

International Science Group
ISG-KONF.COM

**IMPACT OF MODERNITY ON
SCIENCE AND PRACTICE**

13
APRIL
14 **XII** **SCIENTIFIC AND
PRACTICAL
CONFERENCE**
EDMONTON, CANADA



ISBN 978-1-64871-914-1

IMPACT OF MODERNITY ON SCIENCE AND PRACTICE

IMPACT OF MODERNITY ON SCIENCE AND PRACTICE

Abstracts of XII International Scientific and Practical Conference

Edmonton, Canada
13-14 April 2020

IMPACT OF MODERNITY ON SCIENCE AND PRACTICE

Library of Congress Cataloging-in-Publication Data

UDC 01.1

The 12 th International scientific and practical conference «IMPACT OF MODERNITY ON SCIENCE AND PRACTICE» (13-14 April, 2020). Edmonton, Canada 2020. 678 p.

ISBN - 978-1-64871-914-1

Published on **Bookwire™**
by Bowker
<https://www.bookwire.com/>

Text Copyright © 2020 by the International Science Group(isg-konf.com).

Illustrations © 2020 by the International Science Group.

Cover design: International Science Group(isg-konf.com). ©

Cover art: International Science Group(isg-konf.com). ©

The content and reliability of the articles are the responsibility of the authors. When using and borrowing materials reference to the publication is required.

Collection of scientific articles published is the scientific and practical publication, which contains scientific articles of students, graduate students, Candidates and Doctors of Sciences, research workers and practitioners from Europe, Ukraine, Russia and from neighboring countries and beyond. The articles contain the study, reflecting the processes and changes in the structure of modern science. The collection of scientific articles is for students, postgraduate students, doctoral candidates, teachers, researchers, practitioners and people interested in the trends of modern science development.

The recommended citation for this publication is:

Amirova r., Use of international standards of financial reporting in small and medium-sized entrepreneurship // Impact of modernity on science and practice. Abstracts of XII international scientific and practical conference. Edmonton, Canada 2020. pp. 22-25.

URL: <http://isg-konf.com> .

TABLE OF CONTENTS

1.	Акімова Л., Лисачок А. РЕГУЛЮВАННЯ ІНВЕСТИЦІЙНОЇ БЕЗПЕКИ: ДОСВІД ПОЛЬЩІ ТА УРОКИ ДЛЯ УКРАЇНИ	18
2.	Amirova R. USE OF INTERNATIONAL STANDARDS OF FINANCIAL REPORTING IN SMALL AND MEDIUM-SIZED ENTREPRENEURSHIP	22
3.	Артюхов А. ПРОБЛЕМИ ДОТРИМАННЯ АКАДЕМІЧНОЇ ДОБРОЧЕСНОСТІ: ВПЛИВ СУЧАСНОГО СТАНУ ГАЛУЗІ ТЕХНІЧНИХ НАУК	26
4.	Prushkovska I. FACTS AND PHANTASMS IN MODERN TURKISH DRAMA	28
5.	Babkina O., Zosimenko V., Volobuiev A. THE SITUATION ANALYSIS BY COVID-2019 IN UKRAINE	30
6.	Baiev V., Baieva O., Antonenko I. DIGITAL MARKETING IN THE MEDICAL TOURISM	34
7.	Bartusiak P. «OSCILLATION SUR PLACE», OU POURQUOI BERGSON HÉSITE ENTRE «SE LANCE» ET «EST LANCÉ»	39
8.	Brukhanskyi R. SHOWING FUTURE FACTS OF ECONOMIC LIFE IN THE BUSINESS ACCOUNTING SYSTEM	41
9.	Chubina A. AUTHORITIES, SUBORDINATION AND OFFICIAL RELATIONS BETWEEN THE HEAD OF THE UNITED LOCAL COMMUNITY AND THE ELDER (STAROSTA)	43
10.	Chugunov I., Aristov Yu. BUDGET STRATEGY FOR ECONOMIC GROWTH	46
11.	Самойлова А. ЖИЗНЬ И ДЕЯТЕЛЬНОСТЬ ЛЕОНАРДА ЛЕОПОЛЬДОВИЧА ГИРШМАНА	50
12.	Halas L. STRATEGIC AREAS OF DEVELOPMENT OF FOREIGN ECONOMIC ACTIVITY OF AGRICULTURAL ENTERPRISES	53
13.	Галушак И. ОБГРУНТУВАННЯ ВИКОРИСТАННЯ ПОВЕРХОНЬ НАГРІВУ З РОЗРІЗНИМ СПІРАЛЬНО-СТРІЧКОВИМ ОРЕБРЕННЯМ В СИСТЕМАХ ТЕПЛОГАЗОПОСТОЧАННЯ	56
14.	Горемикіна Ю. ПРАВОВЕ ПІДРУНТЯ ДЕРЖАВНИХ СОЦІАЛЬНИХ ГАРАНТІЙ ТА ЗОБОВ'ЯЗНЬ ДЛЯ ОСІБ ПОХИЛОГО ВІКУ В УКРАЇНІ	60

IMPACT OF MODERNITY ON SCIENCE AND PRACTICE

15.	Hraniak V. CONTACTLESS METHOD AND SENSOR FOR MEASUREMENT OF AXIAL DISPLACEMENT OF ELECTRIC MACHINE ROTOR	65
16.	Гусєв В., Хапченкова Д., Іванова М. АСПЕКТИ ФОРМУВАННЯ БЕЗПЕКОВОЇ СТАТЕВОЇ ПОВЕДІНКИ СТУДЕНТСЬКОЇ МОЛОДІ В СУЧАСНИХ УМОВАХ	70
17.	Казак Р. ОГЛЯД ЗАРУБІЖНИХ ДОСЛІДЖЕНЬ У СФЕРІ ВИЗНАЧЕННЯ ПРОБЛЕМ ЮРИДИЧНОЇ ТЕРМІНОЛОГІЇ	74
18.	Харківська Д. ЖІНКИ В МЕДИЦИНІ	77
19.	Хорунжа Т., Пасічний В. ДОСЛІДЖЕННЯ ВПЛИВУ ПАСТЕРИЗАЦІЇ НА ОРГАНОЛЕПТИЧНІ ТА ФІЗИКО-ХІМІЧНІ ХАРАКТЕРИСТИКИ СОСІСОК	80
20.	Kolobov L. A BRIEF OVERVIEW OF THE MAIN ELEMENTS OF ENFORCEMENT PROCEEDINGS, IMPLEMENTATION IN THE PROCESS OF THE LAST REFORM	85
21.	Kravchuk R., Tymoshenko D., Mikhailuk V. FEATURES OF INVESTMENT ATTRACTIVENESS ESTIMATION AND INVESTMENT ACTIVITY OF OIL AND GAS ENTERPRISES	89
22.	Kuchuk O., Yukish Yu., Hrehovych M. FEATURES OF THE EYE TRAUMA IN THE PATIENTS OF THE REGIONAL OPHTHALMOLOGICAL TRAUMATOLOGY CENTRE	93
23.	Курочкіна В., Золотова С. РОЛЬ ВИКЛАДАЧА ІНОЗЕМНИХ МОВ ЯК МОДЕРАТОРА РОЗВИТКУ МІЖКУЛЬТУРНОЇ КОМУНІКАЦІЇ В ПРОЦЕСІ ОРГАНІЗАЦІЇ НАВЧАЛЬНОГО ПРОЦЕСУ	94
24.	Liubchenko M., Radchenko A. DESIGNING OF MODERN PLAYGROUNDS ADAPTED FOR CHILDREN WITH DISABILITIES	97
25.	Liubych V., Ulianych I. THE FORMATION OF QUALITY OF GRAIN SPELT WHEAT	99
26.	Maliuga L. MANAGING ENTERPRISES UNDER CONDITIONS OF COMPETITION	102
27.	Мочурад Л., Цьона І. ПОБУДОВА ДІАГРАМ МОДЕЛЮВАННЯ РОБОТИ ІНФОРМАЦІЙНОЇ СИСТЕМИ РОЗПОДІЛУ НАВАНТАЖЕННЯ ВИКЛАДАЧІВ	105
28.	Mogilova A., Matvieieva M. CROWD-TECHNOLOGY AS A MODERN SORT OF OF THE COMMUNICATIVE INFLUENCE ON THE CUSTOMER	109

IMPACT OF MODERNITY ON SCIENCE AND PRACTICE

29.	Muntian A., Shpak I. CASE METHOD: ENGLISH LANGUAGE STUDIES	113
30.	Музичка Є. ОСОБЛИВОСТІ ФОРМУВАННЯ ІННОВАЦІЙНИХ ПРОДУКТОВ МІСЬ-ТУРИЗМУ ТУРИСТИЧНИХ ПІДПРИЄМСТВ	116
31.	Kilichenko O., Dyachuk I. EDUCATION OF THE CULTURE OF COMMUNICATION OF YOUNGER SCHOOL PUPILS	118
32.	Oktysyuk Yu., Avakov V. THE ROLE OF ORAL FLUID IN THE OCCURRENCE AND DEVELOPMENT OF DENTAL CARIES IN CHILDREN	120
33.	Олло В. МЕТОДИКА ВПРОВАДЖЕННЯ ТА ШЛЯХИ УДОСКОНАЛЕННЯ «СОЦІАЛЬНО-КРЕАТИВНОЇ МОДЕЛІ ВИКЛАДАЧ-КУРСАНТ»	123
34.	Olshevskiy V., Olshevska O., Zhivchenko K. OPERATIVE DELIVERY IN THE TACTICS OF CHILDBIRTH OF WOMEN WITH UTERINE LEIOMYOMA	128
35.	Петріашвілі Т. ІСТОРИЯ РІДНОГО МІСТА ЛЮЗОВА	132
36.	Петрищенко Н. МОТИВАЦІЯ ЯК ПЕРЕДУМОВА СПІВПРАЦІ СУБ'ЄКТІВ РИНКОВОЇ ЕКОНОМІКИ	135
37.	Polishchuk A., Duganets V., Koval N. INCREASING MOTIVATION OF FUTURE TEACHERS OF TECHNICAL DISCIPLINES TO PEDAGOGICAL ACTIVITIES	139
38.	Prykaziuk N., Marchenko K. DIGITAL MARKETING IN FINANCIAL INSTITUTIONS	143
39.	Путро А. ОСОБЛИВОСТІ ПЕРЕКЛАДУ ЕКОНОМІЧНИХ ТЕКСТІВ	147
40.	Pysarkova V. FEATURES OF CLUSTER FUNCTIONING IN THE TRANSPORT AREA	149
41.	Rehei I., Ternytskyi S., Radikhovskiy I. RESEARCH OF POWER LOAD OF COMBINED MECHANISM WITH SCREW- NUT TRANSMISSION IN DRIVE OF PRESSURE PLATE OF DIE- CUTTING PRESS	152
42.	Repp A. TRANSLATION OF CULTURAL REALIA IN THE POEM BY TARAS SHEVCHENKO	155
43.	Rohozian Yu. MODERN PRECONDITIONS FOR POSITIONING OF THE AMALGAMATED TERRITORIAL COMMUNITIES OF UKRAINE	157

IMPACT OF MODERNITY ON SCIENCE AND PRACTICE

44.	Shkarban I. CONCEPT MAPPING STRATEGY IN STUDENTS' FOREIGN LANGUAGE LEARNING ACADEMIC PERFORMANCE	160
45.	Shostak Y. PROBLEMS AND PROSPECTS OF THE FUTSAL DEVELOPMENT FROM THE NON-OLYMPIC TO OLYMPIC STATUS	164
46.	Shybun M., Mohylova A. MANAGEMENT OF ASSORTMENT OF THE TRADING ENTERPRISE	168
47.	Smirnova O. THE SPECIFICS OF THE INNOVATIVE PUBLIC BUILDINGS FORMATION, TAKING INTO ACCOUNT THEIR INFORMATION CONTENT	172
48.	Tetiana V. INVENTORY OF DOUBTBUL DEBTS	175
49.	Толочко С., Колесник Т. ФОРМУВАННЯ КОМПЕТЕНЦІЇ НАУКОВОЇ МОВИ ВИКЛАДАЧА-ДОСЛІДНИКА В УМОВАХ ПІСЛЯДИПЛОМНОЇ ПЕДАГОГІЧНОЇ ОСВІТИ	178
50.	Turick V., Voskoboinick V., Voskoboinick A. FLOW STRUCTURE AND VELOCITY FIELD INSIDE THE VORTEX CHAMBER	182
51.	Ufimtseva O., Pavelko Y., Yatsenko D. INTEGRATED LEADER FUNCTIONS BASED ON MANAGEMENT CONTENT	187
52.	Василенко М. ЗМІСТ ТА ПІДХОДИ ДО РОЗУМІННЯ ПОНЯТТЯ «КРИЗА»	190
53.	Волк Ю. ВПЛИВ СУЧАСНОГО СТАНУ ГАЛУЗІ ТЕХНІЧНИХ НАУК НА ПРОБЛЕМИ ДОТРИМАННЯ АКАДЕМІЧНОЇ ДОБРОЧЕСНОСТІ	194
54.	Votinov M. SMALL RECREATIONAL TERRITORIES IN THE FORMATION OF PEDESTRIAN CITY INFRASTRUCTURE	196
55.	Yanyshyn Y., Markiv G. STATE AVAILABLE LOAN PROGRAM - SUPPORTING DEVELOPMENT SMALL BUSINESS IN UKRAINE	200
56.	Yatsenko O. CORONAVIRUS (COVID-19): EXTERNAL TRADE POLICY MAY GET EXTENDED	203
57.	Zamkovaya A., Borisuk I., Fizer N. INFORMATION TECHNOLOGIES FOR DECISION-MAKING ON THE CONDITIONS OF SPATIALLY DISTRIBUTED OBJECTS	207

IMPACT OF MODERNITY ON SCIENCE AND PRACTICE

58.	Zayats R., Sopilnyk L., Sopilnyk R. CONCEPTS AND APPOINTMENT OF SCIENTIFIC AND EXPERT CRITICAL INSTITUTIONS OF THE MIA OF UKRAINE	209
59.	Zhigir A. BUILDING THE COMPETITIVENESS OF INNOVATIVE ENTREPRENEURSHIP	212
60.	Адамюк Н. БІМОДАЛЬНИЙ БІЛІНГВІЗМ ТА ВИКЛАДАННЯ УКРАЇНСЬКОЇ ЖЕСТОВОЇ МОВИ У НАВЧАЛЬНОМУ ЗАКЛАДІ	215
61.	Ажаман І., Гронська М. УДОСКОНАЛЕННЯ ПРОЦЕСУ ФОРМУВАННЯ СИСТЕМИ МАРКЕТИНГОВОГО МЕНЕДЖМЕНТУ БУДІВЕЛЬНОГО ПІДПРИЄМСТВА	219
62.	Алексахіна Т. СТРУКТУРНІ ТИПИ ФРАНЦУЗЬКИХ ФРАЗЕОЛОГІЗМІВ ІЗ КОМПОНЕНТОМ «НАЗВА КВІТКИ» У СКЛАДІ ІДЕОГРАФІЧНОЇ ГРУПИ «БІОЛОГІЧНА ІСТОТА»	222
63.	Алексеева Н. ПОЛІФУНКЦІОНАЛЬНІСТЬ ОФІЦІЙНИХ ГІППОНІМІВ ВЕЛИКОЇ БРИТАНІЇ ТА США	225
64.	Андронов В., Бурменко О., Шевченко Р. ОБГРУНТУВАННЯ ПІДХОДІВ ДО ВИРІШЕННЯ ЗАДАЧІ З РОЗРОБКИ ЕКСПЕРТНО-СТАТИСТИЧНОЇ МЕТОДИКИ ОЦІНКИ ОПЕРАТИВНИХ МОЖЛИВОСТЕЙ ПІДРОЗДІЛІВ АВАРІЙНО- РЯТУВАЛЬНИХ СЛУЖБ	228
65.	Батлук М. ЗНАЧЕННЯ КНИГ ЯРОСЛАВА МУДРОГО В ІСТОРІЇ УКРАЇНИ	231
66.	Бацман О. СОЦІАЛЬНІ СЛУЖБИ ЯК СУБ'ЄКТИ КОМУНІКАТИВНОЇ ВЗАЄМОДІЇ В ПРОЦЕСІ ОБСЛУГОВУВАННЯ ЛЮДЕЙ ПОХИЛОГО ВІКУ	233
67.	Бачинська Г., Вербовацька О. КЛЮЧОВІ КОНЦЕПТИ ПОЕТИЧНОЇ КАРТИНИ СВІТУ СЕРІЯ ОСОКИ В МЕТАФОРІЧНОМУ ОСМИСЛЕННІ	238
68.	Бачинська Г., Вербовацька О. МЕТАФОРА В ПОЕТИЧНІЙ ТВОРЧОСТІ СЕРГІЯ ОСОКИ: ГРАМАТИЧНИЙ АСПЕКТ	243
69.	Бачук-Понич Н., Присяжнюк І. ФОРМУВАННЯ ПРОФЕСІЙНОЇ КОМПЕТЕНТНОСТІ У СТУДЕНТІВ ПРИ ВИВЧЕННІ ПРОПЕДЕВТИКИ ВНУТРІШНЬОЇ МЕДИЦИНИ	247

IMPACT OF MODERNITY ON SCIENCE AND PRACTICE

70.	Бездольний М. ЗАСТОСУВАННЯ ПОЛІЦЕЙСЬКИХ ЗАХОДІВ ПРИМУСУ, ЯК ПРЕВЕНТИВНИЙ ВИД ОСОБИСТОЇ БЕЗПЕКИ ПОЛІЦЕЙСЬКОГО В АДМІНІСТРАТИВНІЙ ДІЯЛЬНОСТІ НАЦІОНАЛЬНОЇ ПОЛІЦІЇ УКРАЇНИ	251
71.	Бессонова В., Казинян А. ВИДОВИЙ СКЛАД ДЕНДРОФЛОРИ ВУЛ. ПАНІКАХИ М. ДНІПРО	253
72.	Білогрива Д., Родян М. ФІЛОСОФСЬКА СКЛАДОВА У ПРОЦЕСІ ВИХОВАННЯ ПІДЛІТКІВ	258
73.	Бойко М. УПРАВЛІННЯ ЯКІСТЮ ВЗАЄМОДІЇ В СИСТЕМІ «ВИЩА ОСВІТА – РИНОК ПРАЦІ»	262
74.	Бойчук О. АНТИНІМЕЦЬКА ІСТОРИЧНА ПОЛІТИКА В ПНР У 40-50-ХХ РР.	265
75.	Бортняк В. СУЧАСНА КОНЦЕПЦІЯ СИСТЕМИ ФІНАНСОВОГО КОНТРОЛЮ В УКРАЇНІ	268
76.	Бортняк К. ЕФЕКТИВНІСТЬ ІНСТИТУЦІЙНОЇ ОСНОВИ ДЕРЖАВНОГО БЮРО РОЗСЛІДУВАНЬ У ПРОТИДІЇ КОРУПЦІЙНИМ ПРАВОПОРУШЕННЯМ	272
77.	Булеза Б. ПРОФІЛАКТИКА НАРКОМАНІЇ СЕРЕД МОЛОДІ ЯК АКТУАЛЬНА ПРОБЛЕМА СУЧАСНОЇ НАУКИ І ПРАКТИКИ	274
78.	Бутенко А., Лобода А., Харченко В. ЗБЕРЕЖЕННЯ ТА ПІДВИЩЕННЯ ЯКОСТІ ЗЕРНА РАННІХ ЯРИХ КУЛЬТУР В УМОВАХ ПІВНІЧНО-СХІДНОГО ЛІСОСТЕПУ УКРАЇНИ	278
79.	Вайда Т., Круглик М. ОСОБЛИВОСТІ ЗАПРОВАДЖЕННЯ В УКРАЇНІ ПРАВОВОГО РЕЖИМУ НАДЗВИЧАЙНОЇ СИТУАЦІЇ (НА ПРИКЛАДІ БОРОТЬБИ З ПАНДЕМІЄЮ ГОСТРОЇ РЕСПІРАТОРНОЇ ХВОРОБИ COVID-19)	281
80.	Василенко С., Кашпур А. СЬОГОДЕННЯ ТА МАЙБУТНЄ ЛЮДИНИ І ЕКОНОМІКИ З ПОЗИЦІЙ РОЗВИТКУ ШТУЧНОГО ІНТЕЛЕКТУ	286
81.	Венгловська О., Мазурок О. ПЕДАГОГІЧНІ УМОВИ СПІВПРАЦІ ЗАКЛАДУ ДОШКІЛЬНОЇ ОСВІТИ З БАТЬКАМИ ЩОДО ПАТРІОТИЧНОГО ВИХОВАННЯ ДІТЕЙ	293
82.	Глущенко Л., Пілявоз Т. РОЛЬ МАРКЕТИНГУ В РЕАЛІЗАЦІЇ НОВИХ ПРОЕКТІВ	297

IMPACT OF MODERNITY ON SCIENCE AND PRACTICE

83.	Горошко О., Матушак М., Ежнед М. ВИЗНАЧЕННЯ ОСОБЛИВОСТЕЙ ВПЛИВУ ЛПОФЛОВОНУ-НЕО НА ФУНКЦІЇ НИРОК ПРИ ГОСТРОМУ ПОШКОДЖЕННІ НИРОК	300
84.	Гоцуляк С. СТАНОВЛЕННЯ ТА РОЗВИТОК САНІТАРНОГО ЗАКОНОДАВСТВА НА ТЕРИНАХ ВЕЛИКОБРИТАНІЇ	302
85.	Грідіна К. ГЕНЕЗА ПРИНЦИПУ ПРОПОРЦІЙНОСТІ ВІД АНТИЧНОСТІ ДО СЬОГОДЕННЯ	304
86.	Гузар Б. ІНВЕСТИЦІЙНЕ ЗАБЕЗПЕЧЕННЯ РОЗВИТКУ АГРАРНОГО СЕКТОРУ ЕКОНОМІКИ УКРАЇНИ	308
87.	Гузенко В. В., Чугуй Є. А, Лисиченко М. Л. АНАЛІЗ ВПЛИВУ РАДІОІМПУЛЬСНОГО ІНФОРМАЦІЙНОГО ВИПРОМІНЮВАННЯ Н	313
88.	Гуржий О., Порохнявий А. ВИРІШЕННЯ СПОРТИВНИХ СУПЕРЕЧОК В НАЦІОНАЛЬНИХ СПОРТИВНИХ АРБІТРАЖНИХ СУДАХ	317
89.	Давидова Є. КВАЛІФІКАЦІЙНА АТЕСТАЦІЯ ПРОКУРОРІВ	320
90.	Данильченко Я., Маймур Ф. ЗАПОБІГАННЯ КОРУПЦІЇ В ОРГАНАХ НАЦІОНАЛЬНОЇ ПОЛІЦІЇ	323
91.	Данилюк О. КОМБІНОВАНІ МАГНІТНО-СТРУМЕНЕВІ ЗАХОПЛЮВАЧІ ДЛЯ АВТОМАТИЗАЦІЇ ЗАВАНТАЖЕННЯ ТЕХНОЛОГІЧНОГО ОБЛАДНАННЯ	326
92.	Даскал М. АНАТОМІЧНІ МЕТОДИКИ МИКОЛИ ПИРОГОВА ТА ЇХ ЗНАЧЕННЯ В МЕДИЦИНІ	329
93.	Демочко Г., Пашаєва Р. КОРОНАВІРУСНА ІНФЕКЦІЯ – ПАНДЕМІЯ ХХІ СТОЛІТТЯ	333
94.	Демченко Ю. ОКРЕМІ АСПЕКТИ ПІДГОТОВКИ ФАХІВЦІВ ІЗ СОЦІАЛЬНОЇ РЕАБІЛІТАЦІЇ В США	336
95.	Жовта Л., Омелько М. ВИКОРИСТАННЯ МУЛЬТИМЕДІЙНИХ ТЕХНОЛОГІЙ ПРИ ЗАХИСТІ КУРСОВИХ РОБІТ З ФІНАНСОВОГО ОБЛІКУ	338
96.	Загороднюк О., Коваленко Г., Загороднюк Ю. ЗНАЧЕННЯ СОЦІАЛЬНОЇ ВІДПОВІДАЛЬНОСТІ КОМПАНІЇ	340
97.	Загоруйко В., Савченко В. АКТОРСЬКА МАЙСТЕРНІСТЬ ВИКЛАДАЧА ЯК КАТЕГОРІЯ ПЕДАГОГІЧНОЇ ТЕХНОЛОГІЇ	344

IMPACT OF MODERNITY ON SCIENCE AND PRACTICE

98.	Закарян А., Скобенко М. "ВПЛИВ М'ЯТИ ВОДЯНОЇ (MENTHA AQUATICA L.) У СКЛАДІ ЛІКАРСЬКОГО ЗАСОБУ КОРВАЛОЛУ НА ОРГАНІЗМ ЛЮДИНИ"	348
99.	Заремба О., Попова О. АУДИТ ІНФОРМАЦІЙНИХ ТЕХНОЛОГІЙ	351
100.	Іваничко І. РЕАЛІЗАЦІЯ ПРИНЦИПУ ПОЛІКУЛЬТУРНОСТІ В ОСВІТНЬОМУ ПРОСТОРИ ЗАКАРПАТТЯ	355
101.	Іванюк Г., Хомич О. ПІДГОТОВКА ВЧИТЕЛЯ ПОЧАТОВОЇ ШКОЛИ КАНАДИ У ДРУГІЙ ПОЛОВИНІ ХХ СТОЛІТТЯ	359
102.	Калініна А. ТАРГЕТИНГОВА РЕКЛАМА В СОЦІАЛЬНИХ МЕРЕЖАХ	362
103.	Качаєва М., Пільо С., Броварець В. ПРОТИРАКОВА АКТИВНІСТЬ <i>IN VITRO</i> 2-ЗАМІЩЕНИХ 5-АРИЛСУЛЬФОНІЛ-1,3-ОКСАЗОЛ-4-КАРБОНІТРИЛІВ	365
104.	Клименова О. PECULIARITIES OF LEARNING FOREIGN LANGUAGES IN HIGHER LAW ENFORCEMENT SCHOOLS	369
105.	Кльова В. СУЧАСНІ ПРОБЛЕМИ РЕАЛІЗАЦІЇ КОНСТИТУЦІЇ УКРАЇНИ	371
106.	Ключкович Т. СУБ'ЄКТНО-ФАКТОРНЕ СЕРЕДОВИЩЕ ТРАНСФОРМАЦІЙНИХ ПРОЦЕСІВ У СИСТЕМІ ВИЩОЇ ОСВІТИ ЧЕСЬКОЇ РЕСПУБЛІКИ	373
107.	Книш С., Поліщук М. ПРОБЛЕМНІ АСПЕКТИ СИСТЕМИ ЕЛЕКТРОННИХ ТОРГІВ АРЕШТОВАНИМ МАЙНОМ ТА МІЖНАРОДНИЙ ДОСВІД РЕАЛІЗАЦІЇ АРЕШТОВАНОГО МАЙНА	377
108.	Козубовська І., Шелевер О. ДЕЯКІ ОСОБЛИВОСТІ РОЗВИТКУ ДІТЕЙ ДОШКІЛЬНОГО ВІКУ В ДИТЯЧИХ БУДИНКАХ	380
109.	Козубовський М. ІННОВАЦІЙНІ ФОРМИ РОБОТИ З ПРОБЛЕМНИМИ НЕПОВНОЛІТНІМИ В США	384
110.	Козубовський Р. ВПЛИВ СОЦІАЛЬНОГО СЕРЕДОВИЩА НА ФОРМУВАННЯ МІЖЕТНІЧНОЇ ТОЛЕРАНТНОСТІ ОСОБИСТОСТІ В ПОЛІКУЛЬТУРНОМУ РЕГІОНІ	387
111.	Колісніченко Т. НАУКОВІ ДОСЛІДЖЕННЯ ФОРМУВАННЯ Я-КОНЦЕПЦІЇ ДІТЕЙ ДОШКІЛЬНОГО ВІКУ	391

IMPACT OF MODERNITY ON SCIENCE AND PRACTICE

112.	Коліщенко Р., Литвак Т. ТЕОРЕТИЧНЕ ПІДГРУНТЯ ЕКОНОМІЧНОГО ПРОРИВУ У НАУКОВИХ ДОСЛІДЖЕННЯХ	394
113.	Колтоновська Ю., Цилпорик І. ПІДСТАВИ ПРОВЕДЕННЯ НЕГЛАСНИХ СЛІДЧИХ (РОЗШУКОВИХ) ДІЙ	398
114.	Корнеєва Ю. СИСТЕМНИЙ РИЗИК : COVID-19	402
115.	Корчак М. ТЕХНОЛОГІЯ ОБРОБІТКУ ҐРУНТУ, ЗАСМІЧЕНОГО РОСЛИННИМИ ЗАЛИШКАМИ З ОРІЄНТУВАННЯМ ЗГОРНЕНИХ СТЕБЕЛ	404
116.	Кубецька О., Остапенко Т., Неклеса О. СУТНІСТЬ ЕКОНОМІЧНОЇ БЕЗПЕКИ ДЕРЖАВИ	410
117.	Курило О., Карпець А. МІКРОКРЕДИТУВАННЯ ЯК СПОСІБ ПІДТРИМКИ МАЛОГО ТА СЕРЕДНЬОГО БІЗНЕСУ В УКРАЇНІ	412
118.	Курило О., Нетребич Г. МЕЗОНІННЕ ФІНАНСУВАННЯ	414
119.	Куц К. ЧИ Є ХАКЕР КОМП'ЮТЕРНИМ ЗЛОЧИНЦЕМ?	418
120.	Лазебний А., Дяконенко В. СУЧАСНІ КРОКИ ЗАПОБІГАННЯ КОРУПЦІЇ В ОРГАНАХ ПРОКУРАТУРИ УКРАЇНИ	420
121.	Ланцедова Ю., Колісниченко Л. ТИПОВІ ПОМИЛКИ СЛІДЧИХ, ПРОКУРОРІВ ТА ОПЕРАТИВНИХ ПРАЦІВНИКІВ ПІД ЧАС ПРОВЕДЕННЯ НЕГЛАСНИХ СЛІДЧИХ (РОЗШУКОВИХ) ДІЙ	423
122.	Лихова С., Майстро Д. ANIMAL WELFARE: ІМПЛЕМЕНТАЦІЯ МІЖНАРОДНИХ СТАНДАРТІВ ЗАХИСТУ ТВАРИН УВІТЧИЗНЯНЕ ЗАКОНОДАВСТВО	426
123.	Лінтварьова А. ВПРОВАДЖЕННЯ В ДОШКІЛЬНУ ОСВІТУ ІКТ ЯК ЗАСОБУ ВПЛИВУ НА РОЗВИТОК УКРАЇНО-АНГЛІЙСЬКОГО БЛІНГВІЗМУ	428
124.	Ліснічук О., Плахотнюк В. СУЧАСНИЙ СТАН ВІТЧИЗНЯНОГО БАНКІВСЬКОГО СЕКТОРУ	431
125.	Логвіна-Бик Т., Бик Н. ВПЛИВ СУЧАСНОСТІ НА НАУКУ ТА ПРАКТИКУ ОРГАНІЗАЦІЇ ДИСТАНЦІЙНОГО НАВЧАННЯ ПРИ ВИКЛАДАННІ ПРИРОДОЗНАВСТВА, БІОЛОГІЇ ТА ЕКОЛОГІЇ: ПСИХОЛОГО- ПЕДАГОГІЧНИЙ АСПЕКТ	436

IMPACT OF MODERNITY ON SCIENCE AND PRACTICE

126.	Лойко В., Руденко М. ЗАГРОЗИ ЕКОНОМІЧНІЙ БЕЗПЕЦІ БУДІВЕЛЬНИХ ПІДПРИЄМСТВ У СУЧАСНИХ УМОВАХ ГОСПОДАРЮВАННЯ	440
127.	Ломака Я., Русак Г. ТЕОРЕТИЧНІ ОСНОВИ КОНКУРЕНЦІЇ ЯК СЕРЕДОВИЩА ФУНКЦІОНУВАННЯ ПІДПРИЄМСТВ	444
128.	Лук'яненко Т. ПРАКТИЧНА ЗНАЧИМІСТЬ НАУКОВИХ ДОСЛІДЖЕНЬ ПРАВА ДИТИНИ НА ЗАХИСТ ВІД УСІХ ФОРМ НАСИЛЬСТВА В УКРАЇНІ	448
129.	Лукіна Т. МЕТА ЯК ОСНОВА ДЛЯ ВИЗНАЧЕННЯ МОДЕЛІ ДЕРЖАВНОЇ ПІДСУМКОВОЇ АТЕСТАЦІЇ ВИПУСКНИКІВ ОСНОВНОЇ ШКОЛИ	450
130.	Ляшенко Г., Шишацький А. КОНЦЕПТУАЛЬНІ ЗАСАДИ РОЗВИТКУ СИСТЕМИ РАДІОЗВ'ЯЗКУ СПЕЦІАЛЬНОГО ПРИЗНАЧЕННЯ	454
131.	Майкут Хр. МЕДІАТИВНИЙ АСПЕКТ У НОТАРІАЛЬНІЙ ДІЯЛЬНОСТІ: ОКРЕМІ ПИТАННЯ	457
132.	Макогончук Н. ЖІНОЧИЙ ГЕРОЇЗМ В РОКИ ДРУГОЇ СВІТОВОЇ ВІЙНИ НА ПРИКЛАДІ ОКРЕМИХ ІСТОРІЙ	460
133.	Мальцева А. ПЕРЕДІСТОРІЯ ПОХОДЖЕННЯ НАЗВ ТЕРИТОРІЙ КОТЕЛЕВЩИНИ	462
134.	Мандра А. В., Чугуй Е. А., Титова Н. В. ОСОБЕННОСТИ ЭЛЕКТРОННЫХ СИСТЕМ ДЛЯ ПОВЫШЕНИЯ РЕПРОДУКТИВНЫХ СВОЙСТВ ОСЕТРОВЫХ РЫБ	465
135.	Мартинюк О. УСВІДОМЛЕННЯ ЕТНОНАЦІОНАЛЬНОЇ САМОБУТНОСТІ	469
136.	Матвеева Н., Федорів І. ПОПЕРЕДЖЕННЯ ТРУДНОЦІВ У НАВЧАННІ МОЛОДШИХ ШКОЛЯРІВ З ПОРУШЕННЯМИ СПЕКТРУ АУТИЗМУ ШЛЯХОМ ВИКОРИСТАННЯ «ТЕАССН» СТРАТЕГІЇ	472
137.	Матвієнко О., Кунда Н. ШЛЯХИ ПІДВИЩЕННЯ ЕФЕКТИВНОСТІ СИСТЕМ МІЖКОНТИНЕНТАЛЬНИХ ПЕРЕВЕЗЕНЬ ТОВАРІВ МЕДИЧНОГО ПРИЗНАЧЕННЯ В ОСОБЛИВИХ УМОВАХ	476
138.	Мигалина З. ДЕЯКІ ОСОБЛИВОСТІ ОРГАНІЗАЦІЇ НАВЧАЛЬНО-ВИХОВНОЇ РОБОТИ З ДІТЬМИ-МІГРАНТАМИ В США	478

IMPACT OF MODERNITY ON SCIENCE AND PRACTICE

139.	Михеенко В. РАЗРАБОТКА МЕТОДИКИ КОЛИЧЕСТВЕННОГО АНАЛИЗА НА СОДЕРЖАНИЕ Cr В БАДе «ХРОМОХЕЛ» МЕТОДОМ АЭС с ИСП	482
140.	Мудрик Р. ПРОБЛЕМИ ТА ПЕРЕВАГИ АУТСОРСИНГУ ЯК ОДНІЄЇ З НЕСТАНДАРТНИХ ФОРМ ЗАЙНЯТОСТІ	486
141.	Мусатова О. <u>ШВИДКА ДОПОМОГА ХАРКІВЩИНИ: КРОКИ ІСТОРІЇ</u>	489
142.	Нагорна П. УПРАВЛІННЯ ТОВАРНИМ ПОРТФЕЛЕМ ПІДПРИЄМСТВА ЗА ДОПОМОГОЮ МЕТОДІВ ПОРТФЕЛЬНОГО АНАЛІЗУ	491
143.	Назаревич В. ОСТРАКІЗМ ЯК СУЧАСНА ПРОБЛЕМА ОСВІТНЬОГО СЕРЕДОВИЩА	494
144.	Наливайко Л., Орешкова А. ТЕОРЕТИКО-ПРАВОВИЙ ХАРАКТЕРИСТИКА ОРГАНІЗАЦІЙНО-ПРАВОВИХ (ІНСТИТУЦІЙНИХ) ГАРАНТІЙ ПРАВ І СВОБОД ВНУТРІШНЬО ПЕРЕМІЩЕНИХ ОСІБ	497
145.	Наливайко О., Мірошниченко А. ФОРМА ДЕРЖАВНОГО ПРАВЛІННЯ: ВИЗНАЧЕННЯ ПОНЯТТЯ ТА КЛАСИФІКАЦІЯ	502
146.	Немченко А., Назаркіна В., Куриленко Ю. РОЗРОБКА МОДЕЛІ РЕФЕРЕНТНОГО ЦІНОУТВОРЕННЯ НА ПРЕПАРАТИ ІНСУЛІНІВ	505
147.	Нестерчук Ю., Новицький І. ПЕРСПЕКТИВИ КВАЗІІНТЕГРАЦІЇ В ЗЕРНОПРОДУКТОВОМУ ПІДКОМПЛЕКСІ	510
148.	Новікова О., Паламар А., Петьков С. ОПЕРАТОРСЬКА СЛУЖБА GNSS МЕРЕЖ УКРАЇНИ	514
149.	Обушко В. ПРАВО НА СОЦІАЛЬНИЙ ЗАХИСТ ОСОБИ В ПЕРІОД НАДЗВИЧАЙНОГО СТАНУ	520
150.	Бабич О., Велігіна М. ОСОБЛИВОСТІ ФОРМУВАННЯ ПЕДАГОГІЧНОЇ МАЙСТЕРНОСТІ МАЙБУТНЬОГО ВЧИТЕЛЯ ПОЧАТКОВОЇ ОСВІТИ В ПРОЦЕСІ НАВЧАННЯ	522
151.	Козубовська І., Шароді Ю. ДЕЯКІ АСПЕКТИ ОСВІТНЬОГО МЕНЕДЖМЕНТУ США	526
152.	Осокіна О., Ушенин С., Путятин Г. ВЛИЯНИЕ ГЕНДЕРНЫХ ФАКТОРОВ НА ФОРМИРОВАНИЕ ДИСГАРМОНИИ СУПРУЖЕСКИХ ПАР	530

IMPACT OF MODERNITY ON SCIENCE AND PRACTICE

153.	Останіна Н. ПРОБЛЕМА ФОРМУВАННЯ ЗДОРОВОГО СПОСОБУ ЖИТТЯ УЧНІВСЬКОЇ МОЛОДІ У СФЕРІ ДОЗВІЛЛЯ	532
154.	Острянюк Т. ТАЙМ-МЕНЕДЖМЕНТ ЯК ІННОВАЦІЙНА ПЕДАГОГІЧНА ТЕХНОЛОГІЯ	535
155.	Пашкова А. УПРАВЛІННЯ ПЕРСПЕКТИВНИМ РОЗВИТКОМ ТЕПЛОПОСТАЧАННЯ НА ПРИКЛАДІ ДІЯЛЬНОСТІ КП “ХТМ”	538
156.	Пишна Н. ПРАКТИЧНІ ЗАСАДИ ФОРМУВАННЯ ОСНОВНИХ КОМПЕТЕНТНОСТЕЙ У ПРИРОДНИЧИХ НАУКАХ І ТЕХНОЛОГІЯХ НА УРОКАХ БІОЛОГІЇ	541
157.	Плужник О. КРИМІНАЛЬНО-ПРАВОВА ХАРАКТЕРИСТИКА ЗГВАЛТУВАННЯ (СТ. 152 КРИМІНАЛЬНОГО КОДЕКСУ УКРАЇНИ)	545
158.	Повідайчик М. ДЕЯКІ ОСОБЛИВОСТІ МАТЕМАТИЧНОЇ ОСВІТИ У ВИЩІЙ ШКОЛІ	548
159.	Повідайчик О. ОСОБЛИВОСТІ НАУКОВО-ДОСЛІДНИЦЬКОЇ ПІДГОТОВКИ МАЙБУТНІХ СОЦІАЛЬНИХ ПРАЦІВНИКІВ У ВИЩІЙ ШКОЛІ НІМЕЧЧИНИ	551
160.	Подурец А. ВІДАЮЩИЙСЯ ХАРЬКОВСЬКИЙ ХИРУРГ, ЗАСЛУЖЕННИЙ ПРОФЕСОР ТРИНКЛЕР Н. П. Й ЕГО ВКЛАД В РОЗВИТКЕ МЕДИЦИНИ ВО ВТОРОЇ ПОЛОВИНЕ ХІХ ВЕКА	555
161.	Полешко Е. РЕАЛІЗАЦІЯ ПРАВА НА ПРИТУЛОК ОСОБОЮ В УКРАЇНСЬКІЙ ДЕРЖАВІ: ОСОБЛИВОСТІ ПРАВОВОГО РЕГУЛЮВАННЯ	558
162.	Поліщук М. ФОРМУВАННЯ ТА РОЗВИТОК ПРИНЦИПУ ГУМАНІЗМУ В ПРАВІ	561
163.	Поясик О. МУЗИЧНА ПІДГОТОВКА ВЧИТЕЛІВ НАРОДНИХ ШКІЛ ГАЛИЧИНИ 20-30-Х РОКІВ МИНУЛОГО СТОЛІТТЯ	563
164.	Редько В. КОНЦЕПТУАЛЬНІ ПОЛОЖЕННЯ ПОБУДОВИ ЗМІСТУ ШКІЛЬНОГО ПІДРУЧНИКА ІНОЗЕМНОЇ МОВИ НА КОМПЕТЕНТІСНИХ ЗАСАДАХ	566
165.	Родинський О., Ткаченко С., Маража І. ВПЛИВ ДЕФІЦИТУ АНДРОГЕНІВ НА ФУНКЦІОНУВАННЯ ІНТЕРНЕЙРОННОГО ПУЛУ СПИННОГО МОЗКУ	567

IMPACT OF MODERNITY ON SCIENCE AND PRACTICE

166.	Романюк О., Романюк О., Величко М. АНАЛІЗ МЕТОДІВ КРУГОВОЇ ІНТЕРПОЛЯЦІЇ	572
167.	Ростовська І. ОСОБЛИВОСТІ МОТИВАЦІЇ ІНСТРУМЕНТАЛЬНО-ВІКОНАВСЬКОЇ ДІЯЛЬНОСТІ МАЙБУТНЬОГО ВЧИТЕЛЯ МУЗИЧНОГО МИСТЕЦТВА	576
168.	Руда М. ІНТЕЛЕКТУАЛЬНО-ІНФОРМАЦІЙНА СИСТЕМА ФУНКЦІОНУВАННЯ ЕКОТОНІВ ЗАХИСНОГО ТИПУ	579
169.	Рябовол Я., Рябовол Л. ПІДВИЩЕННЯ ПРОДУКТИВНОСТІ РОСЛИН ЖИТА ОЗИМОГО ЗА ЗМІНИ СТРУКТУРИ СУЦВІТТЯ	581
170.	Сайко В., Наконечний В., Сивкова Н. МОДЕЛЬ ОЦІНКИ МЕТОДУ ЗАВАДОСТІЙКОГО ПРИЙОМУ СИГНАЛІВ, ЯКІ ВИПРОМІНЮЮТЬСЯ ПРОСТОРОВО - РОЗНЕСЕНИМИ ПЕРЕДАВАЧАМИ	583
171.	Салавеліс А., Павловський С., Черненко С. ПОРІВНЯЛЬНИЙ АНАЛІЗ ІСНУЮЧИХ СПЕЦІАЛІЗОВАНИХ СУМІШЕЙ ДЛЯ ХАРЧУВАННЯ ХВОРИХ У ПІСЛЯ ОПЕРАЦІЙНИЙ ПЕРІОД	588
172.	Самойленко О. КРИТЕРІЇ ФОРМУВАННЯ ГОТОВНОСТІ БАКАЛАВРІВ З КІБЕРБЕЗПЕКИ ДО ПРОФЕСІЙНОЇ ДІЯЛЬНОСТІ: ПЕДАГОГІЧНИЙ АСПЕКТ	593
173.	Семенишина І., Мушеник І. ПЕРЕВАГИ ВИКОРИСТАННЯ ЕЛЕКТРОННОГО ПІДРУЧНИКА У ПІДГОТОВЦІ МАЙБУТНІХ ФАХІВЦІВ	597
174.	Сітак І. ПРОБЛЕМИ ТА ПЕРСПЕКТИВИ ВПРОВАДЖЕННЯ КОНТРОЛІНГУ НА ПІДПРИЄМСТВАХ УКРАЇНИ	601
175.	Соц С., Кустов І., Кузьменко Ю. ВИКОРИСТАННЯ СУЧАСНИХ СОРТІВ ВІВСА У ХАРЧОВІЙ ПРОМИСЛОВOSTІ	605
176.	Старікова Є., Демочко Г. ХВОРОБА АЛЬЦГЕЙМЕРА: ВИНИКНЕННЯ ТА ОСОБЛИВОСТІ ПЕРЕБІГУ	609
177.	Степанчук В. ЦИРКАДІАННІ ХРОНОРИТМИ ФУНКЦІОНАЛЬНОЇ АКТИВНОСТІ НАДНИРКОВИХ ЗАЛОЗ В БЛИХ ЩУРІВ РІЗНОГО ВІКУ ЗА УМОВ НОРМИ ТА ПІСЛЯ ОТРУЄННЯ КАДМІЄМ	611

IMPACT OF MODERNITY ON SCIENCE AND PRACTICE

178.	Стецюк В. ТЕХНОЛОГІЇ ПЕРЕДАЧІ ІНФОРМАЦІЙНИХ ПОТОКІВ В СУЧАСНИХ ШИРОКОСМУГОВИХ ТЕЛЕКОМУНІКАЦІЙНИХ МЕРЕЖАХ	614
179.	Ступень Р., Ступень Н. МЕТОДОЛОГІЧНІ ЗАСАДИ ЕКОЛОГО-СОЦІАЛЬНО-ЕКОНОМІЧНОГО РОЗВИТКУ ЗЕМЕЛЬ СІЛЬСЬКОГОСПОДАРСЬКОГО ПРИЗНАЧЕННЯ	619
180.	Терещенко О. ПРОБЛЕМИ ВИКОНАННЯ РІШЕНЬ ЄВРОПЕЙСЬКОГО СУДУ З ПРАВ ЛЮДИНИ	622
181.	Ульянова В., Мараренко В. УЯВЛЕННЯ ПРО ПЕДАГОГІЧНІ СИСТЕМИ ЯК СКЛАДНОДИНАМІЧНІ КОМПЛЕКСИ	624
182.	Уродливець Н. ВИКОРИСТАННЯ ФРЕБЕЛІВСЬКИХ «ДАРІВ» ЯК ЗАСОБУ ОПТИМІЗАЦІЇ ПСИХІЧНОГО РОЗВИТКУ ДІТЕЙ ДОШКІЛЬНОГО ВІКУ	626
183.	Франчук Т., Мозолюк О. ІНТЕГРАЦІЯ СУБ'ЄКТІВ ФОРМУВАННЯ КУЛЬТУРНО-ДУХОВНОГО, ОСВІТНЬОГО ПРОСТОРУ РЕГІОНУ	630
184.	Хорошайло В., Гурковская С. МАТЕМАТИЧЕСКОЕ МОДЕЛИРОВАНИЕ ДИНАМИЧЕСКОГО СОСТОЯНИЯ РЕЖУЩЕГО ИНСТРУМЕНТА ПРИ РАСТАЧИВАНИИ	634
185.	Цигилик Ю. АКТУАЛЬНІ ПРОБЛЕМИ ПРАВОВОГО РЕГУЛЮВАННЯ ПОВЕДІНКИ НАСЕЛЕННЯ В УМОВАХ ЗАПРОВАДЖЕННЯ КАРАНТИНУ	638
186.	Шабаш С., Палієнко Н., Панькова С. ПРОФЕСІЙНА ЕТИКА В ПРАКТИЧНІЙ ДІЯЛЬНОСТІ СОЦІАЛЬНОГО ПЕДАГОГА / СОЦІАЛЬНОГО ПРАЦІВНИКА	642
187.	Шайген О., Бабінець Л., Хомин Г. ДИНАМІКА ПОКАЗНИКІВ ЕНДОГЕННОЇ ІНТОКСИКАЦІЇ ПРИ КОМПЛЕКСНІЙ БІОРЕГУЛЯЦІЙНІЙ ТЕРАПІЇ ХРОНІЧНИХ УРАЖЕНЬ ПАНКРЕАТОГЕПАТОБІЛІАРНОЇ СИСТЕМИ	645
188.	Шаравара Р. МІЖНАРОДНА ПРАКТИКА ІНТЕГРАЦІЇ ДІТЕЙ ТА МОЛОДІ З ФУНКЦІОНАЛЬНИМИ ОБМЕЖЕННЯМИ ЗДОРОВ'Я В СУСПІЛЬСТВО	648
189.	Швардак М., Талапа Т. МОНІТОРИНГ СТАНУ ПІДГОТОВКИ МАЙБУТНІХ КЕРІВНИКІВ ДО ЗАБЕЗПЕЧЕННЯ ЯКОСТІ ОСВІТНЬОГО ПРОЦЕСУ В ЗАКЛАДІ ДОШКІЛЬНОЇ ОСВІТИ	653

IMPACT OF MODERNITY ON SCIENCE AND PRACTICE

190.	Швардак М., Мориляк Є. ФОРМУВАННЯ ГОТОВНОСТІ МАЙБУТНІХ КЕРІВНИКІВ ЗАКЛАДІВ ОСВІТИ ДО ВПРОВАДЖЕННЯ ІННОВАЦІЙНИХ ТЕХНОЛОГІЙ	658
191.	Шехавцов М. ФОРМУВАННЯ ЦІННІСНИЙ ОРІЄНТАЦІЙ СТУДЕНТСЬКОЇ МОЛОДІ В ПРОЦЕСІ ВОЛОНТЕРСЬКОЇ ДІЯЛЬНОСТІ	662
192.	Шостак Р. АНАЛІЗ НАУКОВИХ ПІДХОДІВ ДО СУТНОСТІ ПОНЯТТЯ «КОМПЕТЕНТНІСТЬ» У НАУКОВІЙ ЛІТЕРАТУРІ	664
193.	Шпарик Я. РОЛЬ ЗЕМЕЛЬНОГО БАНКУ В СИСТЕМІ ЗЕМЕЛЬНОГО ПОТЕЧНОГО КРЕДИТУВАННЯ	668
194.	Шульга С. НЕОБХІДНІСТЬ ДОСЛІДЖЕННЯ ВМІСТУ СИЛКАТІВ ПРИ ВИРОБНИЦТВІ ЦУКРУ	671
195.	Шульська Н., Римар Н. МЕДІАНАЗВИ ТА ЇХНІ ТИПОЛОГІЧНІ РІЗНОВИДИ	675

РЕГУЛЮВАННЯ ІНВЕСТИЦІЙНОЇ БЕЗПЕКИ: ДОСВІД ПОЛЬЩІ ТА УРОКИ ДЛЯ УКРАЇНИ

Акімова Л., д.н.держ.упр., к.е.н.,
професор кафедри фінансів та економіки природокористування,
Національний університет водного господарства та природокористування
Лисачок А., аспірантка,
Львівський регіональний інститут державного управління
Національної академії державного управління при Президентові України

В сучасних ринкових умовах господарювання, інвестиції важливі для будь якої країни світу, не залежно від рівня економічного розвитку останніх. На сьогодні, на міжнародному інвестиційному ринку присутня жорстка конкуренція між країнами, які зацікавлені в залученні додатково вільних коштів. Органи державної влади провідних країн світу мають певну стратегію за допомогою якої, вони залучають інвестиції в економіку своїх країн. Всі держави перебувають у постійному пошуку та створення нових аспектів, чинників, факторів, шляхів, заходів створення сприятливого інвестиційного клімату. В даному процесі важливу роль відіграють методи державного регулювання, які застосовуються під час забезпечення інвестиційної безпеки держави. Актуальність дослідження проявляється в тому, що буде проведено дослідження світового досвіду Польщі у процесі забезпечення інвестиційної безпеки держави. Оскільки економіка України розвивається в умовах ринкових перетворень, то досвід Польщі буде значимим аспектом для подальшої розробки стратегії інвестиційної безпеки нашої держави в умовах трансформаційних змін з врахуванням позитивного світового досвіду.

На міжнародній інвестиційній арені основними арбітрами регулювання є міжнародні економічні організації. Однією з найвпливовіших міжнародних організацій на сьогоднішній день виступає група Світового банку. Ця спеціалізована установа Організації об'єднаних націй (ООН) була створена на Бреттон-Вудській валютно-фінансовій конференції у червні 1944 року. Основною метою діяльності Світового банку є допомога країнам з низьким та середнім рівнем розвитку, сприяння ринкової переорієнтації економік, структурних перебудов країн, надання позик, покращення соціально-економічних умов країн тощо. До складу групи Світового банку входять п'ять міжнародних організацій:

– Міжнародний банк реконструкції і розвитку (найбільший кредитор проектів розвитку в країнах, що розвиваються із середнім рівнем доходів на душу населення) [1];

– Міжнародна асоціація розвитку (Офіційними цілями діяльності МАР є подолання бідності, забезпечення економічного зростання, захист навколишнього середовища в найбідніших країнах. Спрямованість на пільгове кредитування визначає ключову роль МАР у реалізації стратегії Всесвітнього банку з подолання бідності у світі);

– Міжнародна фінансова корпорація (Фінансова допомога МФК пов'язана головним чином з тими компаніями з фінансування промислового розвитку, капітал

яких формувався повністю або переважно з приватних джерел і спрямований виключно на розвиток приватного сектора. Тим самим ці компанії стають важливим каналом співробітництва бізнесменів розвинутих країн і країн, що розвиваються);

– Багатостороннє агентство гарантування інвестицій (Вона була утворена з тим, щоб забезпечити потенційних інвесторів до країн, що розвиваються, від некомерційних ризиків і таким чином стимулювала туди потоки інвестицій. До некомерційних ризиків належать: війни, соціальні вибухи, експропріація вкладеного капіталу, неможливість переказу прибутку за кордон і таке інше) [2];

– Міжнародний центр урегулювання інвестиційних суперечок (Центр виступає в ролі арбітра між інвестором й урядом країни в разі виникнення конфлікту. Процес урегулювання інвестиційних спорів має дві форми: примирення й арбітраж. Примирення досягається в тому випадку, якщо вдається переконати обидві сторони у можливості вирішити конфлікт узгоджено, через взаємні поступки).

Окрім міжнародних організацій питаннями регулювання інвестиційної діяльності та її безпеки займаються безпосередньо й самі країни. Цікавим на наш погляд може бути досвід нашого сусіда-Польщі. Найуспішнішою з країн-сусідів України, які після розвалу Радянського союзу стали на шлях реформ, є Польща. У процесі своїх соціально-економічних трансформацій вона використала методи «шокової терапії» і поступові економічні реформи відповідно до вимог сучасної економічної політики. Зокрема кардинальні зміни відбулися у політиці роздержавлення і приватизації, грошово-кредитній і податковій політиці, зовнішньоекономічній діяльності, відбулось підлаштування законодавчої бази і бухгалтерської звітності під вимоги Європейського союзу, до якого вона вступила у травні 2004 року. Як наслідок, уміло поєднавши державне регулювання та ринкове саморегулювання. Польща на сучасному етапі розвитку є країною із стабільною економікою, передбачуваною зовнішньою та внутрішньою політикою. Окрім того, Польща посіла шосте місце у рейтингу 2010 AT Kearney Foreign Direct Investment Confidence Index серед 25 найбільш інвестиційно привабливих країн світу. Аналітики AT Kearney вважають більш перспективними інвестиції до Польщі, аніж до Австралії, Мексики, Канади і Великої Британії.

Регулювання інвестиційної діяльності загалом у Польщі здійснюється на основі Цивільного кодексу, законів «Про господарську діяльність», «Про приватизацію державних підприємств» та ін. Іноземні інвестиції в економіку Польщі в основному регулюються Законом «Про іноземні інвестиції» від 1991 року. Закон визначає типи підприємств, у які можна інвестувати, умови репатріації прибутку і рівень заробітків іноземних фахівців, податкові пільги для іноземних інвесторів, а також забезпечує правовий захист іноземних інвестицій у Польщі. Закон усунув існуючі раніше обмеження на вивіз прибутку, скасував обмеження розмірів інвестиційних вкладень (зокрема було усунуте положення про мінімальний розмір) і більшість раніше чинних вимог щодо узгодження з різними інстанціями. Також ліквідовані всі основні правові відмінності між польськими та іноземними інвесторами. Обмеження стосуються лише бізнесу в сфері засобів масової інформації, де частка іноземних інвестицій не повинна перевищувати 33%. організації лотерей, де перевага) - мають місцеві підприємці. Окремого державного ліцензування вимагають також авіаперевезення, міжнародні

телекомунікації, юридична практика. Купівля нерухомості іноземцями також вимагає дозволу МВС [3].

Інвестиції в Польщі законодавчо захищені від незаконної експропріації, прибуток може бути конвертований і репатрійований, держава гарантує виплату компенсації іноземним інвесторам у розмірі їхньої фінансової участі у випадку націоналізації або експропріації їхніх активів. Серед основних пільг для іноземних інвесторів є звільнення від сплати податків на імпорт товарів, що представляють внесок у статутний капітал, за умови, що право власності на ці товари не переходить до іншої особи протягом трьох років після рішення про звільнення від митних платежів.

Для забезпечення інвестиційної безпеки передбачено також механізм страхування інвестицій. Для активнішого приваблення інвестицій в економіку Польщі і надання допомоги іноземним інвесторам створено Державну агенцію іноземних інвестицій (Polish Information and Foreign Investment Agency), що надає необхідну інформацію для інвесторів, вказує можливості добору вітчизняних та іноземних партнерів, забезпечує обслуговування іноземних інвесторів, сприяє захисту інвестиційних ресурсів і т.п.

Окрім того, для забезпечення інвестиційної безпеки Польща уклала двосторонні договори про захист інвестицій з цілою низкою країн, включаючи Францію, Німеччину, Нідерланди, Швецію, Великобританію та США, що відповідно створює додаткові гарантії для іноземних інвесторів [3].

Отже, проведене дослідження показало, що Польща здійснює важливі кроки у формуванні позитивного інвестиційного іміджу на світовій економічній арені. Для України присутнє твердження про певну недоцільність впровадження заходів з гарантування інвестиційної безпеки, оскільки останні не досягають свого критичного значення [4]. Імплементация світового досвіду Польщі щодо забезпечення інвестиційної безпеки прискорить прогресивні структурні та інституціональні зміни в економіці, сприятиме поліпшенню інвестиційного клімату, підвищенню ефективності інвестиційних процесів, створить позитивний інвестиційний імідж України на світовій економічній арені, дозволить збільшити фінансування стратегічно важливих галузей економіки держави [5; 6; 7]. Незважаючи на високі показники інвестиційної безпеки Польща не зупиняється на досягнутому, а постійно вдосконалює методи державного регулювання економіки в процесі інвестиційної діяльності, що є додатковим прикладом для України, не зупинятись на досягнутому, а постійно прагнути до вдосконалення державного регулювання не тільки в сфері інвестиційної безпеки, але й економіки загалом.

References

1. International economic organizations. Retrieved from: <https://sites.google.com/site/economorganizations/ekonomichni-organizacii-globalnogo-masstabu/mbr-r-miznarodnij-bank-rekonstrukcii-ta-rozvitku> [in Ukrainian]
2. Golikova, A.P., Dovgal, O. A. (2015). *International economic relations*. Kharkiv: KhNU imeni V. N. Karazina [in Ukrainian].
3. Tkach, S.M. (2010). State investment security regulation: foreign experience. *Naukovyi visnyk Lvivskoho derzhavnoho universytetu vnutrishnikh sprav*, 2, pp.20-29 [in Ukrainian].
4. Kalyayev, Anatoliy., Efimov, Gennadiy., Motorny, Volodymyr., Dzianyy Rostyslav., Akimova, Liudmyla (2019) *Global Security Governance: Conceptual Approaches and*

IMPACT OF MODERNITY ON SCIENCE AND PRACTICE

Practical Imperatives. *International Business Information Management Conference (33rd IBIMA)*. Granada, Spain 10-11 April, 2019, pp. 4484-4495 [in Ukrainian].

5. Akimova L.M., Akimov O.O., Liakhovich O.O. (2017) State regulation of foreign economic activity. *Scientific bulletin of Polissia*. – № 4 (12). Part. 1. – pp. 98-103 [in Ukrainian].

6. Akimova, L. (2019), “State management as a subject of providing economic security of Ukraine: situation and content”, *Investytsiyi: praktyka ta dosvid*, vol. 5, pp. 110–115. DOI: [10.32702/2306-6814.2019.5.110](https://doi.org/10.32702/2306-6814.2019.5.110)

7. Akimova L.M. Essential characteristics and stages of forming the economic safety of the state / L.M. Akimova // *Materials of the XIV International scientific and practical Conference Cutting-edge science - 2018*, April 30 - May 7, 2018 Philological sciences. History. Law. Public administration. Philosophy.: Sheffield. Science and education LTD.(England) P. 35-40.

USE OF INTERNATIONAL STANDARDS OF FINANCIAL REPORTING IN SMALL AND MEDIUM-SIZED ENTREPRENEURSHIP

Amirova R., Ph.D., Associate Professor
Department of Accounting, Analysis and Audit
FSEI HPE Financial University under the Government of the Russian Federation,
Moscow, Russian Federation

Annotation: The provisions of international financial reporting standards (IFRS) and the requirements of the legislation on the formation of information on employee benefits are compared, which is especially important in the context of reforming the accounting and reporting system in accordance with IFRS. Studying IFRS provisions for generating information in employee benefits reporting is particularly promising, as there is a separate standard for labor relations among international standards.

The IFRS provisions on the formation of information on employee benefits are considered, which allows the most optimal way to develop effective tools for presenting information on the activities of the enterprise in the field of labor relations in the accounting and reporting system.

Keywords: accounting system, economic integration, international financial reporting standards.

Introductions. The current stage of economic development is characterized by the intensification of globalization processes. Russia is integrating into the global economic community in all key areas. Small businesses do not stand aside. An essential condition for business performance in the new environment is the high quality of information about its activities. The best basis for obtaining useful economic information about an enterprise is international financial reporting standards. In the light of these trends, it seems appropriate to consider the transition of small enterprises to international financial reporting standards.

At this stage of economic development, many states require the application of international financial reporting standards for small businesses, because small businesses are developing rapidly, transparency, reliability and comparability of reporting are increasing.

Aim. The aim of the work was to compare the provisions of international financial reporting standards (IFRS) and the requirements of the legislation on the formation of information on employee benefits in the context of reforming the accounting and reporting system in accordance with IFRS, as well as studying the provisions of IFRS on the formation of information on reporting employee benefits, because among international standards there is a separate standard governing labor relations.

Results and discussion. International Financial Reporting Standards (IFRS) have undergone significant and significant modifications in recent years in the direction of increasing accounting requirements and greater disclosure of information. Based on the fact that the requirements were developed to satisfy the informational content of users of financial statements of large organizations whose securities are traded in financial markets, compliance

IMPACT OF MODERNITY ON SCIENCE AND PRACTICE

with them in full significantly increased the burden on small businesses, even despite some concessions provided in the standards for this category of enterprises. As a result, the IFRS Council decided on the need to develop a separate simplified standard for small and medium enterprises.

The IFRS standard for small and medium-sized businesses was released on July 9, 2009, and it can be applied both from earlier and later periods. The accounting system is constantly changing and the application of international standards becomes a prerequisite for organizations.

International financial reporting standards for small and medium-sized businesses are a completely separate, self-sufficient standard that fully replaces all the others. This standard establishes about 300 mandatory disclosure items. Many recognition and measurement principles are greatly simplified [1].

International Financial Reporting Standards for SMEs do not contain recommendations for mandatory application. The main objectives of the standard are shown in the Table 1.

Table 1

The main objectives of the standard IFRS [2]

Goals	Goal Content
Goal 1	Show information, taking into account the specifics of small and medium enterprises, which will allow a wide range of users to make economic decisions.
Goal 2	Simplify accounting requirements for small and medium enterprises.
Goal 3	Financial statements should reflect the involvement of management in the sound management of the enterprise.
Goal 4	Reduce the costs and efforts of the company to prepare financial statements.

The benefits and relevance of reporting under international standards are determined by the following:

- the need for a common understanding of financial information and the definition and reporting using common approaches. The purpose of reporting is to provide users with reliable, necessary, understandable and relevant information about the financial condition of the enterprise;

- international financial reporting standards for small and medium-sized companies are definitely less than the full set and easy to understand, since the requirements that are not related to small and medium-sized enterprises are excluded, accounting methods for recognition and measurement of assets, income and expenses, capital and liabilities are simplified, limited accounting policy selection;

- small and medium-sized organizations do not need to present calculations and disclosures that are of little value to users of reporting and require large labor costs, which is a significant plus.

In international practice, according to international financial reporting standards, an enterprise is classified as small and medium by the criterion of publicity, defining them as non-public organizations, that is, organizations that are not socially significant and publish general purpose financial statements for external users (owners of non-management, existing and potential lenders, credit rating agencies) [1].

The transition to the standard for small and medium enterprises is implemented by ensuring the convenience of preparing and applying their financial statements (Table 2).

IMPACT OF MODERNITY ON SCIENCE AND PRACTICE

The IFRS Small Business Standard is a transformed variation of core standards, not a stand-alone standard. The foundations of this standard are based on existing concepts and existing principles, and authorize the free transition to the use of basic IFRS if the company decides to become a public organization.

The possibility of introducing IFRS for small businesses determines the future activities of small enterprises. The high costs of implementing this standard cannot be reimbursed by future revenues, and as a result, some enterprises will be forced to cease operations.

Table 2

IFRS conditions for small and medium enterprises [3]

Terms	Contents of the Terms
Terms _A	a) both to enterprises transferring from national standards to IFRS for small and medium enterprises, and to enterprises that previously submitted reports based on the full version of "ordinary" IFRS
Terms _{B,C}	b) transitional provisions based on IFRS 1 requirements, but simplified in certain aspects c) if an entity applies IFRS for small and medium-sized enterprises and decides to continue to use the full version of IFRS, it will have to apply IFRS 1 "First-time Adoption of International Financial Reporting Standards"
Terms _{D,E}	d) in accordance with the transitional provisions, there is no need to recalculate certain articles of the statement of financial position at the date of transition if it is practically impossible for the company e) an enterprise can only once use the rules of transition to IFRS for small and medium enterprises for the first time

It should be noted that at the present time, far from all small enterprises have completely switched to IFRS. There are a number of factors that impede the massive transition to IFRS of small and medium-sized businesses. Among them:

1) lack of qualified employees. There is still a shortage of real IFRS specialists in the labor market; for this reason, smallest businesses turn to organizations providing audit and consulting services. According to a study conducted by E&Y, 61% of respondents indicated that their companies had less than 5% of employees with IFRS knowledge. This means that most organizations will soon be faced with the need to train personnel, as well as attract qualified personnel who specialize in this field;

2) lack of transparency. According to the IFRS for small and medium-sized businesses, reporting should have the property of transparency, that is, disclose data about real business owners. Most companies are currently not ready for such disclosure;

3) high cost. In preparing IFRS reporting for small and medium-sized businesses, the organization incurs significant costs for training employees and for the services of consulting and audit companies. In addition, the salaries of specialists who have IFRS knowledge, as well as who have certificates that confirm this knowledge, are much higher than other specialists. Due to the transition to small and medium-sized businesses IFRS, about 6% of companies change their IT system to a more modern one, about 33% leave their existing system. The main reason for this state of affairs is the high cost of introducing new software [4].

Conclusions. The above gives reason to formulate the main ways to resolve the issue of implementing IFRS for small and medium-sized businesses.

1. First of all, it is recommended to subject the employees of small businesses to retraining, as well as increase their level of remuneration. As a rule, the salary level of specialists who know international financial reporting standards differs on average by 20-30% from the salary level of other specialists.

2. Replenishment of staff with new employees already with the necessary competence. You need to understand that, as a rule, such employees also have a good level of English and have international certificates, such as ACCA, CPA, DipIFR, and in addition, they have the skills to work in programs: SAP, Microsoft Dynamics and a friend them.

3. Attracting an accounting outsourcing provider to prepare reports according to international standards. When using this option, one-time investments are not required, and the cost of this option does not differ much from the cost of the payroll of full-time employees responsible for preparing IFRS statements.

References

1. Каньгина О. И. Основные проблемы внедрения МСФО для субъектов малого бизнеса в РФ / О. И. Каньгина // Актуальные вопросы экономических наук. – Уфа: Лето, 2018. – С. 101-103.

2. Сафонова И. В. Актуальные вопросы совершенствования учетного инструментария субъектов малого и среднего предпринимательства в современных экономических реалиях / И. В. Сафонова // Анализ практики. – 2015. – № 5. – С.55-64.

3. Шелагинов В. Е. МСФО для предприятий малого и среднего бизнеса: применять или нет / В. Е. Шелагинов // Корпоративная финансовая отчетность. Международные стандарты. – 2018. – № 4.

4. Сорокина Л. Н. Применение международных стандартов финансовой отчетности для малых и средних предприятий (МСП) / Л. Н. Сорокина, А. А. Мельникова // Гуманитарные научные исследования (2017). – ULR: <http://human.snauka.ru/2017/04/23429>.

ПРОБЛЕМИ ДОТРИМАННЯ АКАДЕМІЧНОЇ ДОБРОЧЕСНОСТІ: ВПЛИВ СУЧАСНОГО СТАНУ ГАЛУЗІ ТЕХНІЧНИХ НАУК

Артюхов А., к.т.н.,
керівник Групи сприяння академічній доброчесності
Сумський державний університет

Технічні науки – галузь знань, в якій з початку 2010 року стрімкого розвитку набрали напрями, які притаманні сьомому технологічному укладу, а саме розвиток нафтогазовидобувних технологій та бесемерівського процесу в сталеливарному виробництві. Одночасно з цим, створення джерел потужного випромінювання в міліметровому-інфрачервоному діапазоні є одним з основних перспективних напрямків розвитку релятивістської плазмової електроніки.

Відповідь на виклики, які постали перед інженерами та дослідниками в зазначених галузях, почали шукати вчені, які поступово оприлюднювали результати своїх досліджень в авторитетних виданнях. На цьому етапі перед дослідниками постала важлива проблема: яким чином дотримуватись академічної доброчесності, бо використання надбань інших авторів у своїх роботах без посилання на них є необхідною умовою розвитку обраного напрямку. Окрім того, слід звернути увагу на такі прояви недоброчесності, як фальсифікація і фабрикація результатів досліджень, бо в конкурентному середовищі більш успішним є той, хто привабливіше представить результати своїх наукових пошуків.

Сучасні процеси глобалізації та налагодження міждисциплінарних зв'язків призводять до оформлення нового обличчя галузі хімічної інженерії. З'являються роботи [1, 2], що поєднують дослідження в галузі фізики плазми та лазерів на вільних електронах з відкриттям нових горизонтів в обох дослідницьких сферах. Зокрема, для створення сприятливих умов отримання монодисперсного матеріалу з розвиненою пористою поверхнею без руйнування ядра гранули необхідно, щоб гранули на початковому етапі затримувались в об'ємі робочого простору пристрою, а по досягненню необхідної вологості та структури поверхневого шару інтенсивно відводились з робочого простору з одночасним досушуванням. Це призводить до того, що для гармонік хвилі просторового заряду, частота яких менша за критичну частоту двопотокової нестійкості, виконуються умови трихвильових параметричних резонансів для великої кількості гармонік.

Такий перебіг експерименту вимагає мультидисциплінарного підходу, тому використання без коректних посилань методик, напрацьованих відомими світовими вченими та профільними інституціями, дозволяє сфокусувати дослідницькі ресурси на привабливому представленні своїх результатів на фоні конкурентних публікацій. Проблема дотримання академічної доброчесності тут не постає на тлі раціонального підходу, адже коректне посилання на кожен з загальновідомих експериментальних методик є недоречним і вимагає додаткових витрат авторського ресурсу.

IMPACT OF MODERNITY ON SCIENCE AND PRACTICE

Беручи до уваги, що сфера технічних наук посідає останні місця за схильністю та здатністю до прямого та опосередкованого плагіату, окремо слід звернути увагу на такі прояви недоброчесності, як фальсифікація і фабрикація результатів досліджень. Наприклад, цей матеріал подано до розгляду в рамках експерименту з виявлення комерційно орієнтованих організацій, які за певний оргвнесок забезпечать виконання умов по досягненню кваліфікаційних вимог для отримання вчених ступенів та звань, як от: організація конференцій, створення журналів, допомога в підвищенні кваліфікації за кордоном. Перед читачем – приклад компіляції та використання набору термінів для опису процесів, які не мають відношення один до одного. В умовах сучасного стрімкого розвитку технічної галузі та з огляду на недосконалість локальних систем роботи з наукометричними даними, зокрема, мотивації наукових співробітників на регулярність оригінальних досліджень певної якості, дослідники змушені вдаватися до часткової фабрикації результатів. Такий підхід не можна в повному сенсі назвати корисним для галузі, однак він результує певне оздоровлення наукових текстів та збереження цінних наукових ідей всередині закритих наукових співтовариств. Поданий матеріал закликає до боротьби з недоброчесністю шляхом відмови від публікації у сумнівних журналах, участі у «хижацьких» конференціях, підвищення кваліфікації за сертифікат в обмін на оргвнесок. Приклад викладеного тут матеріалу та факт його прийому до друку свідчить про те, що у науковців є можливості (часто – за помірну ціну) опублікувати псевдонаукові статті та, як люблять говорити керівники різного роду організацій «Всесвітнього розвитку наукових досліджень» (приклад назви – авторський), розширити «географію» оприлюднення своїх досягнень та надати значимості своєму фаху шляхом стажувань та публікацій за кордоном.

FACTS AND PHANTASMS IN MODERN TURKISH DRAMA

Prushkovska I., Doctor of Philology, associate professor
Taras Shevchenko National University of Kyiv

Modern Turkish drama of the late XX — early XXI century is represented by plays, the centre of attention of which — the life and creative path of the rulers, famous poets, architects, scientists, doctors, who left their mark in history of Turkey (Suleiman the Magnificent, Osman, Selim III, Rumi, Yunus Emre, Orhan Veli, Ibn Sina, Mimar Sinan, Roksolana). In the interpretation of biographical material, Turkish dramatists went in two ways: the creation of a historical or historical biographical drama with the most realistic reproduction of the facts or the constructions of a quasi-historical text, where biographies are mythologized or legendary, and the characters acquire the features of perfect heroes.

Nowadays, historical and biographical dramas are some of the most popular genres of Turkish drama. Combining traditionalism and innovation, the authors involve a rich factual material, develop a diverse character sphere, combine plot lines. In the epicenter of literary works — artistic comprehension of life conflicts of characters, prototypes of which have become significant figures of national and world history and culture.

Along with the customary interpretation of the famous figures in historical drama (especially in the drama devoted to the Ottoman period), authors' interpretations are often conditioned by the educational tasks of restoring national memory or the desire to “rehabilitate” a historical person, and thus offer their own interpretation of the image of society and a person in historical time. Exploring the plays of Turkish playwrights, it is very interesting to distinguish real facts and phantasms.

For example, Turan Oflazoglu (b. 1932) is one of the few contemporary playwrights in Turkey whose work is dominated by historical drama, where the sultans of the Ottoman Empire are the protagonists. The writer thus explains his desire to embody the images of Ottoman rulers: “History tells the story of rulers, even not so important figures as they were, but if you successfully use all the literary techniques, you can create a play, an image that will respond to all generation at all times” [2, p. 23].

All the works of T. Oflazoglu are saturated with historical facts, true events. The author skillfully creates portraits of the rulers of the Ottoman state known and important for the Turkish cultural memory. Analyzing the plays of T. Oflazoglu, we draw attention to the chronology of the events reproduced in the works: the reign of Fatih Padishah, Selim I (Yavuz), Suleiman the Magnificent, Osman II, Murat IV, Selim III. The plays “Byzantium Destroyed: Fatih”, “Yavuz Selim”, “Kanuni Suleiman” depict events of the heyday of the Ottoman Empire, exalted figures of the Padishah, who played an important role not only in Turkey but in the world. The dramas “Young Osman”, “Murat IV”, “Crazy Ibrahim” tell as about a period of stagnation, but the author emphasizes that it was also a time of preparation for change and reform [4; 5; 6]. Turkish researcher Inji Enginyun calls T. Oflazoglu's historical dramas the best in the history of the genre in Turkish literature: “In all his works, he used models that belong to our ancient culture, but in modern interpretation. He wrote the finest works on Turkish history”

IMPACT OF MODERNITY ON SCIENCE AND PRACTICE

[1, p. 260]. For his part, historian İlber Ortaylı believes that Turan Oflazoğlu pays too much attention to the characters of his characters, though he does not deny the fact that Turan Oflazoğlu is one of the few who feels best in historical drama [3, p. 232].

The combination of facts and fictions can be seen in Remzi Özçelik's play "İbn Sina" (1950) [7]. The basis of the story line "İbn Sina" is a mythological biography based on the artistic reception of the life and creative path of the world-famous doctor, philosopher and poet. The playwright was able to portray the protagonist's personality quite convincingly, but at the same time, polemically. R. Özçelik successfully combines specific historical facts with artistic phantasms, skillfully complements the documentary with his own thoughts.

Filled with fictions Ozena Yula's quasi-biographical drama — "False Hiurrem" [8]. Although it has a biographical background, drawn from the facts of the life of Anastasia (Alexandra) Lisovskaya (Roxolana, Hiurrem): the place of birth of the heroine, name, year of death, names of children, but the text of the play does not trace the real chronology of the life of the main character, noticeable inconsistency, fragmentation of text, lack of evidence base, sharp transitions between episodes.

Thus, historical and biographical dramas are one of the most popular genres of contemporary Turkish dramaturgy. Combining traditionalism and innovation, the authors draw on rich factual material, develop a diverse character sphere, and combine storylines. At the epicentre of the works is an artistic understanding of the conflicts of life of the characters, whose prototypes are the iconic figures of national and world history and culture. In each of the dramas there are both facts and phantasms, but in different proportions.

References

1. Enginün İ. Yeni Türk Edebiyatı araştırmaları / İnci Enginün. – İstanbul: Dergah yayınları, 2007. – 616 s.
2. Oflazoğlu T. Tarih ve Tiyatro / Turan Oflazoğlu // Türk Dili. C. XLIX, Sayı 397. – Ankara, 1985. – S. 23-40.
3. Ortaylı İ. Tiyatroda Tarihi oyunlar üzerine siyasal bir analiz denemesi [Электронный ресурс] / İ. Ortaylı. S. 217-232. DOI: <http://dergiler.ankara.edu.tr/dergiler/13/1160/13666.pdf>
4. Özakman T. Toplu oyunları 2. / Turgut Özakman. – İstanbul: Mitos Boyut yayınları, 2005. – 256 s.
5. Özakman T. Toplu oyunları 3. / Turgut Özakman. – İstanbul: Mitos Boyut yayınları, 1999. – 120 s.
6. Özakman T. Toplu oyunları 4. / Turgut Özakman. – İstanbul: Mitos Boyut yayınları, 1999. – 160 s.
7. Özçelik R. İbn Sina / Remzi Özçelik. – Ankara: Kültür Bakanlığı, 1990. – 72 s.
8. Yula Ö. Toplu oyunları 3 / Özen Yula. – İstanbul: Mitos boyutları, 2007. – 137 s.

THE SITUATION ANALYSIS BY COVID-2019 IN UKRAINE

Babkina O., DM, Professor
Kyiv Clinical City Forensic Bureau, Kyiv, Ukraine

Zosimenko V., Ph.D.
Kyiv Clinical City Forensic Bureau, Kyiv, Ukraine

Volobuiev A.
OO Bohomolets National Medical University, Kyiv, Ukraine

Topicality. On March 11, 2020 the World Health Organization identified the COVID-19 outbreak in the world as a pandemic, addressing four possible scenarios in the countries for COVID-19. Global COVID-19 studies show widespread dangerous infection, severe disease incidence and high mortality rates in almost all countries of the world, despite unprecedented measures to prevent and spread in all countries of 201 coronavirus-induced acute respiratory disease V9 further concern among the population [1-4]. Subsequently, on February 11, 2020, the disease was officially named SARS-CoV-2 or 2019-nCoV (COVID-2019 coronavirus pneumonia caused by the SARS-CoV-2 virus). Pneumonia cases of unknown etiology were first identified in December 2019 in Wuhan, Hubei Central China, as reported by the Chinese authorities to the World Health Organization (WHO) on December 31, 2019. That is, a new virus has been discovered that causes the development of respiratory diseases in humans, namely acute COVID-19 respiratory disease and can be transmitted from person to person.

The purpose of the work was analysis of the detection and consequences of cases of acute respiratory disease COVID-19 among the population in Ukraine. The research material was data published on the websites of the Ministry of Health of Ukraine, the Cabinet of Ministers of Ukraine, and international platforms.

Discussion. The most important event of today is the fight against a new infection, which is observed in all countries of the world COVID-19, preparedness and response guidelines were developed for each scenario. In addition, the guidelines for clinicians on “Clinical Management of Severe Acute Respiratory Infection (SARI) for COVID-19 Disease” were updated, and a guide on risk communication and public involvement plan for WHO COVID-19 preparedness and response was developed Red Cross (IFRC) and UNICEF [5-7]. Given the rapid spread of COVID-2019 worldwide, the severe disease incidence of 20-30% and the high mortality rate of governments around the world taking quarantine measures worldwide and declaring a global emergency [8]. Quarantine measures (some of which are listed below) were joined by Ukraine [9-12]: Order of 03.02.2020 No. 93-p “On measures to prevent the introduction and spread in Ukraine of acute respiratory illness caused by coronavirus 2019-nCoV” (Cabinet of Ministers of Ukraine); On March 11, the Government issued Decree No. 211 “On Prevention of Acute COVID-19 Acute Respiratory Disease Caused by the SARS-CoV-2 Coronavirus in Ukraine”; On March 14, the National Security and Defense Council adopted a decision to close the state border of Ukraine from 00:00 March 16 due to the threat of acute respiratory disease COVID-

IMPACT OF MODERNITY ON SCIENCE AND PRACTICE

19, suspended entry to the territory of Ukraine for foreigners and stateless persons; On March 14, 2020, the Internal Operations Headquarters, exclusively dealing with COVID-19 issues, answering queries, collecting, processing and providing analytical findings, was coordinated at the Public Health Center of Ukraine in order to coordinate actions during a complex epidemiological situation; On March 17, the Verkhovna Rada of Ukraine adopted a bill amending certain legislative acts of Ukraine aimed at preventing the emergence and spread of coronavirus disease (COVID-19); On March 29, new standards for the provision of medical care for patients with COVID-19 have been introduced in Ukraine, in particular, the algorithms for outpatient and outpatient care for patients suspected of COVID-19 have been updated illness (COVID-19).

The Ministry of Health of Ukraine has purchased rapid tests to detect a new coronavirus: rapid A + B influenza tests (to exclude influenza and switch to coronavirus testing), a set of coronavirus detection reagents and rapid test systems for SARS-CoV-2 directly at the patient's bed; On March 25, the Cabinet of Ministers of Ukraine introduced a state of emergency throughout the territory of Ukraine for 30 days (until April 24, 2020); On April 3, the Cabinet of Ministers of Ukraine introduced new restrictive measures for the quarantine period.

Despite the above measures to prevent the introduction and spread in Ukraine of acute respiratory disease caused by coronavirus 2019-nCoV, in Ukraine the coronavirus infection COVID-2019 was first recorded on March 3, 2020 in Bukovina in Chernivtsi, the first lethal event is March 13, 2020. As of April 7, 1462 persons were recorded infected with COVID-2019 in Ukraine, of whom 45 died (with the exception of the occupied territory of Donbass and the annexed territory of Crimea). When assessing the number of infected and comparative characteristics as of 07.04.2020, we see that today the number of infected in Ukraine is constantly increasing, and within 29 days has increased by 1461 persons. The rapid increase of the infected (by 65%) occurred on March 28-29. Unfortunately, the number of deaths is increasing, which is 3.1% of the total number of people infected in Ukraine and 2.4% less than the number of deaths in the world, where the figure reaches 5.5% of the total number of people infected. To date, the number of people recovering from COVID-2019 is 1.9% of the total number of people infected in Ukraine and 19.4% less than the number of people recovering from COVID-2019 in the world (Table 1, 2).

Table 1

Comparative characteristics for COVID-2019 in the world and Ukraine as of 07.04.2020

	in the world		Ukraine	
infected	1 350 357		1462	
have died	74 866	5,5%	45	3,1%
were cured	287 481	21,3%	28	1,9%
the sick	988 010	73,2%	1389	95%

Table 2

Characteristics of COVID-2019 cases in Ukraine as of 08.04.2020

	COVID-19			
date	infected	have died	were cured	In all
10.03.2020	1			1

IMPACT OF MODERNITY ON SCIENCE AND PRACTICE

13.03.2020	2	1		3
29.03.2020	459	10	6	475
01.04.2020	761	20	13	794
03.04.2020	1023	27	22	1072
06.04.2020	1253	38	28	1319
07.04.2020	1389	45	28	1462
08.09.2020	1669	52	35	1756

It should be noted that among COVID-19 infected in Ukraine the number of female persons prevails on men, on average by 5-7,4%. Most infected people are most often aged 30-60 years and make up 62%, from other age groups (for example up to 20 years - about 4%, 21-29 years - up to 11%, 61-70 - about 15%). The lowest number of infected persons is observed in persons after 80 years (up to 1%). Fatalities are constantly changing. For example, as of April 2, 2020, 20 people died of COVID-19 in Ukraine, including 15 women and 5 men. The age of deceased women was: up to 40 years - 2 people, 50-59 years - 6 people, 60-69 years - 5 people, over 70 years - 2 people. The age of deceased men was: up to 40-49, 60-69 and over 80 years for 1 person, 50-59 years - 2 people. Among the deceased, three individuals had a history of traveling abroad for the last 14 days before the onset of clinical symptoms. Despite the fact that all 20 patients were hospitalized, 60% of them were treated in intensive care units and underwent artificial lung ventilation or extracorporeal membrane oxygenation, and the treatment was fatal. All of the deceased from COVID-19 recorded a positive laboratory test result for the pathogen. As of April 4, 2020, 28 COVID-19 deaths have been reported in Ukraine, including 68% female and 32% male. The mortality rate of 40-60 years remains steadily high. The average duration from the onset of symptoms to the onset of death was 9 days, and from the moment of hospitalization to death - 4 days. Among those who died from COVID-19, most individuals had a history of chronic diseases, the largest number of which were cardiovascular disease and diabetes, and cancer, kidney and lung disease, and obesity were also observed.

Thus, to prevent fatalities from COVID-19 and to preserve life for citizens, it is necessary to strictly comply with quarantine measures (to prevent infection, avoid contact with persons with fever or cough; disinfect surfaces affected by the infected person), keep calm; if coronavirus infection occurs (fever, cough, shortness of breath - shortness of breath), seek medical advice from a family doctor and limit contact with other people, use face mask, cough and sneeze with a closed elbow or disposable elbow or sneeze, then throw away the cloth and wash your hands; follow hygiene rules: do not touch face with unwashed hands; wash hands thoroughly with soap and disinfectants; be in general protective mask, etc. Also, do not contact people who have visited COVID-19 countries and have not been in isolation for 2 weeks.

Conclusions. Thus, it can be argued that in Ukraine take all measures to prevent the introduction and spread in Ukraine of acute respiratory disease caused by coronavirus 2019-nCoV, timely introduced emergency regime throughout Ukraine with restrictive measures, which is constantly increasing. But, despite the adoption of measures, the number of infected people is constantly increasing, and there is an increase in the number of fatalities, which is worrying. Unlike in other countries of the world in Ukraine, a greater number of infected persons are observed in persons aged 40-60 years, among whom the prevalence of female

persons. Therefore, full compliance with the recommendations of the Ministry of Health of Ukraine and WHO's response in Ukraine, as well as in the COVID-19 countries, for clinicians to follow the guidelines on "Clinical management of severe acute respiratory infection (SARI) for suspected COVID-19 disease" and others.

References

1. World health Organization. Coronavirus disease 2019 (COVID-19): Situation Report – 39. 2020; 2. Available from: https://www.who.int/docs/default-source/coronaviruse/situation-reports/20200228-sitrep-39-covid-19.pdf?sfvrsn=5bbf3e7d_4
2. Bernheim A, Mei X, Huang M, Yang Y, Fayad ZA, Zhang N, et al. Chest CT Findings in Coronavirus Disease-19 (COVID-19): Relationship to Duration of Infection. *Radiology*. 2020; 200463. doi: 10.1148/radiol.2020200463
3. Huang P, Liu T, Huang L, Liu H, Lei M, Xu W, et al. Use of Chest CT in Combination with Negative RT-PCR Assay for the 2019 Novel Coronavirus but High Clinical Suspicion. *Radiology*. 2020; 295: 22–3. doi: 10.1148/radiol.2020200330
4. Li K, Wu J, Wu F, Guo D, Chen L, Fang Z, et al. The Clinical and Chest CT Features Associated with Severe and Critical COVID-19 Pneumonia. *Invest Radiol*. 2020; 1. doi: 10.1097/rli.0000000000000672
5. [Critical preparedness, readiness and response actions for COVID-19](#)
6. [Clinical management of severe acute respiratory infection when novel coronavirus \(nCoV\) infection is suspected](#)
7. [Risk Communication and Community Engagement \(RCCE\) Action Plan Guidance COVID-19 Preparedness and Response](#)
8. <https://phc.org.ua/>
9. <https://moz.gov.ua/>
10. <https://index.minfin.com.ua/reference/coronavirus/ukraine/>
11. <https://www.who.int/ru/emergencies/diseases/novel-coronavirus-2019>
12. http://w1.c1.rada.gov.ua/pls/zweb2/webproc4_1?pf3511=68402

DIGITAL MARKETING IN THE MEDICAL TOURISM

Baiev V., PhD in Economics, Associate Professor
National University of Food Technologies, Kyiv, Ukraine

Baieva O., Doctor of Biological Sciences, Professor
Kyiv Medical University, Kyiv, Ukraine

Antonenko I., Doctor of Economics, Professor
National University of Food Technologies, Kiev, Ukraine

Destinations worldwide received 1.1 billion international tourist arrivals in the first nine months of 2019 (up 43 million compared to the same period of 2018), according to the latest World Tourism Barometer from the World Tourism Organization (UNWTO), in line with its forecast of 3-4% growth for this year [1].

The modern world tourism market is characterized by the rapid growth of a new type of tourism - medical, which includes not only medical and dental tourism, but also some subspecies that have a preventive and cosmetic focus.

Global Medical Tourism Market will grow at a CAGR of 16.1% during the forecast period 2019-2025. The global medical tourism market witnessed a flat growth in the past few years but sustained due to high cost of medical treatment in developed countries such as US and UK in fact, most of the outbound medical tourists are from North America and Europe [2].

The positive dynamics of international medical tourism flows is strongly influenced by the development of information technology. Factors for the development of information technology in tourism include: unlimited amount of information that allows you to submit detailed information of a travel company about its projects; the reach of the audience; 24/7 access; possibility of prompt updating; interactive mode; complete hit statistics, and more. The effectiveness of the use of information technology in tourism globally is assessed by the following indicators: the number of Internet users in the world; worldwide volumes of Internet sales of tourist services; number of reservations by global distribution systems.

Modern computer technologies have a powerful influence on the tourism product realization in the field of medical tourism. First of all, it concerns the possibility of forming new marketing channels for the promotion and marketing of the tourism product.

According to the level of presentation on the Internet, medical tourism resources can be classified as follows:

- general-purpose sites with sections on treatment in the country of residence and abroad;
- specialized portals and sites for medical tourism;
- direct booking and treatment systems;
- sites of companies - medical tourism operators;
- sites of medical-prophylactic and sanatorium-resort establishments providing services in medical and dental tourism;
- personal pages of people who are treated and restored to health abroad.

In modern conditions, medical tourism operators use the Internet in the following ways:

- creation of a web page with information about the medical tourism tour operator;
- advertising of leading clinics and medical programs;

IMPACT OF MODERNITY ON SCIENCE AND PRACTICE

- participation in news exchange groups;
- communication via email, ICQ, IP-telephony.

The leading international portal for the direct booking of medical tourism services using Internet technologies is Booking Health TM. Booking Health TM offers more than 250 internationally accredited clinics worldwide. When booking medical services that support Booking Health TM, patients receive the necessary service and full medical support, cost-effective diagnostics with a cost of treatment from 40% to 70%, compared to direct access to clinics. Booking Health TM is the first company in the field of medical tourism to receive the international quality control certificate ISO 9001: 2015.

Information portal of Booking Health TM offers services in the following areas:

- diagnostics - programs for the diagnosis of known diseases;
- treatment - programs aimed at treating relevant diseases;
- rehabilitation - recovery programs with timing and duration;
- rejuvenation and wellness - programs for spa, check-up, detoxification, slimming.

Booking Health TM Travel Package includes the following products:

- analytical selection of the best clinic and accelerated booking of the place;
- audit of financial expenses;
- services of the individual manager - coordinator in the clinic for the whole period of the medical program;
- consultations of other specialists to solve complex medical issues;
- providing prescriptions for the purchase of original medicines after the end of the program;
- Interpreter;
- translation of medical documents;
- visa support;
- transfer: Airport-Clinic-Airport
- value-added insurance in case of complications with coverage of 200,000 € with a validity of 48 months [3].

In recent years, in the segment of the Internet tourism services market, an increasing share of appeals to patients and travel agents of medical tourism falls on the international Bookimed online platform, which has been operating since 2014 and is focused on the selection of clinics and treatment organizations. Bookimed monthly site - is visited by about 300,000 users. The site presents information on 611 clinics that have international certification and provide medical assistance in the medical tourism system. On the Bookimed online platform, you can get advice on diagnosis, treatment at clinics, book flights and accommodations, read patient reviews [4].

DoctorGEO- the portal of medical tourism. The company's website is focused on providing information on the possibilities of examination, rehabilitation and treatment in 418 internationally certified clinics. Feature of DoctorGEO is coordination of work with Russian-speaking patients. In addition, DoctorGEO's website provides information on 76 world-renowned resorts. For digital communications, DoctorGEO uses social networking sites, including Twitter, Instagram, and Facebook [5]. Medical Expert makes extensive use of its own website and social networking sites for advertising purposes. Medical Expert is an international consulting company that has been active in the Ukrainian medical tourism market since 2006

IMPACT OF MODERNITY ON SCIENCE AND PRACTICE

and markets tourism products in the following main types: treatment abroad; sanitation; rehabilitation abroad; spa treatment [6].

Specialized portals and sites can be oriented both to the formation of a complete package of medical tourism services, and to be oriented to the advertising of clinics, doctors, to offer tourist educational services for doctors, interns and secondary medical staff. An example would be the Top Med Clinic website - an information resource for organizing treatment abroad. This project was created as an information field for the B2B segment in the field of medical tourism. Top Med Clinic is targeted at Russian-speaking patients, medical agents, doctors and insurance companies.

The request from the site is sent to the international department of the clinic or to a representative of the company Top Med Clinic, which oversees a specific geographical area. The company itself does not create or organize travel for medical purposes, it is an information resource for the target audience of professional medical agents, concierge services, doctors and insurance companies. In addition, Top Med Clinic's business includes the promotion of clinics with international quality certification, their medical programs; organizing professional private meetings for medical agents; information support for the passage of one hundred fat for doctors and interns, practices for medical students [7].

The second category of information portals include Internet resources aimed at the introduction of modern technologies for the organization of international medical tourism. This category of information portals includes Elite Med, which aims at finding and organizing optimal medical routes for the needs of a particular patient. Elite Med provides travel services that can be part of a specific package for the purpose of medical travel. These include:

- organizational services that precede the tourist journey: translation of medical documentation; sending medical records to several clinics and scientific medical centers for preliminary diagnosis by foreign specialists;
- formation of several offers of the tourist package, which include a description of the medical trip itinerary, a description of medical interventions, their cost;
- providing communication with doctors of foreign medical centers;
- health insurance and insurance of risks of complications from medical interventions;
- transfer organization;
- visa support for [8].

Gradually, the medical tourism market is beginning to enter insurance companies that offer not only insurance services, but also give the opportunity to get a complete tourist product: the organization of travel, treatment, travel and accommodation of accompanying persons and insurance for possible complications and iatrogenic diseases, which can be caused by diagnostic or rehabilitation procedures.

Well-known digital marketing tools are used in the medical tourism system Namely: search engine optimization – SEO; search Engine Marketing; search Engine Marketing- SEM; client-oriented strategy for the development of tourism enterprises on the Internet - e-Customer Relationship Management, ECRM; contextual advertising; social media marketing – SMM; viral marketing - Word of Mouth Marketing, WOM; creating the image of a tour operator, tour agent or medical tourism portal on the Internet - Public Relations, PR 2.0; video Marketing - Video Search Marketing, VSM; affiliate Marketing - Affiliate Marketing, AM; • retargeting.

IMPACT OF MODERNITY ON SCIENCE AND PRACTICE

The development of medical tourism is characterized by the powerful use of crowd sourcing technologies. According to the definition proposed by O. Humenna, crowd-technology means the tools of organizing and using the results of the activities of communities and other unstructured groups on the Internet based on the social interaction of the members of these communities [9, p.49].

The main task of crowd-marketing in the medical tourism system is to manage the response of patients and their legal representatives to the quality of care in the clinics and medical service provided by medical tourism companies. Such reviews affect the sales volume of medical tourism products by the respective company or online platform. On the other hand, crowd-marketing significantly increases the ranking of clinics and strengthens the position of websites of online platforms, international consulting companies and medical tourism portals in Google search results. Crowd - marketing is a successful combination of several types of online promotion: reputation management, sales promotion through communication with the audience, SEO optimization.

The main tools of crowd-sourcing in the medical tourism system include:

- Google - search for questions and feedback on treatment, diagnosis, rehabilitation, spa services on sites and forums.
- Google Alerts and Talk walker - Notifications for new reviews and questions.
- Disqus - Track comments on the quality of blogging provided care.
- Kribrum - monitoring social networks and forums.
- Tag board, Live Tweet, Tweet deck - monitoring of social network Twitter.
- Facebook, Google Plus, Twitter - communication with potential patients and their legal representatives.
- Google Analytics - analysis of referrals to the site of the clinic, spa and health tourism product consumers on this website.

Patients and their representatives when visiting the clinic site are interested not only in the list of medical programs and technologies, but they want to receive information about the international certificates of the clinic, information about leading doctors. Therefore, when working in the medical tourism system, clinics pay great attention to social networks as a tool to enhance the clinic's prestige.

Creating digital services allows you to take advantage of the following opportunities for use in marketing activities of medical tourism companies:

1. *Operational and comparative information.* The use of digital services makes it possible to obtain prior consultations of doctors, to compare offers of medical technologies used by clinics and medical science centers. In real time, you can compare the price offers of different health centers and health resorts.

2. *Quality and complexity of information.* The media offer medical clinics and spa facilities for money, and the use of digital services provides free advertising. In addition, there is a short period of time between the advertisement and the phone call of a potential clinic patient. Digital marketing tools, including crowd-sourcing technology, enable the expansion of clinics from the local market to national and international. This thesis is especially true for the prince for the development of international dental tourism, since his services can be provided not only by leading dental clinics, but also by dental offices.

IMPACT OF MODERNITY ON SCIENCE AND PRACTICE

3. *Integrated promotion of the tourist product.* Leading medical tourism portals, medical clinics that have international quality certifications, typically offer a comprehensive tourism product that includes patient transportation (on flights or sanitation), comprehensive diagnostics and treatment, independent specialist advice, residency, administrative support, translation, etc.

Unlike traditional marketing methods for promoting medical tourism products, digital marketing gives a clear statistical picture of the effectiveness of a marketing communication.

Reference

1. 4% Growth in International Tourism Arrivals/- 25 February 2020 // International Medical Travel Journal // <https://www.imtj.com/four-percent-growth-in-international-tourist-arrivals/>
2. Global Medical Tourism Market 2019 by Therapeutic Area, Destinations, Player Statistics, Service Providers, Cost, Emerging Trends and Investment Opportunities to 2025/ Retrieved from <https://www.marketwatch.com/press-release/global-medical-tourism-market-2019-by-therapeutic-area-destinations-player-statistics-service-providers-cost-emerging-trends-and-investment-opportunities-to-2025-2019-05-14>
3. Booking Health website. Retrieved from <https://bookinghealth.ru/o-nas.html>
4. Website of the Bookimed Online Platform / Retrieved from <https://lp.bookimed.com/clinics/>
5. Website of the Internet portal DoctorGEO// Retrieved from <https://doctorgeo.info/medunion/>
6. Website of the Medical Expert// Retrieved from <https://medicalexpert.com.ua/o-kompanii/istoriya-missiya-czennosti>
7. Website of TopMedClinic website. Retrieved from <https://www.topmedclinic.com>
8. Website of Elite Med// Retrieved from: <https://elitemed.by/about.html>
9. Gumenna O.V. Modern tools of digital marketing in the system of integrated marketing communications // Scientific notes of NaUKMA. Economic sciences. 2016. Volume 1. Issue 1.- P.48- 53

«OSCILLATION SUR PLACE», OU POURQUOI BERGSON HÉSITE ENTRE «SE LANCE» ET «EST LANCÉ»

Bartusiak P., Ph.D., Senior Lecturer

Lviv National Stepan Gzhytsky University of Veterinary Medicine and Biotechnology

Dans « Les Deux Sources de la morale et de la religion » Bergson écrit que : « Un grand courant d'énergie créatrice se lance dans la matière pour en obtenir ce qu'il peut » [Bergson 2013 : 221]. Il convient d'être bien attentif à la forme pronominale (« se lance »). Dans le dossier critique de l'édition «Écrits philosophiques» de Bergson a été noté qu'il hésite en effet, consciemment ou non [Bergson 2011 : 530]. Une fois il énonce que le courant *se lance*, une autre fois que le courant *est lancé* (« dans des mondes où le courant est lancé à travers une matière moins réfractaire » [Bergson 2013 : 223-224]). On trouve aussi cette hésitation dans « L'Évolution créatrice », mais sous une terminologie différente. Par exemple, «Elle [la vie] est essentiellement un courant lancé à travers la matière» [Bergson 2018 : 266]. Bergson utilise ici une forme passive – « lancé ». On lit ailleurs « un large courant de conscience avait pénétré dans la matière » [ibid. : 182] ou bien « le courant qui traverse cette matière en lui communiquant la vie » [ibid. : 239]. Cette fois Bergson utilise une forme active « avait pénétré » et « traverse ».

Qu'est-ce que ça peut signifier ? La discordance est considérable, puisqu'elle introduit la différence entre l'autoposition de l'élan (qui implique immanentisme radical) et l'affirmation d'une transcendance (qui, précisément, permet de dire que l'élan *est lancé* ; il est connu que Bergson tranche nettement, dans les lettres à Tonquédec [Bergson 2011 : 361], en faveur de l'affirmation d'un Dieu transcendant à l'origine de tous les élans). Il semble que Bergson ne se soit pas déterminé à l'égard de la source de l'énergie dans l'univers.

On trouve dans « L'Évolution créatrice » une intéressante métaphore : Bergson compare la vie à une onde immense qui se propage à partir d'un centre et qui, à un moment donné, s'arrête et se convertit en oscillation sur place [Bergson 2018 : 266]. Toutefois, le flot a réussi à trouver une ouverture pour continuer son cours, l'impulsion a passé librement. Ce mot « librement » signifie pour Bergson une Liberté. Lorsqu'on agit consciemment, on agit librement. « La conscience apparaît comme le principe moteur de l'évolution » [ibid. : 183]. Si le moteur (conscience) fonctionne bien, un courant *se lance*. Si le flot a trouvé une ouverture, il avait retrouvé son *se*, l'élément de la conscience originelle. Si le flot est bloqué, il oscille sur place. C'est à cette condition qu'on peut dire qu'il *est lancé* (conscience s'est endormie). Si dans le passage de « Les deux sources ... » cité au début s'utilise la forme *se lance*, c'est parce qu'il s'agit d'un acte conscient : « ce qu'il peut ». Lorsqu'il s'agit seulement de la matière ou de ses particularités (« moins réfractaire ») s'utilise la forme passive *est lancé*. C'est la même chose concernant les passages de « L'Évolution créatrice ».

En effet, Bergson n'avait pas l'intention de résoudre le problème de l'origine de l'énergie diffusée dans le monde. « <...> si je rattache l'univers à un Principe immanent ou transcendant qui le supporte ou qui le crée, ma pensée ne se repose dans ce principe que pour quelques instants. » [ibid. : 275]. Pour lui, le problème d'un principe premier est un des pseudo-problèmes métaphysiques. Une fois Bergson déclare qu'un Dieu est la source de tous les élans, une autre

IMPACT OF MODERNITY ON SCIENCE AND PRACTICE

fois que l'élan *se lance*. Rien de tout ça ne compte. Ce qui compte ce qu'un élan, un courant, un flot fonctionnent dans le monde. Il faut effectivement en tenir compte.

LITTÉRATURE

1. Bergson, H. (2011). *Écrits philosophiques*. Paris: PUF.
2. Bergson, H. (1932). *Les Deux Sources de la morale et de la religion*. Paris: PUF.
3. Bergson, H. (2018). *L'évolution créatrice*. Paris: PUF.

SHOWING FUTURE FACTS OF ECONOMIC LIFE IN THE BUSINESS ACCOUNTING SYSTEM

Brukhanskyi R.

Doctor of Economics, Professor
Ternopil National Economic University

According to the traditional approach performed facts of economic life (actions and events) and their consequences reflected in business accounting.

However, today's approach, based on a certain set of conceptual principles and set of business accounting principles does not allow to create the necessary preconditions for effective formulation and implementation of business strategy, particularly in the part of strategic alternatives development. Thus, due to different reasons, accounting does not meet the requirements of the market economy, which is an evidence of the fact that it does not pay enough attention to track modern and strategic aspects of the enterprise activity in subsystems of operational and strategic level of management through its inherent property – tracking the facts for the last very long period (quarter, semester, year).

If today the need of forecast accounting information occurs only in a specific group of users – strategic management, in future the range of such users can be greatly increased. For example, in the practice of U.S. companies the forecast accounting information is widely used in the accounting of financial investments, insurance contracts, deferred taxes and benefits, based on the prices of shares.

Because of the problem of accounting information retrospective it is necessary to expand the accounting system in time, that in general will change the attitude to the accounting system from the side of the users concerned and will ensure its appropriateness to their growing requirements. The extended information system of accounting as the way of displaying the facts and events that took place, and simulation of such events for variant analysis and decision-making is closely linked with the strategy of the enterprise. Therefore, the «temporal» extension of the accounting system is one of the ways to ensure its adequacy to the needs of its users and is the way of increasing the effectiveness of the system of strategic management of enterprises in general.

K.Ward also mentions the need to change the accounting subject and according to him strategic decisions should be made only after comprehensive assessment of their impact on the financial results, which requires that the current accounting system would operate within a specific business strategy and suit it [1, p. 21].

All scientists considering the problem of the need to improve accounting in accordance with the needs of strategic management can be divided into two groups.

The first group representatives only emphasize the existence of unmet needs on the part of strategic management of enterprises in the accounting information of strategic nature and on the need to conform the accounting system to such requirements. At the same time the authors do not specify what kind of management needs should be satisfied and what should be improved in the accounting system. The main goal of the first group researchers is only a statement of the problem existing concerning non-compliance of the current accounting system with the requirements of strategic management, making calls concerning the need of transformation of

IMPACT OF MODERNITY ON SCIENCE AND PRACTICE

the existing approaches to the accounting systems building for business accounting could become a valuable tool for strategic management.

The representatives of the second group, together with a statement of the need to reform the business accounting system towards the provision of strategic guidance, offer their own versions of the process practical realization. In particular, the authors found such "bottlenecks" of the accounting system, which must be "advanced" on the basis of different approaches use (improving of accounting methods, clarifying the accounting object, functions change, etc.) in order to provide business accounting information for formulation and implementation of corporate strategies.

References

1. Ward K. Strategic management accounting. Routledge, 2012. 307 p.

AUTHORITIES, SUBORDINATION AND OFFICIAL RELATIONS BETWEEN THE HEAD OF THE UNITED LOCAL COMMUNITY AND THE ELDER (STAROSTA)

Chubina A.

Postgraduate

National Academy for Public Administration
under the President of Ukraine

With the entry into force of the Law of Ukraine "On Voluntary Association of Territorial Communities", a new official, the Elder, has appeared in the local government system. With its emergence in the united community, a new kind of business relationship has emerged: the Head of the United Territorial Community – the Elder.

The author aims to analyze the following aspects on the basis of an analysis of the provisions of the current legislation: what is common and what is different between the Head of the United Territorial Community and the Elder in the context of their legal status and individual powers; what type of service relations in terms of subordination (Latin *subordinatio* - subordination) should exist between the Head of the United Territorial Community and the Elder; what is the reason for the stereotype according to which the Elder is considered subordinate to the Head of the United Territorial Community?

What is common between the Head and the Elder is, that the posts of both are elective. The Head is elected by the whole United Territorial Community, and the Elder – by the inhabitants of the respective district. Both the Head and the Elder have a clear list of powers defined by the law. They, together with the established rights, form their legal status, which determines the direction and content of the official relations of the Head of the United Territorial Community and Elder in the system of local self-government.

What is common between the Head and the Elder regarding the participation in the meetings of the executive committee, chaired by the village, district, city mayor, is that each of them has the right of only one vote. In other words, the Head of a United Territorial Community, despite his chairmanship at the executive committee meeting, has no other advantages over the other members of the executive committee, including the Elder.

The difference between the Head of the United Territorial Community and the Elder is the extent of their powers, as defined by the legislation on local self-government, and the territory to which their jurisdiction extends. Yes, the powers of the Head allow to exercise them throughout the united community, while the jurisdiction of the Elder is largely restricted to the territory of the district. Although the Elder has several powers, exercised outside the district, in particular: participation in plenary sessions of village, settlement, city council and meetings of its standing committees; the right of a guaranteed speech at plenary meetings of a village, settlement, city council, meetings of its standing committees on issues concerning the interests of residents of the village, settlement; representing the interests of residents of the respective village, settlement in the executive bodies of the village, settlement, city council by participating in meetings of the executive committee (part 5 of Article 14-1, paragraphs 1-3 of Article 54-1 of the Law of Ukraine "On Local Self-Government in Ukraine" (hereinafter - Law No. 280/97-BP)).

IMPACT OF MODERNITY ON SCIENCE AND PRACTICE

The Elder is mistakenly considered to be subordinate to the Head of the United Territorial Community. One of the reasons for this stereotype, in my opinion, is the literal interpretation of one of the powers of the Head of the village, settlement, city, according to which he/she “organizes, within the limits specified by law, the work of the relevant council and its executive committee. It administers the apparatus of the Council and its Executive Committee”(Article 42, paragraph 4, of Law No. 280/97-BP). So, some of the Heads interpret the powers of the executive committee to their advantage. Their logic is quite simple: if the Head is in charge of the executive committee, then the Head is the leader, and everyone who is a member of the executive committee is his/her subordinate, and since the Elder is a member of the executive committee, he/she is also subordinate to the Head.

Today, there are those who believe that an Elder should be considered a subordinate to the Head, at least because the orders of the Head, the decisions of the council and the executive committee, which are signed by the Head, are obligatory for the Elder to fulfill.

Firstly, the decisions of the board and the executive committee, signed by the Head, are acts of the collegial authority, not the Head as the subject of sole authority.

Secondly, the orders of the Head in terms of content and legal consequences are mainly internally organizational, that is, their main purpose is to normalize official relations within the local government and / or concerns procedural issues (appoint, dismiss, authorize, remit, impose, discipline) or as a way of the legal response of the Head to a decision taken by the council or executive committee to suspend them.

Thirdly, for example, if the Head issued an order to hold an extraordinary meeting of the executive committee and the Elder arrived at it, that does not mean that the Elder is subordinate to the Head because he/she fulfilled the ordinance. This is only evidence that the Elder has taken actions aimed at the exercise of his/her authority to represent the interests of residents of the village, settlement in the executive bodies of the village, settlement, city council by participating in meetings of the executive committee.

The Head's subordinates should be considered exclusively appointed to the positions by him/her heads of units, departments and other executive bodies of the council, enterprises, institutions and organizations belonging to the communal property of the respective territorial communities, except heads of preschools, secondary schools and extra-curricular educational institutions.

Thus, there is no legal basis for considering the Elder to be subordinate to the Head of a United Territorial Community. This means that the type of service relationship between the Head and the Elder should not be determined through subordination, since it should not be a priori.

The Head of the United Territorial Community may, if necessary, draw the attention of the Elder to the need of the proper exercise of the powers, but can not require, since this would be contrary to the principles of ethics in business communication.

In case of violation of the constitution or laws of Ukraine, rights and freedoms of citizens, failure to exercise the powers conferred on him/her, the Head of the United Territorial Community may submit to the council for consideration in plenary the issue of early termination of powers of the Elder.

If the Head of any United Territorial Community is still convinced that the Elder is his/her subordinate and is building relationships with the Elder, this is not accidentally. This is a logical

IMPACT OF MODERNITY ON SCIENCE AND PRACTICE

consequence of a misconception about the true content of a job relationship with an Elder. It also reflects the degree of legal awareness of the Head of the community, the level of his/her service culture and respect for the position of the Elder.

References

1. On Amendments to Certain Laws of Ukraine Concerning the Acquisition of Powers of the Head of the Village, Settlement, City: Law of Ukraine of February 09, 2017 No. 1850-VIII / The official portal of the Verkhovna Rada of Ukraine [Electronic resource]. – Access mode : <http://zakon2.rada.gov.ua/laws/show/1850-19>.
2. On Amendments to Some Laws of Ukraine on the Status of the Elder of Village, Settlement: Law of Ukraine of February 09, 2017 No. 1848-VIII / The official portal of the Verkhovna Rada of Ukraine [Electronic resource]. – Access mode : <http://zakon2.rada.gov.ua/laws/show/1848-19>.
3. On Approving the List of Able United Territorial Communities in Which the First Elections of Deputies of Village, Settlement, City Council and Respective the Head of the Village, Settlement, City took place in 2016: the Decree of the Cabinet of Ministers of Ukraine of May 24, 2017 No. 348-r / Governmental portal [Electronic resource]. – Access mode : <http://www.kmu.gov.ua/control/uk/cardnpd?docid=250014874>.
4. On Local Self-Government in Ukraine [Electronic resource] : Law of Ukraine [adopted by Verkhova Rada of Ukraine May 21, 1997 No 280/97-BP]. – Access mode : <http://zakon3.rada.gov.ua/laws/show/280/97-%D0%B2%D1%80/page>.

BUDGET STRATEGY FOR ECONOMIC GROWTH

Chugunov I.

Doctor of Economic Sciences, Professor
Honored Worker of Science and Technology of Ukraine
Head of the Department of Finance
Kyiv National University of Trade and Economics, Ukraine

Aristov Yu.

post-graduate at the Department of Finance
Kyiv National University of Trade and Economics, Ukraine

The budgetary strategy is an important component of state financial regulation and an effective tool for implementing the country's economic policy for ensuring macroeconomic equilibrium in the context of institutional transformations. It is important to adapt the budgetary strategy to the trends of cyclical economic development, which involves the formation of modern financial institutions, balancing the fiscal burden, maintaining the indicative values of the budget deficit and public debt while facilitating the innovative restructuring of the economy. Long-term budgetary balance is characterized by indicators of budget revenues and expenditures, the share of receivables and payables of consolidated, state and local budgets in the total amount of expenditures of the respective budget, the level of the tax burden on the economic system, financing the budget deficit and public debt. The level balance of fiscal adjustment affects both simultaneously and with lags in time, the integrated index budgetary system stability margin, reflecting the timely fulfillment of financial obligations of public authorities and local governments. The purpose of budget regulation is to create an appropriate social environment for sustainable economic growth and to establish effective institutional relationships for determining priorities of budget and tax policy implementation, to improve methodological bases of budget planning and forecasting, to allocate and redistribute available financial resources, to exercise effective control over their use, objectives and strategic goals of social development. It is important to develop reasonable bases for GDP redistribution through the budget system, identify priority directions for budget spending, and implement several measures to achieve the strategic goals of the socio-economic development of the country [1].

Prospective budget planning is one of the main instruments of state regulation of socio-economic development. Its content is to develop the main directions of the formation and use of budget funds for the medium and long term, taking into account the need to fulfill the tasks that are facing the society at a certain stage of its development. To achieve a sufficient level of budgetary performance, it is important to streamline and optimize the number of budget programs, in particular by drawing up a plan of activities for the main spending units for the next two budget periods according to medium-term priorities; development and approval of budget programs passports, preparation of reports on their implementation; the management of budget funds within the established budgetary authority and assess the effectiveness of budget programs, internal financial controls over the completeness of revenues, taking budgetary commitments administrators and recipients of budgetary funds. The purpose of the budgetary strategy is to ensure an adequate level of economic growth, taking into account the balance of

IMPACT OF MODERNITY ON SCIENCE AND PRACTICE

public finances, which is realized through the institutions of budgetary regulation, state financial control. In modern conditions, state regulation is a macroeconomic regulator of reproduction processes aimed at realizing the strategic priorities of the socio-economic development of the state. Budget forecasting is an important tool for state regulation of economic and social processes, as it substantiates the directions of use of budget funds in the future, taking into account the defined goals and priorities of the socio-economic development of the country for the long term [2].

In the context of economic transformation, a significant task is to develop a budgetary strategy for the socio-economic development of the country, aimed at ensuring financial and budgetary stability, accelerating economic growth, developing human potential and improving its structure. Substantial tasks are to ensure the validity of architectonics budget, including the budget expenditures; institutional principles evolution of budget strategy development and its implementation, increase of efficiency of the budgetary regulation system, which will provide an opportunity for reconciling financial and budgetary policy with strategic tasks of the country's development; development of the financial and budgetary relations system; improving the efficiency level of the budgetary regulation system; determination of priorities of the budgetary strategy, ways of its implementation, principles of planning of budget revenues and expenditures, development of the intergovernmental budget regulation system, budget deficit financing, public debt management taking into account economic transformations. The budget strategy, as a tool for state regulation of economic development, is to implement several financial measures to achieve the relevant socio-economic goals of the country's development. This is done by taking into account the need to optimize the management of public finances, reducing the budget deficit and public debt growth rate, increasing the efficiency of fiscal adjustment, development plans and forecasts the main budget indicators, providing innovative direction of the existing budget and holding control over their use. It is important to improve the mechanism of budgetary regulation to stimulate employment, aggregate demand, increase the efficiency of the state investment system, conduct appropriate social policy based on economic transformations [3].

The basis of the budgetary strategy is the directions and tasks that determine the long-term perspective of the formation and use of financial resources of the state and local budgets; ways of solving problems arising from the peculiarities of the social development of the country and the cyclical nature of economic processes; dynamic balance and stability of the budget system. Achieving the strategic goals of socio-economic development depends on the degree of incorporation in the budget strategy trends of the institutional environment of fiscal space, the dynamics of social development. Improving the effectiveness of the budgetary strategy and its relationships with financial institutions at the current stage of development of the public finance necessitates deepening the research of budgetary architectonics, developing the concept of its institutionalization based on justification of optimal ratios of budgetary, tax, social, monetary and government debt components that determine the budget space. Increasing the level of validity of the tax burden involves an analysis of the uniformity and proportionality of its distribution by region, an assessment of the possible change in the level of tax burden depending on the influence of exogenous and endogenous factors. An important example is the reliability of macroeconomic parameters, estimation of the probability of changes reasonable projections of financial and economic indicators [4].

IMPACT OF MODERNITY ON SCIENCE AND PRACTICE

It is advisable to make rational management decisions using budget funds by the monitoring and evaluation results of the effectiveness and efficiency of budget programs, taking into account the degree of their justification, based on strategic modeling of socio-economic processes, medium-term planning of budgetary institutions financial support. The particular importance has the improvement of medium- and long-term budget projections that provide the opportunity to make informed, rational decisions, evaluate their consequences in the future. Strategic budgetary objectives will be facilitated by the development of budgetary programs' evaluation and monitoring tools, which will ensure the link between the results achieved and the number of budget funds used, identify the factors that enable to substantiate the directions of improving the effectiveness of decision-making by public authorities and aimed at ensuring public administration efficiency of use of budgetary funds.

The budgetary strategy influences the effectiveness of financial and economic transformations in the public finance system provides funding for the structural restructuring of the economy, stimulates the development of its priority sectors, accelerates the intensification of production and the society's development level. As a multifaceted instrument of state regulation of socio-economic processes, budgetary strategy guides the development components of the financial policy that provides for the mutually agreed ways to implement its tasks. The budgetary strategy contributes to the effective implementation of institutional financial and budgetary instruments aimed at creating the conditions for ensuring the socio-economic development of the country, taking into account the dynamic and cyclical nature of economic processes. The level of effectiveness of institutional support in the budgetary sphere depends on the validity of the budgetary strategy. In the context of economic transformations, an important task is to improve the institutional support for the development of budgetary relations and to formulate and implement budgetary policies for the long term. [5].

To ensure macroeconomic stability, accelerate economic growth and develop human potential, the priority is to develop a budgetary strategy. It will allow for the formation of a reasonable income and expenditure budget, planning the budget deficit and its sources of financing, public debt management, the definition of an optimal level of budget centralization, intergovernmental regulation. The development and implementation of budgetary strategies should be based on scientifically based positions and results of studies on budgetary relations issues. This will undoubtedly enhance the balance of public finances and create the necessary conditions for improving the controllability of the country's economic processes. The main task of the budgetary regulation is to ensure the fulfillment of the tasks of the socio-economic development of the state and its administrative units. However, it is important to maintain the budgetary system's sustainability within the required limits.

The priorities of the budget strategy should be improving the institutional framework of financial regulation, improve the efficiency of financial and budgetary planning and forecasting, financial regulation strengthening the relationship with the cycles of economic development, macroeconomic balance. An important role is to further strengthen the budgetary component in ensuring economic growth. To stimulate economic growth, it is necessary to actively use the budget deficit to increase budget expenditures, especially in the context of a relative reduction in the tax burden on the economy. However, the size of the public debt and the economic capacity of the state to its service are the factors which are limiting the budget deficit size. In times of sustainable economic growth, it is advisable to use the budget surplus, especially if there is a

significant amount of public debt. In the conditions of limited financial resources, a significant task of the budgetary strategy is to direct expenditures on priority directions of the socio-economic development of the country, justify the goals, objectives, and principles of budgetary policy, coordinate the financial capacity of the budget for their implementation within budget periods. The dynamic transformation of the economic system determines the need to balance budgets of all levels, taking into account the cyclical fluctuations of the real GDP, consumer price index, public debt, and exchange rate. It is advisable to formulate a budgetary strategy based on the principles of stability, predictability of tax regulation, limitation of the budget deficit and public debt, budgeting taking into account the forecast of the main financial and economic indicators that are the basis of budgetary planning.

To enhance the impact of the budgetary strategy on the socio-economic development of society, it is necessary to implement measures aimed at improving the level of budget balance and transparency, the efficiency of spending budget funds, improving intergovernmental relations, ensuring the quality implementation of budgets at all levels, the implementation of effective financial control. In general, it is necessary not only to develop medium-term budgetary forecasts but also to define a long-term budgetary strategy, taking into account the cyclical nature of economic development, which will increase the controllability of the budgetary process.

References

1. Chugunov I., Makohon V. Fiscal strategy as an instrument of economic growth. *Baltic Journal of Economic Studies*. 2019. Vol.5 No.3. pp.213-217.
2. Chugunov I., Makohon V., Krykun T. Budget strategy in the conditions of economic globalization. *Problems and Perspectives in Management*. 2019. Vol.17, Issue 3, pp. 101-110.
3. Chugunov Igor, Makohon Valentyna, Markuts Yuliya. Budgetary policy of the emerging countries in conditions of institutional transformations. *Problems and Perspectives in Management*. 2019. Volume 17, Issue №4, pp. 252-261.
4. Budget policy of social development. Chugunov I., Kaneva T., Pasichnyi M. and other. General editorship Chugunov I. *Scientific Route*. Tallinn, Estonia. 2018. 348 p.
5. Chugunov I.Y., Pasichnyi M.D. Fiscal policy for economic development. *Scientific bulletin of Polissia*. 2018. № 1 (13). Part. 1. pp. 54–61.

ЖИЗНЬ И ДЕЯТЕЛЬНОСТЬ ЛЕОНАРДА ЛЕОПОЛЬДОВИЧА ГИРШМАНА

Самойлова А.

студент

Харьковский Национальный
Медицинский Университет

Большинство населения планеты ежедневно используют разного вида гаджеты, будь то телефоны или компьютеры. В связи с этим у многих людей имеются проблемы со зрением в разной степени. Данная проблема имеет большое значение в современном мире и в связи с этим хотелось бы вспомнить выдающегося харьковского врача.

Врача-офтальмолога Леонарда Гиршмана, родом из уютного латвийского городка Тукумса, называли «лучшим окулистом страны». Антон Чехов характеризовал его, как «филантропа и святого человека».

«Харьков счастлив, что в нем живет и трудится на счастье человечества этот человек», — писала газета «Южный край». Бесспорно, наш город обязан очень многим этому человеку – его доброте, таланту, преданности своему делу. Именно он привёз в Харьков первый офтальмоскоп – глазное зеркало, с помощью которого можно было диагностировать заболевания. Благодаря доктору Гиршману в Харькове в 1908 году открылась больница для лечения глазных недугов, которые были очень распространены на то время в нашем городе.[1, с.54]

Ранние годы

Родился в еврейской купеческой семье, которая в год его рождения переехала в Харьков, где он в 1855 году с золотой медалью окончил 1-ю гимназию и поступил на медицинский факультет Императорского Харьковского университета.

После окончания в 1860 году с отличием университетского курса, для продолжения обучения весной 1862 года прибыл в Гейдельбергский университет. Здесь познакомился с фундаментальными работами руководившего университетской кафедрой физиологии Гельмгольца, в области сенсорной физиологии, основами теорий цветовосприятия и аккомодации; стал заниматься исследованиями по физиологии цветовосприятия.[1, с.113]

В октябре 1863 года занял место ассистента в глазной клинике в Висбадене, где проработал 1,5 года [2,с.127]. Затем вернулся в Гейдельберг, чтобы закончить свои научные исследования в лаборатории Гельмгольца. Одновременно работал в клиниках Кнаппа и Пагенштехера, а также в лабораториях Р. Вирхова, Э. Брюкке, Э. Дюбуа-Реймона, А. Грефе. В 1865 году был избран в члены Гейдельбергского офтальмологического общества.

После возвращения в Россию в 1868 году, защитив диссертацию «Материалы для физиологии светоощущения», получил учёную степень доктора медицины и звание приват-доцента по офтальмологии Харьковского университета; вступил в службу 11 июня 1868 года. С 1870 года стал читать частный курс офтальмологии; курс, по данным его современников, преподавался в квартире, так как не было отдельного помещения.[2, с.231; 3, с.212]

В 1872 году им была основана первая в Харькове и на Украине глазная клиника — всего на 10 коек, хотя больных было очень много и клиника была всегда перегружена.[2, с.268]

В 1874 году избран экстраординарным профессором, а в 1884 году стал ординарным профессором Харьковского университета. В 1893 году ему было присвоено звание заслуженного профессора. С 22 декабря 1889 года — действительный статский советник. [2, с.272; 3, с.221]

Во время русско-турецкой войны, в период летних университетских каникул 1877 года, по собственному желанию выехал в район боевых действий турецкого фронта, для исследования и лечения больных.

В 1895 году организовал на базе глазной клиники, для которой в 1896 году было построено двухэтажное здание, кафедру глазных болезней при Харьковском университете, которую возглавлял до 1905 года. В 1905 году ушёл в отставку после конфликта с министром просвещения, вызванного отказом профессора Л. Гиршмана остаться на посту председателя дисциплинарного студенческого суда вследствие незаконного увольнения студентов после студенческих беспорядков.[4, с.90]

Принял лютеранство.

Клиника имени Гиршмана

В связи с возможным отъездом Гиршмана из Харькова после отставки, был организован специальный комитет, который возглавил его товарищ, профессор Н. Ф. Сумцов. [4, с.115]

На заседании Харьковской городской думы 19 октября 1906 года Сумцов предложил план строительства глазной больницы специально для Л. Л. Гиршмана, чтобы удержать известного врача в городе. В 1908 году, 25 марта, в малоприспособленном арендованном здании на окраине Харькова (район Москалевки) была открыта больница имени профессора Л. Л. Гиршмана — на 10 коек с амбулаторией. В 1912 году больница переехала в собственное здание, построенное в Нагорном районе архитектором Л. К. Тервеном на средства, собранные жителями города. В 1914 году в этой клинике одновременно могли лечиться до 100 человек.[4, с.144; 5, с.122]

На заседании Городской думы 11 марта 1914 года профессор Гиршман за исключительные заслуги был избран почётным гражданином Харькова.

«Учитель, научи нас в больном видеть своего брата без различия религии и общественного положения, научи нас любить правду, пред ней одной преклоняться. Научи нас, где черпать ту силу, чтобы до преклонных лет сохранить чистоту и свежесть идеалов...», — эти слова учеников профессора Гиршмана, обращенные к своему учителю, как нельзя лучше описывают личность знаменитого харьковского врача, ставшего примером для последующих поколений.[6, с.127]

Источники:

1.Авербах И. М. ГИРШМАН Леонард Леопольдович // Большая медицинская энциклопедия / Б. В. Петровский. — 3-е изд. — М.: Советская энциклопедия, 1981.

2.Гиршман, Леонард Леопольдович // Энциклопедический словарь Брокгауза и Ефрона : — СПб., 1890—1907.

IMPACT OF MODERNITY ON SCIENCE AND PRACTICE

3. Гиршман, Леонард Леопольдович // Еврейская энциклопедия Брокгауза и Ефрона. — СПб., 1908—1913.

4. Гиршман // Малый энциклопедический словарь Брокгауза и Ефрона : — СПб., 1907—1909.

5. Гиршман Леонард Леопольдович // Список гражданским чинам IV класса: Испр. по 1-е июня 1900 г.

6. Гиршман Леонард Леопольдович // Список гражданским чинам IV класса: Исправлен по 1-е марта 1916 года.

STRATEGIC AREAS OF DEVELOPMENT OF FOREIGN ECONOMIC ACTIVITY OF AGRICULTURAL ENTERPRISES

Halas L.

Postgraduate student of Vasyl Stefanyk Precarpathian
National University,
Junior Research Fellow

In the modern development of a global economy and international economic relations, strategic planning of agricultural enterprises' activities plays a key role in their effective functioning. It is an effective method of improving the competitiveness of products and the enterprise as a whole, a means of increasing profits and boosting the economic and political growth of the country.

An enterprise strategy is a set of actions that ensures the efficiency of the enterprise and its competitiveness in the market. Classification of types of strategies shaping the process of the enterprise's activity is carried out accordingly to development of the enterprise, its directions of activity, levels of strategic decision making, the pace of development of the enterprise, its life cycle, and life cycle of the product, the competitive advantages of the enterprise, its position in the industry and the market.

The issues of development and classification of the strategy of foreign economic activity of enterprises are covered by such famous scientists and researchers as O. Kirichenko, M. Porter, A. Kredisov, Y. Makogon, O. Chaikova, A. Chandler, R. Fatkhutdinova, V. Gizhevsky, V. Yakubiv.

At the legislative level, it is determined that the strategy of foreign economic activity is a sphere of the economic strategy, which considers all alternative options of development of foreign economic activity and their justification for making decisions, rules, and methods of the behavior of the enterprise on the foreign market as both exporter and importer of goods and services. Also taking into account the current legislation, the principles of export-import operations are determined [1].

The strategy of foreign economic activity is designed to develop and create rules for the enterprise's behavior in foreign markets when exporting and importing goods and services. In the process of choosing it by agricultural enterprises, it is necessary to carry out a comprehensive strategic analysis of both the internal and external environment. Therefore, the following stages of the development and implementation of foreign economic strategy are distinguished:

1. Analysis of the external and internal environment of the functioning of agricultural enterprises;
2. Development of the mission and goals of the enterprise;
3. Choosing a specific strategy of foreign economic activity of the enterprise;
4. Implementation of the selected strategy of foreign economic activity by agricultural enterprises.

IMPACT OF MODERNITY ON SCIENCE AND PRACTICE

Considering the different classifications of foreign economic activity strategies, we can distinguish such main types as export, joint venture, and direct investment.

An export strategy is carried out only if the requirements of the external environment and strong internal potential are fulfilled, which will ensure the successful export activity of the enterprise. Its implementation is closely linked to the state regulation of export and import, to meet the standards of product quality, to analyze and ensure demand for goods, to maintain economic and political agreements and restrictions between countries.

According to marketing approaches about two types of markets (B2B and B2C), the export strategy is divided into:

1. Growth strategy. In the B2B market, it is characterized by the absorption of competitors, the acquisition of foreign enterprises and expansion into new markets, and the B2C market is characterized by the diversification of export of goods;

2. Stabilization strategy. It is characterized by the cooperation and diversification of enterprises in the B2C market and distribution in each of the B2C markets;

3. Survival strategy. For the B2B market, it is an active segmentation of the product markets, and for the B2C the characteristic of this strategy is the commodity optimization of the enterprise.

When considering a joint venture strategy, such basic types as licensing, contract manufacturing, contract management, and joint ownership are distinguished.

According to V. Gizhevsky, a "license" is a permit issued by an authorized person to others for performing certain actions or exercise rights. The following license types are used:

- a special permit issued by the relevant state bodies to the subjects of entrepreneurial activity for carrying out a certain kind of activity, licensing of which is provided by the legislative acts of Ukraine;

- a permit issued by the competent state bodies for carrying out foreign trade operations;

- a permit to use an invention or other industrial property issued based on a license agreement with the patent owner or other industrial property;

- a permit of the National Bank of Ukraine to conduct currency transactions [2, p.227].

Licensing contracts are a type of right to carry on activity and earn income from it for a certain time, usually 5-10 years. Several benefits drive demand for licensing contracts:

- quick payback on research activities;

- use of local cheaper labor;

- convenient use of raw materials;

- avoiding customs and currency restrictions of the country.

Contract manufacturing is one form of a joint venture under which a national producer (seller) concludes an agreement with foreign manufacturers for the production of raw materials [3, p.390].

In the absence of own raw material resources or other capacities of the enterprise, or certain obstacles to the export of products to a particular country, it is advisable to use such type of joint venture as contract management. It stipulates that the manufacturer transfers his know-how in the management to another manufacturer, which in turn provides the necessary capital for efficient operation.

Joint ownership is a form of a joint venture that combines the efforts of foreign and local investors to create a local commercial enterprise that they own and manage jointly [3, p. 390].

IMPACT OF MODERNITY ON SCIENCE AND PRACTICE

That is, a joint venture strategy for agricultural enterprises is applied in the absence of finance or tangible and intangible resources. Its main goal is to reduce the risks of agricultural production, to enter new markets for goods and services with minimal costs for its production.

Another strategy is the direct investment strategy. This concept means the investment of capital in own foreign assembly or production enterprises and marketing subsidiaries. This type of strategy is implemented independently or with the support of the business entities of the countries, where the capital is invested. This strategy is relevant for Ukrainian agricultural enterprises, which require upgrading or equipping the material and technical base. Also it can be used in the case of a financial crisis at the enterprise.

Thus, a comprehensive strategic analysis and a clear foreign economic strategy play a key role in the development of agricultural enterprises. This approach will increase sales volumes by operating efficiently in foreign markets, which in turn drives the enterprise out of the financial crisis and ensures the competitiveness of goods in the global market. The strategy of foreign economic activities of agricultural enterprises will ensure the demand for their products, the level of profitability and their livelihoods in the domestic and foreign markets. The strategy must justify all the components of the activity, and take into account the possible factors and risks, be adapted to changes in the environment. An incorrectly chosen and developed strategy can lead to bankruptcy.

References

1. On Foreign Economic Activity: Law of Ukraine as of April 25, 2008, No. 959-XII [Electronic resource] // VR. - 1991. - №29. - Article 377. – Retrieved from: <http://zakon.rada.gov.ua/cgi-bin/laws/main.cgi?nreg=959-12>.
2. Gizhevsky V.K. Popular Legal Encyclopedia / V.K. Gizhevsky, V.V. Golovchenko, V.S. Koval's'kyi - K.: Yurinkom Inter, 2002. - 528 p.
3. Zapolska M.V. Basic strategies of foreign economic activity of enterprises of agrarian sector [Electronic resource] / M.V. Zapolska, Yu. V. Moroz // Global and national problems of economy. - 2015. - Retrieved from: <http://global-national.in.ua/archive/8-2015/81.pdf>.

ОБГРУНТУВАННЯ ВИКОРИСТАННЯ ПОВЕРХОНЬ НАГРІВУ З РОЗРІЗНИМ СПИРАЛЬНО-СТРІЧКОВИМ ОРЕБРЕННЯМ В СИСТЕМАХ ТЕПЛОГАЗОПОСТОЧАННЯ

Галушак И.

к.т.н., доцент

Харьковский национальный университет
«Харьковский политехнический институт»

В Україні підприємства комунальної теплоенергетики, основу якої складає система теплопостачання, споживають біля 50% природного газу від загального його обсягу споживання країною. Використання природного газу в системах теплопостачання не є достатньо ефективним. Головні споживачі природного газу в цій галузі - парові та водогрійні котлоагрегати малої та середньої потужності, значна частина яких застаріла фізично і морально та працює з низьким ККД – 70...82%. [1] Температура відхідних газів становить 140...280°C. Вирішення актуальної проблеми енергозбереження потребує суттєвого підвищення економічності котлоагрегатів за рахунок зниження температури відхідних газів. Для зниження температури відхідних газів котлів розробляються різні методи і технології. Але суттєве її зниження спричиняє іншу проблему – значне погіршення теплопередачі з причини зменшення температурних напорів в конвективних низькотемпературних елементах котлів. При використанні традиційних гладкотрубних поверхонь нагріву внаслідок цього збільшуються потрібна площа поверхонь нагріву, габарити, маса, вартість та аеродинамічний опір котлоагрегата, що в сукупності значно зменшує досягнутий позитивний ефект від економії палива. В цих умовах набуває актуальності проблема інтенсифікації теплообміну. В значній мірі ця проблема може бути вирішена застосуванням розвинених оребрених поверхонь теплообміну.

В теоретичних роботах (Шнейдер П., Еккерт Е.Р. і Дрейк Р.М., Керн Д. і Краус А., Браун А., Фраас А. і Оцисік М., Шмідт Т.Е., Кейс В.М., Письменний Є.М. та ін.) досліджені, в основному, загальні умови застосування оребрення, оптимізація геометричних розмірів прямого та кільцевого ребра, ефективність ребра, коефіцієнт оребрення. У відзначених теоретичних дослідженнях [2,3] конвективні коефіцієнти тепловіддачі приймалися як відомі без розгляду аспектів гідродинаміки течії в міжреберних каналах, що не дозволяє оцінити теплоаеродинамічну ефективність поверхонь нагріву котлів у сукупності. В експериментальних дослідженнях (Юдін В.Ф., Мігай В.К., Жукаускас А.А., Стасюлявичус Ю.К., Легкий В.М., Письменний Є.М., Терех О.М. та ін.) вивчалися теплоаеродинамічні характеристики різних типів оребрення, здебільшого гвинтового, з метою вибору найбільш ефективних та розробки інженерних методів їх розрахунків. Дослідження виконані різними методами, застосовані різні підходи до узагальнення результатів з використанням різних визначальних параметрів [4,5]. Аналіз результатів досліджень показав, що позитивний ефект досягається лише за рахунок збільшення питомої поверхні нагріву, а не

інтенсифікації теплообміну. Виявлена можливість підвищення інтенсивності теплообміну розрізанням суцільних ребер на окремі частини – пелюстки або виконанням насічок на периферії ребер. Дослідження такого оребрення (Антуф'єв В.М., Кунтиш В.Б., Кокарев Б.І., Сперроу Е.М.) на пучках труб з оребренням із м'яких металів виявили підвищення теплообміну на 20...100% при підвищенні аеродинамічного опору на 40...70%.

Для сталевих труб зі сталевими приварними ребрами, які застосовуються в котлоагрегатах, зазначений спосіб інтенсифікації теплообміну реалізується просіченим спіралью-стрічковим оребренням. Технологія виготовлення таких оребрених труб забезпечує масове виробництво.

В [6,7] наведені методи та результати чисельних досліджень теплогідрравлічних характеристик просіченого оребрення. Геометричні розміри дослідженого просіченого оребрення: шаг ребер $H = 4\text{мм}$, висота ребер $h_p = 14\text{мм}$, ширина пелюстків $S = 4\text{мм}$, товщина ребра $\delta_p = 1\text{мм}$, розташування пелюстків на протилежних стінках каналу шахове. В дослідженні встановлено, що тепловіддача в каналах з просіченими стінками суттєво перевищує тепловіддачу каналів з суцільними стінками. Такий же висновок зроблено з аналізу зміни чисел Стантона вздовж безрозмірної координати X для каналів з суцільними та переривчастими стінками. Отже результати чисельного дослідження підтвердили можливість інтенсифікації теплообміну шляхом застосування розвинених поверхонь нагріву у вигляді пучків труб з просіченим спіралью-стрічковим оребренням.

Встановлено, що одночасно зростає і аеродинамічний опір, при цьому зміна тепловіддачі та гідрравлічного опору приблизно однаково залежать від числа Re .

В [8,9] наведені результати експериментального дослідження теплообміну в шахових та коридорних пучках труб з просіченим спіралью-стрічковим оребренням. Середньо-поверхнева тепловіддача глибинних рядів труб була досліджена на 30 шахових та 28 коридорних пучках, в яких змінювались шага труб в пучках, шаг ребер, коефіцієнт оребрення та число Рейнольдса. Теплообмін шахових пучків досліджено в умовах зміни визначальних параметрів в діапазонах: $S_1 = 66...147\text{мм}$, $S_2 = 48...132\text{мм}$, $S_1/S_2 = 0,500...3,063$, $\psi = 6,010...9,012$, $Z_1 = 2,0...4,5$, $Z_2 = 6...12$, $Re_d = (6,5...41,0) 10^3$.

Експериментально також було досліджено вплив числа поперечних рядів труб на середньоповерхневий теплообмін. З'ясовано, що найменший коефіцієнт тепловіддачі має місце в першому ряду; при збільшенні числа рядів тепловіддача зростає і при $Z_2 > 5$ коефіцієнт C_Z становить 1,0 в усьому діапазоні зміни параметра S_1/S_2 . В області $Z_2 = 1...4$ коефіцієнт C_Z одно-дво-трирядних пучків зменшується зі збільшенням параметра S_1/S_2 . Результати дослідження апроксимовані з середньоквадратичною похибкою $\pm 3,0\%$ рівнянням

$$C_Z = 0,712 \left(\frac{S_1}{S_2} \right)^{-0,032} \cdot Z_2^{0,235} \quad (1)$$

При дослідженні теплообміну в коридорних пучках труб геометричні характеристики пучків труб та число Рейнольдса змінювались в межах: $S_1 = 98\text{мм} = \text{const}$,

IMPACT OF MODERNITY ON SCIENCE AND PRACTICE

$$S_2=60...148\text{мм} \quad (\sigma_2=2,143...5,286), \quad \psi=6,010...9,012, \quad Z_1=3...4, \quad Z_2=5...7, \\ Re_d=6,3 \cdot 10^3...3,8 \cdot 10^4.$$

Досліджено також середньо-поверхневий теплообмін малорядних пучків. Найбільша тепловіддача має місце в першому ряду, найменша – в другому. Стабілізація настає після четвертого ряду. Показано, що для визначення поправки C_Z при $Z_2 \geq 2$ можна використати відоме рівняння, запропоноване для пучків труб з суцільним спіральним оребренням Підтверджена залежність

$$C_Z = 3,5Z_2^{0,03} - 2,72, \quad (2)$$

Встановлено, що інтенсивність теплообміну в шахових пучках труб з просічним спіральним оребренням в межах умов експерименту в порівнянні з пучками труб з суцільним оребренням зростає на 32...43%. Інтенсифікація теплообміну в коридорних пучках з просіченим оребренням відносно пучків труб з суцільним оребленням складає 17,1...32,8%.

Аналіз дослідних і розрахункових даних відносно дійсного коефіцієнта ефективності оребрення $E_{\psi E}$ показав, що ефективність просічного оребрення в середньому вища на 10...11% в порівнянні з суцільним.

Порівняння результатів експериментального дослідження теплообміну в міжреберних каналах просічного спірального оребрення з результатами чисельного дослідження підтвердило вірогідність результатів чисельного дослідження та правомірність їх використання в узагальнених рівняннях для розрахунку середньоповерхневого теплообміну.

Результати експериментального дослідження аеродинамічного опору шахових та коридорних пучків труб з просіченим спіралью-стрічковим оребренням наведені [10]. Досліджено аеродинамічний опір 50-ти шахових та 34-х коридорних пучків. Дослідження опору шахових пучків виконано за умов: $S_1=66...147\text{мм}$; $S_2=38...160\text{мм}$; $S_1/S_2=0,500...3,105$. Число Рейнольдса змінювалось в межах $(2,0...37,4) \cdot 10^3$.

Установлено, що питомий аеродинамічний опір шахових пучків труб з просічним оребренням перевищує питомий опір пучків з суцільним оребренням за однакових умов на 18...50%, а коридорних – на 11...40%. Приріст аеродинамічного опору, таким чином, не перевищує приріст інтенсивності теплообміну, що дуже важливо.

Таким чином, за результатами наведених досліджень встановлено доцільність використання в котлоагрегатах систем теплогазопостачання в умовах, коли один з теплоносіїв знаходиться під значним тиском, поверхонь нагріву з просіченим спіралью-стрічковим оребренням, які відрізняються високою теплоаеродинамічною ефективністю, сприяють значній економії матеріальних та енергетичних ресурсів та зменшенню забруднення навколишнього середовища.

References

1. Основні положення концепції національної стратегії теплозабезпечення населених пунктів України /Долінський А.А., Басок Б.І., Базеев Є.Т., Кучин Г.П. // Промышленная теплотехника.-2009,-т.31.-№4.-с.68-77.

2. Эккерт Э.Р. Теория тепло- и массообмена /Э.Р.Эккерт, Р.М.Дрейк; пер. с англ. Э.Н.Фурмановой, Г.Р.Малявской, Л.Б.Шашковой. - М.-Л.: ГЭИ, 1961. – 680 с.

3. Керн Д. Развитие поверхности теплообмена /Д.Керн, А.Краус; пер. с англ. В.Я.Сидорова, Ю.А.Зейгарник. - М.: «Энергия», 1977. - 464 с.
4. Жукаускас А.А. Теплоотдача поперечно обтекаемых пучков труб / А.А.Жукаускас, Р.В.Улинскас. –Вильнюс:Мокслас, 1986. – 204 с.
5. Легкий В.М. Обобщение экспериментальных данных по аэродинамическому сопротивлению шахматных пучков поперечно-оребрённых труб / В.М.Легкий, Е.Н.Письменный, А.М.Терех //Изв. вузов. - Энергетика. – 1987. - №4. – с.98-101.
6. Galushcak I.V. A Method for Numerically Simulating the Thermal State of a Tube with Punched Helical-Tape Finning /I.V.Galushcak, V.Ya.Gorbatenko, A.A.Shevelev //Thermal Engineering. - 2011. - Vol.58. - №5. - p.435-439.
7. Galushcak I.V. Numerical Investigation of Heat Transfer tu a Tube with Punched Spiral-Tape Finning under a Transverse Flow of Gases /I.V.Galushcak. V.Ya.Gorbatenko. A.A.Shevelev //Thermal Engineering. - 2012. - Vol.59. - №1. - p.p.70-74.
8. Галуцак И.В. Теплоотдача поперечно-обтекаемых шахматных пучков труб с просечным спирально-ленточным оребрением /И.В.Галуцак //Энергосбережение-энергетика-энергоаудит. - 2014. - №1. - с.27-39.
9. Горбатенко В.Я. Теплообмен в коридорных поперечноомываемых пучках труб с разрезным спирально-ленточным оребрением /В.Я.Горбатенко, И.В.Галуцак //Вестник НТУ “ХПИ”. - тем. вып. “Энергетические и теплотехнические процессы и оборудование”. - 2’2007. - с.121-129.
10. Галуцак И.В. Аэродинамическое сопротивление шахматных пучков труб с просечным спиральным оребрением в поперечном потоке газов /И.В.Галуцак, В.Я.Горбатенко, А.Ф.Редько //Енергетика та електрифікація. – 2010. - №10. – с.23-28.

ПРАВОВЕ ПІДґРУНТЯ ДЕРЖАВНИХ СОЦІАЛЬНИХ ГАРАНТІЙ ТА ЗОБОВ'ЯЗНЬ ДЛЯ ОСІБ ПОХИЛОГО ВІКУ В УКРАЇНІ

Горемикіна Ю.

к. е. н., старш. наук. співроб.

Інститут демографії та соціальних досліджень
ім. М.В. Птухи НАН України

Як і у більшості європейських країн в Україні прискорюється процес старіння населення. Зміни у структурі населення в бік збільшення частки осіб старшого віку помітні навіть за останні 5 років: станом на 01.01.2015 р. частка осіб віком понад 60 років в Україні становила 21,8% населення (усього – 9 330 430 осіб), а частка осіб віком понад 65 років – 15,6% населення (усього – 6 675 780 осіб) [7]. Разом з цим, у 2019 р. частка населення віком понад 60 років у загальній структурі збільшилась до 23,4% (усього – 9 827 110 осіб), а частка населення віком понад 65 років – до 16,8% (усього – 7 034 551 особа) [8]. Прогнозується, що у 2025 р. частка населення України віком понад 65 років збільшиться до 21% [6, с. 17]. Водночас у 2061 р. частка населення віком понад 60 років у структурі населення України зросте до 31,2% [9, с. 23].

З одного боку, низка особливостей життя осіб похилого віку, зокрема зниження трудової активності та зменшення трудових доходів, погіршення стану здоров'я, зумовлюють необхідність надання цій категорії громадян додаткових державних соціальних гарантій та зобов'язань, з іншого – поступове, але досить помітне зростання частки осіб віком понад 60 років в Україні означає, що цих гарантій та зобов'язань в майбутньому потребуватиме все більше громадян. Таким чином, актуальність питань соціальних гарантій та зобов'язань для осіб похилого віку в Україні постійно підвищується. Важливим аспектом даної проблематики є правові основи цих гарантій та зобов'язань, оскільки саме з них починається реалізація державної політики на усіх рівнях.

Національне законодавство характеризується значною кількістю законів, які регламентують питання соціальних гарантій та зобов'язань для осіб похилого віку, серед них такі Закони України : «Про пенсійне забезпечення» від 05.11.1991, «Основи законодавства України про загальнообов'язкове державне соціальне страхування» від 14.01.1998, «Про загальнообов'язкове державне пенсійне страхування» від 09.07.2003, «Про внесення змін до деяких законодавчих актів України щодо підвищення пенсій» від 03.10.2017 «Про реабілітацію жертв політичних репресій в Україні» від 17.04.1991, «Про основні засади соціального захисту ветеранів праці та інших громадян похилого віку в Україні» від 16.12.1993, «Про статус ветеранів війни, гарантії їх соціального захисту» від 22.10.1993, «Про жертви нацистських переслідувань» від 23.03.2000, «Про соціальний захист дітей війни» від 18.11.2004, «Про соціальні послуги» від 17.01.2019. Усі ці закони окреслюють національні особливості у забезпеченні відповідними гарантіями, у тому числі пенсійному забезпеченні, функціонування національної системи надання соціальних послуг.

Поряд з цим, соціальні гарантії та зобов'язання щодо осіб похилого віку в Україні не обмежуються лише національним законодавством. Україна офіційно підтримує і низку міжнародних документів, що стосуються забезпечення прав та інтересів літніх громадян. Наприклад, Віденський Міжнародний план дій з проблем старіння від 6.08.1982., метою якого є гарантування економічного і соціального забезпечення особам похилого віку. Документ містить рекомендації щодо вирішення проблем в основних аспектах життя літніх людей (належні житлові умови, здоров'я і харчування, гарантування доходів, соціальне забезпечення, родинне життя) [1]. Варто назвати і Декларацію ООН з проблем старіння прийняту 16.10. 1992 р. [2]. Дана декларація підтверджує попередній документ і схвалює п'ять принципів [3], на яких повинні базуватись відносини держави та літніх громадян. Цими принципами є : незалежність (тобто, гарантована відповідним рівнем доходів доступність житла і одягу, медичної допомоги, продуктів харчування і води, а також можливість жити і працювати в безпечному оточенні, отримувати освіту); участь (тобто, забезпечення активного залучення до життя суспільства, розробки та реалізації соціальної та економічної політики, можливості добровільно здійснювати діяльність відповідно до своїх інтересів, утворювати асоціації); піклування (тобто, забезпечення догляду в родині та громаді, повноти виконання основних прав та свобод, гарантування права користуватися послугами реабілітаційних та опікунських закладів, соціальними та юридичними послугами); самореалізація (тобто, створення можливостей для реалізації внутрішнього потенціалу літніх людей, у тому числі забезпечення доступу до освітніх, культурних, духовних і рекреаційних ресурсів суспільства); гідність (тобто, гарантування можливості гідного і безпечного життя без насильства, експлуатації, дискримінації, психологічного примусу).

Соціальні гарантії та зобов'язання держави перед старшим поколінням громадян відображені і у положеннях ратифікованої Україною Європейської соціальної хартії. Даний документ містить норми стосовно права осіб похилого віку на соціальний захист та необхідності забезпечення цієї категорії громадян адекватними ресурсами для гідного проживання та участі у публічному, соціальному, культурному житті з метою реалізації цього права [4]. Гідне і безпечне проживання, продовження активної рівноправної участі у житті суспільства особам похилого віку гарантує також Мадридський міжнародний план дій з проблем старіння, затверджений ООН у 2002 р. Статті документу фактично доповнюють рекомендації Віденського Міжнародного плану дій з проблем старіння осучаснюючи та розширюючи їх. Пріоритетними напрямками дій щодо проблематики старіння згідно з Мадридським міжнародним планом дій з проблем старіння виступають: участь літніх людей у розвитку, забезпечення охорони здоров'я та благополуччя цих громадян, створення для них сприятливих умов. Тематика рекомендацій Мадридського міжнародного плану дій з проблем старіння охоплює низку важливих питань починаючи з рекомендацій стосовно безпеки життя і завершуючи рекомендаціями щодо розкриття творчого потенціалу осіб похилого віку [5].

Отже, відповідно до правових засад державні соціальні гарантії та зобов'язання, що надаються особам похилого віку в Україні, умовно поділяються на соціальне страхування, яке представлене пенсійним забезпеченням, соціальні виплати і допомоги,

надання соціальних пільг, соціальне обслуговування. Окремим питанням залишається практична реалізація норм національного законодавства та міжнародних документів, ратифікованих державою. Згідно з національним законодавством держава виконує соціальні гарантії та зобов'язання перед літніми громадянами через функціонування закладів, які забезпечують призначення та виплату пенсій (Пенсійний фонд України (ПФУ) і його територіальні органи), надання соціальних допомог, призначення соціальних пільг та виплат (Департаменти та управління праці та соціального захисту, територіальні центри соціального обслуговування, центри по нарахуванню та здійсненню соціальних виплат). Робота цих закладів координується Міністерством соціальної політики України або Міністром соціальної політики України (у випадку з ПФУ). Останній маючи статус центрального органу виконавчої влади координується у своїй діяльності Кабінетом Міністрів України через Міністра соціальної політики. Заклади, де особам похилого віку надають соціальні допомоги, призначають соціальні пільги та виплати, зазвичай підпорядковуються міським чи обласним радам або державним адміністраціям чи відповідним департаментам у їх складі, але їх робота повинна узгоджуватись з Міністерством соціальної політики [11, с. 978].

Серед державних соціальних гарантій і зобов'язань, передбачених національним законодавством для осіб похилого віку, особливу роль відіграють соціальні послуги (які можуть надаватись у формі матеріальної допомоги або соціального обслуговування), у зв'язку зі значними змінами обсягу і характеру побутових та медичних потреб характерними для літнього віку. З метою задоволення потреб осіб літнього віку у соціальних послугах різних видів і виконання соціальних гарантій та зобов'язань перед відповідною категорією населення держава організовує функціонування мережі закладів соціального обслуговування, де особи похилого віку можуть отримати комплекс соціальних послуг. Діяльність державних закладів соціального обслуговування координується Міністерством соціальної політики України і Міністерством охорони здоров'я України. Заклади соціального обслуговування для осіб похилого віку підпорядковуються як безпосередньо Міністерству соціальної політики або Міністерству охорони здоров'я, так, і, наприклад, міській чи обласній раді (іншому органу місцевого самоврядування) або державній адміністрації населеного пункту, але завжди їх робота певним чином контролюється одним зі згаданих міністерств)[11]. Найбільше соціальних послуг особам похилого віку надається у територіальних центрах соціального обслуговування. Так, у 2018 р. в Україні нараховувалось 676 територіальних центрів соціального обслуговування (надання соціальних послуг)[10]. У містах послуги територіальних центрів є відносно поширеними, однак протилежна ситуація спостерігається у сільській місцевості, де населення похилого віку по-перше гірше проінформоване про можливість отримання соціальних послуг, а по-друге має проблеми з можливістю дістатись до закладу, який їх надає, а тому має вищі ризики не одержати необхідні послуги навіть у разі, якщо гостро потребує їх та має право на їх отримання згідно з законодавством.

Що стосується реалізації зобов'язань взятих Україною через міжнародні правові документи, то до уваги необхідно взяти 2 важливі фактори, які дещо суперечать один одному. Суперечність полягає у наступному. З однієї сторони національне законодавство стосовно державних гарантій та зобов'язань для старшого покоління

розробляється з врахуванням міжнародних документів, а з іншої – багато з цих документів сприймаються як такі, що мають виключно декларативний або рекомендаційний характер. Найкраще ілюструє дану суперечність розмір пенсій українських пенсіонерів. Так, станом на початок 2019 р. відповідно до Закону України «Про загальнообов’язкове державне пенсійне страхування» пенсії одержували 10 580 296 пенсіонерів, відповідно до інших законів України – 333 151 пенсіонер. Середній розмір пенсії осіб, що одержують пенсії згідно з Законом України «Про загальнообов’язкове державне пенсійне страхування» (фактично більшості українських пенсіонерів) станом на січень 2019 р. складав 2503,23 грн (за офіційним курсом валют встановленим Національним банком України на середину січня 2019 р. це – приблизно 90 \$)[10]. Більшість міжнародних документів орієнтовані на гідне проживання осіб похилого віку, тому питання чи може країна повною мірою виконати це зобов’язання з наявним середнім розміром пенсії залишається риторичним. Загалом правове підґрунтя соціальних гарантій і зобов’язань для осіб похилого віку в Україні є сформованим і розвиненим, однак на практиці це не гарантує літнім громадянам навіть наближеного до країн ЄС рівня благополуччя та повною мірою не вирішує проблем соціального захисту цих громадян.

Література:

1. [Віденський Міжнародний план дій з проблем старіння](#) від 06.08.1982 р. [Електронний ресурс]. – Режим доступу : http://zakon2.rada.gov.ua/laws/show/995_870
2. [Декларація з проблем старіння](#) від 16.10.1992 р. [Електронний ресурс]. – Режим доступу : http://zakon5.rada.gov.ua/laws/show/995_510
3. [Принципи Організації Об’єднаних Націй стосовно літніх людей](#) 16.12.1991 р. [Електронний ресурс]. – Режим доступу : http://zakon5.rada.gov.ua/laws/show/995_314
4. Європейська соціальна хартія від 18.10.1961 р. [Електронний ресурс]. – Режим доступу : http://zakon5.rada.gov.ua/laws/show/994_300
5. Мадридський міжнародний план дій по проблемам старения 2002 года от 12.04.2002 г. [Электронный ресурс]. – Режим доступа : http://www.un.org/ru/documents/decl_conv/declarations/ageing_program.shtml
6. Галіяш Н.Б. Характеристика основних соціальних проблем людей похилого віку // Медсестринство. – 2012. – № 1. – С. 17–19.
7. Розподіл постійного населення України за статтю і віком. Станом на 1 січня 2015 року: [стат. зб.] / відп. за вип. Г.М.Тимошенко; Державна служба статистики України [Електронний ресурс]. – Режим доступу : http://database.ukrcensus.gov.ua/PXWEB2007/ukr/publ_new1/2015/zb_rpn_2015.pdf
8. Розподіл постійного населення України за статтю і віком. Станом на 1 січня 2019 року: [стат. зб.] / відп. за вип. М.Б.Тімоніна; Державна служба статистики України [Електронний ресурс]. – Режим доступу : http://database.ukrcensus.gov.ua/PXWEB2007/ukr/publ_new1/2019/zb_rpn2019.pdf
9. Населення України. Імперативи демографічного старіння. – К. : ВД «АДЕФ-Україна», 2014. – 288 с.
10. Соціальний захист населення України 2019: [стат. зб.] / відп. за вип. І.В.Сеник; Державна служба статистики України [Електронний ресурс]. – Режим доступу : http://www.ukrstat.gov.ua/druk/publicat/kat_u/2019/zb/07/zb_szn_2018.pdf

IMPACT OF MODERNITY ON SCIENCE AND PRACTICE

11. Горемикіна Ю.В. Значення соціальних послуг для реалізації державних соціальних гарантій та зобов'язань перед особами похилого віку в Україні // Економіка та суспільство. – 2017. – №13. – С. 976-985. [Електронний ресурс] – Режим доступу : http://www.economyandsociety.in.ua/journal/13_ukr/164.pdf

CONTACTLESS METHOD AND SENSOR FOR MEASUREMENT OF AXIAL DISPLACEMENT OF ELECTRIC MACHINE ROTOR

Hraniak V.

PhD, Associate Professor
Vinnytsia National Technical University

Eddy-current and capacitance primary measuring transformers became widely applied when measuring the instantaneous axial displacement of electric machine's rotor, such transducers allowing to measure the said parameter in the absence of immediate contact with rotor. Nevertheless, a material weakness of these types of measuring transducers is the fact that they only allow measurements at relatively insignificant (about some millimeters) distances from the MU, which requires tight fixation of the sensor to structural elements in the immediate vicinity of the electric machine's moving parts (vibration source). In its turn, this inevitably causes a significant procedure error, since the methods envisaging the use of the said sensors do not take into account their own vibration displacement in relation to the reference point of the coordinate system. Therefore the output of the measurement devices based on the said types of primary measuring transducers is where a composite sound is formed, this being a vector sum of the rotor's axial displacement and the sensor's own vibration displacement, which can not be divided as a result of a random nature and nonstationarity of the vibration signal [1].

Removal of the sensor's fixation point from the vibration source may be an efficient way to reduce this error, since the oscillation amplitude is inversely proportional to the squared distance from the excitation source [2]. Nevertheless, as was mentioned above, such an approach can not be implemented when using eddy-current and capacitance sensors, this restricting their use when solving a stated technical task.

Another promising group of measurement methods, in terms of primary measuring transformation of axial vibration displacement, is represented by optical methods. Nonetheless, despite the theoretical opportunity of noncontact measurement of rotor displacement at quite long distances, the use of optical sensors also has a number of material restrictions associated with availability of noninformative influences on the optical signals on the part of both environment and the MU itself. Such noninformative excitations may particularly include: change of attenuation coefficient, time-varying absorption coefficient of both ambient environment and the MU itself, MU's own heat radiation etc. [3]. Hence, in view of the foregoing, it is evident that development of new methods for axial displacement measurement, which would ensure the possibility to measure the latter at sufficient distances between the sensor and the MU, and which would be low-sensitive to the influence of noninformative disturbing factors is a relevant task.

The main problem that requires solution when using optical methods for measurement of axial vibration displacement, as was said before, is the availability of a considerable influence of noninformative influencing values on the informative signal. In view of this, and of the random nature of the disturbing influence, it is evident that the amplitude of the informative signal at the input of the receiver in such a system can not have a stable value. And hence, the use of the

latter as an informative parameter in an intermediate measuring transformation is inadvisable. Nevertheless, based on the physical properties of air [4], which will apparently be present between the radiator, the MU and the receiver, its coefficients of relative dielectric and magnetic permeabilities are only slightly variable in typical conditions of operation of electric power equipment. Hence one can conclude that phase speed of the informative signal in such a system will have quite a high stability. This explains the advisability of using particularly the phase displacement of informative wave as an intermediate informative parameter.

Significant problems to arise when developing the measurement procedure implementing the intermediate measuring transformation of rotor's axial displacement into displacement of the informative signal's phase is the availability of a significant phase-amplitude error determined by instability of signal amplitude at the input of the receiver and a low sensitivity of the device, which is determined by relatively low permissible axial displacements of electric machine's rotor (some hundred micrometers, which corresponds to the length of an electromagnetic wave with the frequency of hundred gigahertz) [5]. Hence, phase noncontact method for measurement of axial displacement of electric machine's rotor must include both the algorithm for phase-amplitude error compensation and the new method for measuring the phase difference to ensure an improved sensitivity at high frequencies of informative signal. Summarizing the foregoing, the algorithm for implementation of phase noncontact method for measurement of axial displacement of electric machine's rotor will be as shown in the flow chart (Fig. 1).

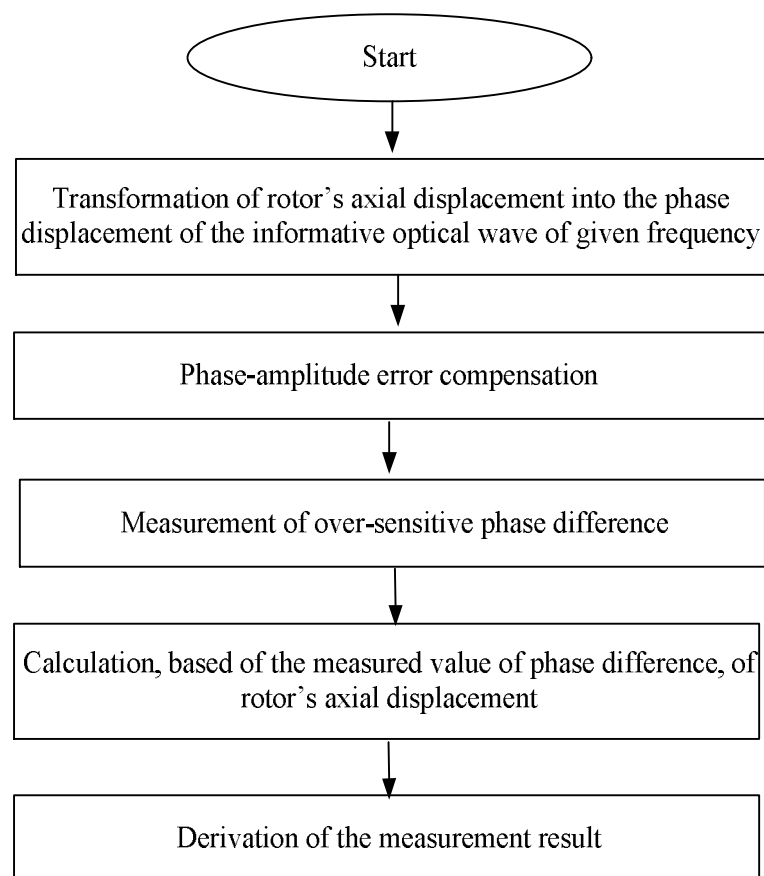

Fig. 1. Flow chart for implementation of phase noncontact method for measurement of axial displacement of electric machine's rotor

The problem of phase-amplitude error compensation may be solved by ensuring a variable coefficient of informative signal magnification at the input of the receiver, thus making it possible to ensure its stabilization regardless of external disturbing factors. Given that the reason for occurrence of phase-amplitude error lies in the amplitude difference between the informative and the reference channels, as well as the fact that under certain conditions external disturbances may cause change in the amplitude of the reference signal (albeit within a lower range of values), it is advisable to use the reference signal amplitude as the stabilization criterion. Under such approach, it would be advisable, at the output of the receiver to install a linear amplifier with a regulated magnification coefficient, the value of which to be adjusted in real-time mode on account of the feedback signal being the difference between the amplitude of informative and reference signals.

For the purpose to reduce the strength of the radiated signal, it would be admissible to apply onto a pre-treated surface of the rotor shaft's nose protrusion, the axial displacement of which will correspond to the axial displacement of the entire electric machine's rotor due to a high stiffness of the material, a special coating that improves the reflecting properties of the radiating surface without causing the increasing decentering of the rotor shaft due to an insignificant additional weight of the coating itself. The intermediate transformation of axial displacement into the phase difference with stabilization of the informative wave's amplitude may be implemented using the proposed flow chart shown in fig. 2

The specificity of operation under the flow chart shown in fig. 2 lies in the fact that the signal of given frequency is sent from generator 7 to the input of radiator 4. At the output of radiator 4, directed radiation is formed from wave generator 7 towards the nose protrusion of rotor 1 shaft, to which the reflecting coating 2 is applied. Having reached the reflecting coating 2, the wave that was radiated by radiator 4 is reflected towards receiver 3. Depending on the value and the symbol of axial displacement of the nose protrusion of rotor 1 shaft, the distance between it and radiator 4, and receiver 3 changes. In this case, the fundamental relationship between the increment of the initial phase angle during the electromagnetic wave's spatial movement will be true for the informative signal:

$$\Delta\phi = \frac{360 \cdot \Delta L}{\lambda}, \quad (1)$$

where $\Delta\phi$ and ΔL – are, respectively, the increment of the initial phase angle and the increment of the linear coordinate in the direction of wave propagation; λ – the length of the electromagnetic wave that is associated with its frequency in the following interrelation:

$$\lambda = \frac{c}{f}, \quad (2)$$

where f – the informative signal frequency; c – the speed of optical signal propagation in the air (vacuum).

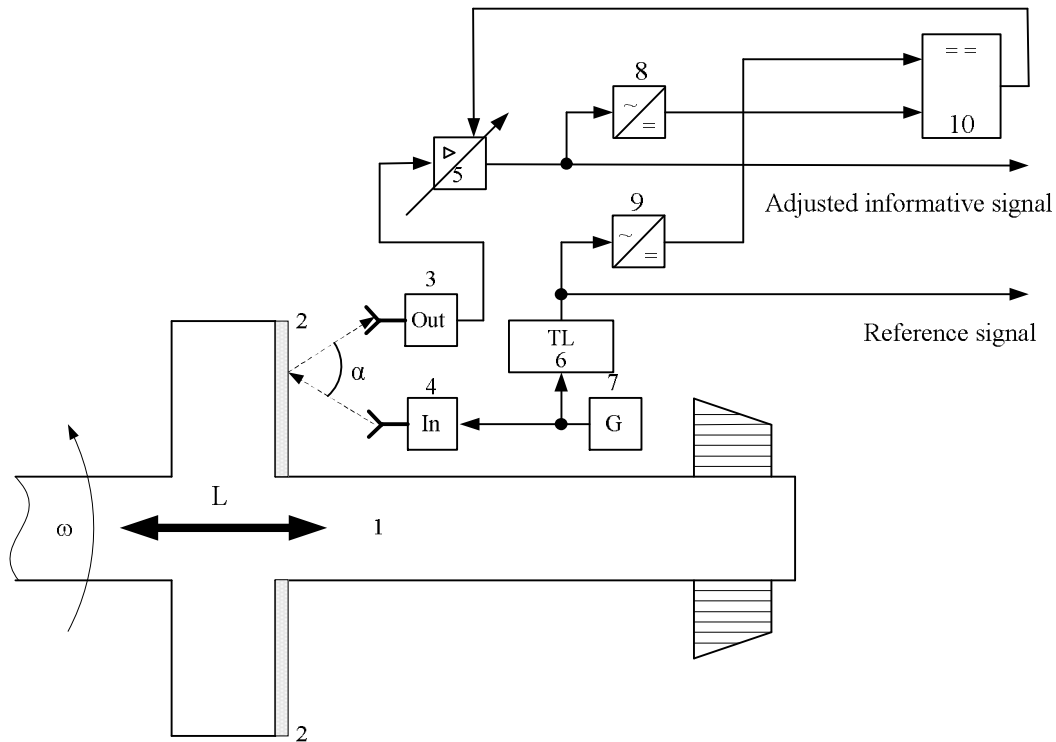

Fig. 2. Flow chart of the system for stabilization of signal amplitude at the output of the receiver

Taking into account (1) and (2), as well as the geometry of wave propagation from radiator 4 to receiver 3, the signal at receiver 3 input will have an additional phase displacement (in degrees), the value of which depends on the axial displacement of the nose protrusion of rotor 1 shaft according to the following transformation equation:

$$\phi = \frac{2 \cdot 360 \cdot L \cdot f}{c \cdot \cos\left(\frac{\alpha}{2}\right)}, \quad (3)$$

where L – the axial displacement; α – the angle between the incident and the reflected waves, which in case of high-quality pre-treatment of the rotor shaft's nose protrusion remains unchanged.

From receiver 3 output, the accepted signal is transmitted to the input of constant multiplier 5, where stabilization of its amplitude takes place, which is due to comparison of signals from the output of the first 8 and the second 9 rectifiers, which is implemented by the comparator with analog output 10, at which output adjustment signals are formed, which are proportionate to the amplitude difference between signals from outputs of the first 8 and the second 9 rectifiers. The coefficient of proportionality of constant multiplier 5 does functionally

depend on the adjustment signal value, due to which the amplitude of signal at its output equalizes with the reference signal amplitude.

References

1. V.V. Kukharchuk. Monitoring, diagnosing and forecasting of the vibration state of hydropower facilities: monograph / V.V. Kukharchuk, S.Sh. Katsiv, V.G. Madiarov and others. – Vinnytsia: VNTU, 2014. – 168 p.
2. A.R. Shirman. Practical vibration diagnostics and monitoring of the state of mechanical equipment / A.R. Shirman, A.B. Solovyov. – M.: Mashinostroenie, 1996. – 276 p.
3. Optical measurements: training aid / A.N. Andreev, Ye.V. Gavrilov, G.G. Ishanin and others – Moscow: Universitetskaya kniga; Logos, 2012. – 416 p.
4. Yu.M. Poplavko. Physics of dielectrics: textbook / Yu.M. Poplavko. Under the general editorship of Yu.I. Yakimenko, Ac. of the NAS of Ukraine. – Kyiv: NTUU “KPI”, 2015 – 572 p.
5. Vibrations in machinery: reference book. In 6 volumes. V. 4. Vibration processes and machines / Under the editorship of E.E. Lavendel. – M. : 1981. – 509 p.

АСПЕКТИ ФОРМУВАННЯ БЕЗПЕКОВОЇ СТАТЕВОЇ ПОВЕДІНКИ СТУДЕНТСЬКОЇ МОЛОДІ В СУЧАСНИХ УМОВАХ

Гусєв В.

доцент кафедри акушерства і гінекології
кандидат медичних наук, доцент
Донецький національний медичний університет МОЗ України

Хапченкова Д.

асистент кафедри анатомії людини
Донецький національний медичний університет МОЗ України

Іванова М.

студентка 1 курсу 4 групи медичного факультету №1
Донецький національний медичний університет МОЗ України

В останні 5 років Україна за показниками народжуваності займає одне з останніх місць в Європі. Сьогодні 68% пологів проходять з ускладненнями, 870 тис. подружніх пар безплідні. За науковими даними, майже у 80 % випадків причиною безпліддя у жінок є штучне переривання вагітності, у 15-25 % – запалення статевих органів. Крім того, більше третини вагітностей є незапланованими. На відміну від світової практики, в Україні залишається величезний ризик народження дітей з вадами розвитку [1].

Сталий розвиток суспільства будь-якої країни значною мірою залежить від її демографічної перспективи, що визначається здатністю населення до простого відтворення. Стійка тенденція до скорочення чисельності населення в Україні внаслідок зниження рівня народжуваності та підвищення рівня загальної смертності ставить під загрозу її майбутнє і складає проблему репродуктивного здоров'я загальнонаціональною. Інтегральним показником здоров'я населення є середня очікувана тривалість життя людини, яка за період з 1990 по 2018 роки скоротилася в Україні майже на три роки, що порівняно з середньоєвропейськими показниками менше на 6,45, а з країнами Євросоюзу – на 10,39 року. Для сучасної демографічної ситуації характерне поступове старіння населення України. Внаслідок постійного зниження народжуваності впродовж останнього століття чисельність дітей знизилася з приблизно 40 % на початку ХХ століття до 15 % на початку ХХІ-го. Зростає кількість населення старшого за 60 років – від 3-4 % на початку ХХ ст. до 21 % на початку ХХІ ст. Тільки упродовж січня-листопада 2018 р. чисельність населення зменшилася на 208,8 тис. осіб. Майже половина шлюбів закінчуються розлученням у зв'язку з вище зазначеним, проблема збереження репродуктивного здоров'я молоді України є однією з найбільш актуальних проблем сучасної медицини та в реаліях сьогодення вимагає уваги медичного суспільства [1, 2].

На сучасному етапі становлення нашого суспільства, в умовах загострення проблем здоров'я населення та демографічної кризи, особливе значення має

формування здорового способу життя молоді. Питання статевого виховання молоді існували та змінювалися з розвитком самого людства, були предметом уваги соціологів, педагогів й лікарів. На сьогодні статеve виховання – це багатоаспектна проблема, що передбачає морально-психологічний, анатомо-фізіологічний, медико-гігієнічний, психосексуальний та юридичний компоненти. Серед актуальних медичних та педагогічних проблем сьогодення є зниження віку початку неповнолітніми статевого життя, що супроводжується зростанням кількості абортів, розширенням діапазону венеричних захворювань, появою серед школярок матерів-одиначок [3, 4]. Спостерігається зростання незапланованих вагітностей серед неповнолітніх та абортів у жінок, які ще не мають дітей. На готовність до материнства впливають більш пізній вік вступу в шлюб, установки на зменшення кількості дітей в сім'ї, кар'єрні прагнення жінок. Збільшується кількість сімей, в яких дитина залишається неприйнятою батьками, в яких порушенні відношення мати-дитина. На стан здоров'я молодої людини впливає не лише генетика та середовищні умови, але й усвідомлений вибір певного способу життя і поведінки, що особливо яскраво проявляється у виборі сексуальної практики [3, 4, 5, 6]. Сучасні соціально-економічні та політичні перетворення породжують суперечності між вимогами до статевого виховання молоді й неспроможністю більшості соціальних інститутів (сім'ї, навчальних закладів тощо) повноцінно виконувати свої виховні функції. Тому формування статевої культури особистості сьогодні є проблемою як медико-психологічно-педагогічною, так і загальнодержавною. Треба зауважити поширеність інфекції, що передаються статевим шляхом (ПССШ) серед молоді та відсутність достатніх знань у цьому питанні.

ПССШ являють собою серйозну проблему і розповсюджені у світі дуже широко. Щорічно у всьому світі більше 340 млн. чоловіків і жінок у віці 15-49 років хворіють на виліковні ПССШ: сифілісом, гонококовою, хламідійною і трихомонадною інфекціями. Мільйони людей щорічно інфікуються ВІЛ, вірусами герпесу, папіломи людини, гепатиту В. У світовому масштабі ПССШ є причиною 17% економічних втрат, обумовлених порушенням стану здоров'я. Наслідки нелікованих ПССШ можуть бути дуже серйозними [1, 3-5]. Крім цього, інфікування жінок під час вагітності і пологів може призводити до втрати зору, пневмонії, ушкодження центральної нервової системи або навіть загибелі немовлят.

Мета дослідження: виявити проблемні питання та негативні чинники на статеvu поведінку молоді та вивчення рівня обізнаності щодо розповсюдження ПССШ.

Методи дослідження. Проведене анонімне онлайн-анкетування у соціальних мережах, в якому взяли участь 154 респонденти, студенти Донецького національного медичного університету, віком від 17 до 24 років з яких 46 (29,87%) чоловічої статі, 108 (70,12%) – жіночої.

Результати дослідження. Результати аналізу впливу соціально-економічних умов на ризикову статеvu поведінку дівчат даної вікової групи показали, що репродуктивні установки серед студенток не залежать від складу сім'ї: зокрема, 48 дівчат (44,44%), які мали статеві стосунки, мешкали з обома батьками і 46 дівчат (42,59%), які не мали статевиx стосунків, також проживали в повній сім'ї; 56,49% опитаної студентської молоді віком 17-24 років мають досвід статевого життя (54,34% – серед хлопців, 57,4% – серед дівчат); від 7 до 15% респондентів вступали в статеві стосунки до 15 років;

IMPACT OF MODERNITY ON SCIENCE AND PRACTICE

значна частина дівчат практикують незахищений секс: майже кожна четверта опитана дівчина з тих, що мали статеві стосунки, ігнорувала презерватив під час останнього статевого акту. Відносно більша частина дівчат, які мають досвід статевих стосунків, не зважає на загрозу власному здоров'ю і практикує ризиковані статеві акти. Дівчат, що мали незахищені презервативом контакти, виявилось більше, ніж хлопців.

Аналіз отриманих даних довів, що всі опитувані бажають мати дітей, але в найближчі два-три роки планують народити лише дитину 10 (35,71%) респондентів. Решта, 18 (64,28%), насамперед мають намір закінчити навчання, знайти роботу і влаштувати особисте життя, 9 (32,14%) опитаних вбачають повну сім'ю, яка складається з двох дітей, 12 (42,85%) бажають народити одну дитину, 7 (25%) – більше трьох дітей. Слід зазначити, що останню групу склали жінки, які виховувались у багатодітних сім'ях.

Під час оцінювання анонімного анкетування було доведено, що 1,36% з опитаних не знають жодного ефективного метода контрацепції, 2,04% вважають ефективним протизаплідним методом перерваний статевий акт. Майже половина респондентів (46,26 %) не освідомленні в питаннях посткоїтальної контрацепції. Під час дослідження з'ясувалось, що 4,76 % – стикалися з інфекціями, що передаються статевим шляхом, 3,40 % з яких вдавалися до самолікування, так як соромились звертатись до медичних працівників, бо очікували негативної реакції з боку навколишнього оточення, ще 9,52 % респондентів залишилися один на один зі своєю проблемою, та обрали шлях бездіяльності. На думку 6,80 % опитаних ранній початок статевого життя не має негативного впливу на репродуктивне здоров'я. При цьому у 4,76 % першокурсників перший статевий акт відбувся в період з 13 до 14 років, у 20,40 % – з 15 до 16, у 22,45 % – з 17-18, у 8,84 % після 18 років, ще 43,45 % стверджують, що вони не займані. Наявність ризикової статевої поведінки у понад третини опитаних створює ризик поширення захворювань, що передаються переважно статевим шляхом та підліткової вагітності, а також свідчить про нагальну потребу проведення просвітницької роботи саме в цій віковій категорії.

Інтернет став головним джерелом, з якого сучасна студентська молодь отримує інформацію про статеві стосунки: 38,31 %, респондентів саме в інтернеті шукали і отримували відповіді на запитання, що їх цікавили. Наступними за популярністю джерелами виявились телебачення та друзі/однокласники (по 25,32 %), медичні працівники опинилися на четвертому місці (11,05 %). Були відсутні відповіді щодо провідної ролі школи та батьків в питаннях виховання статевих поведінкових реакцій. Доцільно зазначити, що 10,88 % респондентів вживали наркотичні або алкогольні речовини перед першим статевим актом.

Висновки: отримані дані дозволяють зробити висновок, що студенти медичного університету мають низку проблемних питань та загалом низький рівень обізнаності щодо мір збереження репродуктивного здоров'я. Проводячи профілактичну роботу, слід акцентувати увагу на особливостях анатомії та фізіології репродуктивної системи, адекватній контрацептивній поведінці з наданням інформації про клініки, дружні до молоді, соціальні центри, у яких можна отримати анонімну, безкоштовну, кваліфіковану допомогу медичного, психологічного, соціального та юридичного характеру. На підставі цього, необхідно проводити профілактично-просвітницьку діяльність серед

молоді, поліпшити соціально-економічний рівень життя студентів, розробляти та реалізувати державні чи меценатські програми, створювати центри планування сім'ї, проводити активні заходи щодо пропаганди здорового інтимного способу життя, формувати у молоді відповідальну сексуальну поведінку.

Література:

1. Демографічна та соціальна статистика / Населення та міграція [Електронний ресурс] // Державна служба статистики України. – 2018. – Режим доступу до ресурсу: <http://www.ukrstat.gov.ua>.

2. Говорун Т.В. Сексуальність та статева поведінка в Україні /Проблеми сьогодення та перспективи/ Т.В. Говорун, Б.М.Ворник – К.,1995. – 51 с.

3. Arnold A., Lewis J., Maximovich A., Ickovics J., Kershaw T. Antecedents and consequences of caregiving structure on young mothers and their infants.// *Matern Child Health J.* 2011 Oct;15(7):1037-45. doi: 10.1007/s10995-010-0650-3.

4. Особистісні кризи студентського віку : Зб. наук. статей/ За ред. Т.М.Титаренко. – Луцьк : Ред.-вид. від. «Вежа» Волинського держ. ун-ту ім. Лесі Українки, 2001. – 110 с.

5. Джерела формування сексуальної культури. [Текст]: монографія //Формування сексуальної культури молоді: монографія/Авт. О.М.Балакірева та ін.; За заг. ред. О. О. Яременка. – Київ : Український ін-т соціальних досліджень, 2004.

6. Strange V., Oakley A., Forrest S. Mixed-sex or Single-Sex Education: How would young people like their sex education and why? / V. Strange, A. Oakley, S. Forrest // *Gender and Education.* – 2003. – Vol. 15. – № 2. – pp. 210–211.

ОГЛЯД ЗАРУБІЖНИХ ДОСЛІДЖЕНЬ У СФЕРІ ВИЗНАЧЕННЯ ПРОБЛЕМ ЮРИДИЧНОЇ ТЕРМІНОЛОГІЇ

Казак Р.

к.ю.н., асистентка кафедри історії держави і права
Національний юридичний університет імені Ярослава Мудрого

Питання чіткості юридичної термінології є безперечно ключовим аспектом як при здійсненні науково-теоретичних досліджень, так і при реалізації правових норм. У нашому попередньому дослідженні, опублікованому в колективній монографії “Генеza і сутність понять «сталій розвиток» та «екологічна сталість” (2019) підрозділ було присвячено проблематиці перекладу таких термінів, як “sustainable development” та “environmental sustainability”, проаналізовано їх вживання у нормативних й наукових джерелах та наведено висновок, що наразі не існує універсально узгодженого визначення цим термінам [1, ст. 118]. На нашу думку, це стає однією з перепон на шляху до гармонізації законодавства України та ЄС та його реалізації. У цій роботі хотілось би звернутися до робіт дослідників у цій сфері, підтвердивши необхідність та доцільність правильного лінгвістичного аналізу правових джерел.

В зарубіжних дослідженнях питання визначення термінології та пов’язаних із цим питань вивчається на більш високому рівні, ніж у вітчизняній науковій праці. Ще наприкінці 19 ст., У. Емертон (1886) досліджував термінологію у римському праві [2], а на початку 20 ст., професор Йельського Університету А. Корбін визначав питання чи потрібні якісь зміни в тогочасній юридичній термінології та чи можна щось зробити, щоб правові уявлення стали більш зрозумілими та чіткими для інших. Однозначно відповідаючи на ці запитання, професор зазначав, що “є певна потреба в удосконаленні” [3, ст. 607] В своїй іншій роботі, А. Корбін (1920) [4] відзначав, що цілком продуктивним є на самому початку освоїти низку фундаментальних правових концепцій та набути єдиного визначеного значення для кожного з термінів, що використовуються для їх вираження. Актуальність проблеми можна підтвердити ще і тим, що помилки у розумінні юридичних термінів розглядаються навіть під призмою художніх творів – наприклад, на початку 20 ст., у 1901 р. в Йельській юридичній школі була опублікована робота “Шекспірівські передбачувані промахи в правовій термінології” [5].

Провівши огляд наукової літератури, можна дійти до висновку, що ерою досліджень проблематики термінології в юридичній сфері слід називати 50-80-ті роки минулого сторіччя. Серед досліджень зазначеного періоду можна відзначити наукові доробки М. Дейвіда [6] (1950) П. Мартіна [7] (1974), У. Фуллагара [8] (1957), У. Флінна [9] (1969), Дж. Купер (1963), М. Колберг (1956). А, розглядаючи галузі їх досліджень, стає очевидним, що це пов’язано із технічним прогресом того періоду. Адже, подібні проблеми виникали при застосуванні норм права у сфері нафти і газу, де проблема зводилась до плутанини термінології (М. Колберг, 1956) [10, ст. 192], та в аерокосмічній галузі. У 1963 р. Дж. Купер запропонував включити обидві сфери (повітряну та космічну) до єдиної галузі права щоб уникнути існуючих та майбутніх плутанини, з можливою назвою “Закон про аерокосмічний простір” [11, ст. 89], вважаючи єдине

визначення кращим [11, ст. 94]. У дослідженнях 80-их років (Латман, 1980) зазначалось, що не передбачено жодних заходів для вирішення проблем, коли конкретні терміни або визначення можуть означати різні речі для різних спеціалістів, крім того, значення деяких термінів також може змінюватися з часом [12, ст. 141]. Латман зазначав, що оскільки законодавство все частіше почало використовувати наукові та технічні терміни для боротьби з фізичними, соціальними та природними явищами, цілком можливо вивчити окреслену проблему та проконсультуватися з групою експертів з правових та технічних питань для визначення конкретних вказівок [12, ст. 144]

У статті Дріножчі та Новак (2015) [13] також розглядається законодавство з мовного підходу та наголошується на необхідності визнання співвідношення термінології та законодавства. На італійських та швейцарських прикладах авторами доведено, що правильне управління поняттями, позначеними юридичними термінами, що досягається поширенням термінологічних знань та ширшим використанням термінологічних інструментів, може позитивно впливати на процес законотворчості і призведе до кращої лінгвістичної якості нормативних актів. У роботах зарубіжних дослідників велику увагу приділено аналізу термінології загальноєвропейської нормативної бази, а саме у статті В. Робінсона (2014) [14] розглядається мовний режим Європейського Союзу, його законодавчий процес, законодавча розробка та переклад у інституціях ЄС. На думку дослідника, ЄС розробив власну особливу мову, яка створює виклики як розробникам, так і перекладачам. Одним із висновків дослідника є те, що перекладачам ЄС потрібно обережно підходити до перекладу законодавства, переконуючись, що вони ознайомлені з усіма правилами складання проекту та підходять до завдання тлумачення тексту як юрист, а не як лінгвіст. На нашу думку, у зв'язку із тим, що Україна знаходиться на шляху до вступу у Європейський союз та потребує гармонізації законодавства – в українському перекладі слід користуватися тими самими принципами у лінгвістичній роботі, як і колегам з країн-членів ЄС.

Право та його правильне розуміння відіграє головну роль у сучасному глобалізованому світі, впливаючи на важливі аспекти життєдіяльності будь-якого суспільства. На думку Л. Йенсен та Т. Г. Геджбет певні соціальні та економічні події “передують еволюції права, а згодом слідує юридична еволюція, що уточнює та стандартизує юридичні поняття та визначення слів і фраз” [15, ст. 226], що використовує законодавець. Технічний жаргон, знайдений цими дослідниками ще у 1947 р. у 45 великих томах Постійного видання слів і фраз 1940 року, за їх визначенням “повинен стимулювати американських юристів до вдосконалення ще більшої частини заплутаної термінології закону, що постійно розвивається”.

Фахівці в цій галузі, такі як Надраг та Бужарна-Тіхенеа (2014), стверджують, що перекладачі повинні знайти рішення тих проблем, що виникають із перекладу тексту закону, прийнятого однією конкретною мовою та правовим контекстом отриманим в іншій мовно-правовій ситуації [16, ст. 537] За словами Бгатія, Кендлін та Енгберг (2008), перекладачі повинні мати базові юридичні знання і вони мають повністю усвідомлювати різницю між культурами країн та усвідомлювати можливість відсутності рівнозначних понять у мові, на яку здійснюється переклад [17, ст. 538] Саме відсутність певних рівнозначних термінів в українській мові (як приклад, - “sustainable

development’), ускладнює не лише переклад мовно-лінгвістичної конструкції, а і її розуміння для законодавця та суспільства.

Список літератури:

1. Казак Р. А. (2019) Генеза і сутність понять «сталий розвиток» та «екологічна сталість». Різноманітність підходів до їх визначення в дослідженнях українських та зарубіжних науковців // Challenges and prospects for the development of legal systems in Ukraine and EU countries: comparative analysis : Collective monograph. Riga : Izdevniecība “Baltija Publishing” т.1 с. 2019 - 103-118 pp
2. Wolsley Emerton (1887), Stoic Terminology in Roman Law , 3 The Law Quarterly Review 64 - 68
3. Arthur L. Corbin (1921), Terminology and Classification in Fundamental Jural Relations, 4 Am. L. Sch. Rev. 607 - 614
4. Arthur L. Corbin (1920), Legal Analysis and Terminology, 29 Yale L.J. 163 - 173
5. Homer B. Sprague, Shakespeare's Alleged Blunders in Legal Terminology, 11 Yale L.J. 304, 316 (1901-1902)
6. M. A. David (1950), A Change in Terminology, 1950 JAG J. 11, 12
7. Peter W. Martin (1974-1975), Welfare Law the Problem of Terminology, 60 Cornell L. Rev. 792 - 799
8. Wilfred K. Fullagar,(1957) Legal Terminology, Melbourne University Law Review1, - p. 8
9. William J. Flynn (1969), Chaos in Terminology - Accidental and Accidental Means, 36 Ins. Counsel J. 33 - 37
10. Malcolm G. Colberg (1956)), Confusion of Terminology in Oil and Gas, 10 Wyo. L.J. 188 - 192
11. John Cobb Cooper (1963), Aerospace Law - Subject Matter and Terminology, 29 J. Air L. & Com. 89- 94
12. L.H. Lattman (1980), Scientific and Technical Terminology in Legislation, 1 J. Energy L. & Pol'y 141 - 144
13. Tímea Drinóczi & Barnabás Novák (2015) Linguistic Approach In Legisprudence – Terminology, Translation Studies And Databases, The Theory and Practice of Legislation,3:1, 113-129, DOI: [10.1080/20508840.2015.1041707](https://doi.org/10.1080/20508840.2015.1041707)
14. William Robinson (2014) Translating Legislation: The European Union Experience, The Theory and Practice of Legislation, 2:2, 185-210, DOI: [10.5235/2050-8840.2.2.185](https://doi.org/10.5235/2050-8840.2.2.185)
15. Ladru Jensen; T. Harvey Hedgepeth; F. R. Olmstead, Report of Part of Committee on Classification and Terminology, 4 Bus. Law. 226, 236 (1947)
16. Lavinia Nadrag, Alina Buzarna-Tihenea (2014) Legal Language a Terminology Analysis of the Romanian Criminal Code, 6 Contemporary Readings in Law and Social Justice Volume 6(1), - pp. 537-546
17. Bhatia, V. Vijay Kumar, Christopher N. Candlin, and Jan Engberg (2008), Legal Discourse Across Cultures and Systems. Hong Kong University Press. 291-307

ЖІНКИ В МЕДИЦИНІ

Харківська Д.

студент 1 медичного факультету 1 курсу 9 групи
Харківський національний медичний університет

Роль жінки в медицині є актуальною проблемою протягом довгого часу. Хоча жінки працювали в галузі медицини століттями, робота чоловіків завжди вважалася пріоритетнішою. Людство прогресує завдяки науці. Серед вчених більшість представляють саме чоловіки. Але не варто недооцінювати і роль жінок у науці, зокрема в медицині.

Нині у закладах медичної освіти навчається велика кількість дівчат, ми навіть не замислюємося, що раніше таке навіть не можна було собі уявити. Зараз жінки займають один рівень з чоловіками: виконують складніші операції, обіймають найвищі посади по всьому світі. Щоб зрозуміти, які труднощі пройшла жінка на шляху до такого визнання необхідно зануритись в історію.

Медицина почала розвиватися ще у первісно-общинній епосі, коли відбувся перехід від матріархату до патріархату. Цей період тривав сотні тисяч років. Ранні родові громади були групою рівноправних людей, де жінка мала рівні права і могла бути ватажком роду. Жінка була берегинею домашнього вогнища; вона надавала допомогу при пологах, накопичувала відомості про лікарські засоби. Родоначальниця, хранителька вогнища, вона дбала про добробут і здоров'я родичів, займаючись лікуванням нарівні з іншими членами громади.

В умовах розвинутого общинного господарства жінка втратила своє високе положення, ставши помічницею чоловіка. Згодом медицину як професійне заняття, взяли в свої руки чоловіки, жінки ж могли лише зберігати давні традиції. Саме до них, знахарок і ворожок приходили за допомогою багато поколінь на всіх континентах світу. Однак, чимало з них були звинувачені в чаклунстві. Так, окрім надання елементарної першої медичної допомоги, вона була позбавлена можливості легального заняття медициною, проходити навчання нарівні з чоловіками.

У стародавніх джерелах зустрічаються імена окремих жінок, які не дивлячись ні на що мали успіх в медицині. Так, в Римській імперії Аспазія була відома як майстерна акушерка, яка до того написала працю про лікування жіночих хвороб, вагітності та догляду за новонародженими.

Однією з жінок, що дали поштовх до змін у медицині, стала Агнодіка, якій вдалося, переодягнувшись в чоловіка, бути присутньою на уроках гінекології. Те, що вона жінка, виявилось абсолютно випадково, коли Агнодіку засудили як «чоловіка-лікаря, що підтримує еротичні відносини зі своїми пацієнтками»: в ході судового розгляду з метою захистити себе, вона змушена була розкритися, в результаті чого Агнодіку виправдали. Причому виправдання дало підставу для внесення змін в законі, який відтепер дозволяв і жінкам займатися медициною.

У період Київської Русі відзначилась Євпраксія-Зоя, донька чернігівського князя Мстислава. Її трактат «Алімма» увійшов до історії медицини, як перша праця написана

жінкою. З цієї праці відомо, що вона могла надати медичну допомогу та мала досвід лікування хворих за допомогою народної медицини.

У Середньовіччі жінки лікували за допомогою трав, але їх вважали відьмами і часто спалювали на вогнищах. Своєрідними осередками культури були монастирі. Ігуменя одного з монастирів Хільдегард читала лекції з медицини і теології, видала енциклопедію, в яку включені описи 230 видів рослин і 60 видів дерев, різновидів риб, птахів, каміння, металів, описала цілющі властивості рослин і можливості їх використання.

Найвидатнішою жінкою англійського суспільства епохи європейського Ренесансу вважається леді Мері Монтегю (1689-1762) - її заслуга полягає в тому, що вона вперше почала практично використовувати щеплення проти віспи в країнах Західної Європи.

Все більшої популярності в 18 столітті набуває медична наука. Серед жінок-лікарів, які отримали університетську підготовку, була доктор Беррі (1795-1865), що стала видатним військовим хірургом. Доктор Беррі носила чоловічий костюм все життя. У неї був маленький зріст і високий голос, через що вона часто була жертвою глузувань. На це вона реагувала по-чоловічому - кілька разів билася на дуелях. Істина відкрилася тільки після її смерті. Коли стали говорити, що це був чоловік-гермафродит, бо вважали, що жінка не здатна досягти такого високого рівня професіоналізму в своїй області. В цей час проявила себе також Марі Лоран - дружина і помічниця Луї Пастера, яка брала участь в розробці методу профілактичної вакцинації проти сказу.

Серйозні зміни стали відбуватися в 19 столітті, коли стали з'являтися перші жінки-лікарі.

Елізабет Блекуел стала першим дипломованим лікарем-жінкою, як отримала вчений ступінь доктора медицини. Вона намагалася надати всі можливі умови для навчання жінок і 1868 році відкрила власний медичний коледж для жінок.

Наступним важливим періодом вивчення даного питання є Велика Вітчизняна війна, коли вперше настільки широко стали залучати жінок для надання медичної допомоги військовослужбовцям. У зв'язку з тим, що більшість чоловіків билися на фронті, жінкам полягала важка задача допомоги пораненим: вони виносили їх на своїх плечах з поля бою, доставляли до лікарів, доглядали. Нарівні з чоловіками, вони виконали колосальний обсяг роботи, повернувши в дію мільйони військовослужбовців.

20 століття - століття численних відкриттів. Мало хто знає, що фактичне відкриття ДНК належить Розалінд Франклін (1920-1958). Протягом довгого часу її заслуги адресували колегам, а саме Джеймсу Уотсону та Френсісу Кріку. За що чоловіки отримали Нобелівську премію. За чотири роки до цього Розалінд померла від раку так і не отримавши належного визнання при житті.

Іноді складно повірити наскільки високе положення могла займати жінка, і разом з тим наскільки низьке в іншу епоху. Офіційно двері в медицину для жінок відкрили тільки в дев'ятнадцятому столітті. І сталося це лише в деяких країнах. Але ж жінки з усього світу довели, що спроможні не гірше за чоловіків розвиватися у медицині та досягати успіхів, а найголовніше – рятувати життя!

Список літератури:

1. Журавльов Д. Жінки медики в історії: Перші жінки-лікарі. URL: [http // hroniki.org](http://hroniki.org) (дата звернення: 01.04.2020)

IMPACT OF MODERNITY ON SCIENCE AND PRACTICE

2. Верхратський С. А., Заблудовський П. Ю. Історія медицини 1991
3. Снежкова Н. Л. Жінка століття., 2004.

ДОСЛІДЖЕННЯ ВПЛИВУ ПАСТЕРИЗАЦІЇ НА ОРГАНОЛЕПТИЧНІ ТА ФІЗИКО-ХІМІЧНІ ХАРАКТЕРИСТИКИ СОСІСОК

Хорунжа Т.

аспірант

Національний університет харчових технологій

Пасічний В.

д.т.н. професор

Національний університет харчових технологій

Одним із пріоритетних завдань сучасного м'ясної галузі є випуск продукції, яка вирізняється покращеними споживними властивостями. М'ясо та м'ясопродукти являються найважливішими компонентами раціону людини, так як є джерелом високоякісних білків та вітамінів необхідних для нормального розвитку організму. Серед м'ясних продуктів найбільшим попитом у споживачів користуються ковбасні вироби вареної групи. Для розширення асортименту якісних м'ясних продуктів проводяться дослідження вітчизняними та зарубіжними вченими щодо можливості застосування білкової сировини тваринного походження.

Проведено аналітичний огляд літературних джерел зарубіжних і вітчизняних авторів, щодо використання у ковбасних виробках сухої молочної сироватки, крові харчової, пастеризація варених ковбасних виробів, температурні режими пастеризації. Варена група ковбасних виробів є найбільш популярна в Україні. Актуальним питання є розробка нових рецептур ковбасних виробів вареної групи з повноцінним біологічним складом, за рахунок додавання до продуктів тваринного білку. Так як дана група ковбасних виробів має обмежений термін зберігання, для його подовження застосовували пастеризацію.

У роботі висвітлені питання розробки продуктів збагачених гемовим залізом. Вивчали ефект пастеризації та вплив у складі рецептур наявності сухої молочної сироватки, крові харчової та комбінованої жирової емульсії. Досліджено ефект пастеризації отриманих рецептур. Досліджено фізико-хімічні показники сировини, ковбасних виробів до пастеризації та після. Досліджено органолептичні властивості готового продукту. Додавання сухої молочної сироватки впливає на смакові характеристики готового продукту, також підвищує біологічну цінність ковбасних виробів. Кров харчова додавалася до рецептури у обмеженій кількості, так як кров надає готовому виробу специфічний смак та аромат, визначили оптимальну кількість додавання крові харчової до рецептури.

Пошук нових складових рецептур варених ковбасних виробів для підвищення біологічної цінності в наш час є актуальним питанням.

Спосіб життя і харчування сучасної людини є найважливішими факторами від яких залежить працездатність, резистентність до негативних зовнішніх впливів, що в кінцевому підсумку визначає тривалість життя [1].

IMPACT OF MODERNITY ON SCIENCE AND PRACTICE

Результатом розвитку численних наукових теорій про продукти харчування повинно бути поява нових корисних для здоров'я людини продовольчих товарів, збагачених одним або декількома функціональними інгредієнтами. Технології таких продуктів мають на увазі многостадійність процесів, при яких виявляється досить інтенсивне хімічне і фізичний вплив на компоненти сировини та ін. інгредієнти, що призводить до значних модифікацій кількісного і якісного складу: вітамінів, ферментів і інших біологічно активних речовин і мікроелементів [2, 3, 4].

Хороша сполучуваність молочних білків з м'ясом, їх здатність покращувати його функціональні властивості дозволяють використовувати біологічні компоненти, зокрема сухої молочної сировини для створення продуктів спеціального призначення. Молочна сироватка - джерело макро- і мікроелементів (кальцію, фосфору, калію), а також вітамінів необхідних для життєдіяльності людини. Суха молочна сироватка є порошкоподібною речовиною білого або злегка жовтуватого відтінку. Це повністю натуральний продукт, який виготовляється в промислових умовах зі свіжої підсирної і сирної сироватки, одержуваної з молока в процесі виробництва сиру і сиру [5, 6].

Одним з проявів нестачі споживання якісних продуктів харчування вважається залізодефіцитної стан, яке набуло широкого поширення в світі. Існує два напрямки подолання дефіциту заліза в харчуванні населення: медикаментозне - призначення залізовмісних препаратів і дієтичне - оптимізація структури харчування за рахунок створення нового покоління продуктів, збагачених мікронутрієнтів, значно підвищують функціональність, безпеку і споживчі властивості продовольчих товарів [7, 8].

Нами було розроблені рецептури сосисок на основі м'ясної сировини, продуктів перероблення молока та харчової крові, проведено їх теплову обробку за різних температурних режимів. Як контроль використовували сосиски "Молочні", виготовлені за стандартною технологією для варених ковбасних виробів. Рецептурний склад представлено в таблиці 1.

Для визначення впливу теплового оброблення свіжовиготовлені в лабораторних умовах сосиски герметично пакували в скляну тару з додаванням заливних соусів і проводили пастеризацію при температурі 85 °С за формулою (30–40–20) хв, де 30 – час на нагрівання зразків до температури пастеризації, 40 – час термостатування при заданій температурі та 20 – час охолодження.

Таблиця 1 - Рецептурний склад ковбасних виробів

Сировина	1	2	3	4
Червоне м'ясо курчат-бройлерів	20	20	20	20
Яловичина 1 сорт	46	44	43	41
Свинина н/ж	15	15	15	15
Кров харчова	3	3	6	6
Суха сироватка	4	4	4	4
Сухе молоко	2	4	2	4
Волога (лід)	20	30	20	30
Сало хребтове	10	10	10	10
Спеції:	0,4	0,4	0,4	0,4

IMPACT OF MODERNITY ON SCIENCE AND PRACTICE

Сіль кухонна	2,5	2,5	2,5	2,5
Нітрит натрію	0,005	0,005	0,005	0,005
Суміш функціональ-но-технологічна "Емулін"	1	1	1	1

На першому етапі досліджували фізико-хімічні показники сировини.

Таблиця 2

Результати дослідження фізико-хімічних показників сировини

Сировина	pH	Вміст води, %	ВЗЗ, %	Пластичність см ² *Г/кг
Свинина напівжирна	6,40	53,80	87,1	8,9± 0,01
Яловичина 1 сорт	6,45	68,50	95,2	7,6± 0,01
Червоне м'ясо курчат-бройлерів	6,50	66,88	93,0	9,1± 0,01

Аналіз отриманих результатів свідчить, що pH досліджуваних зразків м'ясної сировини характеризує їх доброякісність. Найбільший вміст води у яловичині 68,5% і м'ясі курчат-бройлерів 66,88%, проте, а також ці види м'яса мають високі показники ВЗЗ, відповідно 95,2 і 93%.

В подальших дослідженнях визначали показники сосисок вироблених без повторної пастеризації і пастеризованих. Результати досліджень представлено у таблицях 3 і 4.

Таблиця 3

Результати дослідження сосисок до пастеризації

Рецептура	pH	Вміст води, %	ВЗЗ, %	Пластичність см ² *Г/кг
Контроль	6,0	70,0	75,0	5,5± 0,01
1	6,5	50,2	73,0	6,6± 0,01
2	6,5	46,2	77,0	2,8± 0,01
3	6,5	52,9	70,4	3,9± 0,01
4	6,5	54,3	77,8	6,6± 0,01

pH ковбасних виробів в межах норми. ВЗЗ у всіх зразків високе, найвище значення у 4 зразку 77,8%, і ці значення не суттєво відрізняються від контролю.

Таблиця 4

Результати дослідження сосисок після пастеризації

Рецептура	pH	Вміст води, %	ВЗЗ, %	Пластичність см ² *Г/кг	Вихід до основної сировини, %
Контроль	6,1	78,2	80,1	6,3± 0,01	100,0

IMPACT OF MODERNITY ON SCIENCE AND PRACTICE

1	6,6	63,6	77,0	8,5± 0,01	113,0
2	6,5	72,6	74,1	6,2± 0,01	110,0
3	6,6	65,3	76,0	5,2± 0,01	108,0
4	6,5	67,0	80,2	5,2± 0,01	116,0

Водозв'язуюча здатність в усіх зразках була достатньо високою, після пастеризації, у дослідних зразках була дещо вище ніж до пастеризації, що дозволяє зробити висновок про незначний вплив повторної пастеризації на функціонально-технологічні показники сосисок з заданим видом сировини.

Результати сенсорної оцінки проводили за 5-бальною шкалою за такими показниками як: смак, запах, консистенція, соковитість, зовнішній вигляд готових до споживання ковбасних виробів.

Вищі значення показників мали сосиски з 6% харчової крові, які мають співвідношення за сухими речовинами до продуктів перероблення молока 1: 9, що дозволяє рекомендувати дане співвідношення при розробці нового асортименту ковбасних виробів на основі харчової крові.

Висновки: Досліджено фізико-хімічні показники сосисок до та після пастеризації у порівнянні з контролем виявили, що комбінування м'ясної сировини, продуктів прероблення молока і харчової крові у заданих співвідношення дозволяє виробляти сосиски пастеризовані з високими технологічними і органолептичними показниками.

Список літератури

1. Marco, I. (2017). Development of innovative analytical methods for meat products safety and quality assurance: The MPSQA project. *J Food Microbiol Saf Hyg*, 2(2), 28–34. doi: 10.4172/2476-2059-c1-002.
2. Страшинський, І. М., Пасічний, В. М., & Фурсік, О. П. (2015). Функціонально-технологічні властивості м'ясних систем з використанням білоквмісної композиції. *Харчова промисловість*, (18), 56-61.
3. Пасічний, В. Н., Кочубей-Литвиненко, О. В., Маринин, А. И., Гармаш, Д. В., & Святненко, Р. С. (2018). Биологическая ценность кровяных колбас с использованием сухой молочной сыворотки. *Вестник Херсонского национального технического университета*, (2 (65)).
4. Khorunzha, T., Pasichnyi, V., Marynin, A., Svyatnenko, R., & Moroz, O. (2019). Pasteurized sausages with high heme iron content. *Scientific Messenger of LNU of Veterinary Medicine and Biotechnologies. Series: Food Technologies*, 21(91), 43-47. <https://doi.org/10.32718/nvlvet-f9108>
5. Pea, R. (2009). Intensive Livestock Farming: Global Trends, Increased Environmental Concerns, and Ethical Solutions. *Journal of Agricultural and Environmental Ethics*, 22(2), 153–167. doi: 10.1007/s10806-008-9136-3.
6. Nohr, D. and H.K. Biesalski, 'Mealthy' food: meat as a healthy and valuable source of micronutrients. *Animal*, 2007. 1(02): p. 309-316.
7. Cravens, W.W., Plants and Animals as Protein Sources. *Journal of Animal Science*, 1981. 53(3): 817-826.

IMPACT OF MODERNITY ON SCIENCE AND PRACTICE

8. Arneth, W., Die ernährungsphysiologische Bedeutung von Fleisch, in Kulmbacher Reihe Band 18 - Chemie des Lebensmittels Fleisch 2003, Bundesanstalt für Fleisch forschung: Kulmbach. p. 178 - 212.

A BRIEF OVERVIEW OF THE MAIN ELEMENTS OF ENFORCEMENT PROCEEDINGS, IMPLEMENTATION IN THE PROCESS OF THE LAST REFORM

Kolobov L.

PhD student of V. M. Koretsky Institute of state and law of
National Academy of Sciences of Ukraine

A set of accumulated scientific concepts, practical recommendations and proposals against normal legal acts, governing enforcement proceedings, led to the reform of the legislative framework governing enforcement proceedings in 2016, which became the starting point to form of a mixed system of enforcement in Ukraine.

These changes are aimed to provide an effective mechanism of quick and complete implementation of decisions, including through the unloading of the agencies of the State Executive Service (further referred as ICE).

The fundamental reform of the system of enforcement of decisions in Ukraine consists of the following major changes: introduced the institute of private contractors, who carry out their professional activity at the level of ICE and in compliance with the requirements of the Law of Ukraine "About State Enforcement Service"; introduced a Unified Register of Debtors and a Unified Register of Private Performers; when opening enforcement proceedings, no time is given for the debtor's independent decision; the executor, when opening the enforcement proceedings, is obliged to seize the debtor's property (funds) immediately; upon opening enforcement proceedings, the executor obliges the debtor to file a declaration of income and property; the determination of the value of the debtor's property should be made by mutual agreement of the contractor and the debtor, if such agreement is not reached, then the valuation entity - the entity is involved for the valuation of the property; realization of the debtor's property is carried out at electronic auctions; the terms of committing significant enforcement actions have been changed; the Law about Enforcement Proceedings excludes the provisions on control over the legality of enforcement proceedings by the governing bodies of the ICE; The Law of Ukraine «About Agencies and Persons Exercising Enforcement of Judgments and Decisions of Other Agencies», unlike the Law of Ukraine «About State Enforcement Service», which has lost its validity, does not contain a number of rules that determine the structure of bodies of state executive service, competence of ICE bodies in the organization of its activities, requirements for heads of ICE structural agencies [1].

According to Part 1 of Art. 14 of the Law of Ukraine «About Enforcement Proceedings», parties to the enforcement proceedings are the executor, the parties, the parties' representatives, the prosecutor, the expert, the specialist, the translator, the subject of the valuation activity - the economic entity, persons whose intellectual property rights are violated by the executive documents on confiscation and destruction of property on the basis of Articles 176, 177 and 229 of the Criminal Code of Ukraine, Article 51-2 of the Code of Administrative Offenses [2].

There are several approaches to the concept of «collector». Some scholars consider the plaintiff to be «the party in whose favor the recovery was made and required the execution of a court decision or other act.» Other members of the scientific community believe that the

IMPACT OF MODERNITY ON SCIENCE AND PRACTICE

contractor is a party that requires enforcement of a decision or other act. Thus, S. Shcherbak gives the following definition of «collector»: the collector is a person (individual or legal) who has the right to demand from other persons certain actions confirmed by the executive document or refrain from committing offenses and who is the first to declare the enforcement proceedings violated [3].

According to Part 1 of Art. 15 of the Law of Ukraine «On Enforcement Proceedings», the parties to the enforcement proceedings are the collector and the debtor.

Collector is a natural or legal person or state in whose favor or in the interests of whom a writ of execution is issued.

Debtor - an individual or legal entity designated by the executive document to which the state is responsible for executing the decision.

In addition, in decisions to recover funds from the State or to take other actions for the benefit or in the interests of the State, which are taken by courts in civil, administrative and commercial court proceedings, the public authority is sued by a court which has been sued accordingly decision.

Decisions to recover funds from the State or to take other actions in the interest or in the interests of the State taken in administrative offenses and in decisions taken in criminal proceedings shall be enforced by a public authority that has taken the relevant decision or by the materials of the court appropriate solution.

The State Judicial Administration of Ukraine is the collector under the decisions on collection of court fees and on imposition of a fine (as a means of procedural compulsion).

Several collectors or debtors may participate in the enforcement proceedings. Each of them, with respect to the other party, has the right to participate in the enforcement proceedings on its own, or may assign one of the accomplices to participate in the enforcement proceedings.

Other features of the novelties include the following changes, fixed in the Law of Ukraine «About Enforcement Proceedings»: in the event of one party leaving the party, the executor, as well as the interested person, have the right to apply to the court to replace the party of its successor. For the assignee, all actions taken prior to his entry into the enforcement proceedings shall be binding to the extent that they would be binding on the party succeeding him.

If the party of the enforcement proceedings has changed the name (for the legal entity) or the name, surname or patronymic (individual), the executor, in the presence of supporting documents, shall change by its decision the name of the party of the enforcement proceedings (Part 5 Article 15 of the Law of Ukraine «On Enforcement Proceedings»).

The mentioned above persons acquire the status of parties to enforcement proceedings only after the initiation of enforcement proceedings, that is, the execution by the executor of the decision to open the enforcement proceedings, or the decision to replace the party with his successor.

The basic list of rights and obligations of the parties and other participants in the enforcement proceedings is defined according to the requirements Art. 19 of the Law of Ukraine «About Enforcement Proceedings».

It also provides the possibility, upon the claimant's request, to transfer an executive document from one private executor to another or a relevant agency of the state executive service, or from a body of state executive service - to a private executive. The executor shall issue a resolution on the transfer (acceptance to execution) of the executive document (part 1

IMPACT OF MODERNITY ON SCIENCE AND PRACTICE

Article 15 of the Law of Ukraine «On Enforcement Proceedings»).

The transfer of executive documents is carried out in the manner determined by the Ministry of Justice of Ukraine.

Section V of the Instruction on the organization of enforcement of decisions, approved by the Order of the Ministry of Justice of Ukraine dated 02.04.2012 No. 512/5 and registered at the Ministry of Justice of Ukraine on April 2, 2012 under No. 489/20802, is established the procedure to transfer of executive documents and enforcement proceedings to the relevant state body executive service or private enforcement agent specified in the plaintiff's statement, from one state executor to another within the same body of state executive service [4].

At the same time, there is currently no mechanism for the transfer of enforcement proceedings between public and private enforcement agents, and from the body of the state enforcement service - for a private enforcement agent.

According to Part 4 Art. 55 of the Constitution of Ukraine, everyone has the right by any means not prohibited by law to protect their rights and freedoms from violations and unlawful encroachments [5].

Item 6 Part 1 Art. 4 of the Law «About Bodies and Persons Enforcing the Enforcement of Judgments and Decisions of Other Bodies» and Item 4 Part 1 Art. 2 of the Law about Enforcement Proceedings establish the principle (basis) of the dispositive of enforcement proceedings and define its obligation while executing enforcement proceedings by ICE agencies and private executors. This principle is, by the way, to give the collector the right of choice - to present an enforcement document to enforce to the ICE body or to a private executor, if the execution of the decision under Art. 5 of the Law «On Enforcement Proceedings» is referred to the competence of both ICE bodies and private executors (Paragraph 2 Part 1 Article 19 of this Law). That is, these provisions give the collector the right, at his own discretion, to select the body that will carry out the enforcement, while choosing between the ICE and the private collector. The application of the rule on the mandatory transfer of enforcement proceedings from a private contractor to a public contractor and vice versa will violate the fundamental principle of dispositive violate the right of the debtor to choose the contractor provided by law [6].

Such legal conclusions are consistent with the legal position set out in the ruling of the Grand Chamber of the Supreme Court of December 12, 2018 No. 12-197gs18 [7].

Article 6 Paragraph 1 of the Convention of the Protection of Human Rights and Fundamental Freedoms guarantees everyone the right to apply to a court or arbitration for any of his civil rights and obligations; thus, this article proclaims the «right to a court», one of the aspects of which is the right of access, that is, the right to sue in civil matters. However, this right would be illusory if the legal system of the contracting State had allowed the final binding decision not be enforced to the detriment of one of the parties. It is difficult to even imagine that Article 6 describes in detail the procedural safeguards afforded to the parties to the dispute, namely: fair, public and expeditious consideration, and at the same time does not provide for the enforcement of judgments. Seeing in Article 6 only the proclamation of access to the judiciary and the right to a judicial proceeding could create situations which are contrary to the principle of the rule of law which the Contracting States have undertaken to respect by ratifying the Convention. Therefore, for the purposes of Article 6, the enforcement of a decision taken by any court should be regarded as an integral part of the «court» (see Romashov against Ukraine

apply №,67534/01, decision dated 27.04.2004, point. 42).

Summarizing the aforementioned and having practical experience of committing procedural actions at the stage of enforcement of a court decision, it is appropriate to note that the above changes of national legislation have had a positive effect on the protection of the rights of legal entities and individuals at the specified stage of protection of the violated rights, which is reflected in the reduction of the time of the enforcement action, increasing the quality of enforcement actions and reducing the number of pending court decisions at the stage of enforcement.

References

1. The Law of Ukraine «On Bodies and Persons Exercising Enforcement of Judgments and Decisions of Other Bodies».
2. The Law of Ukraine «On Enforcement Proceedings».
3. Fursa S.Y., Shcherbak S.V. Executive proceedings in Ukraine. Tutorial. - K.: Attica, 2002. - P. 111.
4. Instructions for organizing enforcement of decisions.
5. Constitution of Ukraine: dated 28.06.1996 // VVR of Ukraine. - 1996. - No. 30. - Art. 141.
6. The judgment of the Supreme Court of 13.02.2019 in Case No. 750/1590/18 [Electronic resource]. - Access mode: https://zib.com.ua/en/137118-ms_peredannya_provadzheniya_vid_privatnogo_vikonavcya_do_ins.html.
7. Resolution of the Grand Chamber of the Supreme Court of 05.12.2018 in Case No. 12-197gs18 [Electronic resource]. - Access mode: <https://verdictum.ligazakon.net/document/78534731>.
8. Bereza N. Executive proceedings in a new way: novelties, advantages and disadvantages / Hope Birch // Actual problems of jurisprudence. - 2016. - VIP. 3, pp. 41-45.

FEATURES OF INVESTMENT ATTRACTIVENESS ESTIMATION AND INVESTMENT ACTIVITY OF OIL AND GAS ENTERPRISES

Kravchuk R.

Ph.D., Associate Professor

Tymoshenko D.

Ph.D., Associate Professor

Ivano-Frankivsk National Technical Oil and Gas University

Mikhailuk V.

Ph.D., Associate Professor

Ivano-Frankivsk National Technical Oil and Gas University

The investment attractiveness of oil and gas companies is a decisive factor in both the process of creation and its functioning. At the stage of starting an economic activity, investment attractiveness influences the model of formation and management of financial resources. In the process of development of an oil and gas company, investment attractiveness is one of the main factors in the development of a strategy of managing capital, and also allows to minimize the possible risks.

According to the Methodology of Integral Assessment of Investment Attractiveness of Enterprises and Organizations, the investment attractiveness of an enterprise is the level of satisfaction of financial, production, organizational and other requirements or interests of an investor in relation to a particular enterprise, which can be determined or evaluated by the values of the relevant indicators. Scientific and methodological approaches to defining the essence of the concept of investment attractiveness of an oil and gas enterprise can be combined into four groups:

- how efficient is investment, according to which investment attractiveness means the existence of an economic effect of investing in an enterprise at a minimal level of risk;
- as a condition for the development of the enterprise, which provides an integral quantitative and qualitative characteristics of its external and internal environment;
- as a benchmark that allows a potential investor to evaluate how attractive a particular oil and gas company is to invest;
- as a set of factors, considered from the standpoint of the formation of a system of enterprise activity indicators, which determines for the investor the optimal values of investment behavior.

The regulatory methodology for the integral evaluation of the investment attractiveness of oil and gas companies and organizations is based on the calculation of the integral index of investment attractiveness, which includes financial indicators that characterize the financial position, financial stability, liquidity, profitability of the enterprise, as well as its business and market momentum. not considering the prospects of development of the investment object.

IMPACT OF MODERNITY ON SCIENCE AND PRACTICE

Methods for assessing the investment attractiveness of an oil and gas company used in current practice can be organized into three groups:

- based on the calculation of coefficients of financial condition;
- based on the calculation of the integral index;
- based on a matrix approach.

Characteristics of the selected approaches to assess the investment attractiveness of the enterprise are presented in table 1.

Table 1- Characteristics of methodological approaches to assessing the investment attractiveness of the enterprise

Analysis based on financial condition	Based on the integral metric	Based on the matrix construction
-Assessment of property; -Assessment of financial stability; -value of assets liquidity; - evaluation of business activity; - assessment of market activity; - estimation of the enterprise profitability.	-definition of indicator groups; - calculating the weight of a particular indicator in your group; - determination of actual indicators values; - calculation of the integral index value of the investment enterprise attractiveness.	-selection of groups of indicators and its components, - comparison of the obtained values with the norm, - matrix construction, - comparison of the matrix indicators sum with the scale of assessment.

For a comprehensive analysis of the investment activity of the enterprise is important to evaluate its investment activity.

The investment activity of an enterprise is the intensity of attracting long-term investments into the capital of an enterprise.

Estimation of investment activity can be carried out on the basis of calculation of a number of indicators, the list of which is given in the Table 2.

Table 2 - System of indicators for estimation of the enterprise investment activity

Groups of indicators	Indicators	
	General	Special
Free own funds	1. Indicators of composition, structure, dynamics of working capital, sources of financing, liabilities. 2. Indicators of working capital efficiency. 3. Indicators of dynamics and efficiency of use of own working capital.	1. Working capital return. 2. Share of borrowed funds in sources of financing. 3. Profitability of own working capital.
Development potential and promising economic sustainability	1. Composition indicators, structures, dynamics by elements of potential.	1. Coefficients of updating, introduction, financial return. 2. Indicators of the structure of inventories, working capital.

IMPACT OF MODERNITY ON SCIENCE AND PRACTICE

		<p>3. The coefficient of real value of the property.</p> <p>4. Fixed asset ratio.</p> <p>5. A system of inequalities that summarizes the indicator of economic stability.</p>
Separate investment transactions	<p>1. Cash flow performance indicators: cash flow efficiency ratio, reinvestment ratio.</p> <p>2. Share of positive (negative) cash flow from investment activities in the total flow.</p>	<p>1. Indicator of valuation of certain types of investment transactions.</p>

In the external analysis of the investment activity of the company according to the financial statements can also use the following system of indicators of investment activity:

- the ratio of real and financial investments, which reveals the nature of the investment activity of the entity;

- participation in financing investment projects or investing in securities and other financial instruments.

This indicator reflects how much capital investment is made per 1 hryvnia of financial investments made by the enterprise during the analyzed period;

- ratio of long-term and current financial investments, which shows the level of liquidity of financial investments of the enterprise. The smaller the value of this indicator, the higher the mobility of financial investments, but at the same time, the less stable is the composition and structure of such investments, which causes an increase in the requirements for the quality of analytical substantiation of investment decisions in the process of forming the investment portfolio of the enterprise;

- the share of investment income in the annual cash inflow indirectly reflects the efficiency of the investment activity and its impact on the quality of the entity's cash flow. The growth of this indicator is usually assessed positively if it does not exceed the contribution of the main activity in the formation of cash flows of the entity - the share of investments in the annual outflow of cash as well as the previous ratio is an indicator of the effectiveness of investment activities.

The estimates of this indicator should take into account that the quality of the cash flow of the enterprise will remain normal even at a high level of cash expenditures for investment activities, since investments made in the current period lead to an increase in cash flows from operating and investment activities in the future;

- the liquidity ratio of the cash flow from the investment activity, which is calculated as the ratio of cash inflows from the investment activity to the corresponding expenditures for the period.

If this indicator is less than 1, then the investment financing company additionally attracts investment resources formed by other activities - operational and financial. The decrease in the indicator indicates an increase in the use of operating income, depreciation, borrowed capital in the implementation of investment tasks.- coefficient of cash flow efficiency from investment activity, which shows the amount of net cash flow from investment activities per monetary unit

IMPACT OF MODERNITY ON SCIENCE AND PRACTICE

of use of real money and investment. The negative value of this indicator does not always indicate the ineffectiveness of investment activities, as the higher investment costs over the cash flow in the current period with low risk and high efficiency of the respective investments may lead to a future increase in the cash flow efficiency ratio. The growth of this indicator is always evaluated positively, as it indicates an increase in profitability.

An assessment of the investment activity of an enterprise can be done by determining its level. The level of enterprise investment activity is determined on the basis of the investment activity index (Iia), which is calculated by the following formula:

$$Iia = \frac{Bd + 3d}{Zn - NP}, (1)$$

where Bd- the amount of investment that was invested in the fixed capital of the enterprise in the reporting period at the expense of internal sources of funds, thousand UAH; 3d- volume of investments, which was invested in the fixed capital of the enterprise in the reporting period at the expense of external sources of funds, thousand UAH; Zn- the amount of accrued depreciation of non-current assets of the enterprise in the reporting period; NP - net profit of the enterprise in the reporting period, thousand UAH.

FEATURES OF THE EYE TRAUMA IN THE PATIENTS OF THE REGIONAL OPHTHALMOLOGICAL TRAUMATOLOGY CENTRE

Kuchuk O.

Ph.D., Associate Professor
Bukovinian State Medical University

Yukish Yu.

doctor-intern
Bukovinian State Medical University

Hrehovych M.

doctor-intern
Bukovinian State Medical University

Nowadays eye injury is still one of the main cause of blindness and occupational disability. The purpose of our work was analyze the structure, features of the clinical progression of the trauma of the organ of sight in patients treated in ophthalmological traumatology center (Chernivtsi city) for 2019.

102 medical history of injured patients, who needed hospitalization, were analyzed. The criteria of differentiation were age, gender, mechanism of injury, circumstances in which the injury was received, state of the eye during hospitalization, type of emergency care, type of the therapy, state of the eye following discharge from hospital.

Among all injuries of the eyeball and appendages of the eye (102 cases), penetrating wounds were amounted 26,7%, non-penetrating – 5,8%, burns – 2,9%, contusion – 45%, injuries appendages of the eye – 19,6%.

Mostly in 2019, eye injuries were received by men: 76,5% of the total number of all injured adults. Of these patients, men of working age constituted 66,6%. As for women, the injury was received at the age of 51-80 years old the most commonly, which was 50%.

Among children, boys were injured: 75%, girls - 25%.

The hemorrhages in the eye media and layers of the eye in cases of the penetrating wounds were constituted 11 cases: hematoma of the eyelids 2 patients (18,2%), hyphaema – 4 (36,4%), vitreous hemorrhage – 5 (45,4%).

Crystalline lens injuries were observed in 10 cases among patients with eye injuries. Among them: subluxation of the lens – 1 cases (10%), traumatic cataract – 9 cases (90,0%).

Conclusions:

The majority of injured patients, who resorted to regional ophthalmological traumatology centre, were men of working age. Owing to the activity of the centre on the basis of the regional clinical hospital in Chernivtsi city, all patients, who applied for medical aid, received a highly qualified ophthalmological care, which corresponded to the III-th level of medical care.

РОЛЬ ВИКЛАДАЧА ІНОЗЕМНИХ МОВ ЯК МОДЕРАТОРА РОЗВИТКУ МІЖКУЛЬТУРНОЇ КОМУНІКАЦІЇ В ПРОЦЕСІ ОРГАНІЗАЦІЇ НАВЧАЛЬНОГО ПРОЦЕСУ

Курочкіна В.

старший викладач
Сумський державний університет

Золотова С.

старший викладач
Сумський державний університет

У Національній доктрині розвитку освіти в Україні у XXI столітті визначено головну мету, яка полягає у створенні умов для особистісного розвитку та творчої самореалізації кожного громадянина України, формуванні покоління, здатного навчатися впродовж усього життя. Тому від сучасного вищого навчального закладу вимагається запровадження нових підходів до навчання, які забезпечують розвиток у студентів необхідних компетенцій [1].

На сьогодні комунікативна компетенція є однією з пріоритетних, оскільки ми усвідомлюємо, що живемо в епоху глобалізації, яка потребує розширення міжнаціональних зв'язків та збільшення мобільності студентів. В результаті, серед студентів українських університетів з'являється все більше і більше представників інших країн. Одночасно українські студенти продовжують свою освіту в Європі та на американському континенті, приймають участь в міжнародних проектах, подорожують. Оскільки міжкультурна комунікація вийшла на перший план, роль іноземних мов набуває особливого значення. Відповідно, постать викладача університету стає більш вагомим у справі інтеграції культур, розвитку комунікативної компетенції в процесі організації навчального процесу з вивчення іноземних мов.

Викладач іноземної мови університету має володіти високим рівнем професіоналізму для забезпечення студентів навичками спілкування англійською мовою на рівні, достатньому для вирішення нагальних питань, пов'язаних як з навчанням так і з майбутньою професійною діяльністю, що являється актуальними для студентів різних спеціальностей. Беручи до уваги виклики сучасного світу, ми розуміємо, що як викладачі ми стоїмо перед проблемою пошуків якісно нових підходів до викладання іноземної мови. Особливого значення набувають нові методи навчання іноземної мови загального вжитку і подальше вдосконалення отриманих студентом навичок на рівні англійської мови академічних вжитку та професійного спілкування. З початку XXI століття спостерігається тенденція до більш спеціалізованих курсів навчання англійської мови для дорослої аудиторії. Існують прогнози, що в системі ELT (навчання англійської мови) нового тисячоліття «Буде підвищений попит на фахівців з англійської мови» [2].

Зараз у викладачів виникає серйозна потреба змінити сприйняття самих себе і своєї ролі. Є різні точки зору щодо ролі і місця викладача іноземної мови в системі вищої

IMPACT OF MODERNITY ON SCIENCE AND PRACTICE

освіти. У вченому світі йдуть дискусії щодо визначення факторів підвищення ефективності процесу викладання іноземних мов. Традиційно, одна точка зору визначає пріоритетність володіння високими методичними компетенціями викладача та знанням іноземної мови, інша ж зосереджується на його особистості, з високим рівнем інтелекту і психологічними характеристиками особистості, здатної забезпечити комфортний позитивний клімат для студентської аудиторії. З цим важко сперечатися, і, на нашу думку, ці точки зору мають право на існування і паралельну співпрацю.

Деякі відмінні риси відрізняють процес викладання іноземної мови від інших дисциплін. Список цих особливостей включає такі характеристики:

- професійно підготовлених викладачів не рідної мови часто порівнюють з носіями мови, навіть коли останні не є професійно навченими (подібна ситуація не виникає в інших предметах)
- навчання іноземної мови часто пов'язане з політичною діяльністю
- усна комунікація відіграє центральну роль
- предмет викладання мови важче визначити
- викладання іноземної мови - це єдине поле, де викладачі в навчальному процесі використовують мову, яку вони ніколи не використовують для мислення
- недостатній рівень підготовки студентів у навчанні мови є більш прийнятним [3].

Існує ще один аспект, вартий уваги. Суть його полягає в тому, що сучасна тенденція викладання іноземних мов включає в себе широку автономію студентів і великий об'єм самостійної роботи (за формулою Болонської системи студент має витратити одну одиницю навчального часу із викладачем і дві одиниці часу відводить на самостійне опрацювання матеріалу). Отже виклики сучасності визначають і нову роль викладача. В основному вона полягає в тому, щоб бути фасилітатором, посередником навчального процесу: забезпечити студента необхідною базою знань, рекомендувати навчальні матеріали, спостерігати і, при необхідності, давати поради. А допитливі студенти з високою внутрішньою мотивацією відчують важливість навчального процесу, отримують задоволення від того, що набувають функціонально необхідних життєвих навичок.

Викладач іноземної мови закладу вищої освіти постійно перебуває в процесі вдосконалення своїх професійно методичних компетенцій. Цей безперервний професійний розвиток (CPD) – і є рухом до інновацій. Ця концепція стала суттєво необхідним елементом в кар'єрному русі багатьох професій, а не тільки у педагогічній діяльності.

Одним з поширених способів забезпечення CPD є участь у курсах підвищення кваліфікації, що охоплює широкий спектр можливостей для викладача, включаючи:

- професійне читання додаткової літератури
- навчання для отримання вищої кваліфікації
- членство в міжнародному професійному об'єднанні, наприклад IATEFL
- розробка і видання власних навчально – методичних матеріалів
- проведення невеликих досліджень для застосування на практиці
- взаємне спостереження за класом і зворотний зв'язок з колегою
- робота над підвищенням рівня володіння мовою
- проведення семінарів та участь у конференціях

- написання наукових робіт для професійних журналів [4].

Варіантів, безумовно, більше, але будь-який з вищезазначених аспектів є суттєвою складовою професійного розвитку. Викладач сам приймає рішення, сам бере на себе відповідальність. Поняття автономного контролю робить концепцію CPD привабливою для багатьох викладачів.

Той обсяг знань, умінь і енергії, який ми, викладачі, надаємо своїм студентам для якісного навчання, необхідно використовувати і нам для постійного професійного зростання, педагогічного вдосконалення і розвитку інтелектуальної особистості.

Список літератури

1. Курочкіна В. С. Розвиток критичного мислення на заняттях з іноземної мови / В. С. Курочкіна, Н. О. Теплухіна // Англійська мова та література. – 2017 – № 1-3 (515-517) – С. 3-7.

2. Dave Allan 2000: IATEFL ISSUES, 2003.

3. The development of communicative competence of teachers, who work with foreign students. Золотова С. Г., Морозова І. А., Дядечко А. М. Збірник наукових статей міжнародної науково-практичної конференції Пед. проблеми становлення сучасного фахівця. Харків ХНЕУ, 2014.

4. [Articles from Rod Bolitho. Continuing Professional Development \(CPD\), IATEFL Ukraine.](https://ukraineiatefl.wixsite.com/iateflukraine/professional-development) [Електронний ресурс] Режим доступу:
<https://ukraineiatefl.wixsite.com/iateflukraine/professional-development>

DESIGNING OF MODERN PLAYGROUNDS ADAPTED FOR CHILDREN WITH DISABILITIES

Liubchenko M.

Ph.D., Associate Professor

Radchenko A.

Senior Lecturer

O.M. Beketov National University of Urban Economy, Kharkiv

Territories of modern cities are constantly updated by the rapid pace of civil and public construction. But there are some areas that are not sufficiently provided by modern elements of beautification. The presence of playgrounds, sports grounds and recreation areas is an indicator of the comfort level of urban life. The vast majority of existing playgrounds do not respond to all current standards and do not consider the needs of certain categories of population, including children with disabilities.

The aim of this work is to highlight the issues of underdevelopment by playgrounds of the nearby territories of existing buildings. Recommendations for the organization and planning of children's play space on these territories are also developed. Today, one of the tasks of society is to support and help to people with disabilities. Especially, the modern technologies can make life much easier for children from this category. Therefore, necessary to take into account the interests of all children categories during the designing of complex playgrounds [1].

At the present time, there is an integral part of children's play space area for children with disabilities. Many authors this actual issue is considered. For example, in the work [2] authors outline the types of architectural environment and general principles for its improvement, considering of children with disabilities interests. A playground adapted to the needs of children with disabilities is not only a place for plays, but also a place for understanding, empathy and solidarity with those who is limited in their physical abilities. The appropriate equipment improves the play process, development and training of children. All children can use this equipment to the same way as children with disabilities. As a result, the boundaries between who move freely and who is limited physically have become blurred. These playgrounds improve the motor skills of children and help in the gaming form to establish social connections.

Such sites have especial design and construction features. They are necessarily equipped by special ramps and handrails that help to provide access to each game element. The swing place is enclosed by a sufficient height barrier to safe exploit. The rest equipment has a similar construction and corresponded sizes for wheelchair accessible.

Research has shown when designing modern children's play spaces, it is necessary to consider the basic functional interconnections of the elements of this process: the appropriate size of the play area is important; using of special equipment; creation of attractive design; using of play equipment with different functions ensuring the diverse development of children; taking into account the needs of children of all ages.

IMPACT OF MODERNITY ON SCIENCE AND PRACTICE

The beautification of new construction areas, as well as the reconstruction locations of the nearby territories of existing buildings, should include the arrangement of a children's play area according to the needs of children with disabilities. Because the ability to communicate with their peers promotes socialization, unleashes abilities of a child, reduces the introversion of special children. Shared games inspire and develop creativity. Therefore, taking into account above outlined principles during the design of modern playgrounds adapted for children with disabilities will have allowed increase the comfort of their lives.

References

1. Burke J. Just for the fun of it: Making playgrounds accessible to all children // World Leisure Journal. – 2013. – № 55 (1). – pp. 83-95.
2. Shkliar S.P., Romanenko I.I. Principles of formation and improvement of architectural environment for children // Urban planning and territorial planning. – 2017. – № 63. – pp. 499-508.

THE FORMATION OF QUALITY OF GRAIN SPELT WHEAT

Liubych V.

Doctor of Agricultural Sciences, Professor

Ulianych I.

Candidate of Technical Sciences, Associate Professor

Uman National University of Horticulture

Spelt wheat grain has a long history. Asian spelt first appeared on the Caspian coast of Iran and became the ancestor of soft wheat. European spelt is the result of hybridization of soft and tetraploid wheat [1]. Active use of spelt grain as food raw material has begun quite recently [2]. This is due to its low yield compared with traditional varieties of wheat. However, the higher content of protein, balanced by amino acid composition, advantageously distinguishes the spelt grain for dietary products [3]. The great cost of the grain and the demand for the products of its processing cause high profitability of growing spelt grain.

Research methods. The experimental part of the work was carried out in the laboratory of Department of Technology of Storage and Processing of Grain at Uman National University of Horticulture during 2013–2014. Spelt varieties were used obtained by selection from local varieties – Schwabenkorn, NSS 6/01, Frankenkorn, Shvedskaya 1, Avstraliiskaya 1 and hybrids obtained by hybridization of *Tr. aestivum* / *Tr. spelta* – LPP 3218, LPP 1305, NAK 44/12–2, NAK 34/12–2, NAK 22/12, LPP 3132, LPP 3124, LPP 1197, LPP 3435, LPP 4113, LPP 1224, LPP 3131, LPP 3117, LPP 1304 which were grown in the conditions of Right Bank Forest-Steppe of Ukraine. Control (standard) was regionalized spelt variety Zoria of Ukraine in this zone. For qualitative assessment of spelt grain protein content was determined in the grain by the amount of total nitrogen (conversion factor of 6.25), the number of non-protein nitrogen compounds – difference between protein and proteic substance, protein content by SSTU 4117:2007, gluten content and its color according to All-Union State Standard 13586.1–68, estimate of protein and gluten in spelt grain was determined on a scale of levels and parameters, described by P.M. Zhukovsky 1957, content of gluten protein fractions by the number of dry gluten, gluten hydration capacity according to the formula: $HC = \frac{W \times 100}{100 - W}$, where HC is hydration capacity of gluten, %; W – gluten humidity, %. Mathematical and statistical processing of data was carried out using standard software package “Microsoft Excel 2003”.

Research results. One of the main characteristics of grain in cereal crops is its protein-proteinase complex as proteins in living organisms have a variety of functions and the lack of it leads to disruption of normal work of all systems. Researchers found that in spelt grain protein amount may be from 10 to 28%. It is believed that the ability to form such quantity of protein is caused by high rate of reaction of this wheat type, the amount of which is determined by the weather.

Investigations have established that protein amount in spelt grain ranges from 12.1 to 21.3% depending on the variety. Very high protein content is in spelt grain (over 18.0%), in the variety Zoria of Ukraine it is rather high (16.0–17.9%), in varieties – Schwabenkorn (17.6%), NSS 6/01 (17.3 %), Avstraliiskaya 1 (16.7%), LPP 3218 (16.7%), low protein content (12.0–

IMPACT OF MODERNITY ON SCIENCE AND PRACTICE

13.9%) is in varieties NAK 22/12 (13.9%), LPP 1224 (13.0%), and very low protein content is in varieties Shvedskaya 1 (11.0%) and LPP 3117 (11.5%), in other varieties this indicator is at the secondary level – 14.0–15.9% depending on the variety.

It should be noted that the origin of the variety does not affect the protein amount because among groups of varieties there are varieties with high and low protein content. High air temperature during ripening spelt grain in 2014 helped to raise the protein content. Therefore, its level in grain of the harvest in 2014 is significantly higher compared with 2013 ($LCD_{05} = 0.2$). It is known that in addition to grain protein there are non-protein nitrogen-containing substances which are used by the human body. Therefore, more complete characterization of the nitrogen component the protein amount provides.

Investigations have established that the amount of protein in spelt grain was 1.5-2.3 points higher than the amount of proteic substance depending on the variety. Ratio of non-protein nitrogen compounds in spelt grain, on average for two years of research ranged between 5.6–18.4% depending on the variety which obviously depends on the variety genotype. Thus, among varieties obtained by the selection the highest number of non-protein nitrogen-containing compounds is in grain of varieties Frankenkorn and Shvedskaya 1 – 14.3–14.7% which exceeded standard at 4.6–5.0 points or 47–52%.

Among varieties obtained by hybridization of *Tr. aestivum* / *Tr. Spelta* – LPP 3218, LPP 3132 and LPP 1305 in grain the greatest number of non-protein nitrogen compounds is 16.5–18.4% which exceeded standard at 6.8–8.7 points or 70.1–89.6%. The lowest indicator is in grain of varieties LPP 4113, LPP 3131 and LPP 1304 and amounted 5.6–6.9%. Grain of varieties with higher content of non-protein nitrogen compounds is promising as fodder; its digestibility in animal organisms is higher in comparison with the protein.

One of the main indicators of baking properties of grain is the amount of gluten that represents a protein complex. Thus, on average for two years the content of gluten in grain ranged between 25.2–46.4% depending on spelt variety. None variety exceeded the standard whose indicator was very high and amounted to 46.4%. High content of gluten in grain in varieties obtained by selection Schwabenkorn and NSS 6/01 – is 38.4% and 38.7%.

The highest content of gluten in grain among varieties obtained by hybridization of *Tr. aestivum* / *Tr. spelta* was in hybrids LPP 1305, NAK 44/12-2, LPP 3218 and was 33.9-36.2%. The lowest indicator was in varieties LPP 3117, LPP 1304, LPP 3131 and LPP 3435 in which the gluten content ranged between 25.2–28.2% which was 18.2–21.2 points or 39–46% less than standard. Gluten color of the spelt can be light cream, light yellow, light with grey shade depending on the variety. For baking purposes grain of light color with yellow shade is used as it is of good quality.

Content of gluten protein fractions in spelt grain varied depending on the variety. Among varieties obtained by selection the lowest indicator is in grain of varieties Avstraliiskaya 1 and Frankenkorn – 65.8 and 66.0% respectively. Grain of other varieties exceeded standard by 0.5–4.4 points or by 1–6%. The largest content of gluten protein fractions in grain among varieties obtained by hybridization of *Tr. aestivum* / *Tr. Spelta* was in varieties NAK 22/12, LPP 1305, LPP 1304, LPP 1197 and was 70.9–85.8% which by 0.3–15.2 points or 0.4–21.5% more than standard. In grain of other varieties this indicator varied between 61.0–79.3%.

On average, over two years of research the content of water and salt-soluble protein fractions in spelt grain ranged between 14.2–39.0%. Varieties obtained by selection showed a

high content of water and salt-soluble protein fraction which ranged between 25.0–34.2%. Among them grain of varieties Frankenkorn and Avstraliiskaya 1 exceeded standard on 4.6–4.8 points or 16.0%. Among varieties obtained by hybridization of *Tr. aestivum* / *Tr. Spelta* grain of varieties LPP 3131, LPP 3132, NAK 44/12-2, LPP 3435 and LPP 1224 exceeded standard on 0.1–9.6 points or 1.0–33.0%. In grain of other varieties content of water and salt-soluble protein fraction ranged between 14.2–29.1%. Higher value has grain of varieties with high quantity of albumens and globulins as these fractions contain more essential amino acids.

The studies determined that hydration capacity of grain gluten of the spelt ranged between 158–252%. Thus, among grain of varieties obtained by selection the highest hydration capacity of gluten showed varieties NSS 6/01 and Avstraliiskaya 1 – 210-231% which is 1–22 points or 1.0–11.0% more than standard. The lowest indicator was in grain of variety Shvedskaya 1 – 185%. The highest hydration capacity of gluten in grain of varieties obtained by hybridization of *Tr. aestivum* / *Tr. Spelta* was in variety LPP 1224 – 252%, up 43 points or 21.0% more than standard. In other varieties this indicator ranged between 158–211%.

Using correlation analysis we found a strong correlation connection ($r = 0.92$) between the content of protein in spelt grain and gluten content which is described by the following regression equation: $Y = 0.4441x + 0.4762$, where Y – gluten content, %; x – protein content, %.

Conclusions. Protein-proteinase complex of spelt grain essentially depends on the variety and weather conditions. Protein content in spelt grain varies from a very low level in the variety of Shvedskaya 1 (11.0%) to a very high level of variety Zoria of Ukraine (21.3%). Protein content in grain varies from 12.9% to 23.6%. Varieties Frankenkorn, Shvedskaya 1, NAK 44/12-2, LPP 3124, LPP 1305, LPP 3218 and LPP 3132 are different in high content of non-protein compounds. Gluten content in spelt grain undergoes significant changes – from 23.5 to 46.4%. It was found that the high gluten content is caused by its high hydration ability. Corn of most varieties of the spelt has a high content of albumins and globulins: Frankenkorn (34.0%), Avstraliiskaya 1 (34.2%), LPP 3435 (30.5%) and LPP 1224 (39.0%).

References

1. Toward the theory of origin and distribution history of *Triticum spelta* L. / Poltoretskyi S., Hospodarenko H., Liubych V., Poltoretska N., Demydas H. // Ukrainian Journal of Ecology. 2018. Vol. 8, Issue 2. P. 263–268. doi: http://dx.doi.org/10.15421/2018_336
2. Genetic origin and spreading of *Triticum spelta* L. / Poltoretskyi S., Hospodarenko H., Liubych V., Poltoretska N., Demydas H. // Journal of Food, Agriculture and Environment. 2018. Vol. 16, Issue 3-4. P. 24–28. doi: <https://doi.org/10.1234/4.2018.5532>
3. Characterization of amino acid content of grain of new wheat varieties and lines / Hospodarenko H., Karpenko V., Liubych V., Novikov V. // Agricultural Science and Practice. 2018. Vol. 5, Issue 3. P. 12–18. doi: <https://doi.org/10.15407/agrisp5.03.012>

MANAGING ENTERPRISES UNDER CONDITIONS OF COMPETITION

Maliuga L.

Ph.D., Associate Professor
Uman National University of Horticulture

Companies in the hotel and restaurant business in order to win or maintain a market position need to form and develop competitive advantages in the target market. The competitiveness of such enterprises includes the ability to maintain or expand the competitive position and influence the market situation through the provision of quality services, meeting the specific requirements of consumers and ensuring the efficiency of their operation.

In other words, competitiveness is determined by many factors, among which a special place occupy competitive advantages. Therefore, it is an important analytical task to determine the key factors of success, taking into account existing and those that can be predicted.

Competition as a process and socio-economic phenomenon is interpreted as a competition between business entities, which helps to stimulate the search for new opportunities in the system of competitive advantages in order to ensure the competitiveness of enterprises.

In the course of the evolutionary development of market relations, the hotel and restaurant business is trying to make effective decisions and act rationally, to seek opportunities to ensure competitiveness in selected market segments and to create favorable conditions for activity. One of the categories of market economy that emerges from the theory of competition is competitiveness, which is seen as a consequence of having competitive advantages. Competitive advantages, in turn, are a consequence of competitive potential.

Managing and developing the competitive advantages of the hotel and restaurant business is a complex process that is influenced by many factors. Therefore, it can be considered as a rather complex and dynamic system.

Competitive advantages of enterprises of hotel and restaurant business in the first place depend on external and internal factors influencing the functioning of the enterprise and the formation of its competitive advantages. Internal factors that influence the effective functioning of an enterprise are, above all, the factors that are formed within the enterprise and depend on the level of competence of the management system and the provision of material and intangible assets. Mastery in the process of enterprise activity combines and adapts to these conditions and determines the level of efficiency of enterprises of hotel and restaurant business in a certain segment of the market.

The main reasons for the inefficiency of the system of managing the competitive advantages of domestic enterprises lie in their imbalance: the mismatch of the financial condition of the enterprise to its position on the market; imbalance between the intensity of reproduction and the production process; inconsistency of the internal structure, general and functional strategies of the enterprise with its goals and objectives; low information and analytical support for development management; discrepancy between the level of corporate governance and market economy needs; low efficiency of implementation of strategic planning and forecasting functions; increasing the mobility of capital, goods and services, increasing competition, etc.

IMPACT OF MODERNITY ON SCIENCE AND PRACTICE

In our opinion, achieving competitive advantages and increasing the competitiveness of enterprises of hotel and restaurant business in the market requires the formation of the necessary system of management of competitive advantages, taking into account the dynamics of the internal and external environment of the enterprise in conjunction with the socio-economic, technological and natural environment. It is also necessary to take into account the need to meet the needs of consumers and other entities regarding their requirements and the possible change in their market behavior and methods of making sound management decisions in the management of competitive advantage. This requires the study of various methodological approaches to building a dynamically effective system for managing competitive advantages and developing an algorithm for its formation.

When forming an adaptive system for managing the competitive advantages of the hotel and restaurant business, it is advisable to use all approaches in the system interaction. The following approaches are of scientific and practical interest: integrated, systemic, marketing, strategic-innovation, situational. Each approach has its own focus and evaluation criteria, which do not repeat but complement each other.

In addition, competitive advantages are not only a goal but also an instrument for achieving socio-economic development of hotel and restaurant business in a market environment. The formed competitive advantages can serve as system-potential possibilities and preconditions for maintenance of efficiency of activity, bases of competitive potential of the enterprise.

In our opinion, competitive advantage management should become one of the components of the overall management system of the hotel and restaurant business with its own qualitative and quantitative characteristics. Therefore, the systematic management of competitive advantages involves: establishing a strategic goal orientation of the development of business structures and management of competitive advantages; setting specific goals, objectives, defining the functions, principles, object and entity of competitive advantage management; forming a system of criteria base for competitive advantage assessment and management; determination of structure, mechanism, stages and model of management of the system of competitive advantages of the enterprises of the hotel and restaurant business.

Thus, an effective system of managing the competitive advantages of the hotel and restaurant business enterprises, first of all, requires the construction of a clear management system, which allows: to achieve the ultimate goal - to fulfill the mission of the enterprise; to form and develop competitive advantages that are adequate to the strategic behavior of enterprises on the basis of proactive action; to form the potential of competitive advantages; to ensure the efficiency of competitive advantages in accordance with the requirements of the market environment, ensure the competitiveness and sustainable development of the enterprise in the market. One of the criteria for high quality management system is its self-organization, self-development and flexibility.

References

1. Fatkhutdinov R. A. (2009). *Upravlinnya konkurentozdatnistyu pidpryyemstva* [Management of enterprise competitiveness]. Kyiv, Kondor
2. Maliuga L.M. (2016) *Formuvannja konkurentospromozhnosti pidpryyemstv ghoteljnogho ghospodarstva* [Formation of competitiveness of the hotel industry enterprises]. *Ekonomika ta suspiljstvo* [Economy and society]. no 5. pp. 216-219.

IMPACT OF MODERNITY ON SCIENCE AND PRACTICE

3. Skibic'kyj O.M., Matv'jejev V.V., Skibic'jka L.I. (2006). *Orghanizacija biznesu: menedzhment pidpryjemnycjkoji dijal'nosti* [Business organization: business management]. K.: CNL. (in Ukrainian)

4. Kozhukhivska, R., Sakovska O., Maliuga L., Maslovata S. The Formation of a System of Investment Prospects of Ukrainian Tourism and Recreation Sector Enterprises on Terms of Benchmarking, Proceedings of the 33rd International Business Information Management Association Conference (IBIMA), 10-11 April 2019, Granada, Spain. P.5282-5290

4. Hudzys'n'kyj O. D. (2010). *Upravlinnya formuvannyam konkurentospromozhnoho potentsialu pidpryjemstv (teoretyko-metodolohichnyy aspekt)* [Upravlinnya formuvannyam konkurentospromozhnoho potentsialu pidpryjemstv (teoretyko-metodolohichnyy aspekt)]. Kyiv, IPK DSZU

ПОБУДОВА ДІАГРАМ МОДЕЛЮВАННЯ РОБОТИ ІНФОРМАЦІЙНОЇ СИСТЕМИ РОЗПОДІЛУ НАВАНТАЖЕННЯ ВИКЛАДАЧІВ

Мочурад Л.

к.т.н., старший викладач

Національний університет «Львівська політехніка»

Цьона І.

студент

Національний університет «Львівська політехніка»

Автоматизація практично всіх сфер діяльності людства спричинена розвитком мережевих інформаційних технологій. Спеціалізовані програмні середовища приходять на допомогу в абсолютно різних випадках, починаючи від інформаційної сфери та закінчуючи виробничою. Галузь освіти, що є одним із передових показників прогресу нації, як ніяка інша потребує вдосконалення та переходу на новий рівень. Адже інформаційна освіченість та можливість вільного здобуття знань спричиняє кардинальні зміни властивостей системи освіти і властивостей її компонент [1].

Головною задачею, що постає перед керівництвом вищих навчальних закладів (ВНЗ) на сучасному етапі розвитку ринку праці, є забезпечення високого рівня конкурентоспроможності випускників. Таким чином ВНЗ встановлюють високий рівень якості освіти та можуть конкурувати з іншими університетами. Найбільш впливовим фактором у цих умовах є правильна організація навчального процесу [2].

При цьому одним із найскладніших та найтрудомісткіших завдань є розрахунок планового навчального навантаження кафедри та розподіл його між викладачами, що включає ряд труднощів [2]:

- загальний навчальний план, на основі якого складається графік навантаження, включає в себе великий об'єм оброблюваної інформації;
- значна чисельність професорсько-викладацького складу кафедри та його динамічність. Так, недостатня кількість працівників призводить до надмірного навантаження, а перевищення чисельності професорсько-викладацького складу зумовлює додаткові витрати ВНЗ;
- процес розподілу характеризується великими часовими затратами працівників, а також виконанням важкої, рутинної, проте дуже відповідальної роботи. Помилка у розрахунках здатна спричинити невідповідності у формуванні наступних документів і як наслідок – неправильну організацію навчального процесу;
- процес перерахунку не може бути багаторазовим через свою трудомісткість, а, отже, створений графік з часом перестає відповідати реальній ситуації.

Останній, складений відповідно до навчального плану, є основою для створення іншої важливої документації, як от навчальних доручень для викладачів, розкладу навчальних занять, графіку проведення консультацій та захистів дипломних робіт.

IMPACT OF MODERNITY ON SCIENCE AND PRACTICE

Враховуючи вище сказане, процес обрахунку є неможливим без чіткого алгоритму розподілу та наявності математичних моделей, що описують цей процес.

Розмір річного навантаження на одну ставку викладача не може перевищувати 600 годин і складається з наукової, навчальної, методичної та організаційної роботи. Час, відведений на виконання кожної з цих робіт встановлюється ВНЗ відповідно до посади працівника [3-4]. Не менш важливими є обмеження ВНЗ щодо кількості курсів, що їх може вести викладач протягом семестру, тощо.

Оскільки розрахунок навчального навантаження науково-педагогічного працівника супроводжується обмеженнями, встановленими законом, то варто розглянути цей процес як сукупність критеріїв, дотримання яких є необхідним для правильного розподілу та досягнення кінцевої мети.

Зважаючи на необхідність обробки великої кількості інформації та дотримання чотирьох загальних вимог до проектування автоматизованої системи, а саме системності, гнучкості, стійкості та ефективності [1], окреслимо основні функції системи:

- склад викладачів кафедри та навчальних дисциплін;
- облік типів навчальних занять та кількість годин, відведених на них;
- реєстрація та логінування викладача;
- модифікація раніше внесених даних користувачем відповідно до його ролі з перевіркою на відповідність внесеним обмеженням;
- розподіл дисциплін та типів занять між викладачами в залежності від семестру, річної ставки, спеціалізації викладача та з огляду на попередні дані;
- складати план навантаження індивідуально для кожного викладача та подавати його у зручній та зрозумілій для користувача формі з можливістю збереження одержаного документу;
- ведення попередньої статистики задля полегшення обрахунку навантаження незмінних кадрів.

Система має передбачати наявність двох типів користувачів: перший – адміністратор (особа, чиїм завданням є планування розподілу навантаження усього професорсько-викладацького складу кафедри, наприклад завідувач кафедри), другий – модератор (особа, зацікавлена в отриманні семестрового навчального плану та можливості його модифікації, наприклад викладач).

Діаграма прецедентів відображає наявну множину акторів (користувачів), прецедентів та взаємозв'язків між ними. Оскільки завідувач кафедри зацікавлений у плануванні навчального навантаження кафедри, а викладач – в отриманні свого особистого плану, то кожен з них може досягнути бажаних цілей авторизувавшись у системі, та провівши обрахунок.

Діаграма варіантів використання дає чітке уявлення про функціональність системи, а також описує взаємодію користувачів із системою (див. Рис.1).

IMPACT OF MODERNITY ON SCIENCE AND PRACTICE



Рис. 1 Діаграма варіантів використання

Основну діяльність проектованої системи розділимо на етапи:

- Авторизація у системі.
- Отримання первинних даних.
- Структуризація та збереження даних.
- Редагування даних.
- Розподіл даних за алгоритмом.
- Виведення даних.

В залежності від типу користувача, система надає або обмежує права користування. Якщо вхід у систему здійснює завідувач кафедри (адміністратор), то першим кроком стане внесення даних для розрахунків, у випадку ж викладача – дані можна переглядати та змінювати. У випадку редагування даних, система перевіряє їх на відповідність заданим критеріям, даючи адміністратору можливість затвердити зміни і лише після цього провести перерахунок. Далі кожен з двох типів користувачів може отримати звітність та зберегти результати.

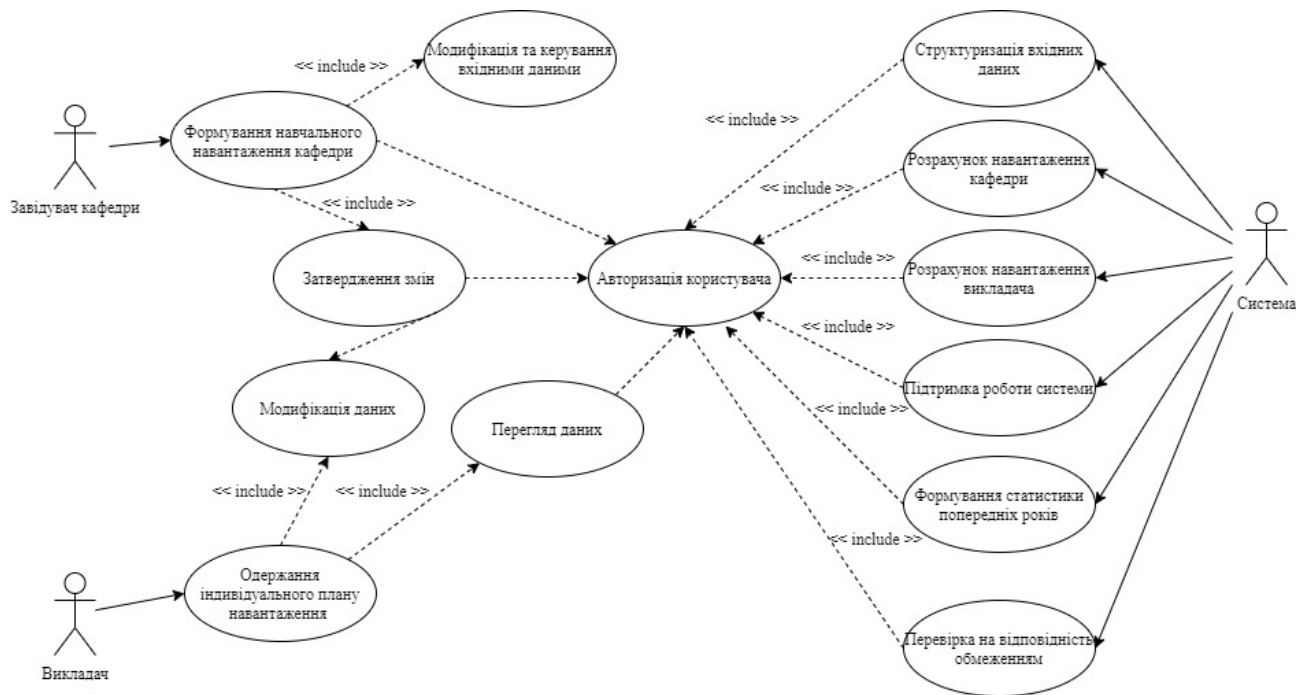
Діяльність системи завершується демонстрацією обчислених результатів та формуванням електронного звіту. Після цього користувач виходить із системи.

Діаграма діяльності демонструє роботу програмного продукту на кожному з етапів (див. Рис.2).



Рис. 2 Діаграма діяльності

Отже, моделювання системи забезпечує чітке уявлення про її функціональність, область застосування та соціальну значущість. Створення та впровадження такого програмного продукту в роботу дозволить швидко, ефективно та без зайвих зусиль працівників вести статистику навантаження з року в рік, здійснювати грамотний та достовірний розподіл, вносити оперативні зміни, а також зменшити часові затрати на виконання рутинної праці.

Список літератури

1. Гроза П.М. Застосування інформаційних технологій для автоматизації діяльності викладача вишу / П.М. Гроза, С.В. Сомов, О.П. Гроза, Т.С. Сайко. Системи обробки інформації. Вип. 2, – 2016. – С. 209–211.
2. Васильєва Т. Оптимальний розподіл навантаження на викладача [Електронний ресурс] / Т. Васильєва. – Режим доступу: http://www.rusnauka.com/30_NIEK_2011/Matemathics/4_96088.doc.htm.
3. Закон України «Про вищу освіту» від 01.07.2014 № 1156-VII, ст.56.
4. Закон України «Про внесення змін до деяких законів України щодо вдосконалення освітньої діяльності у сфері вищої освіти» від 18.12.2019 № 392-IX.

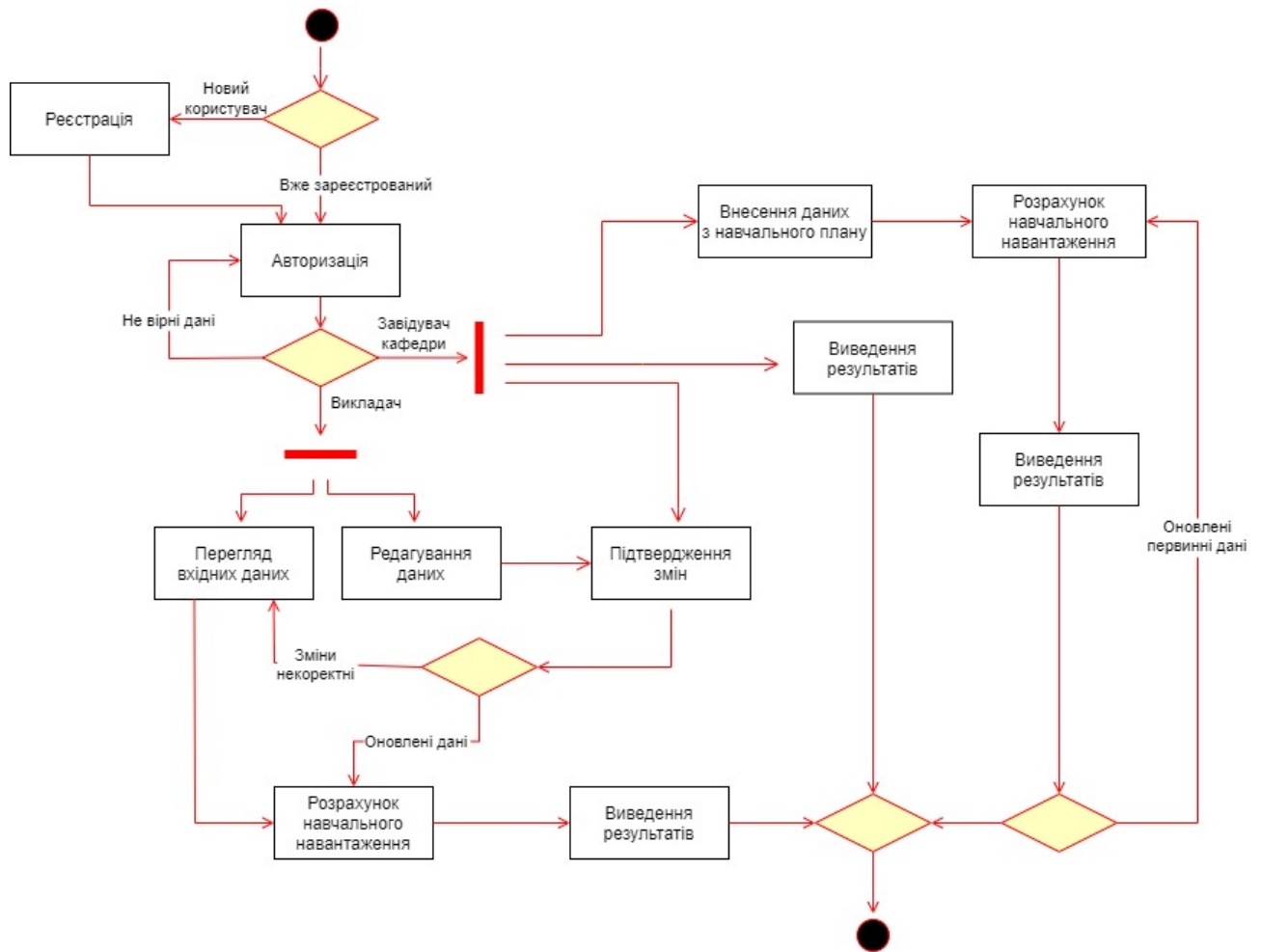
CROWD-TECHNOLOGY AS A MODERN SORT OF OF THE COMMUNICATIVE INFLUENCE ON THE CUSTOMER

Mogilova A.

Doctor of Economics, Professor
Oles Honchar Dnipro National University

Matvieieva M.

the student of the Oles Honchar Dnipro National University

It's important to realize which business processes are the most efficient and successful to reach the goals of the enterprise. The enterprises which influence effectively on the customer more and more implant the marketing communication through the Internet.

The new economic reality such as

- Wealthy increasing of the transaction outcoming comparable with transformational one;
- The priority of the non-material good in the consumption structure; using of the goods as the symbols like communicative part; the production of the good becomes cheaper than its selling;

- The increasing of the geometric progression between the prices of the manufacturers and customers doesn't allow for business to work successfully and the ordinary marketing communication such as mass media on the television, the traditional PR- companies, which propagand the special manufacturers and doesn't give the expected effect.

The worldwide technology expanding gives the opportunity for the researchers to talk about the beginning of the Individualisation Epoche where there's only one unique solution which is able to be used in one personal case onle and isn't able to be used in the others.

Till the end of 2020, worldwide online store sellings are projected to reach \$ 2 trillion. According to recent research, the growth will be + 6% compared to 2019. China accounts for almost half of all e-commerce sales in 2019 (47%). In monetary terms, this is about \$ 900 billion. Thus, this country ranks first in the world in terms of sales in online commerce, moving from the leading positions of the United States. As for Ukraine, according to GfK data, in January-September 2019, 44% of the population uses the Internet, of which 10% buy online, which is more than 2 million customers [1].

The most popular items consumers buy from online stores include: appliances (refrigerators, washing machines), computers and electronics, books, cosmetics and perfumes, clothing and footwear, and baby products. To make a purchase, 88% of consumers use online auctions and message boards, 85% use price comparison services in online stores and 55% use discount portals [2].

The following characteristics are inherent to this type of communication policy:

1. Interactive
2. Hypermedia nature.
3. The ability to personalize the interaction.

IMPACT OF MODERNITY ON SCIENCE AND PRACTICE

With the advent of such communication, the creation of a new platform for communication and the opportunity to win the market with one million potential high-income customers appeared [3].

As Internet communications are gaining momentum, it is not always appropriate to apply traditional techniques. Because of this reason, there is a need to adapt the old methods of construction and implementation of the marketing system or the development of new ones [4].

Spread of competition is the reason for a need to implement an organization's communication strategy. In order to apply a modern approach, it is necessary to properly adjust the process of influence of the manufacturer on consumer decision making [6].

There is a lot of analytical data and tools to ensure a high competitiveness of an enterprise through the promotion of a product or service through an online platform [5]. There are the most effective forms of promotion through the network in the table. 1.1.

Table 1.1.

The main forms of the manufacturing promotion through the Internet [5].

Form	The tool kinds	Characteristics
The company website	Company website, specialized portals, audience segmentation microsite, Interactive site elements.	The marketing information is published.
The brand promotion	Banner, contextual advertising, affiliate marketing.	Contextual advertising is an advertisement that is placed on a page, depending on the content of the page.
Marketing in the social media	Rating and comparison sites, social networks, forums, wikis, user interaction, blogging, online videos.	Awareness of these methods among specialists is 30%, and their application - 10-20% of well-known companies.
External activity of the company on the Internet	Email marketing, aggressive marketing, RSS.	The effectiveness of such campaigns is 2-5%.

With the rapid development of cutting edge technology, many companies are opening up a powerful Internet communications tool. Typically, for this activity, businesses use a website that provides full information about a product or service, a business, and is accessible to every network user. There are the next basics of the network promotion complex: Advertising on the Internet: external and banner using e-mail, mailing; Sales promotion as different types of communication policies that increase the purchase value of a product or service for a certain period of time, thus motivating the consumer to purchase the product; Public Relations.

The Internet platform helps to reduce the cost of advertising, because instead of the printed information, it appears on the website of the company.

IMPACT OF MODERNITY ON SCIENCE AND PRACTICE

There is the complex which depicts a functionality complex In Fig. 1.

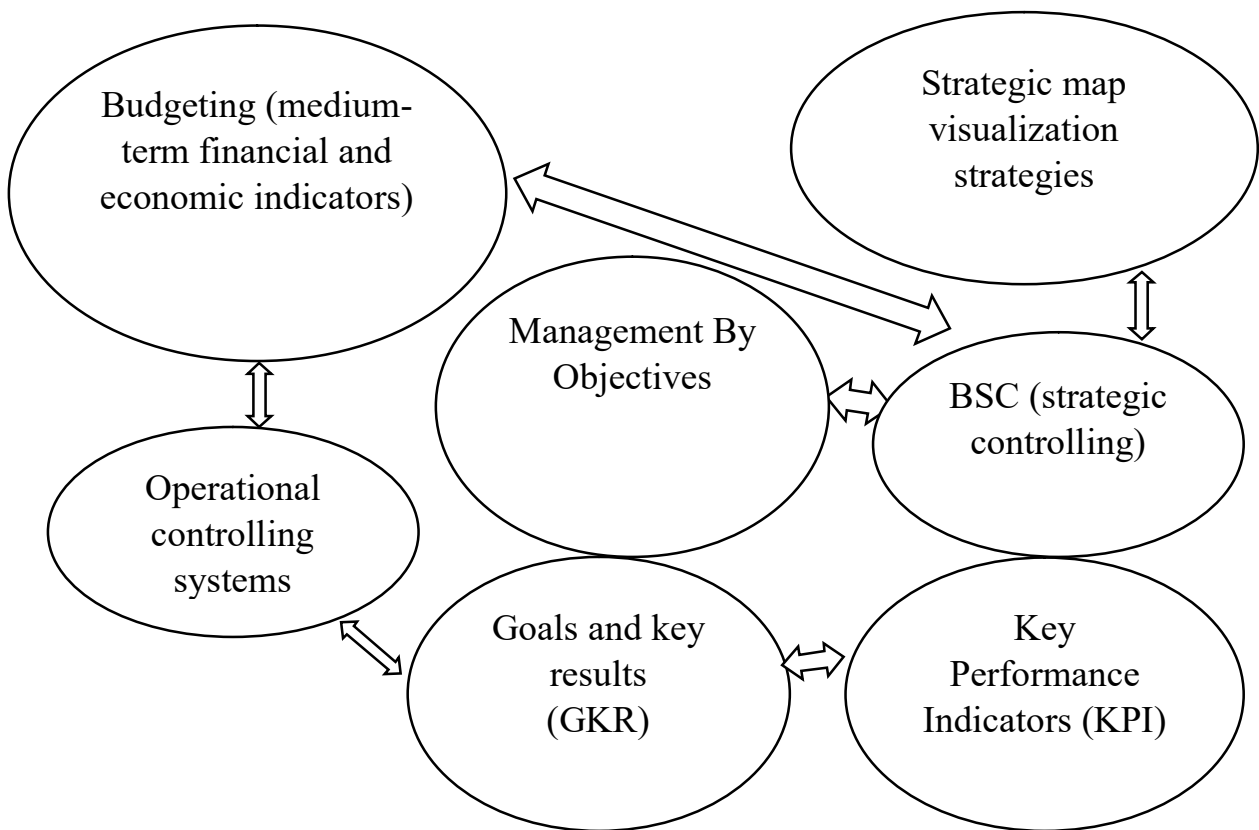

Figure 1. - Integrated evaluation of the effectiveness of Internet marketing communications [4].

To estimate the results of the advertising is necessary to count the CTR, that is, the ratio of clicks to advertising, the attractiveness to the user [6]. The advantage of Internet communications is their ability to quantitatively represent the result of the activity of any enterprise [5]. Current trends indicate that Internet advertising will eventually occupy a leading position in the communication policy of enterprises, and therefore recommendations have been developed for the effective promotion of goods and services on the Internet platform [7].

Website optimization and promotion, which is a major source of revenue for the business and is the most effective means of improving Internet communications, go through several obligatory steps to perform and aim to optimize the site as effectively as possible. Currently, the most actively growing segment of internet marketing is mobile one. According to the strategic goals of the company and its profile of activity, it is advisable to invest in the development of a mobile application [5]. For example, Google is improving traffic, moving to the Mobile-first index, when desktop versions of the site will be evaluated by Google's cached spider version. Today more than 60% of purchases come from mobile or tablets. Another trend is the optimization of resources for voice search. The usual factors of ranking web resources in the search engine are interchanged by new metrics, which allows to assess the quality of the site more reliably. Businesses need to introduce new progressive promotion techniques or adapt old ones to modern ones [7]. There are two tasks of optimizing the site of the company:

IMPACT OF MODERNITY ON SCIENCE AND PRACTICE

1. Branding. Increase in attendance is expected. When you want your primary keywords to be in the first place of 10-50 words for the primary keywords, considering that the frequency of each request per month will be from 500 to 1000 requests.

2. Quantity of resources to promote. If you have one site, then at first minimize all the risks in terms of the highest quality and natural links, constant growth and emphasis on the brand, but if you have several sites, then you need to allocate them so that they do not fall under the filter.

Thus, the formation of a marketing communications system at the current stage of the development of crowd technologies, in the conditions of increased competition, becomes a decisive factor in the formation of competitiveness of news agencies and encourages them to use innovative means of communication with existing and potential clients.

References

1. The electronical resources [Access mode] : <https://lemarbet.com/ua/razvitie-internet-magazina/interesnye-fakty-ob-internet-torgovle/>
2. The electronical resources [Access mode]:<https://www.epravda.com.ua/news/2020/02/21/657343/>
3. How to count LTV (Lifetime Value) // The Internet blog CubeLine. – 2015. The electronical resources [Access mode] <http://oborot.ru/article/702/6/print>
4. Kochnev A. F. BSC, KPI and other digitals // Prestima Budget. Finance. Affectiveness. – The electronical resources [Access mode]: <http://www.prestima.ru/article/3625850>
5. The methods of the evaluation of the tools effect of the advertising The electronical resources [Access mode]: <http://www.cossa.ru/155/35288/>
6. Poltorak P. L. Tablet Communication Marketing for Tablet PC Manufacturers Online: Abstract. diss. for the sciences. degree of Ph.D. Sciences: Special. 08.00.04 "Economics and Management of Enterprises" / KA. Tuesday. - Kyiv, 2016. - 26 p. Yukhimenko TV Use of Internet tools in promotion of innovative product / TV. Yukhimenko, LM Shulgin.–Electronic resource [Access mode] : http://probleconomy.kpi.ua/pdf/2011_10.pdf

IMPACT OF MODERNITY ON SCIENCE AND PRACTICE

CASE METHOD: ENGLISH LANGUAGE STUDIES

Muntian A.

Associate Professor
Dnipro National University of Railway Transport

Shpak I.

Associate Professor
Dnipro National University of Railway Transport

Abstract: Learning English as a means of intercultural communication requires focused attention. The role of English in the world in the 21st century has increased significantly. This is due, in particular, to the fact that it is spoken by approximately 31% of EU citizens, and for 16% it is mother tongue. Today, English has become the language of technology, science, culture, and business. This is evidenced by the fact that three-quarters of the world's correspondence, 80% of e-mail and the Internet content are in English. Most international documents, articles, literary works, instructions are written in English. Knowledge of English broadens the horizon, and allows people to learn more about the culture and customs of other peoples.

Key words: case method, case study, foreign language studies, communicative teaching.

Mastering a foreign language in the life of a modern person is a paramount need, a pledge of personal and professional development. Knowledge of a foreign language broadens the outlook, opens up endless opportunities to learn about the values and cultural heritage of other peoples. [1] In the process of language education, students are prepared for intercultural communication, and the creative potential of the individual is disclosed. [2]

Today, the introduction of interactive teaching and training methods is of great importance, which is a more effective means of mastering modern technologies, improving the effectiveness of learning and quality of knowledge, and shaping the vital and professional competence of modern youth. [3, p. 512]

The basis of the case-based method is the concept of development of mental abilities. The essence of the method is to use specific cases (situations, stories, the texts of which are called “case”) for joint analysis, discussion or decision making by students from a particular section of discipline. [4, p.59]

The value of the case-method is that it simultaneously reflects not only a practical problem, but also actualizes a certain complex of knowledge that must be learned in solving this problem, as well as successfully combines educational, analytical and educational activity, which is certainly active and effective in realization of modern tasks of the education system.

The goals that the case-based method is aimed at depend on the type of the specific situation, namely the case: needs-case, selection-case, crisis-case, conflict-case, case-fight, innovation-case. [5, p. 172]

The educational tasks of the case-method are:

- acquisition of skills to use theoretical material to analyze practical problems;

IMPACT OF MODERNITY ON SCIENCE AND PRACTICE

- formation of skills of situation assessment, selection and organization of search of basic information;
- developing the ability to formulate questions and queries;
- developing skills to develop multi-variant approaches to the implementation of the action plan;
- forming the ability to make decisions independently even in uncertainty;
- formation of skills and techniques of comprehensive analysis of situations, forecasting ways of developing situations;
- development of constructive criticism skills. [6, p. 240]

The case-study method is not just a methodological innovation – it is a method of active learning based on real situations. We can say that this method is aimed not as much at the development of specific knowledge or skills, but rather at the development of general intellectual and communicative potential of students and teachers. Case is a small piece of literature that allows you to not only get information, but also to immerse yourself in the atmosphere. This helps students to imagine themselves in a real life situation rather than simply solving a difficult task.

The basics of this technique lie in ancient times. One of the first caseologists was Socrates, who, many centuries ago, realized that the knowledge obtained by a man in a ready form is less valuable to him and therefore not as durable as the product of his own thinking. He saw the teacher's task as helping his students to “give birth” to the knowledge that, in some sense, was already contained in their heads as a child in the womb.

Stages of the organization of the lesson:

1. The stage of immersion in joint activities.

The main task of this stage is to create motivation for joint activity, to show the initiatives of the participants in the discussion. At this stage, the following options are possible:

The text of the case can be distributed to the students before the class for independent study and preparation of answers to the questions. At the beginning of the class, students' basic knowledge of the case material and their interest in the discussion are revealed. The main problem underlying the case is highlighted.

2. The stage of organization of joint activities.

The main task of this phase is to organize activities to solve the problem. Activities can be organized in small groups or individually. The trainees are divided by the tutor in small groups to collectively answer the questions time. In each small group (regardless of other groups) there is a comparison of individual responses, their refinement, and the development of a single position, which is designed for presentation. In each group, a “speaker” is selected or appointed to represent the decision. If the case is well-designed, then the decisions of the groups should not coincide. The speakers present the decisions of the group and answer the questions of students from other small groups. The teacher organizes and directs the general discussion.

3. The stage of analysis and reflection on joint activities.

The main task of this phase is to identify the learning outcomes of the case. In addition, at this stage, the effectiveness of the organization of the class is analyzed, problems of joint activity are discussed, and tasks are set for further work. The teacher's actions can be as follows: the teacher concludes the discussion by analyzing the process of discussing the case and the work of all groups, commenting on the real development of events, summarizing.

Case has structural components:

- Background,
- Creative Task,
- Communicative Workshop.

Today, educational institutions are responsible for the formation of a healthy personality and the development of students' life competencies through the introduction of innovative pedagogical technologies. One of the promising learning technologies is the so-called case-study. Case studies are an innovative approach to learning, because this is how educational establishments' main problem is solved: how to combine theory with practice and knowledge with competencies.

References:

1. Kolomiets N.A. Interaktivni metodi navchannya molodshih shkolyariv angliyskoï movi, sproba klasifikatsii [URL]: <http://znp.udpu.edu.ua/article/view/187569>
2. Argunova, T.G. Primenenie keys-metoda v obrazovatelnom protsesse i metodicheskoy rabote / T.G. Argunova. M., 2007. - 104 s.
3. Bepalko, V.P. Prirodosoobraznaya pedagogika: lektsii po netraditsionnoy pedagogike / V.P.Bepalko.- M.: Narodnoe obrazovanie, 2008.- S. 512.
4. Mihaylova, E.A. Keys i keys-metod / E.A. Mihaylova. M.: TSentr marketingovyih issledovaniy i menedjmenta, 1999. - 59s.
5. Kolker YA.M. Prakticheskaya metodika obucheniya inostrannomu yazyiku / YA.M. Kolker, - M.: Prosveschenie, 2000. C. – 172
6. Solovova, E.H. Metodika obucheniya inostrannomu yazyiku: bazovyy kurs lektsiy / E.N.Solovova. M.: Prosveschenie, 2002. – S. 240

ОСОБЛИВОСТІ ФОРМУВАННЯ ІННОВАЦІЙНИХ ПРОДУКТОВ МІСЕ-ТУРИЗМУ ТУРИСТИЧНИХ ПІДПРИЄМСТВ

Музичка Є.

к.е.н., доцент

кафедри туристичного та готельного бізнесу

Національний університет харчових технологій, м.Київ

Сфера туризму у світі та в Україні є однією із галузей міжнародної торгівлі послугами, що розвивається високими темпами: реалізуються нові програми, вдосконалюється інфраструктура, активно залучаються інвестиції. На сьогодні туризм став включати не лише подорож з метою пізнання, а й інші різноманітні види подорожей – від екстремальних до екзотичних. Видів туризму та різноманітних програм велика кількість, і, враховуючи існуючі пропозиції, можна сказати, що український ринок поступово перенасичується стандартними турами, які пропонують туристичні підприємства. Зараз подібні тури можуть зацікавити тільки невибагливу людину. Усе більше клієнтів звертаються до туристичних підприємств з метою отримання послуг організації відпочинку та розробки туру з урахуванням особистих побажань. Проте до туристичних підприємств звертаються не лише туристи-індивідуали, але і керівники різноманітних підприємств з проханнями про організацію корпоративного відпочинку або про допомогу в організації інсентив-туру для своєї компанії, оскільки вони розуміють, що люди у будь-якій галузі є найважливішим активом компанії, і природа управління людськими ресурсами повинна визначати і ефективність бізнесу, і досягнення окремих його членів. У зв'язку з цим в будь-якій організації, яка інтенсивно використовує людські ресурси, дуже важливо приділяти особливу і належну увагу мотивації персоналу. Тож, актуальність теми, в першу чергу, обумовлена потребою вдосконалення процесу формування продуктів МІСЕ-туризму і розширення даної сфери, зокрема, такого підвиду МІСЕ як інсентив-подорожі – один із способів нематеріального стимулювання та заохочення співробітників. Характерною рисою інсентив-турів є більш різноманітна і цікава програма, яка неможлива в звичайних турах. Враховується професійна і бізнес-орієнтація компаній-замовників (відвідання спеціалізованих заходів та конференцій, проведення тренінгів та семінарів, відвідування філіалів підприємств закордоном тощо). При цьому ділову частину супроводжують насичена культурна програма і програма відпочинку. В результаті компанії-замовники опиняються тільки у вигазі: кошти, які в будь-якому випадку були б менш ефективно витрачені, використовуються в інтересах підприємства. Однак зазвичай такими турами передбачена фіксована програма заходів, яка не враховує персональних потреб та інтересів кожного учасника подорожі. Тому існує необхідність у дослідженні цієї проблеми і вдосконаленні індивідуального підходу при розробці програм інсентив-турів, який дозволить не тільки максимально задовольнити побажання кожного учасника подорожі, а й зменшити бюджет компанії-замовника на тур.

IMPACT OF MODERNITY ON SCIENCE AND PRACTICE

Розвиток ділового туризму у світі відбувається високими темпами. Щорічно зростає кількість ділових туристів, різноманітних міжнародних заходів і відповідно попит на якісний сервіс. Як показує міжнародний досвід останніх років, при плануванні ділової поїздки важливу роль відіграють не лише комфортабельні та пристосовані до вимогливих бізнес-туристів заклади розміщення і професійно організовані заходи, а також якісне і цікаве дозвілля та використання інноваційних технологій. Щодо вітчизняного досвіду, Україна має всі можливості стати діловою туристичною державою світового рівня, однак для цього потрібно докласти багато зусиль, що стосуються поліпшення розширення спектру готельних послуг, підвищення рівня якості обслуговування бізнес-туристів, налагодження взаємодії з провідними міжнародними організаціями ділового туризму, залучення фінансової підтримки з боку держави та розробки ґрунтовної сучасної цільової програми розвитку ділового туризму в Україні.

В цілому туристичні підприємства здійснюють успішну діяльність щодо організації ділових поїздок та заходів, оскільки мають у цьому значний досвід та застосовують чіткі алгоритми при розробці і безпосередній реалізації, у чому вже впевнилися багато корпоративних клієнтів; однак, багатьом підприємствам є що вдосконалювати, зокрема, відносно наповненості сайтів, відкритості інформації, розробки авторських програм ділових турів, впровадження політики корпоративної соціальної відповідальності, застосування інновацій.

Враховуючи такі особливості традиційних інсентив-турів, як щільність програми та обов'язковий характер запланованих заходів та екскурсій для всіх учасників подорожі, пропонуємо застосовувати індивідуальний підхід при розробці програм таких турів.

Отже, припущення про існування проблеми достатньої кількості вільного часу під час організованих подорожей знайшло своє підтвердження, а відтак існує і необхідність пошуку рішень, одним з яких власне може слугувати індивідуальний підхід при плануванні програм інсентив-турів, виражений у виявленні персональних інтересів і потреб кожного учасника майбутнього туру.

EDUCATION OF THE CULTURE OF COMMUNICATION OF YOUNGER SCHOOL PUPILS

Kilichenko O.,

candidate of pedagogical sciences, associate professor,
Associate Professor of the Department of Primary Education Pedagogy

Dyachuk I.

undergraduate
Higher Educational Institution «Precarpathian National
Vasily Stefanyk University »

The baby is born and quickly, intuitively masters the language, ways of communication which is characteristic of his immediate environment. During the school years he continues the intuitive communication, which often has adaptive character. As G.G. Scott noted, insufficient or complete refusal to communicate, its incorrectness is the cause of conflict between people. Therefore, there is a need to foster a culture of communication among younger pupils [1].

We agree with the opinion of T.V. Drozhzhina that communicative culture includes a set of communication skills and laws of interpersonal interaction that promote mutual understanding and effective problem solving [2].

The concept of "communication" is used in the psychological and pedagogical literature in different meanings:

- as an exchange of thoughts, feelings, experience (L.S. Vygotsky, S.L. Rubinstein);
- as one of the varieties of human activity (B.G. Ananiev, M.S. Kagan, I.S. Kohn, O.O. Leontiev);
- as a specific, social form of information intercourse (O.D. Ursun, L.O. Reznikov);
- as interaction, relations between subjects having a dialogical character (G.M. Andrejeva, V.S. Sokovnin, K.K. Platonov).

The concept of "communication" is distinguished from the concept of "information intercourse". The latter is interpreted as the transfer of information within the interaction of different systems, which may be one-sided.

Communication is a social phenomenon that arises in the process of social and work activity as a need for people to say something to each other. The social essence of communication is manifested in its content, functions, types, forms, methods and motives.

The ability to communicate implies: a) the desire to make contact with the environment: "I want!"; b) the ability to organize communication: "I can!": to listen to the interlocutor; to empathize emotionally; to resolve conflict situations; knowledge of the standards and rules that must be followed when communicating with the environment: "I know!" [2, c. 7].

In practice, it is known that the communication process of younger pupils is dominated by communicative and interactive functions. Communication of children of this age has its own peculiarities. With the arrival of the child in school, relationships with adults change – the teacher becomes the main authority. Primary schoolchildren are more oriented towards the

IMPACT OF MODERNITY ON SCIENCE AND PRACTICE

teacher than classmates. The younger student is significantly expanding the circle of communication: he has classmates, friends in joint activities, in extracurricular affairs. [3, 260]

Business, emotional and intellectual sides of communication had a special place in the activities of K.D. Ushinsky, V.O. Sukhomlinsky and others.

In his philological-pedagogical treatise "School of Life", Sh.A.Amonashvili describes the purpose and theme of the lessons of communication. In the questions for these lessons, the term "communication" is not mentioned. This is not accidental, because the culture of communication, according to Sh.A.Amonashvili, should be derived "from the essence of the spiritual state, from the morality of the heart", and not from the knowledge of the rules of polite attitude to people [4].

The teacher used the following tools to create a culture of communication between younger students:

1) teacher's discussion with the children the each stage of educational activity with emphasis on personal and group achievements;

2) conversations of ethical topics;

3) control over the language and behavior of children not only by the teacher, but also by the pupils;

4) correction of internal family communication: "I started my work from that point, which set the conditions for parents: what their language and behavior in the family, their communication with the child should be. I told them what they must do to make the language flow of the child be clear and transparent, the intonation and expression be loud and attractive".

5) Formation of humane moral relations.

We believe that the formation of a culture of communication with young students should be organized in the following areas: verbal communication and language etiquette; non-verbal communication and a culture of behavior; listening skills; conflict and conflict situations.

Thus, the development of a culture of communication is a social order generated by the need for society to ensure the psychological security of each individual and to enhance the effectiveness of interpersonal interaction. That is why forming a culture of communication is one of the most important tasks of public institutions, including schools.

List of references

1. Skott Dzh.H. Konflykt, puty ykh preodolenyia / Per. s anh. K., 1991. S.95-115.
2. Drozhzhyna T.V. Konflikty v shkoli: yak navchytysia shvydko yikh rozviazuvaty. Kh.: Vyd.hrupa «Osnova», 2010. 160 s.
3. Sidun M. M. Osoblyvosti protsesu spilkuvannia molodshykh shkoliariv u shkilnomu kolektyvi Naukovyi visnyk Uzhhorodskoho universytetu. Seriia: «Pedahohika. Sotsialna robota».2017. vypusk 1 (40). S 259-261
4. Amonashvily Sh.A. Zdravstvuite dety. URL: <https://e-libra.ru/read/327309-zdravstvuyte-deti.html>

THE ROLE OF ORAL FLUID IN THE OCCURRENCE AND DEVELOPMENT OF DENTAL CARIES IN CHILDREN

Oktysyuk Yu.

Ph.D., Associate Professor
Ivano-Frankivsk National Medical University

Avakov V.

Ph.D., Assistant Professor
Ivano-Frankivsk National Medical University

According to recent scientific studies, a violation of the properties and composition of the oral cavity plays an important role in the etiology and pathogenesis of dental caries [1]. The leading role in the pathogenesis of dental caries is played by plaque microorganisms, primarily *Streptococcus mutans*, *Lactobacillus*, *Aktinomyces viscosus* and their metabolic products [2]. The severity of the negative impact of these factors on the hard tissues of the teeth largely depends on the qualitative and quantitative composition of the oral fluid, supports enamel homeostasis due to pH, buffer capacity, concentration of electrolyte ions, enzymes, immunoglobulins and non-specific protection factors [3].

One of the most important functions of the oral fluid is its mineralizing ability, which ensures the maturation of enamel after eruption, maintaining the dynamic processes of mineralization and demineralization. It was established that the mineralizing function of the oral fluid is realized due to its supersaturation with calcium, fluorine and phosphorus ions, and the degree of saturation is regulated by the pH of the medium. According to published data, the optimal level of saturation of the oral fluid is achieved at a pH of 6.26. However, the acid-forming activity of cariogenic microflora has a significant effect on the value of this parameter [4]. An important role in the regulation of the pH of the oral fluid is played by its buffer systems: bicarbonate, phosphate and protein. Numerous literature data indicate the presence of an inverse correlation between the intensity of caries in children and the buffer capacity of oral fluid [5].

Much attention of researchers is focused on the study of enzymes providing mineralization of hard tissues of teeth, in particular, alkaline phosphatase. This enzyme is involved in the transfer of phosphoric acid ions from ether to the components of the organic matrix of bone, providing osteogenesis. However, the results of studies on the nature of changes in alkaline phosphatase activity during tooth decay are quite contradictory [6].

Modern scientific studies substantiate the relationship between the occurrence and development of caries and the state of local oral immunity, in particular, the level of secretory immunoglobulin A (s-IgA) [7]. Effective agglutination of bacteria and binding of soluble antigens to the specified protection factor is ensured by the secretory component, which protects the immunoglobulin molecule from bacterial proteolysis. It was found that the combination of the secretory form of s-IgA with an antigen increases its hydrophilicity, reduces the negative charge of microorganisms and prevents their adhesion to hard tooth tissues [8].

Numerous clinical and immunological studies have established a decrease s IgA content with an increase in caries intensity [9]. At the same time, the data of individual researchers indicate a compensatory increase in class A secretory antibodies in response to significant antigenic irritation of the microflora of the carious cavities with a decompensated form of caries [10].

Of considerable interest to researchers today is the monitoring of cytokines in the development of dental diseases in children. This is explained by their participation in the regulation of the development of local protective reactions. These peptides provide all the links of the body's adequate immune response to the ingestion of the pathogen, including its elimination and restoration of tissue structure and homeostasis of the environment. The results of the study of the cytokine profile of the oral fluid of children affected by caries indicate a significant increase in the ratio of pro- and anti-inflammatory interleukins in them (3.36 times), compared with healthy children, it may be an additional diagnostic criterion for the subcompensated course of the carious process [11].

Thus, the occurrence, course, and intensity of dental caries in children are largely dependent on the composition and properties of the oral fluid, primarily its electrolyte-ion balance. An important role in maintaining homeostasis of hard tissues of teeth is also given to biophysical and immunological parameters of saliva, the study and analysis of which is the key to success in the prevention of this disease.

References

1. Hegde M. N., Attavar S. H., Shetty N., Hegde N. D., Hegde N. N. Saliva as a biomarker for dental caries: A systematic review // *Journal of Conservative Dentistry*. – 2019. – № 22 (1). – pp. 2-6. DOI: 10.4103/JCD.JCD_531_18.
2. Hajishengallis E., Parsaei Y., Klein M. I., Koo H. Advances in the microbial etiology and pathogenesis of early childhood caries // *Molecular Oral Microbiology*. – 2017. – № 32(1). pp. 24-34. DOI: 10.1111/omi.12152.
3. Pandey P., Reddy N. V., Rao V.A., Saxena A., Chaudhary C. P. Estimation of salivary flow rate, pH, buffer capacity, calcium, total protein content and total antioxidant capacity in relation to dental caries severity, age and gender // *Contemporary Clinical Dentistry*. – 2015. – № 6 (Suppl 1). – S65-71. DOI: 10.4103/0976-237X.152943.
4. Abou Neel E. A., Aljabo A., Strange A., Ibrahim S., Coathup M., Young A. M., Bozec L., Mudera V. Demineralization–remineralization dynamics in teeth and bone // *International Journal of Nanomedicine*. – 2016. – № 11. – pp. 4743-4763. DOI: 10.2147/IJN.S107624.
5. Animireddy D., Reddy Bekkem V. T., Vallala P., Kotha S. B., Ankireddy S., Mohammad N. Evaluation of pH, buffering capacity, viscosity and flow rate levels of saliva in caries-free, minimal caries and nursing caries children: An in vivo study // *Contemporary Clinical Dentistry*. – 2014. – № 5 (3). – pp. 324-328. DOI: 10.4103/0976-237X.137931.
6. Shahrabi M., Nikfarjam J., Alikhani A., Akhondi N., Ashtiani M., Seraj B. A comparison of salivary calcium, phosphate, and alkaline phosphatase in children with severe, moderate caries, and caries free in Tehran's kindergartens // *Journal of Indian Society of Pedodontics and Preventive Dentistry*. – 2008. – № 26 (2). – pp. 74-77. DOI: 10.4103/0970-4388.41621.

7. Preshaw P. M., Henne K., Taylor J. J., Valentine R. A., Conrads G. Age-related changes in immune function (immune senescence) in caries and periodontal diseases: a systematic review // *Journal of Clinical Periodontology*. – 2017. № 44 (Suppl 18). – S153-S177. DOI: 10.1111/jcpe.12675.
8. Rashkova M, Baleva M., Peneva M., Toneva N., Jegova G. Secretory immunoglobulin a (siga) and dental caries of children with different diseases and conditions influencing oral medium // *Journal of IMAB - Annual Proceeding (Scientific Papers)*. – 2009. – № 15 (book2). – pp. 6-9. DOI: 10.5272/jimab.1522009_6.
9. Chawda J. G., Chaduvula N., Patel H. R., Jain S. S., Lala A. K. Salivary SIgA and dental caries activity // *Indian pediatrics*. – 2011. – № 48 (9). – pp. 719-721. DOI: 10.1007/s13312-011-0113-y.
10. Ranadheer E., Nayak U. A, Reddy N. V, Rao V. A. The relationship between salivary IgA levels and dental caries in children // *Journal of Indian Society of Pedodontics and Preventive Dentistry*. – 2011. – № 29 (2). – pp. 106-112. – DOI: 10.4103/0970-4388.84681.
11. Menon M. M., Balagopal R. V., Sajitha K2., Parvathy K., Sangeetha G. B., Arun X. M., Sureshkumar J. Evaluation of salivary interleukin-6 in children with early childhood caries after treatment // *Contemporary Clinical Dentistry*. – 2016. – № 7(2). – pp. 198-202. DOI: 10.4103/0976-237X.183059.

МЕТОДИКА ВПРОВАДЖЕННЯ ТА ШЛЯХИ УДОСКОНАЛЕННЯ «СОЦІАЛЬНО-КРЕАТИВНОЇ МОДЕЛІ ВИКЛАДАЧ-КУРСАНТ»

Олло В.

к.пед.н. (доктор філософії)

доцент кафедри продовольчого та речового забезпечення

Військова академія

Враховуючи стандартність відношення під час організації освітнього процесу курсантів щодо набуття професійного рівня, у перспективі керівництва підрозділу й служби, виникає потреба впровадження «соціально-креативної моделі викладач-курсант». Поліпшення професійної підготовки щодо якості вдосконалення фахового рівня майбутніх офіцерів, передбачається запровадження соціально-креативного коригування та збалансування співвідношень викладач-курсант. У нашому баченні оволодіння курсантами соціально-креативної моделі стосовно навчального процесу, має базуватися під час використанні інформаційних середовищ та інтерактивних елементів навчально-методичного комплексу застосовуючи аудиторний та позакласний засобу отримання вмінь, знань та навичок.

В умовах пандемії COVID-19, у турборежимі трансформується освітній процес у закладах вищої освіти. Не є виключанням й військові освітні заклади. Нині активно здійснюється набуття теоретичних знань у формі дистанційного та індивідуального освітнього процесу, що поступово формує складову моделі соціально-креативного напрямку.

Зосередження зусиль щодо налагодження ефективної моделі у співвідношеннях викладач-курсант, з урахуванням можливостей існуючих методичних розробок та впровадження інноваційних технологій, контролю та поліпшення професійної підготовки не тільки під час навчання, згідно розкладу, а також під час позакласного спілкування. Вагому роль відіграють інформаційні технології у напрямку обов'язкового використання персонального комп'ютеру.

Поділяємо позицію С. Калаур, стосовно того, що «навчальний заклад має виступати тим освітнім середовищем, у якому його студенти, готуючись до професійної діяльності, мають змогу активно соціалізуватися на основі максимального розвитку особистісного творчого потенціалу» [1, с.113]. У нашому баченні навчальне середовище доцільно розглядати однією із найбільш важливих складових освітнього процесу у вищих військових закладах, яке має максимально сприяти активному формуванню професіоналізму майбутніх офіцерів та розвивати їх креативність.

Розглядання «соціально-креативної моделі викладач-курсант» у розрізі погляду І. Марчука [2], вважаємо за доцільне наголосити на вагомості контекстного навчання та використанні орієнтирів гуманістичної педагогіки, що передбачає:

- максимальне наближення професійної підготовки щодо реалій майбутньої професійної діяльності;
- впровадження практично орієнтованих форм, методів та засобів навчання;

IMPACT OF MODERNITY ON SCIENCE AND PRACTICE

- формування здатності майбутнього фахівця аналізувати, прогнозувати й проектувати траєкторію власного професійного шляху;
- розвиток професійних якостей.

Досліджуючи проблематику організації соціального (виховного) напрямку щодо діяльності контингенту вищого навчального закладу у контексті освітньої галузі, Г. Васьківська [3] визначає вчинок, за допомогою якого майбутній фахівець не тільки виконує предметні дії відповідно до професійних вимог та норм, але й отримує моральний досвід, оскільки діє відповідно норм, прийнятих у даному суспільстві та у даному професійному співтоваристві. Тим самим вирішується проблема єдності навчання й виховання.

Вагомим вважаємо погляди О. Пехоти [4], яка звертає увагу на необхідність застосування креативної позиції викладача під час організації навчального процесу. Авторка доводить, що для підвищення ефективності освітнього процесу варто звернути увагу на такі властивості особистості викладача, як: образність та гнучкість мислення, саморегуляцію психічних станів, емпатію, вміння привертати й утримувати увагу учнів, мовленнєву виразність, вміння невербальної та вербальної комунікації.

Під час процесуальності та впровадження «соціально-креативної моделі викладач-курсант» виникає проблематика, що заслуговує подальшої розробки у площинах:

- дослідження підготовки курсантів щодо перспективи керівництва підрозділом й службою у Сухопутних військах та видах Збройних Сил України й інших родах військ;
- вивчення можливостей підвищення ефективності процесу формування готовності курсантів щодо керівництва підрозділом й службою не тільки під час процесу вивчення тактичної, вогневої, та фізичної підготовки, а також виховання у курсантів гідності та традицій, відповідно щодо вимог Статутів Збройних Силах України;
- впровадження сукупності практичних завдань під час підготовки курсантів щодо діяльності відповідно умов освітнього процесу у контексті суспільних, військових, спеціальних, технічних та загальноосвітніх дисциплін;
- вдосконалення практичного знань, вмінь та навичок під час польових занять із залученням інноваційних й креативних методик та розробок;
- зміцнення технічної підготовки щодо збільшення кількості спеціальних технічних аудиторій та лабораторій;
- об'єднання зусиль викладачів військових кафедр військового вищого навчального закладу та розширення наукових досліджень у турборежимі, враховуючи сьогоденні обставини політичної ситуації України.

Спрямованість перспективних заходів щодо посилення підготовки курсантів та вплив викладача у перспективі керівництва підрозділом й службою відносимо:

- вдосконалення мотиваційної основи на базі розвитку інтересів з урахуванням власної службової діяльності курсантів;
- використання попереднього досвіду курсанта щодо накопичення практичних та теоретичних знань управлінської та професійної діяльності майбутнього офіцера під час поетапного формування особистості;
- розвиток власних здібностей курсанта щодо поліпшення організаційних можливостей розпорядника, господаря, командира або начальника;

IMPACT OF MODERNITY ON SCIENCE AND PRACTICE

– формування у курсантів особистих якостей, відносно організованості, вимогливості, цілеспрямованості, гідності та патріотичності.

У нашому баченні, доцільно зосередити зусилля на практичному впровадженні «соціально-креативної моделі викладач-курсант» у контексті освітньої парадигми із залученням інтерактивних та інформаційних технологій. Вважаємо, що застосування інтерактивних та інформаційних технологій зміцнить структуровану взаємодію у системі спілкування викладач-курсант у напрямках (рис. 1).



Рис. 1 Вплив взаємодії між викладачем та курсантами щодо налагодження ефективності освітнього процесу

Функціональною складовою щодо застосування «соціально-креативної моделі викладач-курсант» є ефективність освітнього процесу на рівні власних здібностей щодо впровадження педагогічної та наукової роботи.

Військовий вищий навчальний заклад має статус науково-дослідницької установи, тому виникає вертикаль освітнього процесу (рис. 2).

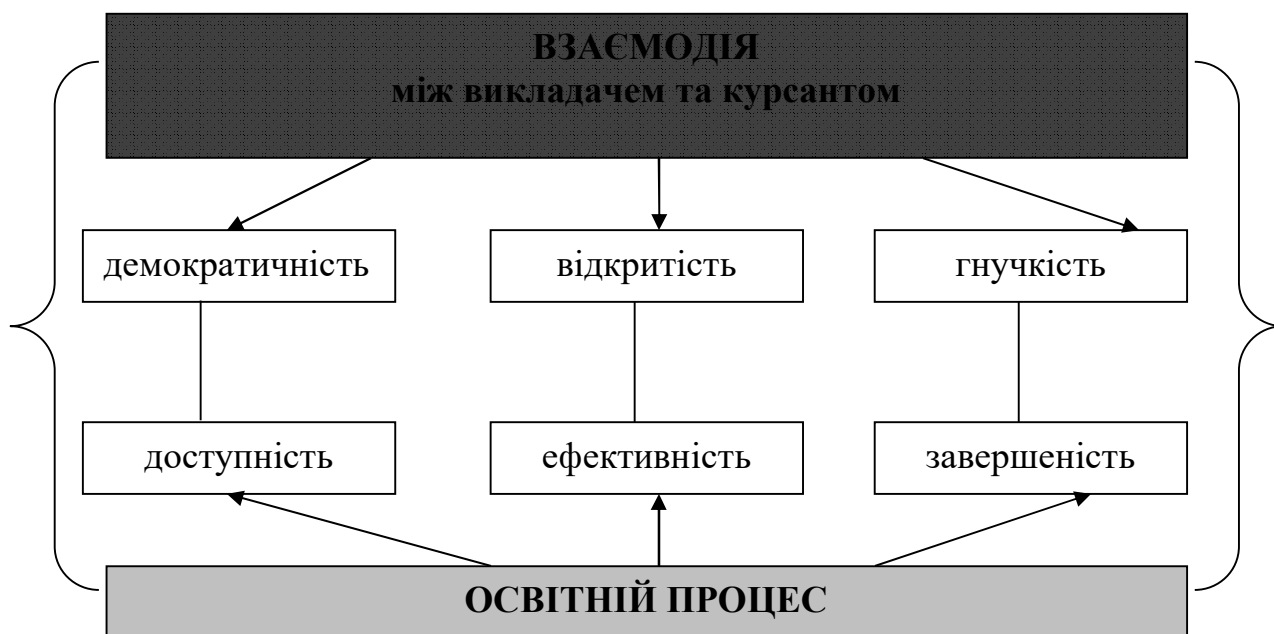

Рис. 2 Вертикаль освітнього процесу.

Вченим відкривається наукова істина враховуючи, перш за все освітній процес. Продовжує надання освітнього процесу вплив викладача щодо здобуття освіти курсантів. Генеральна ланка ланцюга зазначеної вертикалі – викладач військового вищого навчального закладу, що здійснює організацію освітнього процесу, впровадження, контроль та підтримання певної наукової проблеми, оволодіння методологією, методикою наукового дослідження, зміцнює нові зв'язки та закономірності. Викладачем здійснюється ретельна відповідальність щодо синтезу

функціональної складової, що у освітньому процесі зміцнює вагомість функцій та відносимо:

– *інформаційну функцію* викладача, що вимагає ґрунтовне знання наукової інформації, вмінням зрозуміло та влучно здійснити забезпечення інформуванням курсантів;

– *трансформаційну функцію* викладача, що базується щодо перетворення суспільно значущого змісту знань, із збереженням потенціалу вимог ліцензування та індивідуального поліпшення освіти курсантів;

– *науково-дослідницьку функцію* викладача, що передбачає організацію наукових досліджень, налагодження відповідної взаємодії між викладачем та курсантом, а також особисто у середовищі викладачів;

– *дослідницьку функцію* викладача, що охоплює розкриття певних якостей теоретичного мислення й сформованої системи спостереження явища та збирання фактів, що проникатимуть у сутність освітнього процесу й вивчаються з метою будування наукової гіпотези;

– *експериментальну функцію* викладача, що вимагає синтезування креативних висновків й узагальнення факультативних, соціальних (виховних) напрямків щодо встановлення міжпредметних дискусій та дослідження проблематики системно-комплексного підходу.

Зміцнення та поліпшення освітніх методичних пропозицій щодо оптимізації освітнього процесу. Базуються відповідно обов'язкового виконання курсантом програми вивчення навчальних дисциплін, дотриманні робочої програми навчальних дисциплін, відповідно вимог та ініціативність щодо залучення та впровадження факультативних та соціальних розробок.

У контексті конкретизації «соціально-креативної моделі викладач-курсант», звертаємо увагу щодо вагомості впливу викладача, пропонується збільшення тиску відповідно вдосконалення самостійності курсанта під час набуття професійного досвіду. Курсант під час освітнього процесу повинен цілеспрямовано готуватися щодо самовдосконалення особистих рис та якостей, відповідно вимог сучасності щодо постійного поліпшення рівня професійності у контексті соціально-політичного стану України.

Список літератури

1. Калаур С. М. Вдосконалення інтерактивного освітнього середовища засобами інформаційних технологій під час формування у майбутніх фахівців соціальної сфери готовності до розв'язання конфліктів у професійній діяльності. *Вісник Запорізького національного університету*: зб. наук. праць. Сер.: Педагогічні науки. Запоріжжя: Запорізький національний університет, 2016. № 1 (26). С. 111–121.

2. Марчук І. Формування професійних якостей майбутнього соціолога у процесі контекстного навчання : автореф. дис. на здобуття наук. ступеня канд. пед. наук: спец. 13.00.04 «Теорія і методика професійної освіти» / І.П. Марчук. Запоріжжя, 2009. 20 с.

3. Васьківська Г. Генеза системного підходу в радянській педагогічній науці. *Історико-педагогічний альманах*. 2011. № 1. С. 4–7.

4. Пехота О. Педагогічна майстерність викладача сучасного університету в контексті педагогічного розвитку. *Розвиток педагогічної майстерності викладача в*

IMPACT OF MODERNITY ON SCIENCE AND PRACTICE

умовах неперервної освіти: [монографія]. за ред. М.М. Солдатенка, О.М. Семенов. Глухів: РВВ ГДПУ, 2008. С. 20–26.

References

1. Kalaur S. Introduction of the interactive illumination medium into the information technology of the Maybutnakh fairies of the social sphere of readiness before the development of contacts in the field of activity. Zaporizhzhya National University: Coll. of sciences. wash. Avg. : Pedagogical Sciences. Zaporozhye: Zaporizhzhya National University, 2016. № 1 (26). Pp. 111–121. [in Ukrainian]
2. Marchuk I. Formation merit future sociologist in the context of training: Author. Thesis. for obtaining sciences. degree candidate. ped. sciences specials. 13.00.04 «Theory and methodology of professional education» / I. Marchuk. Kiev, 2009. 20 p. [in Ukrainian].
3. Vaskivska G. Genesis of a systematic approach in Soviet pedagogical science. Historical and Pedagogical Almanac. 2011. №1. P. 4–7. [in Ukrainian].
4. Pehota O. Pedagogical skill teaching of the modern University in the context of pedagogical development. Development of pedagogical skills of the teacher in the conditions of continuous education: monograph / [ed. M. Soldatenka, O.Semenog]. Hlukhiv: RVV GDPU, 2008. P. 20–26. [in Ukrainian].

OPERATIVE DELIVERY IN THE TACTICS OF CHILDBIRTH OF WOMEN WITH UTERINE LEIOMYOMA

Olshevskiy V.

PhD, Associate Professor of the Department of Obstetrics and Gynecology,
Donetsk National Medical University, Liman, Ukraine

Olshevskaya O.

MD, PhD, Professor, Professor of the Department of Obstetrics and Gynecology,
Donetsk National Medical University, Liman, Ukraine

Zhivchenko K.

Obstetrician-gynecologist
Regional Perinatal Center, Kramatorsk, Ukraine

Uterine leiomyoma (LM) in reproductive age is observed in 25,0 - 40,0% [1-4]. Conservative treatment of this benign tumor is not always effective [2, 5, 6, 9]. This increases the number of cases of LM after 30 years, precisely at the age when modern women plan to implement reproductive function [6-8]. In the presence of LM, the frequency of complications in childbirth is noted in 10-71% [9, 11], so the incidence of caesarean section in this pathology reaches 34,0% [1, 2, 10, 11]. The question of the tactics of delivery of women with LM in the presence of single and multiple nodes of different sizes and localization, the dependence of such on the location of nodes and placenta, remains debatable.

The aim of the study was to determine the place of operative delivery in the tactics of childbirth of women with uterine leiomyoma on the basis of establishing pathogenetically justified criteria for delivery by caesarean section.

For this purpose 110 pregnant women with LM and 50 practically healthy were examined. Pregnant women with LM have analyzed: type of LM, location of nodes relative to the placenta, complications of pregnancy, childbirth. The number of nodes is single or multiple, their size, localization (intramural, subserous or submucosal), the location of nodes relative to the placenta was determined by ultrasound. Of the 110 women, 77 (70,0%) had one LM node (constituted the 1st group) and 33 (30,0 %) had multiple LM nodes (included in the 2nd group). LM nodes - both single and multiple - were observed in four types. The type of LM was determined by the number, size of nodes, their location according to the clinical and ultrasonic classification of LM [D. Wildemeersch, E. Schacht, 2002]: type I - single or multiple small intramural nodes or subserous nodes (less, than 3 cm), absence of submucosal nodes; type II - single or multiple intramural or subserous nodes (3- 6 cm), absence of submucosal nodes; type III - one or multiple intramural or subserous nodes (more, than 6 cm.), absence of submucosal nodes, type IV - one or multiple intramural or subserous nodes, suspicion or presence of a submucosal node. Ultrasound was performed on the "LOGIQ 200" by "General Electric". Cesarean section was performed in the lower uterine segment transverse section. The corporal method of operation was performed at the intramural location of the node of type III LM in the lower uterine segment. Endotracheal anesthesia or epidural

IMPACT OF MODERNITY ON SCIENCE AND PRACTICE

anesthesia was used. The reliability of the difference between the groups was evaluated by the Fisher angle transformation criterion. Differences were considered significant, when $p < 0,05$.

Of 110 women with LM, the I-st type of LM was found in 63 (57,26%) cases, the II-nd type of LM was found in 27 (24,54%), the III-rd type of LM was found in 10 (9,10%), the IVth type of LM - in 10 (9,10%). The locations of nodes, the frequency of coincidence of the location of nodes and the placenta in the presence of both one node and multiple LM are analyzed. The nodes in the uterus along the anterior wall were located in 43 (55,84%) and 25 (73,53%) women of the 1st and 2nd groups, respectively, $p > 0,05$; on the back wall - in 27 (35,06%) and 13 (52,94%), $p < 0,05$. Multiple nodes were observed on the lateral - left and right - walls of the uterus 10,18 times more often than one node - in 26,47% and 2,60% cases, respectively ($p < 0,05$). The nodes were located in the lower uterine segment in 2 (2,60%) and 3 (9,09%) cases of the 1st and 2nd groups, $p < 0,05$. The node in the uterine bottom with multiple LM was noted in 7 (21,21%) cases, which are 5,44 times more frequent, than in the presence of one node - in 3 (3,90%) women, $p < 0,05$.

The localization of the placenta relative to the nodes of the LM is analyzed. The coincidence of the location of the placenta and nodes along the anterior wall of the uterus was found in 19 (24,68%) and 14 (42,42%) cases of the 1st and 2nd groups, $p > 0,05$; on the back wall - in 11 (14,29%) and 4 (12,12%), $p > 0,05$; lateral walls - in 1 (1,30%) and 2 (6,06%), $p < 0,05$; in the lower uterine segment - 2 (2,60%) and 2 (6,06%), $p > 0,05$; near the bottom of the uterus - in 1 (3,03%) case of multiple LM. Thus, the coincidence of localization of nodes and placenta was observed in 33 (42,86%) cases of the presence of one node and in 23 (69,70%) - multiple LM of the Ist - IVth types. The coincidence of localization of LM nodes of Ist - IVth types and placenta in 33 (42,86%) cases of one node and in 23 (69,70%) - multiple LM caused gestational complications: placental insufficiency in 44,16% and 45,45%; interruption threat - in 30,30% and 25,96%; partial detachment of the placenta - in 18,18% and 27,27%; fetal distress - at 31,17% and 36,36%; the threat of premature birth - in 24,68% and 24,24% of cases, respectively. Numerous complications of pregnancy and needed to determine the tactics of delivery.

Of the 110 women with LM, 84 (76,36%) women gave birth at the time of delivery. Premature births occurred in every fourth case, namely 26 (23,64%); in the 1st and 2nd groups - in 17 (22,10%) and 9 (27,27%) cases, respectively, $p > 0,05$. 68 (61,82%) women with LM of the Ist - II-nd types were independently born: 49 (63,64%) - with one node and 19 (57,58%) - with multiple LM, $p > 0,05$. Weakness of childbirth activity developed in every fifth maternity unit with one node - in 15 (19,48%) and every third with multiple LM - in 10 (30,30%), $p > 0,05$. Independent births occurred at the coincidence of the location of one node of LM type Ist and the placenta on the anterior or posterior uterine walls in 5 (6,49%) and 9 (27,27%) births of the 1st and 2nd groups ($p < 0,05$).

Cesarean section, as a birth tactic, was selected in 42 (38,18%) cases: in 28 (36,36%) - in the presence of one node LM and in 14 (42,42%) - multiple. "Reduced blood flow to the node of the myoma and adjacent tissues causes partial ischemia and decidual necrosis in placental tissues adjacent to the node of the myoma" [12]. Given this, the coincidence of the location of the LM node and the placenta can be considered as one of the pathogenetic mechanisms of its detachment. On this basis, the need for surgical delivery by caesarean section in a planned order was determined by the coincidence of the location of the placenta and one node of LM

IMPACT OF MODERNITY ON SCIENCE AND PRACTICE

IInd - IVth types, which was observed in 20 (25,97%) cases in the 1st group, and at the coincidence of the location of multiple nodes of LM Ist - IVth types and placenta (observed in 12 (36,36%) women of the 2nd group), $p > 0,05$. Such delivery tactics are chosen to prevent premature detachment of the placenta, bleeding, fetal distress in labor. Planned caesarean section in women after myomectomy, which occurred before pregnancy or in the second trimester of pregnancy in 6 (7,79%) and 5 (15,15%) cases in the 1st and 2nd groups, respectively, $p > 0,05$. Such tactics are aimed at preventing scarring of the uterus and uterine rupture in childbirth. The planned caesarean section was performed at the localization of the node in the lower uterine segment (3,03% in the 2nd group), which hinders the birth of the fetus; in the case (3,03%) of the central placenta previa with multiple LM. Planned surgically operated women with incorrect fetal position, which was observed 2,8 times more frequently in multiple LM than in one node in 5 (6,49%) and 6 (18,18%) cases, respectively, $p > 0,05$. Scheduled caesarean section performed in women with scar on the uterus after a previous caesarean section - 6 (7,79%) and 3 (9,09%) cases at one node and multiple LM; with anatomically narrow pelvis - in 4 (5,19%) and 2 (6,06%) women of the 1st and 2nd groups; in the presence of congenital heart defects (1,30%) in group 1. There is a combination of several indications for planned operative delivery in women of the 1st and 2nd groups.

Draws attention to the fact that multiple LM tends to have more planned operative delivery than in the presence of one node, which is influenced by the higher frequency of coincidence of the location of LM nodes of IInd-IVth types and placenta, myomectomy in the second trimester of pregnancy, wrong position of the fetus.

Complications that developed in childbirth affected the caesarean delivery in the urgent order in 8 (10,39%) women with one node and 2 (6,06%) with multiple LM, $p > 0,05$. Urgent delivery occurred at 28,57% at one node and at 14,28% at multiple LM, $p > 0,05$. A lower frequency of urgent delivery is associated with an increase in the frequency of planned caesarean section in LM. The combination of several pathological conditions of maternity and fetus and indications for urgent operative delivery were noted. Urgently operated maternity wards with premature detachment of the placenta and bleeding, which occurred at the coincidence of localization of the node and placenta in 8 (10,39%) cases at one node and 2 (6,06%) at multiple LM, $p > 0,05$. In this regard, the urgent caesarean section is carried out both at urgent birth and at premature birth. In 4 (5,19%) of these cases at one node of the LM and in 2 (6,06%) - with multiple LM, fetal distress developed.

Myomectomy during caesarean section was performed in 6 (21,43%) single-node childbirths and in 5 (35,71%) multiple patients, $p > 0,05$. In the maternity ward with multiple nodes of IVth type LM (7,14%), uterine atony developed, intraoperative pathological blood loss, and therefore, extirpation of the uterus without appendages was performed.

Thus, on the basis of the conducted researches it is determined that the tactics of delivery of women with uterine leiomyoma depend on: type of LM (Ist – IVth type); nodal / placental and placental coincidence. The coincidence of the location of the node (s) of LM IInd - IVth types and placenta should be considered as a pathogenetic basis for placental detachment in childbirth, bleeding, fetal distress. The criteria for surgical delivery are: coincidence of the location of the placenta and one node LM IInd - IVth types or multiple nodes LM Ist - IVth types.

References

IMPACT OF MODERNITY ON SCIENCE AND PRACTICE

1. Khan, A.T., Shehmar, M., Gupta, J.K. "Uterine fibroids: current perspectives." In *J Womens Health* 6.2 (2014): 95-114. doi: 10.2147/IJWH.S51083.
2. Donnez, J., Dolmans M.M. "Uterine fibroid management: From the present to the future." *Hum Reprod Update* 22.6 (2016): 665-86. doi: 10.1093/hum upd / dmw 023.
3. Shapovalova, A.I. "Uterine fibroid and reproduction." *Journal of Obstetrics and Women's Diseases* 68.1 (2019): 93-101. doi: 10.17816/JOWD68193-101.
4. Safarova, S.M. "Morphological characteristics of uterine fibroids among women of reproductive age." *Journal of Obstetrics and Women's Diseases* 66.1 (2017): 27-31. doi: 10.17816/JOWD66127-31.
5. Avramenko, N.V., Barkovsky, D.E., Kabachenko, O.V., Lecine, D.V. "Contemporary views of the reproductologist on etiopathogenesis and treatment of uterine leiomyoma." *Zaporizhzhya Medical Journal* 19.3 (2017): 381-386. doi: 10.14739/ 2310-1210.2017.3.100953.
6. Torok, P., Poka, R. "Diagnosis and treatment of uterine myoma." *Orv Hetil.* 157.21 (2016): 813-9. doi: 10.1556/650.2016.30435.
7. Laughlin-Tommaso, S.K. "Alternatives to hysterectomy: management of uterine fibroids." *Obstet Gynecol Clin North Am* 43.3 (2016): 397-413. doi: 10.1016/j.ogc.2016.04.001.
8. Semeniak, A.V., Yuzko, O.M., Nitsovyeh, I.R. "Uterine leiomyoma and pregnancy." *Neonatology, surgery and perinatal medicine* 8.2 (2018): 93-98. doi: 10.24061/2413-4260/VIII.2.28.2018.14.
9. Donnez, J., Tatarchuk, T.F., Bouchard, P., et al. "Ulipristal Acetate versus Placebo for Fibroid Treatment before Surgery." *N Engl J Med* 336 (2012): 409-420. doi: 10.1056/NEJMoa1103182.
10. Mavrelos, D., Ben-Nagi, J., Holland, T., et al. "The natural history of fibroids." *Ultrasound Obstet Gynecol* 35 (2010): 238-242. doi: 10/1002/uog.7482.
11. Tusupkaliyev, A., Tuitebayeva, S., Nurken, A., et al. "Uterine rupture during pregnancy after laparoscopic myomectomy." *J Clin Med Kaz* 1.43 (2017): 56-58. doi: 10.23950/1812-2892-JCMK-00372.
12. AAGL Practice Report. "Practice Guidelines for the Diagnosis and Management of Submucous Leiomyomas." *J Minim Invasive Gynecol* 19.2 (2012): 152-171. doi: 10.1016/j.jmig.2011.09.005.

ІСТОРІЯ РІДНОГО МІСТА ЛОЗОВА

Петріашвілі Т.

студентка 1 курсу

Харківський національний медичний університет

Лозова — славетне місто Харківської області. Тут я народилася, почала пізнавати світ, пішла в перший клас, закінчила школу та познайомилась з людьми, які мали великий вплив на моє становлення як особистості.

16 вересня 2020 року Лозова буде святкувати 151 річницю з Дня заснування міста, а також 77-му річницю визволення від фашистських загарбників.

Теорія походження назви міста Лозова:

- названо на честь річки Лозова, яка протікала вздовж міста, на берегах якої росло багато лози, що й обумовило назву самої річки, а отже і населеного пункту [1 с. 91].

Герб Лозової — офіційний геральдичний символ міста, районного центру Харківської області, затверджений рішенням міської ради від 30 червня 2009 року.



Значення символіки:

Малиновий колір — колір козацьких стягів.

Зелений — колір герба Харківської області.

Гілка лози пояснює назву міста.

Чотири перехрещені стріли символізують історичне розташування міста на перетині чотирьох важливих торгових шляхів.

Поселення міста виникло наприкінці 1960-х рр. у зв'язку з будівництвом Курсько-Харково-Азовської залізниці. У 1868 році почалися роботи по спорудженню залізничної станції. 1869 рік вважається роком заснування Лозової [2 с. 756]. У 1890-х рр. селище поділялося на дві частини — Авилівку та Заруднівку. В першій селилися бідні робітники, що працювали на залізниці або на невеликих підприємствах Лозової. Заруднівка, була престижним районом, де мешкали купці, дворяни, чиновники тощо. Вона мала дерев'яні тротуари, кінотеатр, ринок. У 1891 р. у містечку збудували цегляний вокзал. З 1902 р. внаслідок введення в експлуатацію залізничної лінії Лозова — Полтава, в селищі починається зростання розвитку економіки. Населений пункт стає залізничним вузлом, тож починається розвиватися торгівля. На початку ХХ ст. у селищі

споруджено вальцові млини, дві олійниці, цегельний завод, завод фруктових вод, дві кондитерські, великі зсипні пункти хліба.

Боротьба за визволення:

- після взяття Харкова, 14 грудня 1917 року червоноармійські загони під командою О.Єгорова і М.Руднева наблизилися до станції Лозова. Загон Лозівського Гайдамацького куреня і Павлоградського Вільного козацтва був розгромлений на 3-й день безперервних боїв. Вибиті зі станції рештки гайдамаків і козаків продовжували оборонятись і затримували просування більшовиків на південь. Останній бій воїнів УНР відбувся 17 грудня 1917 року на місці сучасного парку Перемоги і тривав кілька годин. Ніхто з гайдамаків і козаків не лишився живим.

- у квітні 1918 року Лозова була звільнена українськими військами генерала Всеволода Петріва.

- в січні 1919 року Лозову захопили червоні війська Павла Дибенка, а вже влітку — російські білі війська, того ж року їх змінили червоні, встановивши Радянську владу [3 с. 67].

Відомо, що на початку століття в Лозовій діяли православні церкви, каплиця на самій станції, католицький костел, синагога, а також громади старовірів та баптистів. Усі церкви були зруйновані.

Костел знищено у 1928 року. Синагога була закрита, а в 1942 року у ній було відкрито православну церкву, котра діяла деякий час і після Другої світової війни. У 1926 році до Лозової із Панютіно перевели паровозне й вагонне депо. Також у цьому ж році Лозівський район було передано до Харківського округу. 1928 року Харківський окружний виконком постановив віднести селище Лозова до категорії міст. У 1930-х рр. в місті відкрито Будинок культури, три кінотеатри, два клуби, кілька бібліотек [4 с. 724].

Восени 1941 року Лозову захопили німецькі війська. Місто перетворилося на руїни. Під час Другої світової війни Лозова була окупована німецько-фашистськими загарбниками двічі:

- в період з 11 жовтня 1941 р. до 29 січня 1942 р.

- з 22 травня 1942 р. до 11 лютого 1943 р.

У часи окупації на території району діяли партизанські загони [5 с. 598].

До початку 40-х років були відбудовані промислові підприємства: масляний, цвяховий, дротяний заводи. 16 вересня 1943 рік повне відновлення зруйнованого господарства і міста. У 1947 р. розпочалося будівництво електроцентралі й відновлено залізничний вузол. У 1959 році був заснований завод «Трактородеталь», працює і в наші дні. У 1960-х рр. у Лозовій діяли м'ясокомбінат, автопарк, авторемонтний і ремонтний заводи, автотранспортна колона № 5; дві лікарні, дві поліклініки, два диспансери; Будинок культури, Будинок піонерів, клуб залізничників тощо. У 60-х роках будівництво Лозівського ковальсько-механічного заводу сприяло становленню міста, як потужного промислового центру Харківської області. Та до 1991 року лишався основним замовником містобудування [6 с. 359]. На сьогодні Лозова умовно розподілена на 6 частин: Город (центральна частина), Домаха (включає приватний сектор, водойми та дендропарк), Мікрорайон (житлові масиви), Авіловка (північна

частина з приватними секторами), Сахалін (промисловий район), Циганський (район біля ЛКМЗ). Загальна чисельність осіб — 55 255 тисяч [7 с. 67].

Отже, історичний процес заселення території, який відбувся під дією ряду чинників: природних, соціальних, економічних, політичних, мав суттєвий вплив на формування самого міста Лозова. Залізнична магістраль з'єднала хлібні райони з морськими портами, що суттєво вплинуло на розвиток усього нашого краю.

Список літератури:

1. Гараган П. А. Лозова: краєзнавчий нарис. — Харків: Прапор, 1965. — 91 с.
2. Лозова // Великої російської енциклопедії / редколл., Гл. ред. Ю. С. Осипов. тому 17. М., наукове видавництво "Великої російської енциклопедії", 2011. стр.756
3. Історія громадянської війни в СРСР. том 3 (листопад 1917 – березень 1919г.). М., Госполитиздат, 1958. стор.67
4. Лозова // Великий енциклопедичний словник (в 2-х тт.). / Редколл., Гл. ред. А. М. Прохоров. том 1. М., "Радянська енциклопедія", 1991. стр.724
5. Довідник «Звільнення міст: Довідник по звільненню міст в період Великої Вітчизняної війни 1941-1945». М. Л. Дударенко, Ю. Г. переліку, В. Т. Єлісеєв та ін. М.: Воениздат, 1985. 598 с.
6. Лозова // Велика Радянська Енциклопедія. / Редколл., Гл. ред. Б. А. Введенський. 2-е изд. тому 25. М., Державне наукове видавництво «Велика Радянська енциклопедія», 1954. стр.359
7. Лозова // Велика Чисельність наявний населення України на 1 січня 2019 року. Державна служба статистики України. Київ, 2019. стор.67

МОТИВАЦІЯ ЯК ПЕРЕДУМОВА СПІВПРАЦІ СУБ'ЄКТІВ РИНКОВОЇ ЕКОНОМІКИ

Петрищенко Н.

к.е.н., доцент

Одеська державна академія будівництва та архітектури

Теорія мотивації є одним з напрямків економічної науки. Фундаментальною проблемою теорії мотивації є дослідження ефективності взаємовідносин суб'єктів ринкової діяльності. Недооцінка важливості цієї проблеми на практиці веде до неефективної регіональної економічної політики, зменшення можливостей економічного зростання регіонів.

Ретроспективний аналіз походження теорії мотивації свідчить, що проблема мотивації та стимулювання характеризується трансформаціями на кожному етапі історичного розвитку.

Суперечливість формування мотиваційних механізмів економічного розвитку суб'єктів господарювання ускладнюється значною втратою інтересу працівників до суспільно-корисної праці, непослідовністю у проведенні економічних реформ, недосконалістю механізму регулювання трудових відносин. Розуміння мотивації як соціально-економічного феномену, що визначає характер системної трансформації управління і соціально-трудова відносин, взаємодію і взаємовплив рівневих структур поведінки соціальних і економічних суб'єктів корпоративного управління є недостатньо розглянутими проблемами [1].

Іноземний досвід свідчить, що науковці багато розглядали особливості фундаментальних проблем мотивації на виробництві. Проте в центрі їх уваги була мотивація праці, а не мотивування в широкому розумінні слова, зокрема, мотивування взаємодії у підприємницькій діяльності. Але без вивчення мотиваційного механізму трудової діяльності неможливе дослідження механізму мотивації економічної взаємодії суб'єктів ринкової діяльності на регіональному рівні.

В українській науковій школі проводилися дослідження різних аспектів теорії мотивації, аналізувався мотиваційний механізм у підприємницькій діяльності [2,3]. Афонін А.С. стверджував, що стимулювання високого рівня результативності праці можна досягти, використовуючи різні системи мотивації [4, С. 201-202]. Голобкова Д.М. довела, що стабільний розмір винагороди персоналу запобігає збільшенню плинності кадрів і знижує витрати на пошук нових трудових ресурсів [5, С. 386-387].

Українські науковці основними напрямками вдосконалення соціально-психологічних методів мотивації персоналу визначили [6]:

– підтримку сприятливого психологічного клімату в колективі на основі розвитку системи управління конфліктами;

– формування і розвиток організаційної культури на основі створення на підприємстві системи попередження конфліктних ситуацій, стимулювання їх позитивного вирішення, що дозволяє забезпечити високу ефективність функціонування системи управління на підприємстві, підтримувати сприятливий психологічний клімату в трудовому колективі.

Однак, незважаючи на значну кількість публікацій щодо суті механізмів мотивації трудової діяльності на підприємстві, проблема формування мотиваційних механізмів економічних взаємовідносин держави та підприємств будівельного сектору на рівні регіону залишається актуальною.

Розглянемо основні положення теорії мотивації в широкому розумінні. Поняття мотивації багатогранне, складне та включає в себе такі складові, як потреба, спонукання, потяг, схильність, прагнення, інтерес. Загальне значення цих термінів – динамізм, готовність до дії, вибір засобів, шляхи досягнення, направленість дій.

Мотивація є багатоаспектним поняттям, яке має латентний когнітивний характер. Коректне розуміння механізмів мотивацій – показник професійної майстерності керівників інституційних одиниць усіх секторів економіки, у тому числі сектору загального державного управління.

До сучасних теорій мотивації відносяться змістовні, процесуальні, підкріплюючі [7]:

- змістовні теорії базуються на ідентифікації внутрішніх спонукань (потреб), які змушують діяти певним чином. Ці теорії пропонують способи аналізу задоволення індивідуальних потреб;

- процесуальні теорії базуються на чинниках поведінки з урахуванням специфіки сприйняття і пізнання. Ці теорії пропонують зосереджуватися швидше на розумових процесах індивідів, ніж на їх потребах та впливати на працівника мотиваційною дією, а не задовольняти потреби через систему стимулів або винагород;

- підкріплюючі теорії базуються на аналізі взаємозв'язків між поведінкою працівників підприємства та її наслідками. Ці теорії досліджують проблеми зміни поведінки в процесі роботи та адекватного використання термінової винагороди чи покарання.

Фахівці неоднозначно тлумачать природу мотивації. У теперішній час не сформована єдина точка зору щодо визначення поняття мотивації відносно інституційних одиниць різних ієрархічних рівнів економіки.

Проблема вивчення мотивацій лише з психологічного аспекту не дає можливості чітко визначити, що ж спрямовує об'єкт до діяльності. В теорії управління під мотивацією розуміють сукупність внутрішніх та зовнішніх рушійних сил, які спонукають особу до діяльності, задають межі і форми діяльності та надають цієї діяльності спрямованість, орієнтовану на досягнення визначених цілей.

До мотивів відноситься комплекс спонукань, що діють з певною силою на протязі тривалого періоду часу, а також обов'язок, прагнення виконати доручене завдання, надати допомогу (рис. 1).

У залежності від стимулюючої сфери мотиви можуть бути класифіковані на матеріальні та моральні. Моральні можна поділити на ідейно-політичні, що діють в усьому суспільстві та моральні, що діють у групі (почуття колективізму, товариськості, взаємодопомоги). Змістовні мотиви становлять спонукання, які стимулюються саме змістом вчинку: почуття задоволення від творчого напруження сил, естетичне задоволення від отримання результатів.



Рис. 1. Класифікація мотивів за сферою стимулювання

За думкою автора, найбільш результативним є поєднання трьох груп стимулів, що обумовить синергетичний ефект впливу. Крім того, якщо знижується вплив одного з мотивів, його можна компенсувати іншими.

Мотивація – це поняття для відображення збагачення середовища стимулами і можливостями, в якому набувають значення мотиви. В даному контексті поняття «мотив» розглядається як внутрішня цінність діяльності, що виконується. При цьому, свідомі чи несвідомі спонукальні сили знаходяться як поза, так і всередині суб'єкту (менеджера) мотивації. Тому мотивування може бути піддане як внутрішній, так зовнішній детермінації. Зовнішня мотивація зумовлена зовнішніми обставинами і не пов'язана зі змістом діяльності. Внутрішня мотивація пов'язана зі змістом діяльності.

Ефективне управління можливо за таких умов, коли вже чітко усвідомлені та згруповані уявлення потреб та мотивів діяльності, визначено позицію у соціумі, орієнтацію щодо місії та цілей. Окремо слід відмітити, що об'єкти управління не завжди усвідомлюють свої цілі та потреби, а мотивація можлива з орієнтацією на незадоволені потреби.

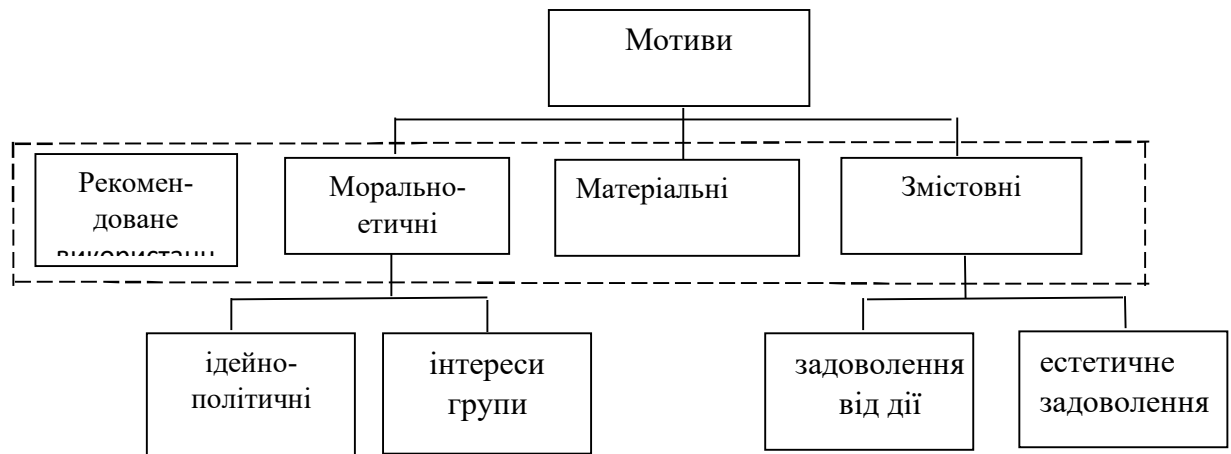
Однак, мотиви суб'єктів неочевидні, що створює проблеми використання мотиваційного процесу. Можна лише припускати, але які мотиви діють в конкретному випадку в певному вигляді – з'ясувати неможливо. Причинами цього є мінливість мотиваційного процесу, динамічна взаємодія потреб, зміна їх спрямованості. Навіть при знанні мотиваційної структури досить часто відбуваються зміни в пріоритетах при задоволенні потреб, та, як наслідок, непередбачена реакція на стимулювання.

Саме ці фактори необхідно мати на увазі при формуванні мотиваційних механізмів взаємодії регіональних органів державного управління та підприємств.

Список літератури

1. Фісуненко П. А. Організаційно-економічний механізм контролю ефективності використання ресурсів підприємства / П. А. Фісуненко // Вісник соціально-економічних досліджень. - 2013. - Вип. 1. - С. 300-304. - Режим доступу: http://nbuv.gov.ua/j-pdf/Vsed_2013_1_48.pdf.

IMPACT OF MODERNITY ON SCIENCE AND PRACTICE

2. Доброгорська О. Мотиваційний механізм сприяння підприємницькій діяльності представників середнього класу/О.Доброгорська // Персонал. – 2006. – №8. – С. 78-79.
3. Драницьна Е. Сучасна мотивація/ Е. Драницьна // Top-Manager. – 2004. – №36. – С. 5-7.
4. Афонин А.С. Основы мотивации труда: организационно-экономические аспекты: уч. Пособие/ А.С.Афонин. – К.: МЗУУП, 1994. – 304 с.
5. Голобкова Г.М. Менеджмент/ Г.М.Голобкова – К.: КНЕУ, 2004. – 567 с.
6. Живко З.Б. Проблематика матеріальної мотивації праці в сучасному менеджменті підприємства/ З.Б.Живко // Менеджмент персоналу. – 2009. – № 5. – С.5-6.
7. Теории мотивации [Електронний ресурс]. – 2013. – Режим доступу до ресурсу: <http://www.grandars.ru/college/psihologiya/osnovnye-teorii-motivacii.html>.

INCREASING MOTIVATION OF FUTURE TEACHERS OF TECHNICAL DISCIPLINES TO PEDAGOGICAL ACTIVITIES

Polishchuk A.,

Postgraduate Student
State Agrarian and Engineering University in Podilia, Ukraine

Duganets V.,

PhD in Engineering, Associate Professor, Head of the Department of
Technical Service and Engineering Management
State Agrarian and Engineering University in Podilia, Ukraine

Koval N.

PhD in Pedagogical, «MATIA», Rishon Le Zion, Israel

Student training requires appropriate cognitive and practical activities. An important structural element of this activity is motivation, which manifests the student's attitude to any activity. Motive is the motivating cause of actions, actions of the person. The current stage of development of theory and practice of preparation of future teachers of technical disciplines is characterized by intensive search for ways of formation and development of motives for future pedagogical activity, as one of the conditions of formation of the bases of their pedagogical skills[1, 6-8].

One of the priority directions of modern education reform is to reach a new level in training of highly qualified specialists, including teachers. Proper preparation for teaching is considered as an important factor in improving the quality of education and, as a result, accelerating the socio-economic development of society [3, 4].

Pedagogical activity has its structure, which contains the following components:

- motivation;
- pedagogical goals and objectives;
- subject of pedagogical activity;
- pedagogical methods of solving problems;
- result of pedagogical activity.

The system of external motivation has to do with instrumental activity and external control system: the motive of duty (broad social motives), the motive of personal well-being (narrow social motives), the lack of desire to study (negative motives). The system of intrinsic motivation is a system of self-activity and internal control, the search for tension and difficulties, which are accompanied by interest and inspiration.

The choice of profession should be conscious, which will mean motivation. The motives for choosing a profession may be based on interests, social needs [2]. Students can strive to realize their creative abilities through their future work. That is why teachers who prepare students for future professional activities, in particular for teaching technical disciplines, should distinguish which motives guide the future profession.

IMPACT OF MODERNITY ON SCIENCE AND PRACTICE

The main factors influencing the motivation of the future teacher are external motivation and internal motivation.

External motivation:

- social guarantees;
- career prospects;
- development of scientific-technical progress;
- reward system;
- recognition for scientific-research activity;
- conditions of remuneration.

Internal motivation:

- the desire to be useful, to influence the world;
- the desire to educate;
- negative motivation (lack of choice);
- self-development and self-realization;
- striving for self-education.

The basis of the mechanism of appearance of motivation of a scientific and pedagogical employee is the internal need for acquiring and deepening professional knowledge, which is reflected in the desire to engage in scientific or research activities. It is the interest that gives rise to the motives. In turn, to stimulate motivation, a technique of stimulation is used, which directs the student to activity and in the future gives the necessary and positive result. It is important to realize that it is internal motives that should occupy the basic position in the motivational sphere of the individual, and external negative motives should be minimally expressed.

Pedagogical activities in many directions are engaged in graduates of pedagogical educational institutions, but the future teacher of technical disciplines is often a graduate of the educational institution where he received technical education, that is, a non-pedagogical profile. Such students do not often think that instead of working as an engineer, mechanic, etc., they will associate their life with teaching. This indicates low motivation and little interest in teaching. That is why teachers need to pay attention to the students' motivational sphere and begin to work on shaping their motivation, including pedagogical activity [5].

If the student is interested in scientific activity, then first of all it is necessary to stimulate his / her desire.

For a positive result, conferences should be held for students to report on, and students may also do project work that requires an active search activity and creative approach. This makes it possible for students to feel special, at the expense of displaying their own creativity, non-standard approaches, individual style of task completion. Feeling of one's own peculiarity, the approval of teachers motivates to further self-development, self-education and formation of other phenomena, which are components of pedagogical skill.

Students can be offered the role of a teacher within the scope of practical and lecture classes. Since there is no pedagogical practice of using such a role-playing game in the non-pedagogical university, it forms the necessary communicative abilities, gives confidence and increases interest in teaching.

Students can prepare one of the topics discussed at a lecture or seminar and explain the material to their groupmates. It is important to form a positive attitude to the profession of teacher, to demonstrate its attractiveness. This happens both in class and after lessons or after

university. The teacher should show that he / she is responsible for the formation of professional qualities and helps in solving various life situations.

Awareness of the social importance of any activity, including pedagogical activity, is an extremely strong motivator. Teachers should show that the work of an educator can be interesting and appropriate to the present day. For this purpose, the teacher, by his example, must demonstrate the ability to use information and communication technologies (ability to work with a computer, projector, create presentations, electronic textbooks, tests, use video materials, etc.) who wants to engage in teaching in the future.

Quite often, after the admission, the student realizes that he has no desire to work with technology. This factor also shows that a student can develop a positive attitude to teaching activities and to form a motivation for his future teaching of technical disciplines. Such students should be actively involved in group work, creating success situations.

The need to motivate students for future pedagogical activities is not sufficiently addressed to date. This issue is especially relevant for the non-pedagogical profile of higher education institutions, in particular for those preparing future teachers of technical disciplines. The further direction of research is the search for methods and techniques that would motivate pedagogical activity.

References

1. Polishchuk Anastasiia. Formuvannia profesiino-komunikatyvnoi kompetentnosti studentiv ahroinzhenernykh spetsialnosti shliakhom vyvchennia inozemnoi movy // Proceedings of the III International Scientific-Methodological Conference. – 2019. – pp. 103-105.
2. Hutsol T.D., Yakovenko L.O. Formuvannya osobosti – vazhnaya skladskaya protsedura // Nauka i metodika. – 2008. – Vip. 15. – pp. 121-129.
3. Pavlo Fedirko, Volodymyr Krol, Taras Hutsol, Serhii Kiurchev, Liudmyla Mykhailova, Anatolii Rud, Oleksandr Kaiafa, Yurii Pantsyr, Ihor Harasymchuk, Nataliia Marchuk, Oksana Liaska, Olha Prokopova, Serhii Komarnitskyi, Nataliia Semenyshena, Oleh Hrysiuk, Krzysztof Mudryk, Krzysztof Dziedzic, Marcin Jewiarz, Marek Wrobel, Adrian Knapczyk, Barbara Dziedzic: Materials science and metalworking. – Traicon, Krakow. – 2017. – 354 p.
4. Duhanets V.I., Bendera I.M., Didur V.A., Oleksiyko S.L., Mykhaylovykh Y.M., Hutsol T.D., Krasnolutskyy P.P., Chekmen'ov V.V. Hidravlika: navchal'no-metodychnyy kompleks. PDATU, – Kam'yanets-Podilskyy: FOP Sysyn. – 2013. – 572 p.
5. Future teachers tweet their motivation [Електронний ресурс] // The guardian. – 2014. – РЕЖИМ ДОСТУПУ ДО РЕСУРСУ: <http://www.theguardian.com/education/2014/jun/09/why-study-teaching-university>.
6. Bendera I.M., Zbaravska L.Yu., Hutsol T.D., Dudar T.P. Professional'naya napravlennost' v lektsionnom kurse // Visnik SevNTU. – Sevastopol'. – 2011. – №122. – S. 133-137.
7. Faten Al Nadzhar, Liaska O., Prokopova O., Hutsol T. Developing Media Competency through Media Education among University Students // Official Proceedings of ICMC 2018 – 1st International Conference on Media and Communication, Abu Dhabi, UAE. – 2018. – pp. 225-231.

IMPACT OF MODERNITY ON SCIENCE AND PRACTICE

8. Zbaravska, L., Chaikovska, O., Hutsol T., Slobodian, S., Dumanskyi, O. Professional competence as a key factor in improving the quality of engineering education // Environment. Technology. Resources. Rezekne, Latvia, Proceedings of the 12th International Scientific and Practical Conference. – 2019. – Vol. III. – pp. 253-256. <http://dx.doi.org/10.17770/etr2019vol3.4118>.

DIGITAL MARKETING IN FINANCIAL INSTITUTIONS

Prykaziuk N.

Doctor of Sciences (Economics), Associate Professor
Taras Shevchenko National University of Kyiv

Marchenko K.

student
Taras Shevchenko National University of Kyiv

The aim of this paper is to analyze the impact of digital marketing on financial institutions and find the best way to advertise online in order to reach highest profitability. Special attention is given to analysis of different approaches, methods, platforms of digital marketing campaigns as well as factors that marketers rely on while identifying and working on the target audience of the company.

Due to globalization and digitalization processes marketing of goods and services has come to a completely new level [1, 2]. Nowadays one has an opportunity to collect, store and analyze great volume of data about their economic sector, their customers and competitors. It became deceptively easy to make conclusions based on this analysis and create strategic vision of the company. New approaches of promoting your products such as digital marketing have made it possible to track any activity that is made by your potential customer of current customer online. Currently, the user experience starts not when a person enters the bank branch, but when they first come online.

That is in particular relevant for financial institutions, as bank and insurance companies collect great amount of data about their customers. User acquisition in financial sector is one of the most expensive among other economic sectors due to great life-time value (LTV) of the customer. Thus, it is extremely important for these institutions to know the peculiarities of their customers, the values and preferences of their potential consumers.

Digital marketing is the marketing of products or services using digital technologies on the Internet, through mobile phone Apps, display advertising, and any other digital mediums. Digital marketing channels are systems based on the Internet that can create, accelerate, and transmit product value from producer to a consumer terminal, through digital networks. Despite a common mistake, digital marketing doesn't necessarily have to promote only digital goods. Nonetheless, in order to successfully launch a digital marketing campaign a company, in terms of this paper a financial institution, should have a site, professional marketing staff as well as proper digital infrastructure such as availability of its services online, sufficient information about the company, its services etc.

This infrastructure cannot be created in a flash and requires a lot of work to finally see the results. Therefore, the digital approach should be organically included in the strategic vision of the company and bank or insurance company in particular.

According to Adobe Market Engage [3], digital marketing refers to advertising through digital channels, such as search engines, websites, social media, email, and mobile apps. This term covers a wide range of marketing activities. Among them are Payed Search or PPC (Pay-Per-Click). It is a type of advertising, that typically refers to the sponsored result on the top or

IMPACT OF MODERNITY ON SCIENCE AND PRACTICE

side of a search engine results page. PPC ads are flexible, visible and effective for many different types of organizations. They are also contextual advertisements i.e. ads that appear when a person is searching for a particular keyword or term. This method of payment for the marketing campaign is used in one of the upcoming models in this article which creates a forecast of profitability and risk of the marketing campaign made with different settings and specifications, including payment method.

SEO (search engine optimization) is enabling a web site to appear in top result lists of a search engine for some certain keywords. SEO can be generalized into content marketing [4]. Creating clever content that is not promotional in nature is tough but has great positive long-term effects. Offering content that is relevant to the audience, in terms of this article a bank, helps them see the company as a valuable source of information.

There are many different factors that enable a website to move up top results. The most effective way to take attention of many users is connected with SEO. There are high, middle and low frequency keywords. For example, it would be costly and unprofitable for the bank to attempt to put their offer on the first line for keyword “bank”, cause there are already thousands of offers and various contests such as definition of bank, bank and finance theory, bank sites and propositions are just one of them. For a local bank it would be much more effective to “monopolize” the first line for middle frequency keyword “bank Kyiv deposit”. This approach will allow to acquire more targeted audience and spend smaller budgets. The same rule is applicable to PPC.

Nowadays special attention is paid to social media marketing [5]. There are peculiarities with calculating the traditional ROI for this type of campaigns. Instead of calculating the return on the company’s investment, managers should assess consumer motivations to use social media and measure the social media investments customers make as they engage with the marketer’s brands. Measuring customer investments in a social media relationship reveals the likelihood of a long-term payoff, not just short-term results. These specialties would also be taken into consideration into the following model.

All in all, digital marketing, is a developed system of different approaches, methods and ways of promotion, that in cooperation and constant simultaneous usage of each other can create a durable positive long-term effect. Depending on methods of monetization, payment for advertising and flow of conversions, the results and effectiveness of the campaigns can vary.

As a prediction model for choosing the most appropriate method of buying advertising, the calculation for CPC (Cost-per-Click) and CPM (Cost-per-Mil) is used. In this calculation different presumptions are used. CR (Conversion Rate) to registration is calculated as number of registration divided by the number of clicks and thousands of impressions respectively. LTV is Life-time value of the user, the numbers for the scenarios are chosen according to the research and testing of mediabuying in other niches. Registration is correctly filled application. It doesn’t mean that this person will then be an active user of the bank or insurance company. Therefore a conversion rate to active user should be calculated.

For identifying the profitability unit economics approach is used. Unit economics is defined as direct revenues and costs associated with a particular business model, and are specifically expressed on a per unit basis. Unit economic calculation is quite easy and logical as it is simply the difference between the revenue and costs on the acquisition of the user.

IMPACT OF MODERNITY ON SCIENCE AND PRACTICE

Table 1. CPC and CPM model of buying for the financial institution using presumption metrics

Factor	Scenarios		
	Optimistic	Realistic	Pessimistic
CPC	15	20	30
CPM	10	20	35
CTR	0.10%	0.05%	0.01%
CR to reg	0.5	0.4	0.2
CR to active user	0.2	0.1	0.05
LTV	800	600	300
% of active users(CPC)	0.1	0.04	0.01
% of active users(CPM)	0.1	0.02	0.001
Number of active users (CPC)	666.7	200.0	33.3
Number of active users (CPM)	1000.0	100.0	2.9
CPC profitability	4.3	0.2	-0.9
CPM profitability	7.0	-0.4	-1.0

Source: own calculations

Three scenarios, optimistic, realistic and pessimistic, were taken. Thus, in optimistic scenario both models give overprofits, CPM is almost 2 times more. In realistic scenario CPC gives 20% profits, but CPM is already in loss. Therefore, CPM model is riskier than CPS one as it widens the customer funnel. That is why banks would better prefer CPC models especially banner advertising on Google Ads and other similar platforms while launching their first test digital campaign.

There is no doubt that this model is not full and real results individual for every bank can be known only after a practical test of buying online traffic. The result depends on many factors such as the proficiency of PPC-specialist, marketer, the specification of the bank, its customers, its positioning, brand awareness etc.

As media environment changes, a thorough understanding of how communication with customers is now negotiated is vitally important for the success of the business. The change caused by technological improvements during the last years, has drastically increased customers' market power. The internet and other digital technologies are not only transforming the practice of marketing but also the way we think about it.

References

1. Digital marketing in banking: evolution and revolution. Cognizant. April 2016. URL: <https://www.cognizant.com/whitepapers/digital-marketing-in-banking-evolution-and-revolution-codex1920.pdf>
2. Somesh Hanna. Six digital growth strategies for banks. McKinsey. 2019. URL: <https://www.mckinsey.com/business-functions/mckinsey-digital/our-insights/six-digital-growth-strategies-for-banks>
3. Smart insights. Digital marketing insights <https://www.smartinsights.com/digital-marketing-strategy/what-is-digital-marketing/>
4. Science Direct. What is Search Engine Optimization? URL: <https://www.sciencedirect.com/science/article/pii/S187704281002290>
5. Adobe Marketo Engage. What is Digital Marketing? URL: <https://www.marketo.com/digital-marketing/>

ОСОБЛИВОСТІ ПЕРЕКЛАДУ ЕКОНОМІЧНИХ ТЕКСТІВ

Путро А.

викладач англійської мови
Відокремлений підрозділ НУБіП України
«Ірпінський економічний коледж»

Особливістю перекладу економічних текстів є точність передачі інформації. Під спеціальною або термінологічною лексикою треба розуміти слова та словосполучення, що вживаються виключно в даній сфері спілкування.

З точки зору практики перекладу всі елементи денотативної системи вихідної мови (лексичні та фразеологічні одиниці) поділяються на дві групи: 1) ті, що вже мають відповідники («перекладні еквіваленти»); 2) ті, що не мають відповідників у цільовій мові.

Перші називаються одиницями, що мають перекладні елементи у мові перекладу, а другі – безеквівалентними одиницями. Еквівалентні одиниці поділяються на одноквівалентні (ті, що мають тільки один перекладний відповідник) і багатоеквівалентні (ті, що мають два або більше перекладних відповідників).

Одноквівалентні терміни, це терміни, які в основному належать до інтернаціональної термінологічної лексики. До них відносяться: а) прості терміни, які утворені або на основі лексики латини, французької, німецької, італійської та інших мов (deficit – дефіцит (від лат «не вистачає», «бракує» – нестача), або на матеріалі лексики англійської мови (devaluation – девальвація); б) складні терміни, які у свою чергу підрозділяються на складні слова (infrastructure – інфраструктура, taxpayer – платник податків), прості словосполучення (a letter of credit – акредитив) і складні словосполучення (over-the-counter market – позабіржовий ринок).

Економічні тексти мають деяку специфіку лексико-граматичних особливостей: 1) наявність великої кількості економічної лексики, що представлена економічними термінами; 2) наявність в текстах стилістичних відхилень від загальнолітературного шару мовних дефініцій (особливо в економічних документах); 3) наявність абrevіатур і скорочень, більшість з яких використовуються лише в економічних текстах і документах (повідомленнях, звітах тощо); 4) група слів і термінів, що отримали назву “false friends”, «хибних друзів перекладача», наприклад, figure – цифра, data – дані та ін.; 5) використання в текстах економічної тематики фразеологічних оборотів, які не вживаються в загальнолітературній мові. Одним із труднощів при перекладі фразеологізмів є те, що жоден словник не може надати всі можливості використання фразеологізмів в економічному контексті. Слід відмітити, що фразеологічні одиниці в економічних текстах варто перекладати в нейтральному стилі (to drive out – витіснити, draw up – складати (документ))

В економічних статтях окрім спеціальної лексики та термінів можна зустріти також й лексику загального вжитку. Причому одна частина цих слів (provision, patent, discount) не викликає труднощів при перекладі, а друга викликає певні труднощі, оскільки переклад безпосередньо залежить від контексту. До останніх можна віднести наступні групи різновидів лексики загального вжитку: 1) службові слова (before, since,

as, after, for) характерною рисою яких є те, що деякі з них мають різні значення у межах однієї частини мови, а окрім цього ще й можуть виконувати функції різних частин мови; 2) слова, що вживаються у значеннях, які відрізняються від повсякденного вжитку. Наприклад, прикметник “red” у словосполученні “to be in the red” має різне значення на стилістичному рівні й перекладається як «збанкрутитися або мати заборгованість». Наприклад, “The economic crisis shows no sign of improving and we are deep in the red at the bank”.

Отже, економічні тексти мають цілий ряд специфічних лексико-граматичних особливостей таких як наявність великої кількості економічної термінологічної лексики; наявність в текстах стилістичних відхилень від загальнолітературної норми мовних дефініцій (особливо в економічних документах); наявність скорочень, аббревіатур; використання ідіом та фразеологізмів, які не вживаються в загальнолітературній мові.

Таким чином, однією із головних цілей перекладу економічних текстів є передача інформації на лексичному, граматичному та стилістичному рівнях. Виконання цих цілей потребує вивчення спеціальних конструкцій, які дозволять ефективно структурувати англійський текст.

Під час перекладу економічних текстів потрібно приділяти особливу увагу термінам-словосполученням, які не допускають дослівного перекладу, тобто перекладаються шляхом підбору варіанта-аналога.

Список літератури:

1. Єрмоленко С.Я., Єрмоленко В.І. Економіка Фінанси Банки: англо-укр бізнес словник./ уклад.: С.Я.Єрмоленко, В.І.Єрмоленко. – К.: Школа, 2002. – 720 с.
2. Дюканова Н.М. Англійська мова для професійного спілкування (економічні спеціальності): навч. посіб. / Н.М. Дюканова. – К.: ТОВ ВП Логос-М, 2009. – 384 с.
3. Корунець, І. В. Теорія та практика перекладу [Текст] / І. В. Корунець. – Вінниця : Нова книга, 2007. – 446 с.
4. Прибатень Ю.А., Довгопол Г.О., Бурлака І.Я. та ін. Англійська мова для економістів: навч. посіб. / Ю.А. Прибатень, Г.О. Довгопол, І.Я. Бурлака та ін. – К.: КНТ, 2008. – 360 с.
5. Longman Business English Dictionary. – Pearson Education Limited, 2007. – P.135. «Impact of Modernity on Science and Practice»

FEATURES OF CLUSTER FUNCTIONING IN THE TRANSPORT AREA

Pysarkova V.

PhD student

Ukrainian State University of Chemical Technology

Dnipro, Ukraine

In the context of integration and globalization, modern organizational entities, such as: science and technology parks, technopolis, innovation and science and technology centers, business incubators, clusters, play a key role in solving the problems of increasing the competitiveness of the national economy. Indeed, economic globalization significantly weakens national barriers, facilitating business unification and, under these conditions, regional and spatial systems are major economic agents both domestically and globally [1].

A transport cluster is an informal integration of economic entities in the transport industry, characterized by a common strategic orientation of activities, which complement each other and enhance the competitive advantages of individual companies, the cluster and the region as a whole.

The purpose of creating a transport cluster is to increase the turnover and passenger traffic of the region's transport infrastructure and to increase its competitiveness.

However, the members of the transport cluster can be:

- enterprises and organizations specializing in cargo and passenger transportation;
- enterprises and organizations that supply products or provide services to specialized enterprises;
- enterprises and organizations serving the public sector, including transport, energy, engineering, nature conservation and information and telecommunications infrastructure;
- organization of market infrastructure (audit, consulting, credit and financial, insurance and leasing services, logistics);
- organization of innovation and support infrastructure for small and medium-sized enterprises: business incubators, technoparks, industrial parks, venture funds, technology transfer centers, design development centers, energy conservation centers, subcontracting support centers (subcontracts), etc. (fig. 1).

The economic effect of creating a transport cluster is due [2]:

- balanced redistribution of cargo flows and passenger flows for the purpose of proportional development of transport and production complexes;
- improving the quality of services provided, reducing the transport component of the cost of products and services;
- creation of additional jobs in the transport system and related industries;
- improvement of transport safety indicators;
- increasing accessibility of transport services to the population;
- reducing the cost of product modernization by outsourcing part of the work to partners specializing in specific activities;
- production cooperation that allows effective use of the combined potential of network partners;

IMPACT OF MODERNITY ON SCIENCE AND PRACTICE

- increasing the efficiency of the process of ensuring the production of raw materials, parts, structures based on the establishment of long-term partnerships;
- increase of efficiency of performance of separate administrative functions at the expense of division of labor, specialization, involvement of specialized organizations;

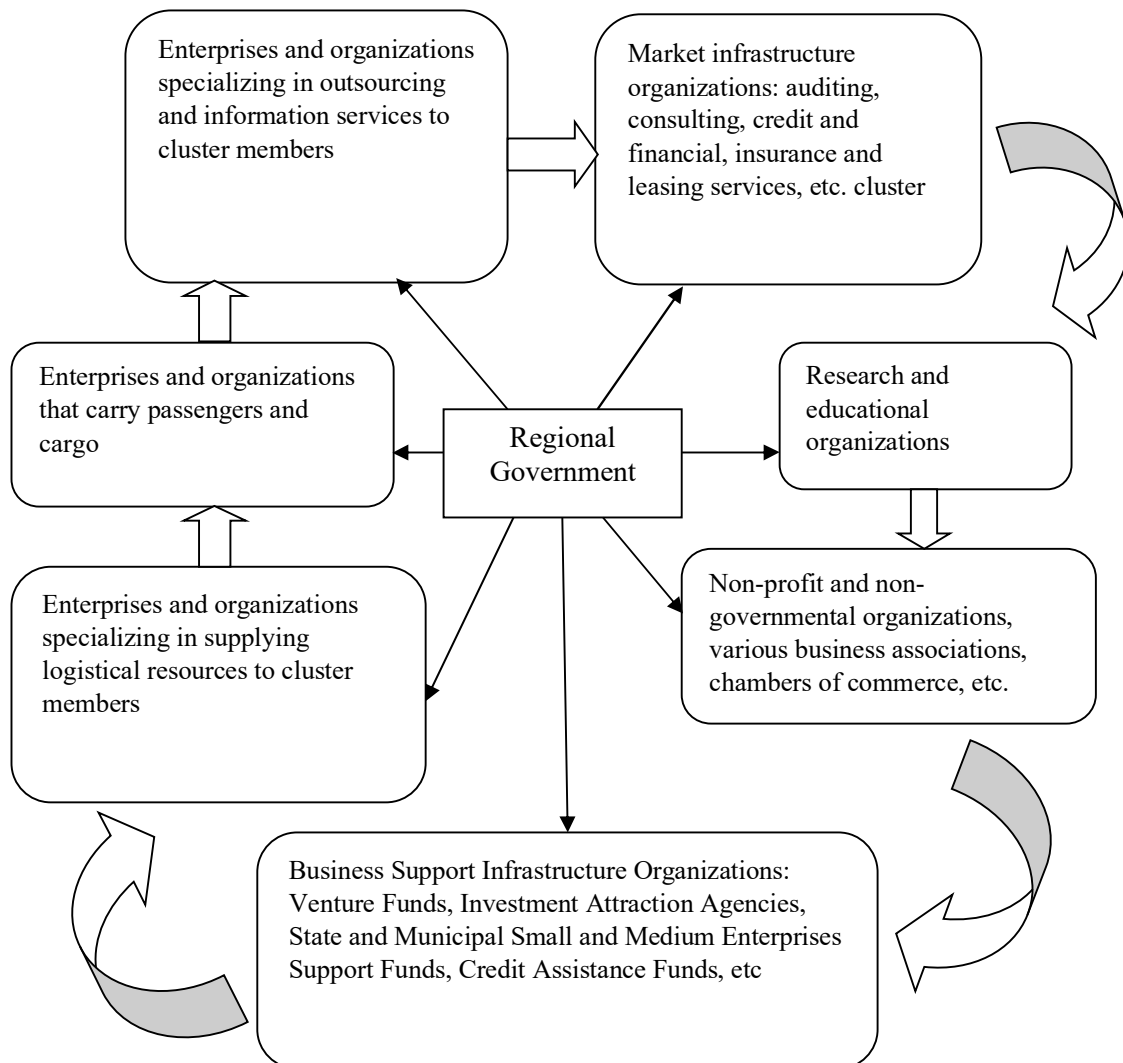

Fig. 1 – Transport cluster model

- increase of efficiency of works in the field of sales and service, acquisition of necessary resources;
- increasing the reliability of network partners in investment and financial cooperation.

The transport cluster has a complex impact on the socio-economic development of the region, both at the macro level and in relation to individual members of the transport cluster, and it actually determines the use of transport infrastructure.

Transport, as one of the leading elements of the production infrastructure, on the one hand, provides mobility of goods and resources, on the other– facilitates the accessibility of territories, thereby allowing the free movement of goods, resources and population. In turn, regional socio-economic development is a major driver of demand for passenger and cargo services [2].

Clustering in the supply chain means the participation of two or more autonomous companies, which together make plans and carry out activities in the supply chain. Collaboration and clustering of firms in the supply chain brings companies the possibility to

IMPACT OF MODERNITY ON SCIENCE AND PRACTICE

share risks, access to complementary resources, reductions in transaction costs, an increase of productivity and profits, performance and competitive advantage over time [3].

Changing production structure, increasing internationalization of commercial activities affect the nature of the use of transport infrastructure and the development of the transport cluster as a whole.

References:

1. Кластери в економіці України: монографія / за наук. ред докт. екон. наук., проф. М.П. Войнаренка. – Хмельницький: ХНУ, ФОП Мельник А.А., 2014. – 1085 с.
2. Орлов С.В. Транспортный кластер как вариант развития транспортного комплекса // Вестник Балтийского федерального университета им. И. Канта: Естественные науки. – Калининград: Изд-во БФУ им. И.Канта. – 2012. – №1. – С. 144-149.
3. Zhou G., Hui V.Y., Liang L.. Strategic alliance in freight consolidation. Transportation Research Part E, 47, 2011. – P. 18-29.

RESEARCH OF POWER LOAD OF COMBINED MECHANISM WITH SCREW-NUT TRANSMISSION IN DRIVE OF PRESSURE PLATE OF DIE-CUTTING PRESS

Rehei I., ScD, professor,

Ternytskyi S., PhD, associate professor,

Radikhovskiy I., PhD student
Ukrainian Academy of Printing,

With aim to manufacture of cut-outs of paperboard packaging are used modern sheet-fed die-cutting presses which are high performance, complicated and multifunctional. Such presses have integrated autonomous operating technical modules: pneumatic feeder, die-cutter, modules for processing of paperboard waste, separation and delivery of cut cut-outs [1, 2].

The important module is die-cutter that consists of flat immovable plate 1 (Fig. 1) with die (forme) 2, horizontal pressure plate 3. Paperboard blank PB is fed to area between support immovable plate 1 and pressure plate 3.

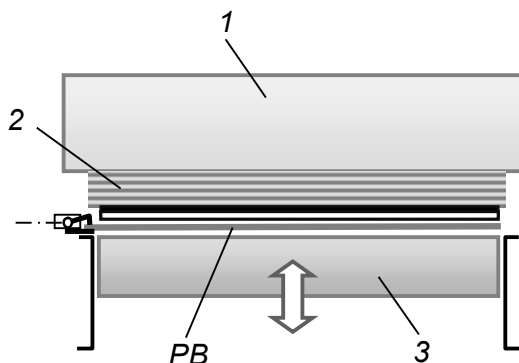

Fig. 1. The fundamental scheme of die-cutting press

The drive of pressure plate of widely used die-cutting equipment consists of two symmetrically placed 6-link lever wedge out mechanisms. The investigations of kinematic characteristics have revealed significant drawback of this combined mechanism. The right part of pressure plate during its lowering lags behind the left one and during working stroke – catching it up.

New drive of pressure plate has been proposed. New drive provide strictly parallel movement of pressure plate. It consists of support plate 1 (Fig. 2), where flat forme 2 is fixed, movable pressure plate 3, vertical screws 5, the ends of which are mounted in the bearing, with gears 6, gear sectors 7, which are freely placed on axes, two-handed crank 8, connecting rods 9 that are connected from one side to gear sectors 7 and other side to two-handed crank 8 [2].

Results of analytical research of power load of combined mechanism with screw-nut transmission have significance for design of die-cutting press with new construction. Total power consumption of die-cutting press drive include:

$$N_{\Sigma} = N_1 + N_2 + N_3 + N_4, \quad (1)$$

where N_1 – instant power that spends on overcoming of technological resistance during die-cutting of paperboard cut-outs; N_2 – instant power, which spends on overcoming of inertial loads from pressure plate mass; N_3 – instant power of overcoming of rolling friction in screw-nut transmission; N_4 – instant power, spent on overcoming of inertial loads, caused by mass of drive elements with rotary motion.

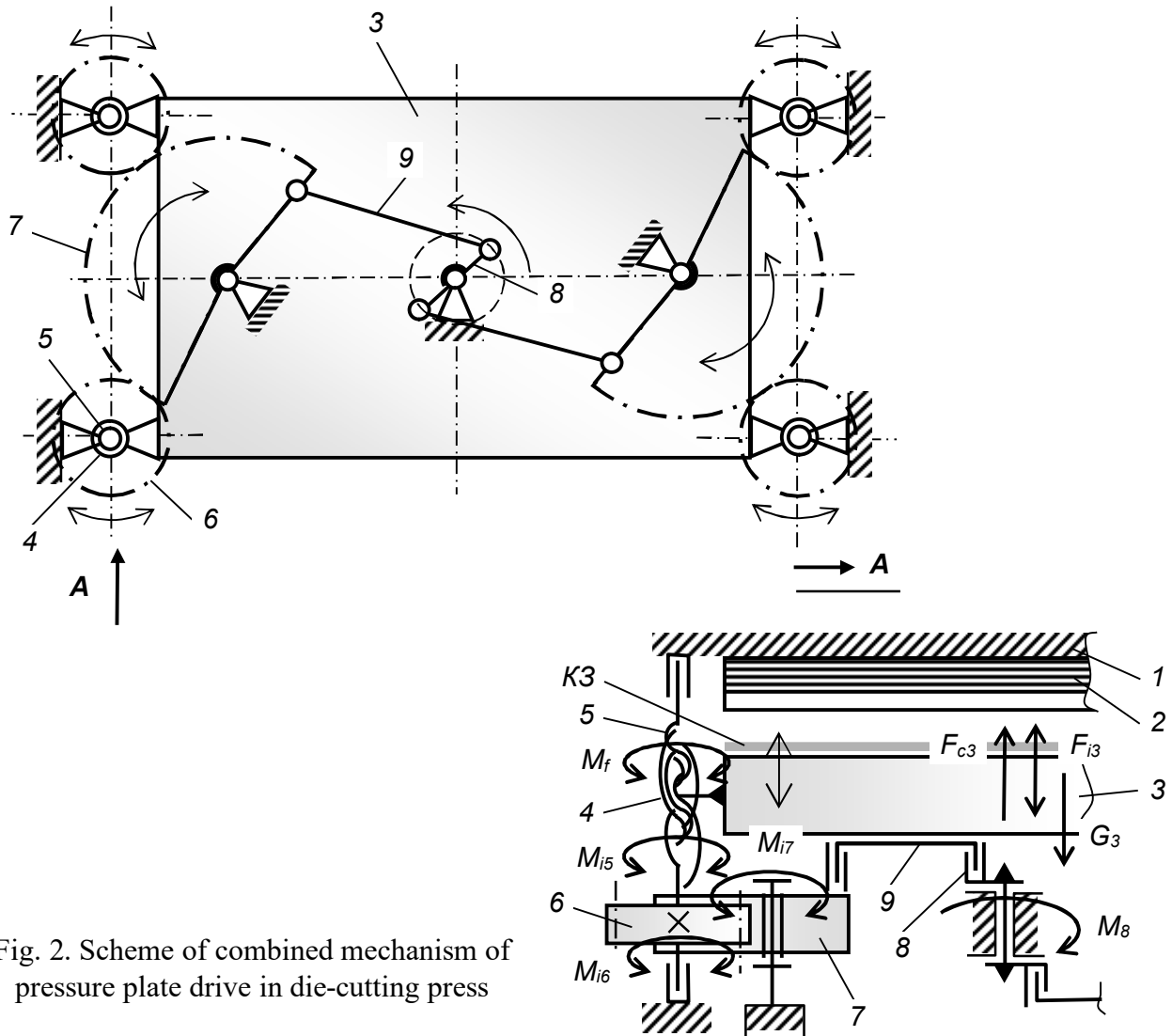

Fig. 2. Scheme of combined mechanism of pressure plate drive in die-cutting press

Instant power that spends on overcoming of technological resistance during die-cutting of paperboard cut-outs:

$$N_1 = F_{c3} \cdot V_3, \quad (2)$$

where F_{c3} – effort of die-cutting of paperboard cut-outs; V_3 – linear velocity of pressure plate 3.

Instant power, which spends on overcoming of inertial loads from pressure plate mass:

$$N_2 = m_3 \cdot W_3 \cdot V_3, \quad (3)$$

IMPACT OF MODERNITY ON SCIENCE AND PRACTICE

where m_3 – pressure plate 3 mass; W_3 – pressure plate 3 linear acceleration.

Instant power of overcoming of rolling friction in screw-nut transmission during transformation of screw rotation into nut linear motion:

$$N_3 = n_1 \cdot M_f \cdot \omega_5, \quad (4)$$

where n_1 – quantity of screws 5; M_f – moment of rolling friction force; ω_5 – screws 5 angular velocity.

Instant power, spent on overcoming of inertial loads, caused by mass of drive elements with rotary motion:

$$N_4 = n_1(J_5 + J_6)\varepsilon_6 \cdot \omega_6 + n_2 \cdot J_7 \cdot \varepsilon_7 \cdot \omega_7, \quad (4)$$

where J_5, J_6 – moments of inertia of screw 5 and gear 6; n_2 – quantity of gear sectors 7; ε_6, ω_6 and ε_7, ω_7 – angular acceleration and velocity of gears 6 and gear sectors 7.

The developed method allows the evaluation of power components, which are spent on technical functioning of die-cutting press mechanisms. This method creates the base for design of new equipment for manufacturing of paperboard cut-outs with use of screw-nut transmission.

Reference

1. Kipphan, H. 2001. *Handbook of Print Media: Technologies and Production Methods*. Springer-Verlag Berlin Heidelberg.
2. Emblem A. and Emblem H. 2012. *Packaging Technology: Fundamentals, Materials and Processes*. Oxford: Woodhead Publishing Ltd.
3. Rehei I.I., Radikhovskiy I.A., Knysh O.B., Mlynko O.I., inventor; Ukrainian Academy of Printing, assignee. Press of die-cutting machine. UA patent 118155. November 26, 2018.

TRANSLATION OF CULTURAL REALIA IN THE POEM BY TARAS SHEVCHENKO

Repp A.

university teacher

Dnipropetrovsk State University of Internal Affairs

In the process of translation, a specialist may face a lot of problems and realia translation is one of the most difficult and topical one, and it suggests a perfect ground for our investigation.

Any translator considers the translation of realia to be an interesting as well as demanding work, as only sufficient awareness of history, culture, traditions, social order, political life can result in professional translation which can be perceived by the recipient in a right way.

Difficulties can occur because realia is the word which may convey the cultural identity of the native-speaking population. The peculiarities of the culture may be unknown to the definite person from another country so the translator is that very person who is responsible for the 'clear' translation.

The word realia comes from medieval Latin, in which it originally meant «the real things», i.e. material things, as opposed to abstract ones. In translation, Realia are words and expressions for culture-specific material things. S. Vlahov and S. Florin, the Bulgarian translators, were the first to carry out an in-depth study of realia [5].

A lot of Ukrainian, Russian and foreign researchers devoted their work to the study of the realia. This issue has been researched intensively and skillfully enough, but the problem of studying Ukrainian realia still remains relevant. When defining the phenomena of realia, we should also take into consideration its usage in poetry, as this certain lexical unit is an inalienable constituent of the content of the whole poetic text.

From our point of view, studying realia in Taras Shevchenko's poetry is of unquestionable interest for Ukrainians. The poet played a special role in Ukrainian history and his works full of non-equivalent lexis, realia, and national symbolism.

We would like to stop on one of his most outstanding poems "*The cherry orchard beside the hut*" («Садок вишневий коло хати»). So, let's start with its heading, in the original there is no one or it exactly corresponds with the very first line of the poem «Садок вишневий коло хати». Nevertheless, translators prefer the heading other than repeating the first line. Moreover, they stress topics in different ways: "*Beside the Cottage*" (H. Marshal) and "*The Cherries Are in Bloom...*" (I. Zheleznova). It's as if they put emphasis on two different parts of the first line and it seems that Zheleznova comes closer here because she is mentioning "*the cherries*" which are the part of an important realia "*cherry orchard*".

Great symbolic significance in Ukraine was played by the cherry orchard («садок вишневий»). Although a cherry is not as widespread as a viburnum, in Ukrainian songs it is also a female symbol. Cherry symbolizes a girl, shy and beautiful, while berry growth on cherries often represents girlish cheerfulness. Cherry orchard takes a special place in Ukrainian songs and poetry since it is the girl's favorite place. It performed the function of avoiding evil power. If there was no fruit garden near the hut, then they said that there were devils. In addition, the cherry orchard is the place of girlish fortune-telling. If people moved to another

place, they did not cut down the garden. It should have reminded of family roots and history. In Ukraine, cherries were considered to be a “divine tree”, and Shevchenko’s poem “*Cherry orchard*” can be treated as a symbol of whole Ukraine.

Comparing translations of the first two lines: «*Садоk вишневий коло хати, / Хруци над вишнями гудуть*», we come across several more realia. H. Marshal translates it in the following way: “*Beside the cottage cherry-trees are swinging, / Above the cherries may-bugs winging*”. I. Zheleznova’s translation looks like this: “*Beside the hut the cherries are in bloom, / And May bugs o’er them dance... the peasants from...*” So, both have mentioned cherry-trees/cherries and may-bugs, but searching for the equivalent of Ukrainian «*хата*», they have chosen different words “*cottage*” and “*hut*”. These are almost synonyms in English. If we look in the dictionary, we will find “a small, simple building, usually consisting of one room” for a hut and “a small house, usually in the countryside” for a cottage [1]. However, “hut” is a better option here, which is even phonetically closer to Ukrainian «*хата*», as Ukrainian hut of XIX century is not just a country house, it is a thatched hut with a straw roof and small windows which we imagine.

A special role belongs to the line «*Плугатарі з плугами йдуть*», as a ploughman implies here always hardworking Ukrainian. And we are inclined to suppose that H. Marshal perfectly manages to save the meaning “*Ploughmen with their ploughs are homeward heading*”, when I. Zheleznova is missing some here: “*The fields return with weary step...*”

Twice in the poem we come across mentioning a nightingale, which is not only widespread bird in Ukraine, but also one of the national symbols. It comes as no surprise that its melodic tunes are often compared with the Ukrainian language. Marshal translates “*соловей*” accordingly, but as for Zheleznova’s version, she mentions “*nightingale*” only in the end, for the first time changing it for “*bird*” most likely for the sake of the rhythm.

Thus, several conclusions can be drawn based from the above analysis: the national cultural realia is an implementation of certain objects, events, and phenomena with their narrow national specific nature and colouring. In the poetic text, such language units require special attention. They are frequently used in the analyzed Shevchenko’s poem. Translators use various equivalents or descriptive translation, but they are still looking for the most productive ways of conveying realia in another language.

References

1. Cambridge Dictionary. Available online: <https://dictionary.cambridge.org/>
2. Shevchenko T. Sadok vyshnevij kolo khaty (translated by H. Marshal) Available online: <https://vseosvita.ua/library/taras-sevcenko-204-3237.html>
3. Shevchenko T. Sadok vyshnevij kolo khaty (translated by I. Zheleznova) Available online: <https://taras-shevchenko.storinka.org/t-shevchenko-poem-beside-the-hut-the-cherries-are-in-bloom-tr-by-irina-zheleznova.html>
4. Shevchenko T. Zibrannja tvoriv: U 6 t. — K., 2003. — T. 2: Poezija 1847-1861. — S. 11-20; 549-570
5. Vlahov S. I. Neperevodimoe v perevode : Ucheb. posob. / S. I. Vlahov, S. P. Florin. — M: R. Valent, 2006. — 448 s

MODERN PRECONDITIONS FOR POSITIONING OF THE AMALGAMATED TERRITORIAL COMMUNITIES OF UKRAINE

Rohozian Yu.

Doctor of Economic Sciences

Deputy Head of the Department of Interregional Cooperation Problems

Institute of Economic and Legal Research of the NAS of Ukraine

Dynamic information and technological changes of the global environment make one think about the issues of forming a positive image not only of subjects of international and national level, but also of local ones. Practice proves that in recent years European administrative-territorial units have been actively implementing the provisions of the developed marketing strategies in order to create a positive image of the territory. Ukrainian cities also follow the current trends and for the first time have been actively implementing the measures of their marketing and communication strategies, among which Vinnytsia, Yaremche, Kolomyia, Ivano-Frankivsk, Kryvyi Rih and Berdyansk have best practices [1, p. 23-24]. Despite the existence of a positive example of larger-sized neighbours, the newly created first-level administrative and territorial units in Ukraine (the Amalgamated Territorial Communities – ATCs) and the territories within them are just beginning to shape their image. This process is particularly important for the peripheral territories of the Ukrainian ATCs, as the administrative-territorial remoteness eliminates their needs. It is possible to solve this problem due to the competent positioning and formation of a positive image of the remote territories of the ATC in order to increase their competitiveness and further effective development.

In today's economic environment, studies related to the perception of a territory by its inhabitants, representatives of the scientific and business environment and other stakeholders are becoming increasingly important, which is directly related to the level of attraction of internal and external funds to the administrative-territorial unit, because it is unfamiliar and therefore unreliable, it is likely to raise doubts and questions rather than a desire to invest in it.

Undoubtedly, the image of any territory can be perceived both positively and negatively, but in most cases the selection of absolutely extreme positions is impossible because of the large set of quantitative and qualitative characteristics that can be interpreted as gains and miscalculations. Awareness of the residents of the ATCs, representatives of business structures and other internal and external stakeholders hold the existence of such aggregate characteristics and will shape the reputation of the area. S. Pepchuk notes in his dissertation that an area that has a poorly expressed positive reputation requires not only active development of positive characteristics, but an effective positioning strategy with a set of measures to consolidate the positive characteristics and the ability to offset the negative ones. The aim of such a strategy is to develop a sustainable positive image, which, in turn, will open a new round of development in the area with a strong positive reputation. That is, a stable positive image can be "converted" to reputation capital and direct investment [2, p. 132].

In this context, it is important to emphasize the need to create a positive image for each ATC, as they are important components of the primary administrative-territorial link, which is

primarily contacted by other local authorities and businesses to consolidate efforts (including financial) to solve common problems. It is obvious that the most attractive territory, even if it is on the periphery of the community, arises to attract internal and external investment, possessing unique resources and opportunities and able to profitably pass them on to others.

As a priority direction of Ukraine's foreign policy course is the process of its integration into the European Union, within which our country is obliged to harmonize its legislative base with the European one, including in the context of the implementation of sustainable development principles, which shapes the economic and legal preconditions for positioning, but also for ATCs. The provisions of the current Sustainable Development Strategy "Ukraine-2020" [3] provide for the implementation of a program to promote Ukraine in the world and promote its interests in the global information space as one of its top priorities.

These abstracts will find their obligatory continuation in the Sustainable Development Strategy of Ukraine until 2030, a project developed by the UNDP in Ukraine and the Global Environment Facility within the framework of the project "Integration of the provisions of the Rio Conventions into Ukraine's national policy" and taken as a basis. Thus, the provisions of the project stipulate the need to align regional, urban and territorial development strategies with the Sustainable Development Strategy of Ukraine in order to ensure a harmonious integration of national, regional and local interests [4]. Also, the rules of the "Methodological Recommendations for the Formation and Implementation of Forecasting and Programming Documents of the Socio-Economic Development of the ATC" [5] state the need for the development plan of each community and its constituent administrative-territorial units, taking into account the principle of sustainable development.

Summarizing the above, it should be noted that the prerequisites for positioning the territories of the ATCs have already been formed, since the economic, legal and administrative-territorial aspects of vital activity provoke the remote territories to take decisive action with a view to their effective socio-economic development. Given the fact that ATCs receive financial and organizational support on a residual basis, it is crucial for such an area to find unique characteristics that will help it become competitive both domestically and internationally, to find growth points and strengthening its economic potential.

References

1. Territory branding and marketing. What is the secret of the most successful cities in Ukraine? Canadian Municipalities Federation / International Technical Assistance Project "Partnership for Urban Development", 2019. 58 p.

2. Pepchuk S.M. Positioning the region in the system of competitive relations: Diss. ... Cand. of Econ. Sciences. Cherkasy: Cherkasy State Technological University, 2016. 341 p.

3. On the Sustainable Development Strategy "Ukraine 2020": Decree No. 5 of January 12, 2015 // Database "Legislation of Ukraine" / Administration of the President of Ukraine. URL: <https://zakon.rada.gov.ua/laws/show/5/2015> (accessed 06/04/2020).

4. Ukraine's Sustainable Development Strategy for 2030: Project. Representation of the United Nations Development Program in Ukraine (UNDP), Representation of the Global Environment Facility (GEF). Kyiv, 2017. URL: https://www.undp.org/content/dam/ukraine/docs/SDGreports/UNDP_Strategy_v06-optimized.pdf (accessed 06/04/2020).

IMPACT OF MODERNITY ON SCIENCE AND PRACTICE

5. Methodical recommendations for the formation and implementation of forecast and programmatic documents of socio-economic development of the Amalgamated Territorial Community: Order of the Ministry of Regional Development, Construction and Housing and Communal Services of Ukraine No. 75 of March 30, 2016 // Database “Legislation of Ukraine” / The Verkhovna Rada of Ukraine. URL: <http://zakon.rada.gov.ua/rada/show/v0075858-16> (accessed 06/04/2020).

CONCEPT MAPPING STRATEGY IN STUDENTS' FOREIGN LANGUAGE LEARNING ACADEMIC PERFORMANCE

Shkarban I.

Ph.D., Associate Professor

Department of Foreign Languages, Faculty of Law and International Relations
Kyiv Borys Grinchenko University

The key focus of the 21st century higher education is to provide students with cognitive foreign language learning strategies that can be applied in a variety of real-world settings. In the terms of Ausubel-Novak's theory of meaningful learning, students' knowledge is cognitively acquired through the construction of their own patterns of meanings and through engagement in social interactions and critiques [1]. The expert structure that represents professional knowledge is explicit in the integrated nature of theoretical knowledge and the procedural knowledge constituted by the visible practice that specifies a professional [2].

Thus low cognitive level (rote learning) is typical for the students who tend to concentrate on isolated propositions rather than advance in integrated hierarchical conceptual frameworks. Whereas progressive differentiation is defined by I.M. Kinchin, A. Möllits, P. Reiska as an attempt to integrative reorganization of existing knowledge under inclusive and explanatory principles to reconcile the supposed contradictory ideas with a higher degree synthesis [3].

Concept mapping encourages nonlinear thinking [4]. By structuring concept maps learner proves involved in active knowledge and, as suggested by Hyerle, this educational activity strategy helps students to "think inside and outside the box" [5]. Graphic representation of concept mapping accurately displays the comprehensive arrangement of concepts and the enhancement of metacognitive skills [6]. Concept maps are unique due to their graphical structures: a hierarchical concept map ("Novakian concept map") is recognizable for its top-down structure, general concepts are on top and more specific concepts are at the bottom.

Analysis of recent research and publications. Several authors (I.M. Kinchin, A. Möllits, P. Reiska, J. Vanides, Y. Yin, M. Tomita, M.A. Ruiz-Primo) associate the mapping hierarchy with the learning context. Miller and Cañas suggest a semantic scoring formula which consists of six focus criteria for all concept maps: 1) focus question and root concept, 2) the correct propositional structure, that is link and overall map reorganization; 3) misconceptions or inaccurate propositions; 4) dynamic proposition, i.e. action, movement, change of state or dependency relationships; 5) the number of quality cross-links that install correct, suitable, and instructive links; 6) cycles in which the direction of the arrows allows the entire closed path in a single direction. All levels are transformed into the content-quality scale that is determined by the categories of unevaluated, very low, low, intermediate, high and very high [7].

Other studies by M. Nousiainen and I. Koponen have put forward the concept map structure as an important information tool to evaluate the level of understanding and quality of learners' knowledge. K. Subramaniam, P.E. Harrell, D. Salmon, M. Kelly highlight the effectiveness of the qualitative scheme that differentiates three morphological types of concept map categories – spoke, chain and network [8].

The practically proposed concept map morphology is based on the following comprehensive structural features:

IMPACT OF MODERNITY ON SCIENCE AND PRACTICE

1. *Spoke graphical structure* is characterized by a simple single level concept structure where all subordinate concepts are in relation to the root and have no connection with the neighboring subordination level. Due to the links that are built-in in the spoke structure deleting concepts from the map doesn't impact the overall structure and doesn't affect neighboring subordinate concepts which don't form cross links as well.

2. *Chain graphical structure* is organized by compound connections where the meaning is readable only as a whole because a root concept is structurally linked to the subordinate one and constructs a sequence with the following multiple listed level elements in relation to the root. Deleting concepts impacts only the subordinate concept which is lower down in the sequence.

3. *Network graphical structure* represents highly integrated and hierarchical network of concepts indicating a high level of proficiency in the topic understanding. The integrity of the map is maintained by the cross links on the multiple level relations of concepts to the root, that is removing or adding does not affect the overall structure.

Goal. The pro and contras of traditional quantitative or qualitative approaches to concept mapping analysis are explained by the absence of clear differentiation of the types of knowledge that have been embedded within maps. The application of the semantics dimension of Legitimation Code Theory offers a new approach that is explicit in consideration of qualitatively different knowledge types' organization through cognitive mapping.

Results. The study of the semantic density and semantic gravity degree exhibited within map propositions offers a more balanced and subtle approach to a concept map quality evaluation.

Apart from assessing the overall correctness of general knowledge organizational propositions within a map, the use of Legitimation Code Theory in concept mapping allows the evaluating the mapper's ability to connect theoretical and practical knowledge. This raises the map above the assessment of factual data review and proves the higher organized network of thinking skills that are required for students to achieve proficiency in foreign language learning. This mastery has been shown by I.M. Kinchin to be dependent on the learner's ability to balance between complementary knowledge structures consisting of chains of practice (exhibiting low semantic density and high semantic gravity), and fundamental networks of understanding (indicating high semantic density and low semantic gravity) [9].

To analyze the semantic density and semantic gravity degree exhibited within students' concept mapping the first year students specializing in Maths were faced with a self-study foreign language learning glossary practice on equation definition (English as a foreign language). The task consisted in concept mapping of equation and providing grounding on subconceptual devision.

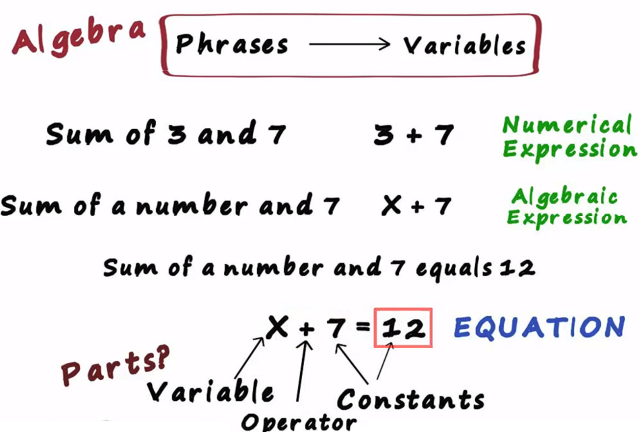

Figure 1. Phrase-Expression links

Figure 1 clearly demonstrates the preface to work that is to establish the link between the linguistic concept “phrase” and concepts of numerical and algebraic expression which serves the base for further subconceptual differentiation. This is a case of a classical cmap which provides a hierarchical network of interconnecting concepts with linking words describing the nature of cohesive links between nodes.

It should nevertheless be a vdiagram that guides the analyses and illustrates the interplay between the conceptual elements (theories, hypothesis, rules, principles and concepts) and the methodological or doing-elements, i.e. transformations, knowledge and value in the context of an educative event (object / subject / event) to answer focus questions.

Conclusions and perspectives. This contrastive approach to concept map analysis raises a number of new opportunities and challenges for the research. By considering concept maps to be structured by different types of knowledge, it offers a new set of research questions that might be addressed through concept mapping analysis.

References:

1. Novak J.D., Canãs A.J. The origins of the concept mapping tool and the continuing evolution of the tool. *Information Visualization*. 2006. 5(3). P.75-84. DOI: 10.1057/palgrave.ivs.9500126
2. Kinchin I.M., Hay D.B., Adams A. How a Qualitative Approach to Concept Map Analysis Can Be Used to Aid Learning by Illustrating Patterns of Conceptual Development. *Educ. Res.* 2000. p. 42, 43–57. DOI:10.1080/001318800363908
3. Kinchin I.M., Möllits A., Reiska P. Uncovering Types of Knowledge in Concept Maps. *Educ. Sci.* 2019. 9. p. 131. DOI:10.3390/educsci9020131
4. Crandall B., Klein G., Homan R.R. *Working Minds: A Practitioner’s Guide to Cognitive Task Analysis*; The MIT Press: Cambridge, MA, USA, 2006. p. 54. DOI:https://doi.org/10.7551/mitpress/7304.001.0001
5. Hyerle D. *Visual Tools for Transforming Information into Knowledge*, 2nd ed. Crowin Press. Thousand Oaks, CA, USA. 2009. p. 91.
6. Salmon D., Kelly M. *Using Concept Mapping to Foster Adaptive Expertise: Enhancing Teacher Metacognitive Learning to Improve Student Academic Performance*. Peter Lang: New York. 2015. p. 7. DOI:10.14507/er.v24.2119

IMPACT OF MODERNITY ON SCIENCE AND PRACTICE

7. Miller N.L., Cañas A.J. A Semantic Scoring Rubric for Concept Maps: Design and Reliability. *Concept Maps Connecting Educators, Proceedings of the Third International Conference Concept Mapping, Tallinn, Estonia, 22–25 September 2008*. Tallinn University: Tallinn, Estonia. 2008. pp. 60–67. Available online: https://www.researchgate.net/publication/260592657_A_Semantic_Scoring_Rubric_for_Concept_Maps_Design_and_Reliability
8. Kinchin I.M., Hay D.B., Adams A. How a Qualitative Approach to Concept Map Analysis Can Be Used to Aid Learning by Illustrating Patterns of Conceptual Development. *Educ. Res.* 2000. p. 42, 43–57. DOI: 10.1080/001318800363908
9. Kinchin I.M. Accessing expert understanding: The value of visualising knowledge structures in professional education. *Ensuring Quality in Professional Education*; Trimmer, K., Newman, T., Thorpe, D., Padro, F., Eds.; Palgrave MacMillan: London, UK.2019. Volume 2. p. 71–89. DOI:10.1007/978-3-030-01084-3_4

PROBLEMS AND PROSPECTS OF THE FUTSAL DEVELOPMENT FROM THE NON-OLYMPIC TO OLYMPIC STATUS

Shostak Y.

Associate professor, Ph.D in Pedagogical Sciences
Poltava National V. G. Korolenko Pedagogical University

The intensive development of the Olympic sports in the second half of the 20th century. influenced other areas of sports, including non-Olympic sports. At the international and national levels, since the 1970s and 1980s, the further development of sports has necessitated the integration of the non-Olympic sports organizations, following the model of the International Olympic Committee and the National Olympic Committees. At the present stage of the physical culture and sports development, the phenomenon of non-Olympic sports is gaining importance. In recent years, a system of complex international sports competitions in non-Olympic sports has been formed, organized by relevant world and continental structures and gaining in popularity. Non-Olympic sport is a component of the International Sports Movement [2] and is supported by the International Olympic Committee, Global Association of International Sports Federations “SportAccord” (until 2009, the General Association of International Sport Federations (GAISF) and the Association of the IOC Recognised International Sports Federations (ARISF), the International World Games Association (IWGA), the International Mind Sports Association (IMSA) and the Association For International Sport for All (TAFISA). Today, the International Association for Sports Information (IASI) and the International Association of Sports Press (IAPS) are involved in the process of popularization and international information support of the society on the development, state and sports life of the non-Olympic sports system [4].

Therefore, it is urgent to study the impact of Olympic sports on the formation of the non-Olympic sports system both at the global level and in Ukraine in particular.

In Ukraine, as in the whole world, sports that are not included in the program of the Summer and Winter Olympic Games are developing rapidly. Every year non-Olympic sports are becoming more popular among the population in all regions of the country. Non-Olympic sport is a component of sports in general, the development of which is engaged by various physical and sports organizations, namely: all-Ukrainian and regional federations, associations of sports, the Union of Public Organizations “the Sports Committee of Ukraine”, physical culture and sports associations, junior sports schools and various public sports organizations [2, 3, 4 and others]. It should be noted that without analyzing the non-Olympic sports functioning in the international context it is impossible to determine the internal and external factors of the non-Olympic sports development in Ukraine. Hence, it is important to carry out a theoretical analysis on the such issues as the hierarchy of the governance system at the international level, namely the determination of the structure, tasks and functions of the International World Games Association (IWGA), the International Mind Sports Association (IMSA) and the International Association “SportAccord” as a governing body for the sports development; peculiarities of informational international support of non-Olympic sport; chronology as a factor influencing

the development and functioning of non-Olympic sport in Ukraine and in the world. Non-Olympic sport, as a part of sport, became intensively developed in the late 20th century and has a significant impact on the International Sports Movement. It was in 1981 that the World Games in Non-Olympic Sports led to the formation of a governance system of non-Olympic sports in the International Sports Movement, which today has its hierarchy at the international level [3 and others]. International sports organizations ensure the functioning and development of non-Olympic sports in the world in accordance with the horizontal and vertical governance vector, based on the constituent documents of the organizations. The governance of non-Olympic sports thus is provided by three levels: the first level is provided by the IOC and "SportAccord"; second level by ARISF, IWGA, IMSA, CISM, IMAS; third level by international sports federations, confederations and unions in non-Olympic sports. Regardless of the governance level they perform general and specific functions, adhere to the general principles of the Olympic Charter and specific governance principles, and their external and internal governance relations are based on social norms both legal and social [2, 4]. One of the important components of a comprehensive scientific study of the problem identified by us is the analysis of the program and normative and legislative framework of the functioning and development of non-Olympic sports in Ukraine, the functioning, regulation and main lines of activity of the central and local executive authorities and public organizations of physical and sports orientation. Since 1991, after the independence of Ukraine was declared, in the structure of the central body of executive power in the field of physical culture and sports, a unit for non-Olympic sports has been functioning, and in 2005 the Sports Committee of Ukraine was formed as a union of all-Ukrainian federations for non-Olympic sports. They provide the functioning and development of non-Olympic sports, represent the national team of Ukraine at the World Games, World Mind Games, World Martial Arts Games, World Chess Olympiad and other international and European competitions [4]. Ukrainian athletes have always demonstrated high scores on the most important start of non-Olympic sports - the World Games. Analyzing the achievements of domestic athletes in non-Olympic sports, you can see a significant increase in medals won by Ukrainian athletes at the World Games. In Ukraine the number of recognized sports that are not included in the Olympic Games is increasing every year. To date, the Register of Recognized Sports in Ukraine includes 112 non-Olympic sports, which is half as much as the Olympic sports [3]. However, among these recognized sports, a special place is occupied by futsal, which has recently become increasingly popular in the mass and hierarchy of competitive activity.

Futsal (from Portuguese futebol de salão and Spanish fútbol sala "football in hall") is a team sports ball game in the hall with the participation of two teams: 5 players in each, one of them is a goalkeeper. The aim of teams is to score the ball into the opponent's goal by any part of body except hands. In our opinion, it is time to define futsal as an Olympic sport [5, 6, 7 and others].

At the present time, there are many tournaments, futsal championships both at the club and national team's level. In Ukraine there are both men's and women's national football team of Ukraine. Nowadays there is a growing interest in futsal in the world. In some countries some players want to play futsal only. The FIFA has taken mini-football (futsal) under its auspices. The men's world championship has been held since 1989. The Ukraine futsal men's national team is a silver medalist at the 2001 European Championships and the 2003 European

Championships. As of February 9, 2018, it ranks 9th in the Futsal World Cup Ranking. Referring to women, there are many international tournaments. In 2012, the Ukrainian women's team took part in the unofficial World Cup and managed to take 5th place and score several records: the fastest goal (Yulia Titova in the 36th second of the match against Malaysia), the most goals scored by one player (17 year old Anna Shulga was commended 5 times in the match against Malaysia), the biggest victory in the history of holding Women's Futsal World Championships (17-0 win over Malaysia). The Ukrainian national team also received the prize "the Best Fair-play Team" - our futsal players did not receive any warning during the Tournament. In 2019 the first official European Women's Futsal Championship was held, and after the corresponding UEFA decision to host it, most European countries have substantially stepped up the direction of preparing women's national teams for the women's European qualifying matches [5, 7 and others]. The Ukraine women's futsal national team ranked 4th at the 2019 European Championships [5]. After successful performances of our national teams on the international arena, futsal is becoming an increasingly popular sport. Futsal begins to be played by from young to old, from schoolboy to ministry leaders, bankers and entrepreneurs. The country holds championships among the teams of the highest (extra), first and second leagues (men and women), among students, boys and veterans. The Mini-Football (Futsal) Association is doing a lot of work to prepare the judging and inspection corps. In Kyiv, Odessa, Kharkiv, Sumy and other cities are being opened departments of futsal at Junior Sports School. All this shows that futsal in Ukraine has gained great popularity and is on the right path of development.

Conclusions. At a meeting of the organizing committee the Brazilian representatives said that one of the most promising sports - futsal has been willing to join the Olympic family for many years, but the lack of a common position between the IOC and FIFA prevented this spectacular sport from trying out at the Olympics. This day has come. Futsal has been included in the 2018 Youth Olympic Games program in Argentina. This was stated by President of the International Olympic Committee Thomas Bach. However, Thomas Bach emphasized, "At the Youth Games in Argentina we will include futsal in the program. This will allow us to evaluate its future prospects for inclusion in the 2020 Olympic Program."

REFERENCES

1. Dolbysheva N.H. Hierarkhiia upravlinnia neolimpiiskoho sportu v Ukraini [The hierarchy of the non-Olympic sport governing in Ukraine]. *Teoriia ta praktyka fizychnoho vykhovannia* [Theory and practice of physical education] [scientific methodical journal]. 2012. Pp. 393–400.
2. Dolbysheva N. H. Osnovni napriamy neolimpiiskoho sportu [The main directions of non-Olympic sports]. *Sportyvnyi visnyk Prydniprov'ia* [Sports Bulletin of Prydniprov'ia] [scientific theoretical journal]. Dnipropetrovsk : DSIFCandS, 2014. № 1. Pp. 138– 144.
3. Imas Ye., Borysova O., Kohut I. Neolimpiiskyi sport: problemy ta perspektyvy rozvytku [Non-Olympic sports: problems and prospects]. *Fizychna kultura, sport ta zdorov'ia natsii* : collection of scientific works [Physical culture, sport and health of nation. – Zhytomyr : Vinnytsia Mykhailo Kotsiubynskyi Pedagogical University State; Zhytomyr Ivan Franko State University, 2016. 2 publishing. Pp. 145-152.
4. The official site of the Sports Committee of Ukraine. Available from: <http://scu.org.ua/menu-sportcomitety-ukrainu/mignarodnii-ruh.html>

IMPACT OF MODERNITY ON SCIENCE AND PRACTICE

5. The official site of the Futsal Association of Ukraine. Available from: <http://futsal.com.ua/news/zbirni-ukrayiny-zhinocha/yevro-2019-zhinocha-zbirna-ukrayiny-u-seriyi-penalti-postupylasya>

6. Slovník terminiv ta poniat zi sportyvnykh dystsyplin [Dictionary of terms and concepts in sports disciplines]: scientific methodical manual. / drafters: O. O. Momot, Ye. Yu. Shapoval, Yu. V. Zaitseva, S. M. Novik ; Poltava National V. H. Korolenko– Poltava : editor Shevchenko R. V., 2019. – 147 p.

7. Shapoval Ye. The ways to improve the effectiveness of teaching theory and teaching methodology of mini-football at the department of physical education in pedagogical universities // Nauka i Studia. Pedagogiczne nauki. Filologiczne nauki [Science and Study. Pedagogical sciences. Philological sciences]. Przemysl. 6 (167) 2017. Pp. 79–82. ISSN 1561-6894

MANAGEMENT OF ASSORTMENT OF THE TRADING ENTERPRISE

Shybun M.

Student

Oles Honchar Dnipro National University

Mohylova A.

Doctor of Economics, Professor

Oles Honchar Dnipro National University

It's obviously necessary to form an optimal product assortment considering innovative approaches. At the current stage of market development this approach is based on the application of the concept and methodology of category management [1]. It's widely spread among retailers worldwide because it can greatly increase the profitability of the store. Moreover, this approach is actively used by manufacturing companies that sell their products through retail stores. The supplier is considered as a partner, together with whom the goods and brands of the category are managed - sales promotion measures are planned and implemented, assortment planning, and rotation are carried out, and procurement and logistics are optimized.

The differences of category management from the traditional approach to range management are presented in the Table 1 [2].

Table 1

Differences between category management and traditional approach to range management

	Traditional system	Category management
Approach	Assortment management is carried out based on the offers of suppliers and the situation of demand in the store ("buy - not buy")	Assortment management based on your chosen strategy and consumer behavior research
Management object	Planning, product nomenclature, assortment matrices, relationships with suppliers, procurement	Commodity categories, complete management process started from assortment definition, purchasing planning and finished with control and analysis of sales and product category performance
Pricing	The mark-ups are set because of tradition and previous experience	Pricing is based on cost, competitor pricing, and consumer demand. The customer preferences and profitability of each product group is analyzed
Responsible person	Procurement manager, merchant	Category Manager

IMPACT OF MODERNITY ON SCIENCE AND PRACTICE

Division of responsibilities	Purchasing manager is responsible only for purchases, merchant - for control of balances, director - for setting assortment	Only the category manager is responsible for the entrusted category, beginning from purchasing planning and finishing with sales control
Evaluation criteria of quality of work	Purchase of goods at fixed prices and on time	Category Profitability, Achieving Category Performance Targets
Supplier (producer)	The person who sells the goods - usually the cheapest suppliers are selected. The purpose of the interaction is to achieve great discounts	Partner in category management

To implement category management sometimes is necessary to radically change the entire organizational structure of trading enterprises and the system of relations with counterparties. If the traditional control system a supplier and a shop are on different sides of the barricades, but at the category management they are working together in the interests of category sales growth [3].

Consider using category management for assortment management of LLC "Elektromarket Tavria", one of the leaders of wholesale electrocutions. The company is in the city New Kakhovka, Ukraine and sells high-quality and cheap electric-lighting and cable conductor production. The assortment is wide and diverse. The company focuses on selling solar energy systems, household appliances, climatic and built-in equipment, lighting, tools, clothing, crockery, electrical goods, electrical accessories (switches, sockets, tees, and adapters), induction motors.

Traditionally in trade there are three level of assortment: class of products, product groups, product categories (which can have sub-categories at different levels). This structure is standard and is used in the trade everywhere. Much more difficult is the question of which criteria should be used to form categories.

In trading of electrical goods since the Soviet Union there was a practice of allocating product groups and categories from the point of view of their destination. This practice is confirmed by the actual educational and reference materials on commodity.

According to this approach, all electrical goods are subdivided into several product groups (wiring and wiring accessories, lights, electrical fittings, etc.). Moreover, each group is divided into categories and subcategories based on a more in-depth detailed description (for example, according to the physical principle of operation of the light source can be divided into incandescent and fluorescent; in turn, incandescent lamps can be distinguished in function, shape glass bottles, color glass bulb, working conditions, shape of filament, power, and voltage; and the shape of the glass forms can be identified such: pear-shaped, cylindrical, sociopathy), then electrical parts depending on the supplier, manufacturer, trademarks, etc. This approach, although it has certain advantages (especially for buyers) but contradicts one of the basic principles of category management, according to which the separation range for a product category is based on the perception of products by the final consumer. In other words, the division of goods into categories should correspond to the processes occurring in the

IMPACT OF MODERNITY ON SCIENCE AND PRACTICE

psychology of the consumer, who doesn't think about materials or trademarks, but thinks about specific items with a set of specific functions [4]. For example, rarely consumer doesn't think about buying electrical equipment for one purpose or another, or products of a brand. He is usually looking for just a light bulb, a lamp, a wire, a cable, and more.

Below is a table illustrating the structuring of the assortment of electrical engineering based on the established practice of category management at LLC "Elektromarket Tavria" (Table 2).

Table 2

Assortment structuring at LLC "Elektromarket Tavria" based on the principles of category management

Class	Product group	Product category	Level 1 subcategory	Level 2 subcategory	Level 3 subcategory
Electrical products	lamps	Fluorescent lamps	Type / Group	LED	Series 1
					Series 2
					Series 3
				sodium	Etc.
				mercury	Etc.
				halogen	Etc.
				Etc.	Etc.
		Producer	Etc.	Etc.	
		Base	Etc.	Etc.	
		Etc.	Etc.	Etc.	
	Halogen lamps	Etc.	Etc.	Etc.	
	LED lamps	Etc.	Etc.	Etc.	
	Special lamps	Etc.	Etc.	Etc.	
	Etc.	Etc.	Etc.	Etc.	
illuminator	Etc.	Etc.	Etc.	Etc.	
accessories	Etc.	Etc.	Etc.	Etc.	

Adapt category management to the wholesale system at LLC "Elektromarket Tavria" takes into account the fact that in this case it's necessary to account how professional buyers think (which is currently based on the traditional system), and how customers think. This wholesale company is dependent on the competence of its customers (situations when suppliers are responsible for the mistaken decision in assortment policy of retail chains, unfortunately, are not rare), that's why the assortment structuring based on the needs of customers potentially is able to reduce the risks.

Thus, the analysis of assortment management of LLC "Elektromarket Tavria" confirms the effectiveness of category management. Proper resources management allows to increase the attractiveness of the commercial enterprise. The main benefits of implementing category

management in the management of a commercial enterprise, firstly, is the creation of a strategy retail trade and then assortment management planning. The strategy is a clear direction of enterprise development, which should be clear to employees who are engaged in assortment management [5]. Secondly, improving the company's organizational structure and interaction between departments. Thirdly, prescribed business processes and executed documents governing assortment management, resulting in employees no longer depend on third-party organizations. Also, each employee is responsible for the entrusted product category. If the employee's salary depends on the results of its operations, it will be much more efficiently. In addition, it increases customer satisfaction as a result of the company's studying of their desires and behavior. Finally, it reduces the differences between supplier and store. In category management the supplier is a partner who helps to manage an assortment of categories.

References

1. Popenkova DK The evolution of category management // International Journal of Research. - December 2015. - No. 11 (42). - P. 77–79.
2. Ilyenkova KM Efficiency of categorical management in the new economic reality // Conference "Lomonosov-017", section "Marketing", 2017.
3. Semkin MA Categorical management as a modern effective system of assortment management in retail trade // New Science: Problems and Prospects. - 2017. - Vol. 1. - № 3. - P. 9–12.
4. Ziegler H. Jobs im Focus [Электронный ресурс] // Handelsblatt Karriere, Deutschland. — 2014. — 4. URL: https://www.marketing.wiwi.uni-due.de/fileadmin/fileupload/BWL-MARKETING/Aktuelle_Meldungen/Der_Lehrstuhl_in_den_Medien/Jobs_im_Fokus_Category_Management__Die_Kundenversteh.pdf
5. Dr. John. L. Stanton. Category management and Buying Skills Seminar, Department of Food. — Marketing Haub School of Business Saint Joseph's University, 2013.

THE SPECIFICS OF THE INNOVATIVE PUBLIC BUILDINGS FORMATION, TAKING INTO ACCOUNT THEIR INFORMATION CONTENT

Smirnova O.

Ph.D., Associate Professor

O.M. Beketov National University of Urban Economy in Kharkiv

In the formation of the information and activity system of the urban environment, innovative public buildings are of particular importance.

They can be differentiated into mono- and multifunctional innovative architectural objects.

Currently multistructure innovative architectural objects, as a rule, representing buildings with increased number of storeys, are becoming more widespread. Such innovative public buildings play a major role in the spatial orientation of the city, since in many cases they serve as architectural dominants. They mainly determine the artistic image of the city, its silhouette and panorama.

In general, taking into account the features of the manifestation of functional processes in innovative public buildings, the following categories of spaces of different importance should be distinguished.

1st category – consumption spaces (it is characterized by visitors);

2nd category – service spaces (it is characterized by personnel);

3th category – intermediate recreational spaces [1].

It is advisable to rationally form these categories of spaces both in multifunctional and ministructures innovative architectural objects.

It should be noted that the functional features of innovative public buildings within typological boundaries determine their appearance and internal structure, emphasize the expressiveness and recognition of volumes and interiors.

Great care and responsibility requires the design of complex functional innovative architectural objects. The task of creating such objects is not only to ensure complete transparency in understanding the structure of the institution, but also to create a special image of the building to attract visitors using a number of architectural and artistic techniques.

The same innovative problem must be solved when designing spectacular and sports innovative buildings and complexes. Their forms of spatial organization can be quite diverse and informative [2].

Innovative public buildings for entertainment and sports purposes can functionally combine indoor and outdoor spaces, if climate conditions and process technology allow this.

Integrated spaces and open forms of innovative recreational buildings make a visual impression mainly with large, tectonically expressive elements of the supporting structures, the rhythm of the audience, the color of information installations. Large stationary forms are the result of the implementation of the architectural and structural non-traditional method of forming innovative buildings, which allows identifying typological information characteristics of these innovative architectural objects.

IMPACT OF MODERNITY ON SCIENCE AND PRACTICE

To identify a typological characteristic as a means of informativeness of an innovative architectural object is a rather difficult task.

The information content of these objects depends on the nature of accommodation in the urban environment and the number of visitors [3].

Given the requirements of sustainable urban development, such innovative buildings should be environmentally integrated [4]. To achieve this effect, it is advisable to use all means of landscape design (vegetation, water devices, and geoplastics).

In solving the tasks of informativeness of the urban environment, intellectual buildings are of great importance. Modern innovative intellectual buildings are institutions with intensive forms of information exchange (banks, exchanges, telephone exchanges, dispatching offices, a bureau collecting and processing satellite information).

The search for the information image of such innovative buildings should take into account all the features of functional processes. Such buildings should be unique, innovative structures with an attractive individual artistic image [5, 6, 7].

In the end of the research, the following **conclusions** were formulated.

The formation of innovative public buildings, taking into account the search for their innovative design techniques, reveals four types of such objects:

- local buildings with vertical volume and main function;
- nonfunctional complexes with a system of single-profile buildings;
- multifunctional complexes with a building system and the integration of several functions;
- innovative research and production facilities representing an architectural environment with a diverse infrastructure.

When designing all types of innovative architectural objects, the search for various aspects of their spatial and spatial organization should be carried out taking into account such criteria: environmental, functional, planning, structural, aesthetic, and ergonomic.

Given these criteria, the basis of high-quality design solutions for innovative public buildings is compliance with mandatory requirements:

- the comfort of the stay and service environment (reducing the length of the path and time for obtaining several services; increasing the number of places of recreation, bringing them closer to places of service; the use of the necessary ergonomic equipment, etc.);
- accessibility of the place of service (equal opportunity to receive services by all categories of citizens);
- safety of traffic routes, places of service and leisure for visitors;
- information content of the building and the territory (timely receipt of information and appropriate response to it).

Also, when designing innovative public buildings and territories adjacent to them, it is necessary that the design decisions take into account the requirements of low-mobility visitors and do not reduce the efficiency of building operation, the convenience of receiving services by other categories of visitors.

In general, these requirements are a set of design and organizational measures aimed not at the formal accessibility of the building, but at the unhindered receipt of the required service.

References

1. Krizhanovskaya N. Ya., Yankovich S. S. Formation of intermediate recreational

IMPACT OF MODERNITY ON SCIENCE AND PRACTICE

- spaces in the architectural environment: a training manual. – Belgorod: Uch-ed, 2007. – 131 p.
2. Orelskaya O. V. Modern foreign architecture: a training manual. – Moscow: Academy, 2006. – 272 p.
 3. Rozhdestvenskaya Ye. S. The principles of inclusion of an architectural object in the environment (on the example of contact zones of cities): abstract of dis. PhD in arch. – Moscow, 2007. – 22 p.
 4. Ryabova O. V., Vyazovskaya A. V. Greening of buildings as a means of architectural expression / Problems of architecture and public education: Architects newsbook of the DNASI. – Donetsk, 2010. – № 2 (82). – pp. 18-23.
 5. Sarkisov S. K. Innovation in architecture. – Moscow: Librocom, 2012. – 336 p.
 6. Stepanov A. V., Malygin V. I., Ivanova G. I. Volumetric-spatial composition: textbook for universities. – Moscow: Architecture-S, 2007. – 256 p.
 7. Chin Francis D. K. Architecture: form, space, composition / trans. from English E. Netesova. – Moscow: AST: Astrel, 2005. – 40 p.

INVENTORY OF DOUBTFUL DEBTS

Tetiana Victorivna Marchenko
student of Finance and accounting faculty

Scientific leader: **Kuzub M.V.**, senior academic
Ukraine, Kyiv National University of Trade and Economics

One of the ways to strengthen financial performance and improve the management of the enterprise is monitoring the actual state of its calculations, dynamics, and status of receivables and payables. Therefore, deserves particular attention is the formation of a reserve of doubtful debts in the accounting and tax accounting. Provision for doubtful debts is the amount that is estimated by on the basis of the analysis of the accounts receivable of the company and reduces the cost of receivables in the balance sheet. And to ensure control of its financial activity is absolutely necessary to take inventory. The results of the annual inventory of legal entities-entrepreneurs receive the necessary data regarding the status of accounts receivable, because the efficiency of the enterprise, it is important to know who and how much you owe for the year. Similarly, like any valuable asset owner creates an insurance policy, and certain amounts receivable superimposed provision for doubtful debts, in the event of non-repayment write off the costs or just to be safe. The relevance of the research topic is to determine the pitfalls in the formation of the reserve of doubtful debts of the enterprises of small commercial sector(with income up to UAH 40 million)and large business(more than UAH 40 million).

The selected theme explored experts: Struk N. With., Didyk, A. S., Olhovsky V. Y. Zadorozhnyi A., Kaminskaya T. G., including Kadarka A. M has considered the formation of a reserve of doubtful debts and Murashko T. S., did not leave without attention the problems of registration and use of reserves. However, in the context of inventories doubtful allowance had not been paid enough attention, so this issue requires further study.

Current receivables is a financial asset included in the balance sheet total at net realizable value (the difference between the amount of current receivables and the reserve amount). And for its determination it is necessary to calculate the amount of the provision for doubtful debts.

Doubtful debt is the current debt receivables for products, goods, services, against which there is uncertainty about its repayment by the debtor.

The bad debt reserve— a reserve created to cover future bad debts. He adjusts the receivable to its net realizable value, allows the company to show that the relevant amount cannot be recovered from the debtors [4].

According to the Instruction №291 [6] , account for 38 legal entities record provisions for doubtful debts, which should mitigate the impact of delayed repayment by debtors of their debt, or even recognition of such debt is hopeless. By reflection of doubtful debts in the account 38, unlike other receivables, timely repayment of which entities are in no doubt, such a legal person fulfils the requirement of the reflection of accounts receivable in the balance set p. 7 P(s)BU 10 [4]. That is, if the inventory is conducted in connection with the preparation of the annual financial statements, inventory provisions for doubtful debts will reliably and correctly reflect the amount of current receivables on the balance sheet. Indeed, this amount in the balance is the

IMPACT OF MODERNITY ON SCIENCE AND PRACTICE

sum of two values: the net realizable value (i.e. the amount of receivables that will be repaid on time) and provisions for doubtful debts (i.e. sum of accounts receivable, timely repayment of which the legal entity has certain doubts).[1]

Payers of income tax with annual income up to UAH 20 million. decide whether to create them a reserve of doubtful debts or no. Their decision should be reflected in the order on accounting policies.

For taxpayers whose net income from all activities for the preceding year exceeded UAH 40 million, include adjusting the financial result before tax on the difference. Released from provisions for doubtful debts remains the budgetary institutions and enterprises, which compile financial statements under IFRS.[2]. So guided by IAS 39 "Financial instruments: recognition and measurement" companies have the right to create "dubious" reserve. However, there remains in the process of business activities to be tested receivables for impairment.

Next, consider the sequence of inventory "dubious" reserve. First you need to analyze under which debt provision and does not exceed the overall size of the established limits. 8 P(s)BU 10 the balance of the allowance for doubtful debts at the balance sheet date cannot be more than the amount of the receivable at that date. The amount of the provision it is necessary to compare the amount of debt that will be reserved, but not with the amount of accounts receivable, so many enterprises in conducting annual inventory difficulties, and therefore inaccuracies in summary data.

In addition to the inequality in terms of types of current receivables (provision for doubtful debts \leq receivables), the same inequality, as a consequence, must be met and in terms of the total amount of reserve and current accounts receivable. This is also an important point that you need to pay attention to legal entities-entrepreneurs.

The next step will be to evaluate the methods of creating provision for doubtful debt for appropriateness of their use. Two such methods according to P(s)BU 10: applications absolute doubtful debts ("individual") and the use of the coefficient of doubtfulness ("group"). If the amount of the provision was determined using the coefficient of doubtfulness, it is necessary to ensure the correctness of the grouping of receivables and calculation of coefficients.

Then you need to check what amount of bad debts written off against the allowance account for doubtful debts, calculate the size of the reserve in the current period, and set so the accuracy of the estimated provision.

As a last step necessarily reflect the results of the inventory of reserves for doubtful debts in accounting so:

— if the balance of the reserve as defined in the inventory, more balance CT account 38 "Reserve of doubtful debts", here you need to count the reserve transaction Dt 944 "Doubtful and bad debts" — Kt 38 (amount of deviation); [3, page 284].

— in the reverse situation, adjust the amount of the reserve to decrease the wiring 38 Dt — Kt 719 "other income from operating activities" (the amount of such difference).

And the last step will be the mapping of the allowance for doubtful debts in financial statements, namely:

a) in the Balance sheet (statement of financial state), where current receivables should hover at net realizable value, i.e. after deduction of provisions for doubtful debts.

b) in the statement of financial performance (statement of comprehensive income) costs for the creation of a reserve must fall within "other operating expenses";

IMPACT OF MODERNITY ON SCIENCE AND PRACTICE

c) in the notes to the financial statements should provide information in accordance with the requirements of the pp. 13.4 — 13.6 P(S)BU 10 [4].

In addition, high-income payers of income tax will have to conduct adjustments under paragraph 139.2 of the Tax Codex of Ukraine. [5]

Conclusion. So, it turns out that the allowance for doubtful debts and adjusting the financial result for tax differences is mandatory for enterprises which income from the chosen economic activity for the year exceeds 40 million. However, for maltoni for vysokogorny remains to be tested receivables for impairment. Bantegnie moments, which can distort the results of the inventory and which need to take control of the enterprises are: the provision amount must not forget to compare the amount of debt that will be reserved, but not with the amount of accounts receivable, it is important to ensure correct grouping of receivables and calculation of coefficients to determine the reliability of the calculation of provisions.

References

1. Bykov G., the Essence of practice, "Debit-Credit" -Issue No. 47 of 19.11.2012 g.
- 2.-Murashko T. C. provisioning planning and usage. Bulletin No. 46(950) 2017.
3. Kuzub N. V., Coop M. Provision for doubtful debts and its impact on taxation. Materials of International scientific-practical conference dedicated to the 25th anniversary of the creation of the Eastern national University named after LesyaUkrainka. – Lutsk, 2018p., article 282-286.
URI:
<http://elartu.tntu.edu.ua/bitstream/lib/27828/1/Збірник%20Львівського%20університету%20імені%20Лесі%20Українки%202018.pdf>
- 4.- Regulation (standard) accounting 10 “Receivables”: the order MFP from 08.10.99 N 237 [Electronic resource] URL: <http://zakon3.rada.gov.ua/laws/show/z0725-99>
- 5.-Tax code of Ukraine from 02.12.2010 № 2755-VI [Electronic resource]. – URI: <http://zakon2.rada.gov.ua/laws/show/2755-17>.
6. Instruction on application of chart of accounts assets, capital, liabilities and business operations of enterprises and organizations. Order of the Ministry of Finance of Ukraine from 30.11.1999 № 291 . [Electronic resource]. – URI: <https://zakon.rada.gov.ua/laws/show/z0893-99>.

ФОРМУВАННЯ КОМПЕТЕНЦІЇ НАУКОВОЇ МОВИ ВИКЛАДАЧА-ДОСЛІДНИКА В УМОВАХ ПІСЛЯДИПЛОМНОЇ ПЕДАГОГІЧНОЇ ОСВІТИ

Толочко С.

д.пед.н., доцент

Національний університет біоресурсів і природокористування України

Київ, Україна

Колесник Т.

викладач-методист

ВП НУБіП України «Ніжинський агротехнічний коледж»

Ніжин, Україна

Специфіка діяльності викладача пов'язана з типом установи, у якій він працює. Тож якщо йдеться про заклади вищої освіти III-IV рівнів акредитації, то це викладач-дослідник, а коли про I-II рівнів акредитації – педагог-дослідник. Розкриємо дефініції цих понять.

Викладач-дослідник – це науково-педагогічний працівник, який, окрім основної викладацької роботи, проводить активну науково-дослідну роботу, готує докторів і кандидатів наук, здійснює керівництво науковою роботою студентів, публікує результати своїх робіт у провідних наукових часописах України, світу, монографіях, новаторських підручниках тощо.

Педагог-дослідник – це духовно зрілий, креативний, компетентний фахівець, здатний до самоосвіти та саморозвитку, котрий здійснює одночасно педагогічну і дослідницьку діяльність, при цьому педагогічна є основою для проведення дослідницької.

Організація та здійснення наукових досліджень викладачами включає: упровадження результатів науково-дослідної роботи в навчальну діяльність; застосування дослідницьких технологій у навчанні; методичку організації дослідницької діяльності студентів; підготовку міжнародних науково-практичних конференцій з проблем вищої освіти і науки, проблем відповідних галузей та інших напрямів; закордонне стажування / відрядження викладача для проведення наукової та викладацької роботи; підготовку студентів для участі у грантових програмах на отримання стипендій на навчання та стажування в закордонних вишах-партнерах, а також у міжнародних наукових студентських олімпіадах та конференціях; керівництво науково-дослідною роботою студентів під час виконання НДР; підготовку та видання підручників, навчальних посібників; опублікування монографій, тлумачних, термінологічних словників, довідників, бібліографічних покажчиків, тезаурусів; словників, атласів (наукоємних продуктів); опублікування статей у наукових журналах, що входять до міжнародних науко метричних баз (SCOPUS та Web of Science); службові твори: літературні та наукові, переклад, твори мистецтва, дизайну, музичні, аудіо- та відеотвори, передачі (програми) організацій мовлення, медіатвори, сценічні

постановки, кінотвори, анімаційні, аранжування, рекламні – для ЗВО, у яких здійснюється підготовка фахівців за відповідними спеціальностями тощо.

Основним і єдино застосовуваним засобом спілкування в галузі науки та навчально-наукової діяльності є *науковий стиль мовлення*, який функціонує в усній та письмовій формі, а отже, *компетенція наукової мови* стає важливою складовою науково-методичної компетентності сучасного викладача, що спрямована на інформування, пізнання, вплив, дослідження, розвиток, модернізацію, творчість.

Основні *мовні засоби наукового стилю*: велика кількість наукової термінології (транскрипція, турбуленція, дистилляція, реорганізація, атомна маса тощо); наявність схем, таблиць, графіків, діаграм, карт, систем математичних, фізичних, хімічних та ін. знаків і значків; оперування абстрактними, переважно іншомовними словами (теорема, вакуум, синус, параграф, ценз, шлак тощо); використанням суто наукової фразеології, стійких термінологічних словосполучень; використання цитат і посилань на першоджерела; відсутність авторської індивідуальної манери та емоційно-експресивної лексики; наявність чіткої композиційної структури тексту (послідовний поділ на розділи, частини, пункти, підпункти, параграфи, абзаци із застосування цифрової або літерної нумерації); переважне вживання іменників та відносних прикметників, наявність дієслівних форм, частіше безособових, узагальнених чи неозначених, як правило, теперішнього часу, що констатують певні явища й факти; використання дієприслівникових та дієприкметникових зворотів для додаткової характеристики дій, предметів та явищ; монологічний характер текстів; переважання різнотипних складних речень, стандартних виразів (кліше).

З огляду на вищезначене *науковий текст* – це повний розгорнутий виклад матеріалу з обраної теми. Реалізуючись у письмовій та в усній формі спілкування, сучасний науковий стиль має різні жанри, види текстів. Так, наукове знання може бути виражене в таких видах *усних текстів*, як дискусія, диспут, обговорення наукової проблеми. Серед *письмових текстів* виділяють такі види: підручник, довідник, наукова стаття, монографія, дисертація, лекція, доповідь, анотація, реферат, конспект, тези, план, програма, резюме, рецензія, відгук.

Мова будь-якої сфери життя, у тому числі й педагогічної науки, має своєю основою сучасну українську літературну мову, із якої залежно від мети, ситуації тощо добираються певні лексичні, синтаксичні й інші засоби. У зв'язку з цим наголошуємо на формуванні (розвиткові/модернізації) особистісних якостей викладача-дослідника (і комуніканта, і реципієнта) як неодмінної умови успішного наукового спілкування, у тому числі й *наукового стилю мислення, теоретичного, самостійного і творчого мислення та вербальної пам'яті*. Нині такі якості є особливо важливими, оскільки орієнтуватися в інформаційному бумі, розмаїтті інформації та політичних, наукових, культурних поглядів, критично визначати для себе авторитетні джерела, будувати власне життєве кредо і його мовну модель, а не наслідувати стерті позиції-штампи – важлива умова формування компетентності наукової мови викладача-дослідника.

Так, *науковий стиль мислення* передбачає наявність системи норм, принципів, правил для здійснення наукового дослідження й оприлюднення його результатів та включає в себе концептуальність, вірогідність, аргументованість, системність, логічність, проблемність, наукову новизну.

Теоретичне мислення доцільне під час застосування викладачем-дослідником аналітико-синтетичних, узагальнювально-висновкових дій, проблемно-дослідницького, науково-методологічного, аксіологічно-особистісного й еволюційно-синергетичного підходів до розв'язання педагогічних проблем та все стороннього їхнього аналізу.

Самостійність мислення реалізується через критичне оцінювання сприйнятої інформації: чи насправді описані дослідження здійснювалися, чи об'єктивна їхня інтерпретація, чи правильні математичні розрахунки тощо. Це спонукатиме до перевірки фактів, вироблятиме позицію щодо описуваних подій і висловленого, призвичаюватиме обережно ставитися до категоричних заяв й оперування чужими словами, думками, із посиланнями на певні джерела.

Креативне мислення дасть змогу виявити не лише експліцитний зміст вислову (наукового дослідження: монографії, дисертації, статті, документа), його зовнішній бік: хто, коли, де тощо, а й імпліцитний, прихований зміст, підтекст, який не складається із суми значень використаних слів: наприклад, до якого рішення спонукає той чи інший документ, яку ідею він лобіює, що можна сказати про особистісні якості автора, чи справді він говорить щиро тощо.

Так само комунікант може *змодельовати* власну мовну поведінку, спробувати оцінити її з погляду реальних чи уявних реципієнтів, продумати можливі запитання, передбачити реакцію слухачів (читачів).

Успіх мовного педагогічного спілкування залежить від: мовця як особистості з індивідуальними якостями; його знання сучасної української літературної мови як основи мови професійного спілкування (мовна компетентність); уміння використовувати ці знання і втілювати інформацію у текст залежно від мети, ситуації тощо (комунікативні навички).

Це передбачає визначення і формування таких *якостей викладача-дослідника*, як: самостійний і творчий склад мислення; орієнтування в ситуації; орієнтація на мову співрозмовника; мовна пам'ять; правильний і доречний добір мовних засобів відповідної галузі науки; правильна побудова висловлювання (тексту); прогнозування реакції слухачів; відповідна дикція; уміння слухати.

Труднощі, які виникають під час донесення або сприймання інформації, часто є наслідком вікових, статевих, соціальних та інших розбіжностей; комунікант і реципієнт можуть мати різні темпераменти, характери, переконання, освіту. Подолати ці розбіжності дає змогу *мовний етикет* (сукупність стандартних словесних формул, уживаних у стандартних ситуаціях), реалізований через *мовну етикетну поведінку*. Доцільно дати рекомендації для комуніканта і для реципієнта, напр.: не припускатися типових помилок у сприйнятті співрозмовника (неадекватна оцінка співрозмовника, вплив стереотипу тощо).

Мовний етикет має велике значення в комунікації викладачів-дослідників, їхня поведінка і мова залежать від того, із ким вони спілкуються: учений і його колеги – у власне науковому підстилі, а вчений і його учні – у науково-навчальному підстилі тощо. Науковець, спілкуючись із колегами, використовує одні мовні формули (вітань, прощань, представлень, звертань тощо), а під час спілкування зі студентами – інші. Таким чином, засоби вираження мовного етикету залежать від того, із ким спілкується науковець, і мають вони певні диференційні ознаки (бо змінюється різновид наукового

стилю).

Отже, проблема формування компетенції наукової мови в структурі науково-дослідного компоненту науково-методичної компетентності викладачів у системі післядипломної педагогічної освіти наразі залишається недостатньо дослідженою й неналежно актуалізованою. Суб'єкти наукової і науково-технічної діяльності (наукові працівники, науково-педагогічні працівники, аспіранти, ад'юнкти і докторанти, інші вчені) часто недооцінюють значимість компетенції наукової мови викладача-дослідника або зводять її лише до формального наукового мовного етикету. Звідси й поверхнева увага до її формування в умовах післядипломної педагогічної освіти, що вимагає обов'язкового введення до програм підвищення кваліфікації і стажування викладачів курсів із формування й розвитку компетенції наукової мови.

References

1. Толочко С. В. Практикум з основ красномовства. Методичні вказівки до виконання вправ та завдань із дисципліни для студентів денної та заочної форм навчання. Київ: НУБіП України, 2020. 118 с.
2. Толочко С. В. Культура наукової мови викладача-дослідника : навч.-метод. посібн. Ніжин: НДУ ім. М. Гоголя, 2019. 240 с.
3. Толочко С. В. Розвиток мовно-комунікативної компетентності викладачів у системі післядипломної педагогічної освіти. *Інноваційна педагогіка*. 2018. № 5. С. 138–143.
4. Tolochko S., Kolesnyk T. Foreign language competence of teachers in the system on postgraduate pedagogical education as a scientific problem. Дослідження різних напрямів розвитку психології та педагогіки : Зб. наук.робіт учасників міжнародної наук.-практ. конференції. (Одеса, 17–18 листопада 2017). Одеса, 2017. Ч. 2. С. 6–8.
5. Tolochko S., Khomych V., Deda R. Language communicative competence in system of postgraduate education. *Edukacja – Technika – Informatyka*. 2017. Nr. 2(20). P. 118–125.
6. Tolochko S., Kolesnyk T. Innovative technologies of learning foreign languages in postgraduate education. Ключові питання наукових досліджень у сфері педагогіки та психології у ХХІ ст.: Збірник тез наук. робіт учасників міжнар. наук.-практ. конф. (Львів, 26–27 січня 2018). Львів, 2018. Ч. 2. С. 52–55.
7. Tolochko S., Voitovska O., Deda R, Kolesnyk T. Digital technologies of learning foreign languages in postgraduate education. *Edukacja – Technika – Informatyka*. *Kwartalnik Naukowy* Nr. 1 (27). Rzeszow. 2019. P.224–231.

FLOW STRUCTURE AND VELOCITY FIELD INSIDE THE VORTEX CHAMBER

Turick V.

Ph.D., Professor
NTUU Igor Sikorsky Kyiv Politechnical Institute

Voskoboinick V.

D.Sci., Associate Professor
Institute of Hydromechanics NAS Ukraine

Voskoboinick A.

Ph.D., Associate Professor
Institute of Hydromechanics NAS Ukraine

Vortex chambers are widely used in energy, technological equipment, as well as in hydropneumatic automation. Swirling flows in vortex chambers in many respects determine the efficiency of energy machines and installations (reciprocating, gas turbine, rocket engines; boiler furnaces; steam generators of nuclear power plants, etc.), as well as technological devices (cyclones, ultrasonic filters; chemical reactors; plasmotrons with vortex stabilization of the arc, etc.) [1].

Knowledge of the physical picture of the generation and motion of large-scale vortex systems in vortex chambers is of paramount importance in the design of plants using these vortex structures. However, the issues of calculating and designing devices that optimally use vortex flows remain open today due to limited information. In vortex chambers, secondary flows, which are an integral part of plants, often significantly affect the main flows. The task of rational design, as well as mathematical and physical modeling of processes in vortex chambers is significantly complicated by the presence of a dead-end, as well as the asymmetry of the tangential fluid supply.

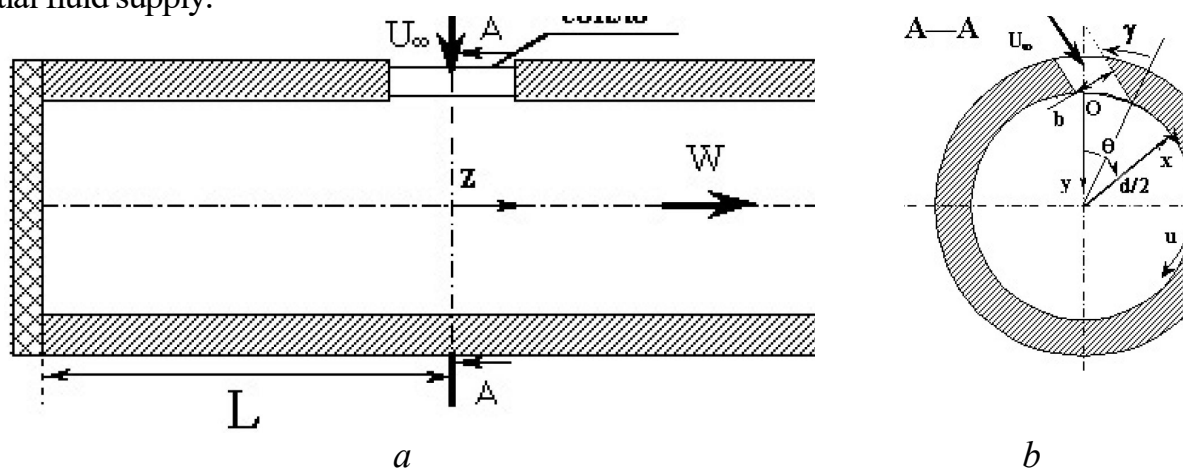

Fig. 1 Scheme of the experimental stand (a) and its cross-section (b)

Experimental studies were carried out on a stand, which consisted of an aerodynamic vortex chamber, which worked to draw air from the laboratory room through a single-threaded

nozzle and one end of it was plugged. The scheme of the working section of the experimental setup is shown in Fig. 1. The working section is a transparent vortex chamber made of organic glass with a dead-end fixed in various positions [2]. A vortex chamber is a cylindrical pipe with an inner diameter of $d=0.1\text{m}$ and a length of $0,6\text{m}$. Air was supplied through a single nozzle of rectangular cross section $41\cdot 10^{-3}\times 25\cdot 10^{-3}\text{m}^2$ with fillets at the angles. At the entrance to the working section, the air direction corresponds to the direction of the inlet nozzle and forms a tangential angle $\gamma=67^\circ$ to the axis of the working section (see, Fig. 1b). The range of Reynolds numbers, determined by the average air velocity in the nozzle and its equivalent diameter, was $Re_c=U_\infty d/\nu\approx(5-8)\cdot 10^4$. The distance from the dead-end to the nozzle was $L/d=4.4$. A curvilinear coordinate system centered on the inner surface of the nozzle at $\theta=0^\circ$ was used, the OY axis was directed normal to the inner surface of the vortex chamber toward its axis, the OZ

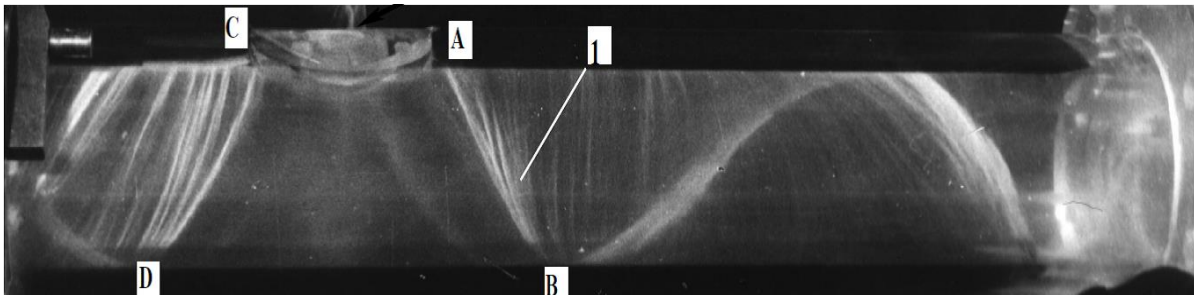

Fig. 2 Flow visualization inside the vortex chamber

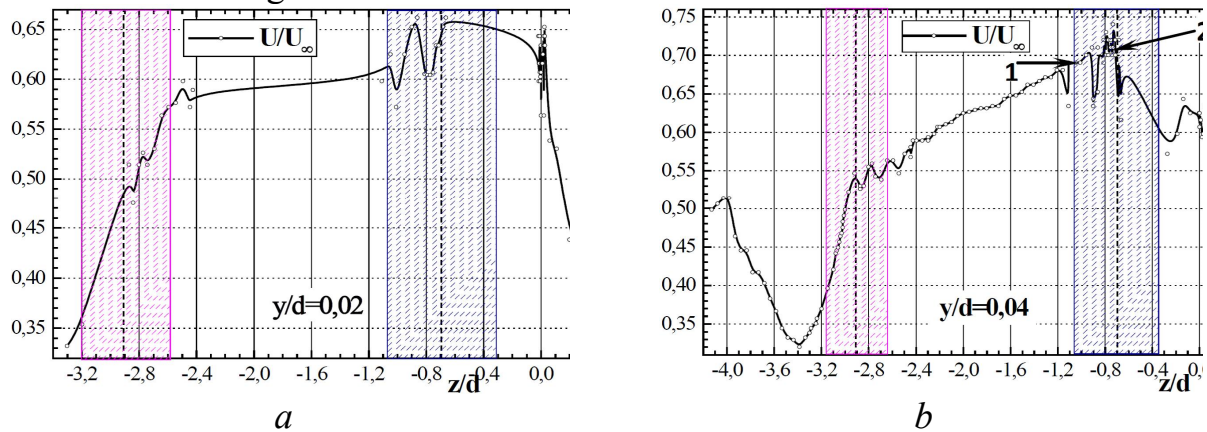

Fig. 3 Mean transversal velocities in the chamber for $y/d=0.02$ (a) and $y/d=0.04$ (b)

axis was directed along the vortex chamber axis, and the OX axis was directed along the inner surface of the vortex chamber.

Before measuring the quantitative characteristics of coherent vortex structures in the near-wall region of the vortex chamber, visual studies were performed. Processing and analysis of visualization patterns made it possible to determine the qualitative features of the formation and development of vortex structures. On the basis of this, instrumental measurements were planned in characteristic areas using appropriate sensors, instrumentation, and analyzing equipment.

A study of the near-wall flow along the inner surface of the vortex chamber was carried out by means of visualization of the flow with fine powder. Under the action of centrifugal forces, the powder was carried by the stream along the inner walls of the vortex chamber. As the near-wall flow moved along the surface of the vortex chamber, the powder was transferred

to the active and dead ends. The largest amount of powder was collected in the zones of minimal near-wall velocities [2].

Fig. 2 shows the patterns of powder propagation along the inner wall of the vortex chamber at $Re_c \approx 7.8 \cdot 10^4$, $\alpha = 0^\circ$, $\theta = 90^\circ$ for $L/d = 4.4$, $\gamma = 67^\circ$. According to the obtained visualization pattern, the angle of distribution of the powder (the angle was measured relative to the axis OX) and the distance from the nozzle to the trace of the powder were determined. Fig. 2 shows how the tracks of the powder, having passed more than 360° near the nozzle along the inner wall of the vortex chamber, go into

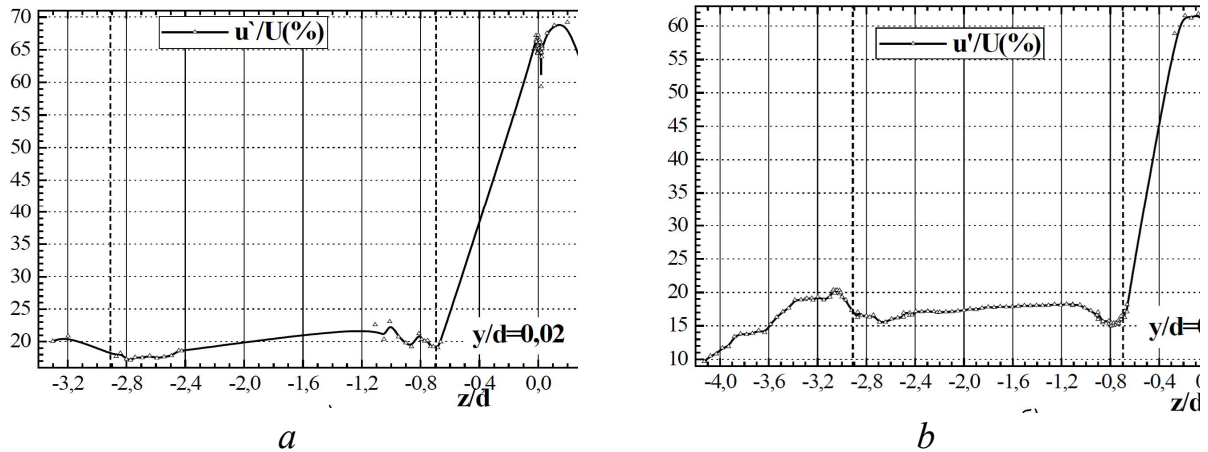

Fig. 4 Root-mean-square values of the transversal velocity fluctuations inside the vortex chamber for $y/d = 0.02$ (a); $y/d = 0.04$ (b)

the active and the dead-end regions of the vortex chamber. Moreover, they form an isosceles trapezoid ABCD, with curved sides AB and CD (see, Fig. 2).

Under the influence of centrifugal forces, the incoming jet is pressed against the inner surface of the vortex chamber, expanding in the transverse direction and decreasing in thickness [2, 3]. Having made a complete revolution, this jet in the vicinity of the nozzle interacts with a new jet that flows out of the nozzle, and due to the difference in the kinetic energy of the incoming jet and the jet that made the revolution, is divided into two parts. One part of the reverse jet rushes to the active side of the vortex chamber, and the other part moves to the end region. In the process of interaction of these two jets, a pair of oppositely rotating jets is generated, one jet is formed from a reverse jet, and the second jet is formed from a new jet. These two oppositely rotating jets in the form of bundles or “whiskers” move in a spiral in the near-wall region of the vortex chamber into the active and dead-end regions.

Small-scale Goertler vortices form in the near wake of the nozzle and in the course of their evolution combine with large-scale oppositely rotating vortices. Taylor vortices are formed in the boundary layer on the concave surface of the vortex chamber at a distance from the nozzle in the longitudinal direction along the z axis under the action of centrifugal forces. These vortices have a scale larger than the Goertler vortices [2]. Taylor vortices moving along the chamber surface reach large-scale bundles (1) and combine with them, which is clearly seen in Fig. 2.

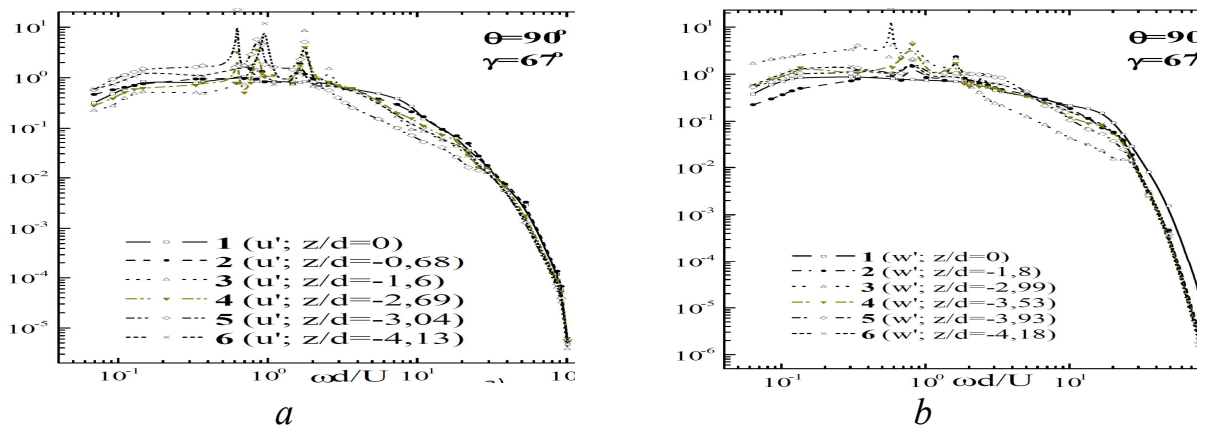

Fig. 5 Power spectral density of the transversal (a) and axial (b) velocities fluctuations inside the vortex chamber at a distance $y/d=0.04$

The large-scale and intense vortex bundle reaches the dead-end of the vortex chamber and forms a tornado-like vortex, which, increasing its twist, rushes into the vortex chamber closer to its axis. This vortex makes zigzag motions due to interaction with other vortex and jet flows that form inside the vortex chamber and moves to the active part of the vortex chamber.

The measurement results of the velocity field in the wall region of the vortex chamber towards its dead-end for $\gamma=67^\circ$, $\theta=90^\circ$, $Re_c=7.8 \cdot 10^4$, $L/d=4.4$ and $y/d=0.02$ and $y/d=0.04$ are presented in Fig. 3. The shaded areas correspond to the locations of the vortex bundle along the length of the dead-end region of the chamber. The highest average velocities are observed at the locations of the nuclei of oppositely rotating vortices, and the lowest velocities are observed between these coherent vortex structures.

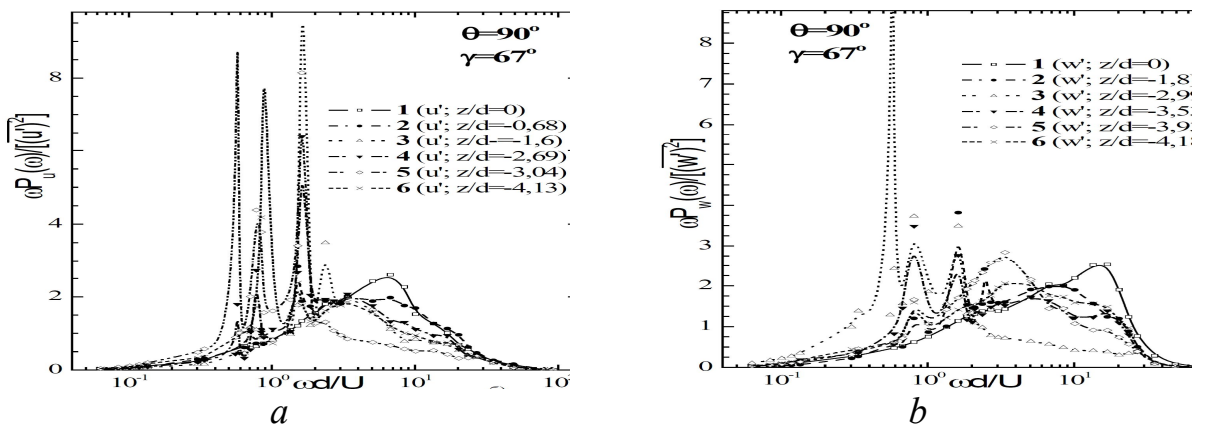

Fig. 6 Pre-multiplied power spectral density of the transversal (a) and axial (b) velocity fluctuations inside the vortex chamber at a distance $y/d=0.04$

The measurement results of root-mean-square values of the transversal velocity fluctuations in the wall region of the vortex chamber towards its dead-end are presented in Fig. 4. Here, the experimental conditions are the same as in Fig. 3. The maximum of the transverse velocity fluctuations occur in the near wake of the nozzle.

Fig. 5 and Fig. 6 show power spectral densities and pre-multiplied power spectral density of the transversal and axial velocity fluctuations inside the vortex chamber at a distance $y/d=0.04$. The spectra of velocity fluctuations have maxima at the frequencies of rotation of

coherent large-scale vortex structures that was formed along the streamlined surface of the vortex chamber. In the high-frequency region, the rise in the spectra is due to the generation of small-scale vortices [4, 5].

The types of coherent vortex structures inside the vortex chamber are found; their generation sites and evolutionary features are shown. The integral and spectral characteristics of the velocity field in the near-wall region of the vortex chamber are established.

References

1. [Gupta A.K.](#), [Lilley D.G.](#), [Syred N.](#) Swirl flows – Kent: Abacus, 1984. – 488 p.
2. Babenko V.V., Blohin V.A., Voskoboinick A.V., Turick V.N. Velocity fluctuations in a swirling jet of a vortex chamber // International Journal of Fluid Mechanics Research. – Vol. 32, No. 2. – 2005. – P. 184-198. <https://doi.org/10.1615/InternJFluidMechRes.v32.i2.40>
3. Matveev K.I., Leachman J. Numerical investigation of vortex tubes with extended vortex chambers // Intern. J. Refrigeration. – 2019. – vol. 108. – P. 145-153.
4. Voskoboinick V., Kornev N., Turnow J. Study of near wall coherent flow structures on dimpled surfaces using unsteady pressure measurements // Flow Turbulence Combust. – 2013. – Vol. 90, № 4. – P. 709-722. <https://doi.org/10.1007/s10494-012-9433-9>
5. Voskobijnyk A.V., Voskoboinick V.A., Voskoboynyk O.A., Tereshchenko L.M., Khizha I.A. Feature of the vortex and the jet flows around and inside the three-row pile group // Proc. 8th International Conference on Scour and Erosion (ICSE 2016) 12-15 September 2016. - Oxford, UK, 2016. – P. 897-903. <https://doi.org/10.1201/9781315375045-114>

INTEGRATED LEADER FUNCTIONS BASED ON MANAGEMENT CONTENT

Ufimtseva O., Ph.D., Associate Professor
Prydniprovskya State Academy of Civil Engineering and Architecture

Pavelko Y., student
Prydniprovskya State Academy of Civil Engineering and Architecture

Yatsenko D., student
Prydniprovskya State Academy of Civil Engineering and Architecture

In today's context, namely the intensification of the processes of reforming and modernizing both the education system and society as a whole, determine the need for a deeper study of the leadership problem in the educational process. After all, the activities of leaders, such as rectors, vice-rectors, deans, etc., and their methods of using innovative approaches in the educational process, affect the efficiency of the higher education organizations work.

During education reform, scientists studied implementation processes, especially regarding the role of leadership. Thus, the works of J. Blase consider educational reforms as micro-political processes inextricably linked with leadership [3, c. 342-343]. Cibulka, J. G. analyzes educational reforms in the context of the need for collaboration and teamwork rather than competition [4, c. 12-20]. The issues of the competency-based approach to management in the field of education and the development of employees are considered in the works [2, c. 4-8], [1, c. 845-850]. These developments can be improved taking into account the specifics of the management of higher education institutions.

The world experience in the field of leadership in education can be developed through a more detailed analysis and justification of the leadership problem based on the integration of the functions discussed below in management activities. Correct setting of tasks and their successful solution is the key to success in any activity, including educational. The responsibilities of the leader include setting clear goals, coordinating teamwork, presenting results.

The task of leadership is determined by the content of management. In turn, the content of management is a set of management functions, which include: planning; organization; motivation; coordination; control.

Combining leadership functions with content management, integrated leadership functions can be obtained as a basis for defining leadership competencies (look at the table).

Integration of Leader and Function of Leader with the Preservation of Content of Management Content

Management tasks	Leader functions
Planning	Defining goals, procedures, approaches to problem solving, defining performance appraisal criteria based on resources and environmental impact

IMPACT OF MODERNITY ON SCIENCE AND PRACTICE

Management tasks	Leader functions
Information search	Search and clarify general and additional information
Collection of thoughts	Identification and coordination of ideas of members of the group regarding the proposals put forward by the opposition, with their obligatory evaluation
Providing information	Giving a group facts, applying their experience in solving problems, explaining their own values or ideas
Organization	Organization of activities, distribution of functions in the group, establishment of interaction with stakeholders
Processing	Predicting scenarios of development of accepted proposals, resource allocation, development of ideas
Implementation	Implementation of group decisions
Coordination	Integration of participants' activities through the communication system
Motivation	Supporting the effective work of the group
Stimulation and encouragement	Provide an objective assessment of the group member's contribution to the overall outcome and identify incentives
Representative function	Defending the interests of the group, proving the reaction of group members to ideas and options for solving problems
Control	Monitoring and evaluation of the result
Establishing criteria	Establishing criteria for selecting meaningful ideas, procedures for evaluating the effectiveness of implementation of decisions
Monitoring	Identification of deviations and shortcomings of the work of the group, adjusting and improving leadership approaches, evaluation of current and final results
Adjustment	Adjustment of plans and approaches based on monitoring results. Remind the group about the need to avoid decisions that do not meet the criteria of the group

The formed functions of the leader raise the question of their purposeful preparation. That is, identifying and developing leadership qualities and skills by explaining their competencies to effectively accomplish higher education reform goals.

List of references

1. Almatrooshi, B.; Farouk, S.; Singh, S.K. Determinants of organizational performance: A proposed framework // *International Journal of Productivity and Performance Management*, 65, 2016, – P. 844–859.
2. Asif M., Qing M., Hwang J., Shi H. Ethical Leadership, Affective commitment, work engagement, and creativity: testing a multiple mediation approach // *Sustainability*. Special Issue «Sustainability in Leadership and Education», 2019, 11. URL: https://www.mdpi.com/journal/sustainability/special_issues/Leadership_Education_Sustainability (TechTerms.com. Retrieved 05.04.2020).
3. Browne-Ferrigno T., Björk L.G. Reflections on Education Reform and Team Leadership // *Research in Educational Administration & Leadership*. Volume: 3, Issue: 2. December, 2018. – P.339-374. URL: <https://dergipark.org.tr/en/download/article-file/591410> (TechTerms.com. Retrieved 05.04.2020)

IMPACT OF MODERNITY ON SCIENCE AND PRACTICE

4. Cibulka, J. G. (2001). The changing role of interest groups in education: Nationalization and the new politics of education productivity // Educational Policy, 15(1). P. 12-40.
5. Капур R. Educational Leadership URL:
https://www.researchgate.net/publication/323691649_Educational_Leadership
(TechTerms.com. Retrieved 05.04.2020)
6. Реформа вищої освіти // Освіта.ua. від. 30 грудня 2019 р. URL:
<http://osvita.ua/vnz/reform/69080/> (TechTerms.com. Retrieved 05.04.2020).

ЗМІСТ ТА ПІДХОДИ ДО РОЗУМІННЯ ПОНЯТТЯ «КРИЗА»**Василенко М.**

студентка

Харківський національний університет імені Семена Кузнеця

В сучасних умовах економічної нестабільності суб'єкти господарювання мають постійно змінювати та вдосконалювати власну організаційну структуру, модернізувати виробничий процес, інвестувати кошти в інші проекти, тощо. Всі вищезазначені заходи допомагають підприємствам успішно функціонувати на ринку, уникати кризових явищ та загрози банкрутства. Проте ефективність розвитку будь-якого підприємства залежить від багатьох факторів, багато з яких не підлягають контролю з боку менеджменту та можуть зумовити виникнення кризи на підприємстві, при цьому наслідки розвитку кризових явищ, як правило, мають високий ступінь непередбачуваності. Саме тому дослідження та поглиблення змісту поняття «криза» з позиції оцінювання впливу її наслідків на подальший розвиток підприємства є актуальним.

У даному зв'язку метою дослідження є критичний аналіз сучасних підходів до розуміння поняття «криза» та уточнення його економічного змісту.

Для досягнення поставленої мети пропонується проаналізувати сучасні підходи до визначення поняття «криза».

Так, вчені Ю. Розенталь, та Б. Піджненбург [1] визначали кризу як «ситуацію, що позначена високою небезпекою, станом непевності, відчуттям невідкладності». Ключовими словами цього визначення є «висока небезпека» та «стан непевності». Тобто на думку авторів, криза – це негативне явище, або явище, вплив якого на підприємство складно прогнозувати.

Іванюта С.М. [2] стверджує, що криза – це складний загострений стан, різкий перелом або занепад. Слово «перелом» також наголошує на тому, що кризовий стан, у першу чергу, пов'язаний з кардинальними змінами у роботі підприємства, проте термін «занепад» як одне з тлумачень поняття «криза» вказує на те, що цей стан має саме негативний вплив на діяльність підприємства.

Василенко В.О. [3] наголошує на тому, що криза – це вкрай загострене протиріччя у соціально-економічній системі (організації), що загрожує її життєстійкості у навколишньому середовищі.

Жарковська О.П. [4] характеризує кризу як крайнє загострення внутрішньовиробничих і соціально-економічних відносин, а також відносин організації з зовнішньоекономічним середовищем.

Отже, криза також пов'язана з певними протиріччями між існуючою стратегією розвитку підприємства та умовами зовнішнього середовища, а також недосконалістю організації його внутрішньої діяльності.

Б. Форг [5] вважає, що криза - несподівана і непередбачувана ситуація, яка загрожує пріоритетними цілями організації при обмеженому часі для прийняття рішень. Відповідно до цього визначення, ще однією характерною ознакою кризового стану є обмежений час для прийняття рішень. Ю. Розенталь, та Б. Піджненбург також вказували на «відчуття невідкладності», яке притаманне кризовим явищам на

підприємстві. Таким чином, можна зробити висновок, що під час розгортання кризових явищ на підприємстві, менеджменту необхідно приймати рішення щодо гальмування негативних процесів у доволі скорочений проміжок часу, що не може не впливати на якість прийнятих рішень.

Л. Бартон [6] визначає кризу як широкомасштабну, непередбачену подію, яка веде до потенційно негативних результатів. Ця подія та її наслідки можуть завдавати серйозної шкоди усій організації: працівникам, продукції, зв'язкам, фінансам та репутації. Тобто під «потенційно негативними результатами» мається на увазі зниження ефективності функціонування тієї чи іншої сфери діяльності підприємства через непередбачувані зміни у внутрішньому або зовнішньому середовищі компанії.

В. Котлярів трактує кризу як «переломний момент, визначений переворот, найрішучіша пора перехідного стану» [7]. На думку В. Воронкової, криза – це «специфічна фаза розвитку, яка характеризується різкою зміною звичайного устрою діяльності системи, порушенням її рівноваги» [8].

Л. Мізес вважає, що криза – це «обмежений у часі нестабільний динамічний процес з постійною зміною значень його основних параметрів» [9].

Автори [10, 11] дотримуються тієї точки зору, що криза (від грецького crisis - рішення, поворотний пункт, результат) у цілому може бути визначена як перелом, процес перетворення кількісних змін у якісні, переломний пункт у зміні, що розвивається, подій і дій.

Отже, криза є певним вирішальним моментом, викликаним змінами у внутрішньому або зовнішньому середовищі підприємства, який визначає напрямок його подальшого розвитку.

В той же час Борзенко В.І. [12] у визначенні кризи не надає цьому поняттю негативного забарвлення. Він вважає, що криза – це перелом, будь-яка якісна зміна процесу, перехід від існуючого положення до іншого, яке суттєво відрізняється за основними параметрами.

Отже, якщо узагальнити всі вищезазначені визначення, то можна зробити висновок, що всі вони мають одну спільну характеристику кризи, а саме – різка зміна стану підприємства.

Зазначимо, що якщо менеджмент підприємства здійснює постійний моніторинг фінансових показників, то є можливість виявлення розвитку кризових явищ на їх початкових стадіях, що надає керівництву більше часу на прийняття рішень щодо запобігання кризового стану на підприємстві.

Жарковська О. П. [4] виділяє наступні фази можливого виникнення та подолання криз організації:

Фаза I. Спад (зниження показників, що характеризують результати фінансово-господарської діяльності) через зовнішні чинників ринку.

Фаза II. Подальше погіршення результатів діяльності під впливом внутрішніх причин в організації (без погіршення зовнішніх умов на ринку).

Фаза III. Депресія - пристосування організації до нових умов господарювання на більш низькому рівні доходів (за умови прийняття першочергових антикризових заходів).

Фаза IV. Відновлення фінансової рівноваги, пожвавлення виробництва - відновлення виробництва і реалізації продукції до передкризового рівня.

Фаза V. Зростання виробництва, прискорення економічного розвитку організації, збільшення обсягів продажів і реалізації у короткостроковій перспективі.

Фаза VI. Підтримка нового економічного рівня розвитку організації, її стійкості в довгостроковій перспективі, створення умов для самофінансування.

Діагностування кризового явища на перших фазах надає можливість мінімізувати негативний вплив кризи на ефективність функціонування підприємства, а також прискорює процес її подолання.

Проте, також слід звернути увагу на останню фазу виходу підприємства з кризового стану - Жарковська О. П. наголошує, що на цьому етапі головним завданням підприємства є підтримка нового економічного рівня та його стійкості у довгостроковій перспективі. Таким чином, криза є фактором, який погіршує стан підприємства у короткостроковій перспективі, проте стимулює його розвиток та виводить його на більший високий рівень функціонування у довгостроковій перспективі.

Слід звернути увагу на те, що у дослідженні Раєвської О.В. [13] було суттєво поглиблено дослідження сутності поняття «криза». Зокрема, автор наголошує на тому, що кризи поділяються на позитивні і негативні в залежності від результату їхнього впливу на діяльність підприємства.

Під позитивною кризою в роботі розуміється перехід від спадного розвитку підприємства до висхідного, проте негативна криза характеризує діаметрально протилежне явище, при якому відбувається перехід від вихідного розвитку до спадного. Отже, існують ситуації, коли криза виступала стимулятором поступального розвитку та надавала можливість підприємству досягти максимально ефективної організації функціонування.

На основі усього вищезазначеного можна зробити висновок, що криза уособлює суттєві зміни в діяльності підприємства, що відбуваються в умовах нестабільності та обмеженості часу для прийняття рішень. Стан кризи є переламним моментом для функціонування підприємства, який може призвести як до занепаду та банкрутства, так і до виходу підприємства на більш ефективний рівень існування. При цьому у короткостроковій перспективі криза переважно пов'язана з погіршенням ефективності функціонування підприємства та його діяльності в умовах невизначеності, проте у довгостроковій перспективі криза може виступати стимулятором поступального розвитку.

Список літератури

1. U. Rosenthal and B. Pijnenburg (edc), Crisis Management and Decision Making: Simulation Oriented Scenarios. Dordrecht. Kluwer, P.3.

2. Іванюта С.М. Антикризове управління: навч. посіб. Київ : Центр учбової літератури, 2014. 288 с.

3. Василенко В.О. Антикризове управління підприємством: навч. посіб. 2-ге вид., випр. і доп. Київ: ЦНЛ, 2015. 501 с.

4. Жарковская О.П., Бродский Б.Е. Антикризове управління : підручник - Москва: Омега-Л, 2014. 336 с.

5. Forgue, B. (1996) Nouvelles approches de la gestion des crises [Text] / B. Forgue // Rev française de gestion. Paris. № 108. - P. 72-73.
6. Barton L. (1993) Crisis in organizations: Managing and Communicating in the Heat of Chaos. Cincinnati, Ohio: South-Western. - P.2.
7. Котляров В. М. Анатомия кризисов / отв. ред. – Москва: Наука, 1999. 243 с.
8. Воронкова В. Г. Соціально-економічне прогнозування: навч. посіб. / В. Г. Воронкова. Київ: ВД «Професіонал», 2004. 283 с.
9. Мизес Л. Экономический кризис и его причины : доклад, подготовленный для совета немецких промышленников, был прочитан на заседании Совета 28 февраля 1931 года [Электронный ресурс] / Л. Мизес. – Режим доступа: <http://www.liberi-belarus/info/content/view/186/38>.
10. Борзенко В.І. Антикризове управління: навч. посіб. Київ: Видавництво Іванченка І.С., 2016. 232 с.
11. Пушкарь А. И., Тридед А. Н., Колос А. Л. Антикризисное управление: модели, стратегии, механизмы : научное издание. Харьков : ООО «Модель Вселенной», 2001. 452 с.
12. Раєвнева О.В., Берест М.М. Санаційна стратегія промислового підприємства: механізм формування та моделі реалізації: монографія. Харків: ВД «ІНЖЕК», 2012. 344 с.
13. Раєвнева О.В. Управління розвитком підприємства: методологія, механізми, моделі: монографія. Харків: ВД «Інжек», 2006. 496 с.

ВПЛИВ СУЧАСНОГО СТАНУ ГАЛУЗІ ТЕХНІЧНИХ НАУК НА ПРОБЛЕМИ ДОТРИМАННЯ АКАДЕМІЧНОЇ ДОБРОЧЕСНОСТІ

Волк Ю.

к.ф.м.н., заступник керівника Групи сприяння
академічній доброчесності
Сумський державний університет

Технічні науки – галузь знань, в якій з початку 2010 року стрімкого розвитку набрали напрями, які притаманні сьомому технологічному укладу, а саме розвиток нафтогазовидобувних технологій та бесемерівського процесу в сталеливарному виробництві. Одночасно з цим, створення джерел потужного випромінювання в міліметровому-інфрачервоному діапазоні є одним з основних перспективних напрямків розвитку релятивістської плазмової електроніки.

Відповідь на виклики, які постали перед інженерами та дослідниками в зазначених галузях, почали шукати вчені, які поступово оприлюднювали результати своїх досліджень в авторитетних виданнях. На цьому етапі перед дослідниками постала важлива проблема: яким чином дотримуватись академічної доброчесності, бо використання надбання інших авторів у своїх роботах без посилання на них є необхідною умовою розвитку обраного напрямку. Окрім того, слід звернути увагу на такі прояви недоброчесності, як фальсифікація і фабрикація результатів досліджень, бо в конкурентному середовищі більш успішним є той, хто привабливіше представить результати своїх наукових пошуків.

Сучасні процеси глобалізації та налагодження міждисциплінарних зв'язків призводять до оформлення нового обличчя галузі хімічної інженерії. З'являються роботи [1, 2], що поєднують дослідження в галузі фізики плазми та лазерів на вільних електронах з відкриттям нових горизонтів в обох дослідницьких сферах. Зокрема, для створення сприятливих умов отримання монодисперсного матеріалу з розвиненою пористою поверхнею без руйнування ядра гранули необхідно, щоб гранули на початковому етапі затримувались в об'ємі робочого простору пристрою, а по досягненню необхідної вологості та структури поверхневого шару інтенсивно відводились з робочого простору з одночасним досушуванням. Це призводить до того, що для гармонік хвилі просторового заряду, частота яких менша за критичну частоту двопотокової нестійкості, виконуються умови трихвильових параметричних резонансів для великої кількості гармонік.

Такий перебіг експерименту вимагає мультидисциплінарного підходу, тому використання без коректних посилань методик, напрацьованих відомими світовими вченими та профільними інституціями, дозволяє сфокусувати дослідницькі ресурси на привабливому представленні своїх результатів на фоні конкурентних публікацій. Проблема дотримання академічної доброчесності тут не постає на тлі раціонального підходу, адже коректне посилання на кожен з загальновідомих експериментальних методик є недоречним і вимагає додаткових витрат авторського ресурсу.

Беручи до уваги, що сфера технічних наук посідає останні місця за схильністю та здатністю до прямого та опосередкованого плагіату, окремо слід звернути увагу на такі прояви недоброчесності, як фальсифікація і фабрикація результатів досліджень. Наприклад, цей матеріал подано до розгляду в рамках експерименту з виявлення комерційно орієнтованих організацій, які за певний оргвнесок забезпечать виконання умов по досягненню кваліфікаційних вимог для отримання вчених ступенів та звань, як от: організація конференцій, створення журналів, допомога в підвищенні кваліфікації за кордоном. Перед читачем – приклад компіляції та використання набору термінів для опису процесів, які не мають відношення один до одного. В умовах сучасного стрімкого розвитку технічної галузі та з огляду на недосконалість локальних систем роботи з наукометричними даними, зокрема, мотивації наукових співробітників на регулярність оригінальних досліджень певної якості, дослідники змушені вдаватися до часткової фабрикації результатів. Такий підхід не можна в повному сенсі назвати корисним для галузі, однак він результує певне оздоровлення наукових текстів та збереження цінних наукових ідей всередині закритих наукових співтовариств. Поданий матеріал закликає до боротьби з недоброчесністю шляхом відмови від публікації у сумнівних журналах, участі у «хижацьких» конференціях, підвищення кваліфікації за сертифікат в обмін на оргвнесок. Приклад викладеного тут матеріалу свідчить про те, що у науковців є можливості (часто – за помірну ціну) опублікувати псевдонаукові статті та, як люблять говорити керівники різного роду організацій «Всесвітнього розвитку наукових досліджень» (приклад назви – авторський), розширити «географію» оприлюднення своїх досягнень та надати значимості своєму фаху шляхом стажувань та публікацій за кордоном.

Список літератури

1. Lysenko A. V. Plural interactions of waves in multiharmonic two-stream superheterodyne free-electron lasers with helical electron beams / A. V. Lysenko, I. I. Volk, A. E. Artyukhov // *Journal of Nano- and Electronic Physics*. – 2018. – Vol. 10, No. 13. – P. 2014-3–2014-7.
2. Volk I. Influence of two-stream relativistic electron beam parameters on the space-charge wave with broad frequency spectrum formation / A. Lysenko, I. Volk // *Plasma Science and Technology*. – 2019. – Vol. 20, No. 3. – P. 3503.

SMALL RECREATIONAL TERRITORIES IN THE FORMATION OF PEDESTRIAN CITY INFRASTRUCTURE

Votinov M.

Ph.D., Associate Professor

O.M. Beketov National University of Urban Economy in Kharkiv

Small recreational areas are small (0.15-2 hectares) landscaped spaces designed for convenient organization of pedestrian communications in the urban environment.

They make the pedestrian infrastructure of the city more humane and comfortable; contribute to the creation of an individual artistic image of the urban environment.[1]

Such objects include boulevards, squares, and embankments. They are organically included in the planning structure of the city. Of particular importance in the pedestrian infrastructure of the city are the boulevards, since it is they that ensure its continuity and the mass movement of pedestrians to the main city objects.

The first boulevards appeared in the 19th century, when fortress walls began to be demolished in European cities, which had become unusable and interfered with transport connections. So there was the famous Ring in Vienna, the Grand Boulevards in Paris, the Boulevard Ring in Moscow and several other cities. At first, such boulevards were walking alleys with areas for short rest. In the conditions of the almost complete absence of public gardens, these territories, which turned out to be original centers of communication, played an important social role in the formation of morality, customs, and ideas.[2]

With the growth of public consciousness and the development of cities, the semantic content of the boulevards also changed. Boulevards appeared, not limited to only a transit alley, but with a developed planning system – fountains, pools, children's playgrounds, shopping arcades, information windows, decorative plantings, monuments. The creation of boulevards was developed after the Second World War in the areas of new buildings, on embankments, in shopping centers, along the main transport highways. Boulevards laid the foundation for the separation of urban areas into pedestrian and transport zones, the creation of a system of pedestrian and transport communications that do not intersect at the same level, the emergence of pedestrian streets.

Depending on the location of the boulevards in the city, their purpose and planned indicators can be: straight and circular boulevards, walking and transit, coastal boulevards. There are historical boulevards that have a certain cultural and educational value. For example, Unter den Linden Boulevard in Berlin, Maple Boulevard in St. Petersburg, Primorsky Boulevard in Odessa.

Some old boulevards were placed along the axis of the avenue. For example, treys are Clichy Boulevard in Paris and Tsvetnoy Boulevard in Moscow. However, this placement of boulevards does not protect the development of the street from dust and exhaust gases of vehicles and therefore is not optimal. They began to refuse such decisions.

Today, boulevards usually connect separate large elements of the planning of a settlement and lead to various large objects: stations, stadiums and squares. The device of boulevards on the streets helps to regulate traffic and pedestrian traffic, increases the decorative appearance of the streets and improves their sanitary and hygienic condition. They are sources of shade, a

IMPACT OF MODERNITY ON SCIENCE AND PRACTICE

barrier against noise, an air filter from gases, smoke, and dust. Thanks to this, favorable conditions for recreation are created on the boulevard.

The arrangement of boulevards on embankments and other parts of the village, from where wonderful views open up, significantly improves the architectural appearance of the settlement. The location of the boulevard in the street plan is determined by the general plan and depends on the nature of the driveways and the traffic intensity on them.

Depending on this, the following methods of placement of boulevards are distinguished:

- a) on both sides of the roadway;
- b) depending on the orientation of the street (when its width does not allow you to create two boulevards).

On north-south streets, boulevards must be located on its western side. On the streets of latitudinal orientation, it is advisable to place the boulevards along the north side. The main elements of the boulevards are alleys, paths and grounds, groups and hedges of shrubs, lawns and flower beds.

Now in the largest cities there are complex systems of boulevards that show the planning structure of the city. Such systems can be seen in the centers of Moscow, Kiev, Yerevan, Kharkov, Tashkent and many other large cities. This is due to their further growth and the gradual transformation of large urban centers into business, representative, and trade, cultural and educational zones.

The purpose of the organization of boulevards in the city is to create increased comfort conditions in transit pedestrian areas. It is necessary to strive for the network of boulevards to become a link between all public landscaping objects and create a continuous system of comfortable green pedestrian spaces.[3]

Creating a boulevard project, it is necessary to carry out not only an analysis of the natural features of its future territory, but also a functional analysis of all the surrounding structures and urban sites, as well as their future development. Boulevards have long and short sides, they sometimes stretch for several kilometers, and they can be adjoined by squares, landscaped courdoners, pedestrian streets, gardens. Therefore, the compositional organization of the boulevard is a rather complicated task. A certain role in its solution has a system of entrances to the boulevard along the long sides. They are usually arranged in 150-250 m, depending on the surrounding urban situation, and on the streets with heavy traffic – 400-500 meters and in conjunction with pedestrian crossings.

It is advisable not to make transverse passages through the boulevard, and if necessary, it is better to develop such an intersection into a compositional emphasis on the boulevard, subjecting the transverse movement along the boulevard.

The large width of the boulevard makes it possible to isolate recreation areas from transit pedestrian traffic, on narrow boulevards you have to be limited only to the construction of alleys. Depending on climatic conditions, shaded or open spaces prevail on the boulevard.

When planning boulevards, the main points are as follows: the territory of the boulevard is isolated from the streets by dense strips of planting; for the small width of the boulevard it can be planting from one row of trees, supplemented by two rows of shrubs. On the boulevard create shaded and sunlit alleys and grounds. At the same time, open spaces prevail on boulevards in cities of northern latitudes, and shaded in cities of southern latitudes. The minimum width of the boulevard is 18 meters. With such dimensions, one alley 4-7 meters

IMPACT OF MODERNITY ON SCIENCE AND PRACTICE

wide is arranged along it with placement of sites for short rest, equipped with benches, lamps, canopies, garbage bins. From the rest of the street space the boulevard is limited to hedges. Vertical zoning may be provided in the street profile with a slight rise or deepening of the boulevard over its entire width.

On boulevards with a width of more than 25 meters, additional tracks with a width of 1.5 meters x 2.5 meters can be arranged. The planned outline of the alley and paths can be curved and free pattern. On particularly wide boulevards, when their transverse dimensions reach several tens of meters, pavilions, sports grounds, separate children's play complexes, cafes, water devices are placed on their territories. On these boulevards can be laid bike paths, and in winter ski trails. As an example, we can point out the system of boulevards along the canal (the former castle moat) in Riga, the system of boulevards along the Serpianka River in Minsk, the system of boulevards along Prince Street in Edinburgh and many others.

Public gardens are small landscaped areas in the city intended for walking and short-term rest of pedestrians, as well as for decorating city squares, streets, embankments, territories in public buildings, spaces around monuments. Squares range from 0.2 to 2 hectares.

In accordance with how pedestrian traffic is organized in the square, the issue of placing entrances to it is also being decided. The purpose of the squares may be different. Public gardens created on sites of citywide or district significance, on station squares, and also in front of individual large public buildings (theaters, museums) designed primarily for short-term recreation of citizens. The squares located on secondary sites and on the streets are used for longer rest and, in addition, serve as a place for walking and playing for children. The purpose of the squares in front of individual buildings is determined, first of all, by the functions of these buildings. For example, squares in squares, as well as in front of individual large public buildings. For example, the squares near the cinemas are used in the summer as a kind of foyer, in which visitors expect the start of the session. When squares in squares and streets are created only for architectural and decorative purposes, they usually occupy small areas and monuments or sculptures are often erected here, fountains are placed.

The planning organization of the square depends on the nature of accommodation in the urban environment. First of all, with the planning organization of the park, it is necessary to provide pedestrian communication with the surrounding urban environment. Of particular importance are the traffic flows that cross or surround the square. Thus, the park plan is created as a result of solving the sum of transport, functional and architectural-compositional issues.

Embankments are space-planning complexes near water bodies occupying large urban areas. They are directly related to the urban environment and the water area. The waterfront complex includes public buildings, residential buildings, natural or artificially created coastal landscapes, as well as small architectural forms, sculpture, landscaping communications and equipment.

The functional purpose of the embankments is quite diverse, which is determined by their corresponding classification. According to this classification, embankments are distinguished: pedestrian, transport, recreational residential and public buildings, industrial, mooring.

According to the urban development classification, embankments are divided into central, peripheral, park, port. Among other classifications is geographical, which divides the embankments into: ocean, sea, lake, river, pond, that is, by the nature of the reservoir at which the embankment is located.

References

1. Votinov M. A., Smirnova O. V. Humanization of transport-pedestrian infrastructure of a major city: a monograph. – O. M. Beketov National University of Urban Economy in Kharkiv. – Kharkiv: KhNUMG O. M. Beketov, 2020. – 119 p.
2. Kutsina I. A. Receptions of transport-pedestrian traffic organization in historically formed cities / Scientific and Technical Bulletin of KNUBA "Modern problems of architecture and urban planning". – Kyiv: KNUBA, № 50, 2018. – pp. 201-207.
3. Votinov M. A. Pedestrian streets and pedestrian zones as objects of humanization of the urban environment / Traditions and innovations in higher architectural and artistic education. Collection of scientific works. – Kh.: KhDADM, 2015. – № 1 – pp. 83-87.

STATE AVAILABLE LOAN PROGRAM - SUPPORTING DEVELOPMENT SMALL BUSINESS IN UKRAINE

Yanyshyn Y., Ph.D., Professor

Markiv G.
Ph.D., Associate Professor
Lviv National Agrarian University

Starting from February 1, 2020, the state program “Available loans of 5-7-9% with the purpose of obtaining cheap loans to micro and small businesses started in Ukraine.

Under this program, entrepreneurs will be able to receive up to 15 million UAH available loan at 5, 7, or 9% to create or expand your own business. It is estimated that about 50,000 borrowers will be able to participate in this program as early as 2020, which will boost employment in Ukraine, develop innovative and efficient businesses, and thus expand the tax base and increase revenues to the state budget.

Any Ukrainian who wants to start his own business or has a business with income up to 50 million UAH per year can apply for a loan. To do this you need to fill out a questionnaire on the site 5-7-9.gov.ua and wait for feedback

According to the terms of the program, a business applying for a loan must have a state registration as a legal entity or a sole proprietor (FOP). It is also mandatory that the participants of the enterprise and its ultimate owner are residents of Ukraine. Existing businesses must be profitable for the last 4 quarters, and start-ups should have a sound business plan.

Loans are issued in UAH for up to 5 years, the maximum amount is UAH 1.5 million. Own contribution should be at least 30% of the project cost for new business, 20% for existing business. The borrower will also need to consider a loan pledge adequate to the loan amount requested.

You can use the loan only for investment purposes: purchase of new equipment or repair of premises. It is important that the borrower, under the terms of the program, undertakes to submit quarterly reports on the number of employees and a number of economic indicators.

The percentage of the loan depends on the size of the business: 5% per annum - if the revenue is up to 25 million UAH and at least 2 jobs are created, 7% per annum - for the business with the revenue up to 25 million UAH, which does not create new jobs, 9% per annum - for business with revenue up to 50 million UAH (Fig. 1).

IMPACT OF MODERNITY ON SCIENCE AND PRACTICE

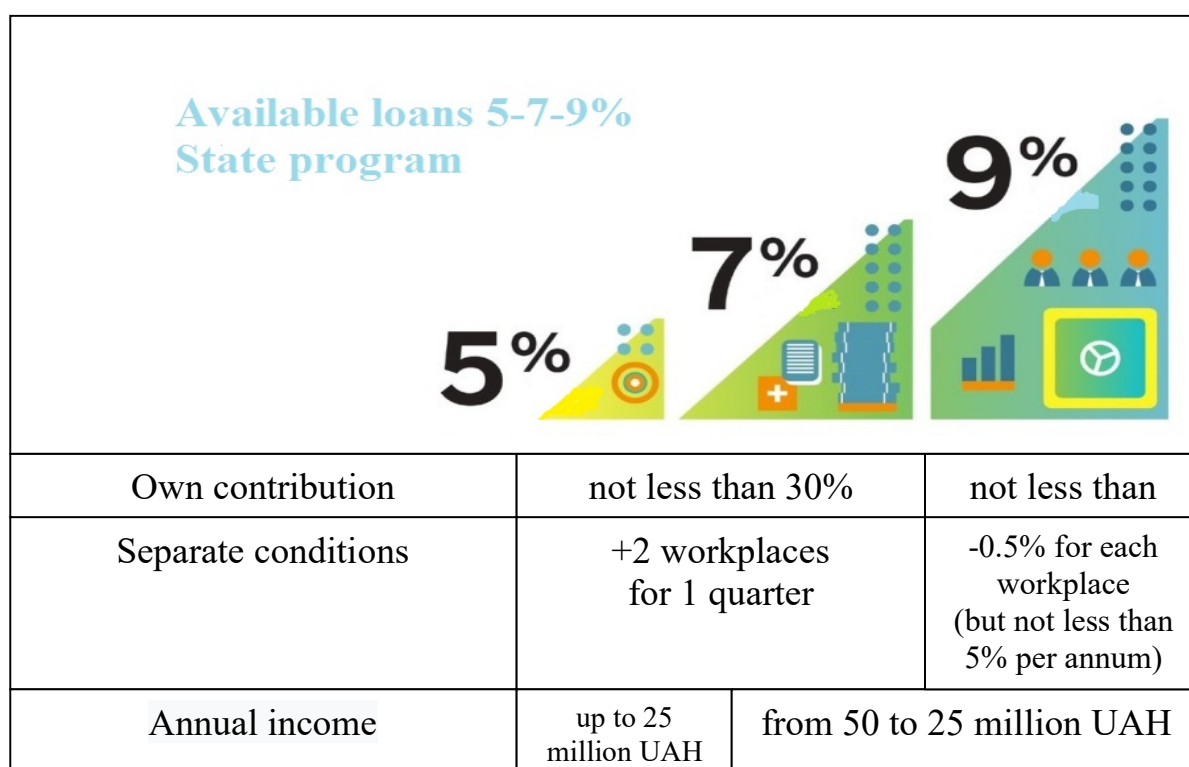

Figure 1 - Conditions of the state program available loans 5-7-9%

In doing so, the entrepreneur can lower the rate by creating jobs. The rate is reduced by 0.5% for each job created, but may not be less than 5%.

At present, state-owned banks include Ukrgasbank, Oschadbank, Privatbank and Ukreximbank. To ensure that the program is not unprofitable for banks, the state compensates part of the interest rate on loans issued by banks.

It is important to note that it is the banks that will check applications and credit history and decide whether to grant credit. However, even if the bank refuses, the entrepreneur can refine his business plan, go through training and apply again.

For start-up entrepreneurs, the program provides free training as well as assistance in developing a business plan. There is a corresponding section on the portal where you can study online or learn about events in your area.

A total of UAH 2 billion is planned for the program in 2020. The government predicts that over 50,000 available loans will be issued in the year and up to 90,000 new workplaces will be created. Currently, the program of available credits is designed for five years. At the same time, depending on the efficiency and demand from entrepreneurs, it can be expanded.

From March 1, the State Program "Available credits 5-7-9%" includes an additional option - credit guarantees. This will further solve the problem of lack or lack of collateral from the borrower.

Running the second component of the 5-7-9% Affordable Loans program actually unlocks the Affordable Lending tool for those entrepreneurs who have never been paid attention by banks. These are entrepreneurs who have decided to start their own business from scratch and have no acceptable collateral, no accountability, and no history of activity. And this

IMPACT OF MODERNITY ON SCIENCE AND PRACTICE

is important, because the program must be accessible to as many entrepreneurs as possible. Of course, if necessary, the operating business will also be able to obtain a partial credit guarantee, which will cover up to 50% of its credit under the program "Available loans 5-7-9%".

It is expected that the State Program "Affordable Credits 5-7-9%" will facilitate the expansion of micro and small businesses, their exit from the "shadow" sector of the economy, the creation of new workplaces, import substitution and return of migrants.

References

1. The Government Launched the State Program "Available Loans 5-7-9%" Available online: <https://www.me.gov.ua/News/Detail?id=93e2d1bd-fcd2-454b-ad61-55251e5fe784>
2. How to get "available loans" at 5-9% pa% ” Available online: <https://www.epravda.com.ua/columns/2020/02/3/656586/>
3. State program "Available loans 5-7-9%" Available online: <http://avdvca.gov.ua/avdiiyka/ekonomika-ta-pidpriemnytstvo/59-derzhavna-prohrama-dostupni-kredyty-5-7-9protsent/5652-derzhavna-prohrama-dostupni-kredyty-5-7-9protsent.html>

CORONAVIRUS (COVID-19): EXTERNAL TRADE POLICY MAY GET EXTENDED

Yatsenko O.

Doctor of Sciences (Economics)

Professor, Department of International Trade and Marketing
(Kyiv National Economic University named after Vadym Hetman, Kyiv)

Trade policy refers to the regulations and agreements that control imports and exports to foreign countries, as well as regulations, subsidies, and tariffs. The trade policy has received considerable attention among economists, political scientists, international relations scholars, and sociologists seeking to understand its origins, nature, and outcomes. Its conceptualization has changed according to theoretical developments in each of its spheres. At the empirical level, the very definition of trade policy has always been contingent upon the history of the world economy. Thus, the changing nature and ever-greater significance of international trade over the past 50 years has renewed controversies surrounding the economic, social, and environmental ramifications of trade policy, and more broadly surrounding the evolving relationship between markets and states under the new constraints of globalization. World trade contracted 0.5 per cent last year, the first annual decline since 2009 according to ING, the Dutch Bank, as the Trump administration's trade war with China and threats to place tariffs on EU exports created uncertainty. This latest slowdown has pushed China-US West Coast freight prices down 10 per cent year on year, according to shipping consultancy Freightos, a sign of weak demand. Almost 80 per cent of US importers surveyed by the consultancy reported lower inventories as a result. Owners of business told the Financial Times that business had fallen off by an estimated 50 to 75 per cent since the coronavirus outbreak began [1].

Until recently, most policymakers and investors remained complacent about the potential economic impact of the coronavirus crisis. As late as the end of February, most wrongly assumed that it would have only a brief, limited, China-specific impact. Now they realize that it is generating a global shock, which may be sharp, but which most still expect to be short. But what if the economic disruption has an enduring impact? Could the coronavirus pandemic even be the nail in the coffin for the current era of globalization? [2]. There is little reason to expect this dynamic to change now that China appears to be reining in the virus, while its spread accelerates in the United States. In February, Senator Tom Cotton made unsubstantiated claims that the virus may have originated in a Chinese lab or as a bioweapon. Already, Beijing's propaganda machine is crediting the Chinese Communist Party and political system with having reduced the global threat. The Chinese Ministry of Foreign Affairs has even claimed the virus did not originate in China [4].

The economic impact of the coronavirus or COVID-19 will be dramatic and long-lasting. Governments across the world have put in place extraordinary economic measures to support their health systems and cushion the blow of a plunge in demand across the economy. At the EU level, there have been calls to relax the fiscal rules, sharing medical equipment and avoid further fragmentation of the single market after Germany and France blocked the export of medical supplies [3]. Nonetheless what can international economic diplomacy do to support the fight against the coronavirus? As the author emphasizes, governments should get rid of the

IMPACT OF MODERNITY ON SCIENCE AND PRACTICE

restrictions and tariffs that delay the purchase of medical equipment and make them more expensive. Products such as masks, medical gowns, gloves and protective glasses should pay no import tariff. Unfortunately, this is not the case and many of these products face substantial tariffs.

It is necessary to emphasize that, all sorts of businesses have suddenly realized the risks of relying on complex global supply chains that are specific not just to China but to particular places such as Wuhan, the epicenter of the pandemic. Chinese people and now Italians, Iranians, Koreans, and others have become widely seen as vectors of disease; senior Republican politicians in the United States have even labeled the disease the “Chinese coronavirus.” Meanwhile, governments of all stripes have rushed to impose travel bans, additional visa requirements, and export restrictions. The travel ban on most arrivals from Europe, U.S., Asia that Presidents and governments announced is particularly broad, but far from unique. All of this is making economies more national and politics more nationalistic. It is also necessary to remember also about the complex China-centered global supply chains on which so many Western companies have come to rely are particularly at risk. The cost advantage of producing in China has eroded in recent years as the country has become richer and wages have soared.

Removing these tariffs will have several positive effects: 1) it will send a signal that governments consider foreign manufacturers an equal partner in their efforts to tackle this crisis; 2) it will enhance the profitability of the companies producing these goods which will encourage further investments; 3) as the current situation is likely to carry on for some months, eliminating these tariffs and keeping markets open, will give confidence to foreign companies and entrepreneurs willing to invest in equipment to produce these goods. It is also necessary to say, an increase in supply will contribute to resolving the severe shortage of medical equipment currently faced by some countries. The coronavirus crisis has highlighted the downsides of extensive international integration while fanning fears of foreigners and providing legitimacy for national restrictions on global trade and flows of people.

Have to be remembered and emphasized how has the U.S.-China relationship impacted the response to the coronavirus? As the coronavirus has spread, mistrust between the United States and China has hampered the global coordination such a crisis requires. Both countries share responsibility for failing to cooperate. Beijing’s lack of transparency about the true extent of the outbreak, due to political imperatives and economic concerns, fueled suspicions from the outset. Prior to the outbreak of the virus in the United States, Washington offered aid and assistance that China was reluctant to accept, though U.S. health experts were eventually allowed to join the visiting World Health Organization (WHO) delegation. Later, Beijing criticized the United States for being one of the first countries to impose restrictions on those traveling from China. Meanwhile, U.S. President Donald Trump’s administration has pursued policies, all born of a broad rejection of engagement, that have left the United States poorly positioned to respond to a pandemic. Under previous administrations, the U.S. Centers for Disease Control and Prevention maintained a substantial presence on the ground in China. U.S. public health experts established relationships with Chinese counterparts and instituted procedures that were called upon when the severe acute respiratory syndrome (SARS) outbreak took place in 2002 and 2003. The Trump administration has rolled back much of that presence [4].

IMPACT OF MODERNITY ON SCIENCE AND PRACTICE

In addition, research focuses on what broader economic challenges does the outbreak pose for both China and the United States?[4]. Beijing is increasingly concerned about permanent damage to the Chinese economy and to the country's pivotal role in global supply chains. Chinese leaders are trying to strike the right balance between resuming business activity and avoiding a possible spike in cases as people return to work. With economists warning of a global recession, however, economic policymakers and central bankers have begun to coordinate a response. But if U.S.-China tensions prevent the two countries from cooperating as closely as they did during the 2008 financial crisis, the effectiveness of any global response could be severely limited. In the United States, the coronavirus has amplified calls to decouple from China. The outbreak is adding to the concerns of multinational corporations with supply chains based in China, many of which have seen business curbed by Beijing's lack of transparency and extreme, swiftly imposed measures. Companies that had been considering diversifying their supply chains because of the U.S.-China trade war are likely to feel further validated and accelerate their plans. Apple, for example, reportedly intends to shift at least some manufacturing of its products (including AirPods and Apple Watches) to Taiwan due to the challenges the coronavirus poses. In Washington, members of Congress have used the outbreak to call for scaling back U.S. reliance on China for prescription drugs, medical supplies, and other critical resources.

The influence of Chinese trade policy applies to other countries, such as India. The government had begun stakeholder consultations for the new policy which is likely to have a separate chapter on ecommerce and focus on import substitutions to make India self-reliant. China is back on its feet and has increased the export tax rebate for its exporters which has put India's export markets and orders at risk, they said [6].

At the same time, Chinese studies focus on how might china's response to the coronavirus change its standing in the international community? The coronavirus has renewed concerns in the United States and other Western countries over Beijing's growing influence in key global governance institutions. China's lack of transparency at the beginning of the outbreak could raise further questions about its readiness to assume the mantle of global leadership at the scale Xi envisions. Past public health crises such as SARS, Ebola, and mad cow disease forced the WHO to contend with countries that were balancing health concerns with economic and political consequences. The growth of China's influence in international institutions has amplified those concerns and led to questions about whether the WHO can truly serve as a neutral arbiter in times of crisis. In the early stages of the coronavirus outbreak, observers criticized the WHO for its delay in designating the outbreak a public health emergency a decision some diplomats have attributed to pressure from Beijing. Moreover, Taiwan has not been allowed to attend WHO emergency meetings and briefings on the crisis, despite its rapid response to contain the virus's spread. The crisis could also reinforce in Beijing the need to continue building its own parallel global governance institutions. According to reporting by Axios, Chinese think tanks are already floating the idea of a "Beijing-led global health organization that would rival the WHO." However, the coronavirus outbreak unfolds, it is clear that the public health emergency has further strained an already fraught U.S.-China relationship and underscored questions about China's place in an increasingly interconnected world.

Summing up the results you need to say, in the difficult conditions prevailing in the global economy, rather than closing markets or looking inwards to support your own domestic

producers, our international economic diplomacy and we need to facilitate trade to encourage domestic and foreign producers delivering the additional medical products and equipment needed to fight this pandemic [5]. Eliminating import tariffs and non-tariff barriers on these goods will help our health system to receive these most-needed medical products sooner and at a lower price. We will all benefit from this measure. Countries like the US are already following this advice, and have taken some measures to lower their tariffs on a number of medical items coming from China. Other countries should follow suit.

Summing up, we must also remember, that much of this disruption may be temporary. But the coronavirus crisis is likely to have a lasting impact, especially when it reinforces other trends that are already undermining globalization. It may deal a blow to fragmented international supply chains, reduce the hypermobility of global business travelers, and provide political fodder for nationalists who favor greater protectionism and immigration controls.

List of references:

1. Ports feel coronavirus impact on global trade [Электронный ресурс] // Financial Times. – 2020. – Режим доступа до ресурсу: <https://www.ft.com/content/1071ae50-6394-11ea-b3f3-fe4680ea68b5>.
2. Philippe Legrain. The Coronavirus Is Killing Globalization as We Know It [Электронный ресурс] / PHILIPPE LEGRAIN // Argument. – 2020. – Режим доступа до ресурсу: <https://foreignpolicy.com/2020/03/12/coronavirus-killing-globalization-nationalism-protectionism-trump/>.
3. Oscar Guinea Iacopo Monterosa. Trade Policy and the Fight Against Coronavirus [Электронный ресурс] / Oscar Guinea Iacopo Monterosa // ECIPE. – 2020. – Режим доступа до ресурсу: http://journals.iir.kiev.ua/index.php/ec_n/article/view/3704.
4. Paul Haenle. What the Coronavirus Means for China's Foreign Policy [Электронный ресурс] / Paul Haenle // Carnegie. – 2020. – Режим доступа до ресурсу: <https://carnegieendowment.org/2020/03/11/what-coronavirus-means-for-china-s-foreign-policy-pub-81259>.
5. Gina Heeb. The US lifts tariffs on Chinese face masks and other medical supplies amid coronavirus outbreak [Электронный ресурс] / Gina Heeb // Markets Insider. – 2020. – Режим доступа до ресурсу: <https://markets.businessinsider.com/news/stocks/us-lifts-tariffs-on-chinese-medical-supplies-amid-coronavirus-outbreak-2020-3-1028973176>.
6. Kirtika Suneja. COVID-19: Foreign trade policy may get extended [Электронный ресурс] / Kirtika Suneja // The Economic Times. – 2020. – Режим доступа до ресурсу: <https://economictimes.indiatimes.com/news/economy/foreign-trade/foreign-trade-policy-may-get-extended/articleshow/74853794.cms>.

INFORMATION TECHNOLOGIES FOR DECISION-MAKING ON THE CONDITIONS OF SPATIALLY DISTRIBUTED OBJECTS

Zamkovaya A., Ph.D.

Odessa National Medicinal University

Borisuk I., Ph.D.

Odessa National Medicinal University

Fizor N.

Ph.D., Associate Professor

Odessa National Medicinal University

The problem of depression is becoming one of the central problems in the medical practice. In doing so, it has a significant impact on socio-psychological and economic aspects of society. According to Who, depression more than 120 million people worldwide are affected. It is reported that approximately one in three people has had a depressive episode at least once in their lives. Depression only 40% of patients are diagnosed, who suffer from this disorder. Of these, only 10-15% are prescribed therapy with antidepressants. According to the WHO forecast, there will be depression by 2025 occupy the 2nd place after coronary heart disease among the diseases that lead to disability. In most patients experience a decrease in quality of life. The study of antidepressant activity of new derivatives was conducted of arylpiperazine in in vivo experiments in rats on forced swimming models Porsolt and Open Field. The toxicity of these compounds (LD_{50}) was studied by Acute toxicity of Litchfield - Wilcoxon. The investigated new substituted arylpiperazine derivatives were synthesized in PNDL №5 ONU on n. I.I. Mechnikov Ph.D., Docent S.G. Soboleva. Compounds was intraperitoneal investigated in dose 10 mg/kg.

It is found that substituted arylpiperazine derivatives exhibit antidepressant properties and can be used for production antidepressant drugs. Their antidepressant activity depends on the presence and location of the substituent in the phenylpiperazine portion of the molecule. It is shown that the highest antidepressant activity was shown compound I containing a methylene group at the phenylpiperazine position ring, reduces the time of immobilization to the level of amitriptyline, but without side effects that amitriptyline has (tricyclic antidepressants). The rest are derivatives of this Some also exhibit clear antidepressant properties. It is found that substituted arylpiperazine derivatives are present low toxicity, since their $LD_{50} > 300$ mg/kg. We have developed a powder dosage form vials based on a substituted arylpiperazine derivative with methylene group in the para-position of the phenylpiperazine moiety.

List of references

1. Андронати С.А., Соболева С.Г., Голтуренко А.В. и др. Синтез и фармакологические свойства 1-арил-4-[4-(нафталимидоалкил)]пиперазинов. *Хим. - фарм. журн.* 2002. Т. 36, № 11. С. 15 – 17.

2. Jurczyk S., Kolaczowski M., Maryniak E., et al. New arylpiperazine 5-HT_{1A} receptor ligands containing the pyrimido[2,1-f]purine fragment: synthesis, in vitro and in vivo pharmacological evolution. *J. Med. Chem.* 2004. 47. P. 2659–2666.

3. Андронати С.А., Макан С.Ю. Азотсодержащие гетероциклические соединения – лиганды серотониновых рецепторов. Азотистые гетероциклы и алкалоиды. Ред. Карцев В.Г. и Толстикова Г.А. Москва: Иридиум-пресс. 2001. С.20 – 30.

4. Карасёва Т.Л., Голтуренко А.В., Макан С.Ю. и др. Нейрофармакологические свойства фенилпиперазинилбутилбарбитуровых кислот. *Вопр. биол. мед. и фарм. Химии.* 2005. № 3. С 25 – 27.

5. Андронати С.А., Соболева С.Г. Голтуренко А.В., и др. Синтез и фармакологические свойства 1-арил-4-[4-(нафталимидоалкил)]пиперазинов. *Хим. фарм. журн.* 2002. 36, № 11. С. 15 – 17.

6. Андронати С.А., Воронина Т.А., Карасева Т.Л. и др. Аффинитет к 5-HT_{1A} рецепторам и влияние на состояние тревоги у крыс в условиях конфликтной ситуации 1-арил-4-[4-(нафталимидо)алкил]пиперазинов. *Доп. НАН України.* 2004. № 4. С. 169 – 174.

7. Butini S., Gemma S., Campiani G., et al. Discovery of new class potential multifunctional atypical antipsychotic agents targeting dopamine D₃ and serotonin 5-HT_{1A} receptors: design, synthesis and effects on behavior. *J. Med. Chem.* 2009. 52.P. 151 – 169.

CONCEPTS AND APPOINTMENT OF SCIENTIFIC AND EXPERT CRITICAL INSTITUTIONS OF THE MIA OF UKRAINE

Zayats R.

doctor of law, docent
Lviv University of Business and Law

Sopilnyk L.

doctor of law, doctor of engineering, professor,
Lviv University of Business and Law

Sopilnyk R.

doctor of law, professor,
Lviv University of Business and Law

Forming a theoretical view of a particular process, category, or phenomenon involves defining all of its features, as well as studying environmental communication. In addition, any object of study has an intrinsic content that must be outlined. Our dissertation research is devoted to the study of theoretical and methodological foundations of the activity of research expert forensic institutions of the Ministry of Internal Affairs of Ukraine.

The analysis of the legal framework revealed that today there is no proper definition of the concept of "MIA's Expert Expert Forensic Institution". For example, in the provisions of the Law of Ukraine "On Forensic Examination" of 25.02.1994, the legislator focuses attention only on due to the fact that judicial expertise in criminal proceedings is carried out by state specialized institutions, which include the expert services of the Ministry of Internal Affairs of Ukraine [1]. The Ministry of Internal Affairs Order of 3.11.2015, which approved the Regulations on the Expert Service of the Ministry of Internal Affairs of Ukraine, states that the expert service of the Ministry of Internal Affairs of Ukraine is a system of state specialized institutions of judicial expertise, whose activity is directed and coordinated by the Ministry of Internal Affairs of Ukraine. The Ministry of Internal Affairs expert service consists of the State Scientific-Forensic Expert Forensic Center of the Ministry of Internal Affairs of Ukraine and territorial units - the Scientific Forensic Expert Forensic Centers [2].

Thus, in none of the presented normative legal acts the complete and meaningful definition of the concept of "MIA Investigation Expert and Forensic Institution" has not been provided. In both cases, the focus is on the administrative affiliation of these institutions rather than the nature of the latter. The situation is similar when considering the legal literature. Therefore, there is a need for an independent definition of the notion of a research expert forensic institution of the Ministry of Internal Affairs of Ukraine.

It should be emphasized that the above term is complex in structure. Therefore, before determining its contents, we consider it desirable to conduct a detailed analysis of the etymology of its elements. The concept consists of three independent terms: "research",

IMPACT OF MODERNITY ON SCIENCE AND PRACTICE

"forensic" and "institution". According to the vocabulary literature, "institution" is interpreted as:

- 1) an organization (with a certain staff and administration) that is in charge of any branch (s) of national economy, trade, culture, science and works in this field;
- 2) a non-profit organization created by the owner to carry out managerial, socio-cultural and other non-commercial functions funded by that owner;
- 3) the law, the rule;
- 4) condition, arrangement [3].

Thus, the expert institutions of the Ministry of Internal Affairs, taking into account the above interpretations of the term "institution" - are state-created and funded by the country's budget official organizations (because they are part of the Ministry of Internal Affairs of Ukraine - the central body of executive power) that carry out a special type of activity. However, such a definition does not fully characterize the said system of agencies, since the legal status of the latter is further complicated by the categories: "research" and "forensic", the content of which must also be taken into account.

The concept of "research", in our view, characterizes the functional status of the expert institutions of the Ministry of Internal Affairs of Ukraine, that is, indicates the direction of their work. It is also interesting that the term has a double etymological meaning, since it comes from the words "science" and "research". According to the Dictionary of the Ukrainian Language, edited by I. K. Bilodid, "science" is:

- 1) a form of public consciousness that gives an objective reflection of the world; a system of knowledge about the patterns of development of nature and society and ways of influencing the outside world;
- 2) a separate area of knowledge;
- 3) education, skills, knowledge acquired by a person in the process of learning, life experience;
- 4) what he teaches gives life experience: advice, lesson, etc. [4].

The term "study" or "explore" in the Great Interpretive Dictionary of Modern Ukrainian has the meaning:

- 1) to undergo a thorough scientific consideration for the sake of cognition, elucidation of something;
- 2) carefully inspect someone, something, carefully read something to establish something [5].

Therefore, based on the etymological definitions of the above words, we can assume that research is one whose activity is aimed at the scientific examination of certain objects, phenomena, etc. In this context, there is a question that is a research institution, because this is the characteristic of the expert institutions of the Ministry of Internal Affairs of Ukraine.

It should be noted that in the reference literature the concept of "research institution" or "research organization" has several definitions. For example, in the Great Legal Encyclopedia A.B. Barikhina, a scientific organization (research) is interpreted as a legal entity, regardless of the organizational and legal form of ownership, as well as a public association of research associates, carries out the main scientific or scientific and technical activities, training of researchers and works in accordance with the provisions of the constituent documents [6].

A somewhat different definition is provided in the Legal Encyclopedia edited by YS Shemshuchenko, where a research institution is defined as an institution for which the scientific or scientific and technical activity is the main one and constitutes more than 70% of the total annual volume of completed works. It operates on the basis of the statute (provision), which is approved in the prescribed manner. Public research institutions are based on state ownership; their creation, reorganization and liquidation take place in accordance with the procedure established by the Cabinet of Ministers of Ukraine [7].

So, given the information above, we have synthesized our own doctrinal interpretation, according to which a research institution is an organization whose activity is directed to the study of particular objects or phenomena and the formation of sound scientific view on the basis of such research, and not the implementation of a certain volume works.

That is, research expert institutions of the Ministry of Internal Affairs of Ukraine are organizations whose key aspect of functioning is scientific research of certain objects. The circle of the latter is predetermined by the specific type of activity inherent in these institutions. In this context, the term "forensic expert", which is the third element of the notion of research and forensic institutions of the Ministry of Internal Affairs of Ukraine, characterizes exactly the type of activity of these state agencies.

References

1. Про утворення Державного науково-дослідного експертно-криміналістичного центру Міністерства внутрішніх справ / Постанова КМУ від 06.05.1998 № 617 [Електронний ресурс]. – Режим доступу: <http://zakon3.rada.gov.ua/laws/show/617-98-п/conv>
2. Про затвердження Положення про Міністерство внутрішніх справ України / Постанова КМУ від 28.10.2015 № 878 [Електронний ресурс]. – Режим доступу: <http://zakon3.rada.gov.ua/laws/show/878-2015-п>
3. Пчелін В. Вплив Судової реформи 1864 року на формування наукових уявлень про адміністративне судочинство й адміністративний процес України / В. Пчелін // Підприємництво, господарство і право. – 2017. – № 3. – С. 159–161.
4. Білодід І. К. Словник Української мови : Т. 5 / І. К. Білодід // К. : Вид-во «наукова думка». – 1974. – 840 с.
5. Великий тлумачний словник сучасної української мови / В. Т. Бусел // К. ; Ірпінь : ВТФ «Перун». – 2005. – 1728 с.
6. Барахин А. Б. Большая юридическая энциклопедия / А.Б. Барахин // Москва : Книжный мир. – 2010. – 960 с.
7. Шепитько В. Ю. Развитие судебно-экспертной деятельности в Украине: проблемы и перспективы / В. Ю. Шепитько, М. Л. Цимбал // Теорія та практика судової експертизи і криміналістики. Вип. 2. Збірник матеріалів між народ. наук.-практ. конф. / ред. колегія: М. Л. Цимбал, М. І. Панов, Е. Б. Сімакова-Єфремян та ін. – Харків: Право, 2002. – С. 18–19.

BUILDING THE COMPETITIVENESS OF INNOVATIVE ENTREPRENEURSHIP

Zhigir A.

Professor

Peter the Great St. Petersburg Polytechnic University

St. Petersburg, Russia

In the economic literature there are many works on entrepreneurship issues, in which the latter is considered from an organizational and legal point of view. But, as practice shows, business and innovation are disconnected from each other. Therefore, many scientific papers highlight the problems of innovative entrepreneurship development and propose ways to solve them. However, despite the development of many problematic issues of innovative development, there has been a stagnation of innovative processes in some industries for some time. This is due to the fact that we are trying to transfer foreign innovative models of economic processes development to our realities.

Innovative business acts as a type of business which product there are concrete scientific, scientific and technical and other results which can be used as a basis of innovations in other industries and other enterprises. It is these entrepreneurial structures that should be called innovative, as their business is oriented towards the constant development and sale of a new product on the market.

Innovative enterprises are usually identified as independent economic entities if their operation reduces the costs incurred by scientific and technical institutions and economic entities whose activities involve the creation of an innovative product or the bringing of scientific and technical innovations to the possibility of their commercial use.[1, 2]

Innovative enterprises, apart from bringing the product of scientific and technical activity (innovation) to a state that allows it to be used in the production sphere, search for a commercial partner capable of meeting a new latent social need, which can bring profit.

The role of innovative entrepreneurship is extremely important in the macroeconomic aspect, because it is to find a radical innovation idea and implement a full cycle of its practical implementation, i.e.:

- Creation of a concept of innovation and a prototype;
- Organization of production and experimental production;
- Marketing testing of products and improvement of innovation concept;
- production expansion,
- Development of mechanisms for promotion of innovative products, etc. [3]

It can therefore be concluded that any innovation is entrepreneurial because it has the same characteristics:

- Search for new ideas;
- Search for necessary resources (material, financial, informational, intellectual);
- Establishment and management of the enterprise;
- Profit generation and personal satisfaction with the results achieved.

IMPACT OF MODERNITY ON SCIENCE AND PRACTICE

However not any business is innovative, and only that which allows to get profit as a result of creation of continuous production, use or diffusions (distribution) of an innovative product.

Now it is too early to talk about innovative competitiveness of the domestic economic system. This is due, first of all, to the feature of the situation in which our economy found itself. First, an attempt to move to an innovative economy is made when there are still administrative and command methods of management, including "coercive," rather than market-based provision of innovation.

Second, there are quite stable collectivist beginnings in society.

Third, in the domestic economy, vertical (individual state) than horizontal (individual) connections have the advantage.

Fourth, in the domestic economy there are no traditions of ownership, including on objects of intellectual product and process. Hence the special, additional difficulties that arise in the development of innovative entrepreneurship.

Innovation, above all, is based on the disclosure of the properties of the human person, the creative, intellectual capabilities of each person and the nation as a whole. Personality properties such as the ability to analyze and generalize, the formation of new ideas and hypotheses, entrepreneurship, justified risk, independence of thinking and action can be revealed only under certain social, economic and political conditions adequate to the moral climate.

Theoretically, there are two approaches. The first is the acquisition of licenses and know-how for well-known technologies, products and trademarks of large foreign companies. The second is the reliance on its own scientific and technical potential, for which at present there is very little demand from the domestic industry. It is more promising, but it requires overcoming a number of financial and organizational and management barriers.

The key to overcoming the economic crisis lies in learning from significant inventions of basic innovations that enable the transition to new generations of technology in the leading sectors of the economy.

It must be understood that no country in the world can now develop the full range of modern science and technology; It is more reasonable to base the international distribution and cooperation of labour in this area. Implementation of selective innovation policy should be based on the development and implementation of programs covering the whole innovation process (from basic research to achievement of the optimal level of production and consumption of the selected direction of advanced technology), with an organization that covers the whole segment of the world market of the system of marketing, advertising, sale, brand service, renewal of this type of goods.

Innovative entrepreneurship, given its characteristic characteristics, will require constant attention and support from the State and public organizations. Now it is possible to observe the mismatch of the state of development of innovation activity of enterprises with the standards of economy of innovative type and the task of restructuring the national economy according to the innovation model of development. State support should be expressed not only in the allocation of funds, but primarily in the creation of a favourable climate in the country that could ensure the development and effective functioning of innovative entrepreneurship. In this regard, there is a need to develop public innovation policies for the enterprise sector, which can use certain mechanisms and reserves to promote innovative business development.

IMPACT OF MODERNITY ON SCIENCE AND PRACTICE

In order to develop innovative competitiveness at the micro and macro levels, it is first necessary to re-establish and modernize basic infrastructure, improve the quality of public services, ensure an adequate level of primary, secondary and higher education and health care, and improve macroeconomic indicators.

References

1. Zhigir A.A. Calculation of the economic effect of environmental measures // IOP Conference Series: Earth and Environmental Science. 2020. Vol. 421 (2020) 072002. doi:10.1088/1755-1315/421/7/072002.
2. A.A.Zhigir // Finansovo-kreditnyye instrumenty aktivizatsii innovatsionnogo predprinimatel'stva v stroitel'noy otrasli. Wielokierunkowosc Jako Gwarancja Postępu Naukowego: kolekcja prac naukowych «ΛΟΓΟΣ» z materiałami Międzynarodowej naukowo-praktycznej konferencji (T.1), 21 lutego 2020 r. Warszawa, Polska: Europejska platforma naukowa. C. 56-59.
DOI 10.36074/21.02.2020.v1.16
3. Zhigir' A.A. Upravlenie innovatsionnykh proyektami energosberezheniya zhil'ya. // Opyt i problemy reformirovaniya sistem menedzhmenta sovremennogo predpriyatiya: taktika i strategiya: sbornik statej XIX Mezhdunarodnoy nauchno-prakticheskoy konferentsii/ MNIC PGAU. – Penza: RIO PGAU, 2020. – P.90-94.
4. Andirzhanova G.A. Mataev G.M. Gosudarstvennaya innovatsionnaya politika kak strategicheskii prioritet razvitiya Kazahstana. // Vestnik Kazanskogo tekhnologicheskogo universiteta. 2009.-№1.-P.131-135

БІМОДАЛЬНИЙ БІЛІНГВІЗМ ТА ВИКЛАДАННЯ УКРАЇНСЬКОЇ ЖЕСТОВОЇ МОВИ У НАВЧАЛЬНОМУ ЗАКЛАДІ

Адамюк Н.

кандидат педагогічних наук
старший науковий співробітник відділу навчання жестової мови,
Інститут спеціальної педагогіки і психології
імені М.Ярмаченка НАПН України

В царину спеціальної освіти України проникає новий термін «бімодальний білінгвізм», який влучно передає сутність сучасного ефективного навчання за кордоном дітей з порушеннями слуху в умовах двомовності.

Поняття *білінгвізм* означає володіння двома мовами на рівні достатньому для здійснення успішної комунікації з особами, які використовують одну з двох мов як основний засіб спілкування. Розрізняємо:

1) мономодальний білінгвізм, де дві мови мають одну модальність. Даний тип білінгвізму має два різновиди білінгвізму:

- словесний, *н-д*: французька і українська словесні мови,
- жестовий, *н-д*: американська і українська жестові мови;

2) бімодальний білінгвізм, де кожна з мов має свою модальність, *н-д*: українська словесна і українська жестова мови.

Викладання у спеціальному та інклюзивному навчальному закладі української жестової мови в умовах бімодального білінгвізму передбачає, що жестова мова (ЖМ), як і словесна (СМ), може викладатися як перша мова, як друга мова і як іноземна мова [1].

ЖМ є першою, якщо дитина має достатню лексичну базу (жестівниковий запас для вираження понять, що відповідає віку), знає та вміє використовувати базові граматичні правила, здатна опанувати мовою в умовах комунікативного занурення та володіє культурою спілкування, що притаманна носіям цієї мови. До категорії осіб, яким навчальних закладах повинні оволодіти ЖМ в зазначеній якості відносяться:

- особи з порушеннями слуху дошкільного та шкільного віку, а саме – глухі та напівглухі (слабкочуючі) діти, які мають суттєву втрату слуху від народження чи втрату слуху в ранньому дитинстві;

- особи з порушеннями слуху дошкільного і шкільного віку, які мають комбіновані дефекти.

До категорії осіб, які повинні оволодіти жестовою мовою як *другою* відносяться:

- пізнооглухлі особи;

- напівглухі (слабкочуючі) діти, які мають часткову втрату слуху, але спроможні сприймати та розрізняти мовленнєвий потік СМ та навичками усного мовлення.

Для таких категорій дітей ЖМ ні в чому не поступається першій – звуковій (словесній). Для пізнооглухлих вона служить допоміжним засобом, для напівглухих (слабкочуючих) дітей, які мають часткову втрату слуху, ЖМ є повноправним засобом навчання і виховання нарівні зі СМ. І в першому, і в другому випадку ЖМ виступає як

знаряддя стимулу для сприймання, диференціювання і засвоєння інформації оточуючого світу.

Для чуючих осіб, які вивчають ЖМ в штучних умовах, вона є *іноземною* мовою. Зокрема, це актуально стосовно чуючих батьків дітей з порушеннями слуху, сурдопедагогів та перекладачів ЖМ.

Слід зазначити окрему категорію осіб, які володіють двома мовами однаково. Це чуючі особи, які виховувалися від народження глухими особами і які перейняли самотню культуру глухих. Такі особи є представниками окремого прошарку CODA і при визначенні статусу першості називають ЖМ.

При викладанні предмету «Українська жестова мова» особливу увагу вчителі мають зосереджувати на формуванні здатності переходити з однієї мови на іншу та переключатися між різними мовними кодами (лексико-граматичними правилами), і в жодному разі не змішувати їх [2].

Урок УЖМ. Типологія уроків УЖМ є однаковою, як і при вивченні інших мовних предметів. Зауважимо, що комбінований урок застосовується, здебільшого у початковій школі з тим, щоб нову тему, новий матеріал подавати після засвоєння попередньої теми, і цьому сприяє перевірка виконання домашніх завдань. У середній та старшій школі високу ефективність дають нестандартні уроки з використанням інтерактивних методів навчання.

Серед елементів уроку, які є традиційними на інших навчальних предметах у спеціальній школі, вирізняються фонетична зарядка та фізкультхвилинка, втім застосування їх на уроці УЖМ є недоцільним: замість фонетичної зарядки правомірним буде застосування кінетичної, де під наглядом вчителя учні удосконалюють рухи мовної одиниці та шліфують пластичність, гнучкість тощо пальців рук. Оскільки ЖМ має мануальний компонент, що означає постійний рух рук, що в свою чергу викликає рух інших м'язів тіла, варто замінити на іншу форму роботи, пов'язану з когнітивним чи креативним процесом.

Для отримання ефективності від уроків ЖМ слід дотримуватися трьох принципів:

- принцип новизни означає постійне привнесення нових і цікавих знань, що стимулюють учнів з порушеннями слуху занурюватися в глибини ЖМ;

- блочний принцип розкриває взаємодію двох складових: лінвального і комунікативного, коли в процесі комунікації засобом жестового мовлення вивчаються граматичні правила ЖМ;

- принцип «лійки» передбачає вивчення матеріалу на основі простих засвоєних знань, які щоразу поглиблюються;

- принцип «містка» – це підбирання в процесі навчання словесних відповідників до жестових одиниць, що складають основу калькованого жестового мовлення, прообразу СМ [3].

Жестова лексика. Жестова лексика є основним компонентом уроку при вивченні нового навчального матеріалу. Вчитель УЖМ має передбачити певну дозовану кількість мовних одиниць, які мають бути вивчені впродовж уроку. В процесі вивчення нової жестової одиниці учні формують і удосконалюють рецептивні і репродуктивні навички, для цього вчитель стає моделлю для наслідування. Оскільки жестова одиниця на відміну від одиниці СМ є візуальною, то нотація її відбувається на основі

відеозапису. Основне навантаження в процесі вивчення нових жестових одиниць лягає на роботу над поняттям мовної одиниці.

Мовна одиниця. Аналогією будови слова є структура жесту, до складових якої ми відносимо мануальний та немануальний компоненти. В свою чергу до мануального компоненту ми відносимо такі поняття як конфігурацію жесту, його локалізацію, характер і напрям руху жесту. Що ж до немануального компоненту жестової одиниці, слід визнати, що серед освітян та науковців побутує упередження ставлення до нього, яке виникло внаслідок відсутності знань про ЖМ як знакову систему. Немануальний компонент є не лише виявом емоційного стану мовця, він несе в собі лексичне й граматичне забарвлення мовної одиниці.

Основа класифікації жесту як мовної одиниці є типи і види жестів. Відрізняються одноручні (МАМА, ГОВОРТИ) та дворучні (ХОЛОДНИЙ, НІЯКОВО)жести. Слід зазначити роль руки у дворучних жестах: активна (робоча рука), пасивна і рівноправна (обидві руки). Виокремлюються також простий (СЛУХАТИ), складний (НЕЗВАЖАТИ) і складений жест (УНИКАТИ). Окрім того, існують симетричні (ЗВИЧАЙНО, ДОЛЯ) та несиметричні (ХОВАТИСЯ, ЗНЕВАЖАТИ) жести.

Як і в СМ жестові одиниці мають здатність відноситися до певної частини мови на кшталт іменників, прикметників, дієслів тощо. Особливістю ЖМ є здатність двох частин мови зливатися у одній мовній одиниці (КРУГЛІ ОЧІ). Службові частини мови можуть мати прихований (міститися в іншій мовній одиниці) та відкритий характер (ДО, БІЛЯ, ЧЕРЕЗ). Саме тут потужно спрацьовує не мануальний компонент ЖМ. Для розрізнення багатозначності чи однозначності мовної одиниці її слід «прочитати» в повній конструкції (реченні).

Під час роботи над мовною одиницею вчитель ЖМ звертає увагу на диференціювання певної одиниці від подібної візуально (КАБАН-ВАМППР, ХОТІТИ-НЕ ХОТІТИ, ЕКОНОМНО-НІЗАЦЮ).

Матеріали для вправ. На уроці ЖМ широко використовуються різноманітні матеріали, а саме ілюстративні, малюнкові та ігрові матеріали. Втім, «цвях програми» становлять відеоматеріали, тому вчитель має їх систематизувати відповідно до віку учня, його світосприймання, жанрової стилістики тощо. Особливу увагу становлять текстові матеріали, і серед них – жестові тексти, які малопоширені в українській школі унаслідок неповного дослідження його значущості.

Жестовий текст. Даний текст має подаватися в процесі жестового мовлення. Форма його може бути «живою», тобто подається вчителем ЖМ, та електронною, засобом відео. На основі немануального компоненту та мови тіла мовця розрізняються стилі жестового мовлення. Наявність стилів яскраво доведено канадським доктором, дослідником різних жестових мов світу DebraRussel. Так як і текст СМ. Жестовий текст розчленовується на зачин, основну частину і висновок. Відтак вчителю ЖМ доцільно давати учням завдання на переказ жестового тексту за поданим початком чи кінцем.

Оскільки при вивченні ЖМ як навчального предмету уведена перекладна лінія, то конче на кожному уроці слідувати «триаді»: мовна одиниця – робота над поняттям – переклад (СМ на ЖМ чи ЖМ на СМ).

Насамкінець зазначимо, що оскільки жестовий текст будується на основі кількох речень, то зазначимо такі особливості жестового речення, які відсутні у СМ, а саме: у

ЖМ свій порядок побудови речення, відмінний від словесного речення; Якщо у СМ існує лінійна побудова речення (за певним словом йде наступне), то у ЖМ є і одночасний виклад речення (в один і той же відрізок часу «озвучуються» кілька понять; для сприймання чистоти жестового мовлення з речення видаляються зайві жести, які несуть несуттєві поняття чи непотрібні навантаження [4]. Або ж для підкреслення важливості вводяться додаткові жестові одиниці.

Таким чином, виокреслюється підсумок, що для викладання мовного предмету в умовах бімодального білінгвізму педагог ЖМ повинен досконало володіти ЖМ і СМ, оскільки перед ним стоїть завдання: на кінець шкільного навчання сформувати з учня з порушеннями слуху бімодального білінгва.

Література

1. Адамюк Н. Б. Зміст програми «Українська жестова мова» для 1–12 класів загальноосвітніх спеціальних шкіл для дітей з порушеннями слуху / Н. Б. Адамюк // Дидактичні та соціально-психологічні аспекти корекційної роботи у спеціальній школі : наук.-метод. зб. – Вип. 10. / [за ред. В. І Бондаря, В. В. Засенка]. – К.: Науковий світ, 2008. – С. 3–6.

2. Адамюк Н. Б. Програми «Українська жестова мова» та рекомендації до розподілу програмового матеріалу для підготовчого, 1 – 12 класів спеціальних загальноосвітніх навчальних закладів для дітей глухих та зі зниженим слухом. – К.: ВАТ «Поліграфкнига», 2010. – 160 с. – (Рекомендовано МОН України № 1/11 – 8244 від 30.08.2010).

3. Адамюк Н. Б. Програма «Українська жестова мова» для підготовчих. 1–12 класів загальноосвітніх спеціальних шкіл для дітей з порушеннями слуху / Н. Б. Адамюк. – К.: Освіта, 2011. – 158 с.

4. Адамюк Н. Б., Чепчина І. І. Синтаксичні особливості УЖМ: на прикладі простого речення / Н. Б. Адамюк // Жестова мова й сучасність : зб. наук. пр. – Вип. 3 / [гол. ред. Засенко В. В]. – К.: Педагогічна думка, 2008. – С. 124–135.

УДОСКОНАЛЕННЯ ПРОЦЕСУ ФОРМУВАННЯ СИСТЕМИ МАРКЕТИНГОВОГО МЕНЕДЖМЕНТУ БУДІВЕЛЬНОГО ПІДПРИЄМСТВА

Ажаман І.

д.е.н., професор

Одеська державна академія будівництва та архітектури

Гронська М.

к.е.н., доцент

Одеська державна академія будівництва та архітектури

Для формування ефективної системи маркетингового менеджменту підприємству необхідно розуміння послідовності здійснення процесу. Цей процес для ТОВ «Технології комфорту плюс» пропонується будувати, враховуючи наступні етапи (рисунок 1).

Розглянемо етапи більш детально. Перший етап. Аналіз ринкових можливостей підприємства передбачає оцінювання попиту, який свідчить про привабливість ринкових можливостей, які є у суб'єкта господарювання.



Рисунок 1 Етапи процесу маркетингового менеджменту на ТОВ «Технології комфорту плюс» [1-4]

Для цього було визначено основні погрози та можливості зовнішнього середовища для підприємства.

Основною метою аналізу ринкових можливостей товариства є визначення його конкурентних переваг. Ринкова можливість підприємства - це здійснення маркетингових заходів для досягнення конкурентних переваг. При оцінюванні

маркетингових можливостей необхідно враховувати стратегічні і тактичні цілі та наявні ресурси підприємства.

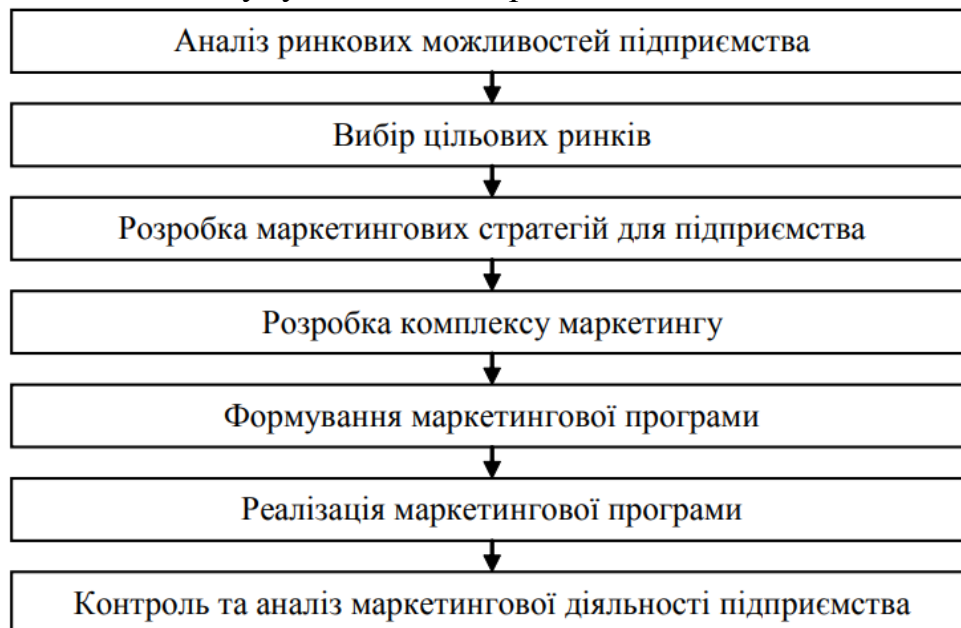
Проведемо аналіз конкурентних позицій товариства методом експертної оцінки. Для цього було обрано основних конкурентів, які мають відповідні виробничі потужності та займаються вентиляцією та кондиціонуванням. Це такі підприємства як: ПАТ "ОСП №514 «Промвентиляція» (К1), ТОВ "Спец-клімат-контроль"(К2).

На основі оцінки була побудована діаграма. Яка відображає конкурентоспроможність підприємства – рисунок 2.

Згідно досліджень основними проблемними позиціями підприємства є системи збуту та просування. Сильною стороною підприємства є його послуги, якість. Надійність та асортимент. Підвищенню конкурентоспроможності підприємства сприятиме удосконалена організаційна структура управління.



Рисунок 2 Конкурентоспроможність підприємства

Другий етап. Вибір цільових ринків - включає наступні етапи: оцінку і прогнозування попиту, сегментацію ринку, відбір сегментів цільового ринку та подальше позиціонування товару.

Для підприємства пропонується збереження позицій на ринку м. Одеси та розширення послуг на ринку м. Київ, для чого в організаційній структурі управління пропонується збільшення чисельності працівників київського відділення.

Третій етап. Розробка маркетингових стратегій – передбачає визначення мети і комплексу задачі товариства по кожному всім ринковим сегментам та ринку у цілому, а також продукту на певний термін часу для здійснення виробничо-збутової діяльності товариства відповідно до його наявної ринкової ситуації та можливостей.

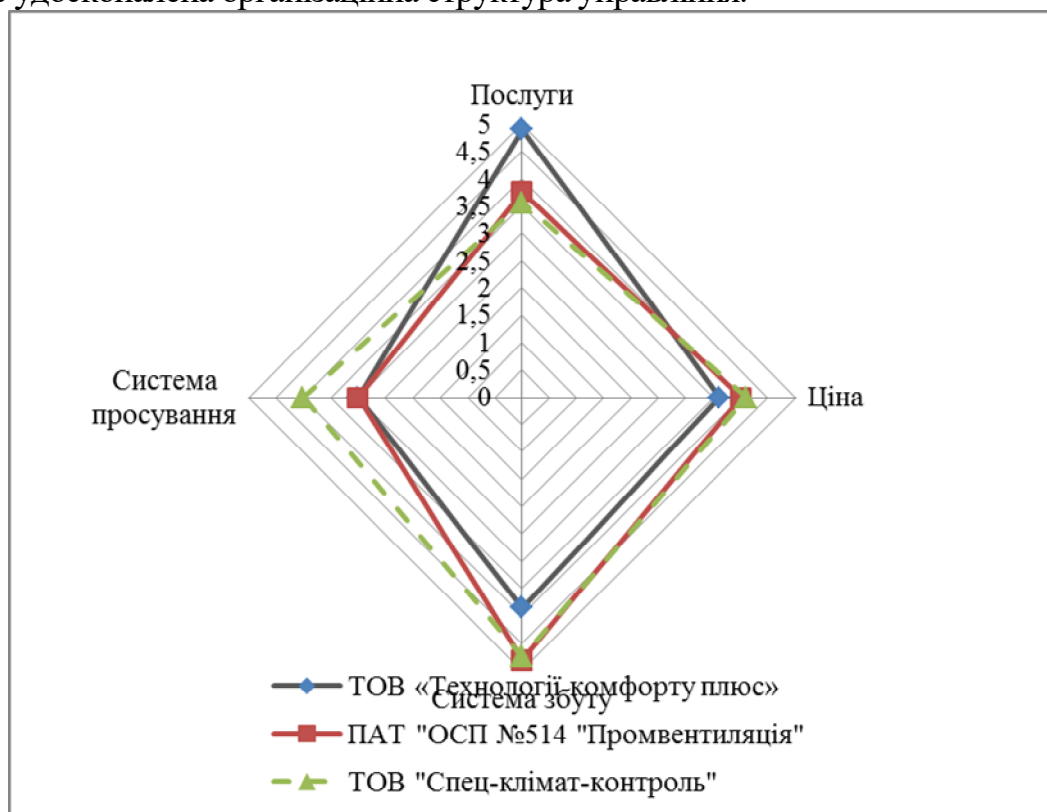
Четвертий етап. Формування комплексу маркетингу - включає розроблення комплексу маркетингових інструментів та послідовності процесів для досягнення визначених цілей.

П'ятий етап. Розроблення та впровадження маркетингової програми товариства, що передбачає узгодження з цілями, а також врахування умов оточуючого середовища та сильних і слабких сторін підприємства.

Шостий етап. Реалізація маркетингової програми – ґрунтується на застосування комплексу маркетингових методів для задоволення потреб споживачів та досягнення цілей підприємства.

Сьомий етап. Контроль та аналіз реалізації маркетингової програми, виконання комплексу маркетингових заходів – передбачає поточний та остаточний контроль маркетинговий дій товариства.

Впровадження вказаного підходу на підприємстві сприятиме підвищенню ефективності його виробничо-збутової діяльності та укріпленню позицій на ринку.

Література

1. Ажаман І.А, Ширяєва Н.Ю. Ефективність рекламного менеджменту в будівельній галузі. *Розвиток маркетингової діяльності в умовах економічної глобалізації : матеріали ІХ міжнародної науково-практичної конференції*. Одеса: ОДАБА, 2018. С. 6-10.
2. Бондаренко В. М., Тягунова З.О. Основні принципи стратегічного маркетингового планування на підприємстві. *Науковий вісник Полтавського університету економіки і торгівлі*. 2015. №1. С. 95.
3. Волкова М. В. Напрями вдосконалення маркетингової діяльності підприємства. *Економіка та управління підприємствами. Глобальні та національні проблеми економіки*. 2017. №16. С. 281–286.
4. Дога В.С., Ажаман І.А, Ширяєва Н.Ю. Перспективи використання інтернет-маркетингу підприємствами будівельної галузі. *Матеріали міжнародної конференції «Маркетинг і цифрові технології»*. Одеса: Одеськ. Нац. Політехн.ун-т, 2018.

СТРУКТУРНІ ТИПИ ФРАНЦУЗЬКИХ ФРАЗЕОЛОГІЗМІВ ІЗ КОМПОНЕНТОМ «НАЗВА КВІТКИ» У СКЛАДІ ІДЕОГРАФІЧНОЇ ГРУПИ «БІОЛОГІЧНА ІСТОТА»

Алексахіна Т.

к.філол.н., ст.викладач
Сумський державний університет

Ідеографічна класифікація фразеологізмів не перестає виходити із поля зору багатьох дослідників. Фразеологічна ідеографія вивчається на матеріалі різних мов, як-от: української (М.Ф.Алефіренко, В.Д.Ужченко, М.В.Серебряк, Н.Ф.Грозан та ін.), російської (А.М. Емірова, В.М. Мокієнко, Ю.П.Солодуб, В.М. Телія та ін.), англійської (І.І. Гуменюк), німецької (І.Є.Паріна, Л.М. Рязановський), французької (М.К.Артина), кашубської (О.В.Семенова) та ін. Проводяться також зіставні дослідження у галузі ідеографії, зокрема, на матеріалі української та російської мов (Ю.Ф.Прадід), української та англійської (І.Є. Колеснікова), російської та німецької (А.Є.Гусєва), російської, англійської, іспанської та французької (О.І. Єрмаков) та ін.

Беручи до уваги таку різноманітність праць із фразеологічної ідеографії, залишається нерозв'язаною значна кількість питань, серед яких назвемо, зокрема, наступні: відсутність уніфікованої термінології на позначення таксонів, що приводить до розбіжностей в ідеографічних класифікаціях різних вчених навіть під час опису однакових макро- і мікросистем; відсутність досліджень фразеологізмів із компонентом «назва квітки» та ін.

Таким чином, актуальність нашої розвідки полягає у необхідності дослідження французьких фразеологізмів із компонентом «назва квітки» в ідеографічному аспекті.

Щодо мети нашого дослідження, вона полягає у побудові ідеографічної групи «Людина – біологічна істота» на матеріалі французьких фразеологізмів із компонентом «назва квітки». Реалізація поставленої мети передбачає вирішення наступних завдань: вироблення методики ідеографічної класифікації фразеологізмів із компонентом «назва квітки»; уточнення поняття «людина»; побудова структури ідеографічної групи «Людина – біологічна істота»; виявлення спектру назв квіток як компонентів стійких словосполучень цієї групи.

Виокремлення таксонів за їхнім значенням, то слід, як наголошує Ю.Ф. Прадід, брати за основу екстралінгвістичне членування світу та «тунтуватися на наявності в семантичній структурі всіх членів вирізнено мікро- чи макросистеми спільної семантичної ознаки, яка є для даної мікро- чи макросистеми інтегруючою (лінгвістичний фактор)» [2, с. 15]. Учений пропонує як основу опису фразеологічної картини світу «Робочу схему основних знань людини про навколишній світ» [2, с. 16]. Найвищим рівнем даної схеми вважається Всесвіт, який поділяється на компоненти: «Жива природа» та «Нежива природа». Перший із них, у свою чергу має складники «Людина», «Флора», «Фауна».

За основу нашої ідеографічної класифікації беремо структуру, розроблену Ю.Ф.Прадідом: «синонімічний ряд → семантична група → семантичне поле →

тематична група → тематичне поле → ідеографічна група → ідеографічне поле → архіполе» [2, с. 40]. Специфіка об'єкту нашого дослідження, а також специфіка французької мови дає нам підстави для зміни назви найнижчого рівня цієї структури із синонімічного ряду на варіантно-синонімічний. Застосовувати термін «варіантно-синонімічний» для цього рівня, до речі, пропонують й В.Д.Ужченко та Д.В.Ужченко, називаючи, щоправда, його не рядом, а варіантно-семантичною групою [3, с. 53].

У цьому разі, коли фразеологізм, що входить до певної семантичної групи, не має синонімів або варіантів, а, отже, і не може утворити варіантно-синонімічного ряду, вважаємо за доцільне виокремлювати його як фразему, що є складником цієї групи. Думка І.С. Паріної про те, що у таких випадках доцільно переносити фразему до іншого таксону, видається нам спірною [1, с.107]. По-перше, буде порушено інший варіантно-синонімічний ряд, до якого додається спорадична фразема. По-друге, слід врахувати той факт, що об'єктом нашого дослідження є обмежене коло фразеологізмів, а саме із компонентом «назва квітки». Якщо припустити, що у процесі подальших наукових розвідок розроблена ідеографічна класифікація може містити стійкі словосполучення з іншими компонентами, то цілком імовірно, що спорадичні у нашому дослідженні випадки зможуть перерости у варіантно-семантичний ряд. По-третє, наявність усього одного стійкого словосполучення в одній мові не означає відсутність відповідного ряду в іншій мові, і у такому випадку перенесення фраземи до іншого таксону порушить вивчення ізоморфних складників ідеографічних класифікацій різних мов. І, на наш погляд, у кінцевому результаті це приведе до неточної, а то навіть і перекрученої структури усього ідеографічного поля.

В цьому випадку, структура ідеографічної класифікації фразеологізмів із компонентом «назва квітки» у нашому дослідженні буде мати наступний вигляд: (фразема) → варіантно-синонімічний ряд (далі – ВСР) → семантична група (далі – СГ) → семантичне поле (далі – СП) → тематична група (далі – ТГ) → тематичне поле (далі – ТП) → ідеографічна група (далі – ІГ) → ідеографічне поле (далі – ІП) → архіполе.

Реалізація мети нашої розвідки потребує уточнення поняття «Людина». У французьких джерелах воно тлумачиться наступним чином: 1) «примат, що характеризується вертикальною поставою, членороздільною мовою, об'ємним мозком, хапальними руками і т.д.»[6]; 2) «Розумна істота, що складається із тіла і душі» [4]; 3) «Істота (чоловічої чи жіночої статі), що належить до тваринного світу, найбільш розвиненого на Землі, ссавець примат родини гомінідів, єдиний представник свого виду» [5]; 3) «Розумна тварина, яка займає перший ряд серед організованих істот, і яка відрізняється як одна з найбільш розвинених між ними сферою свого розуму та здатність мати історію, тобто здатність розвивати, облагороднювати свою природу завдяки зв'язку із пращурами та збільшувати свої інтелектуальні й духовні надбання (у цьому сенсі це вид, що має дві статі)» [7]. Систематизуючи ці визначення стосовно нашої розвідки, можемо сказати, що людина – це двостатева біологічна, соціальна істота із високорозвиненою психікою та інтелектом.

Виходячи з цього, а також із даних, отриманих у ході нашого дослідження, стверджуємо, що ІП «Людина» складається із наступних ІГ «Людина – біологічна істота» та «Людина – особистість». У французькій мові нами було виявлено 115

фразеологізмів та їх варіантів із компонентом «назва квітки» на позначення людини як біологічної істоти.

Отже, ідеографічна група «Людина – біологічна істота» у французькій мові складається із трьох тематичних полів: «Зовнішність людини», «Тривалість життя», «Стан життєдіяльності організму». Щодо компонентів у структурі досліджених фразем, то нами виявлені назви наступних квіток: Begonia, Bellis, Calendula, Flos, Jasminum, Lilium, Malva, Paeonia, Papaver, Ranunculus, Rosa, Taraxacum, Viola. Домінують фразеологізми, що мають у своїй структурі компонент Flos, їхня частка становить 52,2% від стійких словосполучень на позначення людини як біологічної істоти. Значну кількість у французькій мові становлять фраземи із компонентом Rosa – 23,5 %. Досить великою є кількість фразеологізмів із назвою квітки Viola – 6,1%. Узагальнюючи ці дані, маємо підстави для того, щоб стверджувати: людину як біологічну істоту у французькій мові символізують квітка Flos, троянда Rosa та фіалка Viola.

Перспективою наших подальших досліджень ми вважаємо вивчення проблем фразеологічної ідеографії у зіставному аспекті.

СПИСОК ЛІТЕРАТУРИ

1. Парина И.С. Представление семантики фразеологизмов в идеографическом словаре (на материале немецких идиом семантического поля «речевая деятельность») : дисс. кандидата филол. наук : 10.02.04 / Парина Ирина Сергеевна. – Москва, 2010. – 304 с.
2. Прадід Ю. Ф. Фразеологічна ідеографія (проблематика досліджень) / Прадід Ю.Ф. – К.; Сімф.: НАН України, Ін-т української мови, 1997. – 252 с.
3. Ужченко В.Д. Фразеологія сучасної української мови: Навч. посіб./ В.Д. Ужченко, Д.В. Ужченко – К.: Знання, 2007. – 494 с.
4. Homme // Dictionnaire de l'Académie Française. – 8-e édition, 1935 [Електронний ресурс]. Режим доступу: http://fr.academic.ru/dic.nsf/daf_1935/15065/HOMME#sel=.
5. Homme // Encyclopédie Universelle [Електронний ресурс]. Режим доступу: http://encyclopedie_universelle.fr/academic.com/9715/HOMME.
6. Homme // Larousse : Dictionnaire de français [Електронний ресурс]. Режим доступу: <http://www.larousse.fr/dictionnaires/francais/homme/40240?q=homme#40153>.
7. Homme // Le Littré. Dictionnaire de la langue française, par É. Littré [Електронний ресурс]. Режим доступу: <http://www.littre.org/definition/homme>.

ПОЛІФУНКЦІОНАЛЬНІСТЬ ОФІЦІЙНИХ ГІППОНІМІВ ВЕЛИКОЇ БРИТАНІЇ ТА США

Алексєєва Н.

аспірант кафедри граматики англійської мови
Одеський національний університет ім. І. І. Мечникова
м. Одеса, Україна

Аналіз функціонального призначення власних назв коней є важливим для розуміння природи номінації тварин загалом, а також для розширення знань про розряд гіпонімів, який досі ховався на периферії ономастичних досліджень. Функцію власної назви ми, слід за Н. В. Подольською, трактуємо як «виконання своєї ролі, свого призначення власною назвою в мовленні» [1, с. 145].

Зважаючи на різноманітність функцій власних назв, представлених в наукових ономастичних дослідженнях, виокремлюємо специфічні функції, властиві офіційним гіпонімам: номінативну, іміджетворчу, емоційно-експресивну, апелятивно-комунікативну, сугестивну, характеристичну, дейктичну, меморіальну, текстотворчу, метамовну та соціальну.

Безсумнівним є той факт, що головною функцією гіпонімів є **номінативна**, яка включає в себе процеси диференціації та ідентифікації коня з-поміж інших та пов'язана зі встановленням прямого зв'язку між назвою та об'єктом, який ґрунтується на неповторюваності цієї назви, її унікальності в межах гіпонімікону.

Іміджетворча функція також є однією з головних, адже, за відомим висловом А. Рума, «жоден хороший кінь ще не мав поганого імені» (від англ. «no good horse ever had a bad name») [2, с. 114]. Обране ім'я безпосередньо пов'язане з формуванням позитивного іміджу коня, а розподіл ставок на кінних перегонах відбувається здебільшого на основі підбору імені, яке видається гравцю «виграшним» порівняно з іншими.

Не зважаючи на статус офіційної гіпонімії як окремої сильно формалізованої підсистеми власних назв, гіпоніми часто виконують **емоційно-експресивну** функцію, тобто апелюють до емоцій реципієнта. Власники обирають емоційно забарвлені лексеми, які слугують виразниками позитивної оцінки тварини, на зразок *Silver Charm*, *Majestic Prince*, *Run Sweet Lady*, *Reckless Jerry*, *Noble Nannie* тощо. Експресивно маркований оцінний компонент значення гіпоніма слугує інструментом увиразнення позитивних якостей коня, впливає на привернення уваги потенційних покупців, глядачів спортивних змагань, обумовлює їх зацікавленість та прихильне ставлення.

Очевидним є взаємозв'язок емоційно-експресивної функції з **апелятивно-комунікативною** та **сугестивною**, які також є тісно пов'язаними та передбачають експліцитне або імпліцитне апелювання до реципієнта, здебільшого – спонукання сторонніх глядачів кінних перегонів укладати між собою пари та робити ставки, орієнтуючись на власну назву коня. Наприклад, гіпоніми *Bet On Buddy*, *Bet Twice*, *Spend A Buck* містять, в першу чергу, сильний спонукальний характер, тоді як гіпоніми *Run to Win*, *Winning Colors* та *Game Winner* декларують майбутні переможні забіги. Окаціональні гіпоніми *Annabellatariat* та *Prestariat*, хоча і не характеризуються

прозорою семантикою, структурно подібні до ймення *Secretariat*, яке належало легендарному скаковому коню-переможцю трьох найпрестижніших перегонів у світі, а отже, ці гіпоніми однозначно відіграють рекламно-атрактивну роль.

Характеристична функція визначає здатність гіпонімів вказувати на властивості коня, характеризувати його: *Charismatic, Personality, Pretty Darn Quick*.

Серед функцій гіпонімів відзначаємо й **дейктичну**, яку розуміємо як двохаспектну, що проявляється, по-перше, у вказівці на родовід коня та властива патронімічно-мотивованим гіпонімам, по-друге, у розрізнявальній ролі комерційних префіксів та суфіксів (від англ. commercial prefix/suffix), які, насправді, можуть бути повноцінними лексемами, що стають частиною гіпоніма і вказують на назву кінної ферми, заводу чи клубу, звідки почалася історія тварини.

Меморіальна функція властива іменам найбільш знаменитих та виграшних скакових коней, які згадуються з достатньо високою частотністю у періодичній пресі. Такі гіпоніми здатні «вміщувати» у собі та зберігати інформацію про тварину, слугувати своєрідною пам'яткою, що має особливу соціально-культурну та історичну цінність.

Текстотворча функція гіпонімів пов'язана з їх активним функціонуванням у газетному та спортивному дискурсах. Гіпоніми не лише забезпечують зв'язність тексту письмових та усних повідомлень, а й нерідко виступають головними діючими елементами в них. Залучення гіпонімів у різні контексти в процесі спортивного коментування нерідко супроводжується мовною грою, що створює гумористичний ефект та формує самобутню «мовленнєву поведінку» коментаторів кінних змагань. Таким чином, з'являються легендарні коментарі, які багаторазово цитуються та назавжди входять в історію кінного спорту: «*And on the far outside here comes...ARRRRR. It's Goodtobeking and Blazing Bhuda, and further back it's Little Wise Guy. They're coming down to the finish, and it's... ARRRRR... ARRRRRRRR..... ARRRRRRRRRRRRRRRRR!*» [3], де *Arrrrr* – зареєстрована назва коня, учасника перегонів.

Гіпоніми також можуть мати структуру, яка слугуватиме своєрідною метамовою номінативного процесу. Йдеться про гіпоніми-описові конструкції, на кшталт *Call Me Misty, Ahorsecalleddan, Mynameisrickybobby*, які є «надмовними», виконують **метамовну** функцію, адже ставлять під сумнів самі закони номінації.

Найменш очевидною, саме з позицій зоонімної номінації, на нашу думку, є **соціальна** функція, яку нерідко виконують офіційні гіпоніми. Вони можуть слугувати «лакмусовим папірцем», своєрідним індикатором соціальних настроїв та цінностей, що панують у суспільстві. Так, заборона на реєстрацію назви *Gay Marriage* викликала значний спротив з боку громадськості, що змусило керівників Жокейського клубу переглянути свою політику та все таки зареєструвати гіпонім.

Отже, не зважаючи на великий відсоток номінально мотивованих гіпонімів, які виникають суто через необхідність іменувати коня, на базі оцінно-нейтральних лексем, часто неспіввідносних із об'єктом номінації, все ж, викладене вище говорить про поліфункціональність гіпонімів, їх свідоме використання у якості інструменту впливу на реципієнтів та вагому роль в соціальному та культурному житті людей.

Список літератури

IMPACT OF MODERNITY ON SCIENCE AND PRACTICE

1. Подольская Н.В. Словарь русской ономастической терминологии / Н.В. Подольская. – 2-е изд. – М.: Наука, 1988. – 192 с.
2. Room A. The naming of animals : an appellative reference to domestic, work and show animals real and fictional / Adrian Room. – McFarland & Company, 1993, 231 p.
3. Champagne A. 25 Best Racehorse Names of All Time [Электронный ресурс]. – Режим доступа: <https://www.stadiumtalk.com/s/best-racehorse-names-be7b8ad6b49a42df>

ОБГРУНТУВАННЯ ПІДХОДІВ ДО ВИРШЕННЯ ЗАДАЧІ З РОЗРОБКИ ЕКСПЕРТНО-СТАТИСТИЧНОЇ МЕТОДИКИ ОЦІНКИ ОПЕРАТИВНИХ МОЖЛИВОСТЕЙ ПІДРОЗДІЛІВ АВАРІЙНО-РЯТУВАЛЬНИХ СЛУЖБ

Андронов В., д.т.н., професор
Національний університет цивільного захисту України

Бурменко О., ад'юнкт
Національний університет цивільного захисту України

Шевченко Р., д.т.н., с.н.с.
Національний університет цивільного захисту України

Проблема дослідження та розрахунку ефективності залучення оперативного потенціалу аварійно-рятувальних підрозділів – одна з найскладніших, що вирішуються менеджерами підприємств та працівниками управління територіальними підрозділами реагування на надзвичайні ситуації.

С попереднього аналізу [1], доведено що на сьогодні в рамках загальної проблематики існує невирішене наукове завдання, яке полягає у створенні комплексної експертно-статистичної методики оцінки оперативних можливостей територіальних підрозділів аварійно-рятувальних служб.

Складність запропонованої задачі обумовлена насамперед тим, що комплексний аналіз ефективності залучення існуючих оперативних можливостей аварійно-рятувальних підрозділів під час проведення заходів з попередження, локалізації та ліквідації надзвичайних ситуацій повинен базуватися на методах математичного моделювання. Останні переважно базуються на просторових моделях, які, у свою чергу, дозволяють виділити основні параметри безпеки, що суттєво впливають на функціонування територіальних громад, і розрахувати їх тимчасові і вірогідності показники. Порівняння отриманих у такий спосіб даних з заданими критеріями ефективності системи протидії небезпекам надзвичайних ситуацій природного та техногенного характеру дозволяє розробити певні вимоги до відповідної територіальної системи попередження надзвичайних ситуацій, як в цілому, так і частині кількісного та якісного складу оперативного потенціалу та оперативної здатності. Однак, переваги даного підходу очевидні лише при наявності великої бази статистичних даних про стан і ефективність функціонування оперативних підрозділів в умовах надзвичайних ситуацій. Враховуючи відсутність системного накопичення та висвітлення даних, слід застосовувати для встановлення коефіцієнтів важливості факторів, що впливають на ефективність оперативних можливостей аварійно-рятувальних підрозділів процедури оцінки усередненої думки експертів.

В її основу покладено метод оцінки середньозважених значень шуканих коефіцієнтів по оцінкам, які надані експертами. У розрахунок вагового коефіцієнта конкретного експерта покладено розрахунок суми квадратів відхилень запропонованих

їм значень від середніх значень, отриманих у результаті аналізу усіх результатів – більш вищий ваговий коефіцієнт має відповідно той експерт, у якого результати менше відрізняються від середніх значень.

Щоб нагромадити вихідні дані, які необхідні для експертної оцінки, доцільно використовувати спеціальну форму, у якій визначається коефіцієнт w_{ij} , де i -ий приймає значення $1, \dots, k$ (k – кількість експертів) експерт вважає за доцільне виділити даний фактор впливу на оперативні можливості аварійно-рятувальних підрозділів, j – коефіцієнт фактору ($j = 1, \dots, l$, де l – кількість факторів впливу на ефективність оперативних можливостей аварійно-рятувальних підрозділів).

Це має аналогією з підходом, викладеним у [2], де для оцінки середньозваженого коефіцієнту використовуються вагові коефіцієнти експертів. Обробку результатів експертного опитування доцільно проводити в наступній послідовності [3].

Провести розрахунок величин середнього значення нормованих показників за j -им фактором впливу на оперативні можливості (1):

$$\bar{w}_j = \frac{\sum_{i=1}^k w_{ij}}{k}. \quad (1)$$

Наступним етапом провести розрахунок суми квадратів відхилень по кожному фактору між коефіцієнтом w_{ij} , який пропонує i -ий експерт, і його середнім значенням \bar{w}_j (2):

$$S_i = \sum_{j=1}^l (w_{ij} - \bar{w}_j)^2. \quad (2)$$

Далі проводиться визначення усередненої думки експертів для встановлення середнього значення вагового коефіцієнту впливу j -ої фактору на ефективність оперативних можливостей аварійно-рятувальних підрозділів. Оцінка усередненого очікуваного значення коефіцієнту здійснюється шляхом підсумовування середньозваженого значення за спостереженнями всіх експертів (3):

$$\tilde{w}_j = \sum_{i=1}^k P_i w_{ji}, \quad (3)$$

де $P_i = \frac{S_i}{S_0}$ – вагові коефіцієнт i -го експерта; S_0 – постійна, котра вибирається за умов (4):

$$\sum_{i=1}^k S_i = 1, \quad (4)$$

тобто маємо вираз (5):

$$S_0 = \frac{1}{\sum_{i=1}^k \frac{1}{S_i}}. \quad (5)$$

З метою виключення з загального числа оцінок, таких що мають аномальний вигляд, можливе проведення наступної процедури з оцінки їх ступеня узгодженості за використання коефіцієнту конкордації.

Список літератури

1. Андронов В.А., Бурменко О.А., Шевченко Р.І. Визначення основних етапів розробки комплексної експертно-статистичної методики з оцінки оперативних можливостей аварійно-рятувальних підрозділів. /Modern science: problems and innovations. Abstracts of the 1stInternational scientificand practical conference. SSPG Publish. Stockholm, Sweden. 2020. Pp. 199-201.URL: <http://sci-conf.com.ua>.
2. Бешелев С.Д., Гурвич Ф.Г. Математико-статистичні методи експертних оцінок. / Статистика. 1974.264 с.
3. Бурков В.Н., Панкова Л.А., Шнейдерман М.В. Получение и анализ экспертной информации. / ИПУ. 1980. 50 с.

ЗНАЧЕННЯ КНИГ ЯРОСЛАВА МУДРОГО В ІСТОРІЇ УКРАЇНИ

Батлук М.

студент 1 курсу
НЮУ імені Ярослава Мудрого

Науковий керівник: Казак Ріната Алімівна, к.ю.н.,
асистентка кафедри історії держави і права, НЮУ

В тяжких сучасних умовах світової пандемії, яка охопила вже понад мільйон осіб, бібліотеки збагнули відкрити онлайн доступ до своїх джерел. Такий крок є карантинним заходом, що підняв моральний дух читачів на фоні всезагальної кризи. Освіченість зараз навіть увійшла у моду, хоча й завжди в історії високо цінувалася. На нашій території її активно почав поширювати князь Ярослав Мудрий, за якого Київська Русь досягла апогею розвитку. Маємо на меті висвітлити важливість освітньої діяльності князя у становленні нашої держави та українського етносу взагалі шляхом поширення книги.

Значну увагу сфері освіти приділяв князь Володимир, але розквіт відбувся за часів правління його сина Ярослава. «Повість минулих літ» свідчить, що він читав книги і вдень, і вночі. Князь побачив в них прогрес суспільства та й держави взагалі. Це говорить про високий рівень його інтелекту. За часів правління Ярослава будувалися книжкові майстерні в Києві, Новгороді, Чернігові, Полоцьку. Тодішні верхи інтелігенції займалися перекладом, написанням джерел з філософії, права, історії. Ярослав нерідко сам був задіяний в цьому процесі. Великою пам'яткою є збірник законів давньоруського права «Руська правда», якому характерна висока юридична техніка написання для тих часів. Система шкіл стала засобом поширення освіченості серед нашого народу, хоча й не була загальнодоступною. Велика кількість книг (вважається князем було створено близько тисячі) зумовила необхідність створення місця, де вони будуть зберігатися. Таким місцем стало книгосховище в Софійському соборі в Києві. З роками воно набрало рис бібліотеки, яка не зберіглась до наших часів аж ніяк. Показово, що деякі книги покинули межі Київської Русі, оскільки їх брали його доньки як придане. Це зумовлено міждинастичними шлюбами. Книги часів Ярослава Мудрого до наших часів не збереглися. Але є підстави вважати, що вони проіснували багато століть. Мандрівник Павло Апелський був у Києві влітку року 1654. У своїх нотатках він зазначив, що в Печерському монастирі є книги, яким десь п'ять століть. Нажаль, 1718 року він згорів під час пожеги в Києві. Заслуговує на увагу теорія, за якою книги потрапили в Межигірський монастир, але й той був спалений. Йі до сьогодні історики не можуть дати конкретної відповіді, тайна книг Ярослава залишається відкритою. Результатом їх видання стало процвітання Київської Русі, продовження тенденції книгодрукування на наших, висока освіченість українського народу протягом його існування. Можна сказати, що вони зберігали й передавали поколіннями українську національну ідею самодержавства й незалежності. Бібліотека Ярослава століттями насичувала знаннями українську верхівку, яка уберегла українську націю від загального занепаду. Кодифікація зробила вагомий внесок в розвиток національного права. Міждинастичні

IMPACT OF MODERNITY ON SCIENCE AND PRACTICE

шлюби поширили українські літературні витвори в Європі, що утвердило в думках існування окремої нації – українців.

Отже, освітня діяльність Ярослава Мудрого відіграла важливу роль у прогресивному розвитку українського етносу та держави шляхом поширення книги.

Список літератури

1. Толочко П. Ярослав Мудрий / П.П.Толочко. - К.: Альтернатива, 2002. - 270 с.
2. Баренбаум И. История книжки / И.Е.Баренбаум. - М., 1984.
3. Грушевський М. Історія України-Руси / М.С.Грушевський. - В 11-ти т., т.1-2. – К.: Наукова думка. – 1991.
4. Запаско Я. Мистецькі рукописні пам'ятки України / Я.Запаско. - Л., 1997. - С. 3.
5. Глухов А.І. Из глубины веков: Очерки о древних библиотеках мира.- М.: Книга, 1971- 110с.
6. Розов Н. Книга Киевской Руси / Н.Н.Розов. - М., 1977.

СОЦІАЛЬНІ СЛУЖБИ ЯК СУБ'ЄКТИ КОМУНІКАТИВНОЇ ВЗАЄМОДІЇ В ПРОЦЕСІ ОБСЛУГОВУВАННЯ ЛЮДЕЙ ПОХИЛОГО ВІКУ

Бацман О.

доцент кафедри соціальної роботи
Полтавський інститут економіки і права Університету «Україна»

Вступ. В Україні державна система соціального обслуговування самотніх непрацездатних громадян, інвалідів, людей похилого віку та інших осіб складається з мережі стаціонарних установ, територіальних центрів соціального обслуговування пенсіонерів та одиноких непрацездатних громадян, реабілітаційних центрів для осіб з обмеженими фізичними можливостями здоров'я. Усі ці заклади опікуються більш ніж півтора мільйонами громадян, але, очевидно, що цього недостатньо та й, крім іншого, значна централізація української системи соціального обслуговування та соціальних послуг ускладнює інтеграцію осіб даної категорії і не впливає на поліпшення якості їх життя.

Виклад основного матеріалу. Практична соціальна робота з людьми похилого віку може здійснюватися на трьох рівнях: 1) індивідуальному – вирішення проблеми клієнта шляхом надання йому підтримки та заохочення розібратися у власних труднощах і подолати їх. Процес індивідуальної роботи складається з кількох етапів: встановлення контакту, вивчення та аналіз проблемної ситуації, визначення цілей і завдань співпраці, здійснення запланованого, оцінка досягнутого; 2) груповому – надання допомоги клієнту через передачу досвіду інших для розвитку його фізичних і духовних сил, формування соціальної поведінки; 3) в громаді – передбачає розвиток соціальних зв'язків у селі, мікрорайоні, колективі тощо, організацію системи взаємодопомоги та кооперації певної групи людей, розробку, впровадження та оцінку ефективності різних соціальних програм, що пов'язані з потребами чи інтересами населення [1, 11].

Найбільшого поширення в практиці вітчизняних соціальних служб, які надають допомогу людям похилого віку набули такі форми і методи соціальної роботи, як реабілітація та соціальний захист.

Соціальна реабілітація здійснюється для покращення психологічного стану людини, з метою її адаптації до нових умов, швидшої соціалізації та профілактики негативних реакцій у майбутньому: методи стимуляції спогадів або біографічного інтерв'ювання; методи трудової та громадської зайнятості; метод заохочення до праці на присадибних ділянках; залучення до роботи клубів за інтересами для людей похилого віку; залучення до волонтерської діяльності самих пенсіонерів, котрі допомагають доглядати інших – надають послуги вдома (приготування їжі, прання, прибирання, доставка обідів), у тому числі санітарного, гігієнічного характеру (допомога у прийомі ванни старою людиною, ін'єкції, перев'язки ін.).

Форми організації соціальної роботи з людьми похилого віку: клуби за інтересами; денні центри; «ланчен-клуби»; «соціальні клуби» і «соціальні кафе»; будинки з

обслуговування престарілих; клуби дозвілля для пенсіонерів; організація дозвілля престарілих на природі, біля моря [2, 26].

Головною метою соціальної роботи з особами похилого віку має бути забезпечення умов для активного способу життя, надання морально-психологічної підтримки, усунення конфліктних ситуацій, формування відчуття власної гідності, доцільності докладених зусиль і позитивної самооцінки, уникнення дестабілізуючих факторів життя. Успішними будуть проекти типу «Срібний вік», «Нова професія», «Мистецтво та здоров'я», «Відпочинок за містом», «Активне дозвілля», «Забуті історії» тощо [3, 78-80].

У соціальній роботі з людьми похилого віку, спрямованій на підвищення соціальної активності використовуються різні форми: виготовлення керамічних виробів, бальні танці, уроки самообслуговування, гра в бридж, гуртки живопису, оздоровчі заходи; консультації для родичів і близьких, які доглядають осіб літнього віку. Прикладом може бути створення соціальних проектів і програм діяльності ТЦ, метою яких є поєднання інтересів молоді та людей похилого віку. Така інтеграція відбувається шляхом творчої активності (участі у танцювальних, музичних, театральних гуртках); спортивної та оздоровчої діяльності (спеціальні програми для різних вікових груп); організації дозвілля в клубах за інтересами та рекреаційних центрах.

Пріоритетами в успішній реалізації соціальної роботи з літніми та старими людьми є: види соціально-культурної діяльності, орієнтовані на творчу активність особистості (танцювальні вечори, виступи аматорських колективів, концерти за участю самодіяльних ансамблів і хорових колективів); спортивна і фізкультурно-оздоровча діяльність (гра з м'ячем, туризм, катання на човнах, національні ігри, плавання) для зміцнення здоров'я, протистояння старінню організму, підтримання належної фізичної форми; створення «хобі-груп» на основі спільних художніх, естетичних, релігійних, літературних та інших інтересів, любительських і клубних об'єднань за інтересами, що урізноманітнюють палітру культурної діяльності людини; задоволення потреби в людському спілкуванні (дискусії, бесіди, прогулянки, що позитивно впливають на загальний стан здоров'я, життєвий тонус, психіку людини похилого віку) [3, 112-114].

Одним із видів соціальної роботи спрямованої на задоволення соціальних потреб людей похилого віку виступає клубна робота на базі Територіальних центрів соціального обслуговування пенсіонерів та одиноких непрацездатних громадян (ТЦ). Участь у клубній роботі дає змогу клієнтам Територіального центру реалізувати свої творчі здібності, подолати дефіцит спілкування, підвищити самооцінку. Сумісна клубна діяльність дуже важлива для учасників в психологічному плані: виникає почуття причетності, більшої впевненості у собі, позитивні емоції, підвищується комфортність, душевний стан у цілому [4].

Клубна робота включає такі види діяльності: спорт або різноманітна фізична активність (роль глядача, учасника, тренера або яка-небудь інша організаційна діяльність); художня діяльність (живопис, малювання, літературна творчість); вироби (вишивання, в'язання, плетіння різних виробів і інша ручна творчість); турбота про тварин; хобі (різноманітна діяльність по інтересах); дозвілліві свята, обряди, конкурси, фестивалі; відвідування музеїв, театрів, галерей, екскурсії; ділові, комерційні, логічні, інтелектуальні ігри і заняття (настільні ігри); спокійний пасивний відпочинок (перегляд

телепередач, фільмів, читання літератури, прослуховування радіопередач); спорт, активний рух, екскурсії, ігри; спілкування з іншими людьми (телефонні розмови, написання листів, запрошень, організація і відвідування вечорів і інших розважальних заходів).

При плануванні клубної діяльності пріоритет належить розвиваючим технологіям, пов'язаним із залученням людей старшого віку в різні види художньої, технічної і прикладної творчості. Вони забезпечують на них соціалізуючий вплив, який розширює можливості для самоствердження і самореалізації, соціальної адаптації і самоактуалізації.

У розпорядженні фахівців з організації клубів відпочинку та дозвілля, а також реабілітації наявні ігрові і розважально-ігрові (рухливі, малорухомі, театралізовані й ін.), художньо-видовищні, діалогічні (показ, розповідь, переказ, пояснення, ілюстрування), репродуктивні і творчо розвиваючі (тренінг, імпровізація), навчальні (вправи, повтор), проблемно-пошукові, інформаційні й інші технології.

При організації соціальної роботи з людьми старшого віку, спрямованих на їх активізацію, варто враховувати: особистість самої людини; відносини і контакти людей старшого віку з навколишнім середовищем і, насамперед, із сімейним мікросередовищем; культурно-дозвілєві форми і методи, що активно впливають на особистість літньої людини, на її соціальну реабілітацію і становища в суспільстві [5].

В організації соціальної роботи з людьми похилого віку необхідно враховувати всю специфіку їхнього соціального статусу не тільки в цілому, але й кожної людини окремо, їхні нестатки, потреби, біологічні і соціальні можливості, визначені регіональні й інші особливості життєдіяльності, як то: фізичний і емоційний стан літньої людини, а також стан її зору, слуху, мобільності.

Ефективними засобами впливу на осіб похилого віку вважаються мистецтво терапія (арт-терапія), бібліотерапія, гарденотерапія, терапія спогадів. Мистецтвотерапія, або арт-терапія, включає музичну, хореографічну, театральну, художню творчість. До цього виду терапії можна також віднести ігротерапію, глинотерапію тощо.

Значущим, при цьому є не конкретний результат, а саме творчий процес, у якому мистецтво виконує інтегруючу функцію. Наприклад, особливою продуктивністю (не лише в естетичному, а і в соціальному та індивідуальному аспектах) відзначаються художні проекти. Пластика, живопис, графіка поєднують самотніх людей літнього віку. Основною метою такої роботи є творчість учасників, яка приносить їм радість спілкування, задоволення життям, відкриває багатьом нові перспективи.

Специфічними завданнями арт-терапевтичної роботи при цьому є подолання соціальної ізоляції, підвищення самооцінки людини похилого віку, створення умов для актуалізації її життєвого досвіду, визнання цінностей, реалізація нею свого творчого потенціалу. Безсумнівну значимість має соціальний контекст, у якому реалізується робота такого роду, зокрема, нерідка самотність і ізолюваність людей похилого віку, їхня безпорадність, відносна обмеженість матеріальних ресурсів суспільства для допомоги їм.

Надаючи соціально-психологічні послуги, представники соціальної служби мають звертати увагу на психологічний стан людини. Інколи люди пенсійного віку стають пригніченими, втрачають сенс життя. Це може, зокрема, трапитися через втрату

життєвих цінностей. І тут у пригоді може стати так званий метод біографічного інтерв'ювання або стимуляції спогадів, який допоможе людині пенсійного віку усвідомити, що «життя не минуло марно». Його можна використовувати у роботі як з одним клієнтом, так і з групою. Джерелами спогадів можуть стати фотографії, старі платівки з піснями чи музикою, якісь сувеніри чи старі листівки, відвідування музеїв, спогади про ті чи інші знамені події життя: навчання в школі, одруження, народження дітей, відпочинок на морі, подорож тощо.

Особливу увагу слід звернути на людей пенсійного віку, які переживають втрату близької людини. І тут у пригоді мають стати відповідні методи соціальної роботи. Одним і найкращим з них є терапевтична короткотривала група. Можливість прийти до групи «Тяжка втрата» надзвичайно важлива для людини похилого віку, яка втратила дружину або чоловіка. Вона переживає почуття смутку, відчаю або навіть безпорадності й намагається знайти відповіді на запитання «Чому це сталося?», «Що робити далі?». Підтримка з боку родичів та друзів є інтенсивною впродовж трьох чи чотирьох тижнів, а потім слабшає, і людина ще більше відчуває свою самотність. Вона може відчувати, що інші не розуміють її тяжких переживань, коли хтось радить перебороти горе і припинити плакати. Тоді саме група може стати місцем, де можна висловити власні горе і смуток, не боячись осуду з боку інших, та звільнитися від тяжких переживань.

Призначення технологій активізації особистості — допомогти людям старшого віку освоїти навички спілкування, необхідні для адаптації в соціокультурному оточенні. Існують психологічні закономірності, що прискорюють інтеграційні процеси в суспільство, соціальну адаптацію. Важливо уміти вибрати і запропонувати старшій людині таке цікаве заняття, що не дозволяло б йому зосередитися на своїх хворобливих відчуттях і переживаннях. Найчастіше такі заняття пов'язані з прикладною художньою і технічною творчістю, а також з більш пасивними видами діяльності — читанням, переглядом телепередач, слуханням радіо і так далі. Завдяки цим заняттям у людей старшого віку поліпшується самопочуття, полегшується хворобливий стан [6]

Високу ефективність показують індивідуальні програми самореабілітації, що включають у себе систему різноманітних спеціальних тренінгів, що регулюють розумові і фізичні навантаження, інтенсивність яких зростає в міру поліпшення стану літнього пацієнта.

Прагнення до активних форм проведення вільного часу також сприяє соціальній адаптації, тоді як орієнтація на пасивно-споглядальні види дозвілля обумовлює зниження загального життєвого тону людей старшого віку, допускає поглиблення їхньої соціальної ізоляції. Подібна активність сприяє переходу їх від споживчої діяльності до продуктивної діяльності, до свободи вибору занять, які відповідають здібностям, задаткам і захопленням людини.

Висновок. Отже, для правильної організації дозвілля і відпочинку людей старшого віку необхідно виконати наступні вимоги: 1) З'ясувати інтереси літньої людини. Літній людині потрібно допомогти визначитися у виборі форми відпочинку та дозвілля, тому що багато людей не мають можливості розібратися в цьому питанні. Перш ніж пропонувати людині старшого віку які-небудь заходи, варто уважно вивчити інтереси людини, показати їй варіанти можливих форм відпочинку, порадитися з членами її родини чи друзями. 2) Розширити уявлення про відпочинок людини

старшого віку, поділяючись з нею досвідом і обговорюючи її проблеми. 3) Не ущемляти інтереси старших людей. 4) Оцінити минулі і теперішні інтереси і схильності людини старшого віку. 5) Визначити основні особливості діяльності, обрані людиною старшого віку. 6) Визначити способи модифікації й адаптації літньої людини, щоб полегшити її участь у проведенні дозвілля і відпочинку.

Список літератури

1. Центр соціальної активності. Методичний посібник. – Кременчук, 2009. – 50с.
2. Соціальна геронтологія: Методичні вказівки до вивчення курсу «Соціальна геронтологія» для студентів базового напрямку «Соціологія» спеціальності «Соціальна робота» / Укл. Л.Є.Клос. – Львів: Видавництво Національного університету “Львівська політехніка”, 2005. – 44 с.
3. Петрова І.В. Проектування в соціально-культурній сфері. - [Навчальний посібник]. – К.: НАУКМА, 2012. – 276 с.
4. Управління діяльністю соціальних служб : методичний посібник / [Гусак Н., Кабаченко Н., Назарук В., Савчук О. та ін. ; заг. ред.: О. Іванова, Н. Гусак] ; Проект Програми розвитку ООН та М-ва соц. політики України "Підтримка реформи соц. сектору в Україні". - К. : К. І. С., 2013. - 178 с.
5. Клуби для людей похилого віку [Електронний ресурс]. – Режим доступу: http://lviv.blogspot.com/2009/09/blog-post_15.html. Назва з екрану
6. Вітчизняний та зарубіжний досвід організації дозвілля людей похилого віку [Електронний ресурс]. – Режим доступу: <http://osvita.ua/vnz/reports/culture/11085>. Назва з екрану

КЛЮЧОВІ КОНЦЕПТИ ПОЕТИЧНОЇ КАРТИНИ СВІТУ СЕРІЯ ОСОКИ В МЕТАФОРИЧНОМУ ОСМИСЛЕННІ

Бачинська Г., к.ф.н., доцент
Тернопільський національний педагогічний університет
імені Володимира Гнатюка

Вербовецька О., к.ф.н., викладач
Тернопільський національний педагогічний університет
імені Володимира Гнатюка

Метафора є способом репрезентації знань у мовній формі, вираженням повсякденної реальності в образах. Вона служить засобом отримання нових знань про світ за допомогою специфічних символів. Отримані асоціації є відображенням моделі світу, якій мова надає прагматичної спрямованості.

Художня картина світу являє собою відбитий у свідомості людини фрагмент буття, який осмислений в естетичних категоріях, заданих прикладами словесного мистецтва. Метафора є одним із засобів, що допомагає осмислити художню дійсність, передати механізм поєднання реального із тим, що знаходиться поза його межами. Створення подібності є одним із важливих принципів побудови художньої мови і зводиться до створення схожості, сполучення уже відомого з новим. Ця обставина ріднить метафору з поезією, бо образна метафора, окрім інших, забезпечує ще й естетичну функцію. Саме тому існує необхідність пошуку шляхів пояснення природи метафори, її функціонального різноманіття, механізмів метафоризації та інших аспектів цього феномену.

Метафора протягом тривалого часу привертає увагу як вітчизняних, так і зарубіжних лінгвістів і займає особливе місце в теорії семантичних, стилістичних, психолінгвістичних, синтаксичних і прагматичних досліджень. Кількість робіт, які присвячені вирішенню проблем функціонування метафори, питанням метафоризації, неухильно продовжує зростати. Цей образний засіб був і залишається об'єктом зацікавлення багатьох учених, серед яких найвизначнішими є дослідження В. Виноградова, Н. Арутюнової, Г. Винокур, В. Гака, С. Гусева, С. Єрмоленко, Г. Їжакевич, М. Кочергана, Л. Пустовіт, Н. Сологуб, Г. Сюті, В. Телії, Ю. Караулова, Т. Попової, Є. Черкасової, Л. Кравець та інших лінгвістів у галузі теорії тексту.

Проте, не зважаючи на наукові напрацювання у цій царині знань, сутність метафори, механізми словесних форм подання художньої картини світу в художньому тексті конкретних авторів залишаються до кінця не дослідженими. У цьому визначається актуальність нашого дослідження, об'єктом вивчення якого стала поетична творчість сучасного українського письменника, члена [Національної спілки письменників України](#) Сергія Осоки (Нечитайла).

Сергій Осока – переможець Міжнародного літературного конкурсу «Гранослов», Лауреат III премії видавництва «Смолоскип» за збірку віршів «Голос мисливця» (2006), з 2002 року – Член Національної спілки письменників України. Поезія Сергія Осоки –

вічне протиборство любові й смерті на руїнах пам'яті, спроба зупинити чорну течію скорботи і відродити, бодай словом, втрачений вирій [3].

Джерелом дослідження послужив 151 вірш з інтернетблогу автора [1].

Традиційно в лінгвістиці дослідники метафор, паралельно з іншими класифікаціями виділяють, перш за все, два типи метафор: мовну та художню (індивідуально-авторську), вважаючи при цьому їх об'єктами різних аспектів аналізу: семасіологічного та стилістичного.

За твердженням К. Скляревської, мовна метафора – самостійна лексична одиниця, яка досить вільно вступає в семантичні зв'язки, натомість художня метафора не має такої лексичної самостійності, вона завжди пов'язана з контекстом [7, с. 35].

Головними ознаками розрізнення художніх та індивідуально-авторських метафор більшість дослідники вважають одноразовість вживання, одномоментність виникнення, виразну суб'єктивність, невідтворюваність тощо.

Індивідуально-авторські метафори, у поєднанні з іншими поетичними фігурами, творять індивідуально-авторський стиль письменника.

Кожен автор має свій власний індивідуальний світ тропів. Про особливість стилю кожного поета, ведучи сам із собою полеміку, пише і Сергій Осока. «Чи не кожен молодий автор, маючи перед собою ручку та папір, а в собі – бажання та натхнення, хоче сказати світові: «Ось я! Я прийшов! Ось я – написав! Я заново відкриваю світ!». І це таки правда. Поет-початківець зазвичай не відчуває за собою величезного, колосального, приголомшливого досвіду, якого ще задовго до його народження набули попередники. Вони рухали літературу, додавали в неї нове, намагалися не повторюватися і класти ручкою на папір не стільки слова, стільки власну душу. Молодий поет ще не має на спині цієї ноші, ще не блукає в нетрях слів, ще не лякається повтору. Він просто бере слова з поверхні і щедро нанизує їх на римовані рядки. Йому ще зовсім не страшно... Страх і сумнів прийдуть дещо пізніше, коли початківець уперше замислиться над вічним запитанням митця «Чи несучи я щось нове?»...» [2].

Орієнтування творчості на індивідуальне, свіже, нове, ще не сказане таким чином до нього – ось поетичне спрямування Сергія Осоки – «Я не буду повторювати сто разів сказане до мене» [5]. Він каже, що не варто вживати у віршах ніякого «тепла твоїх рук», бо це саме і такими ж словами до вас уже сказали 10067545 поетів [4].

Традиційні метафори в автора є: *тумани ходять, тумани йдуть* («Півні над колодязем»); *сльози давить, очі коле* («Кружна дорога...»); *затремтить душа* («Любов і голод на чолі»), *затисне душа* («Жовтень») та ін. Але це краплина у величезному і безмірному морі метафоричного світу поета, бо, аналізуючи рядки віршів [Сергія Осоки](#), можна натрапити на дуже несподівані, свіжі образи, де ліричний суб'єкт краде сопілку в бузини, або ж через образ «лукавих молодих богів» він відкриває читачеві шлюзи в міфологічний простір, дає можливість конструювати з автором власну міфопоетику. За твердженням В. Пастуха, поезія [Сергія Осоки](#) будується за принципом створення базової метафори, образу як основи, на яку накладається решта текстової плоти, і ця плоть стає продовженням поезії лиш в тій мірі, в якій їй дає стати нею ця центральна, основна метафора [6, с. 88].

Для порозуміння між автором і читачем необхідне накладання індивідуального сприйняття світу на набутий колективний досвід, мусить бути однакове сприйняття реалій, але відрізнятися може призмою, через яку цей процес відбувається.

У творчості С. Осоки дуже багато символізму – символічний образ цифри «три» прослідковується як у позитивних асоціаціях митця, так і негативі – «Три чорні молитви», «Півні над колодязем» – «*їх було троє (півнів)*»; «*було в діда троє синів*» – три дороги, три образи мови, три застороги перед брамою: «*як я тебе закутаю й нестиму / повз її хату тричі пронесу*» («А сніг на образах»).

Образ водойм є також символічним для авторових спогадів: вода – чи то ріка, чи ставок – для С. Осоки становить якщо не центр пейзажу, то, як в олійному живописі, ґрунт-підмальовок. Вона є тлом, звідки розростаються діалоги, конфлікти, виходять із ранкових туманів рибалки з ятерами, відлунюють нічні купання закоханих, знаходять мерців [8]: «*Співає в низині річка/ мереживом неба й листя*» («Романс про чорну тугу»); «*...мені присниться / тонкої річки потаємна затінь, / де з лепехою причаївся місяць / і вкинув зірку в мій порожній ятір*» («Я ставлю ятір у зелену воду»).

Символічним для С. Осоки є образ діда як невмирущого архетипу, свідка щасливого дитинства, передачі досвіду з покоління в покоління, передачі народної мудрості, звичаїв і традицій: «*сіяв дід самосад / у тиєницю заходив*»; «*...сідав дід на ослін / трьома гребенями / смерть розчісував ...*», «*...так і живе триста літ / сидить біля колодязя / на ослоні*» і ніякі катаклізми («*місяць ножем висить / хоче зрізати*», «*береза руки простягає / заглушити хоче*»; «*тумани йдуть / заморозити*») не торкнуться дідової душі, що «*полотном на колінах лежить / на весну / зацвітає чорними ружами*», бо «*півні горло деруть / півні шпорами тнуть / півні крилами б'ють / не дають / не дають*» («Півні над колодязем»).

Символічним для Сергія Осоки є чорний колір – чорна молитва, чорні пера, чорна м'ята, що передають ознаки суму, старості, смерті, невизначеності («Півні над колодязем», «Три чорні молитви», «Спливають відра»): «*...чорні півні дзьобали зухвало / сумливі очі чорних крапельин*» («Аж до рання шовковиця вмирала»); «*зостанься в чорних водах мого часу*» («Три чорні молитви»); «*душа дідова / полотном на колінах лежить / на весну / зацвітає чорними ружами*» («Півні над колодязем»).

С. Осока часто звертався до одних і тих же тем, образів, але навіть такі повтори не дають підстав назвати його поезію одноманітною чи монотонною. Він дбає про багатство художньо-виражальних засобів для підсилення виразності образу, розкриття авторських задумів, про нові відтінки, нюанси у музиці вірша і його кольорових тонах.

Любов часто автор порівнює із конями, любов, яка знайшла закінчення – із осінню, бо стекла вона по вікні краплями дощу: «*у головах спинилась гола осінь / як голос твій спинився у піснях, / в отавах вже не втримаєш коня / його зовуть тумани як покоси / лише доцинку чути по вікну*» («Іти поволі од твого волосся»); «*цночі білий цвіт твого тепла / до сонних коней сиплеться у ясла*» («Із бузини тебе украв із бузини»); «*Пасуться коні – на барвінкове, / Толочать коні – на безголове, / А як поб'ються – то на вмируще*» («Кружна дорога...»).

Так само образ щастя автор передає через розкриті ворота, двері, що символізують сприйняття автором розкритої душі, готової прийняти призначене їй: «*Їдуть в піні*

дибаласті / коні – полум'яні гриви! / Розчиню ворота в щастя – / заїжджайте, коні сиві! («Їдуть в піні дибаласті»); «*Розтривожу двері сонні...*» («Їдуть в піні дибаласті»).

Яскраво проявляється індивідуальність автора у таких рядках «*Як пахне вечірне світло / антонівкою і Антоничем, /У мреві твого серця / не знайдуть шляхів погоничі, та й стинять вози подерті, / весняні вози Антонича...*» («Як пахне вечірне світло»).

Проблему прозріння, бажання очиститись, знайти в житті єдино правильний шлях поета сумісно із Богом передає автор у вірші «Три чорні молитви». Релігійна тематика тут на другому плані і автор акцентує на бажанні досягти істини в нищому існуванні митця. Увесь вірш – нанизування метафоричних образів непевностей цього світу, через які треба пройти автору, щоб насправді стати тим, ким йому призначено: «*Господи благаю тебе / зостанься в чорних водах мого часу / сполощи свої сяючі персти / у порочних колах моїх озер / притлуми мою впевненість і спокій / загати мені слух криками мертвих / щоб моєму слову / як яблуку / впасти було ніде*» («Три чорні молитви»).

Важливу роль слову приділяв С. Осока, переспівуючи біблійні мотиви: «*Слова – початок. І слова – кінець. / Слова зведуть нам душі нанівець. / Ой не було їх на вустах у Бога*» («Тобі словами не скажу нічого»).

У Сергія Осоки своєрідне розуміння почуття щастя. Автор вбачає його силу у безтілесному існуванні у всесвіті: «*ми зараз серця зупинимо / і станемо усіма / всіма з усіма у сімені / нараз приснимосся всім і в нашім з тобою імені / хтось вмиється як в росі*» («О принеси мені дай мені»).

Єдність закоханих, розчинення їх одне в одному передає автор метафорично: «*було нас двоє чи одно вже / ми вже не знали достеменно / нам кров безрога і безбожна / зубами грузнула у венах*» («О як летіли ми у полі»), «*кі насправді / наше спільне тіло / вже само само само / виліплює себе із кавалків глини*» («У гончарному колі»).

У Сергія Осоки і багато авторських метафор вирізняються своєю оригінальною простотою, чіткістю, яскравістю: «*перемнож руки часові / на кожний промінь своєї любові*» («Три чорні молитви») тощо.

Досить часто настроєвий тон в автора передається образами природи. Спорідненість живої природи й порухів людської душі, характерна для віршів поета, дуже влучно передана свіжими і яскравими метафорами: «*ти вишня була ти як вишня була / зривала притьмом мої яблука сині / корінням тонким мою воду пила*» («То вишня цвіла чи імла чи перга»).

Час, що невблаганно наближає людину до «осені», специфічно передає С. Осока метафоричними образами, узятими з природи: «*На тебе вчора осінь полювала. / Нечутно йшла, тлумила полини. / А день гасив багаття вдалині. / А ніч на тебе ткала укривало*» («На тебе вчора осінь полювала»).

Образ осені передає також сум і спокій, закінчення кохання, розчарування в почуттях, їх невідворотність: «*У головах стинилась гола осінь / як голос твій стинився у піснях*» («Іти поволі од твого волосся»).

Краса рідного краю оживила таланти поета, викликала в нього творче натхнення. Щоб пейзажі були більш яскравими, автор густо застосовує метафори, якими так і насичені його вірші. Показовою в цьому плані є ще одна поезія: «*я ставлю ятір у зелену*

воду / де лепеха обперлася на плесо / до неї вийшов місяць у забородах / і гучно в човен кинув чорні весла» («Я ставлю ятір у зелену воду»).

Отже, у поетичній творчості Сергій Осока виступає як митець, що мислить широкими соціально-філософськими й моральними категоріями, стикає між собою поняття й реалії, що супроводжували і супроводжують його, передає їх образними, яскравими індивідуально-авторськими метафорами, котрі допомагають увійти у світ образів поета, його уявлень про світ і відносини у ньому. Митець, безумовно, майстер індивідуальних метафоричних образів, що рясніють «онтологічними» асоціаціями. Асоціат, ознака, на основі якої відбулось перенесення, в автора ніколи не лежать на поверхні – їх треба віднайти в нетрях своїх уявлень, знань і розумінь. Радість і журба, сподівання й розчарування, почуття щастя і біль розлуки – ці стани людської душі проймають усю його творчість. Контрастність мотивів і символічних образів притаманні майже кожному його віршу. Далеко не кожен митець так глибоко метафоризував свою поетичну мову, щоб створити ще більше нових образів, через які передавати найпотаємніші думки, враження і почуття.

Список літератури

1. Голос Мисливця. Блог Сергія Осоки. URL: [http:// osoka80.blogspot.com](http://osoka80.blogspot.com) (дата звернення: 22.12.2019).
2. Осока С. Десять заповідей щирого графомана, або шлях у глухий кут URL: <http://poezia.org/ua/personnels/351/publications> (дата звернення: 22.12.2019).
3. Осока С. Небесна падалиця. Поезії. Львів: Вид-во Старого Лева, 2015. 144 с.
4. Осока С. Скам'яніле не тремтить. Рецензія на твір «[Терпке надвечір'я у сутінках губить твій слід](#)» URL: <http://litclub.org.ua/texts/show/35517> (дата звернення: 22.12.2019).
5. Пасічник Н. Сергій Осока: «Вірші приходять з неба» // Українська літературна газета. №21 (79). 19 жовтня 2012 р. С. 7.
6. Пастух Б. «Тиха лірика» і сучасність URL: <http://bukvoid.com.ua/column/2015/09/21/110113> (дата звернення: 19.12.2019).
7. Склярєвська Г. Н. Метафора в системі мови. СПб., 1993. 246 с.
8. Стахівська Юлія. Сергій Осока. Нічні купання в серпні. Рецензія. URL: <http://krytyka.com/ua/reviews/nichni-kupannya-v-serpni> (дата звернення: 23.12.2019).

МЕТАФОРА В ПОЕТИЧНІЙ ТВОРЧОСТІ СЕРГІЯ ОСОКИ: ГРАМАТИЧНИЙ АСПЕКТ

Бачинська Г., к.ф.н., доцент

Тернопільський національний педагогічний університет
імені Володимира Гнатюка

Вербовецька О., к.ф.н., викладач

Тернопільський національний педагогічний університет
імені Володимира Гнатюка

Художня картина світу становить відбитий у свідомості людини фрагмент буття, який осмислений в естетичних категоріях, заданих прикладами словесного мистецтва. Метафора є одним із засобів, що допомагає осмислити художню дійсність, передати механізм поєднання реального із тим, що знаходиться поза його межами. Створення подібності являє собою один з важливих принципів побудови художньої мови і зводиться до створення схожості, сполучення уже відомого з новим. Ця обставина ріднить метафору з поезією, бо образна метафора, окрім інших, забезпечує ще й естетичну функцію. Саме тому існує необхідність пошуку шляхів пояснення природи метафори, її функціонального різноманіття, механізмів метафоризації та інших аспектів цього феномену.

У сучасній лінгвістиці помітна тенденція комплексного підходу до вивчення метафори, тобто поєднання філософського, психологічного, літературознавчого, лінгвістичного аспектів щодо з'ясування онтологічної і гносеологічної природи метафоричного перенесення. Метафора була і залишається об'єктом зацікавлення багатьох учених, серед яких найвизначнішими є дослідження В. Виноградова, Н. Арутюнової, Г. Винокур, В. Гака, С. Гусева, С. Єрмоленко, Г. Їжакевич, М. Кочергана, Л. Пустовіт, Н. Сологуб, Г. Сюті, В. Телії, Ю. Караулова, Т. Попової, Є. Черкасової, Л. Кравець та інших лінгвістів у галузі теорії тексту.

Оригінальністю способів передачі художніх образів характеризується поезія представника сучасного українського письменства, «покоління двотисячників», Сергія Осоки (Нечитайла) – українського поета, прозаїка, перекладача, члена [Національної спілки письменників України](#). Творам поета притаманна глибина міфологічного мислення, яку дуже вдало передає яскрава метафорика; вони наскрізь образні і розширюють картину поетичної уяви автора. Джерелом дослідження послужив 151 вірш з інтернет блогу Сергія Осоки «Голос мисливця» [1], де представлені як перші твори автора, так і поезії з останньої збірки «Небесна падалиця».

За граматичним вираженням у лінгвістиці метафори поділяють на субстантивні, атрибутивні, дієслівні та комбіновані [3]. Найбільш метафоричний, а отже, художній потенціал мають прикметники та дієслова. За твердженням Г. Панчук, прикметники виступають носіями статичної метафоричності, а дієслова, дієприкметники – динамічної [2, с. 201].

Здатність розширити семантичний простір контексту реалізується в іменниковій метафорі, оскільки іменник, змінюючи своє значення, змінює і функцію називання,

набуваючи функції характеристики. Така метафора має широкі можливості інакомовного зображення та характеристики. Змінюючи свою семантику, іменник втрачає номінативну функцію, набуваючи якісної оцінки іншого слова [2, с. 202].

Субстантивні (іменникові) метафори поділяються на кілька видів. Серед них є загальномовні одночленні іменникові метафори, образність яких уже стерлася, залишилось переносне значення (*ніжка, ручка, головка*) тощо. За походженням це двочленні метафори, які в лінгвістиці прийнято називати генітивними конструкціями, бо другий член їх виражений найчастіше формою родового відмінка. Проте трапляються і багаточленні метафоричні конструкції, образність яких виникає шляхом нанизування лексем.

У поетичній творчості Сергія Осоки метафоричні іменникові конструкції виражені такими моделями:

1. Метафоричний іменник у Н. в. + керований іменник у Р. в. – генітивна метафора: *очі образів* («А сніг на образах»), *знемога слів, несила слів* («Осілля яблуня»), *крики мертвих, корчі сумніву, п'явки знемоги зневіри і зради, промінець істини, скрижалі мовчань, крапелька дихання* («Три чорні молитви») та ін. Такі конструкції можуть поширюватися іншими словами, надлишковими з боку вказівного мінімуму, але потрібними для образної конкретизації одного чи обох компонентів. Складником генітивної метафори виступає прикметникова метафорична конструкція:

а) П(Н) + Ім(Н) + Ім(Р): *неграційна грація сосен* («Весни нова популяція»), *чорні води часу, порочні кола озер, чорна мушля серця, чорні смички часу, малесенький зародок молитви* («Три чорні молитви») *давня пісня матіоли, небачена квітка голосу* («Дихає хата грудними голосами»);

б) Ім(Р) + П(Н) + Ім(Н): *весни нова популяція, авто почорнілий рев* («Весни нова популяція»);

в) П(Н) + Ім(Н) + П(Р) + Ім(Р): *сумливі очі чорних крапель* («Аж до рання шовковиця вмирала»);

г) Ім(Н) + П(Р) + Ім(Р): *безпомічність першої криги, невтоленість талого листя, оголеність шалого суму* («Любові Долик») *початок найбільшої тиші* («Три чорні молитви»)

2. Іменник у називному відмінку + метафоричний іменник, що виконує роль присудка: *ягниця ніжна хмаровиця біла* («А грім іде на гору свайбувати»), *двері як ружа на жалобнім полотні* («Аж до рання шовковиця вмирала»), *тінь поміж тобою й часом* («Юлії-Ванді Мусаківській»).

3. Інші іменникові метафоричні конструкції: *Бог тепер лише любов* («Весни нова популяція»), *голос як плюскіт відра в колодязі, голос як задихана сопілка* («Дихає хата грудними голосами»).

Атрибутивні метафори мають дві основні граматичні форми вираження – прикметник і дієприкметник (*неситі очі, розбите серце* тощо). Власне комбінація субстантивно-генітивних метафор з атрибутивними (її можна назвати перехідним явищем між епітетом і метафорою) дає конкретно-чуттєвий образ.

У поетичній творчості Сергія Осоки прикметникові метафори слугують означенню прикметних рис об'єктів, виражають опредмечену чи якісну ознаку через

експресивно-оцінну функцію. Залежно від розташування прикметника щодо означуваного іменника розрізняємо такі моделі:

а) метафоричний прикметник стоїть у препозиції до означуваного іменника: *сиві рукави, золоте село* («А сніг на образах»), *черлені стебла* («Юлії-Ванді Мусаковській»), *лоскотне безмов'я, пошерхлі осінні квіти* («Любові Долик»);

б) метафоричний прикметник розташований у постпозиції до означуваного іменника: *зірка чорна* («А грім іде на гору свайбувати»), *вечір синій, село ласкаве* («А сніг на образах»), *яблуня від ночі ледь жива* («Осілля яблуня»), *сівачі наморені* («Аж до рання шовковиця вмирала»), *свічада сині* («Юлії-Ванді Мусаковській»), *ріка осіння, слово безпомічне* («Любові Долик»), *зелений мед, ласкава кушпела, мама квітаста і весільна* («Мамі»), *спускові рушники* («Три чорні молитви»).

Зважаючи на загальну образність творів поета, варто зазначити, що автор вживає прикметникову метафору здебільшого в структурі метафори іменникової та дієслівної, підсилюючи основний метафоричний малюнок.

Дієслівними метафорами називають такі, у яких один член (другий) виражений дієсловом з переносним значенням. Однак треба пам'ятати, що переносність значення сприймається тільки на рівні його сполучуваності з іменником (першим членом метафори). Дієслівна метафора виникає внаслідок порушення семантичного зв'язку між предметом і його дією, бо дія, яка логічно притаманна предметові одного семантичного поля, приписується предметові іншого семантичного поля [2, с. 203]. Явище метафоризації відбувається внаслідок таких процесів:

а) персоніфікації явищ природи та реалій навколишнього світу: *птаха світить зірку чорну, регоче грім, [хмаровиця] ячить, туман гукає з річки* («А грім іде на гору свайбувати»), *пахне вечір* («А сніг на образах»), *ми куталися в дим, мама акацією дихала, вишня навперейми вийшла* («Мамі»), *сніг мандрує скелями* («Весни нова популяція»), *глина світиться, залягає сволок, півні визбирували ранок* («Розсипані перли»), *дихає хата грудними голосами, хата не велить, хата грозить костуром* («Дихає хата грудними голосами»), *окуляри не сплять* («Дід мій зовсім заснув»);

б) перенесення назв якостей і характеристик в межах однієї групи:

– абстрактні поняття: *[птаха] смерть виносить у приполі, хмара весь світ сльозами обзаймила* («А грім іде на гору свайбувати»), *біль не замерзав* («А сніг на образах»), *горить, вигасає літо* («Осілля яблуня»), *тебе шукає рух, роз'єднає рух, рух інеє течє, розсип свої жалі* («Юлії-Ванді Мусаковській»), *злітався цвинтар в небо рушниками* («Мамі»), *порожніми горішками стукає смерть, дівчина із сліз вибирає голос* («Розсипані перли»), *допливуть до світання човни витоптати душу, палить знання, пам'ять і випиває мене до останку* («Три чорні молитви»), *піднімаються душі, душа хоче спізнати пісню, голоси здатні випити душу* («Дихає хата грудними голосами»);

– часовий простір: *час виходить грудьми, час плутається в проивах сорочки, зостатися в чорних водах часу, видовжити руки часові, чорніють назви та імена, перемножити руки часові, час то спускові рушники спустити* («Три чорні молитви»);

в) перенесення назв екзистенційних ознак на буття людини: *каються слова, слово тишу стереже, переймає в тишу слова* («Осілля яблуня»), *губить мова, мова не знала,*

сяяло серце, ріка прощалася з берегами («Любові Долик»), речення поставали крапки («Дід мій зовсім заснув»).

Отже, найпродуктивніші типи метафор у поезії Сергія Осоки з огляду їхньої формальної структури – це дієслівні та іменникові метафори. Поет творить варіантний метафоричний світ, рухомий, динамічний, заснований на власному баченні життя, індивідуальних переживаннях та відчуттях, зміцнюючи символічну структуру тексту. Метафора зі стрижневою дієслівною ознакою та метафоричні іменникові та прикметникові словообрази свідчать про рухливий характер ліричного твору, що характеризує мінливість зовнішнього світу.

Список літератури

1. Голос Мисливця. Блог Сергія Осоки. URL: <http://www.osoka80.blogspot.com> (дата звернення: 22.12.2019).
2. [Панчук Г.](#) Метафора та її граматичне вираження у збірці О. Пахльовської «Долина храмів». *Рідне слово в етнокультурному вимірі*. 2015. С. 200–205.
3. Стилїстика української мови: підручник / за ред. Л. І. Мацько та ін. К.: Вища школа, 2003. 462 с.

ФОРМУВАННЯ ПРОФЕСІЙНОЇ КОМПЕТЕНТНОСТІ У СТУДЕНТІВ ПРИ ВИВЧЕННІ ПРОПЕДЕВТИКИ ВНУТРІШНЬОЇ МЕДИЦИНИ

Бачук-Понич Н., к.мед.н.

доц.кафедри пропедевтики внутрішніх хвороб
Буковинський державний медичний університет, Україна

Присяжнюк І.

к.мед.н., ас. кафедри внутрішньої медицини та
інфекційних хвороб
Буковинський державний медичний університет, Україна

На сьогоднішній час основним завданням вищої школи є підготовка конкурентноспроможних фахівців на світовому рівні, підвищення якості їх підготовки, що є неможливим без формування в них позитивної мотивації до майбутньої професії [8, 10]. Однак динаміка професійної мотивації має досить складний характер і змінюється від курсу до курсу. Надзвичайно важливим з позицій формування позитивного відношення до майбутньої професії є третій курс, на якому студенти починають вивчати пропедевтичні дисципліни, в цей період розпочинається спеціалізація, активізується інтерес студентів до науково-дослідної діяльності, що необхідно врахувати під час занять у студентському науковому гуртку.

У роботі зі студентами на науковому гуртку необхідним є формування мотивації до навчально-пізнавальної діяльності, що дає змогу зробити об'єктом вивчення багато аспектів внутрішнього життя студента: його інтереси, цінності і переконання, мотиви діяльності, здібності, знання, уміння, навички, які складатимуть у подальшому його професійну спрямованість. Формування мотивації можливе лише тоді, коли студенту вдається пов'язати мету з особистісними цінностями. Чим більше особистісні цінності пов'язані з результатом майбутньої діяльності, тим більше внутрішні мотиви підживлюватимуть енергію мотивації особистості [4, 6]. Під час занять у науковому гуртку у студентів має виникати потреба у самовдосконаленні, самореалізації та самовираженні. Значну роль у формуванні цієї потреби відіграє співробітництво між викладачем та студентами, а також між самими студентами. З цього випливає, що викладач має постійно відтворювати умови, що впливають на формування позитивних мотивів навчально-пізнавальної діяльності студентів, а саме: професіоналізм викладача (бажання та вміння навчити); ставлення до студента як до компетентної особистості; сприяння самовизначенню студента, розвиток позитивних емоцій студента; організація навчання як процесу пізнання; використання методів, що стимулюють навчально-пізнавальну діяльність; усвідомлення найближчих та кінцевих цілей навчання; професійна спрямованість навчальної діяльності; доступність змісту навчального матеріалу, що пропонується викладачем на занятті; постійне створення та "підкріплення" ситуації успіху для невпевнених у своїх силах студентів [5, 6].

Методи, що стимулюють навчально-пізнавальну діяльність, поділяють на дві групи: методи формування пізнавального інтересу та методи стимулювання обов'язку й відповідальності в навчанні [2, 3]. Методи формування пізнавального інтересу – це, насамперед, інтерактивні методи навчання: робота у малих групах, дискусія, «мозкова атака», аналіз конкретних ситуацій, інсценізація, презентація, проектні роботи [1]. До цієї групи сучасні педагоги додають ще метод випереджаючого навчання, коли викладач, враховуючи зону найближчого розвитку особистості, орієнтується не на наявний рівень, а на вищий, якого можна досягти, та метод кооперативного навчання. Практика кооперативного навчання базується на роботі студентів у парах та малих групах над завданнями типу рольових та ділових ігор, кейсів, різних навчальних проектів, дискусій та інших видів навчальної діяльності, пов'язаної із пошуком інформації, якої бракує [8].

У своїй роботі зі студентами на гуртку нами використовуються методи імітаційного навчання, такі як ситуаційна методика навчання або кейс-метод, ділова гра, аналіз конкретних ситуацій. Використання цих методів передбачає перехід від методу накопичення знань до діяльнісного, практично-орієнтованого підходу відносно реальної діяльності студента [1, 9]. Метою цих методів є навчити студентів аналізувати інформацію, виявляти ключові проблеми, вибирати альтернативні шляхи рішення, оцінювати їх і формулювати програми дій. Важливо постійно звертати увагу студентів не тільки на досконале вивчення симптомів, синдромів, методів діагностики та лікування, але й на своєчасне отримання ними інформації для стимулювання в них свідомого пошуку рішень та сприяти прагненню до успіху в професійній діяльності майбутнього фахівця, тобто формувати мотив досягнення та професійний, що вважають одними із найдієвіших мотивів.

Організація інтерактивного навчання в студентському науковому гуртку передбачає спільне вирішення проблеми на основі аналізу обставин [1]. Під час проведення засідань гуртка студенти проводять клінічні розбори, самостійно готують тематичні доповіді, проводять пошукову науково-дослідницьку роботу. Нами використовується один із методів імітаційного навчання – ситуаційна методика навчання або кейс-метод. Використання цього методу передбачає перехід від методу накопичення знань до діяльнісного, практично-орієнтаційного підходу відносно реальної діяльності студента [1, 9]. Мета цього методу – навчити студентів аналізувати інформацію, виявляти ключові проблеми, вибирати альтернативні шляхи рішення, оцінювати їх і формулювати програми дій. Така робота дозволяє студентам, які мають поки що невеликий багаж клінічних знань, на практиці познайомитися з психологією пацієнта, знайти з ним контакт, оволодіти навичками комунікативного мистецтва.

Заняття з використанням методу кейсів поділяється на три етапи [9].

1. Етап організації роботи над кейсом. Обираємо тему, над якою передбачається працювати групі. Викладач оголошує тему кейсу на попередньому засіданні гуртка. Звертаємо увагу на теми, що винесені для самостійної позааудиторної роботи студентів, а також на поглиблене вивчення тем для практичних занять.

2. Етап безпосередньої роботи над кейсом. Для цього обираємо тематичних хворих у терапевтичних відділеннях лікарні. Студенти розподіляються на підгрупи в залежності від кількості хворих, отримують відомості про пацієнтів, проводячи їх опитування та

об'єктивне обстеження, логічно обробляють ці дані. Викладач створює логічний ряд запитань, на які студенти кожної із груп мають дати відповідь, а саме пропонується деталізувати дані опитування та об'єктивного обстеження із формулюванням основних і додаткових симптомів і синдромів захворювання. Також студенти визначають перелік методів діагностики для уточнення діагнозу, узагальнюють механізми виникнення даної патології, встановлюють етіологічні фактори захворювання, проводять співставлення клінічної картини у конкретного хворого з типовою картиною захворювання. На цьому етапі можна використовувати наступні методики групового обговорення: мозкова атака, морфологічний аналіз.

3. Завершальний етап роботи над кейсом і підведення підсумків. На цьому етапі заняття студенти усіх підгруп по черзі висловлюють свою думку щодо правильності проведеного опитування та об'єктивного обстеження пацієнта, а також плану обстеження. Впродовж усієї дискусії викладач не втручається, тільки після виступу студентів усіх груп, він починає розбір кожного хворого, пояснює варіант правильного вирішення питання, порівнює групи між собою. Після заслуховування кожної доповіді пропонується її обговорення у формі відповідей на запитання та вирішення нетипових ситуаційних задач (підготовлені викладачами та невідомі студентам) з певного вужчого аспекту проблеми. При цьому, задачі взято з реального практичного досвіду, складено із недостатніми даними, часом із помилками у формулюванні діагнозу, у тактиці лікарів. Студентам пропонується віднайти помилки та здійснити пошук необхідної інформації.

Крім колективних занять в гуртку викладачами кафедри проводиться також індивідуальна робота зі студентами, які виявляють інтерес до наукової роботи, організації власних наукових досліджень та поглибленого вивчення пропедевтики внутрішньої медицини.

Все це сприяє професійному зростанню майбутніх лікарів, що, безумовно, в подальшому позначається на успішності студентів та підвищенню їх життєвої активності.

Отже, одним із основних завдань сучасних педагогів стає формування у студентів стійкої мотивації до навчання, зокрема під час занять на науковому гуртку, що допоможе їм визначитися професійно та стати кваліфікованими спеціалістами.

Впровадження в навчальний процес інтерактивних технологій є необхідною умовою формування позитивної мотивації студентів до навчально-пізнавальної діяльності і до майбутньої професії лікаря.

Для підвищення ефективності навчального процесу і розвитку науково-дослідного потенціалу студентів необхідне якісне функціонування студентського наукового гуртка.

Список літератури

1. Артемова Л.В. Інтерактивні технології в курсах навчальних дисциплін: навч.-метод. посіб. Київ: Кондор, 2012. 272 с.
2. Волошина Л.О., Оліник О.Ю., Кушнір Л.Д. та ін. Студентський науковий гурток – як допоміжна форма теоретичного та практичного навчання за кредитно-модульною системою освіти. Матеріали навч.-метод. конф. Актуальні питання вищої медичної та фармацевтичної освіти: досвід, проблеми, інновації та сучасні технології (18 квіт. 2012, Чернівці). Чернівці, 2012. С. 24.

IMPACT OF MODERNITY ON SCIENCE AND PRACTICE

3. Дяченко-Богун М. Активні методи навчання у вищому навчальному закладі. *Витоки педагогічної майстерності*. 2014. Випуск 14. С. 74-79.
4. ЄвтухМ.Б., Волощук І.С. Забезпечення якості вищої освіти– важлива умова інноваційного розвитку держави і суспільства. *Педагогіка і психологія*. 2008. № 1. С. 70–74.
5. Євтушевський В. Управління інноваційним розвитком у вищих навчальних закладах України. *Проблеми освіти*. 2008. Вип. 54. С. 13-19.
6. Занюк С.С. Психологія мотивації: навч. посіб. Київ: Либідь, 2002. 304 с.
7. Качуровский М.О. Стратегія освіти: проблеми реалізації. *Філософія науки: традиції та інновації*. 2011. №1. С.12-15.
8. Михайличенко В.Є., Полянська В.В. Роль мотивації навчально-пізнавальної діяльності у формуванні професійної спрямованості студентів. Збірник наук. праць «Педагогіка формування творчої особистості у вищій і загальноосвітній школах». Запоріжжя, 2011, Вип.17 (70). С. 320–327.
9. Ситуационный анализ, или анатомия кейс-метода /под ред. Сурмина Ю.П. Киев: Центр инноваций и развития, 2002. 286 с.
10. Черній Г.В. До питання доцільності використання інтерактивних технологій у вищій школі [електронний ресурс] / Г.В.Черній. Режим доступу: <http://intkonf.org>.

ЗАСТОСУВАННЯ ПОЛІЦЕЙСЬКИХ ЗАХОДІВ ПРИМУСУ, ЯК ПРЕВЕНТИВНИЙ ВИД ОСОБИСТОЇ БЕЗПЕКИ ПОЛІЦЕЙСЬКОГО В АДМІНІСТРАТИВНІЙ ДІЯЛЬНОСТІ НАЦІОНАЛЬНОЇ ПОЛІЦІЇ УКРАЇНИ

Бездольний М.

кандидат юридичних наук
доцент кафедри адміністративного права та
адміністративного процесу Херсонського
факультету Одеського Державного
університету внутрішніх справ м. Херсон, Україна

Праця є основою життєдіяльності людини як індивіда і члена суспільства, вона безпосередньо впливає на формування і розвиток суспільних відносин. З огляду на це найважливішим завданням будь-якої демократичної держави є створення найбільш сприятливих умов для плідної праці та її охорони [3].

Праця (служба) поліцейського полягає не тільки у оформленні процесуальних документів під час роботи у службових кабінетах і приміщеннях, вона також пов'язана з безпосереднім забезпеченням громадської безпеки під час охорони громадського порядку, зокрема здійснення патрулювання.

У будь-якому випадку працівник поліції зобов'язаний не уникати небезпеки, а, умовно кажучи, йти їй назустріч, що обумовлюється його посадовими обов'язками. Отже, в умовах складної криміногенної ситуації питання особистої безпеки працівників Національної поліції є одним з найважливіших напрямків їх діяльності [4].

Діяльність працівників поліції у більшості випадків пов'язана з небезпекою для їх власного здоров'я та життя. Так, відповідно до статистичних даних, з моменту створення Національної поліції України при виконанні службових обов'язків отримали поранення близько 2 тисяч поліцейських, частина з яких притаманна фактам несвоєчасного та не відповідного застосування ситуації заходу примусу.

Ряд науковців пропонує розглядати охорону праці працівників поліції, в тому числі і при підготовці майбутніх фахівців у вищому навчальному закладі з двох позицій: як соціально-технічну, нормативну дисципліну та як галузь людської діяльності [3].

Загалом безпека працівників поліції під час здійснення безпосередніх обов'язків, забезпечується такими блоками, як організаційно-правовий - комплекс об'єктивних передумов для ефективного і безпечного здійснення професійної діяльності та мотиваційно-особистісний - морально-поведінкові установки, психологічна готовність "на виживання", тобто дотримання норм, правил і спеціальних процедур, що гарантують особисту безпеку.

Адміністративна діяльність поліції здійснюється методами переконання та примусу і з точки зору повсякдення, застосування поліцейського заходу, як примус, можна визначити – превентивним видом особистої безпеки поліцейського, оскільки його своєчасне, правове та ефективне застосування є запорукою збереження життя та здоров'я поліцейського.

IMPACT OF MODERNITY ON SCIENCE AND PRACTICE

Примусовий захід є необхідним, якщо для виконання повноважень поліції неможливо застосувати інший захід або його застосування буде неефективним, а також якщо такий захід заподіє найменшу шкоду, як адресату заходу, так і іншим особам.

Так, в залежності від ситуації яка склалась, відповідно до Закону України «Про національну поліцію», поліцейський, під час виконання повноважень, уповноважений застосовувати такі заходи примусу, як фізичний вплив (сила), застосування спеціальних засобів та застосування вогнепальної зброї [2].

Отже, примусовий захід, який може бути застосовано поліцейським, є дією, яка базується на безпосередньо правових, своєчасних, ефективних та обґрунтованих нормах і не повинна мати відтермінований час його застосування, якщо захід переконання не дав належних результатів.

Таким чином забезпечення особистої безпеки поліцейських під час виконання службових завдань, повинна ґрунтуватись на своєчасному та правомірному застосуванні заходів примусу, що дає можливість уникнути завдання поліцейському тілесних ушкоджень і в своїй суті є превентивним заходом з точки зору його особистої безпеки.

Список літератури:

1. Конституція України. URL: <https://zakon.rada.gov.ua/laws/show/254к/96-вр>
2. Закон України «Про Національну поліцію». URL: <https://zakon.rada.gov.ua/laws/show/580-19>
3. Грибан В.Г., Негодченко О.В. Охорона праці в органах внутрішніх справ: Підручник для курсантів і студентів вищих навчальних закладів. Дніпро-216. Дніпропетровський державний університет внутрішніх справ
4. Забезпечення особистої безпеки працівників поліції під час виконання оперативно-службових завдань. Національна Академія внутрішніх справ. <http://elar.naiu.kiev.ua/bitstream//123456789/3395/1/Мурзо>

ВИДОВИЙ СКЛАД ДЕНДРОФЛОРИ ВУЛ. ПАНІКАХИ М. ДНІПРО

Бессонова В.
д.б.н., професор

Казинян А.
студент магістратури
Дніпровський державний аграрно-економічний університет

Вуличні зелені насадження незамінний функціональний елемент міського середовища. Саме завдяки ним вирішується низка санітарно-гігієнічних, рекреаційних, містобудівних задач, пов'язаних з життєзабезпеченням міста.

В останні роки дослідженню озеленення вулиць приділяється суттєва увага, як в Україні, так і інших країнах. Аналізується не тільки видовий склад дендрофлори, але й частота зустрічальності тих чи інших видів дерев, їх життєвий стан та всього насадження в цілому. Такі роботи необхідні, оскільки вони можуть бути основою для створення проектів реконструкції вуличних насаджень.

Мета даної роботи – проаналізувати видовий склад дендрофлори на вулиці Панікахи м. Дніпро.

Вулиця Панікахи знаходиться на житловому масиві Тополя. Її протяжність складає 2,65 км. Рух автомобілів двосторонній. Його інтенсивність 21270 шт. на добу. Обстеження дерев на вулиці проводили маршрутним методом. Таксономічну належність видів визначали за Д.Н. Доброчаєвою та ін. (1999) з поправками за системою APG IV (Коул та ін, 2017).

На вулиці Панікахи зростає 1367 шт. деревних рослин, з яких 116 шт. – чагарники (5 видів, 2 гібриди). У насадженнях переважають рослини відділу Magnoliophyta, визначена лише одна родина відділу *Pinaceae* з відділу Pinophyta. Дендрофлора представлена 16-ма родинами, до яких належать 28 родів та 42 види (табл. 1). Отже, як родовий, так і родинний спектри дерев вуличного насадження досить різноманітний.

Таблиця 1. Таксономічний аналіз дендрофлори вул. Панікахи

№	Родина	Рід	Вид	Кількість, шт.
1	<i>Pinaceae</i> Lindl.	<i>Picea</i> A.Dietr.	<i>Picea abies</i> L.	10
			<i>Picea pungens</i> 'Viridis' Engelm.	26
			<i>Picea pungens</i> 'Glauca' Engelm.	12
2	<i>Fagaceae</i> Dumort.	<i>Quercus</i> <u>L.</u>	<i>Quercus robur</i> L.	12
3	<i>Betulaceae</i> <u>Gray</u>	<i>Betula</i> <u>L.</u>	<i>Betula pendula</i> Roth.	51
4	<i>Juglandaceae</i> Lindl.	<i>Juglans</i> <u>L.</u>	<i>Juglans regia</i> L.	25
5	<i>Ulmaceae</i> Mirb.	<i>Ulmus</i> <u>L.</u>	<i>Ulmus laevis</i> Pall.	3
			<i>Ulmus parvifolia</i> Jacq.	5
			<i>Ulmus scabra</i> Huds.	14

IMPACT OF MODERNITY ON SCIENCE AND PRACTICE

			<i>Ulmus pumila</i> <u>L.</u>	14
6	<i>Moraceae</i> Lindl.	<i>Morus</i> <u>L.</u>	<i>Morus alba</i> <u>L.</u>	6
7	<i>Salicaceae</i> Lindl.	<i>Salix</i> <u>L.</u>	<i>Salix alba</i> L.	25
			<i>Salix matsudana</i> <u>Koidz.</u>	2
		<i>Populus</i> <u>L.</u>	<i>Populus simonii</i> L.	66
			<i>Populus pyramidalis</i> Roz.	4
			<i>Populus nigra</i> L.	3
			<i>Populus balsamifera</i> L.	4
			<i>Populus alba</i> L.	12
8	<i>Malvaceae</i> Juss.	<i>Tilia</i> <u>L.</u>	<i>Tilia platyphyllos</i> L.	116
			<i>Tilia cordata</i> Mill.	6
9	<i>Rosaceae</i> Juss.	<i>Spiraea</i> <u>L.</u>	<i>Spiraea</i> × <i>vanhouttei</i> (Briot) Zabel	89
		<i>Rosa</i> <u>L.</u>	<i>Rosa canina</i> L.	1
			<i>Garden rosa</i> (<i>Rosa multiflora</i>)	3
			<i>Rosa Floribunda</i>	4
		<i>Prunus</i> Mill.	<i>Prunus domestica</i> L.	4
		<i>Cerasus</i> Juss.	<i>Cerasus vulgaris</i> Mill.	4
			<i>Cerasus vulgaris</i> Mill. f. <i>pendula hort.</i>	1
		<i>Armeniaca</i> Mill.	<i>Armeniaca vulgaris</i> Lam.	5
		<i>Malus</i> Mill.	<i>Malus domestica</i> Borkh.	7
		<i>Pyrus</i> <u>L.</u>	<i>Pyrus communis</i> L.	3
<i>Sorbus</i> <u>L.</u>	<i>Sorbus aucuparia</i>	14		
10	<i>Fabaceae</i> Lindl.	<i>Robinia</i> <u>L.</u>	<i>Robinia pseudoacacia</i> L.	49
			<i>Robinia pseudoacacia</i> 'Bessoniana'	5
		<i>Colutea</i> <u>L.</u>	<i>Colutea arborescens</i> L.	1
11	<i>Sapindaceae</i> Juss.	<i>Acer</i> L.	<i>Acer platanoides</i> L.	269
			<i>Acer platanoides</i> f. 'Drummondii' L.	6
			<i>Acer pseudoplatanus</i> L.	37
			<i>Acer negundo</i> L.	21
		<i>Acer tataricum</i> L.	2	
<i>Aesculus</i> L.	<i>Aesculus hippocastanum</i> L.	367		
12	<i>Simaroubaceae</i> Lindl.	<i>Ailanthus</i> Desf.	<i>Ailanthus altissima</i> Mill.	6
13	<i>Anacardiaceae</i> Lindl.	<i>Rhus</i> <u>L.</u>	<i>Rhus typhina</i> L.	1
14	<i>Adoxaceae</i> E.Mey.	<i>Sambucus</i> <u>L.</u>	<i>Sambucus nigra</i> <u>L.</u>	1
15	<i>Oleaceae</i> Lindl.	<i>Fraxinus</i> <u>L.</u>	<i>Fraxinus lanceolata</i> Borkh.	1
			<i>Fraxinus excelsior</i> L.	11
		<i>Forsythia</i> Vahl	<i>Forsythia europaea</i> Degen & Bald	2
		<i>Syringa</i> <u>L.</u>	<i>Syringa vulgaris</i>	19
16	<i>Bignoniaceae</i> Juss	<i>Catalpa</i> Scop.	<i>Catalpa bignonioides</i> Walt.	18
Всего				1367

Найбільш багато представлена родина *Rosaceae* та *Salicaceae*, які включають 8 та 7 видів відповідно. З родини *Sapindaceae* у вуличних насадженнях зростає 6 видів (5 відноситься до роду *Acer*, 1 вид – до роду *Aesculus* L.), з *Oleaceae* та *Ulmaceae* – по 4. Три види містять родини *Fabaceae*, по два – *Malvaceae*, *Pinaceae*. Інші родини представлені одним видом.

За кількістю особин найбільш численна родина *Sapindaceae*: рід *Aesculus* L. – 367 шт., що становить 26,79 % від загальної кількості дерев у насадженнях. Він представлений одним видом – *Aesculus hippocastanum*. На другому місці рід *Acer* (24,48 %). Найбільшу частку складає *Acer platanoides* – 19,64 % (269 шт.). Набагато менша чисельність рослин видів *Acer pseudoplatanus* (43 шт.) і *Acer negundo* (21 шт.). Виявлено всього 2 екземпляри *Acer tataricum*, який взагалі в міських насадженнях зустрічається дуже рідко.



Рис. 1. Співвідношення родин у насадженні вул. Панікахи за кількістю екземплярів, шт.

Достатньо численні представники родини *Malvaceae* – 122 шт. (8,90 %). Це, головним чином, *Tilia platyphyllos* – 116 шт., або 8,45 % від загальної кількості рослин в насадженнях вулиці. *Tilia cordata* зустрічається рідко (всього 6 екземплярів). Дещо менше в насадженні рослин, що відносяться до родини *Salicaceae*, серед них найбільш поширені *Populus simonii* – 66 шт, *Salix alba* – 25 шт. та *Populus alba* – 12 шт. Рослини інших видів цієї родини виявлені в кількості від 2 до 4 екземплярів.

В зелених насадженнях вулиці зростає 56 екземплярів дерев родини *Fabaceae*: міхурник деревоподібний – 1 шт. та 55 шт. *Robinia pseudoacacia*. Близька до цієї величини чисельність рослин *Betula pendula*, яка є єдиним представником родини *Betulaceae* на даній вулиці.

IMPACT OF MODERNITY ON SCIENCE AND PRACTICE

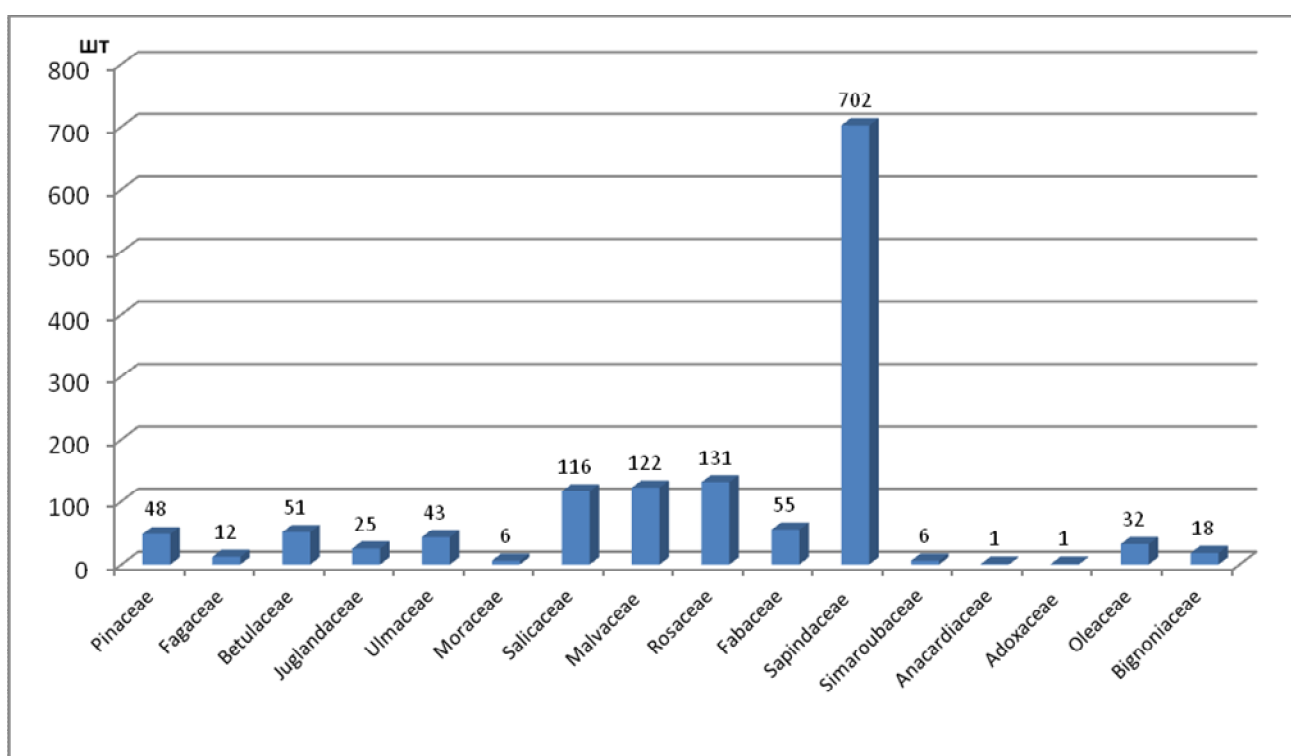
Кількість дерев інших видів у насадженнях вул. Панікахи не перевищує 30 шт., багато з них виявлені в одиничних екземплярах.

У зелених масивах вулиці зустрічаються декоративні форми дерев, хоча представленість кожної з них невелика. Це – *Robinia pseudoacacia* f. 'Bessoniana' та *Acer platanoides* f. 'Drommondii', *Picea pungens* f. 'Glauca', *Salix alba* f. 'Tristic', *Cerasus vulgaris* f. *Pendula*.

На вулиці зростають гарноквітучі рослини – *Aesculus hippocastanum*, *Catalpa bignonioides*, *Sorbus aucuparia*, *Robinia pseudoacacia*, *Forsythia europaea*.

Кількість аборигенних та інтродукованих видів відрізняється мало – 17 та 19 відповідно. Проте за чисельністю екземплярів превалюють інтродуковані рослини (рис. 2). Окремо виділена група гібридних рослин (*Spiraea ×vanhouttei* та *Garden rose*), походження яких вказати неможливо.

Однорядна смуга рослин вздовж автотраси характеризується невеликим різноманіттям. Це переважно *Aesculus hippocastanum* та *Tilia cordata*. Зустрічаються *Robinia pseudoacacia* та *Populus simonii*, ще рідше інші види роду *Populus*. Достатньо велике різноманіття дендрофлори пов'язано з тим, що з протилежного від дороги боку тротуару створені зелені масиви. Так, проти магазину АТБ висаджена група, що складається з ялини колочної f. 'Glauca' та f. 'Viridis'. Тут також висаджені *Acer platanoides*, *Tilia platyphyllos*, *Betula pendula*.



Рис. 2. Чисельність аборигенних та інтродукованих рослин на вул. Панікахі, %

Поруч з кінотеатром «Січ» зростає група дерев з *Quercus robur*, *Acer platanoides*, *Acer tataricum*, *Salix alba*, *Populus simonii*, *Syringa vulgaris*, *Ulmus laevis* та ін. Дуже урізноманітнюють видовий склад насадження біля поліклініки №4. Тут зосереджені переважно всі чагарникові рослини – *Spiraea ×vanhouttei*, *Garden rose*, *Forsythia europaea*, *Syringa vulgaris*. Кущі *Spiraea ×vanhouttei*, висаджені як живопліт, який під час цвітіння рослин дуже декоративний.

На протилежному боці вулиці по другий від дороги бік тротуару біля будівель ж/м Тополя 2 створені достатньо великі зелені смуги, які включають не тільки декоративні

дерева, але й плодови. Це – *Pyrus communis*, *Malus domestica*, *Armeniaca vulgaris*, *Prunus domestica*. Чисельність дерев кожного виду невелика, проте під час цвітіння вони створюють локальні декоративні групи. В цих зелених масивах зростає також *Juglans regia* та *Morus alba*.

Висновки

1. Видовий склад дерев, що зростають у лінійному насадженні вздовж автомобільної дороги вул. Панікахи, досить бідний (переважно *Aesculus hippocastanum*, значно менше *Tilia platyphyllos*, ще рідше види роду *Populus*).

2. Дендрорізноманіття вуличного насадження визначається зеленими масивами, що зосереджені біля магазину АТБ, кінотеатру «Січ», поліклініки №4 та на протилежному боці вулиці біля будинків ж/м Тополя 2.

3. За чисельністю екземплярів у зелених насадженнях вулиці Панікахи переважають рослини-інтродуценти. Кількість інтродукованих та аборигенних видів відрізняється мало – 19 та 17 відповідно.

Список літератури

1. Определитель высших растений Украины/ Доброчаева Д. Н., Котов М. И., Прокудин Ю. Н и др. Киев: Наукова думка, 1987. 548 с.

2. Коул Т.К.Г., Хільгер Х.Г., Стівенс П., Мосякін С.Л., Одінцева А.В. Філогенія покритонасінних – Систематика квіткових рослин APG IV, Ukrainian version of: Cole T.C.H., Hilger H.H., Stevens P. (2017) Angiosperm Phylogeny Poster – Flowering Plant Systematics.

ФІЛОСОФСЬКА СКЛАДОВА У ПРОЦЕСІ ВИХОВАННЯ ПІДЛІТКІВ

Білогрива Д.

студентка I-го курсу факультету історії та філософії
спеціальності 034 Культурологія

Родян М.

старший викладач кафедри культурології
Одеський національний університет імені І.І.Мечникова

Останнім часом дуже багато уваги приділяється фахівцями в області психології стосовно вирішення питання важливості виховання молодого покоління, але не багато уваги зосереджено саме на філософських засадах цього процесу. Саме ріст рівня протестів, жорстокості та скоєння злочинів серед підлітків, нещасних випадків, попадання дітей у незрозумілі компанії чи субкультури, алкоголізм чи наркотична залежність, та й загалом непорозуміння у сім'ях надають підстави для більш детального розгляду даної проблематики [1, с.75-76]. Дійсно, дуже легко окреслити цю проблему наступними ствердженнями: вважається, що підлітковий протест – це норма, бо він носить віковий характер, тобто з часом минає. Психологи пояснюють це тим, що нове покоління бажає отримувати права на рівні із дорослими, інакше кажучи, потребують зміни ставлення до себе не як до дитини, а як до повноцінного члена суспільства, тоді як несприйняття дорослими такої поведінки спричиняє конфліктну ситуацію. Однак це було б доречно, коли такі протести ніяким чином не стосувалися б інших людей та не завдавали їм шкоди. Варто зазначити, що між бунтуючим поколінням та його батьками у таких ситуаціях зовсім відсутній контакт: всі застереження, які виходять з уст старших не сприймаються підлітками взагалі, тобто ігноруються, або навмисно виконуються навпаки. Але ж, зрозуміло, що найчастіше саме такі попередження є дійсно необхідними, й якби до них прислухалися, то підлітки не мали б більшості своїх проблем. Тож, у чому причина цієї неслухняності? Чи завжди у ній винні тільки діти, або ж щось не так зробили батьки? Найімовірніше, слід спробувати віднайти саме головну причину виникнення цих питань й, власне, спробувати знайти шляхи їх вирішення.

Добре відомо, що до певного часу дитина сприймає всі слова батьків як безумовні, непіддатні сумніву, тому саме у цей період дуже важливо наповнювати свідомість дітей найважливішими загальнолюдськими цінностями, даючи основи моралі, пояснюючи, що є «погано», що є «добре»; що робити можна, а чого ні, тощо [2, с.169-170]. З початку другої половини XIX століття, не дивлячись на різнобарв'я підходів стосовно поняття «виховання», зокрема *біологізаторського підходу* англійського філософа Г.Спенсера та французького етнографа Ш.Летурно, чи американського історика педагогіки П.Монро, хто сформулював *психологічний підхід*, та завдяки роботі багатьох інших вчених і дослідників було виявлено спільне: основою **виховання** є наслідування дітьми поведінки батьків, незалежно від бажання останніх; що також включає у себе певну

форму розвитку взаємного сприйняття від вихователя до учня, що наявна у передачі певних істин від першого до другого[3, с.10-11].

Так виховання формує взаємовідносини людей, однак, знову ж таки, на певному рівні. В даному випадку, на рівні покровителя та, свого роду, підлеглого. Без сумніву, така форма має місце, але до того моменту, коли дитина доходить до етапу набування якостей дорослого (зрозуміло, мова не про фізіологічне дозрівання підлітка). Саме на межі таких змін відбуваються підліткові «бунти» або протести. Чому бунти: бунт – це є активна, агресивна форма вираження невдоволення, незгоди із існуючими нині порядками; виявляє прямолінійну грубість, агресивну поведінку, непослух тощо[5, с.37]. В свою чергу, протест як пасивна форма вираження, виявляє замасковану ворожість, невдоволення, що з часом переростає у діяння з-під тишка, тобто підліткі, бо людина протестуючи робить, що вважає за потрібне, хоча не бажає, щоб про це дізнавалися. Тому дуже важливо вихователю попередити ту й іншу реакцію, бо в обох випадках за відсутності запобігання, зростатиме конфронтація.

Звичайно, найчастіше батьки пропускають етап дорослішання своїх дітей, саме через звичку постійно турбуватися про своїх чад, вирішуючи усі проблеми за них та постійно застерігаючи їх від усього, не даючи часом усвідомити, що саме підліток мусить або не мусить робити. А іноді, дійсно, така опіка просто позбавляє дітей права вибору, й саме звідси починається руйнування відносин між батьками та підлітками. У чому суть: такі дії спричинені тим, що батьки звикли до безумовного підкорення своїм дітям (тобто авторитарна форма з боку батьків), через наявність безумовного батьківського авторитету (про що йшлося раніше), який є таким з тої причини, що дитина до певного часу пізнає світ завдяки саме батькам, котрі мають більше знань та досвіду на відміну від дітей. Однак, з часом, навіть дорослішаючи, коли дитина також продовжує ставити «незручні», складніші запитання батькам, останні створюють їм такі умови, в яких підлітки змушені шукати відповіді самостійно, або за допомогою когось (чогось) *іншого*, але не тих, у кого питали. З цієї причини підлітки все рідше й рідше звертаються до старших, бо роблять висновки про їх неспроможність надавати переконливі відповіді чи приділяти увагу питанням своїх дітей взагалі, завдяки чому нині їх відношення до авторитету батьків змінюється не на користь останніх. Хоча і комп'ютер, і книга, і будь-який інший пристрій-носії інформації не здатен замінити людині співрозмовника, саме з тої причини, що не здатен розділяти з людиною його емоцій. Як свого часу це сказав Альберт Ейнштейн, ще задовго до появи «пращурів» сучасних комп'ютерів: «Коли технології замінять живе спілкування, ми отримаємо покоління ідіотів»[4]. Бо суть спілкування між людьми полягає не тільки в обміні інформацією, як прийнято мислити, чи як найчастіше це поняття пояснюють словники чи підручники, часом ототожнюючи поняття спілкування та комунікація [6, с.10], тоді як спілкування, у першу чергу, *є саме вмінням чути, розуміти та сприймати, розділяти чи обґрунтовано не розділяти цінності іншої людини у формі, котра є зручною та прийнятною для обох сторін*. Тому за відсутності настільки значущого компоненту відносин між старшим та молодшим поколінням, останнє, що надалі продовжує потребувати уваги до себе, частіше помиляється: через неспроможу підлітками розрізняти корисні поради від безглузких; через нездатність надавати об'єктивної оцінки саме своїм джерелам інформації, щоб далі прислухатись до них, з тої

причини, що підліток починає тягнутися до того, хто здатний приділяти йому увагу та запропоновувати якісь рішення його нинішньої проблеми, чого самостійно індивідуум не ладен зробити.

Продовжуючи тему втрати батьками авторитету, необхідно зазначити, що не маловажливу роль у підтриманні відносин займає також чесність та довіра, а у випадку виникаючих конфліктів, їх відсутність. З дитинства індивід навчається тій простій істині, що треба завжди говорити правду, особливо батькам. Хоча такі батьки не завжди самі притримуються цього правила: обіцяючи, не виконують; починають брехати колегам, друзям, своїм батькам, чому те або інше не мали змоги зробити. Тому й не дивно, що підлітки усвідомивши «неблагонадійність» такої поведінки батьків, не довіряють їм та свідомо чи несвідомо беруть приклад з них, так поведуть себе з іншими, намагаючись утекти від відповідальності за свої шкідливі дії. Таким чином, самі батьки, поводячи себе так, навчають тому молодше покоління, за що врешті-решт й сварять останніх.

Тож, проаналізувавши вищезгадане, можна виділити наступне:

I. Авторитарна форма виховання (безумовне підкорення дітей) доречна тільки до певного часу та має місце загалом у дошкільному та молодшому шкільному віці (тобто до переходу у підлітковий вік);

II. Підліткові «бунти», протести – є очевидною реакцією на затягування саме авторитарної форми виховання;

III. Втрата авторитету батьками – провина їх самих, через небажання ними будувати первісно чесних та довірливих відносин з їх дітьми.

Не важко дійти висновку, що подібна форма взаємодії приречена на провал, іншими словами, на втрату батьками контактів із дітьми, а дітьми – з батьками. Тож, задля вирішення існуючих проблем та уникнення таких сумних наслідків, можливим є наступний алгоритм дій:

- Визнання батьками невірності своїх дій (спричинення втрати власного авторитету тощо);

- Усвідомлення батьками, що взаємовідносини з підростаючим поколінням мають постійно змінюватись, однак мають базуватись на взаємодовірі та чесності обох сторін;

- Вихователі мають приймати новий змінений статус того, хто виховується із повагою до його індивідуальності у будь-який період часу;

- Передача досвіду старшими до молодших має відбуватись шляхом порад, а не наказів; окрім того, докази правоти батьків мають бути донесені за допомогою об'єктивних та логічно обґрунтованих аргументів.

Отже, підсумовуючи, можна стверджувати, що все це можливо виконувати за наявності спілкування між обома сторонами. Бо спілкування включає у себе рівність учасників, прояв як раз мудрості батьків та бажання сприймати істини від старших самими підлітками. Виховання допомагає виражати думки та побажання у належній формі для обох сторін співрозмовників, також формуючи зворотню, правильну реакцію на слова та дії з боку інших людей та обставин. Тому, як діти мають прислухатись до порад батьків, поважаючи їх та цінуючи їх авторитет, так само й батькам необхідно прислухатись до потреб самих дітей, аби ті або інші поради були вчасними та

доречними. Процес виховання має бути не «читанням моралі», а процесом взаємоповаги та взаєморозуміння.

Список літератури:

1. Денисова В.В. Безопасность подростков как социально-психологическая проблема: опыт теоретического и экспериментального исследования. *Вестник Оренбургского государственного университета*. 2012. №2 (30). С.74-79.
2. Дитина у сучасному соціопросторі: навч. посіб. / Т.О. Піроженко, С.О. Ладивір, К.В. Карасьова та ін.; за ред. Т.О.Піроженко. Кропивницький: Імекс-ЛТД, 2014. 272 с.
3. Історія педагогіки: посібник / за ред. М.В.Левківського, О.А. Дубасенюк. Житомир: ЖДУ ім. І. Франка, 1999. 336 с.
4. Кальміуський Р. Діти мережі, або Покоління Інтернету.*Новини-аналітика* : веб-сайт. URL:<https://www.032.ua/news/419942/diti-merezi-abo-pokolinna-internetu> (дата звернення: 28.03.2020)
5. Попов А.П. Судебная психиатрия: краткий терминологический понятийный словарь. Волгоград: ВолГУ, 2003. 56 с.
6. Філоненко М. М. Психологія спілкування: підручник. Київ: Центр учбової літератури, 2008. 224 с.

УПРАВЛІННЯ ЯКІСТЮ ВЗАЄМОДІЇ В СИСТЕМІ «ВИЩА ОСВІТА – РИНОК ПРАЦІ»

Бойко М., к.п.н., доцент

Тернопільський національний педагогічний університет

Інноваційні процеси в сучасній економіці безпосередньо впливають на сферу освіти, яка є невід'ємною частиною суспільного життя. Сьогодні заклад вищої освіти є суб'єктом двох ринків – освітніх послуг і праці. Характер взаємодії цих суб'єктів визначається сукупністю економічних, соціальних та інституційних відносин між ними щодо процесу якісної підготовки майбутнього фахівця. У Національній стратегії розвитку освіти в Україні на 2012-2021 роки сказано, що існує недостатня зорієнтованість структури і змісту професійно-технічної, вищої та післядипломної освіти на потреби ринку праці та сучасні економічні виклики, не відпрацьованість ефективної системи працевлаштування випускників ЗВО, їх професійного супроводу [2]. З огляду на це, система вищої освіти повинна працювати на задоволення ринку праці, сприяти розвитку затребуваних професійних компетентностей, уміння швидко адаптуватися і застосовувати свої знання в нестандартних ситуаціях, прагнення до професійного росту та самовдосконалення. Її реалізація здійснюється через систематичну взаємодію закладів освіти та роботодавців, формалізується у вигляді критеріїв і вимог до випускників з погляду їх затребуваності на ринку [1].

Модернізація системи освіти повинна базуватися на усвідомленні перспектив, тенденцій світового та вітчизняного розвитку, на науковому аналізі потреб суспільства та особистості, точному виборі та послідовності дій у формуванні державної освітньої політики. Механізм взаємодії ринку праці та освіти є цілком природним і базується на соціальному партнерстві всіх зацікавлених сторін. Проблеми, з якими стикаються випускники закладів вищої освіти (надалі ЗВО), змусили замислитися про необхідність тісної співпраці університетів з роботодавцями, адаптації своїх освітніх програм до нових вимог.

З метою підвищення конкурентоспроможності випускників у Тернопільському національному педагогічному університеті (ТНПУ) розроблено чітку стратегію, яка передбачає:

1. Проведення постійного аналізу попиту на ринку праці фахівців, підготовку яких здійснює ТНПУ.

2. Налагодження співпраці з державною службою зайнятості, підприємствами, установами та організаціями незалежно від форми власності, які можуть бути потенційними роботодавцями для випускників і студентів.

3. Забезпечення координації дій з центральними та місцевими органами виконавчої влади, службами зайнятості і підприємствами, установами та організаціями (роботодавцями) щодо оптимального узгодження реальних потреб ринку праці та ринку освітніх послуг.

4. Інформування випускників і студентів університету щодо вакантних місць в установах та організаціях, що відповідають їх фаховій підготовці (спеціальності).

IMPACT OF MODERNITY ON SCIENCE AND PRACTICE

5. Проведення спільно з державною службою зайнятості моніторингу працевлаштування випускників за місцем їх проживання.

Модель партнерства ТНПУ та ринку праці включає такі напрями:

- сприяння працевлаштуванню студентів та випускників закладу вищої освіти, їх адаптація до динаміки запиту фахівців на ринку праці;
- залучення студентської молоді до підприємницької діяльності, створення відповідних умов функціонування та ефективного розвитку молодіжного підприємництва;
- сприяння тимчасовому працевлаштуванню студентів у вільний від навчання час;
- встановлення соціального партнерства з підприємствами, установами та організаціями (роботодавцями);
- запровадження системи зворотного зв'язку між підприємствами, установами та організаціями (роботодавцями) та вищим навчальним закладом для отримання об'єктивної оцінки якості фахової підготовки;
- участь ТНПУ в процесі підготовки та реалізації регіональних програм зайнятості;
- вивчення та поширення кращого вітчизняного та міжнародного досвіду з питань професійної підготовки молоді та забезпечення її зайнятості;
- організація роз'яснювальної роботи серед студентів та випускників щодо законодавчих та нормативно-правових актів з питань державного регулювання зайнятості та трудових відносин.

В університеті постійно проводиться спільна розробка і впровадження затребуваних освітніх програм та залучення фахівців-практиків до освітнього процесу; ведеться постійний діалог із потенційними роботодавцями, органами студентського самоврядування з питань сприяння працевлаштування студентів і випускників університету. Вони мають змогу приймати участь у щорічних обласних, міських заходах з метою пошуку першого робочого місця (Ярмарки вакансій, Дні кар'єри, зустрічі з роботодавцями), які організуються на базі університету, чи інших установ області.

Отже, для підвищення якості вищої освіти в сучасних умовах, підготовки конкурентноспроможного фахівця необхідно врахувати чинники, що сприяють активізації взаємодії ринку праці та вищої освіти:

- постійна адаптація змісту і форм навчання до трансформації ринків праці в інформаційному суспільстві, швидких змін традиційних соціально-професійних ролей;
- забезпечення науково-педагогічних працівників необхідними технологічними та інформаційними ресурсами;
- використання сучасних інформаційно-комунікаційних технологій для індивідуалізації освітнього процесу, прогнозування та врахування очікувань різних категорій студентства;
- активне залучення роботодавці до перегляду та вдосконалення освітніх програм;
- вивчення кращих практик та апробація форм і технологій дуальної освіти;
- взаємодія професорсько-викладацького складу із фахівцями-практиками в освітньому процесі ЗВО;
- організація моніторингу ринку праці та системи сприяння працевлаштування випускників закладів вищої освіти;

– розвиток дуальної освіти - працевлаштування випускників на умовах тристоронньої угоди «випускник – заклад вищої освіти – роботодавець».

Успіх освітньої установи залежить від конкурентоспроможності та затребуваності її випускників на ринку праці, відповідності освітніх програм вимогам роботодавців [3]. Сучасний випускник ЗВО має оволодіти вміннями працювати в команді, майстерністю презентації себе роботодавцю та результатів своєї праці, правилами поведінки в діловому середовищі. Тому враховуючи специфіку інтересів та взаємовідносин закладів вищої освіти з роботодавцями потрібна не просто систематична взаємодія, а безпосереднє їх залучення до освітнього процесу, яке впливає на якість підготовки фахівців. Вирішення окреслених проблем буде сприяти підвищенню якості підготовки випускників закладів вищої освіти відповідно до вимог роботодавців, формуванню позитивного іміджу закладу вищої освіти серед абітурієнтів.

Для подальшого успішного розвитку вищої освіти потрібно створити систему дієвих механізмів взаємодії процесу підготовки фахівців і потреб ринку праці. Для цього необхідно творчо застосувати досвід країн, що досягли помітних успіхів із взаємодії ЗВО і роботодавців.

Список літератури

1. Національна стратегія розвитку освіти в Україні на 2012-2021 роки [Електронний ресурс]. – Режим доступу: http://oneu.edu.ua/wp-content/uploads/2017/11/nsro_1221.pdf
2. Закон України про вищу освіту [Електронний ресурс]. – Режим доступу: <https://zakon.rada.gov.ua/laws/show/1556-18>
3. Національна рамка кваліфікацій [Електронний ресурс]. – Режим доступу: <https://mon.gov.ua/ua/tag/natsionalna-ramka-kvalifikatsiy>

АНТИНІМЕЦЬКА ІСТОРИЧНА ПОЛІТИКА В ПНР У 40-50-XX РР.

Бойчук О.

асистент кафедри міжнародних відносин
Прикарпатський національний університет
імені Василя Стефаника

Після II СВ на пам'ять польського суспільства чималий вплив становила пропаганда Радянського Союзу. Впроваджувалися різні заборони в питанні історичного навчання, але, що найважливіше – розповсюджувалася візія ідеологічної боротьби, наприклад в стосунку до міжнародних відносин[1, с. 113].

Сформоване до II СВ негативне бачення Росії в історичні свідомості, ще більше було поширене в періоду ПНР. Як зазначає Л. Ніяковський, негативний історичний досвід про росіян був глибоко вкорінений в історичні свідомості поляків, проте він підтримувався польською церквою[1, с. 113].

Для покращення відношення до Росії та сформування правильного історичного нарративу з ідеологічним забарвленням, активно використовувалася антинімецька проблема[2, с. 47]. В. Бородзей зазначає, що проблема антинімецької пропаганди виконувала дві функції: інструментальну та компенсаційну[2, с. 47].

Інструментальна функція виконувала важливу роль для підтримання ідеї комунізму протягом всієї історії існування ПНР. За чотири дні перед референдумом, 25 червня 1946 р., було опубліковано інформаційний бюлетень «Голос народу», в якому підкреслювалася крайня ворожість до німецького населення та загрози територіального ревізйонізму: «Німці зазіхають на «Віднайдені землі». Англійська влада підтримує їх в цьому»[2, с. 48].

Функція компенсації, також, сприяла закладенню, серед історичного бачення до німців, в поляків, бачення про справедливість нових територіальних надбань[3, с. 131].

Історична політика серед польського населення проводилася в дусі здобуття справедливості. Серед політичних еліт існувало переконання, що в конфлікти між Польщею та Німеччиною, котрий тривав більше ніж 1000 років, Польща здобула перемогу та отримала чималі переваги[4, с. 109]. Виразниками даної думки став між іншим голова Польської селянської партії (ПСП), С. Міколайчик. В 1946 р. він зазначив у своїй промові: «(Ми – прим. авт.) завжди вважали, що німці наш споконвічний ворог, але ми перемогли»[5].

Формування поглядів в польському суспільстві, метою котрих стало негативне відношення до Німеччини, викликало негативну критику серед міжнародної спільноти та навіть глави Ватикану. Лист Папи Римського, Пія XII, від 1 березня 1948 р. містив наступні слова: «вигнання 12 млн. осіб як форма відповіді на злочини нацизму не може бути частиною польської політики»[4, с. 112]. Лист викликав стрімку критику серед польської наукової еліти. Так, професор та голова Західного Інституту З. Войцеховський разом з Т. Лер-Славінським, приготували листа до польського єпископа А. Гльонда, в якому вказали, що «лист Папи є формою атаки на відновлену польську державу»[6, с. 40]. Фактично можна спостерігати ситуацію в якій, вся історична пропаганда та

історична політика, котра мала місце серед польського суспільства в кінці 40-х – на початку 50-х рр. була спрямована проти Німеччини. Основною метою даної політики стала оборона та аргументація «вигнання» німців з їхніх східних територій. Наступним завданням стало забезпечення та утримання «необхідного бачення»[7, с. 38] з метою утримання кордону на східних кордонах Польщі. Відбувалося це на основі того, що отримана територія є певного роду компенсацією за всі заподіяні шкоди. Як зазначає В. Бородзей, надання справедливості поданим подіям використовувалися не лише на основі наслідків II СВ, але і подій інших століть[2, с. 48].

Міф «віднайдених земель» виконував також функцію легітимізації поєднання між Польщею та Радянським Союзом[8, с. 372–400]. Все було створено для того, щоб ідея неподільності та гарантування нових польських кордонів може бути можлива лише за умови тісних зв'язків на рівні Москва-Варшава.

Очевидно, що прямі вказівки з боку Москви не могли мати успіху без підтримки серед польських політичних еліт. На думку С. Гарштецького, то, власне, В. Гомулка активно підтримував негативний образ Німеччини в польському суспільстві. Автор зазначає про те, що «він був переконаний в тому, що польсько-німецький антагонізм залишається незмінним»[8, с. 379].

Постать В. Гомулки та його політичні погляди є досить цікавим прикладом історичної політики. «В. Гомулка дуже часто любив використовувати у своїх промовах історичні аргументи та постійно звертався до історії»[5]. Саме він встановив антинімецький курс польської закордонної політики в 1947 р. на з'їзді партії. «Германська ненаситність, столітній «Drang nach Osten» – це загроза для Польщі. Ми повинні діяти на випередження»[5].

А. Патецька-Фрауенфельдер зазначає, що впровадження в 40-50-х рр. антинімецького образу підсилювалося і зміною шкільних програм. «В підручниках підсилювалося та домінувало враження німецької ворожості. Більше того не подавалася різниця між різними історичними періодами Німеччини. Все прирівнювалося до Третього Рейху (чи то Веймарська республіка, чи то ФРН – прим. авт.)»[3, с. 132].

Для аргументації тогочасної як зовнішньої, так і внутрішньої політики слугували наукові дослідження над польсько-німецьким відносинами[9, с. 69]. Ще більше негативний образ Німеччини почав зростати після створення двох німецьких країн – НДР та ФРН. В Польщі аргументація про НДР використовувалася як антагонізм до ФРН. Голова Центрального Комітету ПЦРП Б. Бейрут у своїй промові сказав: «Польський народ вітає створення Німецької Демократичної Республіки, котра раз і назавжди знищила плани Німеччини походу та Схід та її територіальної експансії (в цьому регіоні – прим. авт.). Не буде більше територіального ревізйонізму, буде остаточне встановлення кордону на Одрі та Нисі Лужицькій»[7, с. 176]. В польській пресі проблема західного кордону залежала від коливань політичної кон'юнктури. К. Гінрішен, проводячи дослідження про висвітлення питання кордонів у ЗМІ дійшла до висновку, що польсько-німецький кордон, незважаючи, що він стосувався НДР, виступав елементом інтеграції польського суспільства. Проблема була частиною антинімецької пропаганди як частина ідеологічної боротьби[10, с. 470].

У намаганнях побудувати прихильність у сателітній Польській Народній до Радянської ідеології, Кремль намагався побудувати наратив історичної політики в руслі

антинімецькості. Це давало свої результати. Польське населення з легкістю сприйняло ці сигнали, особливо у світлі Другої світової війни. Важливою складовою процесу історичної політики стало саме негативне формування образу ФРН, а не НДР. ФРН виступала як спадковість агресивної політики Європи. Образ НДР формувався у руслі боротьби з фашизмом.

Список використаних джерел

1. Andrychowicz-Skrzeba J., *Politykahistoryczna w Polsce i Niemczechporoku 1989 w wystąpieniachpublicznychorazpublikacjachpolitykowskich i niemieckich*. Warszawa: KatedraWydawnictwoNaukowe, 2014. 701 s.
2. Borodziej W., «Widmaprzeszłości. Polacy o Niemcach i Niemczech 1945-1947», *Więź*, Vol. 9 (371), , 1989.S. 43–56.
3. Patecka-Frauenfelder A., *StereotypDrangnachOsten* w prasienarodowejNaprzykładzietygodnikaMysłPolska / NowaMysłPolska (1989-2003). Toruń: AdamMarszałek, 2010. 346 s.
4. Wolf-Powieńska A., «Europa - ErinerungundVerantwortung», в *A secureworld. Understanding, trust, responsibility*, W. Pfeiffer, T. Sterzyński, i W. Dajczak, Ред. Berlin: SocietasHumboldtianaPolonorum, 2015, p. 104–117.
5. Kalicki W., «Długiepojednanie. Polska - Niemcy: ponienawiści - czasnaciekawość, „Wyborcza”», 1996. http://www.archiwum.wyborcza.pl/Archiwum/1,0,220749,19960719RP-DGW,Dlugie_pojednanie_2,.html.
6. Sierpowski S., *Historianajnowsza (1918-1996)*. Podręcznikdla szkoły podstawowej. Warszawa: Wyd. Polska Oficyna Wydawnicza BGW. Graf-Punkt., 1997. 292 s
7. Tomala M., *Deutschland - vonPolengesehen: Zudendeutsch-polnischenBeziehungen 1945-1990*. Berlin: SchürenVerlag, 2000.640 s
8. Borodziej W. and A. Hajnicz, «Raportkońcowyin:Komplekswypędzenia, W. Borodziej i A. Hajnicz, ed. Kraków: 1998, 1998, s. 372–429.
9. Wrzeński W. «Sąsiedzi i stosunkipolsko-niemieckie w historiografii», in *Polacy i Niemcy nadrodzedopartnerskiegosąsiedztwa. Próbbilansudziesięciolecia 1989-1998*, D. Bingen i K. Malinowski, ed. Poznań: Wyd. Poznańskie, 2000, s. 57–72.
10. Hinrichsen K., H. H. Hahn, and R. Traba, «GranicanaOdrze i NysieDoodwołania?, w red. HansHenningHahn, RobertTraba, 195», в *Polsko-niemieckiemiejscapamięci, Tom 2: Wspólne / Oddzielne*, вип. 2, 5 вип., Warszawa: Scholar, 2015, s. 462–480.

СУЧАСНА КОНЦЕПЦІЯ СИСТЕМИ ФІНАНСОВОГО КОНТРОЛЮ В УКРАЇНІ

Бортняк В.

кандидат юридичних наук, доцент,
доцент кафедри конституційного та міжнародного права
Навчально-наукового гуманітарного інституту
Таврійського національного університету
імені В.І. Вернадського

На сьогодні розбудова дієвої та ефективної системи фінансового контролю в державному секторі, яка базувалася б на основоположних принципах та кращих практиках ЄС, є вкрай важливим кроком у процесі впровадження реформи управління державними фінансами. Тому доцільно зосередити увагу на вирішенні ряду проблемних питань, які стримують або мають негативний вплив на розвиток системи фінансового контролю в країні. Зокрема, першочергово необхідно провести моніторинг реальної можливості забезпечення здійснення ефективного контролю за управлінням та використанням державних (місцевих) ресурсів на центральному, регіональному і місцевому рівні відповідними державними органами, що здійснюють такий контроль (далі - органи контролю), та ідентифікувати проблеми законодавчого і організаційно-управлінського характеру у зазначеній сфері.

У загальному вигляді ключовими компонентами фінансового контролю за управлінням державними (місцевими) ресурсами та їх використанням є державний фінансовий контроль, який здійснюють органи Держаудитслужби, уповноважені Кабінетом Міністрів України (урядовий контроль), державний зовнішній фінансовий контроль (аудит), який здійснює Рахункова палата від імені Верховної Ради України (парламентський контроль), та державний внутрішній фінансовий контроль, зокрема внутрішній контроль та внутрішній аудит, який забезпечується відповідно розпорядниками бюджетних коштів та підрозділом внутрішнього аудиту в бюджетній установі.

Незважаючи на те, що у вітчизняній юридичній літературі уже є досвід щодо проведення фундаментальних правових досліджень системи фінансового контролю в Україні в цілому, питання формування адміністративно-правової концепції здійснення фінансового контролю у вітчизняній правовій науці належної уваги з боку вчених не одержали. Крім того, у правовій науці, на жаль, відсутні чіткі підходи до визначення понять «концепція», «адміністративно-правова концепція», «концепція системи фінансового контролю» та «концептуальність», що обумовлює особливу актуальність дослідження закономірностей формування і розвитку адміністративно-правової концепції здійснення фінансового контролю на сучасному етапі.

Так, термін «концепція» походить від латинського «conceptio» і означає сукупність, систему, розуміння, уявлення. В етимологічному розумінні «концепція» – це система поглядів на процеси та явища у природі та суспільстві [1, с. 356], єдиний, визначальний задум. Необхідно зазначити, що наведені визначення є досить абстрактними, не дозволяють чітко розмежувати категорії «концепція» та «теорія»,

визначити мету концепції, місце в теорії та системі міждисциплінарного знання, а також межі її застосування, особливості формування та реалізації. Однак концепція істотно відрізняється від теорії не тільки своєю незавершеністю, але й недостатньою верифікованістю. А отже, як зазначає Ю.П. Сурмін, цілком можливим є концепцію вважати сурогатною формою теорії [2, с. 38].

На сучасному етапі розвитку правової науки поняття «концепція» трактують як спосіб розуміння, тлумачення якихось явищ, подій чи провідну ідею теорії [3]. У мистецтві під «концепцією» розуміють ідейно-творчий задум твору [4, с. 196], а в педагогіці – використовують для позначення складної, цілеспрямованої, динамічної системи фундаментальних знань про педагогічний феномен, що повно і всебічно розкриває його сутність, зміст, особливості, а також технологію оперування з ним в умовах сучасної освіти [5, с. 196].

У сфері фінансового контролю категорія «концепція» покликана визначити чітку стратегію організації дієвого фінансового контролю за повнотою формування і своєчасністю надходження державних доходів, за законністю використання бюджетних коштів та ефективністю розпорядження державною власністю з обов'язковим встановленням основних принципів і механізмів забезпечення належної взаємодії між усіма органами, які здійснюють фінансовий контроль.

На сьогодні стратегічними нормативними документами що закріплюють принципи та напрями реформування системи фінансового контролю є: середньостроковий план пріоритетних дій Уряду до 2020 року, затверджений розпорядженням Кабінету Міністрів України № 275 від 3 квітня 2017 р. [6]; Стратегія реформування системи управління державними фінансами на 2017- 2020 роки, схвалена розпорядженням Кабінету Міністрів України № 142 від 8 лютого 2017 р. [7]; Стратегія сталого розвитку «Україна 2020», схвалена Указом Президента України № 5 від 12 січня 2015 р. [8]; Концепція реалізації державної політики у сфері реформування системи державного фінансового контролю до 2020 року, затверджена розпорядженням Кабінету Міністрів України від 10 травня 2018 р. № 310-р [9]; План заходів з реалізації Концепції реалізації державної політики у сфері реформування системи державного фінансового контролю до 2020 року, затверджений розпорядженням Кабінету Міністрів України 24 жовтня 2018 р. № 841-р [10]. Також, статтею 346 Угоди про асоціацію між Україною та Європейським Союзом (ЄС) визначено, що співробітництво в галузі управління державними фінансами спрямовується на забезпечення розвитку бюджетної політики і надійних систем внутрішнього контролю та зовнішнього аудиту, що базуються на міжнародних стандартах, а також відповідають основоположним принципам підзвітності, прозорості, економності, ефективності та результативності [11].

Система фінансового контролю повинна бути єдиною і цілісною, адже її побудову визначають принцип єдності бюджетної системи, єдині законодавчі норми, принципи та вимоги функціонування, чітке розмежування функцій і повноважень органів фінансового контролю, спрямованих на вирішення завдань контролю державних та місцевих фінансів.

За такого підходу на кожному рівні реалізації державного фінансового контролю можуть діяти всі існуючі нині контролюючі органи за умови чіткого визначення їх функцій, а системність зовсім не передбачає жорстку вертикальну структуру. Надмірна

монолітність системи не дозволить оперативно реагувати на постійні зміни ринкових відносин [12, с. 51].

Концепція створення єдиної системи державного фінансового контролю повинна містити визначення категорії державного фінансового контролю, його принципів, системи, завдань, пріоритетів, основних видів і порядку здійснення. Вважаємо за доцільне встановлення обов'язкового періодичного аудиту для всіх суб'єктів підприємницької діяльності й відповідальності аудиторських фірм і безпосередньо аудиторів за об'єктивність та повноту контролю. Так само доцільно визначити правовий статус аудиторського висновку як документа і сферу його використання.

Безумовно, здійснювати контрольні функції мають як законодавча, так і виконавча гілки влади. Це дасть змогу усунути причини дискусії останніх років щодо визначення головного органу державного фінансового контролю, а також послідовно й концептуально вдосконалити методологічну базу єдиної системи державного фінансового контролю.

Важливим для вирішення в рамках концепції є питання розробки методології та нормативно-правової бази державного фінансового контролю. Сьогодні в законодавстві фактично відсутнє чітке термінологічне визначення таких понять, як неекономне, незаконне, неефективне використання бюджетних коштів, неефективне розпорядження державною власністю або несвоєчасне, неповне фінансування. Логічним є законодавчо прописати ці поняття та окреслити, які з них і в яких випадках повинні застосовуватися, при цьому вони мають бути єдиними на всіх рівнях управління. У концепції потрібно також передбачити створення сучасного інформаційного і матеріально-технічного забезпечення державного фінансового контролю.

Для виконання своїх функцій система фінансового контролю як об'єкт державного управління повинна бути побудована не тільки як система сукупності об'єктів, суб'єктів, організаційних контрольних заходів, спрямованих на оціночний результат управління, але й як цілісний та ефективно діючий механізм, побудований на правовій основі, сучасних загальних принципах організації такої системи, з визначеними повноваженнями та функціональними зв'язками. Вивчення структури, елементів структури, функціональних, інформаційних та технологічних зв'язків елементів, загальних принципів та нормативних положень, методів і форм, результатів функціонування вітчизняної системи державного фінансового контролю дозволяє визначити її стан та проблеми, розробити рекомендації для подальшого вдосконалення її теоретичних та методичних засад.

Список літератури:

1. Барихин А.Б. Большая юридическая энциклопедия. М. : Книж. мир, 2010. 960 с.
2. Сурмін Ю.П. Майстерня вченого : підруч. для науковця. К. : Навч.-метод. центр «Консорціум з удосконалення менеджмент-освіти в Україні», 2006. 302 с.
3. Українська радянська енциклопедія. У 12 т. Т. 5. 2-ге вид. К. : Голов. ред. Укр. рад. енцикл., 1980. 566 с.
4. Украинская советская энциклопедия. Т. 7. С. 196.
5. Яковлев Е.В. Педагогическая концепция: методологические аспекты построения. М. : Гуманит. изд. центр ВЛАДОС, 2006. 239 с.

6. Середньостроковий план пріоритетних дій Уряду до 2020 року, затверджений розпорядженням Кабінету Міністрів України № 275 від 3 квітня 2017 р. URL: <http://zakon.rada.gov.ua>
7. Стратегія реформування системи управління державними фінансами на 2017-2020 роки, схвалена розпорядженням Кабінету Міністрів України № 142 від 8 лютого 2017 р. URL: <http://zakon.rada.gov.ua>
8. Стратегія сталого розвитку «Україна 2020», схвалена Указом Президента України № 5 від 12 січня 2015 р. URL: <http://zakon.rada.gov.ua>
9. Концепція реалізації державної політики у сфері реформування системи державного фінансового контролю до 2020 року, затверджена розпорядженням Кабінету Міністрів України від 10 травня 2018 р. № 310-р. URL: <http://zakon.rada.gov.ua>
10. План заходів з реалізації Концепції реалізації державної політики у сфері реформування системи державного фінансового контролю до 2020 року, затверджений розпорядженням Кабінету Міністрів України 24 жовтня 2018 р. № 841-р. URL: <http://zakon.rada.gov.ua>
11. Угода про асоціацію між Україною, з однієї сторони, та Євросоюзом, впровадженням Європейським співтовариством, Європейський Союз, Євратом; Угода, Список, Міжнародний документ від 27.06.2014. URL: <http://zakon.rada.gov.ua>.
12. Городецкий А. Формирование единой системы государственного контроля. Вопросы экономики. 2004. № 1. С. 51–87.

ЕФЕКТИВНІСТЬ ІНСТИТУЦІЙНОЇ ОСНОВИ ДЕРЖАВНОГО БЮРО РОЗСЛІДУВАНЬ У ПРОТИДІЇ КОРУПЦІЙНИМ ПРАВОПОРУШЕННЯМ

Бортняк К.

кандидат юридичних наук, доцент,
доцент кафедри конституційного та міжнародного права
Навчально-наукового гуманітарного інституту
Таврійського національного університету
імені В.І. Вернадського

На сьогодні корупція в Україні здобула значного поширення та, на жаль, впливає на всі сфери суспільного життя. Державне бюро розслідувань (надалі — ДБР) має виступити дієвим механізмом у боротьбі та протидії корупційним злочинам, їх розслідуванні та попередженні вчиненні нових. Як свідчать дослідження Transparency International, Україна, разом з країнами Східної і Південно Східної Європи та Центральної Азії, сприймається іншими державами як надзвичайно корумпована.

Відповідно до ст. 1 Закону України «Про Державне бюро розслідувань», ДБР це центральний орган виконавчої влади, що здійснює правоохоронну діяльність з метою запобігання, виявлення, припинення, розкриття та розслідування злочинів, віднесених до його компетенції.

Розвиток сучасної України та її Європейська інтеграція вимагали повалення корупційної системи. Одним із шляхів вирішення цієї проблеми є створення в системі кримінальної юстиції спеціалізованого органу досудового розслідування, що буде уповноважений вести об'єктивне та неупереджене досудове розслідування у справах про злочини та корупційні правопорушення, вчинені службовими особами, які займають особливо відповідальне становище відповідно до ч. 1 ст. 9 Закону України «Про державну службу», особами, посади яких віднесено до 1–3 категорій посад, судьями та працівниками правоохоронних органів. ДБР має стати ефективною інституційною основою для попередження, виявлення, припинення та розслідування злочинів і забезпечити ефективну протидію особливо небезпечним корупційним правопорушенням, що вчиняються вищими посадовими особами та працівниками правоохоронних і судових органів [1]

Реалізація цього рішення знайшла своє втілення у прийнятому в квітні 2012 року Кримінальному процесуальному кодексі України, який містить низку новел щодо зміни підслідності злочинів і створення нового правоохоронного органу, наділеного правом провадження досудового слідства — ДБР. Важливим кроком для уніфікації функцій та повноважень різних правоохоронних органів в нашій країні є той факт, що до ДБР від Генеральної прокуратури України переходить функція досудового розслідування у кримінальних провадженнях, вчинених вищими посадовими особами, судьями та правоохоронцями [2].

Як наслідок цього компетенція ДБР як органу досудового розслідування визначена двома факторами: а) статусом посадових осіб, які обвинувачуються у вчиненні

злочинів: від экс-Президента України до інших посадових осіб, які посідають більш-менш відповідальне місце у службовій ієрархії (п.4 ст.216 КК України), характером і тяжкістю правопорушень. При цьому потрібно проявляти неабияку пильність, щоб відокремити компетенцію ДБР від компетенції інших правоохоронних органів [3].

Паралельно розглянувши повноваження Національного антикорупційного бюро України та Спеціалізованої антикорупційної прокуратури (далі САП), які є невід'ємними складовими антикорупційної системи органів, та зробивши аналіз їх взаємодії з ДБР, можемо зробити висновок, що ДБР виступає ланкою, яка фактично рушить ієрархічну підлеглість антикорупційних органів. Через підзвітність та юрисдикцію ДБР очевидним видається саме не підрядний, а партнерський зв'язок між органами даної спеціалізації. Згідно зі ст. 22 Закону України «Про Державне бюро розслідувань» органи, що здійснюють оперативно-розшукову діяльність мають обмінюватися з ДБР інформацією, що може свідчити про злочини або використовуватися для запобігання, виявлення, припинення і розслідування злочинів, віднесених законом до діяльності ДБР та можуть укладати угоди про співпрацю [4].

ДБР ніби контрольований і підпорядкований орган, тому що звітує перед Президентом, Верховною Радою України, Кабінетом Міністрів. На суспільному рівні ДБР контролюється збоку Ради громадського контролю та Генеральним прокурором здійснюється нагляд під час проведення оперативно-розшукової діяльності і досудового розслідування. Проте водночас, бюро має право розслідувати злочини, що вчинили той самий президент, член Кабінету Міністрів, Генеральний прокурор. Тому ми можемо зазначити, що ДБР виступає дійсно незалежним органом досудового слідства. Як наслідок цього до суду будуть надаватися реальні докази, щодо вини вищих посадових осіб, які надалі будуть розглядатися САП. В свою чергу, САП не може вже вплинути на процес несправедливого правосуддя, адже на прокурорів САП. ДБР також може бути відкрито кримінальне провадження. Виходить, що найменше відхилення від чесного розгляду справи (підкуп правоохоронців чи навіть судді) спричиняє відкриття ДБР нової справи.

Список літератури:

1. Проблемні питання створення ДБР. Боротьба з організованою злочинністю і корупцією (теорія і практика). 2013. URL: <https://www.google.com>.
2. Валуха К. Р. Незалежність як важлива засада діяльності Державного бюро розслідувань. Державне бюро розслідувань: на шляху розбудови. 2018. URL: <http://dspace.onua.edu.ua/bitstream/handle/c.109>.
3. Долежан В. В. Проблеми компетенції Державного бюро розслідувань. Державне бюро розслідувань: на шляху розбудови. 2018. URL: <http://dspace.onua.edu.ua/bitstream/handle/c.15>.
4. Про Державне бюро розслідувань. Закон України від 12.11.2015 № 794-VIII. URL: <https://zakon.rada.gov.ua/laws/show/794-19>.

ПРОФІЛАКТИКА НАРКОМАНІЇ СЕРЕД МОЛОДІ ЯК АКТУАЛЬНА ПРОБЛЕМА СУЧАСНОЇ НАУКИ І ПРАКТИКИ

Булеза Б.

аспірант кафедри загальної педагогіки
і педагогіки вищої школи

ДВНЗ «Ужгородський національний університет»

Останнім часом серед молоді, включаючи неповнолітніх, значного розповсюдження набуло вживання алкоголю, наркотиків, інших психоактивних речовин. Цей вид поведінки має назву «адиктивна поведінка». Деякі вітчизняні і зарубіжні вчені (А. Гоголева, Н. Максимова, Н. Медж, О. Пилипенко, Р. Стейнтон та ін.), вважають, що цей термін доцільно вживати щодо алкоголізму, токсикоманії, наркоманії як видів девіантної поведінки, але до переходу їх у хворобу. Оскільки надмірне вживання алкоголю, наркотиків стимулює, як правило, різні антисуспільні прояви (бродяжництво, жебрацтво, хуліганство, злочинність), то актуальність проблеми адиктивної поведінки стає цілком очевидною і вимагає відповідної реакції суспільства.

Наркоманія – це хворобливий стан, зумовлений хронічною інтоксикацією внаслідок зловживання наркотичними засобами, який характеризується психічною і фізичною залежністю, потребою в багаторазовому вживанні психоактивних засобів [1, с. 151]. Прийом наркотиків спричиняє зміну функціонування організму загалом, серйозно ускладнює діяльність внутрішніх органів, центральної і вегетативної нервової системи.

Якщо порівнювати рівень розповсюдженості наркоманії серед підлітків з рівнем алкоголізації, то на сьогоднішній день наркоманія посідає перше місце за швидкістю розповсюдження. Як відзначають вітчизняні вчені В. Оржеховська та Л. Габора, щорічно на облік береться понад 10 тисяч осіб, з яких понад 600 підлітки [2, с.122].

Безперечно, з молоддю, яка схильна до зловживання наркотиками повинна проводитися комплексна медико-соціальна робота.

Особливе місце в процесі медико-соціальної роботи, як засвідчує аналіз зарубіжної і вітчизняної наукової літератури, належить профілактиці захворювань, яка передбачає первинну, вторинну і третинну її форми.

Первинна профілактика – це робота з популяцією умовно здорових людей, у якій існує визначена кількість осіб, що належать до групи ризику. У цей контингент можуть входити молоді люди, які вже пробували наркотики чи мають друзів, що вживають наркотики; особи з генетичною схильністю до психічних захворювань або особи, котрі перебувають в несприятливих сімейних чи соціальних умовах і т.п. Первинна профілактика – це система дій, спрямована на формування позитивних стресостійких форм поведінки з одночасною зміною вже сформованих порушених форм. Вторинна профілактика спрямована на популяцію осіб, у яких поведінка ризику вже сформована. До цієї групи відносяться особи, що вживають наркотики, але без сформованої фізичної залежності. Вторинна профілактика – це система дій, спрямована на зміну вже

сформованих дезадаптивних форм поведінки і позитивний розвиток особистісних ресурсів і особистісних стратегій. Третинна профілактика — це профілактика рецидивів. Вона спрямована на групу осіб, що мають залежність від наркотиків чи інших психоактивних речовин і бажають припинити їхнє вживання. Третинна профілактика має за мету зменшення ризику поновлення вживання наркотиків та активізацію особистісних ресурсів, що сприяють адаптації до умов середовища і формуванню соціально-ефективних стратегій поведінки. Загальними цілями первинної, вторинної і третинної профілактики є: допомога в усвідомленні форм власної поведінки; розвиток особистісних ресурсів і стратегій з метою адаптації до вимог середовища чи зміни дезадаптивних форм поведінки на адаптивні.

При проведенні профілактики необхідно враховувати, що формування індивідуальних установок стосовно вживання наркотиків відбувається з дитинства. Тому дуже багато залежить від сім'ї, яка є основним інститутом соціалізації дитини. Профілактика наркоманії в сім'ї повинна базуватися на знанні батьками факторів ризику розвитку наркоманії, її причин. Вона передбачає уміння батьків дати переконливі і вичерпні відповіді дітям на питання, які у них можуть виникнути стосовно наркотиків.

На жаль, сьогодні далеко не всі батьки готові до цього, тому вчені наголошують на доцільності проведення просвітницької роботи серед батьків з питань профілактики наркоманії та алкоголізму серед молоді.

Профілактичну спрямованість повинні мати всі предмети шкільної програми з метою сформувати в учнів механізми самозахисту, «внутрішнього вартового». Інформація, яка пропонується підліткам в процесі профілактичної роботи повинна, бути об'єктивною, правдивою, але разом з тим достатньо переконливою, щоб довести реальну загрозу життю молодих людей внаслідок вживання ними наркотиків.

Важливим питанням сьогодення є створення неформальних громадських об'єднань, клубів, організацій, мережі анонімних консультативних пунктів, функціями яких було б надання допомоги підліткам, батькам, педагогам з питань дії психоактивних речовин на організм, пошук і рекомендації антинаркотичних альтернатив, консультації з питань здорового способу життя. Такі центри вже існують в деяких містах. Заслужовує уваги надання допомоги тим, хто вже потрапив у наркотичну залежність Тут основним завданням є утримання підлітка від подальшого залучення до вживання більш сильних наркотиків і перетворення його на хронічного наркомана.

Ефективність лікування тих, які вживають наркотики порівняно недавно, залежить насамперед від того, наскільки сама особа зацікавлена в припиненні вживання наркотиків. Якщо такої установки нема, результативність роботи може виявитися низькою.

Профілактично-виховна робота з підлітками, і молоддю, які вже прилучилися до вживання наркотиків, досить складна, що пояснюється тим, що тут доводиться вступати в протиборство з таким сильним фактором, як почуття задоволення, отриманого після вживання наркотиків і бажання знову це відчувати. У роботі з такими особами необхідно вирішувати низку завдань: формування критичної оцінки стосовно вживання наркотичних речовин; виховання відчуття небезпеки в зв'язку з вживанням наркотиків (відомо, що наркотик через відчуття насолоди, полегшення, ейфорії, які виникають

безпосередньо в процесі його вживання, формує позитивне ставлення, позитивний ефект як передумову майбутньої залежності, тому завданням профілактичної роботи є формування негативного ефекту стосовно наркотику і обставин, в яких відбулося знайомство з ним; г) допомога в прийнятті рішення про необхідність лікування; г) підтримка в несприятливих життєвих ситуаціях.

Послідовність розв'язання цих завдань повинна визначатися залежно від ступеню розвитку наркоманії, глибини соціальної деформації особистості, інших індивідуальних характеристик підлітка.

В результаті аналізу наукового доробку учених (Л. Габора, В. Лісовський, А. Личко, В. Оржеховська та ін.) можна виокремити основні умови ефективності профілактичної роботи з підлітками, схильними до вживання наркотичних речовин. Так, перша умова і, на нашу думку, основна – це своєчасність проведення профілактичних заходів. При здійсненні ранньої профілактики слід особливу увагу звернути на тих, хто епізодично вже вживає наркотичні речовини, адже саме з цього, зазвичай, починається прилучення підлітка до систематичного вживання наркотиків і перетворення його на хронічного наркомана. Оптимальним моментом початку профілактичної роботи з тими, які вже є залежними, вважається період після проходження ними першого лікування в медичному закладі. Тут важливо не дозволити підлітку знову спробувати наркотик, оберігати його від впливу друзів, які вживають наркотики і хизуються цим. Другою важливою умовою ефективності профілактичної роботи з підлітками є наявність відповідних знань з проблеми наркоманії і вікової, педагогічної психології, педагогіки. Часто виникають такі ситуації, коли ефективність профілактичної роботи низька саме через відсутність належної підготовленості батьків, вчителів, психологів, соціальних працівників. Іноді досвідчений педагог, психолог, який на професійно високому рівні може працювати з підлітком, виявляється малокомпетентним у проблемі вживання психоактивних речовин та наслідків цього. У таких випадках його авторитет мало допомагає, тому що підліток прагне почути конкретні факти, аргументи, які би переконали його в небезпеці захоплення наркотичними речовинами. Однією з умов ефективності профілактичної роботи є проведення її на партнерській основі, яка передбачає взаємодію вихователя і вихованця, творчу співпрацю, а не намагання придушити будь-які спроби дискусії силою авторитету старшого. Важливою умовою ефективності профілактичної роботи з підлітками і молоддю є також емоційна зацікавленість в долі тих, хто вживає наркотики. Ця зацікавленість повинна бути підкріплена конкретними діями (наприклад, працевлаштування, налагодження здорових відносин в сім'ї). Велике значення має індивідуалізація заходів, які проводяться з профілактичною метою. Вплив повинен бути максимально конкретизованим, спрямованим на конкретного підлітка, який може сильно відрізнятися від інших підлітків, схильних до вживання наркотиків. Безперечно, необхідною умовою ефективної профілактичної роботи є її комплексність, тобто використання всіх можливих впливів, співробітництво різних установ і закладів : медичних, педагогічних, оздоровчо-профілактичних, органів внутрішніх справ, соціальних служб, громадських організацій тощо.

Список літератури

IMPACT OF MODERNITY ON SCIENCE AND PRACTICE

1. Енциклопедія для фахівців соціальної сфери / За заг.ред. І. Д. Зверєвої. Київ, Сімферополь: Універсум, 2013. 536 с.
2. Оржеховська В. М., Габора Л. І. Збереження репродуктивного здоров'я неповнолітніх: навчально-методичний посібник. К.: «ХІК», 2004. 124 с.

ЗБЕРЕЖЕННЯ ТА ПІДВИЩЕННЯ ЯКОСТІ ЗЕРНА РАННІХ ЯРИХ КУЛЬТУР В УМОВАХ ПІВНІЧНО- СХІДНОГО ЛІСОСТЕПУ УКРАЇНИ

Бутенко А.

кандидат сільськогосподарських наук, доцент

Лобода А., студент

Харченко В.

студент

Сумський національний аграрний університет

Зерновиробництво є основою для розвитку борошномельно-круп'яної, хлібопекарської, пивоварної, комбікормової та інших напрямків переробної промисловості.

Збирання врожаю – найбільш відповідальний період в технології вирощування зернових культур. Головна вимога до проведення цього заходу полягає в тому, щоб зібрати без втрат увесь урожай та зберегти його високі продовольчі і кормові якості при мінімальних затратах праці і коштів, що можна досягти чітким плануванням і високою організацією збиральних робіт. Головне – зуміти швидко і в повному обсязі вивезти зерно з поля, уникнути його псування і втрат від самоосипання або дії опадів. Неприпустимо навіть тимчасове зберігання зерна в буртах під відкритим небом [1].

З метою підвищення агрохімічних та фізичних показників ґрунтів та зменшення темпів їх деградації, рекомендуємо надлишок соломи озимих залишати в подрібненому стані по полях. При проведенні збиральних робіт слід враховувати строкатість в стані посівів, урожайність, строки дозрівання та інше. Такі особливості вимагають індивідуального підходу до кожного окремого поля.

Збирання врожаю в оптимальні, стислі строки є важливим прийомом для зниження пошкодження зерна і обмеження чисельності шкідників, а саме шкідливої черепашки, трипсів, туруна, хлібних жуків та ін. [1, 2].

Зволікання із початком жнив призводить до зростання рівня пошкодження зерна клопом-черепашкою на 15-20% за день і подвоєння за тиждень. У цей час старші за віком личинки та молоді клопи інтенсивно живляться зерном і здатні пошкоджувати його в скошених валках. Отже чим довше скошена маса знаходиться в валках, тим більше буде пошкодженість зерна клопом черепашкою.

Домішки пошкоджених клопом зерен в партіях сильної пшениці не повинні перевищувати 2%, в цінній - 3-4%, рядовій - 6-8% [4].

Шкідливість клопа черепашки не обмежується погіршенням якості зерна, він також знижує посівну цінність насіння. Рослини із пошкоджених зерен розвиваються з низькою продуктивністю, а зерно пошкоджене в області зародку та зони ендосперму, втрачає схожість [3].

У першу чергу, в стислі строки слід збирати прямим комбайнуванням пшеницю найбільш заселену клопом черепашкою, уражену фузаріозом і іншими хворобами колосу та зерна.

При перестой озимої пшениці, особливо за перемінної погоди з опадами та високою температурою повітря на колосі та зерні інтенсивно розвиваються патогенні гриби: альтернарія, фузаріум, пеніцилліум та інші, що призводить до зниження хлібопекарських та насінневих якостей зерна.

В окремих випадках застосовують десикацію забур'янених полів пшениці та гороху, визначених для прямого обмолоту без скошування у валки.

Запровадження хімічного підсушування рослин наприкінці вегетації прискорює на 6-8 днів їх рівномірне дозрівання, а затрати на його проведення окупуються можливістю прямого механізованого збирання, зменшенням втрат вирощеного врожаю та його якості при зберіганні [1, 5].

Десиканти використовують коли вологість зерна не перевищує 30%. Це відповідає фазі воскової стиглості зерна та настає за 10-15 днів до збирання. Жнива, залежно від погодних умов, можна розпочинати через 7-10 днів після застосування десикантів. Застосування Раундапу чи Реглону, або їх аналогів, на зернових культурах забезпечує зниження вологості зерна з 30 до 16%, що й потрібно для його швидкого збирання без втрат та якісного зберігання.

Горох обробляють десикантами при пожаттінні 70-75% бобів. Повітряно-теплова обробка зерна гороху зразу після збирання забезпечує зниження збудників аскохітозу, бактеріозу, фузаріозу, пероноспорозу і підвищення схожості насіння. На зберігання засипати насінневий матеріал можна тільки після аналізу на зараження гороховим зерноїдом. У разі виявлення більше 10 жуків на 1 кг зерна його знезаражують. Обеззараження гороху слід починати через 40-45 днів після збирання і закінчити фумігацію не пізніше першої декади вересня, до масового вильоту жуків зерноїда з насіння. Для фумігації зерна застосовують Фостоксин, Магтоксин.

Післяжнивне лушення стерні, своєчасне знищення сходів падалиці і бур'янів в серпні - вересні — найбільш важливі агротехнічні заходи знищення шкідників, збудників хвороб і бур'янів, які розвиваються після збирання хлібів. Це сприяє оздоровленню фітосанітарного стану посівів.

Параметри визначення стиглості зерна важливі для оптимального періоду та способу збирання з метою отримання якісної товарної продукції [2].

Початок воскової стиглості настає при вологості зерна 30-40%. До цього часу зерно крупне, зелене забарвлення зникає, легко ріжеться нігтем і скочується в кульку. При натисканні на зерно його вміст не видавлюється. Забарвлення зерна жовте і тільки у верхніх вузлах і лусці є прозелень.

Середина воскової стиглості. Вологість зерна – 25-30%. Воно дещо зменшене у розмірах і в кульку не скочується, нігтем ріжеться. Вміст зерна білого кольору, борошністої консистенції. Стебла повністю жовті, гнучкі.

Кінець воскової стиглості. Зерно нігтем не ріжеться, але слід від нього залишається. Зерно із колоса не випадає. Рослина стає жовтою, листя відмирає, хоча у верхній частині є зелене забарвлення в стеблах і лусці колосків. Стебла зберігають гнучкість.

Початок повної стиглості. Зерно тверде, його вологість 18-22%. Розмір, колір, форма характерні для даної культури і сорту. Стебла повністю жовті.

Фаза повної стиглості і перестигання. Зерно в колосі тримається слабо, стебла крихкі, легко ламаються. Колір зерна – бруднувато-жовтий або сірий. Вологість – 17 % і нижче.

При визначенні стиглості гороху, слід враховувати що у фазі пожовтіння 50-75% бобів на рослині нижня й середня частини стебла стають жовтими, а верхня - блідо-зеленою, насіння в нижніх бобах вже тверде й набуває форми та кольору, характерних для висіяного сорту. Не варто звертати увагу на те, що частина верхніх бобів ще не втратила зеленого кольору, а насіння в них ще не достигло - воно дуже добре доходить у валках. За більш раннього збирання ми недобираємо врожаю через неповну стиглість зерна, а за пізнішого - втрачаємо його через розтріскування бобів. Слід також мати на увазі, що передчасне збирання не тільки призводить до недобору врожаю в рік збирання, а й зумовлює зниження його наступного року, якщо таке насіння використовується для сівби. Зниження врожаю спостерігається також, якщо висівають насіння, зібране у фазі початку пожовтіння нижніх бобів, порівняно з насінням, зібраним в оптимальні строки. Науковими дослідженнями доведено, що в разі скошування гороху в фазу зелених бобів урожай знижується на 4,4–7,4 ц/га, у фазу початку пожовтіння нижніх бобів - на 2,1–5,2 ц/га, порівняно із збиранням у період пожовтіння - 50–75% бобів.

Отже, збирати горох у фазі зелених, хоча й виповнених, а також на початку пожовтіння нижніх бобів зовсім недоцільно, бо зерно ще не встигає добре налитися; крім того, у валках, особливо в дощову погоду, воно часто псується.

Список літератури:

1. Кабанець В.М., Собко М.Г. Науково-практичні рекомендації по збиранню ранніх зернових культур в умовах 2017 року. – Сад: Інститут сільського господарства Північного Сходу НААН. – 2017. – 28 с.
2. Лихочвор В. В. Рослинництво. Технології вирощування сільськогосподарських культур / В. В. Лихочвор. – Львів, : Афіша, 2004. - 808 с.
3. Кабанець В.М., Собко М.Г., Медвідь С.І. Оптиміальне розміщення сільськогосподарських культур та їх частка в сівозмінах північно-східного Лісостепу - Сад, 2015.- 24 с.
4. Паламарчук В.Д., Климчук О.В., Поліщук І.С., Колісник О.М. Еколого-біологічні та технологічні принципи вирощування польових культур: навч. посібник. Вінниця, 2010. 680 с.
5. Царенко О. М. Рослинництво з основами кормовиробництва / [О. М. Царенко, В. І. Троценко, О. Г. Жатов, Г. О. Жатова]. - Суми: Університетська книга, 2003. - 384 с.

ОСОБЛИВОСТІ ЗАПРОВАДЖЕННЯ В УКРАЇНІ ПРАВОВОГО РЕЖИМУ НАДЗВИЧАЙНОЇ СИТУАЦІЇ (НА ПРИКЛАДІ БОРОТЬБИ З ПАНДЕМІЄЮ ГОСТРОЇ РЕСПІРАТОРНОЇ ХВОРОБИ COVID-19)

Вайда Т.

кандидат педагогічних наук, доцент
завідувач кафедри спеціальної фізичної та вогневої підготовки
Херсонського факультету, Одеський державний університет
внутрішніх справ, м. Херсон, Україна

Круглик М.

старший викладач кафедри фізичного виховання
факультету суднової енергетики
Херсонської державної морської академії, м. Херсон, Україна

Актуальність проблеми. На сучасному етапі розвитку держави особливого значення набуває становлення та розвиток органів та підрозділів Національної поліції України (*далі* – НПУ), здатних оперативно вирішувати назрілі соціально-економічні та інші проблеми суспільного життя. До вирішення таких проблем, безумовно, відносять надання допомоги громадянам під час стихійних лих, техногенних аварій та катастроф, вибухів й пожеж, епідемій (пандемій), епізоотій та епіфітотій, а також при застосуванні терористами військових засобів ураження цивільного населення.

Посильний вклад в справу удосконалення професійної підготовки поліцейських, в тому числі й щодо правоохоронної діяльності в умовах запровадження правових режимів надзвичайної ситуації та надзвичайного стану внесли ряд вчених та правоохоронців-практиків – В.Б. Авер'янов, А.В. Басов, Ю.П. Битяк, Т.С. Вайда, І.П. Голосніченко, Т.О. Коломоєць, О.О. Крестьянінов, С.О. Кузніченко, В.М. Плішкін, М.М. Тищенко та ін. Наукові роботи зазначених авторів є методологічним підґрунтям для подальшого удосконалення функціонування таких правових інститутів, як надзвичайна ситуація та надзвичайний стан.

На практиці введення правового режиму¹ надзвичайної ситуації (*далі* – НС) фактично є констатацією її виникнення і передбачає не тільки ліквідацію небезпечних факторів, а й усунення причин тих негативних наслідків, котрі завдали суспільству збитки. НС постійно час від часу трапляються в Україні, але не завжди привертають увагу всього суспільства через свою локальність. Наприклад, минулого 2019 року було зареєстровано 146 НС, в яких загалом загинули 199 осіб, майже півтори тисячі громадян

¹ Під правовим режимом нами розуміється особливий порядок правового регулювання суспільних відносин, який виражається у певному поєднанні юридичних засобів та створює бажаний соціальний стан (конкретний ступінь сприятливості чи несприятливості для задоволення інтересів суб'єктів права). Встановлення спеціального порядку запроваджується залученням для його здійснення специфічних способів, методів та типів правового регулювання в залежності від причин виникнення НС.

постраждали. Серед них, наприклад, можна виділити три смертельні пожежі в м. Одесі – у коледжі, готелі та психлікарні, які викликали значний соціальний резонанс [1].

Пандемія гострої респіраторної хвороби Covid-19 (перший випадок зафіксовано в Китаї, м. Ухань, грудень 2019) стала новим викликом для країн всього світу. Станом на 08 квітня 2020 року 1 430 141 людина майже у всіх куточках планети має підтвердження цього захворювання, більше 58 тисяч з них – померли². В Україні станом на 08 квітня 2020 року зареєстровано 1668 випадків захворювання на цю хворобу, більше 52 особи померло³. За кордоном, наприклад, в Іспанії захворіло 141 199 осіб, біля 11 200 осіб померло; в Італії – 135 тисяч осіб захворіло та 14681 померло; у Франції – 110 тисяч (6520)⁴. За даними інформаційного агентства «Interfax-Україна», в світі зареєстровано випадки зараження з кількістю менше ніж 10 тис. осіб майже в 190 країнах і регіонах світу.

Стрімке поширення коронавірусу змушує держав вдаватись до екстрених методів реагування. Зокрема, в Україні у відповідності до вимог Закону України «Про захист населення від інфекційних хвороб» [2] Постановами Кабінету Міністрів (далі – КМУ) «Про запобігання поширенню на території України коронавірусу COVID-19» від 11 березня 2020 р. № 211 [3] та «Про внесення змін до постанови Кабінету Міністрів України від 11 березня 2020 р. № 211» від 02 квітня 2020 р. № 255 [4] оголошено карантин та ухвалено окремо спеціальний закон для боротьби із захворюванням – Закон України «Про внесення змін до деяких законодавчих актів України, спрямованих на запобігання виникнення і поширення гострої респіраторної хвороби Covid-19, спричиненої коронавірусом SARS-CoV-2 [5]. Зазначений вище нормативно-правовий акт регламентує на період запровадження карантину систему профілактичних заходів, котрі передбачають: 1) широке використання дистанційної форми роботи (з дому); 2) масове оформлення лікарняних та надання позапланових відпусток; 3) застосування пріоритетності щодо ввезення необхідних медичних виробів та обладнання; 4) заборона відвідування закладів освіти її здобувачами тощо [3; 4; 5].

Передбачається тимчасовий контроль КМУ за цінами на лікарські засоби, предмети медичного призначення та соціально значущі товари першої необхідності (продукти харчування, засоби гігієни тощо). Встановлюється підвищена адміністративна відповідальність за неоприлюднення інформації про відповідні публічні закупівлі, порушення окремими особами та керівниками закладів правил

² Коронавірус у світі: дані про хворих у різних країнах // Слово і діло : аналітичний портал. 08.04.2020 р. URL: <https://www.slovoidilo.ua/2020/04/08/novyna/svit/koronavirus-sviti-dani-pro-xvoryx-riznyx-krayinax>.

³ В Україні за добу зафіксовано 206 нових випадків Covid-19: загалом 1668 випадків, 52 летальних : URL: <https://ua.interfax.com.ua/news/general/652249.html> (дата звернення: 08.04.2020).

⁴ Кількість жертв коронавірусу в світі перевищила 58 тисяч, кількість інфікованих наближається до 1 млн 100 тисяч. URL: <https://ua.interfax.com.ua/news/general/652249.html> (дата звернення: 04.04.2020).

карантину (17 000-34 000 грн) тощо. У свою чергу уряд має у тижневий термін встановити додаткові доплати до зарплат медичним та іншим працівникам, які залучені до лікування людей від Covid-19 – у розмірі до 200 % посадового окладу на період здійснення заходів щодо запобігання виникнення і поширення коронавірусної хвороби (до завершення виконання цих заходів) [5].

Результати дослідження. Згідно чинного законодавства (стаття 11 Кодексу України про цивільний захист) єдина державна система цивільного захисту залежно від масштабів і особливостей надзвичайної ситуації, що прогнозується або виникла, функціонує у *таких чотирьох режимах*: 1) повсякденного функціонування; 2) підвищеної готовності; 3) надзвичайної ситуації; 4) надзвичайного стану [6]. Застосування режиму НС з точки зору права має в законодавстві України певні організаційні та змістові особливості, котрі потрібно знати та правильно ними користуватися не тільки поліцейським під час несення служби, а й пересічним громадянам.

Законодавство визначає поняття НС як обстановку на окремій місцевості (наприклад, в межах організації, на водному об'єкті тощо), за якої порушуються нормальні умови праці чи життя населення в цілому. Причиною може бути не лише пандемія (грудень-квітень 2020 року), а й інші. У відповідності до статті 5 вищезазначеного Кодексу за характером походження події, котра може зумовити її виникнення на території України, НС бувають природними, техногенними, соціальними та воєнними, а залежно від території поширення, економічних збитків, кількості людей, які загинули, поділяються також за територіальними ознаками на чотири рівні – загальнодержавного, регіонального, місцевого та об'єктового [6].

Проаналізуємо основні характеристики режиму НС.

По-перше, основне законодавство з регулювання режиму НС складає Кодекс цивільного захисту України та окремі закони, наприклад, в ситуації 2020 року – ЗУ «Про захист населення від інфекційних хвороб» [2; 6].

По-друге, неправильно ототожнювати НС з надзвичайним станом [6; 7], який є особливим правовим режимом та означає додаткові (не характерні для повсякденних умов) повноваження органів влади, а також передбачає низку обмежень конституційних прав та свобод громадян.

По-четверте, здійснювати заходи при запровадженні правового режиму НС в межах, визначених Конституцією України [8] та іншими нормативно-правовими актами законодавства, надається право КМУ, ДСНС або місцевій владі на основі рішення Комісії з питань техногенно-екологічної безпеки та НС в залежності від їх класифікації (рівня). Обмеження конституційних прав та свобод громадян при НС до осіб не застосовуються.

Під час НС *влада організовує*: 1) призначення керівника робіт та створюється штаб, які є відповідальними за ліквідацію небезпечних умов для існування суспільства; 2) інформування населення через засоби масової інформації; 3) евакуацію населення; 4) безперервний контроль за розвитком НС та моніторинг епідемічної ситуації; 5) виявлення медичними працівниками чи поліцейськими хворих та контактних осіб, їх примусова ізоляція (самоізоляція), а також примусова обсервація (примусова госпіталізація до 14 днів); 6) запровадження режиму карантину; 7) призупинення

діяльності суб'єктів господарювання, що розташовані у зоні НС; 8) комплекс санітарно-гігієнічних, протиепідемічних та лікувальних заходів; 9) дезінфекція об'єктів та територій антисептичними розчинами [9]; 10) посилення ОГП; 11) використання можливостей інших сил і засобів та ін.

Введення НС не передбачає втручання держави в управління та роботу приватних підприємств (компаній), не обмежує права та свободи громадян. Разом з тим, встановлюється підвищена відповідальність громадян чи власників суб'єктів господарювання за неналежне виконання медичних приписів.

Для безпосереднього управління ліквідаційними роботами в регіоні призначають керівника штабу (наприклад, голову держадміністрації чи його заступника). Залежно від обставин керівник робіт з ліквідації наслідків НС може ухвалити рішення про: 1) евакуацію населення (поширення інфекції немає серед причин обов'язкової евакуації); 2) призупинення роботи різних організацій і підприємств у зоні НС; 3) обмеження доступу населення до зони НС; 4) залучення до ліквідації громадян за згодою, необхідного транспорту, іншого майна підприємств і організацій, розташованих у зоні НС; 5) зупинення ліквідації НС, якщо виникла підвищена загроза життю або здоров'ю рятувальників; 6) інші рішення, необхідні для ліквідації та убезпечення постраждалих.

Керівник несе персональну відповідальність за ефективність проведення всіх видів рятувально-профілактичних робіт, якими управляє. Всі учасники рятувальних робіт, які беруть участь у ліквідації, а також мешканці зони НС та розташовані в ній організації в обов'язковому порядку мають виконувати його розпорядження.

Сили та засоби захисту населення і територій, які застосовуються при НС природного характеру, планують і здійснюють необхідні заходи для захисту громадян, об'єктів господарювання та довкілля від наслідків НС [9; 10]. В цілому вони складають чималий перелік робіт, наведемо деякі з них на прикладі пандемії вищезазначеного вірусу: 1) надання екстреної медичної допомоги хворим і транспортування їх до закладів охорони здоров'я; 2) добровільна чи примусова (осіб віком старше 60 років) самоізоляція та обсервація; 3) санітарна обробка населення та спеціальна дезінфекція одягу, техніки, обладнання, засобів захисту, будівель, споруд і територій, які були заражені; 5) забезпечення громадського порядку та ін. [2; 5-9].

Основними зобов'язаннями громадян України у сфері захисту населення і територій від НС техногенного та природного характеру є дотримання заходів безпеки та встановлених правил поведінки в НС, не допускати порушень виробничої дисципліни, вимог екологічної безпеки; виконувати вимоги режиму захисту від епідемії (пандемії) тощо [9, с. 208-240; 10].

Висновки. За результатами аналізу нормативно-правових актів та спеціальної літератури з піднятої нами проблеми вважається за доцільне зробити деякі узагальненні.

Працівники поліції повинні правильно усвідомлювати існуючі особливості правового режиму НС. Серед основних ознак, котрі визначають відмінні механізми у діях органів влади та населення в цих умовах, варто виділити наступні: 1) застосування різного законодавства, яке регулює суспільні відносини в цих надзвичайних обставинах; 2) використання окремих (визначених) порядків запровадження цих станів; 3) відмінні способи та суб'єкти управління рятувальними силами і засобами; 4) обсяги законодавчих обмежень конституційних прав і свобод громадян та ін.

Разом з тим, в умовах боротьби з епідемією (пандемією) доцільно звертати більше уваги, на наш погляд, на такий аспект в системі відновлювальних заходів як медико-психологічну реабілітацію постраждалих, котра має стосуватися не тільки хворих осіб, а й фахівців різних рятувальних підрозділів, які в цих екстремальних умовах працюють понаднормово для якнайшвидшої ліквідації осередку НС.

Література

1. Лукашова С. У регіонах надзвичайна ситуація. Що це і як вплине на життя. URL: <https://www.pravda.com.ua/articles/2020/03/18/7244161/>.
2. Про захист населення від інфекційних хвороб : Закон України від 6 квітня 2000 року № 1645-III (із змінами станом на 04.10.2018). URL: <https://zakon.rada.gov.ua/laws/show/1645-14#Text> (дата звернення: 03.04.2020).
3. Про запобігання поширенню на території України коронавірусу COVID-19 : Постанова Кабінету Міністрів від 11 березня 2020 р. № 211. URL: <https://www.kmu.gov.ua/npas/pro-zapobigannya-poshiml10320rennyu-na-teritoriyi-ukrayini-koronavirusu-covid-19>.
4. Про внесення змін до постанови Кабінету Міністрів України від 11 березня 2020 р. № 211 : постанова Кабінету Міністрів від 02 квітня 2020 р. № 255. URL: <https://www.kmu.gov.ua/npas/pro-vnesennya-zmin-do-postanovi-kabinetu-ministriv-ukrm020420ayini-vid-11-bereznya-2020-r-211>.
5. Про внесення змін до деяких законодавчих актів України, спрямованих на запобігання виникненню і поширенню коронавірусної хвороби (COVID-19) : Закон України від 17 березня 2020 року № 530-IX. URL: <https://zakon.rada.gov.ua/laws/show/530-IX> (дата звернення: 29.03.2020).
6. Кодекс цивільного захисту України : Закон України від 2 жовтня 2012 року № 5403-VI (станом на 20.03.2020). URL: <https://zakon.rada.gov.ua/laws/show/5403-17> (дата звернення: 31.03.2020).
7. Про правовий режим надзвичайного стану : Закон України від 16 березня 2000 року № 1550-III (із змінами станом на 28.12.2015 року. URL: <https://zakon.rada.gov.ua/laws/show/1550-14> (дата звернення: 25.03.2020).
8. Конституція України : прийнята на п'ятій сесії Верховної Ради України від 28 червня 1996 року. Дата оновлення: 30.09.2016 № 1401-VIII. URL: <http://zakon0.rada.gov.ua/laws/show/254к/96-вр>.
9. Вайда Т.С. Долікарська допомога : навчальний посібник. Херсон: Олді-плюс, 2019. 874 с.
10. Вайда Т.С. Довідник поліцейського з домедичної допомоги : довідкове видання для курсантів, студентів та слухачів ЗВО МВС України / Тарас Степанович Вайда. Херсон: Олді-Плюс, 2019. 424 с.

СЬОГОДЕННЯ ТА МАЙБУТНЄ ЛЮДИНИ І ЕКОНОМІКИ З ПОЗИЦІЙ РОЗВИТКУ ШТУЧНОГО ІНТЕЛЕКТУ

Василенко С.

доктор технічних наук
КП «Харківводоканал»
Харків, Україна

Кашпур А.

кандидат економічних наук
Північно-Східний науковий центр
Національної академії наук України
Харків, Україна

Перед лідерами світової економіки і суспільством в цілому виникла складна і неоднозначна проблема подальшого розвитку. Звісно, ця проблема не виникла зараз, але новим в ній є прискорена динаміка та революційність реальних змін, що обумовлені впливом наукових ідей і розробок на життя людей. Із загального уявлення про користь нових знань світова спільнота перейшла до масштабної реалізації цих знань, в результаті чого вже сьогодні маємо разючі зміни в нашому житті. Ще більш обнадійливі, і в той же час бентежні, перспективи нашого майбутнього. Погляди на цей еволюційний процес є різні: від «ми отримаємо недосяжні раніше блага» – до «штучний інтелект та роботи нас знищать, як людську цивілізацію» [1,3,6 9]. На нашу думку, істина десь у середині цих крайностей. В аргументацію свого погляду сформуємо такі положення: еволюція в природі є стихійним процесом, а еволюція в суспільстві є керованою, а тому суспільство неодмінно «включить» функції безпеки.

В цьому питанні ми згодні з автором, що «машина» не зможе замінити людину, в іншому випадку «фатальна справедливість природного існування безжалостно вычеркнет "слабого" из жизни» [3].

Автор статті стверджує, що основною відмінністю людини від машини є мотивація: «Для человека естественно действовать из своих убеждений. Пока у ИИ нет убеждений, он остается инструментом». З цим слід погодитись, але досить складно придумати непереборні труднощі для того, щоб в штучний інтелект (artificial intelligence, AI) «вживити» мотивацію, мабуть складніше «вживити» почуття совісті, честі, справедливості. Отже, інноваційний процес розвитку буде і надалі залишатись під контролем людини, держав, суспільства в цілому. Проблема в іншому. Нестримність процесу інноваційного розвитку змушує нас замислюватись над подвійністю його характеру, протиріччями в розвитку. Наше завдання мінімізувати його негативні наслідки, які неминучі в цьому процесі. Виходить, що науковий та економічний вклад має бути здійснений як в сам розвиток за стратегією Індустрія 4.0 та Суспільство 5.0, так і в захист від негативних наслідків розвитку штучного інтелекту.

Звернемося до драйверів розвитку [3]. Частина рушійних сил соціально-економічного розвитку сконцентрована в самій сутності економіки: конкуренція, погоня

за прибутком, економія ресурсів, необхідність точної аналітики і прогнозування, ефективність використання коштів на розвиток – все це потребує нових знань, техніки, інструментів.

Частина рушійних сил сконцентрована в самій людині та в її самореалізації: престижна професія, імідж в суспільстві, лідерство, прагнення до влади, бажання мати більше свобод і благ – це теж складові рушійних сил, що продукують зміни.

Інші тонкощі рушійних сил економіки і суспільства сконцентровані в самих законах боротьби протилежностей, в механізмах досягнення цілей, в конкуренції організаційних систем (держав, регіонів, окремих підприємств), в пріоритетності наукових шкіл і багато іншого. Нові знання, лідерство, точки росту, успіх – все це також драйвери розвитку. В зв'язку з дією цих сил мозок, характер, поведінка людини знаходиться в постійному режимі змін, а отже, в процесі розвитку. Людина вважає за суттєву цінність створити щось собі подібне, що й іменується як «штучний інтелект» – AI (ШІ). На цьому шляху вже на даний час маємо надзвичайно вагомий результати: машинне навчання, робототехніка, комп'ютерний зір, обробка мовної інформації.

Від великих даних (Big Data) в інформаційних технологіях – безпілотний транспорт, роботизовані комплекси. А ще – доведення теорем, діагностика захворювань, автоматизоване програмування, розумні побутові пристрої. Дорога для таких інновацій в світ відкрита, і провідні наукові центри та гіганти – лідери індустрії послуг активно розробляють нові проекти, на що витрачаються мільярди доларів. Маємо надію, що саме AI в спроможі раніше інших технологій розробити пристрої для розпізнавання коронавірусу, адже можливості електронного зору здатні його ідентифікувати за просторовою формою його побудови. Сьогодні AI знаходиться в «якісному переході від обчислювальної ери до когнітивної» [5]. Зростання запиту та усвідомлення цінності AI все вище піднімає планку вагомості і значимості штучного інтелекту в інструментах обслуговування людини, в завданнях виробництва, здійсненні фінансових операцій і організації бізнесу. Нові інструменти вже активно використовуються в системах державного і приватного управління.

Звернемо увагу на те, що інтелект, мислення, свідомість і сам мозок є реальністю, в якій «матерія» і «нематерія» існують разом і функціонують у взаємодії. До цієї реальності творчі люди, представники науки, підходять в своїх дослідженнях з двох різних сторін: з інформаційно-технократичної та інформаційно-біологічної. В обох випадках є інформаційна складова. Отже, маємо «модель-об'єкт» бабки, бджоли, метелика, або іншої двокрылої істоти (рис.1).



Рис. 1 Два підходи до штучного інтелекту

На рис.1 показано «бінар», «подвійність», де ліва і права частини входять в інформаційну «серцевину» з різних боків, в «чорний ящик» енергоінформаційної сутності людини та її мозку, разом зі свідомістю, поведінкою та діяльністю.

Дослідники інтелекту натурального та штучного ставлять завдання штучно створити досконалий аналог інтелекту, модель-аналог «робота» здатного виконувати функції людини. З якою метою? Відповіді на це питання можуть бути різними. Наприклад, щоб підсилити здібності людини до праці, щоб оптимізувати рішення управлінців, продовжити час життя людини на Землі, щоб звільнити від тяжкої праці та шкідливих умов на виробництві та багато іншого.

Ліворуч, з технокретичної сторони, свій вклад вносять механіки, фізики, математики, програмісти, логісти, кібернетики. Маємо відомі успіхи – комп’ютерні системи, роботи, смартфони, системи управління. Праворуч з біопсихологічної сторони – біологи, фізіологи, цитологи, генетики, біоенергетики, психологи. І ті ж таки математики, програмісти, системні архітектори. Тут свої успіхи – генно-модифіковані рослини, клоновані живі організми, штучні органи та інше. За результатами це «праве крило» менш помітне публічно, але не менш значиме від лівого. Та головне не в їх відмінності, а в їх інтеграції, об’єднанні та синергетичному ефекті, оскільки для суспільства не важливо з якої сторони отримані і реалізовані нові знання. Головне, щоб вони забезпечували розвиток економіки, суспільства і окремої людини, комфортних умов її життя, діяльності і духовного розвитку [5,6,9].

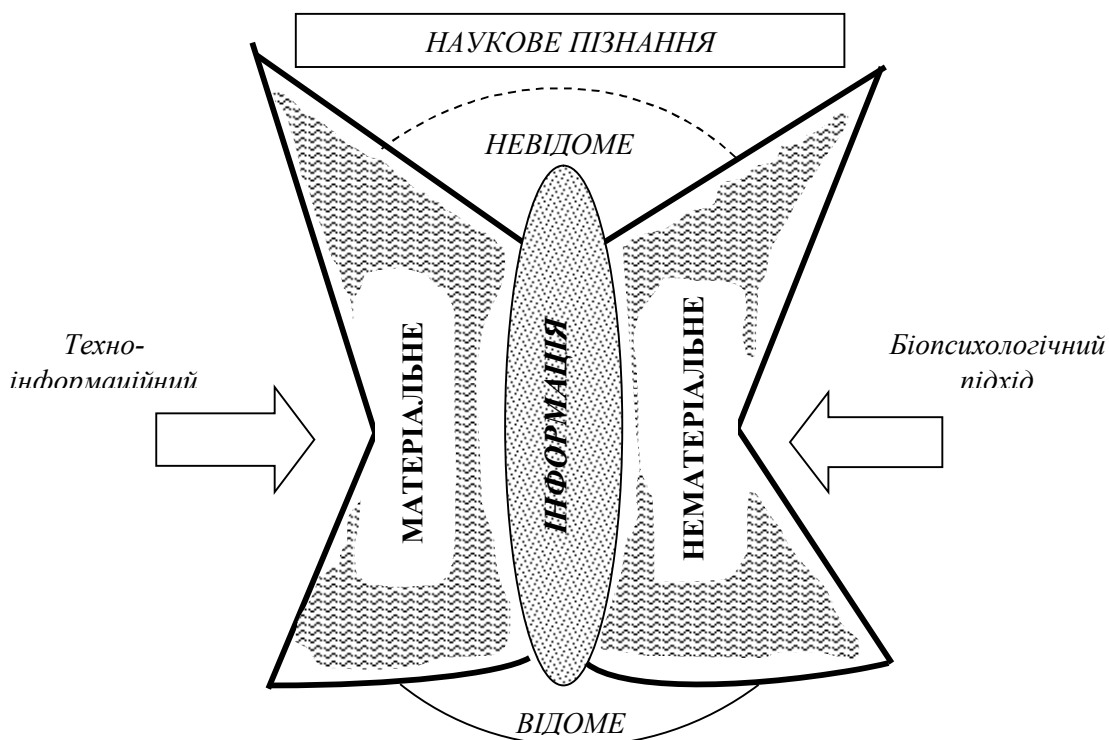
З наукових ж позицій важливо в цій «двокрилій бінарності» звернути увагу на можливість певної асиметрії. Створюючи AI і вивчаючи структуру та роботу натурального мозку, ми цю асиметрію визнаємо: лівий і правий півкулі мозку

виконують різні функції. А, отже, асиметрію слід розглядати як властивість бінарної системи, що не порушує її цілісність, але закріплює розподіл функцій. Розробники AI над цим мають задуматись.

У технократів – завдання достатньо зрозумілі. У «біо-психологів» - не зовсім. Наприклад, навчити думати тварину «на рівних з людиною». Або створити штучно першоелементи (яйцеклітину) людини і виростити людину з них за допомогою біотехнологій. Але це вже з фантастики. І виникає запитання – навіщо?

В сучасних умовах активної розробки ідей, моделей, практичних систем AI і машин-роботів, а напрямок цей достатньо витратний, на передній план виходить економічна сторона його реалізації. Головне питання економіки – це визначення пропорцій між витратами і ефектами, між вкладеними капіталами і отриманими прибутками від цих вкладень. І з цих позицій AI розглядаються як найбільш прибутковий напрямок інвестиційних вкладень. Сьогодні є достатньо обґрунтованою думкою, що створення бізнес-вартості переходить з товарного сектору в сектор послуг та відношень [1].

В AI вливається потужний потік чотирьох першорядних капіталів: матеріально-енергетичного, фінансового, індустріально-промислового та трудових ресурсів, що найбільш цінується у вигляді інтелектуального капіталу. І це якраз той випадок, коли натуральний інтелект створює інтелект штучний (ШІ), але потребує відповідних витрат. За прогнозами, тільки Китай планує до 2030 року вкласти в цю галузь до 30 млрд \$. І такі оцінки не безпідставні. За період 2010–2016 р.р. в Китаї у сфері інформаційних і цифрових технологій AI та робототехніки запатентовано більше 8000 розробок [2]. За оцінками міжнародної мережі компаній PwC, що пропонує професійні послуги у сфері консалтингу та аудиту, до 2030 р. AI може забезпечити приріст світового ВВП на 15,7 трлн \$. Згідно прогнозу компанії MoKinsey сукупний економічний ефект від впровадження тільки промислового інтелекту забезпечить 11 трлн \$ на рік.

Більш близький до нашого часу прогноз свідчить, що до 2022 р. в AI буде вкладені до 80 млрд \$. Довіряючи економістам, футурологи прогнозують різні зміни в економіці, соціумі, в організації управління, в людському бутті та в самій людині. Її власний інтелект значно більше зміниться, ніж сам мозок і наслідки цих змін складно передбачувати і проектувати. А тому, вже зараз науковці розглядають проблему ризику в розвитку AI [2,8].

З розвитком AI і комплексу поєднаних з ним програм прогнозуються зміни у використанні трудових ресурсів. Є дані, що вже до 2025 р. буде втрачено до 1,76 % робочих місць, зокрема, найбільше в торговій та банківській сфері. AI зменшить доли зайнятих у сфері управлінської діяльності. Ринок праці буде значно переформатовано. На нашу думку, частина вивільнених працівників зможуть включитись в будівництво інфраструктурних об'єктів, частина в рекреаційні та екозахисні проекти та програми.

Управління розвитком пов'язано з вирішенням значно більш ризикових явищ і ситуацій. Як стверджується в роботі [1], саме передбачення ризиків є суттю управлінської діяльності. Масив ризиків, різновиди і характер, що обумовлені розвитком AI, має більш реальні і складні загрози. Ці більш загрозливі ризики наведені в табл.1

Таблиця 1

<i>№</i>	<i>Сфери і різновиди ризику</i>	<i>Можливі варіанти прояву загроз</i>
1	<i>Кібербезпеки</i>	<i>Фінансові атаки, кібертероризм, кібервійни, розкриття особистих даних</i>
2	<i>Потрійне призначення інноваційних технологій</i>	<i>Антисоціальна економіка, військове використання, перехват технологій мафіозними структурами</i>
3	<i>Небажані зміни в натуральному інтелекті та в нормах поведінки</i>	<i>Зростання залежності від AI, стирання граней між віртуальністю та реальністю, деградація звичок, психологічні патології, втрата духовності та негатив впливу конкурентності.</i>
4	<i>Соціальні ризики</i>	<i>Загроза конфліктів, міграційні хвилі, втрата нац. ідентичності, складності психофізіологічні від негативного впливу радикальних змін, розмежування по майновому цензу.</i>
5	<i>Структурні ризики</i>	<i>Конспірології, глобального міждержавного тиску, вибору моделей розвитку, екологічні катастрофи, інституційні капкани</i>
6	<i>Процесні ризики</i>	<i>Неконтрольованість розвитку, виникнення розривів, інформаційні війни, еволюційні флуктуації</i>

З наведеної в табл.1 системи ризиків, більшість з них присутні і в сьогоденні, але можливість їх загострити стає більш вірогідною, що обумовлює пошук нових методів вирішення гострих, конфліктних проблем. Зрозуміло, що наркокартелі, торговці зброєю та «живим товаром», інші приступні угруповання першими і активно вже проявляють інтерес до AI та інших радикальних інновацій. Політики більш зацікавлені в інструментах маніпулювання масами та впливу на структурні ризики, бізнесмени – на економічні прориви. Соціум зацікавлений в позитивних змінах і в недопущенні структурних ризиків. Структурний ризик [6] – це ризик непередбачених деформацій в суспільному устрої, перегляд воєнних доктрин і стратегій безпеки, підсилення механізмів маніпулювання громадською думкою, зміна шкали цінностей.

А ризик нецільового використання інновацій залишатиметься завжди, важливо лише, щоб розвиток був реально керований суспільством та його лідерами і не доходив до фази революційних змін біфуркаційного (по І. Пригожину) характеру.

Тому в Українських реаліях наявність завдань і програм розвитку AI є першорядно важливим напрямком подальшого розвитку національної економіки [2,7].

В Україні створено «Інститут проблем штучного інтелекту» директор Шевченко А.І., дата створення – 1991р., створений на базі Донецького державного університету.

Організовано випуск двох журналів: «Штучний інтелект» і «Наука. Релігія. Суспільство». Напрямки наукових досліджень – теорія і архітектура комп'ютерних систем, роботизація, розпізнавання образів, діагностика психофізіологічного стану людини.

Україна має виходити з позитивів AI і формувати свій власний механізм розвитку цього напрямку в концепціях Індустрії 4.0 та Суспільства 5.0. Відмінність між 4.0 (німецька модель) та 5.0 (японська модель) в тому, що перша ставить в основу розвитку економічної цілі (четверта технічна революція), а друга більш орієнтована на соціальні цілі (недопущення соціальних перекосів, та несправедливості). В завданнях прискорення змін за технологіями цифрової економіки важливо визначити економічні і соціальні можливості. В частині економічної вигоди можна привести приклад В.Юрова [8], який наводить факти, що в ТЕК «класична підстанція – це 150 км мідного кабелю, 100 шаф управління і 900 м² приміщення, тоді як цифрова підстанція – 15 км кабелю, 3 шафа та 150 м² приміщення».

Українські вчені ставлять завдання об'єднати в моделях розвитку цифрової економіки природничі, когнітивні та «сервісні» науки в інтегрований механізм управління економічним і суспільним розвитком [9].

В частині сервісного напрямку слід відмітити, що 28 вітчизняних ІТ-компаній поставляють розробки в інші країни світу. Це достатньо потужний вітчизняний сектор економіки, якщо враховувати, що таких поставщиків в світі всього 226.

Відмітимо також, що в Україні для розвитку AI та цифрової економіки є надійний і багатопрофільний ресурс в складі академічної та галузевої науки, потужного вузівського потенціалу. Бракує лише фінансового та організаційного забезпечення на державному рівні, та потребує доповнення і підтримки тематики досліджень і сучасного інструментарію аналізу, прогнозування, маркетингу, оптимізації виробничих та комерційних процесів. Все це може дати штучний інтелект, якщо політична воля, державницький підхід та натуральний інтелект еліти нації вибере вірну стратегічну позицію.

Список літератури

1. Агеев А.И. Управление цифровым будущим экономики XXI века. №3/2018. с. 6 – 11
2. Кабринович М. Штучний інтелект чи штучний хайп: як головна інновація світу виглядає з України. Платформа М.А. platfor. та /autor_Kobrinowych/11.01.2018
3. Колесникова Г.И. Искусственный интеллект: проблемы и перспектива. Видеонаука 2018. с. 112 – 117
4. Гусев С.С. Искусственный интеллект как отражение действительности в XXI веке. Интерактивная наука. №1, 2016. с. 108 – 114
5. Колонин А. Следующие цели в гонки искусственного интеллекта – объяснимость и обучаемость. Экономические исследования №7 2018. с.16-24
6. Пройдаков Э.М. Современное состояние искусственного интеллекта. Компьютерные и информационные науки. Научно-исследовательские исследования. 2018, с. 129 – 153
7. Кравцова О. Вперед в майбутнє: чому уряд повинен звернути увагу на штучний інтелект. Економічна правда. 04.09.2019.

IMPACT OF MODERNITY ON SCIENCE AND PRACTICE

8. Юров В. Цифровая экономика открывает новые рынки. Круглый стол. «Профконференция». 9 октября 2017р.

9. Пчелянський Д.П., Віонова С.А. Штучний інтелект: перспектива та тенденції розвитку. *Anotation of Technological and Bussines Processes*, 11(3). Том 11, №3. 2019. с. 59 – 64.

ПЕДАГОГІЧНІ УМОВИ СПІВПРАЦІ ЗАКЛАДУ ДОШКІЛЬНОЇ ОСВІТИ З БАТЬКАМИ ЩОДО ПАТРІОТИЧНОГО ВИХОВАННЯ ДІТЕЙ

Венгловська О.

кандидат педагогічних наук
доцент кафедри педагогіки та психології
Педагогічний інститут Київського університету
імені Бориса Грінченка

Мазурок О.

студентка 5 курсу
Педагогічний інститут Київського університету
імені Бориса Грінченка

В умовах розбудови Нової української школи відбувається й реформування дошкільної галузі. У цьому контексті пріоритетності набувають питання співпраці закладів дошкільної освіти з батьківською спільнотою щодо патріотичного виховання дітей яке нині є ключовою цінністю у побудові освітнього процесу [1].

У «Концепції Нової української школи» визначено модель випускника, який має бути «особистістю, інноватором, патріотом» [2]. Основи формування такої особистості розпочинаються ще у період дошкільного дитинства, спочатку в родині, а потім у закладах дошкільної освіти. Батьки мають стати партнерами для педагогів у реалізації завдань патріотичного виховання, а відтак, постає питання створення у закладі дошкільної освіти сприятливих педагогічних умов для залучення до співпраці батьків вихованців.

Вивчення різних груп джерел засвідчило, що питання співпраці закладу дошкільної освіти з батьками цікавили представників педагогічної думки України у різні історичні періоди (Л. Артемова, І. Бех, О. Кононко, Н. Лубенець, Т. Лубенець, Т. Окушко, Т. Поніманська, С. Русова, В. Сухомлинський та ін). Джерелознавчий аналіз засвідчив, що питання педагогічних умов співпраці закладу дошкільної освіти з батьками щодо патріотичного виховання дітей у них висвітлено опосередковано, що й зумовило вибір проблематики пропонованої розвідки.

На сучасному етапі заклади дошкільної освіти спрямовують вектор своєї діяльності на оновлення змісту, впровадження інтерактивних форм співпраці з батьками дітей. Ефективну реалізацію завдань співпраці закладу дошкільної освіти з батьками щодо патріотичного виховання забезпечують педагогічні умови. Студіювання наукової літератури (статті, монографії, дисертації) засвідчило, що у джерелах немає єдиного визначення цього поняття, науковці його тлумачать, орієнтуючись на специфіку предмета дослідження.

У руслі проблематики дослідження під поняттям «педагогічні умови співпраці закладу дошкільної освіти з батьками з питань патріотичного виховання дітей» розуміємо комплекс змістово-методичного забезпечення, організаційних інтерактивних

форм, що реалізуються в освітньому процесі закладу дошкільної освіти задля залучення до співпраці батьків із питань патріотичного виховання дітей. Варто зауважити, що названі компоненти є взаємозалежними, їх реалізація відбувається комплексно і системно.

Вивчення теорії та практики уможливило виокремлення низки педагогічних умов, що сприятимуть реалізації завдань окресленої проблеми. До таких відносимо:

- наявність у закладі дошкільної освіти змістово-методичного забезпечення організації співпраці педагогів і батьків із питань патріотичного виховання;
- впровадження варіативних організаційних інтерактивних форм залучення батьківської спільноти до співпраці задля реалізації завдань патріотичного виховання;
- здатність та готовність педагогів до організації співпраці з батьками з питань патріотичного виховання дітей дошкільного віку.

Охарактеризуємо зміст вище названих умов. Першою педагогічною умовою є наявність у закладі дошкільної освіти змістово-методичного забезпечення організації співпраці педагогів і батьків із питань патріотичного виховання. До нього відносимо нормативні, програмові, методичні документи, що регулюють організацію співпраці педагогів і батьків.

Варто зауважити, що організація співпраці закладу дошкільної освіти з батьками з питань патріотичного виховання ґрунтується на низці правочинних документів, зокрема це: закони України «Про освіту» (2017), «Про дошкільну освіту» (2001), Указ Президента України «Про стратегію національно-патріотичного виховання» (2019), Лист Міністерства освіти і науки України «Про національно-патріотичне виховання у закладах освіти у 2019/2020 навчальному році» (2019), Базовий компонент дошкільної освіти (2012), державні, парціальні, регіональні освітні програми для дітей дошкільного віку «Я у Світі», «Дитина», «Україна – моя Батьківщина», «Я – Киянин» та ін.

Педагогічні колективи закладів дошкільної освіти розробляють перспективні плани роботи, методичні рекомендації щодо організації співпраці з батьками з питань патріотичного виховання. Так, до прикладу, у закладі дошкільної освіти № 746 м. Києва творчою групою вихователів розроблено перспективний план співпраці з батьками з розглядуваного питання. Відповідно до плану роботи у закладі дошкільної освіти проводиться комплексна робота щодо залучення батьків до організації і проведення заходів із ознайомлення дітей з національними символами, українською культурою, народними звичаями і традиціями, історією та пам'ятками рідного міста тощо. З метою педагогізації батьків із питань патріотичного виховання розроблено тематичні методичні рекомендації, що сприяють формуванню у них здатності та готовності до: спілкування з дітьми на теми щодо значення національних і сімейних традицій у формуванні особистості, власної відповідальності за дії та вчинки, виховання у дітей патріотичних почуттів, долучення до волонтерської діяльності тощо. Варто зауважити, що тематика заходів визначається із урахуванням потреб та запитів батьків. Такий підхід сприяє реалізації суб'єкт-суб'єктної взаємодії та партнерству.

Ефективній організації співпраці сприяє впровадження варіативних організаційних інтерактивних форм залучення батьківської спільноти до співпраці задля реалізації завдань патріотичного виховання, що є другою педагогічною умовою. В умовах швидкозмінних суспільних змін, високого рівня зайнятості батьків існуючі організаційні

форми співпраці закладу дошкільної освіти з батьками потребують оновлення. Поруч із традиційними (колективними, індивідуальними, наочно-інформаційними) [3, с. 424-427] варто впроваджувати варіативні, інтерактивні формами співпраці.

До таких форм відносимо: створення груп у соціальних мережах для обміну досвідом щодо патріотичного виховання, розроблення для дітей та батьків тематичних сайтів, блогів, кейсів, організація локацій для волонтерської, благодійної, соціальної діяльності, дозвільних хабів тощо.

Пропоновані форми роботи орієнтовані на запити батьків, вони не обмежені у часовому проміжку, оскільки дискусії, обмін досвідом у соціальних мережах відбувається у зручний для батьків спосіб і час.

Співпраця педагогів і батьків із застосуванням тематичних сайтів, блогів, кейсів сприяє візуалізації досвіду закладів дошкільної освіти та родин щодо організації роботи з патріотичного виховання. Світлини, тематичні розробки, методичне забезпечення (збірки з прислів'ями, приказками, художня література, народні ігри тощо) увиразнюють розуміння усіх суб'єктів освітнього процесу значення патріотичного виховання для підростаючого покоління.

Організація спілкування вихователів, батьків та дітей у різних локаціях сприяє тому, що дорослі демонструють дітям приклад прояву ініціативності, патріотичних почуттів, емпатії, милосердя, моральної відповідальності за власні дії та вчинки. У перебігу спільної діяльності у таких осередках досить часто саме батьки є ініціаторами проведення у закладі дошкільної освіти благодійних та соціальних акцій. Спільна діяльність сприяє не лише формуванню педагогічної культури батьків, а є своєрідним майданчиком для вироблення індивідуального (власного) досвіду реалізації завдань патріотичного виховання.

Третьою педагогічною умовою вважаємо є здатність та готовність педагогів до організації співпраці з батьками з питань патріотичного виховання дітей дошкільного віку. Виокремлена умова є важливою, оскільки саме від компетентності педагогів залежить успіх та результативність співпраці закладу дошкільної освіти з батьками з різних питань формування особистості дитини й патріотичного виховання зокрема.

Вихователь дітей дошкільного віку, насамперед, повинен бути сам носієм патріотичних цінностей, продукувати у роботі з дітьми та батьками найкращі взірці національної культури. Під здатністю і готовністю педагога розуміємо його уміння:

- розробляти змістово-методичне забезпечення з питань патріотичного виховання відповідно до запитів батьків і дітей;
- вивчати потреби батьків щодо патріотичного виховання дітей дошкільного віку, створення в родині відповідного розвивального середовища;
- застосовувати діагностичний інструментарій задля з'ясування рівня сформованості у дітей дошкільного віку патріотичних почуттів, уявлень про звичаї і традиції, культуру та історію України тощо;
- впроваджувати варіативні форми залучення батьків для співпраці з питань патріотичного виховання;
- працювати над особистісним та професійним вивіщенням щодо реалізації завдань співпраці закладу дошкільної освіти з батьками щодо патріотичного виховання.

Варто зауважити, що виокремлені педагогічні умови будуть дієвими тільки тоді, коли питання співпраці закладу дошкільної освіти з батьками щодо патріотичного виховання будуть пріоритетним для всіх суб'єктів освітнього процесу. Вони є інструментом, який забезпечує цілісну реалізацію завдань патріотичного виховання дітей дошкільного віку.

У підсумку зазначимо, що означена розвідка не вичерпує усіх аспектів порушеної проблеми. Предметом подальших студій є питання підготовки майбутніх педагогів до співпраці закладу дошкільної освіти з батьками.

Список літератури

1. Про національно-патріотичне виховання у закладах освіти у 2019/2020 навчальному році : Лист МОН України від 16.08.2019 № 1/9-523. URL: <https://mon.gov.ua/ua/npa/pro-nacionalno-patriotichne-vihovannya-u-zakladah-osviti-u-20192020-navchalnomu-roci> (дата звернення: 10.04.2020).
2. Нова українська школа: Концептуальні засади реформування середньої школи. URL: <https://mon.gov.ua/storage/app/media/zagalna%20serednya/nova-ukrainska-shkola-compressed.pdf> (дата звернення: 11.04.2020).
3. Поніманська Т.І. Дошкільна педагогіка : Навчальний посібник для студентів вищих навчальних закладів. К.: «Академвидав», 2006. 456 с.

РОЛЬ МАРКЕТИНГУ В РЕАЛІЗАЦІІ НОВИХ ПРОЕКТІВ

Глущенко Л., к.е.н., доцент
Вінницький національний технічний університет

Пілявоз Т., к.е.н., доцент
Вінницький національний технічний університет

В умовах сучасної економіки на перший план виходять два головних аспекти, що визначають ринкову успішність, а, отже, і економічну ефективність нових проектів. По-перше, це фінансовий стан підприємства, що є основою для запуску та здійснення нових проектів. По-друге, наявність маркетингової діяльності та її ступінь розвитку [1].

Маркетингова діяльність є необхідно умовою розробки і впровадження нових проектів:

По-перше, для висновку про можливу реалізацію проекту подібного масштабу і, якщо проект з матеріальної точки може бути реалізовано, то, – визначення джерел його фінансування (власними силами підприємства або із залученням інвесторів) і обґрунтування інвестицій.

По-друге, для висновку про життєздатність (технічної, комерційної, організаційної) проекту.

По-третє, для стратегічного і тактичного планування на кожній стадії життєвого циклу проекту.

Навіть дуже дорогі маркетингові дослідження неперівнянні з розмірами витрат, що виникають в результаті непродуманого виведення на ринок продукції, яка не відповідає вимогам споживачів або термінам виходу на ринок.

Процес таких досліджень є досить трудомістким і включає наступні етапи:

1. Розробка загальної концепції дослідження: формулювання проблеми, що є передумовою до проведення дослідження; визначення його цілей; формування робочої гіпотези про можливі варіанти вирішення виявлених проблем, яка має бути підтверджена або спростована в ході дослідження; визначення системи показників, які необхідно отримати в результаті дослідження.

2. Формулювання переліку необхідної інформації і організація її пошуку за допомогою набору методів і прийомів зі збору первинних і вторинних даних.

3. Обробка та аналіз отриманої інформації за допомогою економіко–статистичних, економіко–математичних методів, узагальнення матеріалів по перевірці робочих гіпотез (експертні оцінки, ділові ігри, дослідження операції та ін.).

4. Підготовка та подання керівництву основних висновків дослідження і рекомендацій, включаючи аналітичний звіт про результати і висновок експертів.

Для досягнення найкращих результатів доцільно залучати фахівців не тільки маркетингової, але й інших служб підприємства (виробництва, збуту).

До ключових аспектів аналізу маркетингових досліджень відноситься аналіз: макро–, мікро– та внутрішнього середовища [1].

До факторів макросередовища, які не піддаються впливу з боку підприємства і на які слід звернути особливу увагу відносяться наступні:

IMPACT OF MODERNITY ON SCIENCE AND PRACTICE

- політичні фактори (наприклад, недосконалість вітчизняного законодавства в питаннях забезпечення прозорості інвестицій та переходу на сучасну контрактну систему при здійсненні нових проектів негативно позначаються на діяльності підприємства);
- науково–технічні фактори (створення нових продуктів стимулюється в основному науково–технічним прогресом);
- економічні фактори (наприклад, зміна валютних курсів може вплинути на платоспроможність замовників готового обладнання; зростання;
- інфляції може спричинити за собою знецінення активів підприємства, зменшуючи можливість самофінансування і оновлення основних виробничих фондів і т.д.);
- соціальні фактори;
- природні.

Результатом дослідження в даному напрямку повинна бути сукупність попередніх відомостей про перешкоди для виконання проекту, що дозволить (ще до його запуску) виробити рекомендації для зниження ступеня негативного впливу цих чинників.

До ключових напрямків дослідження мікросередовища підприємства відносяться: аналіз і прогнозування ринкового попиту на продукт, сегментування потенційних замовників, конкурентний аналіз ринку [2].

Маркетингові дослідження тенденцій ринкового попиту повинні бути націлені, насамперед, на виявлення сфер, де він незадоволений; на визначення найбільш перспективних ринкових ніш і створення в ході життєвого циклу проекту такого продукту, який найбільшою мірою буде відповідати запитам і вимогам потенційних споживачів. Дослідження попиту дозволяє дати оцінку потенційної та фактичної ємності ринку, оцінити рівень його насичення і темпи зростання.

Основною групою факторів, що формують попит на ринку, є сукупність вимог, пропонованих до продукту з боку підприємств – потенційних споживачів. Висока ціна техніки та значні терміни її служби зумовлюють тривалий період окупності обладнання, отже, для потенційних споживачів критерієм його вибору є, перш за все, техніко–економічні показники, а також рівень післяпродажного обслуговування і комплекс додаткових послуг, пропонованих виробником [3].

Необхідність аналізу внутрішнього середовища обумовлена тим, що діяльність підприємства повинна бути повністю адаптована до умов зовнішнього середовища за допомогою об'єктивної оцінки реального рівня власної конкурентоспроможності та розробки системи заходів для її підвищення.

Основою такої адаптації є безперебійне функціонування і безперервна взаємодія внутрішніх елементів підприємства: технічних (виробниче обладнання, інвентар і т.д.) і технологічних (технологічні процеси і способи їх вдосконалення); НДДКР (наявність наукових заділів в області створення нової продукції, системи генерації ідей і т.д.); кадрових, фінансових та інформаційних; маркетингових. Більшість елементів внутрішнього середовища характеризує виробничу потужність, науковий потенціал підприємства, які дуже важливі, проте не гарантують успішного просування готової продукції на ринку [3].

Таким чином, одним з істотних аспектів, який впливає на підвищення ефективності нових проектів, є забезпечення ринкової орієнтованості, що знаходиться в компетенції маркетингу. Роль маркетингу, як практичної ринкової діяльності, так і найважливішої функції управління підприємством повинна бути посилена в процесі розробки питань пов'язаних із реалізацією нових проектів. Ці питання є основою для прийняття рішень щодо доцільності реалізації нового проекту та планування пов'язаної з проектом науково–дослідної, конструкторської, виробничої, фінансової та комерційної діяльності.

Список літератури

1. Глущенко Л.Д. Підвищення ефективності реалізації високотехнологічних проектів у промисловості: монографія / В.І. Захарченко, Л.Д. Глущенко. – Вінниця : ТОВ "Видавництво друкарня – Діло", 2013. – 152 с.

2. Теорія і практика діяльності підприємств: монографія в двох томах. Т.1 / Нац. металург. академія України; за заг. ред. Л. М.Савчук, Л. М. Бандоріної . – Дніпро: Пороги, 2017. – 472 с. / Глущенко Л.Д., Пілявоз Т.М. Маркетинг інновацій: теоретичні засади та методи прогнозування. – С. 317-333.

3. Грабовецький Б. Є. Прогнозно-аналітичні аспекти маркетингу інновацій / Б. Є.Грабовецький, Т. М. Пілявоз, Л. Д. Глущенко // Науковий вісник Ужгородського національного університету. Серія: Міжнародні економічні відносини та світове господарство. – 2017. – Випуск 15. – С. 80-84.

ВИЗНАЧЕННЯ ОСОБЛИВОСТЕЙ ВПЛИВУ ЛІПОФЛОВОНУ-НЕО НА ФУНКЦІЇ НИРОК ПРИ ГОСТРОМУ ПОШКОДЖЕННІ НИРОК

Горошко О., к.фарм.н., доцент

Матушак М., асистент

Ежнед М., асистент

Вищий державний навчальний заклад України
«Буковинський державний медичний університет»

Незважаючи на широкий асортимент лікарських засобів у сучасній медицині, кількість захворювань та їх ускладнень не зменшується, тому триває пошук не лише нових лікарських препаратів, а й шляхи покращення тих, що вже існують. Одними із таких препаратів є флавоноїд – кверцетин. Донедавна порівняно нешироке застосування препаратів кверцетину було обумовлено його низькою біодоступністю [1]. Поєднання кверцетину з ліпосомами дало можливість посилити проникність кверцетину в тканини та розширити діапазон його застосування [2]. На основі кверцетину синтезований новий, більш доступний, препарат ліпосомальний «Ліпофлавонон». Ліпосомальний препарат ліпін – це лікарський засіб природнього походження, що представляє собою ліофілізований яєчний фосфатиди холін, і є носієм, що здатний утримувати лікарську (діючу) речовину в своїй структурі і цілеспрямовано доставляти до необхідного органу з подальшим її вивільненням. Завдяки цьому знижується токсичність препарату та захищає його речовину від нейтралізуючої дії фізіологічного середовища [3]. Наразі, створена удосконалена розчинна форма ліпофлавонону – «Ліпофлавонон-нео».

Метою нашого дослідження було вивчити дію препарату «Ліпофлавонон-нео» на функції нирок за умов гострого пошкодження нирок.

Матеріали та методи. Досліди проводились на нелінійних статевозрілих білих щурах (масою 120-180г). Гостре пошкодження нирок (ГПН) викликали внутрішньом'язовим введенням 50% розчину гліцерину у дозі 10 мг/кг. Ліпофлавонон-нео вводили у дозі 370 мг/кг внутрішньоочеревинно одноразово.

Як показали результати досліджень, ураження нирок після внутрішньом'язового введення гліцерилу супроводжується вираженими змінами їх функціонального стану, а саме зменшенням здатності до виведення водного навантаження. Під впливом «Ліпофлавонон-нео» спостерігалось підвищення діурезу в 1,82 в порівнянні з нелікованими тваринами. Збільшення діурезу відбувалось за рахунок збільшення ШКФ, яка зростала у 2,4 при використанні «Ліпофлавонону-нео». При лікуванні препаратом у порівнянні з групою нелікованих тварин зменшувались показники вмісту білка в сечі в 2,0. Концентрація креатиніну в плазмі крові зменшувались при використанні препарату, а у сечі залишалась високою у порівнянні з контролем.

Отже, застосування «Ліпофлавоно-нео» підтвердило його нефропротекторну активність, а його унікальна система доставки дозволяє збільшити концентрацію препарату у вогнищі запалення, завдяки високій біодоступності ліпосомальної форми.

Список літератури:

1. Пилипенко Д.М. Біотехнологічна розробка комплексного ліпосомального препарату біофлаваноїдів. Харків: НФаУ, 2019. Вип. 6. С. 377.
2. Huang, M., Su, E., Zheng, F., Tan C.. Encapsulation of flavonoids in liposomal delivery systems: the case of quercetin, kaempferol and luteolin. *Food & Function*. 2017. Vol. 8 (9). P. 3198–3208.
3. Горошко О.М., Заморський І.І., Шпичак О.С., Богдан Н.С., Паламар А.О., Драчук В.М. Вплив ліпофлавоноу на фібринолітичну активність у здорових щурів при тривалому введенні. *Український біофармацевтичний журнал*. 2017. № 5 (52). С. 31-34.

СТАНОВЛЕННЯ ТА РОЗВИТОК САНІТАРНОГО ЗАКОНОДАВСТВА НА ТЕРИНАХ ВЕЛИКОБРИТАНІЇ

Гоцуляк С.

кандидат юридичних наук, асистент кафедри історії
держави і права України та зарубіжних країн
Національного юридичного університету
імені Ярослава Мудрого

Великобританія не мала єдиного нормативно-правового акту, яким би регулювались відносини з охорони здоров'я аж до початку ХІХ ст. Хоча пропозиції щодо необхідності його розроблення висловлювались. Хоча, відомий англійський юрист Е. Чедвик у своїй доповіді «Звіт про санітарний стан робочого населення Великобританії» у 1837 р., спираючись на статистичні данні щодо випадків епідемії холери, наголошував, що цим захворюванням страждають лише «нижчі» прошарки населення через особливості тих умов, у яких вони мешкають.

У свою чергу, «Закон про суспільне здоров'я» (Public Health Act) було розроблено та схвалено англійським парламентом аж у 1848 р. Так само, прискорив прийняття цього Закону спалах у Лондоні холерної епідемії, від якої загинуло 54 тис осіб. Після його затвердження було утворено Головне управління з охорони здоров'я [1, с. 365, 366].

Закон мав направленість на усунення санітарних шкідливостей та попередження епідемічних захворювань. Згідно із ним також було створено Центральну раду з питань охорони здоров'я (Central Board of Health), до завдань якої належало консультування органів місцевого самоврядування з питань охорони здоров'я, зокрема, надання рекомендацій населенню щодо гігієни у побуті, координація діяльності з водовідведення, водопостачання, будівництва, продажу їстівної продукції, видалення нечистот та ін. До повноважень Ради також належало призначення інспекторів, а у випадку виявлення порушень з боку органів місцевого самоврядування вимог «Закону про суспільне здоров'я», притягнення винних осіб до відповідальності.

Отже, в цілому, «Закон про суспільне здоров'я» був мірою нормотворчого реагування на збільшення випадків епідемічних захворювань (холера, черевний та висипний тифи та ін.), спричинених відсутністю у бідних прошарків населення Великобританії доступу до належних санітарних умов життя та праці. Хоча очікувалось, що прийняття цього акту здійснить фурор, однак на жаль цього не відбулося. Більш того, втілення у життя, закріплених у ньому норм затягувалося департаментами усіма можливими способами. Суспільство також вороже ставилося до цього Закону, вбачаючи у його нормах домінування держави (зокрема, через створення Центральної та місцевих рад з питань охорони здоров'я), що обмежує особисті свободи та втручається в особисте життя людей.

У той же час, «Закон про суспільне здоров'я» поклав початок низки перетворень, зокрема, держава стала гарантом стандартів якості охорони здоров'я та навколишнього природного середовища, надавши органам місцевого самоврядування засоби для

здійснення структурних змін, що мали відповідати цим стандартам. Тобто, не дивлячись на його негативне сприйняття суспільством, цей Закон можна вважати потужним каталізатором розвитку повноважень органів місцевого самоврядування у сфері охорони здоров'я та впровадження відповідальності цих органів за охорону здоров'я населення. Так, завдяки санітарним заходам, направленим на збереження здоров'я населення, значно зменшилася кількість епідемічних захворювань у англійських місцевостях.

Згодом, у серпні 1858 р. було розроблено «Медичний закон» (Medical Act) [2], що став чинним з 1 жовтня 1858 р. Відповідно до цього Закону усі лікарі перед наданням кваліфікованої медичної допомоги повинні були пройти навчання та отримати сертифікат на зайняття лікарською діяльністю. Органи, установи та будь-які інші утворення, що надавали допомогу при хворобі, немічності чи у старості, а також медичні працівники, могли здійснювати лікарську діяльність тільки після реєстрації згідно із цим Законом та отримання відповідного сертифікату. Тим самим створювалася організація охорони здоров'я.

Нарешті, у 1875 р. консервативний уряд Бенджаміна Дізраела спробував вжити необхідні заходи із забезпечення адекватної санітарної та соціальної політики з метою покращення здоров'я населення. Як результат, було прийнято закон, що об'єднав «Закон про суспільне здоров'я» 1848 р. та «Медичний закон» 1858 р. у один – «Про суспільну охорону здоров'я» (Public Health Act) [3]. Згідно із новим Законом створювалися сільські та міські санітарні органи, які повинні були замінити місцеві ради з питань охорони здоров'я, створені у 1848 р. До юрисдикції цих органів було віднесено створення міських та сільських санітарних округів, з метою забезпечення населення чистою водою, видалення з вулиць стічних вод та сміття, підключення домів до каналізації, а також продажу лише безпечних продуктів харчування. Також вони були уповноважені вимагати від органів місцевого самоврядування проведення спільної роботи з профілактики та зменшення масштабів епідемії.

Отже, Закон «Про суспільну охорону здоров'я» 1875 р., об'єднавши у собі норми попередніх актів у сфері охорони здоров'я, надав деякої одноманітності системі санітарних органів, розділивши Великобританію на міські та сільські санітарні райони. В цілому ж, створення системи охорони здоров'я Британії та діяльність її першопрохідників мали всесвітньо-історичне значення. На основі англійського досвіду, загальна охорона здоров'я стала невід'ємним елементом соціальної політики багатьох європейських держав.

Список літератури:

1. Большая медицинская энциклопедия / глав. Ред. Н. А. Семашко, том семнадцатый массаж-метрит. Москва. Огиз РСФСР. 1936. 1088 с.
2. The 1848 Public Health Act. URL: <https://www.parliament.uk/about/living-heritage/transformingsociety/towncountry/towns/tyne-and-wear-case-study/about-the-group/public-administration/the-1848-public-health-act/> (дата звернення: 07.04.2020 р.).
3. Public Health Act 1875. URL: <https://www.legislation.gov.uk/ukpga/Vict/38-39/55/section/343> (дата звернення: 07.04.2020 р.).

ГЕНЕЗА ПРИНЦИПУ ПРОПОРЦІЙНОСТІ ВІД АНТИЧНОСТІ ДО СЬОГОДЕННЯ

Грідіна К., викладач
Дніпропетровський державний університет внутрішніх справ

Принцип пропорційності – загальний принцип права, покликаний забезпечувати дію верховенства права. Його застосування тісно пов'язане з концепцією правомірності обмеження прав людини. Сутність принципу пропорційності полягає в тому, що держава має право обмежувати права людини тільки тоді, коли це дійсно необхідно, і тільки в тому обсязі, в якому її заходи будуть співрозмірними до переслідуваної мети [8, с.317].

В основу принципу пропорційності покладено ідею, яка своїм корінням іде в давні часи і там знаходить свої перші фактичні підтвердження. Протягом століть, відображаючи об'єктивну реальність крізь призму різних підходів до праворозуміння, ідея пропорційності розвивається на знаходить свої нові вияви. Сьогодні принцип пропорційності виступає загальним принципом права, на його основі побудовано Європейський Союз (далі – ЄС, Союз), він покладений в основу багатьох механізмів захисту прав людини. Отже, ефективне застосування принципу пропорційності неможливе без усвідомлення сутності принципу пропорційності, і вимагає дослідження генези ідеї порційності від античності до сьогодення.

Як зазначалося раніше ідея пропорційності бере свій початок з стародавніх часів. Перші її прояви можна знайти в кодексі Хаммурапі 1792-1750 рр. до н.е., але більш явно вони прослідковуються в період античності та часи європейського середньовіччя.

Аристотель вважав, право справедливе відношення між двома сторонами опосередковане абстрактним правилом: «справедливе – це пропорційне, а несправедливе – те, що порушує пропорційність» [5, с. 152]. В Нікомаховій етиці Аристотель стверджує, що «є щось співвідносне (тобто пропорційне), правосуддя являє собою середину, а неправосуддя - порушення пропорційності, бо пропорційність – це середина і право полягає в пропорційності» [5, с. 152]. Саме таким чином в античні часи була відображена ідея пропорційності, вона була прирівняна до розподільчої справедливості і знаходила вираз в арифметичній рівності.

Абстрактна теорія Аристотеля про пропорційність, яка і сьогодні влучно, але з деякими модифікаціями, пояснює сутність даного принципу, спершу більш конкретно визначення отримала у поглядах Цицерона, Юстиніана, Августина Блаженного і Томи Аквінського.

Цицерон відобразив ідею пропорційності в обґрунтуванні права на самооборону. Він вважав, що всі війни, які ведуться без належного мотиву, є несправедливими, і жодна війна не може бути справедливою, якщо вона не була належним чином оголошена, і якщо їй не передувала раціональна вимога про реституцію [1, с.5].

Тома Аквінський конкретизував ідею Цицерона про пропорційність в праві держав на самооборону і поєднав її з концепцією Аристотеля. Таким чином, були закладені основи відомого сьогодні багатоскладового тесту на пропорційність, який в теорії Аквінського він виглядав так: існують умови, за яких застосування сили є

справедливим; сила має бути необхідною, а коли вона застосовується вона не має бути надмірною, а має бути пропорційною; сила має застосовуватися державою відповідно до правил [1, с. 5].

Отже, принцип пропорційної самооборони спершу сформульований як право нації (*jus gentium*) знаходить практичне застосування як принцип самооборони індивіда від нападів, а в подальшому як самооборона від надмірних дій адміністрації. В Дигестах Юстиніана, наприклад вказано, що «дозволяється застосовувати силу проти нападаючого тільки у тому випадку, коли це необхідно для самооборони» [4]. Гроцій поєднує античну концепцію справедливості як співвідношення, середньовічну концепцію про пропорційність самооборони з сучасною концепцією співмірності інтересів. Він розглядає пропорційність як загальний принцип права, який застосовується не лише державами в їх взаємовідносинах, але й окремими особами [2].

Пропорційність, як принцип права знайшла своє відображення і в загальному праві. Ранній його прояв можна знайти в Великій хартії вольностей та Білі про права 1689 року, які виступали джерелом співмірності в системі загального права. У Великій Британії принцип пропорційності був в першу чергу пов'язаний з встановленням покарання за злочини, які передбачали позбавлення волі. В одному з рішень Королівський суд постановив, що тюремне ув'язнення завжди повинно застосовуватися відповідно до вчиненого злочину [3, с. 6]. Так само восьма поправка до Конституції США передбачає пропорційне до вчиненого злочину покарання.

Принцип пропорційності отримав вагоме закріплення і розвиток в німецькому праві. Тут концепція еволюціонувала від заборони диспропорції до формування більш чіткого обмежувального принципу, який пізніше стане основним принципом конституційного права.

Починаючи з другої половини XVIII століття, правова система Пруссії базувалася на принципах раціоналізму, релігійної терпимості та індивідуальних свобод. Стаття 10(2) *Allgemeines Landrecht* 1794 року уповноважувала поліцію застосовувати необхідні міри для підтримання громадського миру, порядку та безпеки. Це стало першим текстуальним базисом принципу співмірності. Тобто концепція співмірності дозволяла уряду обмежувати індивідуальні права тільки тоді, коли таке обмеження було чітко санкціоноване державою.

Механізм контролю за дотриманням співмірності був реалізований в діяльності Вищого адміністративного суду Пруссії, який в 1882 році прийняв основоположне рішення і відмінив берлінський указ, мотивуючи своє рішення тим, що уряд застосував міри, які не переслідували законну мету [6, с. 22-24].

Після Другої світової війни принцип пропорційності став частиною німецького конституційного права, а у 1965 р. Конституційний Суд ФРН в одному зі своїх рішень проголосив, що у Федеральній Республіці Німеччина принцип пропорційності є неписаним конституційним принципом. Він походить від поняття правової держави, і, у дійсності, з природи основних прав, оскільки вони відбивають загальне право на свободу громадянина від держави, які можуть бути обмеженими державними органами тільки у випадку переслідування абсолютно необхідного публічного інтересу. Таким чином, Суд визначає неписану природу пропорційності, невід'ємну від поняття правової держави, і окреслює межі індивідуальної свободи і публічного інтересу.

Неоціненний вклад в розвиток доктрини пропорційності зробив Європейський суд з прав людини (далі – ЄСПЛ). Впровадження принципу пропорційності в практику ЄСПЛ було пов'язане в першу чергу з проблемою правомірності обмеження прав людини. Щодо кожного з прав людини склалися критерії припустимого втручання держави, засновані на ідеї пропорційності. Шляхом узагальнення таких критеріїв, було розроблено так званий «тест на пропорційність» який набув універсального значення. Засобидержавно-правового впливу на суспільні відносини повинні бути якнайменш обтяжливими для суб'єктів права.

Пропорційність - один із загальних принципів права Європейського Союзу. Спочатку він був впроваджений в правову систему ЄС Судом Європейських Співтовариств (справа 11/70, *Internationale Handelsgesellschaft mbH v Einfuhr- und Vorratsstelle für Getreide und Futtermittel*). Із судової практики принцип пропорційності був перенесений до установчих договорів. У п. 4 ст. 5 Договору про ЄС вказується, що відповідно до принципу пропорційності зміст і форма дій Союзу не виходить за рамки того, що необхідно для досягнення цілей Договорів[7, с.10]. Тут доктрина пропорційності нерозривно пов'язана з питаннями визначення, розмежування і реалізації компетенції Європейського союзу, в першу чергу виключної його компетенції.

Принцип пропорційності передбачає, що дії та рішення ЄС повинні бути своєчасними й необхідними, спрямованими на досягнення мети Союзу, а спричинені цими діями або рішеннями негативні наслідки не можуть виходити за межі рівня, необхідного для досягнення поставленої мети. За змістом і формою дії ЄС не повинні виходити за межі того, що необхідно для досягнення цілей європейської інтеграції. Таким чином, при розкритті змісту цього принципу увага акцентується на відповідності цілей конкретних заходів засобам, які обираються для їх досягнення, тобто засоби для досягнення цілей не повинні бути надмірними, не слід йти далі того, що вимагає ситуація. Одночасно при обранні методів досягнення мети необхідно йти від більш м'яких до більш жорстких заходів (якщо результату можна досягнути шляхом рекомендацій, то нема потреби накладати юридичні обов'язки на суб'єктів права ЄС)[9, с.66-68].

Таким чином, ідея пропорційності зароджується в стародавні часи, з плином часу розвивається та наповнюється новими елементами змісту. Із запропонованої Аристотелем концепції принцип пропорційності перетворюється на принцип самооборони колективної, пізніше – індивідуальної, знаходить відображення в адміністративному праві і стає невід'ємною складовою конституційного права багатьох країн, не лише Європи, а усього світу. Цьому сприяло утвердження принципу пропорційності в практиці ЄСПЛ, а також перетворення його на загальний принцип права ЄС. Доктрина пропорційності сприяє зближенню сім'ї загального права та романо-германської правової сім'ї в глобальну систему, цінністю якої є дотримання верховенства права як головна умова функціонування правової держави. Застосування принципу пропорційності повинне мати місце у всіх випадках, коли можливе обмеження прав людини державними органами, що викликає конфлікт приватного та публічного інтересу.

Список літератури:

IMPACT OF MODERNITY ON SCIENCE AND PRACTICE

1. Engle E. The History of the General Principle of Proportionality: An Overview (July 7, 2009). *10 Dartmouth Law Journal 1-11 (2012)*. URL: <https://ssrn.com/abstract=1431179> (last accessed 03.04.2020).
2. Hugo Grotius. The Rights of War and Peace, including the Law of Nature and of Nations, translated from the Original Latin of Grotius, with Notes and Illustrations from Political and Legal Writers, by A.C. Campbell, A.M. with an Introduction by David J. Hill (New York: M. Walter Dunne, 1901). URL: <https://oll.libertyfund.org/titles/553> (last accessed 03.04.2020).
3. Magna Charta. (n.d.) *A Law Dictionary, Adapted to the Constitution and Laws of the United States. By John Bouvier.* (1856). URL: <https://legal-dictionary.thefreedictionary.com/Magna+Charta> (last accessed 03.04.2020).
4. The digest of Justinian /translation edited by Alan Watson. Philadelphia: University of Pennsylvania Press. 1998 URL: [http://nbls.soc.srcf.net/files/files/Civil%20II/Texts/Digest%20of%20Justinian,%20Volume%201%20\(D.1-15\).pdf](http://nbls.soc.srcf.net/files/files/Civil%20II/Texts/Digest%20of%20Justinian,%20Volume%201%20(D.1-15).pdf) (last accessed 03.04.2020).
5. Аристотель. Никомахова этика: соч.: в 4 т./ пер с древнегреч. Москва, 1983. Т. 4.
6. Євтошук Ю. Принцип пропорційності та його вимоги у сфері законотворчості. *Віче.* 2012. № 22. С. 22-24.
7. Основи права Європейського Союзу: нормативні матеріали/ М.В. Буроменський, Т.М. Анакіна, Т.В. Комарова та ін; за заг. ред. М.В. Буроменського. Харків: Право, 2015. 328с.
8. Погребняк С.П. Основоположні принципи права: дис. ... д-ра. юрид. Наук. Харків, 2009. 433 с.
9. Право Європейського Союзу: основи теорії: підручник / Т.М. Анакіна, Т.В. Комарова, О.Я. Трагнюк, І.В. Яковюк та ін.; за заг. ред. І.В. Яковюка. Харків: Право, 2019. 360.

ІНВЕСТИЦІЙНЕ ЗАБЕЗПЕЧЕННЯ РОЗВИТКУ АГРАРНОГО СЕКТОРУ ЕКОНОМІКИ УКРАЇНИ

Гузар Б.

к. е. н., доцент кафедри фінансів
банківської справи та страхування

Уманський національний університет садівництва

Основними причинами зниження інвестиційної активності в аграрній сфері економіки України є тривалий економічний спад, зменшення валових національних заощаджень, інфляційні процеси та зниження стійкості національної валюти, структурні деформації грошової маси, скорочення інвестиційних витрат бюджету при зростанні фінансування інвестицій із власних та залучених коштів підприємств, загострення кризи бюджетної системи, збільшення неплатежів, нестійкий фінансовий стан агропідприємств, дестабілізація процесів формування суспільного капіталу, незначне надходження прямих іноземних інвестицій, відсутність державної інвестиційної стратегії, недосконалість законодавства, повільний темп інституціональних реформ тощо.

У ринкових умовах функціонування економіки механізм державного регулювання інвестиційної політики передбачає систему функцій законодавчого, виконавчого та контролюючого характеру.

Головною проблемою розвитку економіки України та аграрного сектору є залучення реальних інвестиційних ресурсів. Крім того, за умов обмеженості внутрішніх ресурсів, найбільш привабливим джерелом матеріально-технічного та фінансового забезпечення підприємств аграрного сектору мали б стати прямі іноземні інвестиції в економіку України. Так у 2020 році прямі іноземні інвестиції в економіку України становили 3070,0 млн. дол. США, що на 715,0 млн. дол. США більше, ніж у 2018 році, або на 30,4 відсотка.

Збільшились надходження прямих іноземних інвестицій і на розвиток підприємств аграрного сектору (рис.1).

Дані рисунка свідчать про те, що у розвиток підприємств аграрного сектору станом на 1 січня 2020 р. вкладено 665,5 млн. дол. США прямих іноземних інвестицій, Проте, якщо порівняти обсяги прямих іноземних інвестицій зі станом на початок 2014 року то вони зменшились на 14,3 відсотка, а в порівнянні зі станом на 1 січня 2016 року вони збільшились на 32,5 відсотка.

IMPACT OF MODERNITY ON SCIENCE AND PRACTICE



Рис.1. Динаміка обсягів прямих іноземних інвестицій в сільське господарство України у 2014-2019 рр. (станом на 1 січня), млн. дол. США

Серед причин спаду обсягу залучення прямих іноземних інвестицій в аграрний сектор на першому місці посідають військові дії на сході України, недовіра до судової системи України, відсутність незмінних правил ведення бізнесу, відсутність інфраструктури для ведення бізнесу, а також нестабільність законодавчої бази, відсутність належного захисту інвесторів та недостатньої прибутковості інвестицій. Потенційно Україна є інвестиційно привабливою для інвесторів.

Для формування привабливості АПК необхідна, насамперед, політична стабільність в Україні, а також проведення політики невтручання в господарську діяльність суб'єктів господарювання, яка гарантує надходження додаткових інвестицій. Також, значною проблемою для інвесторів є законодавча система в Україні. Так, зокрема, внаслідок недосконалої судової системи інвестор не завжди може захистити свої інтереси, що шкодить інвестиційному іміджу держави.

На сьогодні, аграрний сектор економіки, незважаючи на його пріоритетне значення в національній економіці країни, залишається в найбільш складному становищі. Навіть за рахунок усіх джерел фінансування інвестиційний процес нині не забезпечує не тільки розширеного, а навіть і простого розширення спожитих у процесі виробничої діяльності основних засобів, які формуються за рахунок капітальних інвестицій. За даними (рис.2) проаналізуємо динаміку обсягу капітальних інвестицій вкладених в аграрний сектор економіки.

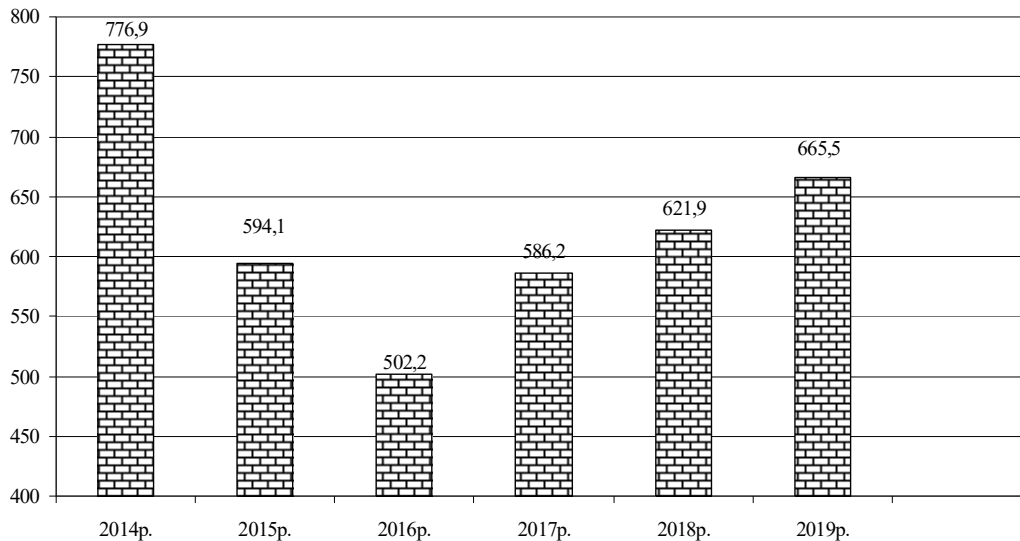

Рис.2. Динаміка обсягів капітальних інвестицій в аграрний сектор економіки України за 2014 – 2019 рр., млн.грн.

Починаючи з 2016 року загальні обсяги капітальних інвестицій в аграрний сектор економіки України значно збільшувалися і в 2018 році в порівнянні з 2016 роком вони збільшилися на 28,5 відсотка, тоді як у 2019 році в порівнянні з 2018 роком вони зменшилися на 15 відсотків.

Відновлення позитивної динаміки інвестицій вимагає радикальних заходів щодо підвищення інвестиційної привабливості галузей національної економіки, зокрема аграрної галузі. Стан галузевої структури капітальних вкладень визначає темпи науково-технічного прогресу, ефективність функціонування економіки.

Якщо проаналізувати частку капітальних інвестицій у цих сферах економічної діяльності за 2018 р., то спостерігається значний ріст капітальних інвестицій в аграрний сектор, частка яких складає 15,6%, освіті - 0,9%, охороні здоров'я - 1,6%. Зменшилась частка капітальних інвестицій у промисловість на 1,3 відсотка, будівництво на 2,0 відсотка, фінансову і страхову діяльність на 0,5 відсотка.

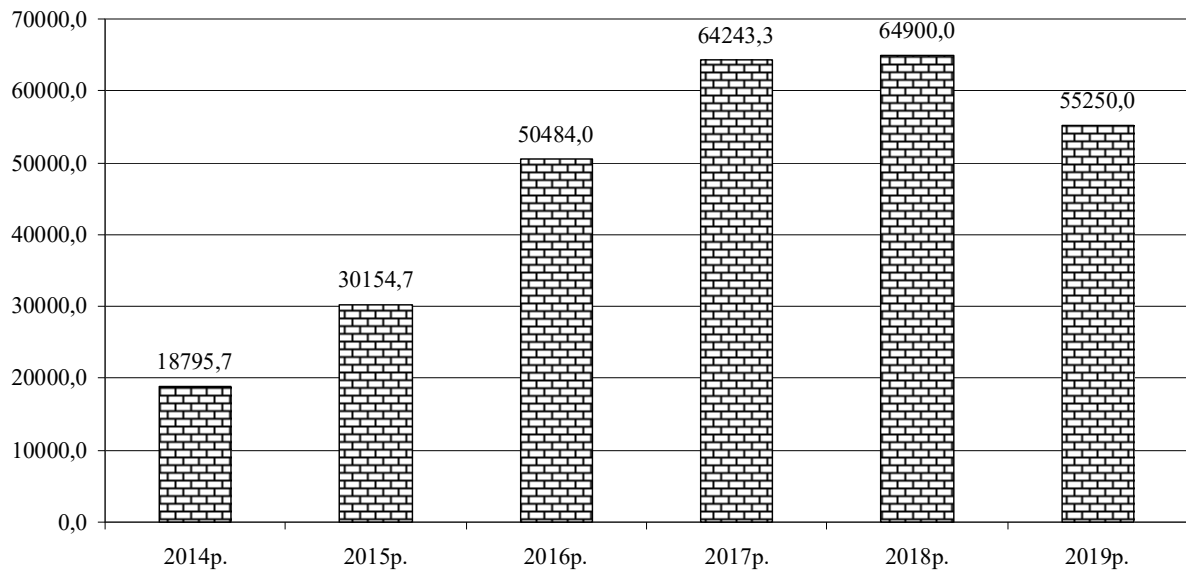
Важливим, при аналізі капітальних інвестицій вкладених в аграрний сектор економіки України, проаналізувати їх структуру за джерелами фінансування (рис.3).



Рис.3. Структура капітальних інвестицій за джерелами фінансування в аграрний сектор у середньому за 2014-2019 рр.%

Як свідчать дані рис.3 головним джерелом фінансування капітальних інвестицій у вітчизняному сільському господарстві, як і раніше, залишаються власні кошти підприємств та організацій, частка яких у загальному обсязі інвестицій в середньому за 2014-2019 рр. становила 66,3 відсотка, проте в 2019 році їх частка скоротилась до 60,7 відсотка. З цього можна зробити висновок проте, що основне навантаження по інвестиціям несуть самі аграрні підприємства, фактично фінансуючи виробництво з власного прибутку.

Наступним за обсягом джерелом фінансування, особливо в останні роки, виступають державний та місцеві бюджети, завдяки яким у 2019 р. було освоєно 10,2% капіталовкладень, що збільшилось на 2,6 відсотка проти середнього значення за 2014-2019рр.

Відновлення позитивної динаміки інвестицій вимагає радикальних заходів щодо підвищення інвестиційної привабливості галузі та найшвидшої макроекономічної стабілізації у державі.

Виходячи із сучасного стану системи орієнтирів інвестиційного процесу в Україні, обґрунтовуються такі напрями інвестиційної політики: заохочення приватних капіталовкладень у виробничу сферу та скорочення частки державних; стимулювання інвестицій, спрямованих на створення ресурсозберігаючих технологій; сприяння переміщенню капіталу в наукомісткі галузі; залучення іноземних інвестицій.

З цією метою потрібні якісні зміни в інвестуванні: ефективне поєднання інвестицій та інновацій. Інвестиції повинні бути інноваційними з одного боку, з іншого - такими, що сприяють прогресивним структурним змінам економіки.

Відновлення позитивної динаміки інвестицій вимагає радикальних заходів щодо

підвищення інвестиційної привабливості галузі та найшвидшої макроекономічної стабілізації у державі.

Виходячи із сучасного стану системи орієнтирів інвестиційного процесу в Україні, обґрунтовуються такі напрями інвестиційної політики: заохочення приватних капіталовкладень у виробничу сферу та скорочення частки державних; стимулювання інвестицій, спрямованих на створення ресурсозберігаючих технологій; сприяння переміщенню капіталу в наукомісткі галузі; залучення іноземних інвестицій.

змінам економіки.

Метою побудови інвестиційно-орієнтованої моделі розвитку АПК як фактора забезпечення результативного розвитку відповідно з соціально-економічною стратегією є залучення всіх наявних важелів, механізмів та інструментів використання інвестиційного потенціалу задля забезпечення позитивних структурних зрушень в економіці.

У складних економічних умовах, що склалися в Україні, потреба в інвестиційних ресурсах на оновлення матеріально-технічної бази постійно зростає.

Модернізація вітчизняного аграрного сектору вимагає також ефективної організації науково-дослідних та дослідно-конструкторських робіт.

В сучасних умовах необхідно, насамперед, прискорити освоєння наукових досягнень в аграрному секторі, так як використання наукової та наукоємної продукції сприяє підвищенню результативності виробництва, продуктивності праці та ефективності функціонування агропромислових та обслуговуючих підприємств. Саме перспективні та наукомісткі технології в істотній мірі допоможуть підвищити конкурентоспроможність вітчизняного аграрного сектору та забезпечити йому гідне місце на світовому аграрному ринку.

Список літератури

1. Биццора Ю. Структурні зрушення в економіці європейських країн. Зовнішня торгівля: економіка, фінанси, право. 2016. № 3. С. 63–72.

2. Васільєва Л.М. Оцінка інвестиційного забезпечення розвитку аграрного сектору. Вісник Черкаського університету. 2015. № 24 (357). С.43—48.

3. Вініченко І.І. Інвестиційна діяльність аграрних підприємств: [монографія]. Донецьк: Юго Восток, 2010. 444 с.

4. Про інвестиційну діяльність. Закон України № 1560-ХІІ від 18.09.1991, із змінами та доповненнями. URL: <http://zakon.rada.gov.ua>.

5. Кравчук Н.І. Сучасний рівень інвестиційної активності сільськогосподарських підприємств. Економіка. Управління. Інновації. 2016. № 1 (11). С. 26-31.

АНАЛІЗ ВПЛИВУ РАДІОІМПУЛЬСНОГО ІНФОРМАЦІЙНОГО ВИПРОМІНЮВАННЯ НА ЗБЕРЕЖЕННЯ НОВОНАРОДЖЕНИХ ТЕЛЯТ

Гузенко В., ²Чугуй Є., ¹Лисиченко М., д.т.н., проф.

¹Харківський національний технічний університет сільського господарства
Імені П. Василенко

²Харківський національний університет радіоелектроніки

Збільшення поголів'я великої рогатої худоби пов'язане з підвищенням життєздатності телят в перші дні після їх народження. За даними літературних джерел із-за хвороб найвищі втрати телят бувають до 15-денного віку. За громадськими даними, на перші 5 днів життя доводиться 40...50% загибелі телят, на перші 10 днів – 65...70% і до 15-денного віку – 75...80% від полеглих впродовж першого року життя.

Нині для збереження молодняка використовують антимікробні препарати, гормони і інші хімічні препарати. Медикаментозні засоби є часто неефективними, а тривале їх застосування нерідко спричиняє за собою важкі ускладнення, що викликаються бурхливим розвитком грибків, стафілококів, гематологічних штамів кишкових паличок та іншої мікрофлори [1, 2].

Результати досліджень показують, що альтернативою медикаментозним засобам, для терапії хворих диспепсією новонароджених телят може бути використання радіоімпульсних інформаційних електромагнітних випромінювань для дії на біологічно активні точки, огрядні клітини і нейтрофіли в кровоносних судинах на ранніх стадіях розвитку диспепсії тварин [3, 4].

Радіоімпульсні інформаційні електромагнітні випромінювання для опромінення тварин здатні модифікувати імунний статус організму тварин, чинити протизапальну дію, покращувати мікроциркуляцію крові в тканинах, активізувати фізіологічну та репаративну регенерацію [5, 6]. В основі радіоімпульсного електромагнітного впливу на біологічні об'єкти лежать резонансні явища, ступінь появи яких залежить від молекулярної організації опромінюваної тварини та умов її існування [7, 8]. Научним фундаментом досліджень, що проводяться, є той факт, що явища електромагнітної природи є не супутніми, а істотними факторами життєдіяльності любого живого організму. Це означає, що при певній експозиції, поверхневій щільності потужності і при відповідних значеннях частоти, модуляційних і поляризаційних характеристиках це поле буде відігравати роль дії, вплив якої буде пов'язаний з лікуванням диспепсії телят ВРХ. В зв'язку з чим виникла необхідність проведення теоретичних досліджень по розподілу електромагнітного поля усередині біологічно активних точок (БАТ) шкірного покриву тварин. Враховуючи, що біологічно активні точки шкірного покриву тварин характеризуються шаруватою будовою і, отже, різними електрофізичними характеристиками, то вимагалось теоретично розглянути розподіл ЕМП усередині неоднорідної структури цього біологічного об'єкту [9, 10]. Основною метою теоретичного аналізу ЕМП усередині біологічного об'єкту було вивчення розподілу їх в

об'ємі об'єкту з метою управління біофізичними процесами за рахунок зміни біотропних параметрів. Особливу увагу теж необхідно приділити інформаційному впливу потужних силових полів на біологічні об'єкти, наприклад, при проведенні магнітно-резонансної томографії та систем магнітного стереотаксису [11, 12].

В якості електродинамічної моделі біологічно активної точки (БАТ) була розглянута плоскошарова діелектрична структура (див. рис. 1). Ця структура утворена трьома плоскими діелектричними шарами і кінцевим циліндром, заповненим діелектриком (білком колагену). Верхній шар моделює огрядні клітини, середній шар – кровоносні і лімфатичні судини, а нижній шар утворений провідниковими нервовими волокнами, що передають сигнали управління від БАТ до центральної нервової системи. Така електродинамічна структура є діелектричним резонатором (кінцевий циліндр), розташованим в діелектричному середовищі.

Для аналізу була введена циліндрична система координат r, φ, z з віссю z , співпадаючою з віссю циліндра і початком координат в точці 0, що знаходиться на нижній межі БАТ (див. рис. 1). Була розглянуто дію КВЧ випромінювання на БАТ, довжина хвилі якого значно перевершує геометричні розміри БАТ. Цей факт дозволив усереднити матеріальні параметри по координаті φ .



Рис.1. Електродинамічна модель БАТ

Таке електромагнітне поле може бути збуджене кільцевим електричним струмом, розташованим на деякій відстані L від зовнішньої поверхні БАТ. Припустимо, що цей струм збуджує гармонійне коливання з круговою частотою ω і модульоване по амплітуді з частотою модуляції Ω .

На рис. 2. представлені результати розрахунків залежності напруженості електричного поля нормованою по амплітуді E_0 від параметра ω/Ω для різних значень коефіцієнта глибини модуляції m). Це значення ω/Ω практично не залежить від коефіцієнта глибини модуляції $0 \leq m \leq 0.2$.

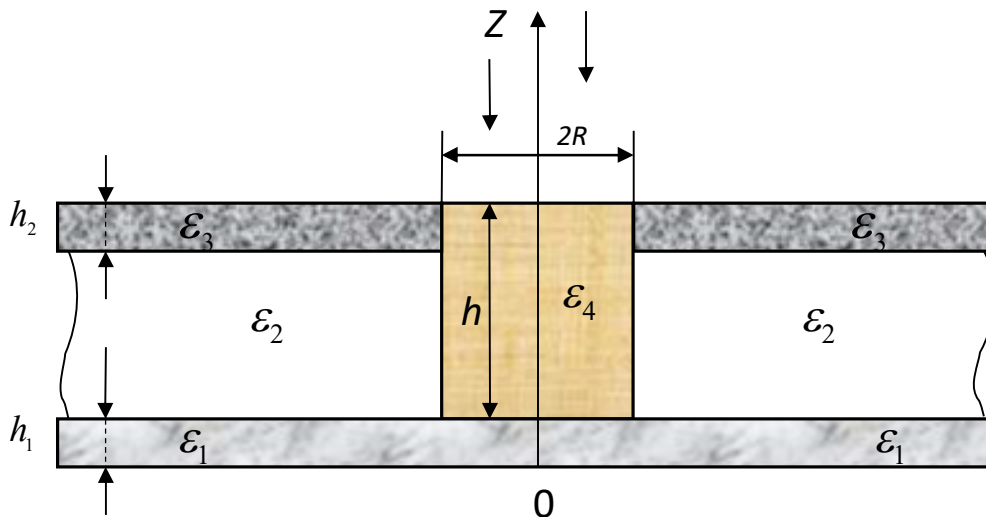

Рис. 2. Залежність нормованої напруженості електричного поля у БАТ від параметра ω/Ω при різних значеннях глибини модуляції

Таким чином, можливо використовувати для лікування тварин методи на основі дії інформаційного електромагнітного випромінювання на біологічно активні точки. До достоїнств методу слід віднести простоту процедури, економічність, відсутність алергічної реакції або яких – або інших ускладнень. Виявилось також, що метод може доповнювати або замінювати багато медикаментозних методів лікування. Також можна зробити висновок про необхідність подальшого вивчення безпосередньої дії КВЧ-випромінювання на шкірне депо лімфоцитів і огрядних клітин, а також на біологічно активні точки – як можливого ефективного механізму стимуляції імунної системи тварин.

Список літератури:

1. Носова Я.В. Разработка метода экспресс-диагностики бактериальной микрофлоры полости носа / Я. В. Носова, Х. И. Фарук, О. Г. Аврунин // Проблемы информационных технологий. – Херсон: ХНТУ, 2013. – №13. – С. 99-104.
2. Oleg G. Avrunin, Natalia O. Shushlyapina, Yana V. Nosova, Wojciech Surtel, Aron Burlibay, Maral Zhassandykyzy. Method of expression of certain bacterial microflora mucosa ol factory area. Proc. SPIE 9816, Optical Fibers and Their Applications, 2015, 98161L (December 18, 2015), doi:10.1117/12.2229074.
3. Косулина Н. Г. Анализ проблем предпосевной обработки семян на основе электромагнитных технологий / Н. Г. Косулина, О. Г. Аврунин, М. А. Чёрная //

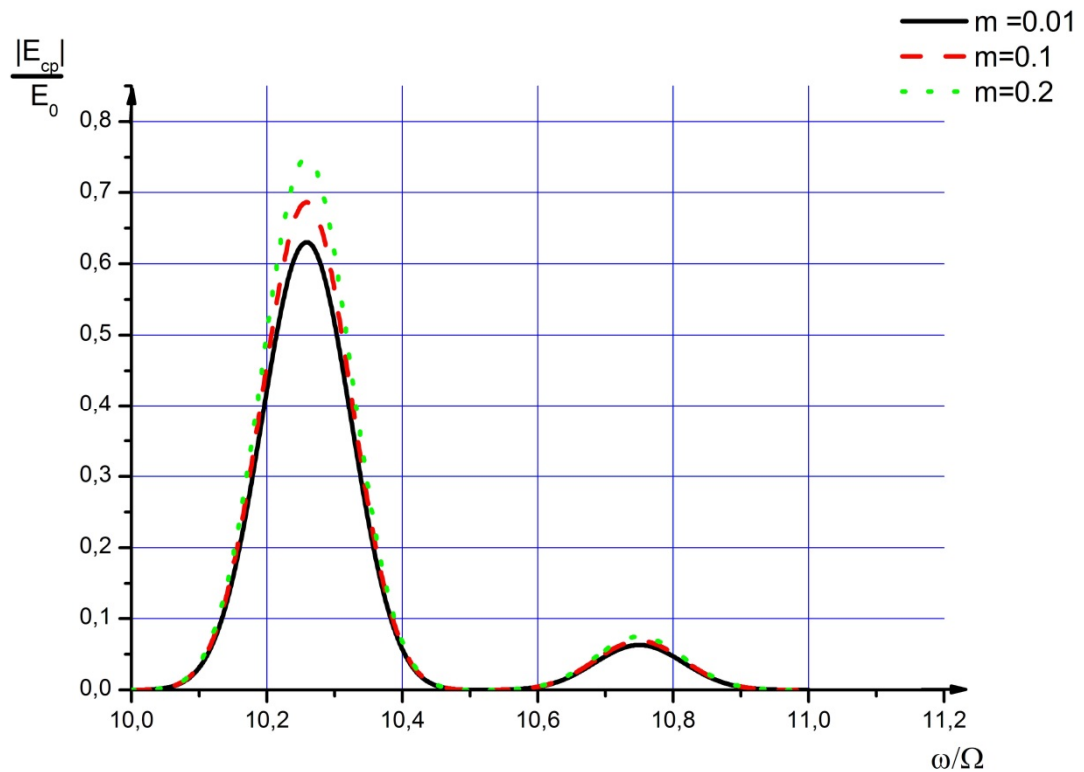
Вісник Харківського національного технічного університету сільського господарства імені Петра Василенка. – 2013. – Вип. 141. – С. 93-94

4. Косулина Н.Г., Черенков А. Д., Горпинченко В. Г., Аврунин О.Г. 2013. Определение оптимальных биотропных параметров электромагнитного поля с помощью компьютерной обработки ГРВ-граммы /

Вестник Харьковскогo национального технического университета селъского хозяйства имене ни Петра Василенко. Вып. 141, 102-104.

5. Семенець В.В. Введення в мікросистемну техніку та нанотехнології / В.В. Семенець, І.Ш.Невлюдов, В. А. Палагін. –Х. : Компанія СМІТ, 2011. –416 с.

6. Черенков А. Д. Применениенизкоэнергетических ЭМП дляуправляющеговоздействия на биофизическиепроцессы в биологическихобъектах / А. Д. Черенков, О. Г. Аврунин // Общегосударственныйнаучно-производственный журнал. Энергосбережение. Энергетика. Энергоаудит. -2014. – С. 62 – 66.

7. Сакало С.М., Семенець В.В., Азархов О.Ю. Надвисокі частоти в медицині (терапія і діагностика): Навч. посіб. – Х.: ХНУРЕ; Колегіум, 2005. – 264 с.

8. Арбер С. Л. Клеточные и молекулярныеэффекты и механизмыдействиямикроволновыхэлектромагнитныхполей на биологическисистемы / С. Л. Арбер // Электроннаяобработкаматериалов, 1978. – № 3. – С. 59 – 65.

9. Avrunin O. G., Bondarenko I. S. Possibilities of joint application acoustic radiation and a direct magnetic field for biological research // ICBEM and RGC conference in Aachen. – 2018. – P. 66-67.

10. Bondarenko, I.S. and Avrunin, O.G., (2018) Detection of magnetic nanoparticles in the biological environment, Materials XLVIII International Scientific Practical Conference “Laser applications in medical biology”, KhNU named by V.N. Karazina, Kharkiv, Ukraine, pp. 187-188.

11. Аврунин О.Г. К вопросу об определении силовых характеристик поля в системах магнитного стереотаксиса / Аврунин О.Г., В.В. Семенець // Радиотехника. – 2001. – № 117. – С. 121–124.

12. Аврунин О.Г. Определение закона движения хирургического инструмента в системах магнитного стереотаксиса // АСУ и приборы автоматки. – 2000. – № 113. – С. 18–23.

ВИРІШЕННЯ СПОРТИВНИХ СУПЕРЕЧОК В НАЦІОНАЛЬНИХ СПОРТИВНИХ АРБІТРАЖНИХ СУДАХ

Гуржий О., викладач
Дніпропетровський університет внутрішніх справ

Порохнявий А., викладач
Дніпропетровський університет внутрішніх справ

Характерною особливістю нинішнього етапу розвитку спортивного руху є установа спеціалізованих судових органів врегулювання суперечок у сфері спорту, зокрема за ініціативою Міжнародного олімпійського комітету. Однією з таких ініціатив було створення Міжнародної спортивної арбітражної ради (International Council of Arbitration for Sport), при якій був створений Міжнародний спортивний арбітражний суд (Court of Arbitration for Sport), розквартирований в Швейцарії, в Лозанні. Він уповноважений розглядати спори, що виникають в області спорту на міжнародному рівні. Майже тридцятирічна діяльність Міжнародного спортивного арбітражного суду повністю довела необхідність його існування, у зв'язку з чим в Олімпійську хартію Міжнародного олімпійського комітету з 14 липня 2001 р. включено правило 74 "Арбітраж".[3]

Існуюча світова практика свідчить, що одним з найбільш поширених і оптимальних способів створення третейського суду, що розглядає спори в області спорту, являється установа спеціалізованого спортивного некомерційного арбітражного центру, при якому створюється третейський суд. За такою схемою нині працюють багато відомих спеціалізованих арбітражних структур у світі: Національний спортивний центр по вирішенню суперечок в Австралії (National Sport Dispute Center), Бельгійська арбітражна комісія зі спорту (Comission Belge d'arbitrage pour le sport), Палата по вирішенню суперечок в області спорту в Італії (Camera di Conciliazione e Arbitrato per lo Sport) і так далі.

Спортивний Арбітраж вирішує спори, що стосуються майнових прав і інтересів суб'єктів спортивної діяльності, у тому числі: витікаючих із статутів, правил, регламентів і інших документів фізкультурно-спортивних організацій, що регулюють правила проведення чемпіонатів, першості і інших змагань пов'язані з визначенням статусу і порядком переходів (трансферів) спортсменів (гравців); витікаючи з агентської діяльності; що виникають із спонсорських контрактів; пов'язані з правами на телетрансляцію спортивних заходів; що виникають з договірних і інших цивільних правовідносин у сфері фізичної культури і спорту, якщо інше не встановлене федеральним законом. Крім того, Спортивний Арбітраж в порядку апеляції може розглядати і інші спори.

Зокрема, в силу Міжнародної конвенції про боротьбу з допінгом в спорті, прийнятою Генеральною конференцією Організації Об'єднаних Націй з питань освіти, науки і культури (ЮНЕСКО) на 33-ій сесії в Парижі 19 жовтня 2005 р., а також Всесвітнього антидопінгового кодексу ВАДА

Вирішення суперечки в Спортивному Арбітражі можливе лише за згодою сторін, вираженому у формі третейської угоди - угоди сторін про передачу суперечки на дозвіл Спортивного Арбітражу. Воно може торкатися конкретної суперечки, певних категорій або усіх без виключення суперечок, які виникли або можуть виникнути між сторонами у зв'язку з яким-небудь конкретним право-відношенням. Третейська угода має бути укладена у письмовій формі шляхом або включення в договір або інший документ, підписаний сторонами, або обміну листами, повідомленнями по телеграфу, телетайпу, іншим засобам електронної або іншому зв'язку, що забезпечують фіксацію такої угоди.

Третейська угода може міститися в організаційних документах фізкультурно-спортивних організацій (статутах, регламентах, правилах проведення змагань і так далі), на які є посилення в договорах або інших документах сторін третейського розгляду. Третейська угода визнається таким, що має силу і у тому випадку, коли Спортивний Арбітраж визнає сам договір недійсним в ході третейського розгляду. Якщо сторони не домовилися про інше, то при передачі суперечки в Спортивний Арбітраж правила, передбачені Регламентом Спортивного Арбітражу, розглядаються в якості невід'ємної частини третейської угоди. Сторони, що уклали третейську угоду, не мають права відмовитися від нього в односторонньому порядку [1].

Згідно процедури третейського розгляду в Спортивному Арбітражі: виробництво розпочинається з подання позовної заяви, в якій позивач викладає свої вимоги і у письмовій формі направляє в Спортивний Арбітраж або передає в його секретаріат.

Датою подання позовної заяви вважається день його вручення Спортивному Арбітражу, а при відправці позовної заяви поштою - дата штемпеля поштового відомства місця відправлення. Голова Спортивного Арбітражу виносить визначення про прийняття справи до виробництва.

У позовній заяві мають бути вказані: найменування Спортивного Арбітражу; дата позовної заяви; найменування і місця знаходження організацій, що є сторонами третейського розгляду; прізвища, імена, по батькові, дати і місця народження, місця проживання і місця роботи громадян-підприємців і громадян, що є сторонами третейського розгляду; обґрунтування компетенції Спортивного Арбітражу; вимоги позивача; обставини, на яких позивач засновує свої позовні вимоги; докази, що підтверджують підстави позовних вимог; ціна позову; сума третейського збору; ім'я і прізвище арбітра, обраного позивачем, або прохання про те, щоб арбітр був призначений головою Спортивного Арбітражу; позивач може вказати запасного арбітра; перелік документів, що додаються до позовної заяви, і інших матеріалів; підпис позивача.

До позовної заяви додаються: копія документу, в якому міститься угода про передачу суперечки на дозвіл Спортивного Арбітражу; документи, що підтверджують позовні вимоги; копія документу, що підтверджує сплату третейського збору; докази відсилання або передачі відповідачеві позовної заяви і прикладених до нього документів, якщо ці дії здійснювалися самою стороною. У випадку якщо позовна заява підписана представником позивача, до нього мають бути прикладені доручення або інший документ, що засвідчує повноваження представника. [1]

Для вирішення спортивних конфліктів усередині спортивних федерацій (союзів, асоціацій, ліг) по видах спорту створюються спеціальні органи - контрольні,

дисциплінарні, апеляційні, арбітражні і інші комітети, комісії і палати, в яких спори розглядаються компетентними особами, що мають великий досвід в спортивній сфері. [3]

Сутність спорту зобов'язує до створення спеціальних спортивних норм права, які повинні превалювати над нормами звичайного права в тих випадках, коли це необхідно. Закон не повинен обмежувати спорт, а навпаки- бути спрямований на сприяння його розвитку .

Спортивна діяльність і проведення спортивних заходів потребують спеціальних правових норм для свого якісного функціонування і ефективного розвитку [2].

Можемо зробити висновок, що діяльність спортивного Арбітражу сприяє розвитку справедливій спортивній діяльності, а спортивне право в цілому спрямоване на захист цінностей спорту, за мету якого обрано чесну гру

Список літератури:

1. [Алексеев С.В.. Правовые основы профессиональной деятельности в спорте : учебник для вузов. М.,2013. 517 с. 2013](#)
2. Івченко О.М., Ластовкін В.А. Особливості формування спортивних норм і правил функціонування правової природи спорту:матер. XVIII Всеукр. наук.-практ. конф., Дніпроп. держ. ун-т внутр. справ, 2020. 76 с.
3. Нормативне правове забезпечення сфери фізичної культури та спорту: реалізація стратегії реформування галузі межі століть: Документи і матеріалів (1999–2002 роки), Автор-упорядник П.О.Рожков. М.: Радянський спорт, 2002.

КВАЛІФІКАЦІЙНА АТЕСТАЦІЯ ПРОКУРОРІВ

Давидова Є.

студентка юридичного факультету
Дніпропетровського державного університету внутрішніх справ

Науковий керівник:
Чепік-Трегубенко О.

к.ю.н., доцент кафедри загальноправових дисциплін
юридичного факультету
Дніпропетровського державного університету внутрішніх справ

Атестація працівників органів прокуратури — це система оцінних дій по встановленню рівня професійних знань працівників прокуратури та ділових якостей, відповідності вимогам, що ставляться до них законами держави.

Система кваліфікаційних комісій, їхній склад, порядок складання атестаційних документів визначається Наказом Генеральної прокуратури № 221 від 03.10.2019 «Про затвердження Порядку проходження прокурорами атестації» [1]. Мета атестації державних посадовців полягає в її завданнях, таких як:

- виявлення потенційних можливостей державного службовця з метою підвищення його по службі;
- застосування до державного службовця заходів щодо стимулювання, підвищення дисципліни та відповідальності;
- встановлення відповідності службовця займаній посаді (визначення рівня професійної підготовки);
- забезпечення законності в системі функціонування державної служби;
- попередження та боротьба з правопорушеннями й корупцією в системі державної служби;
- формування професійного кадрового персоналу державних органів;
- забезпечення реального функціонування механізму просування службовця по службових сходах;
- підтримка стабільності державної служби;
- стимулювання підвищення кваліфікації та професіоналізму службовців [2].

Об'єктом атестації є оцінка :

1) професійної компетентності прокурора (у тому числі загальних здібностей та навичок);

2) професійної етики та доброчесності прокурора.

Згідно з офіційними даними з 2 по 5 березня 2020 р. відбувся перший та другий етап атестації працівників прокуратури, в ній взяли участь 1 339 прокурорів з Офісу Генерального прокурора, та 55% її не пройшли, а це 769 осіб. Після третього етапу — співбесіди з прокурорами на предмет дотримання прокурорської етики, доброчесності й відповідності стилю життя задекларованому багатству — їхня кількість зменшилася до 610.

IMPACT OF MODERNITY ON SCIENCE AND PRACTICE

Незважаючи на це, було оголошено конкурс на 100 вакантних посад в Офісі Генерального прокурора. Також, було звільнено 200 осіб, що не виконують свої функції та завдання належним чином.

Минулого року ситуація виглядала дещо інакше. Взагалі, за два дні, в період з 23 по 24 жовтня 2019 р., оцінювали 1088 прокурорів з Офісу Генерального прокурора, кількість тих, хто не склав – 197, а не з'явилося ще 117 осіб. Тобто, відсів сягав приблизно 29-30 %. Успішно пройшли та підтвердили відповідність займаній посаді приблизно 70 % прокурорів [3].

Порівнюючи дані з результатів щодо заліку кваліфікаційного тесту у 2019 р. та 2020 р. можна зробити такі висновки:

- у 2020 р. збільшився відсоток прокурорів, що не змогли набрати певну кількість балів, для проходження на співбесіду. Цей відсоток виріс з 30 до 55;

- завдань на іспиті залишилась та сама кількість (100 запитань з яких мінімум правильних відповідей складає 70);

- в цьому році було доповнено Наказ Генеральної прокуратури України від 03.10.2019 р. № 221 «Про затвердження Порядку проходження прокурорами атестації» по деяким пунктам. Наприклад, якщо прокурора за рішенням суду було поновлено на посаді після 15 жовтня 2019 р., він обов'язково подає заяву Генеральному прокурору упродовж 5 днів після видання керівником органу прокуратури наказу про її поновлення на посаді та заяву на проходження атестації;

- сам процес атестації змін не зазнав, кількість завдань та виділеного часу залишилась така ж, що минулого року.

Упродовж 2013 – 2014 рр. проблема непрофесіоналізму чиновників і державних службовців призвела до того, що народ вирішив прибрати контроль над органами влади до своїх рук, оскільки тоді стало зрозуміло, що держава не в змозі це зробити, вона зациклилася на корпоративних інтересах чиновницького апарату. Державна служба та її адміністративний ресурс багато років були звичайним «трофеєм» в особистих інтересах політиків, які прийшли до влади. Така ситуація підтвердила необхідність існування декількох рівнів контролю за компетентністю та професійного корпусу державної служби, в тому числі й прокурорського корпусу з боку держави та громадських об'єднань. Громадський контроль за діяльністю органів прокуратури, дозволяє активно і предметно взаємодіяти, а також комунікувати з громадськістю через делегованих інститутами громадянського суспільства представників, з іншого – попереджувати та не допускати зі сторони громадськості: втручання у роботу прокуратури [4].

Рівень довіри суспільства до прокуратури при соціальному опитуванні протягом з 21 по 26 березня 2019 р. складав 29 %, а в березні 2020 р. – 32 %.

Не дивлячись на реформу щодо проведення атестації, на даний момент рівень недовіри у суспільства все одно понад 60 %.

Оприлюднення результатів та можливість громадського контролю добре впливають на відношення суспільства та його думку, щодо органів прокуратури, але цей процес є дуже повільним. У такому разі, зміни, що вносяться до тестування та його самого процесу мають поки що малі, але позитивні наслідки в цілому, і повинні вводитись і надалі, з метою покращення показників.

Список літератури:

1. Про затвердження Порядку проходження прокурорами атестації : Наказ Генеральної прокуратури України від 03 жовтня 2019 року № 221. URL: <https://zakon.rada.gov.ua/laws/card/v0221900-19>
2. Мельник К.Ю. Атестація службовців правоохоронних органів. *Форум права*. 2010. № 1. С. 243-249.
3. Атестація прокурорів регіональних прокуратур : веб-сайт. URL: <https://www.gp.gov.ua/ua/arp> (дата звернення: 30.03.2020).
4. Мартинюк О.Г. Адміністративна діяльність органів прокуратури : дис. к-та юрид. наук : 12.00.07 / Тернопільський нац. економ. ун-т. Тернопіль, 2018. 214 с.

ЗАПОБІГАННЯ КОРУПЦІЇ В ОРГАНАХ НАЦІОНАЛЬНОЇ ПОЛІЦІЇ

Данильченко Я.

студент юридичного факультету
Дніпропетровський державний університет внутрішніх справ

Маймур Ф.

доцент кафедри
загальноправових дисциплін юридичного факультету
кандидат юридичних наук, доцент
Дніпропетровський державний університет внутрішніх справ

З кожним роком у світі все актуальнішим є питання у сфері запобігання корупції. Україна не є винятком. Однією із головних проблем державного апарату є саме корупція, яка в свою чергу стримує розвиток нашої держави. Тому, для боротьби з цим явищем розробляється антикорупційне законодавство.

У сфері запобігання корупції в діяльності органів Національної поліції слід акцентувати увагу на праці науковців серед яких, зокрема: В. Авер'янов, О. Андрійко, Ю. Битяк, О. Джафарова, М. Мельник, Т. Мінка, О. Прохоренко, О. Рябченко, А. Селіванов, С. Серьогін, О. Ткаченко, Ю. Шемшученко та інші.

Антикорупційне законодавство є перш за все сукупністю заходів органів державної влади, нормативно-правових актів різної юридичної сили, які спрямовані на протидію з корупційними діяннями. До державних органів, які мають пряме відношення до цього законодавства відносяться : Президент України, Верховна Рада України, Кабінет Міністрів України, Міністерство внутрішніх справ, Національне антикорупційне бюро України та інші.

Що стосується завдань антикорупційного законодавства, то серед основних можемо акцентувати увагу на наступних: усунення факторів корупції; запобігання конфлікту особистих та службових інтересів; створення дієвого контролю та покарання, що спрямовані на те, щоб особа чесно і сумлінно виконувала свої службові обов'язки тощо.

Наразі антикорупційне законодавство України ще не є досконалим в контексті викорінення корупції на всій території країни [1].

23 вересня 2014 р. А. Аваковим було оголошено, що в ході реформи МВС міліція буде перетворена на поліцію, а також будуть ліквідовані різні підрозділи міліції. 4 серпня 2015 р. Президентом України було створено новий орган виконавчої влади – Національну поліцію України.

Однією з головних причин, що зумовили проведення даної реформи є недовіра до працівників правоохоронних органів. Так, «зрада співробітників міліції складає приводу не на тисячі, а на десятки тисяч. Тільки 12 тисяч в Криму. У нас зрадники опинилися в Тернопільській, Львівській областях, Луганську і багато де ще» – заявив у 2014 році С. Чеботар. Тоді зазначену проблему вирішено до кінця не було. Проте, в перші роки було

помітне послаблення корупційних правопорушень, але з кожним роком ситуація погіршувалася [2].

Варто виділити основні корупційні ризики під час проходження служби в органах Національної поліції, а саме: просування певних співробітників по службі; завідомо упереджене ставлення до окремих співробітників; пропонування керівникові подарунків або послуг підлеглими; допомога керівника окремим співробітникам з правопорушеннями та порушенням процесуальних норм; допомога в проходженні атестацій та курсів підняття кваліфікацій та інші [3].

Необхідно зазначити, що корупцію поширюють переважно старі кадри, які в свою за багато років роботи навчилися обходити або вміло ховатись від законодавства. Також, вони підбивають нових співробітників до корупції, які в свою чергу починають розуміти, що це спосіб збагатитись.

Тому, необхідно вжити ряд дієвих заходів щодо запобігання корупції серед яких, зокрема: проведення всебічного відбору кадрів; проведення складних конкурсів на керуючі посади; заборона допуску осіб, які мають якісь особисті недоліки які будуть заважати під час служби, а також наявність фактів з біографії, що свідчать про деформацію; належне документування конкурсної процедури; забезпечення перевірки достовірності поданих документів, копій та особистої інформації; постійні проходження атестацій та курсів підняття кваліфікацій та інші [4].

через це у квітні 2017 р. було розроблено і затверджено Стратегію уряду 2020, основною метою якої є економічне зростання, ефективне врядування, розвиток людського капіталу, безпека і оборона, верховенство права та протидія корупції.

Кабінет Міністрів України співпрацюючи з Національним антикорупційним бюро, Генеральною прокуратурою України та органами судової влади з питань протидії корупції, що у свою чергу підвищує ефективність боротьби у досліджуваній сфері.

Основні напрями та способи протидії корупції за Стратегією Уряду 2020: забезпечення ефективної роботи превентивних антикорупційних органів; завершення формування ДБР та НАБУ; функціонування системи електронного декларування в повному обсязі; зміцнення інституціональної інфраструктури; повна реалізація напряму роботи антикорупційних установ [5].

Усі нові інститути в інфраструктурі антикорупційної реформи, а саме Національне антикорупційне бюро України, Державне бюро розслідувань, Спеціалізована антикорупційна прокуратура, Національне агентство з питань запобігання корупції та інші підтримуються та координуються Кабінетом Міністрів України, що посилює дію реформи в колах Національної поліції.

На сьогодні найбільш дієвими установами є Державне бюро розслідувань та Національне антикорупційне бюро України. Все більше з'являється новин та інформації про те, що співробітники даних установ затримують корупціонерів [6].

Порівнюючи антикорупційну реформу в органах поліції зарубіжних країн можна зауважити, що інші країни є більш винахідливі щодо запобігання корупції. Наприклад, у США створено жорсткий контроль за діяльністю поліцейських. Суть полягає в тому, що кадрове забезпечення є одним з головних питань. Для співробітників, а також кандидатів встановили високі моральні стандарти, жорсткі правила поведінки та дисципліни в різних ситуаціях. Перед тим, як взяти до поліції, усі кандидати проходять

суворий добір. І найбільш цікаве, вони проходять перевірку на детекторі брехні. Практикується постійне переміщення співробітників по районах або навіть містам, щоб запобігти налагодженню зв'язків з місцевою владою та керівництвом. І як ми бачимо, це виходить дуже ефективним засобом запобігання корупції.

Велика Британія являється країною з дуже низьким рівнем корупції в поліції серед європейських країн. Серед головних заходів щодо протидії корупції є автономні поліцейські підрозділи головними завданнями яких є пошук співробітників винних у вчиненні корупційних правопорушень.

Як показує практика, діяльність громадських об'єднань та організацій, які слідкують за роботою поліції є дуже ефективною. У США та Великій Британії ця практика є дуже поширеною і дієвою. Тому на даний момент в Україні створюються організації з метою викривання різних корупціонерів.

Задля розвитку антикорупційної інфраструктури України, потрібно використовувати досвід зарубіжних країн, які в свою чергу більш ефективно контролюють дану проблему [7].

Отже, у сфері запобігання в органах Національної поліції України найбільш дієвими є заходи жорсткого контролю та відбору співробітників, які на даний момент впроваджені у нашій державі. Проте, не зважаючи на це необхідним є постійне впровадження нових заходів у антикорупційній інфраструктурі, які в свою чергу відповідатимуть розвитку суспільних відносин.

ЛІТЕРАТУРА

1. Антикорупційне законодавство України: <http://sfs.gov.ua/diyalnist-zapobigannya-proyavam-korupts/antikoruptsiyne-zakonodavstvo-ukraini/>.
2. Про Національну поліцію: Закон України від 02.07.2015 р. *Відомості Верховної Ради України*. 2015. № 40-41. Ст. 379.
3. [Кримінальний кодекс України від 05.04.2001 р.](#) *Відомості Верховної Ради України*. 2001. № 25. Ст. 131.
4. Шатрава С.О. Заходи, спрямовані на усунення корупційних ризиків під час проходження служби в органах Національної поліції. *Сучасна європейська поліцейстика та можливості її використання в діяльності Національної поліції України: матер. міжнар. наук.-практ. конф. (м. Харків, 11 квіт. 2019 р.)*. Х.: ХНУВС, 2019. С. 249-251.
5. Шатрава С.О. Запобігання корупції у сфері надання адміністративних послуг органами Національної поліції. *Харківський національний університет внутрішніх справ: 25 років досвіду та погляд у майбутнє (1994-2019 рр.) : зб. тез доп. на міжнар. наук.-практ. конф. до 25-річчя створення ун-ту, Харків, 22 листоп. 2019 р.* Харків, 2019. С. 505-507.
6. Коваленко В.В. Корупція в Україні: фактори ризику та заходи подолання. *Реалізація державної антикорупційної політики в міжнародному вимірі [Текст] : матеріали II Міжнар. наук.-практ. конф. (Київ, 8 груд. 2017 р.) / [редкол.: В. В. Черней, С. Д. Гусарев, С. С. Чернявський та ін.]*. Київ : Нац. акад. внутр. справ, 2017. 412 с. С. 95-98.
7. Григоренко І.А. Зарубіжний досвід протидії службовим зловживанням та корупції в діяльності поліції. *Юридичний часопис Національної академії внутрішніх справ*. 2014. № 1. С. 146-155.

КОМБІНОВАНІ МАГНІТНО-СТРУМЕНЕВІ ЗАХОПЛЮВАЧІ ДЛЯ АВТОМАТИЗАЦІЇ ЗАВАНТАЖЕННЯ ТЕХНОЛОГІЧНОГО ОБЛАДНАННЯ

Данилюк О., к.т.н, доцент
Тернопільський національний педагогічний
університет імені В. Гнатюка

Сучасні виробництва широко використовують прогресивні методи та способи виробництва, принципи раціональності, нове обладнання та техніку, яка відповідає вимогам сучасності. Особливе місце потрібно надати комбінованим безконтактним магнітно-струменевим пристроям.

Магнітно-струменеві захоплюючі пристрої, які в порівнянні із струменевими аналогічних витратних характеристик, мають значно більшу вантажопідйомність, вищі силові та динамічні характеристики, володіють принципово новими властивостями.

Дані захоплювачі (рис.1) призначені для надійного захоплення і утримування плоских феромагнітних заготовок, які володіють перевагами струменевих захоплювачів і мають в 4...6 раз вищі силові характеристики у порівнянні з останніми аналогічних розмірів.



Рис.1
Безконтактний
магнітно-струме-
невий захоплювач
для феромагнітних
об'єктів

На відміну від магнітних, перевагами струменевих-магнітних захоплюючих пристроїв являється відсутність механічного контакту з поверхнею захопленої заготовки та її інтенсивний обдув, що дозволяє маніпулювати неміцними, не жорсткими, з покриттями, забрудненими та іншими феромагнітними заготовками масою до 72 кг. [2]

Проведено дослідження по визначенню раціональної області застосування безконтактних комбінованих захоплювачів. Сформульовано основні вимоги до технологічності деталей, наведені їх основні характеристики і розбивка на групи по степені захоплення їх безконтактними засобами. В якості прикладів конструктивної реалізації подані моделі автоматичних маніпуляторів, роботів, робочими органами яких можуть використовуватись безконтактні захоплюючі пристрої

Обґрунтовано співвідношення сил, що утримують і відштовхують об'єкт маніпулювання, розроблено математичні моделі безконтактних захоплювачів, визначено оптимальні співвідношення між конструктивними параметрами

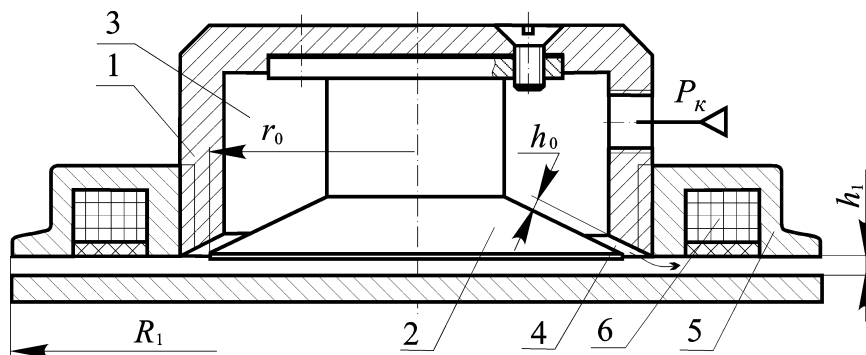
безконтактних захоплювачів, проведено дослідження динамічних характеристик захоплювачів.

Із врахуванням газодинамічного аналізу потоків, аналітичного розв'язання систем вихідних рівнянь руху газових потоків створені розрахункові рівняння для визначення силових та інших характеристик струменево-магнітних захоплювачів.

Приведений розрахунок силових характеристик безконтактного комбінованого струменевого захоплювача, який базується на наступних припущеннях: 1) термодинамічні процеси витікання стиснутого повітря з щілин 1 і 4 – адіабатичні, а процеси протікання повітря в плоскому радіальному і кільцевому циліндричному зазорах утворених поверхнями захоплювача й заготовки – ізохоричні; 2) характер розподілу швидкостей у плоскому радіальному і кільцевому циліндричному зазорах а також на виході з щілин 1 і 4 – рівномірний, а режими руху потоків повітря – турбулентні; 3) втрати питомої енергії потоку в кільцевому циліндричному і плоскому радіальному зазорах характеризуються постійними середніми значеннями коефіцієнтів в'язкого тертя; 4) радіус стрибка тиску характеризуючого перехід витікаючого з щілини 4 надзвукового потоку в дозвуковий приймається рівним радіусу конічної вставки r_6 ; 5) сила в'язкого тертя витікаючого із щілини струменя повітря – незначна у порівнянні із силами викликаними розрідженням на торці заготовки.

При проектуванні безконтактних магнітно-струменевих пристроїв, для забезпечення в процесі експлуатації без ударного захоплення заготовок з відстані, необхідно, щоб виконувалась умова

$$Q_{n\max} > Q_{em\max} + m_3(a_{\max} - g),$$

де $Q_{n\max}$ – максимальна несуча здатність повітряної подушки, характерна при зазорах $h_1 < 0,05$ мм; $Q_{em\max}$ – максимальна електромагнітна сила; m_3 – маса заготовки; $a_{\max} = 8 \dots 15$ м/с² – максимальне прискорення демпфування удару захопленої заготовки.

Крім цього необхідно, щоб момент вмикання котушки електромагніта здійснювався із затримкою 0,2...0,4 с відносно моменту вмикання живлення захоплювача стиснутим повітрям.

На основі динаміки руху різних за формою і напрямком газових і магнітних потоків в зазорі взаємодіючих поверхонь захоплювача і об'єкта встановлено, що при тисках живлення від мережі до 400 кПа, напрузі в електромагнітній котушці в 16В – сила притягування досягає максимуму при радіальних зазорах $h = 0,15 \dots 0,20$ мм і характер її зміни близький до параболічного. Максимальна вантажопідйомність досягає 550 – 720Н при зазорах $h_1 = 0,1 \dots 0,16$, а максимальний час захоплення об'єктів з відстані $x = 6 \dots 8$ мм складає 0,1- 0,3 с.[2]

Список літератури

1. Данилюк О.А. Дисертація на здобуття наукового ступеня кандидата технічних наук за спеціальністю 05.13.07 – “Автоматизація технологічних процесів” (рукопис). Севастопольський державний технічний університет, Севастополь, 2003.
2. Я.Проць, В.Савків, О.Данилюк. Методика розрахунку безконтактних магнітно-струменевих захоплювачів автоматичних пристроїв завантаження // Вимірювальна та обчислювальна техніка в технологічних процесах. – 2001. – №1 – С. 32-37.

IMPACT OF MODERNITY ON SCIENCE AND PRACTICE

3. Я.Проць, В.Савків, О.Данилюк. Дослідження сили присмокування струминним захоплювачем плоского пористого об'єкта // Вісник Тернопільського державного технічного університету імені Івана Пулюя. – 2001. – том 6, № 1. – С. 85-91.
4. Проць Я., Савків В., Данилюк О. Дослідження витратних і динамічних характеристик струменевих захоплювачів автоматичних пристроїв завантаження // Вісник Тернопільського державного технічного університету імені Івана Пулюя. – 2000. – том 5, число 4. – С. 42-49.

АНАТОМІЧНІ МЕТОДИКИ МИКОЛИ ПИРОГОВА ТА ЇХ ЗНАЧЕННЯ В МЕДИЦИНІ

Даскал М.

студент I курсу

Харківський національний медичний університет

Микола Іванович Пирогов — одна з найпомітніших фігур не тільки в історії української медицини, але і в історії медицини взагалі. Його наукові відкриття та досягнення стали базисом для розробки ряду методів в області анатомії, хірургії, зокрема кардіохірургії та судинної хірургії, неврології, військової медицини, які активно застосовуються в сучасній медицині. Особливий інтерес в історії розвитку медицини представляють анатомічні методики Пирогова, які не тільки вивели топографічну анатомію на принципово новий рівень, а й посприяли розробці нових методів оперативного втручання, лікування запальних і хронічних захворювань та захворювань опорно-рухового апарату.

Найбільш відома анатомічна методика, запропонована Пироговим, відома як метод «крижаної скульптури». До Пирогова вживалися різні методи топографічного дослідження трупів, які мали загальний недолік: їхнє використання призводило до зміщення органів та порушення початкового топографічного взаєморозташування [1]. Цей недолік довгий час не дозволяв створити точну модель будови людського тіла та представляв собою ледь не головну перепону на шляху розвитку хірургії.

Метод «крижаної скульптури», запропонований Пироговим, полягав в заморожуванні трупа або окремих його частин перед дослідженням. Після розпилу замороженого трупа все анатомічні утворення залишалися в початковому положенні, що дозволяло з високою точністю визначити синтопію не тільки великих органів, але й порівняно невеликих структур.

Одночасно з методом «крижаної скульптури» Пирогов запровадив метод розпилу в трьох площинах. Він сконструював спеціальний інструмент — своєрідну пилу, яка дозволяла максимально акуратно робити розпили на замороженому трупному матеріалі. Завдяки численным анатомічним дослідженням Пирогов дійшов висновку, що найбільш точно визначити анатомічну будову тіла людини можна, вивчаючи його частини одночасно в сагітальній, фронтальній і поперечній площинах, та послідовно розпилював заморожений труп в поперечному, поздовжньому та передньо-задньому напрямках з подальшим вивченням кожної ділянки.

Поєднання цих методик дозволило точно визначити розташування того чи іншого органу та топографічне взаємовідношення між ними та іншими утвореннями. «Пироговські зрізи» стали одним з найточніших наочних анатомічних посібників та вважалися унікальними для свого часу завдяки величезній детальності. Пізніше на основі методів Пирогова були розроблені інші способи фіксації анатомічних утворень в трупному матеріалі. Також завдяки серії досліджень Пирогов написав кілька праць з анатомії, з яких найбільшу роль для світової медицини зіграв атлас «Топографічна анатомія, ілюстрована розрізами, проведеними через заморожене тіло людини в трьох напрямках» з 224 таблицями та 4 зошитами з поясненнями латинською мовою. Ця

праця довгий час була найточнішою та найдетальнішою серед анатомічних атласів світу та активно використовувалася як у викладацькій діяльності, так і в хірургічній практиці [2].

Важливу роль в медицині зіграла інша методика Пирогова — пошарове вивчення анатомічних утворень та створення препаратів на основі трупного матеріалу, який досліджувався за допомогою двох вищезгаданих методик. Пирогов дійшов висновку, що найбільш тонкі та малі структури можна вивчити тільки при послідовному знятті всіх анатомічних утворень, що розташовані над цими структурами. Таким чином він визначив точну кількість та розташування оболонок в різних органах, уточнив розташування фасціальних футлярів, а також визначив морфолого-фізіологічний комплекс судинної системи.

В області судинної хірургії Пирогова можна назвати однією з головних фігур. На основі досліджень за методом пошарового вивчення трупного матеріалу Пирогов написав фундаментальну працю «Хірургічна анатомія артеріальних стовбурів і фасцій», яку П. Ф. Лесгафт назвав класичною працею, що не має аналогів на території Європи. У цій роботі Пирогов навів проєкційні лінії та схеми розрізів для виявлення великих судин, що значно спростило оперативне втручання при травмах судин, в тому числі при травмах, в результаті яких ушкоджувалася сонна артерія, яремна вена і т. д. [3]. Також ця методика значно посприяла розвитку загальної хірургії завдяки точному визначенню товщини та структури утворень, які необхідно було подолати хірургу при оперативному втручанні на різних ділянках тіла пацієнта. Пирогов представив чіткі орієнтири та вказав положення м'язів, фасцій, нервів та судин на кожній анатомічній ділянці в трьох площинах, що дозволило підійти до оперативних втручань з наукової точки зору.

Велике значення в медицині зіграв метод анатомічного моделювання зміни положень органів на трупі. У процесі життєдіяльності людини різні органи під впливом фізіологічних або патологічних факторів змінюють свою форму, положення та розміри. Визначення Пироговим діапазону нормальних значень цих характеристик в ряді органів дало величезний поштовх до розвитку патологічної анатомії та створення нових методів лікування запальних захворювань та захворювань, пов'язаних з патологічною зміною положення органів. Пирогов заповнював рідиною або повітрям порожнини органів та вивчав, наскільки може змінюватися їхній розмір, як зміна розміру чи форми впливає на топографію інших органів та на якому етапі фізіологічні зміни розміру чи форми можуть набувати патологічних ознак. Таким чином були досліджені всі органи черевної порожнини та малого тазу, уточнено розташування органів в різних станах. Зокрема, Пирогов визначив, що порожній та наповнений сечовий міхур розташований по-різному по відношенню до очеревини. Такий самий висновок він зробив щодо матки в звичайному стані і при вагітності. Крім того, він показав, що наповненість сечового міхура та прямої кишки впливає на розташування матки. Цей метод дозволив йому досить точно змоделювати стани, характерні для асцитів та ексудативного плевриту, на основі чого пізніше пропонувалися різні методики лікування цих захворювань. Також цей метод дозволив визначити причини ряду захворювань, пов'язаних зі зкупченням рідини в різних частинах тіла, починаючи від внутрішніх органів та закінчуючи суглобами. Це зіграло величезну роль у розвитку різних галузей медицини, оскільки

стали зрозуміла етіологія безлічі патологічних станів, а також намітилися шляхи більш ефективного та простого лікування в порівнянні з існуючими на той момент.

Істотний інтерес представляють результати дослідження Пироговим центральної нервової системи, зокрема, мозкових оболонок та просторів між ними. До Пирогова ніхто з анатомів не брався з точністю відтворити всю структуру ЦНС. Пирогов завдяки розробленим методикам визначив топографію мозолистого тіла, базальних гангліїв, склепіння черепа, а також дав досить повне уявлення про систему шлуночків мозку. Пироговські зрізи в трьох площинах, присвячені будові ЦНС, використовувалися для вивчення нейроморфології до другої половини XX століття практично повсюдно. Точне уявлення про систему мозкових оболонок дозволило Пирогову зробити одне з його найвидатніших наукових відкриттів — можливість знебоління за допомогою введення ефіру в епідуральний простір [4]. Метод діагностики за допомогою спинномозкових та ветрікулярних пункцій, а також перидуральна та субдуральна анестезія, які використовуються в сучасній медицині і сьогодні, засновані саме на цьому відкритті Пирогова.

Практично всі наукові відкриття та досягнення Миколи Пирогова були так чи інакше пов'язані зі згаданими анатомічними методиками. Ці методики фактично стали базою для численних досліджень, які дозволили Пирогову зробити правильні висновки в багатьох областях. Наприклад, висновки про іннервацію м'язів, зроблені на основі вивчення точного їх розташування, пізніше лягли в основу теорії про філогенетичної спільності нервів. Пирогов вперше ввів поняття «рухового нерва», що легло в основу уявлень про рефлекторну дугу. Також пильна увага Пирогова до судинної системі дозволила йому створити цілий комплекс праць, присвячений питанням колатерального кровообігу, який і сьогодні залишається одним з фундаментальних комплексів в цій галузі та вивчається студентами медичних університетів.

Список використаних джерел

1. Мнихович Максим Валерьевич, Кактурский Лев Владимирович, Гуминский Юрий Иосифович, Фомина Людмила Васильевна, Вернигородский Сергей Викторович, Каминская Нила Анатольевна, Мигляс Владимир Георгиевич Великий ученый и гений медицинской науки: к 130-летию со дня смерти Н. И. Пирогова // Рос. мед.-биол. вестн. им. акад. И.П. Павлова. 2011. №4. URL: <https://cyberleninka.ru/article/n/velikiy-uchenyu-i-geniy-meditsinskoj-nauki-k-130-letiyu-so-dnya-smerti-n-i-pirogova>
2. Куликов Владислав Васильевич Н. И. Пирогов в отечественной анатомии // Вестник РГМУ. 2010. №5. URL: <https://cyberleninka.ru/article/n/n-i-pirogov-v-otechestvennoy-anatomii>
3. Затевахин Игорь Иванович, Цициашвили Михаил Шалвович, Золкин Владимир Николаевич, Матюшкин Андрей Валерьевич Наследие Н. И. Пирогова и сосудистая хирургия // Вестник РГМУ. 2010. №5. URL: <https://cyberleninka.ru/article/n/nasledie-n-i-pirogova-i-sosudistaya-hirurgiya>
4. Сонголов Геннадий Игнатьевич, Галеева Ольга Павловна, Зайцев Александр Петрович Н. И. Пирогов и его вклад в клиническую анатомию: взгляд через рубежи веков // Acta Biomedica Scientifica. 2011. №4-2. URL:

IMPACT OF MODERNITY ON SCIENCE AND PRACTICE

<https://cyberleninka.ru/article/n/n-i-pirogov-i-ego-vklad-v-klinicheskuyu-anatomiyu-vzglyad-cherez-rubezhi-vekov>

КОРОНАВІРУСНА ІНФЕКЦІЯ – ПАНДЕМІЯ XXI СТОЛІТТЯ

Пашаєва Р.

студентка

Харківського національного медичного університету

Демочко Г.

доцент

Харківського національного медичного університету

Коронавірусна інфекція – гостре вірусне захворювання, клінічно характеризується слабо вираженою інтоксикацією і ураженням верхніх відділів респіраторного тракту [1]. Коронавіруси відносяться до сімейства вірусів, що об'єднує РНК-містять плеоморфні віруси середньої величини.

Діаметр варіює від 80 до 220 нм [2]. Для них характерна наявність оболонки з ворсинками більш рідкісними, ніж у вірусу грипу. Ворсинки прикріплюються до віріону за допомогою вузького стебла і розширюються до дистальному кінцю, нагадуючи сонячну корону під час затемнення (звідси назва сімейства).

Коронавіруси розмножуються в цитоплазмі інфікованих клітин. При цьому дочірні віріони з'являються через 4-6 години після інфікування. Типовим видом коронавірусів прийнято вважати вірус інфекційного бронхіту птахів. У сімейство коронавірусів також входять респіраторні коронавіруси людини. Всім коронавірусам притаманна здатність фіксувати комплемент у присутності гіперімунних сироваток або сироваток, отриманих від перехворілих. У зовнішньому середовищі нестійкі, руйнуються при температурі 56 °С за 10-15 хв.

Коронавірус людини був вперше виділений в 1965 році від хворого на гостре респіраторне захворювання [3]. Різні види коронавірусів широко поширені в природі, викликаючи різну інфекційну патологію у тварин. Зараз сімейство коронавірусів включає більше 30 видів та постійно поповнюється.

У людини гостру респіраторну інфекцію викликають чотири види коронавірусів: 229E, OC43, NL63, HKU1, частіше протікає з ураженням верхніх дихальних шляхів легкої або середньої тяжкості, і в рідкісних випадках - з інфекціями нижніх дихальних шляхів.

У XX столітті коронавіруси були відомі як збудники гострих респіраторних захворювань людини і тварин, проте не належали до числа особливо небезпечних вірусних інфекцій. В даний час сімейство коронавірусів включає два види вірусів, що викликають важку респіраторну інфекцію у людей: SARS-Cov (Severe acute respiratory syndrome coronavirus, або ТОРС-коронавірус, що викликає важкий гострий респіраторний синдром) і MERS-Cov (Middle East respiratory syndrome coronavirus, або БВРС-коронавірус, що викликає Близькосхідний респіраторний синдром) [4]. Коронавірус ТОРС викликав епідемію в 2003 році в 33 країнах світу (найбільша

кількість хворих було зареєстровано в Китаї, Сінгапурі та Канаді), із загальним числом хворих 7761 осіб, у 623 з них захворювання закінчилось смертю.

Вірус SARS-Cov легко передається від людини до людини. З вересня 2012 року на Близькому Сході реєструються випадки нової інфекції, викликані коронавірусів MERS-Cov, летальність за даними ВООЗ становить близько 43%. Припускають, що інфікування людей відбувається при контакті з верблюдами або з інфікованими вірусом об'єктами навколишнього середовища в домашньому господарстві, а також при відвідуванні тваринницьких ферм. Підтверджено можливість передачі MERS-Cov від людини до людини при близькому і тривалому контакті, що може провокувати спалахи внутрішньолікарняної інфекції в людській популяції. Природним резервуаром обох вірусів є кажани.

31 грудня 2019 р Китай повідомив Всесвітню організацію охорони здоров'я про випадки нетипового запалення легенів. Захворювання було виявлено в грудні минулого року на території міста Ухань в провінції Хубей. Як виявилось, випадки пневмонії були спровоковані коронавірусом 2019 nCoV.

Небезпека нинішнього коронавірусу зумовлена високою мутагенністю. Це означає, що коронавіруси вміють швидко змінюватися, пристосовуватися до зовнішнього середовища, щоб полегшити передачу від носія до нової жертви. Наприклад, той же SARS, як припускають, спочатку поширювався серед кажанів.

Нинішній коронавірус дуже підступний: людина може захворіти і заразити оточуючих, навіть не знаючи про це. Головна небезпека коронавірусу в тому, що інкубаційний період хвороби становить 2-14 днів, протягом яких можливе зараження. При цьому симптоми відсутні. Як стверджують дослідники, спочатку вірус потрапив в організм людини від тварини. Але тепер він успішно передається від людини до людини.

Ще одна небезпека 2019 nCov у високому відсотку смертності. 2% - це на перший погляд не така вже велика кількість. Але звичайний сезонний грип, який має менше 1% смертності, в результаті знищує близько 400 тис. людей.

Передача вірусу від людини до людини була підтверджена Національною комісією з охорони здоров'я Китаю. Коронавіруси найчастіше поширюються від інфікованої людини до інших:

- повітряно-крапельним шляхом (частинки від кашлю або чхання);
- при близькому особистому контакті (дотику, потиску рук);
- зіткненні з поверхнею, ураженої вірусними частинками, а потім з ротом, носом або очима, не помивши руки;
- дуже рідко через фекальне зараження.

До найбільш поширених симптомів COVID-19 відносяться підвищення температури тіла, втомлюваність і сухий кашель. У низки пацієнтів можуть відзначатися різні болі, закладеність носа, нежить, фарингіт або діарея [5]. Як правило, ці симптоми розвиваються поступово і носять слабо виражений характер. У деяких інфікованих осіб не виникає будь-яких симптомів або поганого самопочуття.

У більшості людей (близько 80%) хвороба закінчується одужанням, при цьому специфічних лікувальних заходів не потрібно. Приблизно в одному з шести випадків COVID-19 виникає важка симптоматика з розвитком дихальної недостатності. У літніх

людей, а також осіб з наявними соматичними захворюваннями, наприклад, артеріальною гіпертензією, захворюваннями серця або діабет, ймовірність тяжкого перебігу захворювання вище. При наявності підвищеної температури тіла, кашлю і утрудненого дихання слід звертатися за медичною допомогою.

Профілактика коронавірусу така ж сама, як і при ГРВІ. Загальними рекомендаціями є:

1. Як можна менше перебувати в замкнених просторах, де багато людей. Якщо можете обійтися без відвідування громадського транспорту, метро, переповнених торгових центрів і так далі, зробіть це.

2. Частіше провітрювати приміщення, в якому проводите день. Це знизить концентрацію вірусів в повітрі.

3. Уникати контактів з людьми, які виглядають застудженими.

4. Менше торкатися до навколишніх предметів в громадських місцях.

5. Не торкатися руками лица.

6. Регулярно і ретельно мити руки - в теплій воді, з милом і не менше 15-20 секунд. Якщо доступу до води і мила немає, використовуйте дезінфікуючі засоби для рук на спиртовій основі (вміст спирту - не менше 60%).

Література:

1. Що таке коронавірус? – Електронний ресурс. – Режим доступу: <https://medikom.ua/koronavirus-simptomy-i-profilaktika/>

2. Закстельская Л.Я., Шеболдов А.В. Коронавирусы человека и животных. / Л.Я. Закстельская, А.В. Шеболов // Москва: Медицина, –1977. – 224 с.

3. McIntosh K. Recovery in tracheal organ cultures of novel virus from patients with respiratory disease / K. McIntosh, J.H. Dees [et al] // Prot. Natl. Acad. Sci. USA. – 1967. – Vol. 57. – P. 933-940.

4. Ding Y. The clinical pathology of severe acute respiratory syndrome (SARS): a report from China / Y. Ding, H. Wang, H. Shen [et al] // J. Pathol. – 2003. – Vol. 200. – № 3. – P. 282–289.

5. Короваева И.В., Вовк С.И., Панченко Л.А. Новий коронавірус – возбудитель атипичної пневмонії / И.В. Короваева, С.И. Вовк, Л.А. Панченко // Анналы Мениковського Інституту. – 2005. – №1. – С. 66-74.

ОКРЕМІ АСПЕКТИ ПІДГОТОВКИ ФАХІВЦІВ ІЗ СОЦІАЛЬНОЇ РЕАБІЛІТАЦІЇ В США

Демченко Ю.

Департамент соціального забезпечення та здоров'язбереження
шт. Вашингтон (США), фахівець з професійної реабілітації

Соціальна реабілітація у будь-якій країні зберігає свою національну специфіку, зумовлену історичними, культурними, соціально-економічними, політичними, духовно-моральними й етичними чинниками.

У США професійне призначення фахівця із соціальної реабілітації ("Human Services") - «повернути людей до суспільства» шляхом створення сприятливих умов соціалізації та використання заходів, спрямованих на підвищення їх функціональних можливостей та відновлення соціального функціонування. На думку дослідників, в умовах глобалізації суспільних процесів відчутною є необхідність та гостра потреба у фахівцях із соціальної реабілітації, потребують обґрунтування нові напрями ефективної соціалізації особистості та методики групової праці і виховання для самопомоги [1; 3]. Соціальна реабілітація є професією високої соціальної моральності суспільства. Її сфера постійно розширюється, це - організації та центри охорони здоров'я, бізнес і промисловість, агентства з охорони сім'ї і дитини, центри психологічного здоров'я, центри корекції, приватна практика, охорона здоров'я, медико-реабілітаційні служби, установи освіти, будинки престарілих, пенітенціарні установи, збройні сили тощо. Соціальні реабілітологи обслуговують людей різного віку, раси, етнічної групи, соціально-економічного рівня і релігії.

На думку Н. Корольової в усьому світі використовуються саме американські моделі підготовки фахівців соціальної сфери як найбільш універсальні і такі, що відповідають очікуванням суспільства і можливостям професії [2].

Першочергове завдання соціального реабілітолога – забезпечити допомогу в тих ситуаціях, коли соціальні, психологічні, економічні чи культурні бар'єри заважають особистості реалізувати свої потенційні можливості в отриманні соціальної адаптації. Це реалізується шляхом взаємодії із соціумом та зумовлює підготовку соціальних реабілітологів до уміння аналізувати стан, надавати безпосередню допомогу з відновлення соціального та фізичного функціонування і консультування. Соціальні реабілітологи є професіоналами, які можуть допомогти у психічному оздоровленні, у динаміці особистісного зростання, надати позитивну динамічну підтримку, забезпечити соціальну терапію, здійснити врегулювання різних процесів життєдіяльності та соціалізації людини.

Аналіз освітніх програм низки університетів і коледжів США, що здійснюють підготовку фахівців із соціальної реабілітації, показав, що зміст підготовки має інтердисциплінарний характер. Випускники можуть обрати різні спеціалізації для подвійного ступеня або диплома. Наприклад, соціальна реабілітація та консультування, соціальна реабілітація та цивільний захист, соціальна реабілітація та охорона здоров'я, соціальна реабілітація та етичне лідерство. Зміст освітніх програм із соціальної

реабілітації розробляється на засадах постійного оновлення, гнучкості, універсальності, варіативності, диверсифікації практичної підготовки, партисипативності тощо.

Особливістю професійної підготовки соціальних реабілітологів є професійна практична (клінічна) підготовка, ефективність якої забезпечується чіткою координацією діяльності університетів і соціально-реабілітаційних закладів, інтеграцією теорії та практики, різноманітністю моделей практичної підготовки, методичним забезпеченням. Індивідуальні форми навчання переважають над груповими. У створенні програм практики використовують в основному емпіричний або прагматичний підхід. Існують різні програми практичної підготовки, які залежать від спеціалізації, але кожна містить такі основні аспекти: практика роботи з сім'єю, соціокультурна практика, антидискримінаційна практика, практика з правової відповідальності та дослідницьких орієнтацій, практика з фізичної реабілітації тощо. У процесі практичної підготовки акцент робиться на терапевтичний аспект соціально-реабілітаційної діяльності. Студенти реалізують знання з вікового розвитку людини, анатомії, фізіології, біомеханіки і фізики. Окрім знань про розвиток та функціонування здорового організму, студенти вивчають патокінезіологію і фізичні засоби, що можуть застосовуватися для зменшення рухових дисфункцій, навчаються виконувати реабілітаційне обстеження, визначати реабілітаційний діагноз, проводять первинні реабілітаційні заходи.

Освітні програми з соціальної реабілітації магістерського рівня стосуються управлінської діяльності в галузі охорони здоров'я, наприклад, адміністрування в охороні здоров'я (health administration). Бакалаври соціальної реабілітації мають можливість продовжувати підготовку як майбутні науковці, зокрема в сфері наук, пов'язаних зі здоров'ям («Health sciences»).

Таким чином, професійна підготовка фахівців із соціальної реабілітації у США відома високою якістю професійних стандартів у галузі охорони здоров'я і освіти; диверсифікована за освітніми програмами, дипломами, кваліфікаціями; гнучка за формами і режимами, методами і технологіями навчання; ефективна за інструментами і механізмами моніторингу академічних результатів; ґрунтована на практико-орієнтованій парадигмі навчання. Встановлення загальних закономірностей та виявлення особливостей професійної підготовки таких фахівців створює нові можливості для вдосконалення освітнього процесу, кращого розуміння переваг і недоліків української системи фізично-реабілітаційної освіти, прогнозування її розвитку на основі наукового зіставлення педагогічної емпірії у досвіді обох країн.

Список літератури

1. Ryan R. M. Self-regulation and the problem of human autonomy: Does psychology need choice, self-determination, and will? / R. M. Ryan, E. L. Deci / *Journal of Personality*. 2006. № 74. P. 1557–1586.
2. Королева Н. Е. Содержание подготовки социальных работников для учебных заведений в США и Великобритании : дис. ... канд. пед. наук : 13.00.01 «Общая педагогика, история педагогики и образования» / Н. Е. Королева. Казань, 2003. 185 с.
3. Friedman J. What to Expect in an Online Human Services Bachelor's Program? 2019. Electronic resource: <https://www.usnews.com/higher-education/online-education/articles/2019-02-07/>

ВИКОРИСТАННЯ МУЛЬТИМЕДІЙНИХ ТЕХНОЛОГІЙ ПРИ ЗАХИСТІ КУРСОВИХ РОБІТ З ФІНАНСОВОГО ОБЛІКУ

Жовта Л.

заступник директора з навчальної роботи
викладач-методист

Омелько М.

викладач обліково-економічних дисциплін,
спеціаліст вищої категорії
Могилів-Подільський технолого-економічний
коледж Вінницького НАУ

Разом із розвитком професійної освіти в Україні значна увага звертається на якість навчання, покращення якого можливе за умови впровадження мультимедійних технологій у процес підготовки майбутніх фахівців.

Підготовка кваліфікованих фахівців, в тому числі молодших спеціалістів, здійснюється за освітньо-кваліфікаційними рівнями згідно з відповідними освітньо-професійними програмами. Відомо, що навчальні плани підготовки молодших спеціалістів передбачають як теоретичні, практичні заняття навчальних дисциплін, так і виконання курсової роботи. Так цикл професійної підготовки молодшого спеціаліста зі спеціальності 071 «Облік і оподаткування» відповідно до навчального плану передбачає виконання курсової роботи з фінансового обліку студентами III курсу навчання, зокрема в VI семестрі.

Умови розвитку засобів навчання сучасної професійної освіти зумовлюються зростаючими інтеграційними процесами, доміантними складовими яких є нові інформаційні технології, а саме використання мультимедіа.

Мультимедійні технології навчання надають можливості викладачу для досягнення дидактичної мети застосовувати як окремі види навчальної роботи, так і будь-який їхній набір, тобто спроектувати навчальне середовище.

Орієнтовані на викладача інструментальні засоби дозволяють йому оперативно поновлювати зміст навчальних і контролюючих програм відповідно до появи нових знань і технологій. Впровадження мультимедійних засобів навчання значно підвищує якість презентації навчального матеріалу та ефективність його засвоєння студентами, збагачує зміст освітнього процесу, підвищує мотивацію до вивчення професійних дисциплін, створює умови для більш тісної співпраці між викладачами і студентами.

Поняття «мультимедіа» є багатогранним і посідає важливе місце в процесі інформатизації освіти. «Мультимедіа» (від англ. multi – багато і від лат. media – носій, засіб, середовище, посередник) часто вживається як аналог терміну «засоби масової комунікації» (друк, фотографія, радіо, кінематограф, телебачення, відео, мультимедійні комп'ютерні системи, включаючи Інтернет). У загальноприйнятому визначенні «мультимедіа» – це спеціальна інтерактивна технологія, яка за допомогою технічних і

програмних засобів забезпечує роботу з комп'ютерною графікою, текстом, мовленнєвим супроводом, високоякісним звуком, статичними зображеннями й відео.

Досить поширеним в останній час є використання мультимедійних технологій під час захисту курсових робіт. Студенти переважно готують презентації, основна мета яких полягає у створенні кращих умов виступу під час захисту курсової роботи та підвищення сприйняття результатів захисту членами комісії та присутніми, а насамперед, полегшення виступу студенту, додавання йому впевненості у своїх силах.

Підготовка презентації на захист дає змогу ще раз систематизувати матеріали курсової роботи, виділити головне, сформулювати його стисло. Презентація – це наочно, інформативно, інтерактивно, дозволяє заощаджувати час.

Мультимедійні презентації переважно є офіційними (діловими), в яких дотримано вимоги дизайну, витриманість, єдиний шаблон оформлення для всіх слайдів, чітке структурування та розміщення на слайдах всіх тез виступу. Ілюстративний матеріал до презентації курсової роботи студенти виконують за допомогою програмного забезпечення MSPOWERPOINT різних версій.

Кількість окремих слайдів презентації залежить від особливостей доповіді студента, а також теми роботи, яка розкривається.

Проаналізувавши за останні роки результати громадського захисту курсових робіт з фінансового обліку, який організовується щорічно, видно, що більшість студентів готують мультимедійні презентації, аби аргументувати свої дослідження під час захисту курсової роботи. Досвід свідчить про те, студенти вміють використовувати комп'ютерну мультимедійну техніку, оскільки відсоток використання таких технологій складає близько 70%.

Застосування мультимедійних технологій під час захисту курсових робіт з фінансового обліку є дійсно ефективною формою в процесі підготовки майбутніх фахівців, оскільки:

- дозволяє студентам систематизувати значний за обсягом навчальний матеріал, досягти цілісності знань;
- сприяє покращенню процесу здобуття професійних знань, вмінь та навичок;
- формує творчу особистість майбутнього бухгалтера, його здібності;
- дає можливість студентам комплексно застосовувати практичні вміння із навчальних дисциплін майбутнього фаху.

Список літератури:

1. Кравцова Л. В. Мультимедіа технології в системі дистанційної освіти / Л. В. Кравцова, Г. М. Кравцов // Інформатизація освіти України: стан, проблеми, перспективи: міжнар. наук.-практ. конф.: тези доп. – Херсон, 2001. – С. 55–57.
2. Пінчук О. Проблема визначення мультимедіа в освіті: технологічний аспект / О.Пінчук // Нові технології навчання. –К., 2007. –Вип. 46. –С. 55–58.
3. Синиця М.О. Використання мультимедійних технологій у навчальному процесі ВНЗ як засіб формування педагогічних знань // Професійна педагогічна освіта: становлення і розвиток педагогічного знання: монографія / за ред. проф. О.А. Дубасенюк. – Житомир: Видавництво ЖДУ ім. І. Франка, 2014. – С. 418-438.

ЗНАЧЕННЯ СОЦІАЛЬНОЇ ВІДПОВІДАЛЬНОСТІ КОМПАНІЇ

Загороднюк О., к.е.н., доцент
Уманський національний університет садівництва

Коваленко Г., к.с-г.н., доцент
Уманський національний університет садівництва

Загороднюк Ю., студентка
Економічного факультету
Київський національний університет ім. Т. Шевченка

На сьогоднішній день бізнес уже не може існувати на таких же умовах, як і раніше, потрібні нові рішення та ідеї, які не лише максимізують прибутки, а й принесуть користь людству. Одним із таких напрямів є колективна соціальна відповідальність бізнесу.

У сучасному світі дуже важливо, щоб різноманіття існуючих бізнесів та організацій працювали на досягнення спільної мети, яка би визначалася не лише отриманням максимальних прибутків, а і формування безпечних умов для розвитку світового суспільства. Такий підхід, що передбачає включення до мети останнього, має назву колективної соціальної відповідальності.

Існує ряд думок, відповідно до яких можна охарактеризувати дане визначення, проте, на мою думку, найбільш влучним є визначення Стефані Девіс, соціальна відповідальність – це рамка, до якої мають прагнути підприємства та організації з метою позитивного впливу на соціальні, екологічні та суспільні фактори в їх громадах, як вдома, так і за кордоном [1].

Від моменту зародження (1960-ті рр.) до сучасного сприйняття відбулася суттєва трансформація цінностей корпоративної соціальної відповідальності та її ролі у суспільстві. Все розпочалось з боротьби за права жінок, споживачів, навколишнє середовище. Соціальна відповідальність пройшла через ряд стадій і знайшла свій прояв у етиці бізнесу, управлінні відносинами із зацікавленими групами, корпоративному громадянстві та сталому розвитку [2].

Переслідуючи бажання поліпшення соціального розвитку світового суспільства Організація Об'єднаних Націй ініціювала підписання Глобального договору у 2000 році, відповідно до якого визначено основні цілі за якими слід рухатись компаніям [3].

Цілі сталого розвитку ООН:

- Першою ціллю є життя без бідності, тобто здійснення максимуму заходів для мінімізації її на нашій планеті.
- Поруч із бідністю висвітлюється проблема голоду та бажання покінчити з ним, досягаючи продовольчої забезпеченості кожного громадянина Землі, шляхом сприяння розвитку сільського господарства.

IMPACT OF MODERNITY ON SCIENCE AND PRACTICE

- Забезпечення здорового життя та благополуччя людства, незалежно від національності, статі і віку.
- Надання інклюзивної та справедливо якісної освіти та сприяння можливостям навчання протягом усього життя.
- Унеможливлення гендерної нерівності та розширення можливостей жінок та дівчат.
- Забезпечення доступності до води та санітарними умовами для кожного.
- Кожен житель планети має мати доступ до надійної, стійкої та сучасної енергії.
- Сприяння стійкому, всеосяжному та стійкому економічному зростанню, повної та продуктивної зайнятості та гідної роботи для всіх.
- Побудова стійкої інфраструктури, сприяти інклюзивній та стійкій індустріалізації та інноваціям.
- Скорочення нерівностей між людьми та державами.
- Усі міста та населені пункти мають стати безпечними.
- Забезпечення стійких структур споживання та виробництва.
- Вживання термінових заходів для боротьби зі зміною клімату та його наслідками.
- Збереження та стійке використання океанів, морів та морських ресурсів для сталого розвитку
- Захист, відновлення та сприяння сталому використанню наземних екосистем, управлінню лісами, боротьбі з опустелюванням, зупинці та зворотній деградації земель та припиненню втрати біорізноманіття.
- Сприяти мирному та інклюзивному суспільству для сталого розвитку, забезпечити доступ до правосуддя для всіх та створити ефективні, підзвітні та інклюзивні установи на всіх рівнях.
- Цілі значно легше досягати в глобальному партнерстві та об'єднанні зусиль [3].

Існує ряд науковців, які визначили, як пов'язана ефективність роботи компанії і слідування її цілям сталого розвитку. Першими такими вченими виявились Фріман, Дональдсон, Прістон з їхньою «Теорією стейкхолдерів», відповідно до якої збалансування цілей компаній позитивно впливає на стейкхолдерів та підвищує конкурентоспроможність компанії поруч з її фінансовою ефективністю. Фомбран, Шенлі, Гревал, Каянд та Робертс, відповідно до висунутої ними «Сигнальної теорії» вважають, що гарна репутація компанії – гарант захищених інвестицій. Ще однією теорією в підтвердження необхідності перейняття компанією соціально відповідальної діяльності є «Теорія заміщення» Фрідмана, відповідно до якої витрати на соціальні проекти заміщуються вищими прибутками.

Отже, колективна соціальна відповідальність компаній передбачає ряд заходів, які організація здійснює відповідно до принципів сталого розвитку щодо персоналу, клієнтів, акціонерів та інших зацікавлених груп з метою забезпечення соціального розвитку суспільства.

Соціальна відповідальність компаній займає важливе місце серед характеристики напрямів діяльності компаній. 14092 компанії підписали «Глобальний договір» ООН станом на початок 2020 року, з них, на жаль, лише 63 українських [4].

Розглядаючи структуру компаній за розміром, можна зробити висновок, що найбільшу частку займають компанії з прибутком менше 50-ти млн. доларів на рік та з

кількістю працівників до 249 чоловік. Це означає, що необов'язково соціально відповідальними мають бути лише компанії-гіганти.

Прихильники колективної соціальної відповідальності визначають значну кількість її переваг, які допомагають досягти компанії вищої конкурентоспроможності. Компанії це саме ті економічні суб'єкти, які своєю діяльністю можуть або підживлювати економіку окремої країни, або погубити її, адже хто як не бізнес здатний регулювати і соціальні проблеми, такі, як безробіття, забруднення навколишнього середовища, так і економічні – інфляція, рівень наповнення бюджету і т.д.

Бізнес-середовище має величезний обсяг як фінансових, так і людських ресурсів за допомогою яких з'являється можливість вирішення поточних соціальних проблем.

Саме шляхом покращення загального стану «людського середовища» відбувається покращення умов для ведення бізнесу. Задоволений споживач скоріше понесе кошти до магазину, аніж засмучений буденними проблемами, єдине бажання якого – вижити.

Отже, підприємства можуть отримувати прибуток в довгостроковій перспективі лише за тих умов, коли здійснюють інвестиції в суспільство. Більше того, коли бізнес цікавиться поточними проблемами населення, у перспективі він може повернути їх у можливі прибутки. Дана перевага найкраще проявляється у страхуванні, оскільки страх людини втратити майно формує потребу у його захисті, нові хвороби – нові страхові поліси, як би жорстоко це не звучало.

Тим не менш, в сучасних умовах, коли світом поширюється епідемія коронавірусу, соціально відповідальні компанії теж мусять якось на це реагувати.

Наприклад, страхова компанія MetLife надає парковки в офісі Сент-Луїса для місцевої лікарні, щоб ті використовували її для тестування на коронавірус.

А Фонд MetLife зобов'язався пожертвувати мільйони доларів банкам продовольства по всій території США, щоб допомогти їм боротися зі збільшенням попиту на послуги внаслідок коронавірусу, та подарували державі понад 150 000 захисних масок та респіраторів [5].

Отже, іншими словами, компанії повинні обов'язково включати в свою програму дій спектр економічної і соціальної діяльності, що має різноманітні, широкі і глибокі наслідки в усіх сферах повсякденного життя.

З іншого боку, будучи переконаними в тому, що єдина роль компанії – отримання прибутку, противники «руху» за соціальну відповідальність наводять ряд недоліків такої практики:

1) Максимізація прибутку забезпечує ефективне використання ресурсів компанії – купуючи на ринку різні продукти і послуги, що найкраще відповідають їхнім потребам і очікуванням, споживачі безпосередньо «визначають», які компанії виживають на ринку і отримують прибуток, а які зникають. Тобто споживачі обирають продукт, а не імідж компанії.

2) Як суто господарюючим суб'єктам, підприємствам не вистачає можливостей для досягнення і соціальних цілей, тобто спрямування ресурсів не на профільні напрями може зменшити ефективність діяльності компанії і призвести до збитків.

3) З точки зору держави не бажаною є концентрація «влади» в руках бізнесу, який може керувати масами людей.

4) Оскільки менеджери не обираються вільним голосуванням «народу», вони не несуть прямої відповідальності перед суспільством, тому соціальні програми, ініційовані і підтримувані різними компаніями, можна досить легко «повернути» з самого початку заданого шляху, так як механізми вільного ринку мають здатність в основному контролювати ефективність економічних дій, а не виконувати соціальні. У той же час прихильники цих концепцій також підтримують ідею про те, що діяльність, що має соціальні наслідки, слід доручати таким суб'єктам, як сім'ї, школи, релігійні організації, культурні товариства, державні установи.

Проте, соціальна відповідальність має бути характерна для всіх ринкових суб'єктів. За даними дослідження «Монітор корпоративної соціальної відповідальності», фактори соціальної відповідальності визначають імідж компанії на 49%, її бренд – на 35%, а фінансовий стан – на 10% [2].

Отже, корпоративна соціальна відповідальність – невід'ємна частка іміджу кожної компанії та може приносити не лише соціальний ефект, а й прибутки для бізнесу.

Список літератури:

1. Девіс С. Соціальна відповідальність та страхування. URL: <https://talentegg.ca/incubator/2018/04/02/social-responsibility-insurance-industry/>
2. Охріменко О.О Соціальна відповідальність страхового бізнесу як інструмент міжнародної конкурентоспроможності. URL: http://economyandsociety.in.ua/journal/15_ukr/94.pdf
3. 17 Goals to Transform Our World. URL: <https://www.unglobalcompact.org/sdgs/17-global-goals#sdg1>
4. Global charities. URL: <https://www.allianz.co.uk/about-allianz/social-responsibility/charity-work.html>
5. Communication on Progress 2015 Key Facts. URL: <https://www.unglobalcompact.org/library/3981>
6. HELPING THE COMMUNITY GET THROUGH A TOUGH TIME. URL: <https://www.iii.org/insuranceindustryblog/category/corporate-social-responsibility/>
7. Український страховий омбудсмен. URL: <http://ombudsman.ua/>
8. Сайт Allianz Insurance. URL: <https://www.allianz.co.uk/about-allianz/social-responsibility/employees/inclusion.html>

АКТОРСЬКА МАЙСТЕРНІСТЬ ВИКЛАДАЧА ЯК КАТЕГОРІЯ ПЕДАГОГІЧНОЇ ТЕХНОЛОГІЇ

Загоруйко В.

студентка 3 курсу

Харківська гуманітарно-педагогічна академія

Савченко В.

студентка 3 курсу

Харківська гуманітарно-педагогічна академія

Існує багато видів професійної діяльності, що безпосередньо стосуються людини, але є серед них професії лікаря, юриста, педагога, викладача які впливають на її долю. Ось чому кожна з цих професій повинна бути не лише діяльністю, а й покликанням. Викладач великій кількості людей дає можливість не лише багато чого дізнатися, а й відчувати ту особливу емоційну доторканість до науки, до пізнання, до педагогічної творчості, що по суті має ту саму природу, що й зіткнення з художньою творчістю на концертах і виставах за участю великих майстрів[3].

Важко переоцінити значення цієї емоції у розвитку особистості молодої людини, її смаків, пристрастей і всього того, що можна було б назвати інтелектуальним, естетичним і просто духовним багатством. Значення особистості педагога в педагогічному процесі, його акторські здібності накладають на нього велику відповідальність і вимагають великої постійної роботи над собою. Педагог обов'язково повинен багато працювати для вдосконалення себе як викладача, майстра своєї справи, актора.

Щоб досягти довершеності, йому потрібно повсякчас не лише вивчати свій предмет, його історію, філософію, а й вдосконалити техніку свого викладання, розвивати творчі здібності. У цьому відношенні діяльність викладача дуже близька до діяльності актора. Педагогічна майстерність - це професійне вміння оптимізувати всі види навчально-виховної діяльності, спрямувати їх на всебічний розвиток та удосконалення особистості, що забезпечує високу організацію педагогічного процесу. Вона характеризується високим рівнем розвитку спеціальних узагальнених вмінь, і, звичайно, суть її в особистості викладача, його позиції, здатності керувати діяльністю на високому рівні. Велике значення у цьому контексті має володіння викладачем педагогічною технікою. Володіння цією технікою відзначається вмінням перетворювати на апарат педагогічного впливу свої емоції, голос (тон, сила, інтонація, жести, міміку) [1]. Вміння керувати своїм психічним станом, педагогічно активно і емоційно відкрито, виявляти своє ставлення до предмета і студентів є однією з ознак технологічної культури, викладача. У діяльності актора і педагога загальним є участь живої людини у процесі сприйняття іншою людиною (для актора - глядачі, слухачі; для педагога - студенти). У роботі викладача сприйняття, як і в актора, визначається особистістю педагога. Викладач передає студентам не лише свої знання, а

й своє ставлення. При будь-якому підході до визначення змісту педагогічної техніки постійно зберігається ряд елементів, а саме:

- культура спілкування викладача зі студентами;
- саморегуляція технічної діяльності (самоконтроль, витримка), управління внутрішнім самопочуттям;
- оволодіння увагою аудиторії;
- виразний показ почуттів і відношень (міміка, пантоміміка, зовнішній вигляд педагога);
- володіння мовою (голос, дихання, дикція, грамотність, інтонаційна гнучкість, емоційна виразність, тощо).

Загальною ознакою цих елементів є їх найтісніший зв'язок з індивідуальною особливістю викладача. Розглянемо спілкування як важливий професійний інструмент педагогічної діяльності. Педагогічне спілкування - це професійне спілкування викладачів і студентів під час занять або поза ними, спрямована на створення сприятливого психологічного клімату, яке має такі функції: пізнання особистості і обмін інформацією, організація діяльності, обмін ролями, співпереживання, самоствердження.

На етапі управління спілкуванням необхідно вміння підтримувати ініціативу студентів організувати діалогічне спілкування. Природно, що викладач у навчальній діяльності і поза нею повинен бути ініціатором в управлінні спілкуванням. Для цього необхідно звернути увагу на демонстрацію власної прихильності до аудиторії, показ яскравих цілей діяльності, передачу студентам розуміння викладачем їхнього внутрішнього стану під час навчання, організацію контакту з усією аудиторією[6].

Усе це допомагає переборювати перешкоди, що заважають ефективному навчанню і виникає на початку викладацької діяльності. Передусім це деякий страх перед аудиторією. Він знімається психологічним настроюванням, переключенням уваги на інтерес до майбутньої роботи, пошуком емоційного "ядра" спілкування. Викладачеві необхідно розвивати в собі оптимістичні прогнозування своєї діяльності.

Фактор уміння спілкуватись дуже аргументовано викладений у книзі Д.Карнегі "Як завойовувати друзів і впливати на людей", а також у книзі А.Іствуда "Я Вас слухаю". Педагог повинен володіти арсеналом засобів за допомогою яких він передає свій досвід, свої уявлення. Ці засоби завжди індивідуальні неповторні. Окрім слів, голосу, інтонації в арсеналі педагога є ще жести, рухи, ритм. Але, насамперед, очі! Вчені вже давно встановили, що ефективне спілкування викладача із студентами пере буває на рівні його сугестивної дії, оскільки заняття або лекції - творчість педагога. За Станіславським творче почуття - це таке душевне і тілесне почуття актора на сцені, яке благотворно сприяє творчому процесу [1]. Творче самопочуття викладача ніколи не залишається безслідним. Воно проникає, впливає на почуття і свідомість студентів, переборює психологічні бар'єри, народжує творче сприйняття матеріалу і залишається не лише надовго в пам'яті, а й стає якоюсь мірою їхньою життєвою позицією.

У науковій психолого-педагогічній літературі виділяються такі компоненти творчого самопочуття викладача:

- зібраність вчителя головними завданнями заняття його пізнавальним виховним задумом; усвідомлення задуму цілей і завдань, які впливають на волю, розум і почуття,

стаючи збуджувачем його творчості; усвідомлення задуму цілей і завдань впливають на волю, розум і почуття викладача, стаючи збуджувачем його творчості,

- сприймання викладачем усіх студентів і кожного ніби "зсередини";
- здатність контролювати себе, здійснювати самоаналіз.

Лекція викладача соціальної роботи схожа на дійство, і лектор повинен користуватись всіма засобами, доки він не відчує, що в думки слухачів проникла та ідея, яку він хотів до них донести. Викладачеві необхідно вміти говорити логічно і послідовно, з правильними зупинками. Велике значення під час спілкування викладача соціальної роботи з аудиторією мають пантоміміка і міміка.

Пантоміміка - це рухи тіла, рук, ніг [2]. Вона допомагає виділити головне, малює образ. Рівна хода, зібраність говорити про впевненість педагога в собі, в своїх знаннях. Водночас сутулість, в'ялість свідчить про внутрішню слабкість людини, невпевненість у собі. естетика тіла не терпить поганих звичок: покачування взад-вперед, переступання з ноги на ногу, звички триматися за спинку стільця, тримати в руках різні предмети, тощо.

Жест викладача повинен бути органічним і стриманим, без різних змахів. Міміка - мистецтво висловлювати свої думки, почуття, настрої, стани, діями м'язів обличчя. Жести, міміка, підсилюючи емоційну значущість інформації, активно впливають на слухачів. Широкий діапазон почуттів демонструє посмішка на обличчі викладача. Найвиразніші на обличчі людини очі: "Порожні очі - дзеркало порожньої душі". Таким чином, у формуванні професійної майстерності необхідний тісний зв'язок теорії, методики і педагогічної техніки.

Гуманістична спрямованість — найголовніша характеристика майстерності. дії. Гуманістична спрямованість як надзавдання у повсякденній роботі майстра завжди визначає його конкретні завдання. Підвалиною педагогічної майстерності є професійна компетентність. Знання вчителя звернені, з одного боку, до дисципліни, яку він викладає, а з другого — до учнів, психологію яких мусить добре знати. Зміст професійної компетентності — це знання предмета, методики його викладання, педагогіки і психології. Важливою особливістю професійних педагогічних знань є їх комплексність, що потребує від учителя вміння синтезувати матеріал для успішного розв'язання педагогічних задач, аналізу педагогічних ситуацій, що зумовлюють необхідність осмислення психологічної сутності явищ, вибору засобів взаємодії. Розв'язання кожної педагогічної задачі актуалізує всю систему педагогічних знань учителя, які виявляються як єдине ціле. Майстерність педагога — в "володінні", натхненності знання, яке не переноситься з книг в аудиторію, а висловлюється як власний погляд на світ [5]. На ґрунті професійних знань формується педагогічна свідомість — принципи і правила, які є засадовими щодо дій і вчинків учителя. Ці принципи і правила кожний педагог виробляє на підставі власного досвіду, але осмислити, усвідомити їх можна лише за допомогою наукових знань, що потребують систематичного поповнення. Слід зауважити, що складність навчання вчителя, набуття професійної компетентності полягає і в тому, що професійне знання має формуватися водночас на всіх рівнях: методологічному, теоретичному, методичному, технологічному. Це потребує розвинутого професійного мислення, здатності добирати, аналізувати й синтезувати здобуті знання у досягненні педагогічної мети, уявляти технологію їх застосування.

Третім елементом у структурі педагогічної майстерності є здібності до педагогічної діяльності. Вони залежать від особливостей перебігу психічних процесів, що сприяють успішній педагогічній діяльності. Аналіз педагогічних здібностей здійснено у низці фундаментальних досліджень.

Здібності до педагогічної діяльності можна оцінити залежно від того, як швидко йде професійне навчання. Елементи педагогічної майстерності дають змогу з'ясувати системність цього явища в педагогічній діяльності. Високий рівень майстерності надає нові якості всій роботі педагога: формується професійна позиція, що акумулює в собі вищі рівні спрямованості, знань і готовності до дії; розвинуті знання стають інструментом для самоаналізу і вияву резервів саморуку; високий рівень здібностей стимулює саморозкриття особистості, а вдосконалення педагогічної техніки — пошук результату, адекватного задумові.

Список літератури:

1. Адольф В. А. Формирование профессиональной компетентности будущего учителя. / В. А. Адольф // Педагогика – 1998. - №1. - с. 72-75.
2. Лимаренко Л.І. Майстерність актора в педагогічній технології вчителя // Проблеми сучасної педагогічної освіти. – Сер.: Педагогіка і психологія: Збірник статей. – К.: Пед. преса. – 2002. – Випуск 4. – С.141-145.
3. Майборода В.К. Творча особистість учителя у педагогічній спадщині В.О.Сухомлинського // Рідна школа. – 1993.- №9.- С.33-34.
4. Маркова А.К. Психологические критерии и ступени профессионализма учителя / А.К. Маркова // Педагогика. – 1995. – №6. – С.55-63.
5. Тализін М. Проблеми якості освіти / М. Тализін – К.: Наукова думка, 2006. – 112 с.
6. Хуторской А. В. Ключевые компетенции как компонент личностно-ориентированной парадигмы образования / А. В. Хуторской. – Народное образование. – 2003. – № 2. – С. 58 - 64

"ВПЛИВ М'ЯТИ ВОДЯНОЇ (*MENTHA AQUATICA L.*) У СКЛАДІ ЛІКАРСЬКОГО ЗАСОБУ КОРВАЛОЛУ НА ОРГАНІЗМ ЛЮДИНИ"

Закарян А.

студентка

Харківський національний медичний університет

Скобенко М.

студентка

Харківський національний медичний університет

М'ята водяна (*лат. Mentha aquatica L.*) – рослина родини Ясноткові (*Lamiaceae*), належить до класу Дводольні, підкласу Зрослопелюсткові. Рослини, які входять до родини Ясноткові (Губоцвіті), зовнішньо мають характерну будову. Їх легко розпізнати по губовидних квітках, що зібрані кільцями (мутовками) на вершині стебла. Серед губоцвітих відомо багато лікарських та ароматичних рослин. Характеристика родини Губоцвіті буде неповною, якщо не згадати про сильний аромат, який властивий більшій кількості рослин. Аромат пояснюється присутністю на різних частинах рослин залозок, які виділяють складні ефірні олії. Саме через присутність цих олій рослини родини Губоцвіті широко використовуються як лікарські, ароматичні та технічні культури.

М'ята водяна (*Mentha aquatica*) поширена по всій території України. Виростає по берегах водойм, у воді, на замулених ґрунтах або біля струмків. М'ята водяна краще селиться в лісовій зоні по вологих берегах річок, на болотистих ділянках.

Рослина поширена в Європі, середній смузі Росії, Південно-Західній Азії і Північно-Західній Африці. М'ята – це справжнє джерело лікувальних властивостей. Володіючи приємним ароматом, охолоджуючими смаковими якостями і численними лікувальними властивостями, м'ята є однією з найбільш універсальних рослин. Застосування м'яти відоме кожній сучасній людині. У будь-який час року висушені частини рослин і масло м'яти можна купити в аптеках.

М'ята – лікарська рослина, яка відома людям з найдавніших часів. Історія м'яти, як лікарської рослини, сягає своїм корінням у сиву давнину. Перші згадки про неї відносяться до асирійської і давньоєгипетської культури. Гіппократ і Авіценна докладно описували в своїх працях лікувальні властивості м'яти. У Стародавньому Римі вважалося, що м'ятний запах піднімає настрій і сприяє жвавій бесіді. Приміщення, де влаштувалися гуляння, кропили м'ятною водою, столи натирали м'ятним листям.

Вважалося, що аромат цієї рослини збуджує роботу думки, тому римський історик Пліній Старший постійно носив на голові вінок із свіжої зелені м'яти, рекомендуючи робити це і своїм учням. Цей звичай зберігся до середніх століть. М'ята широко застосовувалася в лікарських цілях в арабській, китайській, японській медицині.

Легенда про виникнення назви рослини.

Сучасна назва рослині була дана давніми греками на честь німфи Мініти (або Мінти), мешканки гори в Елладі, яку полюбив Аїд, владика підземного царства.

М'ята – це справжнє джерело лікувальних властивостей. Володіючи приємним ароматом, охолоджуючими смаковими якостями і численними лікувальними властивостями, м'ята є однією з найбільш універсальних рослин. Свіжа трава м'яти здатна освіжати повітря, порожнину рота, покращує травлення, заспокоює ЦНС.

М'ята – це поширений засіб, який використовується фітотерапевтами з різними цілями. Корисні властивості м'яти обумовлені особливим хімічним складом структурних частин рослини. У них у великих кількостях містяться мінерали, вітаміни, ефірні олії, флавоноїди.

Застосування м'яти відоме кожній сучасній людині. У будь-який час року висушені частини рослин і масло м'яти можна купити в аптеках.

У фармації, ароматерапії і косметології використовується, переважно, м'ята перцева. У наземних частинах цієї рослини містяться ефірна олія, дубильні речовини, гесперидин, аскорбінова, хлорогенова і кавова кислоти, рутин, бетаїн, аргінін, нейтральні сапоніни, мікроелементи.

Корисні властивості м'яти обумовлені структурними речовинами, які входять до її складу. Вона має заспокійливу, жовчогінну, знеболюючу, антисептичну та спазмолітичну дію, входить до складу багатьох медичних препаратів.

Інші лікувальні властивості м'яти пов'язані з наявністю ментолу, який входить до її складу. Ця речовина, що отримується з м'ятної олії, використовується при метеоризмі, стенокардії, входить до складу валідолу, валокордину, крапель і мазей від нежитю, олівців від головного болю та інших лікарських препаратів.

Цікаво, що лікарська рослинна сировина (ЛРС) м'яти перцевої, зберіглася у всіх 10 виданнях вітчизняної Фармакопеї, тобто була дозволена до медичного застосування на протязі 100 років.

Олія м'яти має більшу комерційну цінність, ніж листя м'яти. Олію м'яти перцевої застосовують як ароматизуючу речовину при виготовленні бальзаму, рідини для полоскання рота, освіжувача рота, зубних паст, жувальних гумок і ароматичних олій. У вигляді інгаляцій для лікування симптомів кашлю та застуди, а також як болезаспокійливий засіб.

Також застосовують лікувальні властивості олії м'яти для нормалізації менструального циклу, поліпшення роботи печінки і жовчного міхура, також його застосовують для лікування м'язовому, головному та зубного болю

М'яту застосовують для лікування застуди, кашлю, запалення рота і горла, носа і при респіраторних інфекціях, при проблемах з травленням – при печії, нудоті, блювоті, синдромі подразненого кишківника, захворюванні жовчних шляхів, розладах шлунку, проносі, дисбактеріозі тонкого кишківника та метеоризмі. Олію м'яти застосовують для лікування шкіри, при алергічному висипі, бактеріальних і вірусних інфекціях. Лікувальні властивості олії м'яти застосовують також у косметичних продуктах по догляду за шкірою (лосьйони для тіла, косметичне мило), які використовують для відбілювання шкіри та підвищення захисних функцій епідермісу.

Трава м'яти містить ряд вітамінів та мікроелементів, які підвищують захист організму від багатьох захворювань, має антиоксидантний ефект. Рослина входить до ДФУ, БТФ, ЄФ, ФСША.

IMPACT OF MODERNITY ON SCIENCE AND PRACTICE

Розглянемо лікувальну дію м'яти у складі корвалолу , а саме вплив на серцеву систему.

Одна з властивостей водяної м'яти – вона розширює судини. Для стінок судин кровоносної системи насамперед важливі флавоноїди. Ці речовини зміцнюють стінки судин, збільшують регенерацію клітин. Прискорена регенерація та насичення природними антиоксидантами допомагає не тільки зміцнити венозну систему, але й заблокувати негативну дію вільних радикалів.

На основі ментолу проводиться безліч ліків для гіпертоніків. Підвищений тиск можна трохи знизити (не обрушити!) з допомогою м'ятного чаю, м'ятного настою або препарату на ментоловою основі.

Але, ця рослина не зможе повністю замінити терапію, тому її треба поєднувати з основним лікувальним курсом при серцевих і судинних патологіях гіпертонічного походження.

Вже було сказано про те, що у складі рослини є флавоноїди, вони запускають і прискорюють регенеративні процеси в тканинах.

Подібна властивість допомагає загоєнню тканин міокарда і поповнення нестачі поживних речовин в організмі в цілому. Достатня кількість біологічно активних речовин допомагає налагодити серця. Також м'ята покращує проникність судин, насичує тканини і судини молекулярним киснем. Полегшує засвоєння магнію, калію, вітамінів групи В.

Література:

1) Адаменко О. М. Регіональна екологія і природні ресурси / О.М. Адаменко, М. М. Приходько. Видавництво “Галія”, Івано-Франківськ, 2000. – 278 с.

2) Аналіз лікарської рослинної сировини, що вміщує ефірні олії. Методичний посібник до лабораторних занять і самостійних позааудиторних робіт з фармакогнозії для студентів III курсу фармацевтичного факультету / Л.В. Бензель, А.Р. Грицик, Л.М. Грицик. – Львів: Край, 2002. – 38 с.

3) Блинков І.Л. Довідник по лікувальному застосуванню рослин / І.Л. Блинков, Т.Л. Кисельова, Є.В. Цвєтаєва. – Вип. 4. – М.: Марс, 1999. – 121 с

4) Клінічна фармакологія : підруч. для студентів ВНЗ : у 2 т. / С.В. Нальотов, І.А. Зупанець, Т.Д. Бахтєєва та ін. ; за ред. І.А. Зупанця, С.В. Нальотова, О.П. Вікторова. – Х. : Вид-во НФаУ : Золоті сторінки, 2007. – Т.1. – 348 с.

АУДИТ ІНФОРМАЦІЙНИХ ТЕХНОЛОГІЙ

Заремба О., к.е.н., доцент

Київський національний торговельно-економічний університет

Попова О.

Київський національний торговельно-економічний університет

Сьогодні більшість організацій проводить модернізацію й розвиток існуючих інформаційних систем. Однак нерідко це виявляється занадто витратним або складним для реалізації: якщо автоматизація проводилася частково, по запитам окремих підрозділів або для рішення яких-небудь локальних завдань, на підприємстві може існувати безліч різноманітних додатків. Для того, щоб визначити ті компоненти системи, які дійсно вимагають модернізації й не відповідають вимогам бізнесу, необхідно провести аудит інформаційних технологій (ІТ). Це відправний пункт для подальшого розвитку всіх інформаційних систем компанії.

Аудит інформаційних технологій (ІТ-аудит) у загальному розумінні є одним з тих сучасних видів аудиту організацій, які виникли внаслідок науково-технічного прогресу і еволюційного розвитку світових суспільно-економічних відносин. У числі завдань аудиторських послуг, в цьому випадку, можуть бути аналіз результатів впровадження, оцінка ефективності різних етапів експлуатації, ступінь відповідності очікуванням керівництва [2]. ІТ аудит — це комплексне дослідження й аналіз діючої ІТ-інфраструктури організації, що дозволить вирішувати виниклі питання.

Перш за все, необхідно сказати про компетентність аудиторів, які будуть проводити контрольні процедури перевірки. Компетентність аудитора не може бути рівнозначною сумі знань професійного фахівця з комп'ютерних систем. Рівень необхідних знань залежить від складності й характеру аудиторських процедур і облікової системи підприємства. Аудитору повинен мати належне уявлення про технічний, програмний, математичний і інший види забезпечення комп'ютерної техніки, а також про системи обробки економічної інформації. У випадку відсутності в аудитора зазначених знань варто використовувати роботу експертів в області інформаційних технологій. Однак у випадку використання роботи експерта варто пам'ятати, що аудитор повинен мати достатнє уявлення про комп'ютерну систему в цілому, для того щоб планувати, регулювати й контролювати роботу експертів [3].

МСА 401 «Аудит у середовищі комп'ютерних інформаційних мереж» (Auditing in Computer Information Systems Environment) описує навички й компетентність, якими повинна володіти аудиторська група при проведенні аудита в середовищі комп'ютерних інформаційних систем. Зазначений МСА також надає рекомендації, що стосуються делегування роботи асистентам, що володіють навичками в даній області, і використання роботи інших аудиторів або експертів з подібними навичками. Зокрема, аудиторська група повинна мати достатні знання, щоб планувати, виконувати й використовувати результати обраних аудиторських методів [1].

Аудитору необхідно провести аналіз і скласти висновок по всіх істотних питаннях організації комп'ютерно-інформаційної системи, а саме:

IMPACT OF MODERNITY ON SCIENCE AND PRACTICE

- детальний розгляд функціонування комп'ютерно-інформаційної системи (способи організації, введення, налаштування, відновлення даних);
- забезпечення архівування й зберігання даних;
- наявність спеціальних контрольних процедур для моніторингу функціонування середовища комп'ютерної обробки даних;
- аналіз програмного забезпечення й наявність ліцензій;
- відповідність застосовуваних алгоритмів вимогам нормативної документації по веденню обліку й стану звітності по основних автоматизованих розрахунках (бізнес-процесам);
- можливості гнучкого реагування на зміни законодавства з погляду налаштування (відновлення) програмного забезпечення;
- можливості розширення функцій наявних комп'ютерно-інформаційних систем;
- питання інформаційної безпеки (обмеження несанкціонованого доступу);
- аналіз загальної інформаційної політики й планів розвитку системи інформаційних технологій суб'єкта, що перевіряється [4].

При вирішенні аудитором завдання аналізу результатів процесу впровадження нового обладнання й програмного забезпечення проводиться огляд проекту впровадження з метою його поточного виконання, оцінки адекватності контрольних процедур у процесі керування проектом, а також ступеня виконання рекомендацій зовнішніх консультантів у рамках проекту по забезпеченню якості впровадження інформаційних систем [3]. Основні етапи аудиту впровадження інформаційних систем і технологій, схематично представлено на рисунку 1.



Рис. 1 – Основні етапи аудиту впровадження інформаційних систем та технологій

На першому етапі зазвичай перевіряється відповідність інформаційної системи очікуванням керівництва, аналізується процес прийняття рішень у процесі автоматизації, відмінність реалізованої системи від запланованої на початковому етапі впровадження.

Найскладнішим, тривалим і трудомістким етапом перевірки є наскрізне тестування впровадженої облікової системи. Групі аудиторів необхідно не тільки перевірити відповідність роботи системи заданим алгоритмам, повноту й коректність облікових даних, але й провести перевірку роботи програмного контролю підтвердження

(узгодження) документів у системі, що визначає ієрархію відповідальності й адекватне розмежування повноважень [2].

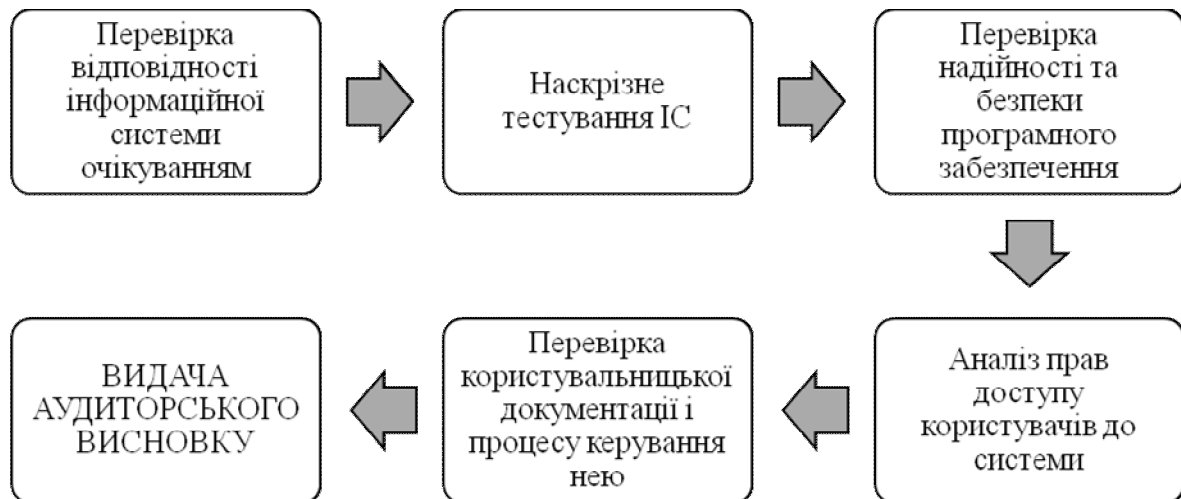
Питанням надійності й безпеки системи в ході перевірки також приділяється значна увага. Недоліки організації контролю доступу до системи виявляються за допомогою спеціалізованих аудиторських процедур: практики періодичного аналізу прав користувачів на предмет їх надмірності, наявності системного підходу до поділу повноважень за допомогою обмеження доступу до бізнес-функцій.

На наступному етапі проводиться аналіз права доступу розроблювачів і співробітників відділу інформаційних технологій до системи. Розроблювачі, як правило, мають необмежений доступ до облікової системи, співробітники відділу інформаційних технологій мають необмежені права в системі на рівні модулів, задіяних в автоматизованих ними процесах. Це збільшує ризики несанкціонованої зміни даних облікової системи в результаті ненавмисних або навмисних дій користувачів.

На заключному етапі перевіряється користувальницька документація й процес керування документацією, неактуальність якої, особливо у випадку впровадження нової системи, може привести до зниження ефективності й оперативності роботи користувачів у системі, а також ускладнює проведення адекватного аналізу ризиків і знижує рівень якості контролю в процесі керування проектом [2].

Результати таких аудиторських перевірок дозволять керівництву одержати достовірну, повну й точну інформацію про стан справ у цій області, що дозволить збільшити загальну ефективність і економічну обґрунтованість прийняття управлінських рішень як в частині впровадження інформаційних систем і технологій так і в цілому.

Таким чином, використання інформаційних технологій є не тільки актуальним завданням і найважливішим фактором успішної роботи аудитора, а і необхідною умовою її виконання. Аудит в ІТ – якісно новий рівень аудиту, що досить стрімко розвивається і набуває все більшого розповсюдження, особливо на підприємствах, що застосовують комп'ютеризовану форму обліку. Сучасні програмні аудиторські продукти потребують вдосконалення згідно вимог, яким вони мають відповідати.

Список літератури:

1. Міжнародні стандарти контролю якості, аудиту, іншого надання впевненості та супутніх послуг: видання 2019 року, частина 1 / Пер. з англ.: Ольховікова О. Л., Селезньов О. В., Зеніна О. О., Гик О. В., Біндер С. Г. – К.: Фенікс 2011.

2. Ус Р. Л. Аудит інформаційних технологій – новий вид аудиту організацій / Р. Л. Ус // Формування ринкових відносин в Україні: зб. наук. праць. – К.: НДІЕІ, 2013. – Вип. 1 (140).

3. 10. Пчелянська Г.Б. Аудит в умовах використання комп'ютерних систем / Г.Б. Пчелянська // Науково-методичні аспекти обліково-аналітичної системи підприємства: [монографія] / [В.В. Немченко, Ф.А. Трішин, Л.В. Іванченкова, Н.М. Купріна, Г.О. Ткачук та ін.] ; за заг. ред. д. е. н., проф. В.В. Немченко. – Одеса: Фенікс, 2016. – С. 271-280.

4. Особливості аудиту інформаційних систем і технологій. наук: 08.00.09 [Електронний ресурс] / О.Б. Пугаченко, канд. екон. наук; Наукові праці

IMPACT OF MODERNITY ON SCIENCE AND PRACTICE

Кіровоградського національного технічного університету. Економічні науки, 2011, випуск 16 ч. II.

РЕАЛІЗАЦІЯ ПРИНЦИПУ ПОЛІКУЛЬТУРНОСТІ В ОСВІТНЬОМУ ПРОСТОРІ ЗАКАРПАТТЯ

Іваничко І.

аспірант кафедри загальної педагогіки
та педагогіки вищої школи

ДВНЗ «Ужгородський національний університет»

Україна належить до багатонаціональних держав, тому з перших днів незалежності країни питанням міжетнічних відносин, міжетнічної толерантності надавалася велика увага, про що переконливо свідчить низка державних документів.

Одним із таких документів є Декларація прав національностей України, прийнята Верховною Радою України 1 листопада 1991 р. У ній викладались основоположні засади та гарантії рівних прав усіх народів, національних груп та громадян, які проживають на території України. Пріоритетне місце відводилось таким питанням, як право представникам національних груп обиратися до органів державної влади всіх рівнів, займати будь-які посади в органах управління, на підприємствах, в установах та організаціях; право усім національностям зберігати традиційне розселення, створювати національно-адміністративні одиниці; право вільного користування рідними мовами в усіх сферах суспільного життя, включаючи освіту, виробництво, одержання і розповсюдження інформації (у місцях компактного проживання національних меншин їх мова може функціонувати на рівні з державною мовою); право сповідувати свою релігію, використовувати свою національну символіку, відзначати свої національні свята, створювати власні культурні центри, товариства, земляцтва, вільно контактувати зі своєю історичною батьківщиною.

Окремої уваги заслуговувало положення про те, що в Українській державі дискримінація за національною ознакою забороняється і карається законом. Декларація стала важливим рубежем у зміні державної політики, започаткувавши курс на згуртування громадян більшості та меншості за етнічною ознакою, на відміну від курсу на ізоляцію національних меншин, характерного для тоталітарного режиму. Вона засвідчила, що гармонізація міжнаціональних відносин матиме домінуюче значення для майбутнього України, її стабільності та громадянської злагоди.

У 1992 році з'явилася Декларація про права осіб, які належать до національних або етнічних, релігійних або мовних меншин, Декларація принципів толерантності (1995 р.), а також державні законодавчі акти, зокрема: Конституція України (1996 р.), Закон України «Про національні меншини в Україні» (1992 р.) та ін., документи системи освіти України: Закон України «Про освіту» (2012 р.), «Про вищу освіту» (2014 р.), Національна доктрина розвитку освіти (2002 р.), концепція національного виховання (1995 р.), гуманітарної освіти України (1997 р.), громадянського виховання (2000 р.) та ін. У цих документах відзначається, що в багатокультурному просторі України всі національності мають рівне право на отримання освіти, а сама освіта має бути зорієнтована на підготовку особистості, здатної до продуктивної міжкультурної

взаємодії на засадах толерантності, усвідомленні загального й особливого в різних культурах, духовних цінностях.

У Національній доктрині розвитку освіти наголошується на таких пріоритетних завданнях сучасної освіти: збереження та збагачення українських культурно-історичних традицій, виховання шанобливого ставлення до національних святинь, української мови, а також до історії та культури всіх корінних народів і національних меншин, які живуть в Україні; формування культури міжетнічних і міжособистісних стосунків; виховання людини демократичного світогляду, яка дотримується громадянських прав і свобод, з повагою ставиться до традицій, культури, віросповідання та мови спілкування народів світу [1].

Як один із провідних принципів виховання громадянина в «Концепції громадянського виховання особистості в умовах розвитку української державності» зазначається принцип полікультурності. Його реалізація означає, що в процесі громадянського виховання мають створюватись умови для формування особистості, вихованої в національній культурі і водночас відкритої іншим культурам, ідеям і цінностям. Тільки така особистість здатна зберегти національну ідентичність, оскільки глибоко усвідомлює національну культуру як невід'ємну складову світової культури [2, с.8].

Запровадження полікультурної освіти як наскрізного принципу, який має бути покладено в основу всієї виховної діяльності від дошкільних навчальних закладів до університетів, а також позашкільних освітніх установ. Він передбачає створення рівних можливостей для кожної особистості на освіту й культурний розвиток (незалежно від її культурної, релігійної та соціальної приналежності); сприяє формуванню відкритого демократичного суспільства; запобігає дискримінації за расовими і національними ознаками, усуваючи почуття зверхності однієї раси чи нації над іншою; підтримує повагу до людини, розвиваючи усвідомлення цінності кожної окремої особистості, здатність до співчуття; пропагує соціальну рівність.

Таким чином, через систему законодавчих актів, що регулюють діяльність у сфері міжетнічних відносин, Українська держава: визнає поліетнічний характер українського суспільства й підтверджує право всіх його членів на збереження та популяризацію їхньої культурної спадщини; забезпечує всім громадянам рівність перед законом, поважаючи їхнє етнічне походження; цінує внесок етнічних спільнот у розвиток українського суспільства; підтримує атмосферу взаєморозуміння і взаємодії між усіма етнічними компонентами українського суспільства; стимулює визнання і повагу усіх членів українського суспільства до культур, звичаїв і традицій представників усіх національностей, що проживають в Україні; гарантує повну і рівноправну участь осіб, які належать до різних етнічних спільнот, у всіх сферах життя українського суспільства й допомагає їм в усуненні будь-яких перешкод на цьому шляху. Водночас усі громадяни України, незалежно від їхньої етнічної належності, мають певні обов'язки: дотримуватись Конституції та законів України, оберігати її державний суверенітет, територіальну цілісність, поважати мову, культуру, традиції, звичаї, релігійну самобутність один одного. Тільки за цієї умови можливе становлення і зміцнення толерантного і згуртованого спільною любов'ю до своєї землі і своєї держави поліетнічного українського суспільства.

Особливо актуальними ці ідеї є в поліетнічних регіонах, до яких, зокрема, належить Закарпатська область, де здавна проживають українці, росіяни, білоруси, вірмени, угорці, румуни, словаки, поляки, німці, євреї, цигани та інші національності. Найбільшою в області є угорська спільнота.

На сьогоднішній день в Закарпатській області функціонують 123 загальноосвітні школи, гімназії та ліцеї з мовами навчання національних меншин. Зокрема, в Берегівському, Ужгородському, Виноградівському і Мукачівському районах працюють навчальні заклади для угорськомовних дітей, в Рахівському і Тячівському районах – навчальні заклади задовольняють освітні потреби румунів, в Ужгороді та Ужгородському районі – словаків. Є також школи, де переважно навчаються діти ромської національності (Ужгород, Мукачево). Крім цього, поширеними є недільні школи (російські, вірменські, ромські, німецькі, єврейські та ін.) Їх налічується близько 20.

Педагогічні кадри для цих шкіл готує Ужгородський національний університет, Мукачівський державний університет, Закарпатський угорський інститут ім. Ракоці П.

Що стосується виховної роботи в школах національних меншин, то педагогічні колективи шкіл Закарпаття з мовою навчання національних меншин у своїх підходах до визначення змісту і форм виховної роботи з учнями виходять з урахування того, щоб воно слугувало конкретному осмисленню нових явищ сучасного світу, зокрема інтеграційного характеру, способів і шляхів побудови спільної домівки, в якій би надалі дружно проживали численні етнічні спільноти краю. Педагогічна громадськість, як і батьківський загал учнів цих шкіл, в основному усвідомлюють, що акцент у виховній роботі на суто етнічних претензіях національної меншини, негативне ставлення до окремих ідей державотворення як до замаху на національну гідність і національні права – це свого роду приречення майбутніх поколінь національної меншини на самоізоляцію від прогресивного розвитку, на позбавлення можливостей реалізації кожною дитиною власних внутрішніх потенціалів.

Однією з суттєвих проблем в роботі шкіл з мовами навчання національних меншин в області є вивчення державної мови, оскільки вивчення української мови, як державної, у школах національних меншин розпочалося тільки з 1991 року. Опанування ж українською мовою як державною створює передумови для активної участі у суспільно-громадському і культурно-освітньому житті та забезпечує право на відповідні робочі місця для громадян України незалежно від расової, національної належності, віросповідання. Повноцінним громадянином держави можна бути, коли людина володіє мовою держави, в якій проживає, але водночас рідна материнська мова, безперечно, є найважливішим, найбагатшим і найміцнішим зв'язком, що з'єднує минулі і майбутні покоління народу в одне велике, історичне живе ціле, і теж обов'язково повинна вивчатися.

Сьогодні важливим чинником оптимізації мовної політики є створення умов для посилення в суспільстві ролі та значення державної національної української мови, вирішення суперечностей між сутністю національної культури та мовними засобами її реалізації, і одночасно врахування необхідності зміцнення етносоціальної культури,

IMPACT OF MODERNITY ON SCIENCE AND PRACTICE

забезпечення правових гарантій розвитку мов національних меншин, задоволення духовних потреб усіх національностей.

Список літератури

1. Освіта України. Нормативно-правові документи. К. : Міленіум, 2001. 472 с.
2. Концепція громадянського виховання. Міністерство освіти і науки України. Інф. зб. Мін. освіти України, 2000. № 22. С. 7–20.

ПІДГОТОВКА ВЧИТЕЛЯ ПОЧАТОВОЇ ШКОЛИ КАНАДИ У ДРУГІЙ ПОЛОВИНІ ХХ СТОЛІТТЯ

Іванюк Г.

доктор педагогічних наук, професор
Київський університет імені Б. Грінченка

Хомич О.

аспірантка
Київський університет імені Б. Грінченка
учитель-методист НВК «Новопечерська школа»

В умовах освітніх змін сьогодні в Україні та світі першорядним є завдання дослідити історичну ретроспективу підготовки вчителів у різних країнах, зокрема в Канаді, задля запозичення продуктивного досвіду та покращення фахової підготовки педагогів в умовах становлення Нової української школи. Метою нашого дослідження є виявлення ключових чинників підготовки вчителів початкових класів у Канаді в історичному поступі другої половини 20 століття. Наукове припущення ґрунтується на розумінні суспільного потенціалу системи підготовки вчителів у визначених хронологічних межах і можливостей адаптації вартісних здобутків Канади в українське тло реформування освітньої галузі.

Провівши ґрунтовний аналіз наукових джерел, ми можемо стверджувати, що після закінчення Другої світової війни в цій країні виник дефіцит учителів, а відтак і вчителів початкової школи. Відповідно до соціально-економічних потреб того часу, Канада потребувала кардинальних змін, які б сприяли розвитку освіченості суспільства. Відтак на часі була підготовка вчителя, спроможного виконувати ці завдання.

За результати компаративних історико-педагогічних студій з'ясовано, що в означених хронологічних межах підготовка вчителів у різних провінціях Канади знаходилася під пильною увагою їх урядів і здійснювалася відповідно до загальнодержавних стратегій. Значний поступ у професійній підготовці вчителя початкової школи, характерний для середини 20 століття: коледжі, нормальні (normal) школи, у яких відбувалася підготовка вчителів початкової школи, були інтегровані у факультети освіти при відповідних провінційних університетах.

50 – 60-ті роки характерні створенням першого учительського коледжу (Teachers College), що прийшов на зміну нормальним школам. У зв'язку з тим, що в суспільстві була велика нестача педагогів, Королівська комісія з питань освіти Онтаріо (The Royal Commission on Education in Ontario) рекомендувала впровадити надзвичайні заходи для подолання нестачі кваліфікованих учителів для початкової школи. За результатами дій уряду цієї провінції, в Канаді був представлений звіт «Доповідь надії» («Hope report»). У ньому названа вище Комісія обґрунтувала пропозиції щодо налагодження координації дій між університетами та Міністерством освіти Канади, а також визначала стратегію та шляхи впровадження ступеневої підготовки вчителя.

IMPACT OF MODERNITY ON SCIENCE AND PRACTICE

Зазначимо, що в 1960 - 1980 роки пов'язуємо зі становленням та розвитком системи підготовки вчителів початкових класів в університетах Канади. Цим вищим навчальним закладам було передано більше повноважень з метою залучення співробітників педагогічних коледжів до роботи в університетах. Кваліфікацію вчителів Онтаріо у 1974 р. відповідно до Положення 269 (Regulation 269), було розділено на початкову / молодшу (primary / junior), молодшу / середню (junior / intermediate), середню / старшу (intermediate / senior) та технологічну (technological). У 80-их роках 20 століття факультети освіти в Онтаріо були створені при університеті Ніпіссінг (Nipissing University), Оттава (Ottawa University), Торонто (University of Toronto), Вестерн Онтаріо (University of Western Ontario), Вінздор (University of Windsor), Брок (Brock University), Лейкхед (Lakehead University), Лаврентійський (Laurentian University), Королівський (Queen's University) та здобули більше автономії. Кожен із них міг добирати самостійно навчальні програми підготовки вчителів.

Проте Королівська комісія з питань освіти (The Royal Commission on Education in Ontario) вважала, що університети «знаходяться близько до поняття університетської автономії і виконують тільки ті завдання, які вони вважають за потрібне» (RCEO, 1995, р. 13). Було висловлено багато критики щодо навчальних програм, які вивчалися в університетах. Адже пріоритетом у діяльності цих закладів педагогічної освіти було визначено таке: "теорія та дослідження вважалися важливішими за практику" [5, с. 90].

Наприкінці 20 століття коледжі та університети були підзвітні Міністерству освіти та навчання (Ministry of Education and Training). 1995 року акредитацію програм із підготовки та навчання вчителів було покладено на адміністрацію педагогічного коледжу (The Ontario College of Teachers). Комітет із підготовки вчителів коледжу Онтаріо (The Ontario College of Teachers Implementation Committee) зазначив, що: «Коледж повинен мати повноваження щодо встановлення стандартів підготовки та освіти вчителів, а також забезпечити дотримання усіх стандартів» [1, с.7].

Варто зауважити, що завдяки системному поглибленню змістового компоненту програм та відповідності їх програмним вимогам із підготовки вчителів початкової школи, відбулося забезпечення можливості перейти в коледжах на дворічне навчання.

У процесі реформування системи професійної підготовки, суспільні очікування щодо покращення результатів навчання, викладання та освіти вчителів зростали. Як результат, професію вчителя почали поважати в суспільстві. Для вступу у вищі учбові заклади були введені високі стандарти, серед яких наявність досвіду роботи з дітьми початкової школи у ролі волонтера або асистента, консультанта. Значна увага приділялася тим здобувачам, які мали досвід роботи в громадських організаціях. До зазначених вище вимог долучали написання мотиваційного есе під час вступу [3].

Канадські вчені в процесі дослідження проблематики підготовки вчителів початкової школи дійшли висновку, що науково-дослідна співпраця між закладами освіти сприяла кращому розумінню та розширенню змісту навчальних програм як на регіональному, так і рівні національному. Активна робота педагогічних факультетів при університетах Онтаріо забезпечила можливість пошуку та збору інформації для подальшого вдосконалення навчальних програм, їх змістового порівняння. Конструктивна співпраця між фахівцями коледжів і університетів сприяла виробленню

IMPACT OF MODERNITY ON SCIENCE AND PRACTICE

стратегій підготовки та навчання вчителів початкової школи в Канаді, що вплинули на подальший розвиток професійно-педагогічної освіти в країні. [7].

За результатами вивчення наукових джерел з'ясовано, що підготовка вчителя початкової школи в Канаді (друга половина 20-го століття) пройшла ґрунтовне становлення. Відтак значний інтерес становить дослідження змістово-методичного наповнення навчальних програм із підготовки вчителя початкової школи Канади в умовах сьогодення.

Література

1. Gannon, R. E. (2005). The role of the Ontario College of Teachers in the professionalization of teaching (Unpublished doctoral thesis). *University of Toronto*, no. 6, p.110-112.
2. Степанець М. Генеза вищої педагогічної освіти в Канаді. *Педагогічні науки: теорія, історія, інноваційні технології*. 2019. № 9 (93). С. 47-55.
3. Нос Л. Система підготовки вчителя початкової школи в університетах Канади. *Рідна школа*. 2012. №8–9 (серпень–вересень). С. 77-80.
4. Royal Commission on Education in Ontario (1995). For the love of learning: Report of the Royal Commission on Education in Ontario. Toronto, ON: King's Printer.
5. Sheehan, N., & Fullan, M. (1995). Teacher education in Canada: A case study of British Columbia and Ontario. In M. F. Wideen and P. P. Grimmert (Eds.), *Changing times in teacher education: Restructuring or reconceptualization*. London.
6. [Ministry of Education](https://news.ontario.ca/edu/en/2013/06/modernizing-teacher-education-in-ontario.html). Modernizing Teacher Education in Ontario (2013). no 5. Available at: <https://news.ontario.ca/edu/en/2013/06/modernizing-teacher-education-in-ontario.html>
7. Kitchen J, Petrarca D. (2015). Teacher education in Ontario: On the cusp of change. ResearchGate. p.61-76. Available at: https://www.researchgate.net/publication/294426334_Teacher_education_in_Ontario_On_the_cusp_of_change

ТАРГЕТИНГОВА РЕКЛАМА В СОЦІАЛЬНИХ МЕРЕЖАХ

Калініна А.

студентка

Харківський національний медичний університет

Таргетована реклама в соціальних мережах - незамінний інструмент для рекламодавців: користувачі самі докладно вказують велику кількість інформації про себе, починаючи від стандартних (стать, вік), закінчуючи інтересами і навіть географією подорожей, а значить аудиторію для показу реклами можна налаштувати дуже докладно і на основі достовірних даних.

Сучасні інтернет-технології дозволяють розумним роботам пошукових і соціальних мереж збирати і обробляти величезну кількість інформації про користувачів з усього світу. Природно, ця інформація високо цінується роботодавцями.

Вони знають, що конверсія повідомлення, зміст якого зачіпає інтереси будь-якої досить вузької групи людей, може на 300% перевищувати той же показник для розмитого «Зайди туди, не знаю куди, купи те, що тобі не потрібно». Саме тому власники соціальних мереж, знаючи це, побічно продають таку інформацію через рекламу.

Припустимо, у Вас є інтернет-магазин одягу, і Ви дуже хочете продати цей товар за вищою ціною. Соціальні мережі дозволяють знайти покупців автоматично, використовуючи дані про вік, рід занять та захоплення цільової аудиторії. В результаті Ви точно потрапляєте в ціль, продажі ростуть, а клієнти залишаються задоволені пропозицією, яке довелося до місця. Це і є принцип таргетированной реклами в соціальних мережах - виділити свою цільову аудиторію і побудувати рекламне оголошення таким чином, щоб її зацікавити.

Перерахуємо чотири основні пункти, хоча ними список переваг не обмежується.

1. Зниження рекламного бюджету. Таргетована реклама дозволяє повернути частину інвестицій за рахунок зменшення витраченого часу і коштів, адже тепер Вам не потрібно хвилюватися про те, чи стане аудиторія по-справжньому «цільовою».

2. Безпосередня орієнтація на споживачів. Селективний підхід дає можливість «відфільтрувати» тих покупців всередині певного сегмента, яким Ваш товар або послуга найбільш потрібно. З огляду на їх демографічні дані, інтереси або пошукову інтернет-історію, Ви зможете повідомити їм про свою нову пропозицію відразу ж, як вони увійдуть в соцмережу.

3. Цілеспрямовані повідомлення. Коли Ви звертаєтесь до аудиторії безпосередньо, важливо посилати цілеспрямовані повідомлення тим, хто з більшою ймовірністю відгукнеться на Ваші маркетингові зусилля. Коли Ви знаєте так багато про Вашу цільову аудиторію, немає необхідності витрачати гроші, намагаючись «покрити» всі потенційні аудиторії, що, до слова, не дає ніяких гарантій.

4. Лояльне ставлення до бренду і сарафанне радіо. Немає нічого кращого взаємності, а при використанні таргетированной реклами Ви і Ваша цільова аудиторія відчуваєте взаємний інтерес один до одного. Користувачі охоче переглядають рекламні

повідомлення, вступають в групи і цікавляться життям бренду. Крім того, задоволені клієнти будуть ділитися позитивними враженнями з іншими людьми, що в перспективі здатне примножити кількість Ваших покупців.

Для яких рекламних кампаній використовується таргетинг? Ми визначилися з тим, що таке таргетована реклама і наскільки вона може бути корисною. Тепер потрібно зрозуміти, які товари можна продавати подібним чином.

Перше, що потрібно враховувати: такий вид реклами підходить не для кожної компанії. Тут кращий сегмент B2C.

Це зрозуміло, оскільки в основному в соцмережах проводять час звичайні люди. Звичайно, є виключення і тут. Наприклад, Facebook дозволяє рекламувати оголошення тільки людям певної професії або з певною посадою в профілі. Застосування такої таргетированної реклами залежить від виду товару, який Ви продаєте.

Товар або послуга повинні володіти такими якостями:

1. простотою. Товар зрозумілий передбачуваній цільовій аудиторії;
2. унікальністю. Що Ви можете додатково запропонувати користувачеві?

Чого немає у Ваших конкурентів?

3. затребуваністю. Марно продавати лижі влітку людям, які не захоплюються активним спортом;

4. відносною дешевизною. Не варто намагатися продати через соцмережі екскаватор, принаймні відразу.

Яка вартість?

Що стосується цінової політики, то тут залежить від конкретних умов. Що саме ви продаєте? Хто складає вашу цільову аудиторію?

Пам'ятайте, що вузькоспеціалізовані і точкові пропозиції завжди оцінюються вище. Так, наприклад, якщо ваш потенційний клієнт - підприємець або власник середнього бізнесу, будьте готові викласти суму, що значно перевищує середні ринкові позначки.

ТР в мережі «ВКонтакте»

Одна з переваг даної соціальної мережі - можливість розміщувати рекламні оголошення не тільки в групах і спільнотах, але і на сторонніх сайтах. Рекламодавцям пропонуються два способи налаштування:

- передбачає оплату за покази;
- передбачає оплату за переходи.

Останній, як правило, обходиться дорожче.

ТР в «Фейсбук»

Тут підсумкова ціна визначається сукупністю факторів: типом вибірки, географією, кількістю конкурентів і схожих пропозицій і т.д. Серед ключових відмінностей - опція запуску реклами в кредит. Особливо зручно для власників невеликого бізнесу, не завжди готових відразу заплатити за просування. Однак подібний функціонал не позбавлений недоліків. Так, наприклад, до розрахункового періоду з вас можуть списати суму, що значно перевищує початкові очікування. Щоб запобігти подібному, завжди встановлюйте ліміти.

ТР в «Інстаграм»

IMPACT OF MODERNITY ON SCIENCE AND PRACTICE

Як і при просуванні за допомогою інших соціальних мереж, відразу визначити вартість розкрутки тут не представляється можливим. Остаточне число складається на основі багатьох факторів і показань. До генеральним переваг можна віднести можливість настройки за допомогою смартфона - той же Фейсбук, наприклад, не дозволить вам здійснити подібне.

Список літератури

1. <https://www.demis.ru/articles/targetirovannaya-reklama-v-socialnih-setyah/>
2. <https://semantica.in/blog/targeting-v-soczialnykh-setyakh.html>

ПРОТИРАКОВА АКТИВНІСТЬ *IN VITRO* 2-ЗАМІЩЕНИХ 5-АРИЛСУЛЬФОНІЛ-1,3-ОКСАЗОЛ-4-КАРБОНІТРИЛІВ

Качасєва М., к.х.н., м.н.с.

Пільо С., к.х.н., с.н.с.

Броварець В., д.х.н., проф.

Інститут біоорганічної хімії та нафтохімії ім. В.П. Кухаря НАН України

Розробка нових протиракових терапевтичних засобів є одним із основних напрямів медичної хімії. Значний науковий інтерес пов'язаний із пошуком нових протипухлинних сполук зі значною ефективністю та селективністю дії [1-3], серед яких перспективними є похідні оксазолу [2-5]. Деякі арилоксазоли виявилися ефективними щодо різних ракових ліній, в тому числі і нечутливих до дії багатьох протиракових препаратів [6].

У даній роботі наведено результати дослідження протиракової активності *in vitro* на 60 лініях ракових клітин сполук **1-6**, проведеної в Національному інституті раку США (NCI), яким присвоєно відповідний шестизначний код NCS (**Рис.1**). Їх синтез проведений у відділі хімії біоактивних азотовмісних гетероциклічних основ Інституту біоорганічної хімії та нафтохімії ім. В.П. Кухаря НАН України за методикою [7].



Рис. 1. 5-Арилсульфоніл-1,3-оксазол-4-карбонітрили **1-6**

Протипухлинний скринінг проведений на 96-лункових платах для мікротитрування при концентрації досліджуваних сполук 10^{-5} моль/л (первинні одноступеневі дослідження), а також при п'яти концентраціях (10^{-4} - 10^{-8} моль/л). Після додавання клітин (інокуляція) до плат інкубування проводили при $37\text{ }^{\circ}\text{C}$ 24 год, після чого ріст клітин у певних лунках кожної лінії зупиняли для визначення популяції клітин до моменту додавання досліджуваної речовини. Сполуки наносили до плат із раковими клітинами у вигляді розчину в ДМСО із додаванням гентаміцину та інкубували 48 год

при 37 °С. Для визначення кількості клітин використовували спектрофотометричний метод з використанням барвника сульфородаміну Б.

Використовуючи експериментальні дані п'ятидозових досліджень, для кожної лінії було розраховано дозозалежні параметри у вигляді логарифмічних концентрацій: GI_{50} , TGI та LC_{50} [8]. У Табл. 1 наведено їх середні значення для кожного виду раку.

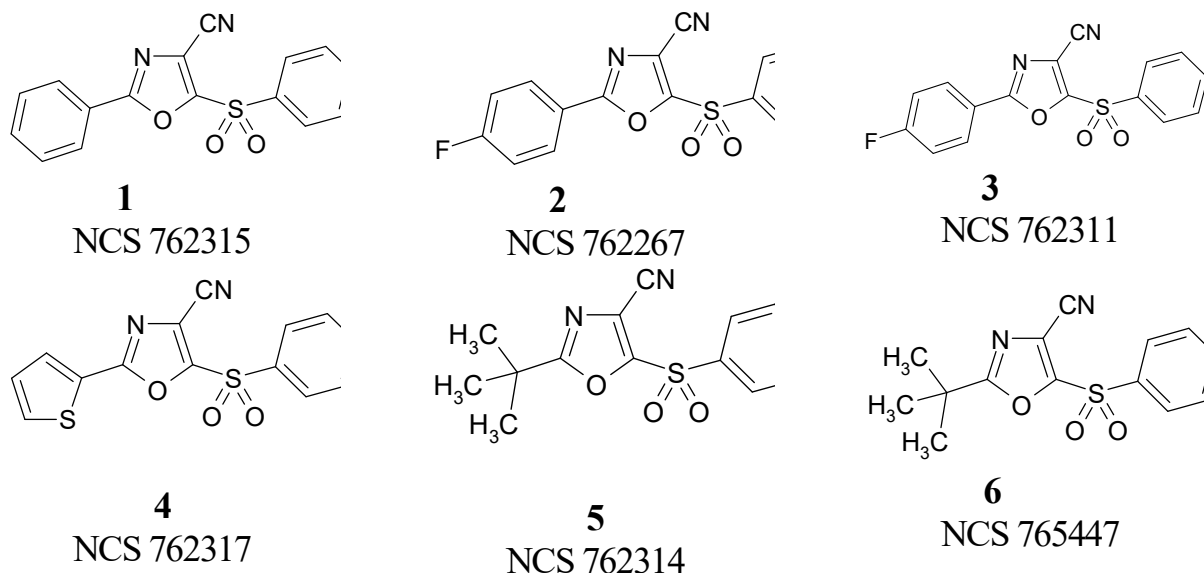
Сполука 1 показала значення GI_{50} в діапазоні від 0,63 (лейкемія CCRF-CEM) до 25,6 мкМ (рак ЦНС SNB-19), TGI - від 2,2 (рак легень NCI-H522) до 85,3 мкМ (рак ЦНС SNB-19), а LC_{50} - від 6,1 (рак легень NCI-H522) до 84,2 мкМ (рак легень HOP-62). Показник LC_{50} сполуки 1 для клітинних ліній лейкемії, EKVX (рак легень), SF-295 та SNB-19 (рак ЦНС), ADR-RES (рак яєчників) та HS 578T (рак молочної залози) перевищував 100 мкМ.

Сполука 2 показала значення GI_{50} у межах від 0,41 (рак легень NCI-H522) до 37,3 мкМ (рак ЦНС SNB-19), TGI - від 1,67 (рак легень NCI-H522) до 75,9 мкМ (рак ЦНС SF-395), а LC_{50} - від 6,0 (рак нирок RXF-393) до 83,9 мкМ (рак легень A549/ATCC). Показник LC_{50} сполуки 2 для ліній лейкемії, EKVX,

Табл. 1. Середні значення дозозалежних параметрів GI_{50} , TGI та LC_{50} для сполук 1-

6

Показники	Лейкемія	Недрібноклітинний рак легень	Рак товстої кишки	Рак ЦНС	Меланома	Рак яєчників	Рак нирок	Рак простати	Рак молочної залози
Сполука 1 (NSC 762267)									
GI_{50}	3.15	0.85	1.41	0.49	1.00	0.96	1.32	0.53	1.31
TGI	1.59	0.81	1.62	0.561	1.04	0.86	1.50	0.58	1.09
LC_{50}	-	0.80	1.51	0.66	0.86	1.51	1.36	0.52	1.01
Сполука 2 (NSC 762311)									
GI_{50}	2.45	0.40	2.82	1.58	0.78	1.72	2.61	0.20	2.50
TGI	1.05	2.52	1.69	0.31	0.75	1.45	1.04	-	1.23
LC_{50}	-	1.26	1.03	-	1.08	1.06	1.23	-	0.56
Сполука 3 (NSC 762314)									
GI_{50}	3.83	0.78	1.17	0.54	1.15	1.01	1.07	0.54	1.38
TGI	2.66	0.74	1.38	0.54	1.10	1.01	1.24	0.58	1.22
LC_{50}	3.68	0.84	1.51	0.65	0.99	0.69	1.34	0.59	2.13
Сполука 4 (NSC 762315)									
GI_{50}	2.50	0.82	1.23	0.55	1.02	1.00	1.30	0.54	1.38
TGI	1.42	0.85	1.50	0.49	1.05	1.03	1.46	0.64	1.17
LC_{50}	-	0.73	1.48	0.80	0.91	1.22	1.45	0.64	0.92
Сполука 5 (NSC 762317)									
GI_{50}	3.32	0.83	1.24	0.57	0.96	1.03	1.23	0.48	1.31

IMPACT OF MODERNITY ON SCIENCE AND PRACTICE

TGI	1.89	0.87	1.45	0.54	0.99	1.07	1.34	0.56	1.01
LC ₅₀	0.40	0.81	1.49	0.63	0.99	1.04	1.45	0.64	1.01
Сполука 6 (NSC 762447)									
GI ₅₀	3.40	0.57	0.96	0.47	1.64	1.26	1.45	0.73	1.08
TGI	2.43	0.64	1.21	0.52	1.44	1.28	1.67	0.72	0.67
LC ₅₀	-	0.54	1.22	0.54	1.20	1.48	2.00	0.75	3.52

НОР-62 та NCI-H226 (рак легень), SF-295 та SNB-19 (рак ЦНС), NCI/ADR-RES та SK-OV-3 (рак яєчників), HS-578T і T-47D (рак молочної залози) перевищував 100 мкМ. Показник TGI для лінії SNB-19 (рак ЦНС) також становив понад 100 мкМ.

Сполука 3 показала значення GI₅₀ у межах від 0,31 (рак легень NCI-H522) до 46,9 мкМ (рак легень НОР-62), TGI - від 2,86 (рак легень NCI-H522) до 41,5 мкМ (рак молочної залози HS-578T), LC₅₀ - від 6,0 до 10 мкМ, за винятком ліній раку молочної залози MCF-7 (21 мкМ), а також інших ліній з показником LC₅₀ > 100 мкМ.

Сполука 4 показала значення GI₅₀ у межах від 0,2 (рак легень NCI-H522), до 19,4 мкМ (рак нирок 786-0), TGI - від 1,1 (рак легень NCI-H522) до 51,4 мкМ (рак ЦНС SF-295), а LC₅₀ - від 40,9 (рак легень NCI-H522) до 95,3 мкМ (лейкемія HL-60 (ТВ)). Показник LC₅₀ сполуки 4 для ліній лейкемії, за винятком HL-60(ТВ), EKVX (рак легень), SF-295 (рак ЦНС), OVCAR-4, OVCAR-8 та NCI/ADR-RES (рак яєчника), HS 578 та T47D (рак молочної залози) перевищували 100 мкМ.

Сполука 5 показала значення GI₅₀ у межах від 0,27 (рак легень NCI-H522) до 21,3 мкМ (рак ЦНС SNB-19), TGI - від 1,7 (рак легень NCI-H522) до 55,5 мкМ (рак молочної залози HS 578T), LC₅₀ - від 5,8 (рак товстої кишки SW-620) до 98,0 мкМ (рак яєчника SK-OV-3). LC₅₀ сполуки 5 для ліній лейкемії, за винятком HL-60 (ТВ) та NCJ-H23 (рак легень), SNB-19 (рак ЦНС), NCI/ADR-RES (рак яєчника) та HS 578T (рак молочної залози) перевищував 100 мкМ.

Сполука 6 показала значення GI₅₀ у межах від 0,43 (лінія лейкемії SR) до 22,4 мкМ (рак молочної залози HS 578T), TGI - від 2,5 (рак товстого кишечника HCT-116) до 37,6 мкМ (рак легень A549, ATCC) а LC₅₀ – від 5,0 (рак товстого кишечника HCT-116) до 98,6 мкМ (рак легень NCI-H460). LC₅₀ сполуки 6 для ліній лейкемії, NCI-H226 (рак легень), HT29 (рак товстого кишечника), OVCAR-4 і NCI/ADR-RES (рак яєчників), SF-295 і SNB-19 (рак ЦНС), OVCAR-4, NCI/ADR-RES (рак яєчників), MCF-7, MDA-MB-231 /ATCC та T-47D (рак молочної залози) перевищували 100 мкМ.

Як видно з Табл.1, всі сполуки демонстрували високу антипроліферативну дію та значну селективність по відношенню до клітинних ліній різних видів раку, особливо лейкемії. Сполуки 5 і 6 показали найкращу ефективність та цитостатичну селективність, особливо щодо раку нирок (5) та раку молочної залози (5 і 6).

Результати протиракової активності показали, що присутність гідрофобного трет-бутильного фрагменту в положенні 2 1,3-оксазольного кільця (сполуки 5 і 6) помітно підсилює їх протиракову активність щодо лейкемії, а заміна фенільного фрагменту в положенні 5 на пара-толільний (сполука 3) посилює її протипухлинну дію щодо раку нирок та молочної залози.

Таким чином, 2-заміщені 5-арилсульфоніл-1,3-оксазол-4-карбонітрили є перспективними для подальшого вивчення їх протипухлинних властивостей та розробки нових протиракових препаратів.

References

1. Narang A.S., Desai D.S. Anticancer drug development. In: Lu Y, Mahato RI (eds) *Pharmaceutical perspectives of cancer therapeutics*. Springer, New York, NY, 2009, p. 49–92.
2. Semenyuta I.V., Kovalishin V.V., Kopernik I.N., Vasilenko A.N., Prokopenko V.V., Brovarets V.S. Molecular docking of 1,3-oxazole derivatives into the active site of tubulin // *Reports of the National Academy of Sciences of Ukraine*. 2013. – 11. – pp. 168–173.
3. Semenyuta I.V., Kovalishyn V.V., Pilyo S.G., Blagodatnyy V.N., Trokhimenko E.P., Brovarets V.S., Metelitsa L.A. Application of QSAR models to the search for tubulin inhibitors in a series of derivatives of 1,3-oxazole // *Reports of the National Academy of Sciences of Ukraine*. 2014. – 12. – pp. 152–157. DOI: 10.15407/dopovidi2014.12.152.
4. Semenyuta I., Kovalishyn V., Tanchuk V. [et al.] 1,3-Oxazole derivatives as potential anticancer agents: Computer modeling and experimental study // *Computational Biology and Chemistry* – 2016. – № 65. – pp. 8-15. DOI: 10.1016/j.compbiolchem.2016.09.012.
5. Romagnoli R., Baraldi P.G., Prencipe F., Oliva P., Baraldi S., Salvador M.K., Lopez-Cara L.C., Brancale A., Ferla S., Hamel E., Ronca R., Bortolozzi R., Mariotto E., Porc—E., Basso G., Viola G. Synthesis and Biological Evaluation of 2-Methyl-4,5-Disubstituted Oxazoles as a Novel Class of Highly Potent Antitubulin Agents // *Scientific Reports*. – 2017. – № 7(1). – pp. 1–19. DOI: 10.1038/srep46356.
6. Schobert R., Biersack B., Dietrich A., Effenberger K., Knauer S., Mueller T. 4-(3-Halo/amino-4,5-dimethoxyphenyl)-5-aryloxazoles and *N*-methylimidazo-les that are cytotoxic against combretastatin A resistant tumor cells and vascular disrupting in a cisplatin resistant germ cell tumor model // *Journal of Medicinal Chemistry* – 2010. – 53. – pp. 6595-6602. DOI: 10.1021/jm100345r.
7. Pil’o S.G., Brovarets V.S., Romanenko E.A., Drach B.S. Reaction of 3,3-dichloro-2-dichloroacetylaminocrylonitrile with amines // *Russian Journal of General Chemistry* – 2002. – № 72 (11). – pp. 1724-1729. DOI: 10.1023/a:1023385028068.
8. NCI-60 Human Tumor Cell Lines Screen. URL: https://dtp.cancer.gov/discovery_development/nci-60/default.htm

PECULIARITIES OF LEARNING FOREIGN LANGUAGES IN HIGHER LAW ENFORCEMENT SCHOOLS

Клименова О.

доцент кафедри українознавства та іноземних мов
Дніпропетровський державний
університет внутрішніх справ

The problem of teaching second language in not philological university is fairly new. Today, pupils of specialized schools and gymnasiums necessarily learn two foreign languages, and students, cadets and listeners of higher educational institutions develop foreign language communicative and translation competence, not only acquiring the profession of foreign language teacher, translator, but also training the policemen, border guards, etc.

Therefore, the aim of our research is justification of necessity of mastering by future guards a second foreign language, determining appropriate teaching methods, taking into consideration the specificity of educational institutions, in terms of the Bologna process.

The object of our study is the process of teaching the second foreign language at an early stage in the framework of a unified system of teaching foreign languages in not philological higher educational establishments on the basis of the experience of learning the first foreign language.

Today knowledge of two or more foreign languages involves the growth of professional career of graduates. Most researchers recognize that learning the second foreign language in the special conditions of the interaction of three languages (the first foreign language, second foreign language and the native language of those who are learning), but the first foreign language is considered mainly as a material for comparisons. This is due to the development of numerous methods of teaching a second foreign language based on the first foreign language on the basis of the comparative analysis of these languages [6].

Bilingual education contributes to the expansion of the educational attitude of students (cadets) through the comparative analysis of foreign cultures, formation of tolerant attitude to alternative views that are associated with national characteristics of various peoples, stimulates the need for further self-education and self-development, which is a prerequisite of professional activity in the modern world. A feature of the teaching of a second foreign language in high not philological school is in this case, as "language for professional communication". This term refers to language learning, focused on the development of communicative competence in situations of professional communication. In addition, there are issues regarding the level of mastering a foreign language, because it is believed that training professionally oriented foreign language should begin with certain initial level of general language training.

Among the favorable factors, that should be mentioned, in particular, motivation of students as future law enforcement officers, who are already able to adequately assess the requirements of their profession, willingness to learn new things, tolerance in the perception of unfamiliar phenomena of a foreign language, the ability to draw an analogy with another language (in relation to grammatical phenomena), knowledge of international vocabulary. In this regard, scientists point out that the modern advances in the field of teaching foreign languages for special purposes has come to the following conclusion: foreign language finds its

application in different situations of communication of specialists of different professions, then, having determined the peculiarities of typical situations of communication of specialists of each specific industry, it is possible to encourage the process of their real communication, and having previously selected the necessary linguistic and speech material, narrow the whole wide range of language to the specific needs of specialists and thereby facilitate the process mastering the language for special purposes [6].

In this case, the task of the teacher is to encourage and develop the skills of positive transference in the selection of the training material that would give the opportunity to compare languages.

Thus, knowledge of one foreign language creates generally favorable conditions for learning a second language. On the other hand it is impossible not to note a number of factors that complicate the training of specialists of the second foreign language. The course second foreign language plays, in terms of the number of classroom hours. In addition, students (cadets) often tolerate incorrect skills with the language, acquired, perhaps, during their school years.

Thus, taking into account the final requirements for the level of command of the second foreign language, the presence of common techniques at the adjacent stages of learning, the gradual complication of lexical and grammatical material along with the techniques of problematic learning, including discussion, contributes to the solution of practical, educational problems, as well as adapting to new challenges and prepares students (cadets) to participate in international programs.

LITERATURE:

1. Варышныков N.V. Metodyka obuchenyia vtoromu ynostrannomu yazyku v shkole / N.V. Варышныков. – М.: Prosveshchenye, 2003. – 159 s.
2. Veremiienko S.Ia. Poniattia bilinhvizmu yoho riznovydy ta zastosuvannia v protsesi navchannia / Veremiienko S.Ia. Korsun Yu.O. [Elektronnyi resurs]. – rezhyom dostupu: www.nbuu.gov.ua. – Zahol. z ekranu. – Mova ukr.
3. Vorozhtsova Y.B. Lychnostno-deiatelnostnaia model obuchenyia ynostrannomu yazyku / Yryna Borysovna Vorozhtsova. – Yzhevsk: Yzd.dom «Udmurtskyi unyversytet», 2000. – S.34-45.
4. Halskova N.D. Teoryia y praktyka obuchenyia ynostrannym yazykam. Nachalnaia shkola / N.D.Halskova, Z.N.Nykytenko. – М.: Airyspress, 2004. – 239 s.
5. Lapydus B.A. Obuchenye vtoromu ynostrannomu yazyku kak spetsyalnosti / B.A.Lapydus. – М., 2001, – 148 s.
6. Nasonova N.A. Peredacha informatsii v protsesi vyvchennia inozemnoi movy / N.A.Nasonova // Zbirnyk materialiv nauk.-metod. konf., 21-22 travnia 2002 r. – Tom 2. – Vinnytsia: Universam – Vinnytsia, 2002. – S.241-243.
7. Teliashenko V.L. Profesiino oriietovane navchannia studentiv inozemnoi movy v nemovnomu vuzi / V.L.Teliashenko. – Vyp. 4: Aktualni pytannia navchannia inshomovnoi komunikatsii u vyshchyykh navchalnykh zakladakh: materialy nauk.-prakt. konf., 20 travnia 2003 r. – Kh.:Mahistr, 2003. – S. 78-81.

СУЧАСНІ ПРОБЛЕМИ РЕАЛІЗАЦІЇ КОНСТИТУЦІЇ УКРАЇНИ

Кльова В.

студентка юридичного факультету
Дніпропетровського державного університету внутрішніх справ

Науковий керівник:

Наливайко Л.

д.ю.н., професор
професор кафедри загальноправових дисциплін юридичного факультету
Дніпропетровського державного університету внутрішніх справ

Конституція України – це базис правової системи, ґрунт, за яким будується все законодавство, а також процес державних перетворень та розвитку самої країни. Досвід державного будівництва впродовж років, що минули з часу прийняття Основного Закону, засвідчив – Конституція України в сучасних динамічних історичних умовах потребує деяких змін та вирішення певних питань щодо її реалізації.

Питання реалізації Основного Закону знайшло своє висвітлення в наукових працях українських правників. У різні часи дослідженням цього питання займалися: П. Добродумов, В. Колісник, В. Погорілко, О. Тодика, В. Лемак, Р. Мартинюк, М. Оніщук, Ю. Шемчушенко та інші.

Актуальність проблеми реалізації Основного Закону є досить вагомою нині, тому що у сьогоденних умовах держава активно впроваджує нові реформи в різних сферах життєдіяльності. Реалізація конституційних норм є певним регулятором і практичним захистом забезпечення прав та свобод кожної людини. Демократичний розвиток суспільства не може повною мірою реалізовувати свої можливості без конституційних приписів.

Варто відмітити, що предметом правового регулювання Основного Закону є не якась певна сфера суспільних відносин, а всі, і в кожній з цих сфер проявляється її активна роль. В тому випадку, коли норми конституції не виконуються, то це досить негативно впливає на норми галузевого законодавства. Якщо активно використовувати викладений у Конституції України зміст, то можна неабияк вплинути на всі соціальні процеси [1, с. 334].

Щодо самого визначення «реалізації», то науковці зазначають, що реалізація – це повне втілення цих норм у життя, у практичній діяльності. Зокрема, С. Морозюк, вважає, що вона забезпечується:

- а) організацією щодо виконання конституційних положень;
- б) безпосереднім здійсненням норм конституції шляхом їх використання, дотримання, виконання, застосування;
- в) застосуванням заходів заохочення, виховання та примусу;
- г) наглядом та контролем за дотриманням та виконанням норм права [2, с. 34].

Механізм реалізації норм конституції – це певні інституції, елементи, через які забезпечується виконання конституційних приписів. Механізм реалізації Конституції є

надзвичайно складним і багатогранним, він включає різноманітні канали: політичний, економічний, соціальний, ідеологічний, юридичний, виховний, психологічний тощо. Як Основний Закон суспільства й держави Конституція регулює найбільш високий рівень поведінки – спосіб життєдіяльності суспільства [3].

Першочергове значення для реалізації Конституції мають конкретизація її положень у законодавстві. В ній містяться статті, в яких зафіксована необхідність прийняття законів, спрямованих на розкриття їх змісту. Статті можна поділити на дві групи: а) в яких прямо мова іде про необхідність прийняття відповідних законів, що перераховуються поіменно; б) в яких закріплено, що положення Конституції повинні бути конкретизовані в законах, але сам закон не називається [3].

Найскладнішою і найактуальнішою проблемою вважають її перехідний характер. Як відомо, в Україні є змішаний тип держави, а також, станом на сьогодні змішана форма парламентських виборів. Відповідно до цього в Україні створюються нові державно-правові інститути. Вони утворюються шляхом різних політичних реформ.

Також, можна виділити проблему як політичної, так і економічної, соціальної нестабільності. Наразі одним з невирішених питань є недостатня кількість праць, досліджень різних проблем на різних рівнях організації державної влади. Відповідно до цього, якщо виникає запитання, то у більшості випадків воно так і буде нерозглянутим і нерозв'язаним. Ще однією проблематикою чинного законодавства, яке максимально заважає реалізації Основного Закону – колізії або прогалини в праві. Також, не менш важливою проблемою є те, що суспільство або нехтує положеннями Конституції або зневажливо до неї ставиться.

Отже, ще не переборений розрив між конституцією юридичною і фактичною конституцією, і він є досить значним, особливо відносно прав людини і громадянина. Є й інші негативні чинники, які істотно впливають на становлення сучасного українського конституціоналізму. Тому необхідна плідна і узгоджена праця державних інституцій і громадянського суспільства, наукових і навчальних установ юридичного профілю для створення необхідних умов ефективного функціонування норм Конституції України.

Список літератури:

1. Тодика Ю. М. Конституція України: проблеми теорії і практики: монографія. Харків: Факт, 2000. С. 334.
2. Морозюк С.М. Особливості структури механізму реалізації Конституції України. *Науковий вісник публічного та приватного права*. 2016. Вип. 5. С. 32-36.
3. Морозюк С.М. Загальна характеристика гарантій реалізації Конституції України. *Підприємництво, господарство і право*. 2016. № 12. С. 168-172.

СУБ'ЄКТНО-ФАКТОРНЕ СЕРЕДОВИЩЕ ТРАНСФОРМАЦІЙНИХ ПРОЦЕСІВ У СИСТЕМІ ВИЩОЇ ОСВІТИ ЧЕСЬКОЇ РЕСПУБЛІКИ

Ключкович Т.

кандидат педагогічних наук
викладач кафедри загальної педагогіки та педагогіки вищої школи
ДВНЗ «Ужгородський національний університет»

У процесі посткомуністичного розвитку та інтеграції в європейський освітній простір Чеська Республіка (ЧР) пройшла шляхом реформ, результати яких призвели до якісних змін в системі вищої освіти. Політика розвитку чеської вищої школи після 1989 р. зосереджувалась на широкому обговоренні та створенні нормативно-правових, концептуальних основ розвитку вищої школи, а після підписання Болонської декларації в 1999 р. – на реалізації курсу інтеграції в Європейський простір вищої освіти (ЄПВО). Освітні реформи забезпечили формування вищої школи європейського рівня, разом з тим розвиток чеської освіти був доволі непростий, позначений успіхами та труднощами, що обумовлено впливом комплексу факторів національного та міжнародного рівнів.

З-поміж найбільш значимих структурних передумов і факторів макрорівня, які мали вплив на різних етапах трансформації системи вищої освіти Чехії, варто виокремити: розпад «соціалістичного табору» та дезінтеграційні процеси на посткомуністичному просторі, що супроводжувалися, зокрема, демонтажем ідеологічних освітніх структур «старого режиму»; системні перетворення, направлені на розбудову парламентської демократії, ринкової економіки, правової держави, і одночасні зміни в напрямку підвищення плюралізму, конкуренції та децентралізації у вищій школі; розпад Чехословаччини та створення в 1993 р. самостійної Чеської Республіки, що зумовило необхідність розробки національної стратегії розвитку вищої освіти; посилення регіональної співпраці, координації реформ у сфері вищої освіти між країнами Вишеградської групи, що ставило спільні цілі на різних етапах розвитку; активізація євроінтеграційних процесів у центральноєвропейському регіоні, підтримка Європейською спільнотою освітніх перетворень, підписання Чехією Болонської декларації в 1999 р. і вступ в 2004 р. до ЄС, що пришвидшило перетворення у сфері вищої освіти. Державна освітня політика та інтенсивність реформ у вищій школі є залежними, насамперед, від внутрішньополітичної, соціально-економічної, соціально-демографічної кон'юнктури розвитку чеського суспільства, яка в 1990-х рр. була досить динамічною та нестабільною.

Впродовж активного періоду трансформації 1990-х – початку 2000-х рр. створюються нові ВНЗ, факультети, спеціальності, зростає кількість студентів. Станом на 2004 р. у Чехії функціонувало 65 ВНЗ, з яких 25 громадських, 4 державні та 35 приватних закладів [1, с. 9]. Зміни в структурі громадських закладів відображені в таблиці.

Таблиця.

Зміни в регіональній структурі громадських університетів ЧР [1, с. 10].

Місто	Академічний рік 1989/90			Академічний рік 2002/03		
	К-сть ВНЗ	К-сть факультетів	К-сть студентів (у тис.)	К-сть ВНЗ	К-сть факультетів	К-сть студентів (у тис.)
Загалом в ЧР	23	69	89,2	24	117	235,9
Прага	8	32	39,1	8	36	90,1
Брно	5	14	20,5	5	25	49,6
Острава	2	5	7,9	2	11	22,1
Плзень	2	4	5,0	1	7	13,6
Оломоуц	1	4	4,9	1	7	14,9
Ліберец	1	2	2,5	1	6	7,0
Чеські Будейовиці	1	2	2,3	1	5	7,1
Градец Кралове	1	3	3,2	1	4	7,9
Усті-над-Лабем	1	1	1,6	1	4	6,7
Пардубіце	1	1	0,8	1	4	5,4
Опава	-	-	-	1	1	1,8
Злін	-	1	0,6	1	3	4,3
Інші	-	-	-	-	3	4,5

Об'єктивна тенденція зростання кількості ВНЗ, факультетів, студентів наражалася на обмежені фінансові, матеріально-технічні, кадрові можливості чеського суспільства задовольнити потреби вищої школи в умовах трансформаційних процесів на різних рівнях суспільної системи. В процесі освітніх перетворень у 1990-х рр. Чеська Республіка, як і інші країни Вишеградської групи, зіткнулася з такими гальмуючими чинниками, як-от: політична нестабільність, відсутність згоди між реформаторами, брак необхідних ресурсів (насамперед фінансових), – які стояли на заваді формуванню якісно нової системи вищої освіти [2, с. 12].

В таких умовах міжнародний контекст був надзвичайно важливим для стратегії та темпів освітніх перетворень. Складність модернізаційного шляху Чехії, як й інших постсоціалістичних країн Вишеградської групи, полягала в необхідності швидкого досягнення комплексу ключових цілей системних перетворень і успішної реалізації євроінтеграційної стратегії. У даному контексті варто наголосити на визначальному впливі Європейської спільноти на процес реформування, яка підтримувала прагнення чеського суспільства. Інтенсивність модернізаційних процесів у рамках формування ЄПВО в кінці ХХ – початку ХХІ ст. значно прискорили реформування національної системи освіти Чехії.

У процесі реалізації євроінтеграційної стратегії Міністерство освіти, молоді та фізичного виховання ЧР адекватно реагувало на ті процеси та рішення, які приймалися на загальноєвропейському рівні, ухвалюючи відповідні концептуальні документи, адаптовані до національної вищої освіти (напр., «Національна програма розвитку освіти

в Чехії» («Біла книга») [3], національні стратегії розвитку наукових досліджень). Базові умови для реалізації змін у сфері вищої освіти забезпечувалися ухваленням національних законодавчих актів (напр., Закон «Про вищі школи» 1998 р. [4]).

У контексті з'ясування основних передумов і чинників впливу на процес євроінтеграції та модернізації чеської вищої освіти важливим є окреслення кола зацікавлених організацій та інституціоналізованих суб'єктів впливу як національного, так і європейського рівня. Ключовим суб'єктом, що визначає зміст і напрямки реформування вищої освіти є уряд ЧР через профільне Міністерство освіти, молоді та фізичного виховання. Окрім міністерства до окреслення ключових проблем, розробки стратегії реформування та впровадження Болонського процесу в сфері вищої освіти залучено широке коло інституцій та організацій, що мають функції та досвід освітньої, науково-дослідницької, науково-методичної, контролюючої діяльності. Насамперед, варто виокремити наступні інституції та організації: чеські університети, що безпосередньо займаються підготовкою кадрів певного кваліфікаційного рівня, мають відповідний досвід, своє бачення проблем і перспектив розвитку вищої освіти; акредитаційні установи (Національне бюро з акредитації вищої освіти, що здійснюють також консультуючі, координуючі, контролюючі функції в сфері вищої освіти та наукових досліджень; центри подальшої освіти (в Празі, Пльзні, Чеських Будейовицях та ін.), завдання яких полягає в тому, щоб забезпечити комплексність і наступність у подальшій освіті педагогів; на реформену політику в галузі вищої педагогічної освіти і підготовки вчителів впливають професійні організації педагогів та громадські об'єднання («Чеська педагогічна палата», «Професійне об'єднання вчителів» та ін.). Долучення недержавних організацій до осмислення основних проблем, розробки пропозицій створювало необхідний динамічний реформений дискурс, що стимулював зміни у вищій освіті.

Важливим чинником перетворень у системі вищої освіти в 1990-х – на початку 2000-х рр. був вплив європейської спільноти та євроінтеграційні прагнення Чеської Республіки. Процес створення Європейського простору вищої освіти, його вимоги та стандарти багато в чому визначили напрями реформування національної освітньої системи. Слід зазначити, що Чехія активно долучилася до створення зони європейської вищої освіти, наприклад, забезпечивши проведення конференції країн-учасниць Болонського процесу у Празі у травні 2001 р. За результатами зустрічі прийнято комюніке [5], де зафіксовано розширення цілей Болонського процесу, а саме: акцентовано увагу на навчанні впродовж усього життя і підвищенні ролі ВНЗ у залученні студентів до навчання, на посиленні привабливості та конкурентоспроможності ЄПВО.

У контексті інтеграції чеської вищої освіти в ЄПВО до національних суб'єктів реформування додалися також не менш важливі міжнародні суб'єкти – ЄС та міжнародні інституції в сфері вищої освіти. Ключове значення мають колективні суб'єкти, що входять до складу Групи супроводу Болонського процесу: Європейська комісія, яка є найвпливовішим суб'єктом Болонського процесу; представники міністерств, відповідальних за вищу освіту країн-учасниць Болонського процесу; Європейська асоціація університетів, метою якої є підтримка університетів на європейському рівні, оцінка їх діяльність, розширення університетської автономії;

Європейський студентський союз як неурядова організація, яка представляє інтереси студентів на міжнародному рівні; Європейська організація забезпечення якості вищої освіти, яка є долученою до управління процесом забезпечення якості вищої освіти в рамках ЄПВО; Європейська асоціація закладів вищої освіти, яка декларує своєю метою захист інтересів суб'єктів вищої професійної освіти та неперервне підвищення її значення в європейських державах.

В контексті розвитку європейського співробітництва в сфері вищої освіти важливе комунікаційне, організуюче та координуюче значення відіграють інституційні суб'єкти, міжнародні організації та мережі, серед яких варто виокремити Європейську асоціацію педагогічної освіти, Інформаційну мережу з освіти в Європі – Eurydice, Мережу «Політика у сфері педагогічної освіти в Європі», Освітній Інтернаціонал та ін.

Отже, розвиток чеської вищої школи був обумовлений впливом комплексу передумов, факторів та інституціолізованих суб'єктів (міжнародного та національного рівня). Вплив цих детермінант у різному обсязі впливав на освітню політику держави, її реформений потенціал, інтенсивність перетворень у сфері вищої освіти на різних етапах трансформації та інтеграції Чехії у ЄПВО. На сучасному етапі модернізація системи вищої освіти Чехії за європейськими стандартами сприяє якісній підготовці кваліфікованих кадрів.

Список літератури:

1. Koncepce reformy vysokého školství v ČR. Praha: MŠMT, 2004. 50 s.
2. Reformy školství ve střední a východní Evropě: průběh a výsledky/ [J. Kotásek, J. Hendrichová, L. Čerych a in.]. Praha: ÚIV, 1996. 142 S.
3. Národní program rozvoje vzdělávací v České republice: Bílá kniha. Praha: MŠMT, ÚIV – nakladatelství Tauris, 2001. 98 s.
4. Zákon ze dne 22. dubna 1998 o vysokých školách a o změně a doplnění dalších zákonů. Sbírka zákonů České republiky. Č. 111/1998. S. 5388.
5. До зони європейської Вищої освіти: Комюніке зустрічі європейських міністрів освіти (Прага, 19 травня 2001 року). URL: <http://www.edupolicy.org.ua/>

Матеріал підготовлений в рамках проекту «Improvement of teacher training in the Czech Republic in the context of modern challenges» (International Visegrad Fund)

ПРОБЛЕМНІ АСПЕКТИ СИСТЕМИ ЕЛЕКТРОННИХ ТОРГІВ АРЕШТОВАНИМ МАЙНОМ ТА МІЖНАРОДНИЙ ДОСВІД РЕАЛІЗАЦІЇ АРЕШТОВАНОГО МАЙНА

Книш С.

студент

Дніпропетровський державний університет внутрішніх справ

Поліщук М.

к.ю.н., доцент

Дніпропетровський державний університет внутрішніх справ

Звернення стягнення на майно боржника, та його подальша реалізація у визначеному законом порядку та процедурі, виступає одним із видів примусового виконання рішень, яке у свою чергу здійснюють державні та приватні виконавці, в порядку виконавчого провадження, процедуру та визначення якого закріплено в Законі України «Про виконавче провадження».

Відповідно до статті 61 Закону України «Про виконавче провадження»: реалізація арештованого майна (крім майна, вилученого з цивільного обороту, обмежено оборотоздатного майна та майна, зазначеного у частині восьмій статті 56 цього Закону) здійснюється шляхом електронних торгів або за фіксованою ціною[1]. Тобто, для реалізації, інвентаризації, пакування, транспортування та збереження арештованого майна у свій час, була необхідна відповідна платформа яка б здійснювала дані функції. На базі Міністерства Юстиції України, за його наказом була створена платформа, яка має назву «СЕТАМ» — система електронних торгів арештованим майном. Пізніше відповідно до наказу Міністерства Юстиції України від 26 вересня 2016 року № 413/5: Державне підприємство «СЕТАМ» продовжує здійснення передбачених Порядком функцій щодо арештованого майна, переданого йому на реалізацію, до початку діяльності організатора електронних торгів з реалізації арештованого майна, визначеного на конкурсних засадах, та до завершення процедур, передбачених Порядком[2].

Проведений аналіз міжнародного досвіду в контексті реалізації арештованого майна свідчить проте що: в країнах світу не визначено єдиної системи електронних торгів, тобто їх декілька, і діють вони на рівних засадах. Дані системи працюють за встановленими правилами визначеними законодавством окремої країни, але технічні, організаційні, функціональні дії, спрямовані на надходження коштів до державного бюджету, надходять в результаті торгівлі відповідними активами контролюють відповідні органи які безпосередньо здійснюють таку торгівлю.

Наприклад, у США державні продажі вилученого майна реалізуються як на аукціонах, так і в режимі онлайн. Ці аукціони, особливо в інтернеті, дозволяють купувати державні активи по всій території США. Урядові установи продають активи, які знаходяться на балансі інших установ, а саме: правоохоронні органи продають вилучене або конфісковане майно злочинців, інші агентства продають речі, які були

конфісковані через несплату федерального податку на прибуток, або за борги по кредитах чи іншим правочинам. Окрім цього, в деяких інших штатах, електронний продаж майна проводять і самі державні органи які його конфіскують, через платформи які знаходяться на їх балансі. Правоохоронні органи забирають все вилучене, викрадене, покинуте майно, згодом відкриваючи публічні аукціони по всій країні, відправляючи вторговані кошти місцевим громадам, чим саме і наповнюють державний бюджет, таким чином інші установи мають змогу передати арештоване майно на такі публічні аукціони.

«СЕТАМ» в Україні одночасно виступає як контролер так і торговельний майданчик для реалізації арештованого майна, згідно з наказом Міністерства Юстиції «Про порядок реалізації арештованого майна». Зважаючи на дані конкурсу проведеного для відбору торговельної електронної платформи «СЕТАМ» є єдиною платформою, яка підпадає під визначені Міністерством Юстиції України критерії та вимоги. Такі критерії стосуються насамперед: наявності децентралізованої бази даних, яка дозволяє надійно зберігати всю інформацію та дані які наявні у платформи, та надходять о неї, наявності мережевих протоколів та наявності здійснювати послуги по транспортуванню, інвентаризації, реалізації, збереження активів у початковому вигляді, без втрати його цінності.

Міністерство Юстиції України на сьогодні, займає позицію децентралізації, і тому ДП «СЕТАМ» було передане до управління «АРМА»- Національне агентство України з питань виявлення, розшуку та управління активами, одержаними від корупційних та інших злочинів. «АРМА» у свою чергу не продає майно, а через свої ресурси проводить пошуки управителів майном. Відповідно до статті 1029 Цивільного кодексу України: За договором управління майном одна сторона (установник управління) передає другій стороні (управителеві) на певний строк майно в управління, а друга сторона зобов'язується за плату здійснювати від свого імені управління цим майном в інтересах установника управління або вказаної ним особи (вигодонабувача)[3].

«АРМА» наголошувала що їм необхідна електронна платформа не тільки для пошуків управителів активами, а також для продажу майна отриманого за рішенням суду, за винесенням обвинувального вироку та в процесі розв'язання окремих процесуальних питань, на кшталт забезпечення позову. Але, йдеться більше про співробітництво між ДП «СЕТАМ» та «АРМА», ніж про пряме підпорядкування, адже «АРМА» потребує платформи, а для «СЕТАМ», «АРМА» є шляхом удосконалення його діяльності. Тобто, «СЕТАМ» продовжує контролювати свою діяльність самостійно, виступає як організатор проведення торгів, виставлення лотів, тощо. «АРМА» як центральний орган виконавчої влади зі спеціальним статусом самостійно здійснює підбір кадрів. В процесі взаємодії Міністерства Юстиції та «АРМА», останньому було передано понад 500 об'єктів нерухомого майна та понад 200 об'єктів рухомого майна.

Постає питання з приводу можливого зловживання службовим становищем як з боку «АРМА» щодо наданого йому майна, так зі сторони «СЕТАМ». Проблемними аспектами діяльності електронної платформи «СЕТАМ» є:

1. Відсутність незалежного контролера призводить до відсутності контролю за дотриманням регламенту реалізації.

2. Підбір учасників торгів, та їх верифікація може відбуватися під окремо визначеного учасника, що знижує попит на це майно.

3. Контроль за функціональною діяльністю відбувається з боку самої електронної платформи, але це є не доцільним, зважаючи на випадки оскарження дій організаторів торгів.

Отже, необхідно аналізувати діяльність міжнародних електронних платформ, для перейняття досвіду, також варто сприяти створенню нових платформ, що будуть конкурентоспроможними та такими які відповідають поставленим критеріям. Або, надати можливість державним органам та установам здійснювати торги, їх у свою чергу будуть контролювати органи, в підпорядкуванні яких вони знаходяться. В обох наведених випадках контрольний орган є ключовим в такій діяльності. Слід, таким чином уникати зловживання від посадових та службових осіб, які виконують функції пов'язані з реалізацією арештованого майна.

Список літератури

1. Про виконавче провадження [Електронний ресурс] // Верховна Рада України. 2016. Режим доступу до ресурсу: <https://zakon.rada.gov.ua/laws/card/1404-19>.

2. Про затвердження Порядку реалізації арештованого майна [Електронний ресурс] // Міністерство юстиції України. 2016. Режим доступу до ресурсу: <https://zakon.rada.gov.ua/laws/show/z1301-16>.

3. Цивільний кодекс України від (Відомості Верховної Ради України (ВВР), 2003, №№ 40-44, ст.356).

ДЕЯКІ ОСОБЛИВОСТІ РОЗВИТКУ ДІТЕЙ ДОШКІЛЬНОГО ВІКУ В ДИТЯЧИХ БУДИНКАХ

Козубовська І.

доктор педагогічних наук, професор,
завідувач кафедри загальної педагогіки
і педагогіки вищої школи

Шелевер О.

кандидат педагогічних наук,
доцент кафедри психології
ДВНЗ «Ужгородський національний університет»

Сьогодні в Україні є значна частина дітей, позбавлених батьківського піклування. Серед них – діти-сироти, які втратили батьків, соціальні сироти, від яких відмовилися рідні батьки, або ж позбавлені батьківських прав. Зазвичай такі діти виховуються в дитячих будинках, інтернатах.

Аналіз праць учених [1], [2] і власний досвід роботи свідчить про те, що діти, які виховуються в інституційних закладах, мають деяку специфіку психічного розвитку, яка не може бути визначена за якимись чіткими критеріями норми і патології. Поза сім'єю розвиток дитини йде особливим шляхом, внаслідок чого у дітей формуються специфічні риси характеру, особлива поведінка, яка в багатьох випадках без відповідної виховної роботи з цими дітьми стає девіантною.

Діти, які потрапили в дитячий будинок з неблагополучного сімейного оточення, часто перебували в стресових ситуаціях, які негативно впливають на нормальне функціонування всього організму. Сила переживання індивідом стресових ситуацій залежить від того, як події і обставини ним сприймаються та інтерпретуються. Діти не здатні регулювати силу переживань. Переживання стресових ситуацій залишає значний слід в психіці дитини, і чим вона менша, тим сильнішими можуть виявитися наслідки переживань. Відзначимо також, що чим менша дитина, тим важче складається для неї ситуація розвитку в неблагополучній сім'ї, де мають місце постійні конфлікти, сварки, бійки, агресивність, що викликає почуття незахищеності у дитини.

Сильний негативний вплив на дитину має ситуація, коли сім'я розпадається. Діти відчувають страх, тривогу, беззахисність. Надзвичайно складною для розвитку дитини є обстановка в сім'ї, де дитину не люблять, знуцаються над нею. Вона терпить голод, холод, побої. Такі діти, ще перебуваючи в сім'ї, починають боятися темряви. У них з'являється звичка кусати нігті, поводити себе агресивно. Така ж поведінка спостерігається у них в перші дні перебування в дитячих установах.

Переживання травматичних ситуацій повторюються, закріплюються у свідомості, постійно згадуються дітьми. Це можуть бути образи, думки, жахливі сни, негативні почуття, фізіологічна реактивність, яка проявляється в болях шлунка, голови, дратівливості і т.п. Психіка поступово «зживається» з переживанням травм,

приспосовується, а симптоми травматичних переживань у вигляді психічних відхилень є способом виживання.

У багатьох вихованців інтернату, які раннє дитинство провели в асоціальних сім'ях, відмічається повна відсутність емпатії, емоційна глухота. Все це ускладнює роботу педагогічних працівників. Ще важчими у виховному плані є діти, які жебракували самі, або разом з батьками, крали, жили в підвалах, на горищах, не маючи власної домівки. Вони відзначаються низькою самооцінкою, невпевненістю в собі, ворожістю, агресивністю.

Безперечно, перебування дитини в неблагополучній сім'ї негативно відображається на її розвитку і поведінці. Проте вилучення дитини з сім'ї (особливо дошкільного віку) – теж є сильною травмою для неї, а порушення, які розвиваються після цього, зачіпають всі рівні (особистісний, міжособистісний, соціальний, психологічний, фізіологічний, соматичний та ін.).

Життя дитини поза сім'єю приводить до виникнення особливого психічного стану – психічної депривації. Цей стан виникає в особливих життєвих ситуаціях, коли індивід не має можливості задовольнити деякі основні психічні потреби протягом тривалого періоду.

У дітей, які виховуються поза сім'єю, проходять зміни особистості, виникає особистісна депривація, яка сприяє формуванню негативних особистісних якостей. На розвиток дитини в інтернаті особливо згубно впливає відсутність матері. Має місце також сенсорна депривація (звуження середовища), соціальна (зменшення комунікативних зв'язків з оточуючими), емоційна (зниження емоційного тону при взаємовідносинах з іншими людьми). Часто нелегко, або й неможливо виділити основний вид депривації у дитини в інтернатній установі. Здебільшого, проявляється взаємодія кількох факторів депривації. Проте, очевидно, не буде помилкою стверджувати, що найбільший вплив на дитину має сім'я і найбільшою втратою для дитини є втрата сім'ї.

У більшості вихованців дитячих будинків відсутній досвід любові. Дитина не отримує необхідних роз'яснень, відповідей на свої запитання, не має можливості висловити свою думку, бути завжди вислуханою. Вихованці не отримують інтелектуального і емоційного відгуку на події, які їх хвилюють, оскільки відсутнє спілкування з дорослим «один на один», яке передбачає наявність певної інтимності і більш глибокого контакту, ніж той, який є в дійсності. Має місце формальна взаємодія при відсутності особистісної.

Дефіцит емоційної близькості з дорослим приводить до відсутності у дітей одного з найважливіших людських умінь – давати і отримувати найбільш значимі в житті речі. З цим пов'язані прояви серед дітей жадібності, потреби брати, хапати, здобувати, яка може набути загрозливих форм.

У науковій літературі (А.Голик, М.Буянов, В.Каган, Г.Каплан, В.Курочкін та ін.) описані найрізноманітніші психічні розлади у дітей. Відзначимо, що майже усі вони характерні саме для вихованців дитячих будинків. Це, зокрема, порушення мовлення (неправильна вимова окремих звуків, порушення темпу і плавності мовлення, заїкання); психічна депривація – стан, який виникає у дитини, коли вона позбавлена можливості в достатній мірі задовольняти основні потреби (наприклад, в піклуванні, ласці, любові з

боку батьків); ретардація – запізнення або нерівномірний розвиток окремих компонентів і властивостей психіки (як прояв дизонтогенезу); порушення у розвитку навчальних навичок (наприклад, дислексія – труднощі в читанні); астеничні стани, які характеризуються пониженою працездатністю, швидкою втомлюваністю; фобії – безпричинні страхи.

Специфічною проблемою вихованців дитячих закритих закладів є втрата прив'язаності, тобто досить стійких близьких, теплих, дружніх відносин, які базуються на почутті любові між людьми. Відомо, що людина за своєю природою схильна до створення таких зв'язків.

Прив'язаність, як правило, розвивається в перший рік життя дитини і найчастіше її об'єктом стає мати чи інша близька людина, яка її заміняє. Прив'язаність найбільш чітко проявляється в перші роки життя дитини, але в цілому вона характерна для людей на протязі всього життя.

Прив'язаність створює базу для соціального та інтелектуального розвитку людини, зв'язує її з іншими людьми, допомагає розвиватися самосвідомості особистості. Відмічається певна залежність між дитячими враженнями людини і її здатністю будувати відносини з людьми, виховувати власних дітей. Діти, батьки яких турбувались про них, виростають більш упевненими в собі, уміють довіряти іншим, допомагати їм. І, навпаки, діти, батьки яких не звертали на них увагу, виростають неспокійними, невпевненими в собі. Пережиті в дитинстві приниження, часті розлуки з батьками, залякування («я тебе не буду любити») переконання дитини у її вині за хворобу чи смерть матері (батька) – все це може привести до формування тривожної прив'язаності. На основі тривожної прив'язаності у дитини формується низький поріг демонстрації поведінки прив'язаності (плач, стремління перебувати поряд з об'єктом прив'язаності). Сформована модель такої поведінки буде перенесена і в доросле життя і може проявитися в підсвідомій гіпертрофованій потребі в ласці і любові. Разом з тим у дитини може сформуватися й інший стиль поведінки – вимушена самовпевненість. Замість того, щоб переживаючи стресову ситуацію, шукати ласку, тепло, турботу в оточуючих, дитина, побоюючись не отримати цього, намагається уникнути подальших болючих відчуттів і приховує свої почуття. Порушення прив'язаності пояснює різні форми емоційних розладів у дітей: тривожність, гнів, агресивність, депресія.

Отже, система опіки дітей-сиріт, безперечно, вимагає вдосконалення.

В цьому плані надзвичайно важливою і дуже перспективною є така порівняно нова для України форма опіки як дитячий будинок сімейного типу. Порядок його створення і діяльності визначено Положенням, затвердженим постановою 267 Кабінету Міністрів України від 27 квітня 1994 р. і доповнено постановою № 310 від 17 березня 1998 р. [3].

Метою створення дитячого будинку сімейного типу є подальше посилення державної допомоги дітям-сиротам і дітям, які залишилися без піклування батьків, забезпечення якнайповнішого поєднання громадських, колективних і родинних форм виховання. У Положенні цілком слушно наголошується на тому, що дитячий будинок сімейного типу є пріоритетною формою виховання та турботи про дітей-сиріт і дітей, які залишилися без піклування батьків. Мережа дитячих будинків сімейного типу в Україні постійно зростає. Передбачається поступове зникнення дитячих будинків.

Немає жодних сумнівів у тому, що, дитячі будинки сімейного типу мають значні переваги над закладами-інтернатами, проте, як показує практика, у функціонуванні дитячих будинків сімейного типу теж є певні проблем. Перш за все – це фінансові проблеми, інші – деякі зловживання, які, на жаль, іноді мають місце з боку окремих батьків-опікунів.

Список літератури

1. Олифиренко Л.Я. и др. Социально-педагогическая поддержка детей группы риска. М.: Академия, 2002. 256 с.
2. Рычкова Н.А. Деадаптированное поведение детей: Диагностика, коррекция, психопрофилактика. М., 2000. 232 с.
3. Законодавство України про шлюб, сім'ю та спадкування. К.: «А.С.К.», 1998. 296 с.

ІННОВАЦІЙНІ ФОРМИ РОБОТИ З ПРОБЛЕМНИМИ НЕПОВНОЛІТНИМИ В США

Козубовський М.

аспірант кафедри загальної педагогіки
і педагогіки вищої школи

ДВНЗ «Ужгородський національний університет»

Процес формування постіндустріальної цивілізації супроводжується не тільки позитивними, але й негативними явищами у всіх сферах соціального життя. До них слід віднести: катастрофічне виснаження природних ресурсів і забруднення навколишнього середовища, що загрожують існуванню людства; прискорену урбанізацію, що порушує рівновагу в системі «людина-природа»; трансформацію родини і її нестабільність; ріст кількості неповних родин; перевага орієнтації на споживацькі цінності, що послаблює духовні аспекти суспільного життя, підсилює індивідуалізм, егоцентризм, неповагу до інших, злочинність.

Негативні соціальні наслідки переходу людства в постіндустріальну стадію розвитку особливо болісно відображається на неповнолітніх, на процесі формування їх особистості, здатності продуктивно жити в умовах суспільства, яке постійно змінюється. У поведінці значної частини неповнолітніх мають місце девіантні прояви. Показовими щодо цього є дані, отримані в процесі дослідження української вченої В. Оржеховської, яка відзначає, що в Україні щодня підлітки скоюють в середньому 104 злочини, в тому числі: одне вбивство або важке тілесне пошкодження, звалтування, два-три розбійних напади, вісім пограбувань, двадцять шість крадіжок державного, 45 – особистого майна громадян (з них 16 квартирних крадіжок). Відмічається зниження віку правопорушників (підлітки віком 14 – 17 років становлять 8% загального населення України, однак вони скоюють чверть усіх злочинів) [1, с. 56-58].

Останнім часом поширення девіантних проявів має місце навіть серед молодших школярів.

Подібна ситуація спостерігається в багатьох зарубіжних країнах. Американських учених особливо турбують прояви недисциплінованості, постійно зростаючий рівень алкоголізму, наркоманії, насильства, бійок серед неповнолітніх із застосуванням зброї в стінах школи. На думку науковців (А.Болл, Б.Ейдман, Л.Мітчел та ін.) , на початку ХХІ століття освіта і виховання підростаючих поколінь постали перед складними проблемами, які важко вирішувати тільки силами школи й родини. В умовах нестабільності суспільства виникає гостра необхідність доповнення традиційної освітньої системи установами нового типу, які забезпечували б безперервність освіти й ефективність виховних зусиль. До них слід віднести мережу дитячих заміських таборів, що динамічно розвивається в США.

Вивчення цієї підсистеми освіти має не тільки теоретичну, але й практичну значимість при розробці й корекції стратегії розвитку вітчизняної системи освіти як на загальному, так і регіональному рівнях.

Слід підкреслити, що сьогодні в США для дітей і підлітків, які мають поведінкові чи емоційні проблеми, що зумовлюють їх девіантну поведінку, функціонують установи

декількох типів: освітні і медичні центри з цілодобовим перебуванням; сімейні дитячі будинки; кризові та дитячі психіатричні центри; профілакторії; спецшколи для дітей і підлітків; літні заміські табори. Зауважимо, що деякі табори для дітей з проблемною поведінкою працюють не тільки літом, але й впродовж року і забезпечують навчально-виховний і корекційно-реабілітаційний процес.

Серед закладів, які працюють з неповнолітніми, схильними до девіантної поведінки, варто особливо відзначити заміські літні табори [2]. Такі табори існують в США досить давно. Зародження табірної руху в США розпочалося в 1840 році і було спочатку зумовлено природним бажанням людей дати можливість дітям проводити більше часу за містом, подалі від індустріальних центрів. Пізніше відбулося переосмислення ролі заміських дитячих таборів в системі освіти, внаслідок чого акцент із завдань оздоровлення дітей змістився на освітньо-пізнавальні, морально-етичні, духовні аспекти. Сьогодні заміські табори в США є повноцінною складовою системи освіти. Вони розглядаються як місце, де діти можуть не тільки зміцнити своє здоров'я, але й долучитися до цінного соціального досвіду, оволодіти навичками життя в колективі, здійснити повноцінну самореалізацію.

Особливо важливе значення мають заміські табори для соціально-педагогічної роботи з дітьми групи ризику. Аналіз праць американських учених дає підстави стверджувати, що в останні десятиріччя в США успішно функціонують дитячі заміські табори, які призначені спеціально для корекції девіантної поведінки дітей. Цінність таких таборів в тому, що діти з девіантною поведінкою не відчувають тут негативного ставлення до себе однокласників і вчителів, мають змогу підвищити свою самооцінку, оскільки залучаються до різних видів діяльності, де можуть проявити свої здібності.

Поява широкої мережі дитячих заміських таборів, орієнтованих на інтенсивну цілеспрямовану соціально-педагогічну корекційну, профілактичну виховну роботу, дає можливість вирішити низку проблем, пов'язаних з формуванням у даної категорії дітей позитивної мотивації життєдіяльності, професійно-особистісним самовизначенням, підвищенням загальної культури і стимулюванням розвитку соціально і морально значимих цінностей. Варто підкреслити, що існуюча система дитячих таборів покликана виконувати також функцію додаткової освіти, нейтралізуючи недоліки і проблеми шкільного навчання.

Корекція поведінки дітей групи ризику в умовах літніх заміських таборів містить комплекс психолого-педагогічних, медичних заходів, спрямованих на корекцію, реабілітацію, компенсацію втрачених або серйозно порушених психофізичних функцій дитини.

Пріоритетний напрямок корекційних заходів визначається, виходячи із психофізіологічних особливостей, стану здоров'я, рівня розвитку учасників програм. Виховна робота з дітьми групи ризику в умовах літніх таборів здійснюється шляхом: організації продуктивного дозвілля; створення здорового середовища, сприятливої атмосфери, які сприяють моральному й фізичному оздоровленню дитини; виявлення, прийняття й використання тих позитивних якостей і цінностей, які вже закладені в дитині.

Виховання в умовах заміських таборів США органічно поєднується з навчанням. Із процесом розширення табірної руху, спрямованого на роботу з дітьми

групи ризику, освітні цінності займають все більше місце в розробці програм відпочинку. В програму для дітей різних вікових груп поступово включаються такі предмети, як образотворче мистецтво й ремесла, музика й танці. Це пов'язано з тим, що зміст традиційному шкільної програми сконцентрований на викладанні в школі основних предметів (читання, писання, математика, англійська граматики). У той час, як реалізація інноваційних освітніх програм в умовах заміського табору дає можливість учителю-вожатому стимулювати й розбудовувати творчий потенціал та інтереси дітей групи ризику в галузі мистецтва, живопису, культури, фізкультури й спорту [3].

Отже, заміські літні табори посідають чільне місце в системі безперервної освіти США. Їх визнано однією з конструктивних форм вирішення питань соціально-педагогічної роботи з дітьми групи ризику, попередження педагогічної занедбаності неповнолітніх. Досвід їх роботи доцільно впроваджувати в інших країнах, в тому числі й Україні.

Список літератури

1. Оржеховська В.М., Пилипенко О.І. Превентивна педагогіка: [навчальний посібник]. Черкаси : Вид.Чабаненко Ю. 284 с.
2. Pre-Camp Playbook for Counselors and Staff / Ed. By Steve Kanefsky. Menominee , Wisconsin, 2001. 117 p.
3. Caine R.N. Building the Bridge From Research to Classroom. *Educational Leadership*. 2000. Vol.58. № 3. P.112-117.

ВПЛИВ СОЦІАЛЬНОГО СЕРЕДОВИЩА НА ФОРМУВАННЯ МІЖЕТНІЧНОЇ ТОЛЕРАНТНОСТІ ОСОБИСТОСТІ В ПОЛКУЛЬТУРНОМУ РЕГІОНІ

Козубовський Р.

кандидат педагогічних наук, доцент кафедри
соціології і соціальної роботи
ДВНЗ «Ужгородський національний університет»

Україна належить до багатонаціональних держав, де проживає понад 100 національностей, і питання міжетнічної взаємодії завжди були в центрі уваги.

На жаль, сьогодні в країні спостерігається загострення міжнаціональних відносин, прояви ворожості до представників окремих етносів, мають місце міжетнічні конфлікти, що пов'язано з певними недоліками соціальної політики держави і значним чином втручанням Росії у внутрішні справи України, намаганням дестабілізувати ситуацію в країні.

Особливої актуальності проблема міжетнічної толерантності набуває в поліетнічних регіонах, до яких, зокрема, належить Закарпатська область, яка межує з 4 державами (Угорщина, Словаччина, Румунія, Польща). Тут, упродовж багатьох років, разом з українцями мирно проживають росіяни, угорці, словаки, поляки, румуни, вірмени, молдавани, євреї, цигани та інші етноси, проте останнім часом відчувається напруження в міжетнічних відносинах, мають місце спроби окремих радикально налаштованих українських патріотів та агентів Росії роздмухати національну ворожнечу на Закарпатті між українцями та угорцями, безпідставно звинувачуючи Угорщину в зазіханні на землі Закарпаття, порушення територіальної цілісності України. Упродовж 2017-2019 років в області мали місце терористичні акції щодо угорців, зокрема підпал офісу Товариства угорської культури в Ужгороді. Нещодавно в Ужгороді відбувся марш українських націоналістів, які пройшли з факелами, відповідною націоналістичною символікою вулицями міста і провели мітинг на центральній площі. В цілому в області спостерігаються окремі акти вандалізму, особливо щодо національної символіки. Досить складною є ситуація в Берегівському районі, де тривалий час компактно проживають угорці і надзвичайно актуальним є питання про співвідношення державної (української) мови і угорської, оскільки деякі громадяни взагалі не спілкуються державною мовою.

Отже, цілком очевидно, що сьогодні актуалізуються питання виховання міжетнічної толерантності.

«Філософський енциклопедичний словник» дає таке визначення толерантності: «Толерантність – від лат. *tolerantia* – терпимість – термін, що ним позначають доброзичливе або принаймні стримане ставлення до індивідуальних та групових відмінностей (релігійних, етнічних, культурних, цивілізаційних)» [1, с.642] Толерантність – це терпимість до чужих думок, вірувань, поведінки, повага або визнання рівності інших, відмова від домінування чи насильства. Інакше кажучи, постійні, цілеспрямовані зусилля для створення такого інформаційного

поля, яке б культивувало в людині і суспільстві настанову на самообмеження, злагоду та співробітництво. Це також визнання легітимності законних інтересів іншого, що не розходяться з мораллю, і відвертість по відношенню до його досвіду, готовність до діалогу і до розширення власного досвіду взаємовідносин.

Застосування терміна «толерантність», як уявляється, зумовлено його сильною, активною формою, правовим, суспільно-політичним, моральним принциповим характером. Він визначає соціокультурний рівень міжособової і міжгрупової взаємодії. Сімейні, дружні, сусідські, інтимні відносини характеризуються, як правило, терміном «терпимість». Поняття ж «толерантність» в етичній і політичній лексиці включає морально-правовий та державний аспекти.

У вітчизняній науковій літературі (О.Гуренко, Н.Паніна, Е.Соколова) толерантність розглядається, насамперед, як повага і визнання рівності, відмова від домінування і насильства, визнання багатомірності і різноманіття людської культури, норм поведінки, відмова від зведення цього різноманіття до однаковості чи переваги якої-небудь однієї точки зору. У такій інтерпретації толерантність означає визнання прав іншого, сприйняття іншого як собі рівного, що претендує на розуміння і співчуття, готовність прийняти представників інших народів і культур такими, якими вони є, і взаємодіяти з ними на основі згоди і поваги. Своє практичне вираження вона знаходить у витримці, самовладанні, здатності тривалий час терпіти несприятливі впливи.

Слід підкреслити, що толерантність є базовою цінністю відкритого суспільства. Відкритість суспільства своїм власним змінам та інноваціям означає одночасно і відкритість його назовні, іншим культурним нормам і принципам. Тому толерантність, критичне мислення, свобода і відповідальність особистості у відкритому суспільстві пов'язані один з одним, становлять фундамент демократії і створюють умови розвитку, руху суспільства вперед.

Дослідження науковців засвідчують, що проблема толерантності охоплює усі сфери суспільного життя нації: соціальну, релігійно-конфесійну, політичну, особистісну, міжетнічну.

Рівень міжетнічної толерантності зазвичай оцінюється у двох вимірах : психологічному – готовність до зближення або, навпаки, до неприйняття людей іншої національності; політичному – як дія або здійснювана через закон і традицію суспільна норма. Обидва виміри є сутнісною складовою феномену толерантності, високий рівень якої становить цінність і соціальну норму громадянського суспільства, забезпечує суспільно-політичну стійкість та гармонію міжетнічних взаємовідносин.

Міжетнічну толерантність розуміємо як комплекс якостей особистості, які дозволяють їй виявляти терпимість, повагу і доброзичливе ставлення до представників інших етнокультурних спільнот і феноменів інших етнокультур. Даний комплекс виражається в розумінні значущості культурного «іншого», сприйнятті його як рівноправного суб'єкта взаємодії, у визнанні його права на несхожість і своєрідність, у здатності захистити себе від негативного впливу з боку «іншого» на основі терпимості.

Значний вплив на формування міжетнічної толерантності особистості має соціальне середовище.

Соціальне середовище – складне багаторівневе утворення, конкретний прояв суспільних стосунків, що мають місце в суспільстві, в якому живе і розвивається

особистість; сукупність соціальних умов життєдіяльності людини (сфери суспільного життя, соціальні інститути, соціальні групи), які впливають на її свідомість і поведінку. Це – система суспільних умов життєдіяльності особистості (економічних, політичних, правових, виробничих, культурних, етнічних тощо), в яких відбувається її формування, діяльність. До особливостей середовища відносять : рівень і характер можливостей для самоактуалізації та самореалізації, прояву індивідуальних здібностей і творчого потенціалу особистості; рівень єдності і рівномірності розвитку його сфер та ін..

У структурі соціального середовища виділяють макрорівень і мікрорівень. Макрорівень (макросередовище) – це система соціальних відносин у суспільстві, сукупність багатьох факторів, зокрема економічних, правових, ідеологічних, культурних, політичних тощо. Вони впливають на індивіда як безпосередньо – через закони, соціальну політику, цінності, засоби масової інформації, так і опосередковано через вплив на малі групи, до яких належить індивід. Мікрорівень (мікросередовище) – це конкретні умови життя особистості та умови в середовищі найближчого оточення. Типи мікросередовища виокремлюють за різними ознаками : за видом діяльності (виробниче, навчальне, сімейно-побутове); за територіальною ознакою (місто, село); за національно-етнічним складом (мононаціональне, багатонаціональне).

Не можна не погодитися з думкою Я.Довгополової, що серед типів мікросередовища чільне місце у формуванні міжетнічної толерантності молоді посідає навчальне середовище, або, іншими словами, полікультурне середовище закладу вищої освіти [2].

Безперечно, формуванню міжкультурної (міжетнічної) толерантності майбутніх фахівців сприяє організація відповідного культурно-освітнього простору навчального закладу, який зазвичай передбачає наявність трьох компонентів : просторово-семантичний (архітектура навчального закладу, дизайн інтер'єру, символи та інша інформація); змістово-методичний (концепція навчання і виховання студентів, навчальні програми і плани; методи і форми організації освіти; органи студентського самоуправління; науково-дослідницька робота студентів); комунікативно-організаційний (національні особливості студентів і викладачів, їх цінності, установки, стиль спілкування).

Полікультурне освітнє середовище, засноване на загальнолюдських цінностях, яке передбачає формування готовності майбутніх фахівців до діалогу, міжкультурної взаємодії. Полікультурне освітнє середовище вищого навчального закладу є місцем можливих дискусій, дозволяє студентам навчитися вирішувати проблеми і конфлікти міжкультурної взаємодії шляхом діалогу, співробітництва і компромісів, дає уяву про смисл існування людства загалом, формує якості, необхідні для успішної інтеграції особистості в іншу культуру, виховує навички толерантної поведінки людей в полікультурному суспільстві. Це – простір позитивної взаємодії індивідів, груп, культур, які представляють різні етноси, культури, релігії, заклад з багатокультурним, різновіковим контингентом викладачів і студентів, який покликаний задовольнити освітні, соціальні і адаптивні потреби індивіда в багатокультурному суспільстві. В сьгоднішніх умовах полікультурне середовище повинно бути створеним у всіх навчальних закладах.

Список літератури

IMPACT OF MODERNITY ON SCIENCE AND PRACTICE

1. Філософський енциклопедичний словник / В.І. Шинкарук. К.: Абрис, 2002. 742 с.
2. Довгополова Я. В. Формування толерантних відносин студентів у полікультурному середовищі вищого навчального закладу: дис. ... канд. пед. наук: 13.00.05. Х.: Харківський національний університет імені В. Н. Каразіна, 2007. 206 с.

НАУКОВІ ДОСЛІДЖЕННЯ ФОРМУВАННЯ Я-КОНЦЕПЦІЇ ДІТЕЙ ДОШКІЛЬНОГО ВІКУ

Колісниченко Т.

студентка 4 курсу

Херсонський державний університет

У психології немає єдиної думки щодо співвідношення термінів «образ Я», «самосвідомість», «Я-концепція». В літературі можна зустріти використання цих понять як синонімів. В деяких дослідженнях образ «Я» розуміється як компонент Я-концепції, самосвідомості або як її продукт. Самосвідомість – це надзвичайно важлива, суттєва здатність людини, яка дозволяє виокремити саму себе з оточуючого світу, усвідомити себе та знайти своє місце в світі (О. Смірнова); усвідомлене ставлення людини до своїх індивідуальних та особистісних якостей, переживань та думок (Г. Урунтаєва); розуміння дитиною того, що вона собою являє, які якості має, як ставляться до неї оточуючі (В. Мухіна); усвідомлення дитиною самої себе, своїх вмінь та якостей, відкриття для себе своїх власних переживань, що є основним утворенням дошкільного віку (Д. Ельконін, О. Шаграєва). [5]

Образ у психології та філософії розглядається як суб'єктивна картина світу або його фрагментів, що включає самого суб'єкта, інших людей, просторове оточення і тимчасову послідовність подій. Образ у свідомості людини – це засіб відображення реальності. «Я» – це психологічна категорія, яка використовується для позначення індивідуальності, неповторності особистості (Н. Шавровська); те, з чим людина стикається, коли формує свої уявлення про себе та світ (В. Нікітін). Образ «Я» – це сукупність уявлень людини про себе; результат процесу самосвідомості, форма, в якій самосвідомість відкривається особистості; це система настановлень, спрямованих на самого себе (І. Кон, О. Ядов); суб'єктивне уявлення про себе, бачення самого себе (А. Петровський). [4]

У. Джеймс виокремлює дві сторони самосвідомості: елемент у свідомості, який пізнає сам себе (наше чисте «Я» або Ego, суб'єкт), та елемент, який пізнається (емпіричне Ego, об'єкт). Емпіричне «Я» є досить мінливим: один той самий матеріал може розглядатися певною людиною як частина її «Я», або лише як належне їй, або як таке, що не має до неї жодного відношення. Уявлення людини про себе, про все те, що вона може назвати своїм (фізичні та душевні якості, одяг, майно, родина, друзі, репутація, досягнення), в широкому розумінні складає особистість людини. При цьому, її можна аналізувати щодо її основних складових (фізичного, соціального, духовного), а також емоцій і вчинків, які вони викликають.

Схожі елементи самосвідомості визначає і О. Смірнова. В її роботах вказується, що самосвідомість людини ґрунтується на двох різних основах – особистісній та предметній. При цьому, особистісна, суб'єктна основа або «Я» (чисте Ego за Ж.Піаже) це певний центр, ядро самопізнання, відчуття себе як джерела свідомості, активності, волі, переживань, що надає унікальності, незрівнянності, неоціненності людському «Я». Особистісна самосвідомість закладається та домінує в перші півроку життя дитини під час виникнення афективного зв'язку з матір'ю, коли дитина починає відчувати

впевненість в собі, свою необхідність для іншого. А предметна, об'єктна основа (емпіричне Ego за Ж.Піаже) є периферією самосвідомості та містить все те, про що можна сказати «моє» (особистісні якості, знання, вміння, можливості, предмети, статус), опосередковує ставлення людини до світу, оточуючого середовища, самої себе. Саме на ґрунті цих уявлень закладається самооцінка (як ставлення до своїх якостей) та образ себе (як уявлення про свої здібності, можливості, місце серед інших). Виникнення предметної основи самосвідомості О. Смірнова пов'язує з появою образу свого фізичного «Я», коли дитина починає впізнавати себе в дзеркалі. [1]

М. Лісіна висуває іншу думку щодо центрального компоненту самосвідомості. В роботах, присвячених дослідженню самосвідомості дітей 3-7 років, вона використовує поняття «образ самого себе», розглядаючи його як продукт спілкування. За визначенням автора, «образ самого себе» складає сукупність когнітивно-афективної інформації дитини про себе, яка відображує єдність певних структурних, функціональних та емоційних компонентів. Він закладається відразу після народження. Фундаментом «образу самого себе» М. Лісіна називає «уявлення дитини про себе», характеризуючи його як самопізнання або когнітивну сторону. При цьому, автор розмежовує поняття «уявлення дитини про себе» та «знання про себе», вважаючи останнє найбільш чітким рівнем усвідомленості уявлень про себе. [2]

В. Мухіна виокремлює такі лінії розвитку самосвідомості дитини:

- ідентифікація себе зі своїм іменем та тілом, що дозволяє дитині усвідомлювати відособленість від інших, прагнення до визнання (усвідомлення власної цінності для інших);
- статеві ідентифікації (усвідомлення себе як хлопчика чи дівчинки), психологічний час особистості (переживання дитиною себе як такою, що змінюється з часом), соціальний простір особистості (ті умови розвитку та побуту, що вводять її в сферу прав та обов'язків, в сферу діяльності та спілкування).

Дитина 5 років уже знає, що вона вміє, має деякі уявлення про свої пізнавальні можливості, особистісні якості, зовнішність. В 6-7 років до цього додаються уявлення про фізичні можливості, розширюються знання про особистісні якості та розумові можливості, діти цікавляться деякими психічними процесами, намагаються усвідомити мотиви вчинків, пояснити власну поведінку, починають усвідомлювати свої моральні якості, переживання, емоційний стан. [6]

Образ «Я» має рівневу структуру (І. Кон, О. Ядов). Ґрунтуючись на тому, що настановлення складаються з когнітивного, афективного та поведінкового компонентів, в структурі образу «Я» виокремлюють три аспекти: змістовний, емоційно-ціннісний, операційно-дійовий.

На подібну структуру вказує і А. Петровський, визначаючи складові компоненти образу «Я». Пізнавальний компонент — уявлення про свої здібності, зовнішність, фізичну силу, соціальну вагомість, тощо. Емоційний компонент — переживання самоповаги, самолюбства, самоприниження. Оцінно-вольовий — тяжіння до поваги, симпатії, високого статусу або бажання залишитися непомітним, приховати свої недоліки. А. Петровський засвідчує, що у людини безліч образів «Я», які по черзі домінують у самосвідомості людини: «реальне Я», «ідеальне Я» (якою має бути людина, щоб відповідати очікуванням оточення, це певний орієнтир у самовихованні),

«фантастичне Я» (якою хотілося б стати, якщо це було можливим), «бажане Я» (уявлення про те, на що людина виявиться здатною за сприятливих обставин), «очікуване Я» (продукт уяви, образ того, якою, на думку людини, вона є в очах інших), «уявне Я» (те, якою б людина хотіла виглядати, якою вона себе зображує).

У дошкільному віці образ «Я» ускладнюється. Під час адаптації відбувається засвоєння дітьми норм та засобів поведінки. Фаза індивідуалізації характеризується появою у дитини бажання знайти в собі особливості (позитивні чи негативні), які відрізняють її від інших. При цьому дошкільник буде орієнтуватися більшою мірою на оцінку значущого дорослого. Уявлення людини про саму себе, про її зовнішній вигляд, психічні властивості, моральні якості, усвідомлення власних бажань та можливостей характеризують змістовний компонент образу «Я». Ця сукупність уявлень про себе значною мірою впливає на емоційні та поведінкові реакції людини. [3]

Таким чином, образ «Я» розуміється як суб'єктивна динамічна сукупність уявлень людини про себе, свою індивідуальність, неповторність; як система настановлень, спрямованих на самого себе, яка складається з пізнавального емоційного та оцінково-вольового компонентів. У дошкільному віці важливим фактором формування образу «Я» є спілкування з однолітками, з якими дитина себе порівнює.

Список літератури

1. Бабенко, О. Вплив родини на формування особистості дитини / О. Бабенко, А. Щербак // Дитячий садок. Управління. – 2014. – № 3. – С. 39—41.
2. Бех, І. Д. Духовно розвинена особистість у психовиховному вимірі / І. Д. Бех // Наукове забезпечення розвитку освіти в Україні: актуальні проблеми теорії і практики : (до 25-річчя НАПН України) : [зб. наук. пр.] / НАПН України ; [редкол.: В. Г. Кремень (голова) та ін.]. – Київ : Сам, 2017. – С. 33—38.
3. Бровченко, А. К. Мотивація до особистісного зростання і саморозвитку в психологічній освіті / А. К. Бровченко // Психолого-педагогічні проблеми вищої і середньої освіти в умовах сучасних викликів: теорія і практика : матеріали II Міжнар. наук.-практ. конф., м. Харків, 11 квіт. 2017 р. / ХНПУ ім. Г. С. Сковороди, Жешув. ун-т, Пед. ун-т Чендус. ун-ту ; [редкол.: О. А. Андрущенко та ін.]. – Харків : ХНПУ, 2017. – С. 268—271.
4. Зязюн, І. Історичні витоки психологічної педагогіки / І. Зязюн // Рідна школа. – 2013. – № 11. – С. 3—12.
5. Музичка, Н. Педагогічні умови розвитку творчих здібностей особистості / Н. Музичка // Цивілізаційний поступ сучасної освіти і науки : матеріали VI наук.-практ. конф. магістрантів ХНПУ ім. Г. С. Сковороди, (18—19 лют. 2015 р., м. Харків) : [у 2 ч.] / ХНПУ ім. Г. С. Сковороди ; [за заг. ред. О. А. Андрущенко ; відп. за вип. К. А. Юр'єва]. – Харків : ХНПУ, 2015. – Ч. 2. – С. 21—22.
6. Приходько, Ю. Формування соціальної компетентності у взаємодії дітей різних вікових груп / Ю. Приходько // Учитель початкової школи. – 2018. – № 10. – С. 7—9.

ТЕОРЕТИЧНЕ ПІДГРУНТЯ ЕКОНОМІЧНОГО ПРОРИВУ У НАУКОВИХ ДОСЛІДЖЕННЯХ

Коліщенко Р., аспірант
Міжнародний університет фінансів

Литвак Т., магістрант
Міжнародний університет фінансів

Науковий керівник:
Ляш Ольга Ігорівна
д.е.н., проф.
Міжнародний університет фінансів

Загальновідомо, що розкриття змісту категорії “економічний прорив” потребує дослідження сутності поняття “прорив”, яке, зокрема, в економічному середовищі означає економічне зростання вище 4-5%; в словнику В. Лопатіна – описується як різкий (рішучий) поштовх до кращого. Якщо перекладати термін “прорив” (breakthrough) з англійської мови, отримаємо таке трактування - відкриття; поштовх; велике досягнення; крок вперед в певній галузі; важливе наукове відкриття; технічне удосконалення; новизна (наприклад технології); зрушення; перелом; видатне науково-технічне досягнення; епохальне досягнення; технічний прорив; проникнення всередину (через бар'єр будь-якого роду); революційне відкриття; інноваційне рішення [1].

Особливий інтерес до проривної економіки викликаний, по-перше, пошуком більш ефективного шляху розвитку, ніж ті, що застосовувалися в останні більш ніж чверть століття. По-друге, гострою необхідністю проривного економічного розвитку, що, безумовно, передбачає відповідне управління змінами в економічних системах. Станом на сьогодні, недостатньо наукових розробок та праць, присвячених теорії управління змінами в економічних системах та проривній економіці, поки в країні немає. Лише декілька років тому з'явилася в перекладі перша зарубіжна монографія Р. Шарма та вийшла в світ робота С. Глазьева - [2, С. 156].

Варто зауважити, що у світовій науковій думці сформувались різні погляди на взаємозалежність категорій “економічний прорив”, “економічний розвиток” та “економічне зростання”, які узагальнені та наведені в нашій таблиці.

Таблиця 1.1 - Науковий огляд змістових категорій “економічний прорив”, “економічний розвиток” та “економічне зростання”

№ п/п	Автор	Підхід	Джерело
1	Р. Шарма, [3, с. 29]	«Проривні економіки» - країни, здатні забезпечити сталий і швидкий економічний розвиток, перевершити великі очікування інвесторів або, щонайменше, відповідати їм і зберегти	Р. Шарма, «Проривні економіки. У пошуках наступного економічного дива», Видавництво: "Манн, Іванов і Фербер", Москва,

IMPACT OF MODERNITY ON SCIENCE AND PRACTICE

		<p>середні темпи зростання доходів на душу населення. Наприклад, Чеській Республіці, де рівень доходів на душу населення становить 20 тисяч доларів і вище, для прориву досить забезпечити приріст ВВП на 3-4 відсотки, в той час як в Китаї (клас доходотримувачів до 5 тисяч доларів) приріст менш ніж в 6-7 відсотків буде сприйматися як рецесія. Рецесія — фаза економічного циклу, під час якої відбувається загальне зниження економічної активності. Зазвичай рецесії трапляються під час масового скорочення витрат. До цього можуть призвести різні події, наприклад, фінансова криза чи пандемія.</p>	2013.
2	І. Малий, І. Радіонова [4, с. 174]	<p>Економічне зростання – це довготермінова тенденція збільшення реального ВВП. Під економічним зростанням слід розуміти довгострокове зростання обсягів виробництва за рахунок збільшення потенційного ВВП і адекватного зростання сукупного попиту:</p> <ol style="list-style-type: none"> 1. потенційний ВВП є довгостроковою сукупною пропозицією, яка залежить від кількості та продуктивності факторів виробництва; 2. оскільки у довгостроковому періоді сукупний попит тяжіє до потенційного ВВП, то завдяки цьому збільшується обсяг виробництва. 	<p>Макроекономіка: базовий курс : навч. посіб. / [проф. І.І. Малий, проф. І.Ф. Радіонова, доц. Т.Ф. Куценко, доц. Н.В. Федірко та ін.] - К.: КНЕУ, 2016. - 246 с.</p>
3	М. Небава [5, с. 338]	<p>Соціально-економічний розвиток – це процес безупинної зміни матеріального базису виробництва а також усієї сукупності різноманітних відносин між економічними суб'єктами, соціальними групами населення. Економічне зростання розглядається макроекономічною наукою як складова частина й одна з найважливіших характеристик економічного розвитку країни. Це поняття пов'язане з</p>	<p>Небава М. І. Теорія макроекономіки: Навч. посіб. - К.: ВД “Слово”, 2003. - 536 с</p>

IMPACT OF MODERNITY ON SCIENCE AND PRACTICE

		кількісною зміною обсягів виробництва і споживання ВВП.	
4	І. Мацкуляк [6, с. 77]	Проривна економіка - це нова якість національного господарства в цілому або його певної частини, а іноді навіть окремої організації. Чим більше вона розвивається, чим професійніше її керівництво, тим помітніше перетворення існуючого укладу та його трансформацію і в новий суспільно-технологічний стан, і в інноваційну якість економічної системи.	Мацкуляк І.Д., Сапожникова М.Т., Харчілава Г.П. Проривна економіка: до теорії управління змінами економічних систем // Управлінець. 2019. Т. 10. № 4. С. 75-84.
5	Е. Биковська, [7, с. 152]	Проривний розвиток - рух, орієнтований на майбутнє, об'єднання соціуму по духовному і моральному принципу, зайняття наукомістких інформаційних ніш в світовому розподілі праці. Проривний розвиток передбачає і елементи ринкової саморегуляції, і державне регулювання суспільного відтворення. Держава безпосередньо формує та сприяє формуванню ринкових структур, що відповідають інтересам суспільства, регулює відтворювальні пропорції. Виконуючи функції регулювання проривного відтворення, держава керується його ідеалами і цілями, спирається на наявний в розпорядженні інструментарій, розроблену політику, засоби і апарат реалізації політики, а також методи.	Биковська Е.Н., Казанцева Н.В., Харчілава Г.П. Проривна економіка: особливості формування та розвитку в Росії. Вісник університету . 2019; (10): 152-157. https://doi.org/10.26425/1816-4277-2019-10-152-157

Джерело: складено авторами на основі джерел [3-7]

Враховуючи та аналізуючи наукові праці та думки вчених можна стверджувати, що економічний прорив завжди супроводжується позитивним зростанням реального ВВП в країні, стабільним довготривалим розвитком економіки, позитивними трансформаціями та інноваційною діяльністю.

Про це також свідчать багаторічні дослідження Й. Шумпетера вказуючи на те, що розвиток є динамічним явищем, відтак, визначається певною зміною траєкторії руху, зсунення стану рівноваги шляхом переходу економічної системи від заданого на певний

момент часу центру рівноваги до іншого, постійною адаптацією економіки до мінливого центру рівноваги [2, с.142]. Примітно, що Л. Гапоненко і А. Пакрухин також визначають розвиток, як рух уперед, здатність до набуття нових рис та становлення нових структурних характеристик об'єкта, його еволюцію, поліпшення, удосконалювання, прогрес, а також зростання і розширення [3, с. 11].

Таким чином, проривна економіка - це економіка, заснована на проривних технологіях, кардинально змінюють організаційно-управлінську систему господарювання. Відтак, термін «проривна економіка» досить широко застосовується в західній літературі, особливо щодо країн, що розвиваються.

Варто взяти до уваги наступні критерії для визначення країн, які демонстрували економічний прорив:

- темпи зростання ВВП більш ніж в 2 рази перевищують середні темпи зростання ВВП відповідної групи країн за рівнем розвитку (розвинені та країни, що розвиваються);

- перевищення темпів зростання ВВП фіксується не менше 3 років поспіль.

Використання даних критеріїв дозволить визначити країни, які в ті чи інші періоди часу демонстрували по-справжньому проривний економічний розвиток, тобто здійснювали те, що можна назвати «економічним проривом».

Список літератури

1. Переклад слова “breakthrough”: веб-сайт. URL: <http://ua.opentran.net/dict/uk/en-uk/breakthrough.html> (дата звернення: 08.04.2020).
2. Глазьев С.Ю. Ривок в майбутнє: Росія в нових технологічному і господарському устрої. 2018. С. 156.
3. Р. Шарма. Проривні економіки. У пошуках наступного економічного дива. Видавництво: "Манн, Іванов і Фербер". 2013. С. 29.
4. Малий І.Й., Радіонова І.Ф., Куценко Т.Ф., Федірко Н.В. Макроекономіка: базовий курс : навчальний посібник. 2016. С. 246.
5. Небава М. І. Теорія макроекономіки: навчальний посібник. 2003. С. 536.
6. Мацкуляк І.Д., Сапожникова М.Т., Харчілава Г.П. Проривна економіка: до теорії управління змінами економічних систем. 2019. С. 75-84.
7. Биковська Е.Н., Казанцева Н.В., Харчілава Г.П. Проривна економіка: особливості формування та розвитку в Росії. Вісник університету. 2019. веб-сайт. URL: <https://doi.org/10.26425/1816-4277-2019-10-152-157> (дата звернення: 08.04.2020).

ПІДСТАВИ ПРОВЕДЕННЯ НЕГЛАСНИХ СЛІДЧИХ (РОЗШУКОВИХ) ДІЙ

Колтоновська Ю.

студентка Навчально-наукового Інституту права
психології та інноваційної освіти
Національного університету «Львівська політехніка»

Цилюрик І.

асистент кафедри кримінального права та процесу
Інституту права, психології та інноваційної освіти
Національного університету «Львівська політехніка»

Інституту негласних слідчих (розшукових) дій у вітчизняному кримінальному процесі присвячено главу 21 нового Кримінально-процесуального кодексу [1, с. 17]. Негласні слідчі (розшукові) (далі НСРД) дії є різновидом слідчих (розшукових) дій, відомості про факт та методи проведення яких не підлягають розголошенню, за винятком випадків, передбачених Кримінально-процесуальним кодексом [2].

Мета НСРД полягає у всебічному та об'єктивному зібранню доказової інформації щодо особи чи групи осіб, які вчинили злочин або готують його [3, с. 553].

Негласність слідчих (розшукових) дій означає особливий порядок їх підготовки, проведення та зберігання і використання отриманих результатів у режимі прихованості до певного часу від інших осіб, які не причетні до їх проведення. До того ж утаємниченими такі відомості мають бути не лише від осіб, стосовно яких проводяться ці негласні дії, а й від будь-яких інших осіб, зокрема й працівників органів досудового розслідування, оперативних підрозділів, посадових осіб правоохоронних та інших органів, пересічних громадян тощо, які не задіяні в підготовці й проведенні конкретних НСРД, навіть якщо вони беруть участь в інших заходах із здійснення досудового розслідування у конкретному кримінальному провадженні [4, с. 130]. Вважаємо, правильним таємність проведення таких дій, оскільки дані і обставини перевіряються шляхом втручання у особисте приватне життя осіб. Розголошення даних, інформації про особу призведе до негативних наслідків, що суперечить принципам, на яких базується кримінально-процесуальне право.

На вказану ключову ознаку НСРД наголошують і вітчизняні не лише вчені-процесуалісти, а й судді-практики, зазначаючи, що «слідчі (розшукові) дії треба відрізняти від негласних слідчих (розшукових) дій, які хоча і є їх різновидом, проте відомості про факт та методи їх проведення не підлягають розголошенню» [1, с. 17]. Проведення НСРД допускається тільки у конкретному кримінальному провадженні [5, с. 5].

С.М. Міщенко зазначає «необхідно пам'ятати, що негласні слідчі (розшукові) дії проводяться лише у випадках, якщо відомості про злочин та особу, яка його вчинила, неможливо отримати в інший спосіб» [6]. На наш погляд, вказана думка є слушною, оскільки НСРД призводять до втручання у приватне життя особи та «призупиняють»

дію прав-принципів особи. Якщо у законодавстві не були б вказані окремі випадки проведення НСРД, то спостерігалась би велика кількість грубих порушень прав відносно осіб.

Для виконання завдань кримінального судочинства в процесі проведення НСРД необхідні підстави. Питання про наявність достатніх підстав для проведення НСРД в кожному конкретному випадку вирішується слідчим, прокурором, а у випадках, передбачених Кримінальним процесуальним кодексом, – слідчим суддею за клопотанням прокурора або за клопотанням слідчого, погодженого з прокурором, які приймають рішення про наявність чи відсутність фактів або обставин, що потребують проведення НСРД [7, с. 99]. На нашу думку, при встановленні питання про достатність підстав для проведення НСРД, уповноважені на це особи, повинні керуватися принципом розумності та справедливості у кожному окремому випадку, щоб не посягати на права осіб стосовно невтручання у приватне життя.

Більшість дослідників виділяють фактичні та юридичні (правові) підстави проведення слідчих (розшукових) дій [8, с. 106-107]. Деякі вчені виділяють класичні фактичні та юридичні підстави проведення слідчих (розшукових) дій [9, с. 305; 10, с. 205]. Інші розподіляють підстави проведення слідчих (розшукових) дій на формальні й документальні [11, с. 235; 12, с. 7-20; 13, с. 144-145].

Окремі дослідники вважають, що підстави проведення НСРД поділяються на матеріально-правові (ступінь тяжкості кримінального правопорушення, щодо якого відбувається розслідування в рамках конкретного кримінального провадження), процесуальні (прийняття рішення відповідним суб'єктом кримінального провадження у формі процесуального документа) [14]. Вважаємо, що кожна думка про класифікацію підстав, на яких проводяться негласні слідчі дії, є слушною, оскільки науковці розглядають їх за різними критеріями, намагаючись конкретизувати. Проте це часто стає причиною суперечок, оскільки немає однозначного варіанта, а законодавство не розподіляє їх на окремі групи, лише вказує їх та порядок їхнього здійснення у загальній главі.

Кримінальне законодавство дає змогу нам виявити фактичні підстави проведення НСРД. Першою з них виступає наявність інформації, яка потребує перевірки, щодо факту вчинення кримінального правопорушення чи факту підготовки до нього. Джерелами такої інформації можуть бути заяви, листи, повідомлення від громадян, службових і посадових осіб, підприємств, установ, організацій.

Наступною підставою є наявність інформації щодо вчинення кримінального правопорушення невідомими особами. Така інформація може поступати від очевидців, потерпілих, або може бути здобута з інших негласних джерел.

Третьою підставою є наявність інформації щодо осіб, які готують або вчинили злочин, що потребує відповідної перевірки. Дана інформація може бути отримана шляхом проведення як слідчих (розшукових) дій, так і НСРД. Така інформація має бути ретельно перевірена.

Четвертою підставою для проведення НСРД є наявність інформації про осіб, що переховуються від органів розслідування чи ухиляються від відбування кримінальної відповідальності [15, с. 147-149]. Виходячи із вищезазначеного, можна дійти висновку,

що загальною фактичною підставою для проведення НСРД є наявність інформації, яка у всіх випадках має бути ретельно перевірена для вчинення таких дій.

Окрім того, варто зазначити і правові підстави проведення НСРД:

– наявність заяви чи повідомлення, зареєстрованого у встановленому законом порядку;

– наявність реєстрації у Єдиному реєстрі досудових розслідувань. Слідчий, прокурор невідкладно, але не пізніше одного дня після подання заяви, повідомлення про кримінальне правопорушення або після самостійного виявлення ним зобов'язаний внести відповідні відомості до Єдиного реєстру досудових розслідувань і розпочати розслідування;

– наявність факту реєстрації у Єдиному реєстрі досудових розслідувань дати внесення інформації та присвоєння номера кримінального провадження;

– повідомлення прокурора слідчим у письмовій формі про початок розслідування, підстава початку розслідування;

– у випадку, якщо відомості про кримінальне правопорушення до Єдиного реєстру досудових розслідувань внесені прокурором, він зобов'язаний невідкладно, але не пізніше наступного дня, з дотриманням правил підслідності наявних у нього матеріалів звернутися до органу досудового розслідування щодо доручення на проведення досудового розслідування [12, с. 15].

Отже, інститут НСРД є необхідним для нашого законодавства та всебічної перевірки доказів і успішного та ефективного розслідування злочинів, якщо таке не може бути досягнуте в інший законний спосіб. Попри те, що НСРД спричиняють втручання у приватне особисте життя людини, їх виправдовує результат розкриття злочину та дослідження фактів, задля чого і здійснювалася така процедура.

Багато думок точиться відносно законності проведення таких дій, оскільки вони посягають на права осіб, проте ми вважаємо, що процедура НСРД є запорукою справедливості та сприяє притягненню винних осіб у вчиненні кримінальних правопорушень до кримінальної відповідальності та недопущенні порушення прав інших осіб, які можуть стати потерпілими.

НСРД все ж недостатньо повно розкриті та конкретизовані, тому вважаємо необхідним систематизацію, внесення законодавцем до даного інституту змін та доповнень.

Список використаних джерел:

1. І. Городовенко В.В. Судовий контроль за проведенням слідчих (розшукових) і негласних дій. *Слово Національної школи суддів України*. 2013. № 1. С. 15-20.

2. Кримінальний процесуальний кодекс України від 13 квітня 2012 року // *Відомості Верховної Ради України*. 2013. № 9-13. 144 с.

3. Кримінальний процесуальний кодекс України. Науково-практичний коментар / За заг. ред. професорів В.Г. Гончаренка, В.Т.Нора, М.Є. Шумила. К.: Юстініан, 2012. 1328 с.

4. Колесник Валерій Аркадійович. Суб'єкти здійснення та класифікація негласних слідчих (розшукових) дій. *Юридичний часопис національної академії*

внутрішніх справ. 2013. № 1. URL: http://irbis-nbuv.gov.ua/cgi-bin/irbis_nbuv/cgiirbis_64.exe?

5. Лук'янчиков Є. Д. Визначення та система негласних слідчих (розшукових) дій. *Часопис Національного університету «Острозька академія»*. Серія «Право». 2014. №1(9). С. 1-17.

6. Свіжий погляд на негласні дії. URL: http://zib.com.ua/ua/13271-svizhiy_poglyad_na_neglasni_dii_u_vss_obgovori_li_zastosuvann.html.

7. Оперативно-розшукова діяльність та негласні слідчі (розшукові) дії: у схемах [Текст]: посіб. / [Никифорчук Д.Й., Зима Л.М, Тарасенко О.С., та ін.]; за заг. ред. В.В. Коваленка. К., Нац. акад. внутр. справ, 2012. 156 с.

8. Шейфер С.А. Следственные действия. Система и процессуальная форма. М: Издательство «Юрлитинформ», 2001. 204 с.

9. Нескоромний Д.А. Негласні слідчі (розшукові) дії: юридичні та фактичні підстави їх провадження. *Науковий вісник Львівського державного університету внутрішніх справ*. Серія юридична. 2015. Вип. 2. С. 303-312.

10. Шерудило В.О. Правові підстави негласних слідчих (розшукових) дій, пов'язаних із втручанням у приватне спілкування. *Науковий вісник публічного та приватного права*. 2016. Вип. 6 (2). С. 204-207.

11. Тагієв С.Р. Підстави проведення негласних слідчих (розшукових) дій. *Вісник Запорізького національного університету*. Юридичні науки. 2015. № 2(1). С. 233-239.

12. Никифорчук Д.Й., Ніколаюк С.І., Поливода В.В. та ін. Негласні слідчі (розшукові) дії: курс лекцій. К.: НАВС, 2012. 176 с.

13. Письменний Д.П. Слідчі (розшукові) та негласні слідчі (розшукові) дії в кримінальному провадженні України. *Науковий вісник Херсонського державного університету*. Серія «Юридичні науки». 2013. Вин. 3. Т. 2. С. 143-146.

14. Терещук С.С. Система негласних слідчих (розшукових) дій та процесуальні підстави їх проведення. *Право і безпека*. 2017. № 3 (66). С. 87-92.

15. Коваль А. А. Підстави проведення негласних слідчих (розшукових) дій як необхідна умова законності їх проведення. *Правові новели*. № 5. 2018. С. 159–164.

СИСТЕМНИЙ РИЗИК : COVID-19**Корнєєва Ю.**к.е.н., старший науковий співробітник
ДННУ «Академія фінансового управління»

Передумовою реалізації стратегії, направленої на забезпечення сталого інклюзивного економічного зростання, є використання запозичених коштів не на споживчі витрати, а на інвестиційні потреби. Проте в умовах розгортання світової економічної та фінансової кризи, спричиненої безпрецедентною зупинкою економічної діяльності внаслідок глобальної пандемії, на перший план постає питання у посиленні механізмів мобілізації додаткових фінансових ресурсів, необхідних як для протидії поширенню корона вірусу, так і для підтримки суб'єктів господарювання на всіх рівнях.

В умовах, коли на фінансових ринках відбувається падіння котирувань, навіть активні інвестори, схильні до ризикових операцій, намагаються переходити у захищені активи, внаслідок чого зростає попит на золото та цінні папери Казначейства США, та вихід з боргових інструментів з вищою дохідністю та ризиком. З початку 2020 року спостерігається найбільший в історії відтік капіталу з ринків, що розвиваються - станом на 27 березня інвестори вивели понад 83 млрд. дол. США[1].

Україна є малою відкритою економікою, для якої характерною є експортна сировинна орієнтація, на яку припадає 30,67% від загального обсягу експорту, (для прикладу на товари капітального призначення припадає 7,08%), що робить її значно залежною від кон'юнктури на зовнішніх ринках, яка зараз демонструє низхідний тренд [2]. Миттєвий негативний ефект від запровадження карантинних заходів відчула сфера послуг, додана вартість яких сягала 51,135% ВВП у 2018 році [2], що призведе до падіння ВВП у 2020 році принаймні на 4%. Безперечно, COVID-19 є системним ризиком, який не можна перекидати на приватний сектор, водночас, нейтралізація наслідків шляхом надання державної підтримки суб'єктам господарювання потребує значних фінансових ресурсів.

Згідно з оновленою у 2019 році класифікацією МВФ Україна відноситься до групи країн Emerging and Developing Europe (Нова Європа, що розвивається). Маючи значні потреби у обслуговуванні зовнішнього боргу, та обмежені можливості у залученні додаткових ресурсів на зовнішніх ринках, та визнаючи руйнівні наслідки оголошення дефолту, уряд України має, забезпечити заходи, спрямовані на протидію відтоку капіталу як внаслідок погашення зовнішніх боргових зобов'язань так і внаслідок зловживання офшорними «інвестиціями» компаніями-резидентами, що включає: 1) потребу реструктуризації існуючої заборгованості сектору загального державного управління, які можна здійснювати на основі розширених та адаптованих під сучасні умови протоколів Паризького клубу кредиторів; 2) реструктуризацію заборгованості корпоративного сектору на умовах Лондонського клубу кредиторів; 3) посилення протидії виведення капіталу за допомогою трансфертних механізмів, беручи за основу механізми BEPS.

З огляду на те, що протягом кількох місяців понад 80 країн звернулися по фінансову допомогу до МВФ, перед наднаціональними регуляторами та міжнародними

IMPACT OF MODERNITY ON SCIENCE AND PRACTICE

фінансовими інституціями постає завдання щодо розширення механізмів реструктуризації на умовах Паризького клубу кредиторів у контексті адаптації існуючих протоколів (Торонтських, Лондонських, Неапольських, Ліонських умов), до потреб країн, що не відносяться до групи найбідніших, проте потребують негайного вирішення проблеми, послаблення вимог Х'юстонських умов, та скорочення термінів розгляду справ та спрощення процедур за класичними стандартними умовами Паризького клубу.

Список літератури:

1. Transcript of Press Briefing by Kristalina Georgieva following a Conference Call of the International Monetary and Financial Committee / IMF. 27.03 2020. URL: <https://www.imf.org/en/News/Articles/2020/03/27/tr032720-transcript-press-briefing-kristalina-georgieva-following-imfc-conference-call>
2. The World Bank. Bank Open Data : офіційний сайт Світового банку. URL: <http://data.worldbank.org>.

ТЕХНОЛОГІЯ ОБРОБІТКУ ҐРУНТУ, ЗАСМІЧЕНОГО РОСЛИННИМИ ЗАЛИШКАМИ З ОРІЄНТУВАННЯМ ЗГОРНЕНИХ СТЕБЕЛ

Корчак М.

к.т.н., доцент

Подільський державний аграрно-технічний університет

При обробітку поля, засміченого рослинними залишками грубостеблових культур, найбільш актуальними є технології, які дозволяють заощаджувати енерговитрати та виконувати обробіток з мінімальною кількістю проходів агрегату без шкідливого впливу на ґрунт.

Відома технологія обробітку поля, засміченого рослинними залишками грубостеблових культур дискуванням [1]. Процес обробітку відбувається за рахунок розташування дисків під кутом атаки до напрямку руху машини. Недоліком вказаної технології при виконанні післязбирального обробітку ґрунту є мала ефективність подрібнення рослинних залишків за один прохід і, як наслідок, низька ступінь перемішування їх з ґрунтом, що дуже важливо при подальшому використанні поля.

Відома технологія обробітку поля, засміченого рослинними залишками фрезеруванням робочим органом, що працює в вертикальній площині (Авторське свідоцтво СРСР №473488, кл. А 01 В 33/06, 1972). Однак ця технологія має велику енергомісткість і не забезпечує необхідної якості обробітку ґрунту.

Відома технологія обробітку поля, засміченого рослинними залишками вертикальним фрезеруванням. Фрезерна машина, в якій реалізована ця технологія, складається з роторів з розрихлювачами, розміщених поперек напрямку її руху, що обертаються навколо вертикальних осей (Патент Англії №1552971, кл. А 1 В, 1979). Недоліком цієї технології є те, що при обробітку ґрунту, засміченого рослинними залишками, машина недостатньо їх подрібнює та забивається ними.

Відома технологія обробітку поля, засміченого рослинними залишками комбінованим агрегатом. Машина, в якій реалізований цей спосіб, включає активні і пасивні робочі органи. Основним робочим органом, що виконує технологічний процес подрібнення є фрезерний барабан з двоярусним розміщенням ножів. При цьому забезпечується подрібнення пожнивних залишків і ґрунту першим і другим ярусами, поступово збільшується глибина обробітку. Потім рухаються плоскорізальні лапи, які подрібнюють пласт в третьому ярусі на більшу глибину. Голчаста борона, яка рухається ззаду, додатково розпушує ґрунт, вирівнює поверхню і ущільнює верхній шар [2]. Недоліком даної технології обробітку є висока енергомісткість процесу, тому що фрезерування відбувається по всій ширині захвату. Відстань між дисками збільшена для досягнення поярусного обробітку без забивання барабана, однак це призводить до збільшення відігнутої частини ножа, що в свою чергу спричиняє збільшення навантаження і внутрішніх напружень ножів та ставить підвищені вимоги до їх виготовлення.

Найбільш близькою технологією обробітку поля, засміченого рослинними залишками грубостеблових культур є комбінування процесів дії на ґрунт та рослинні залишки [3, 4]. Подрібнювач, в якому реалізована ця технологія, містить раму, на якій змонтовано дискові ножі, фрезерні секції, розподільники, котки та вирівнювальні щитки. Дана технологія забезпечує ефективне використання поєднаних активних і пасивних робочих органів для обробітку ґрунту за один прохід агрегату. При цій технології відбуваються технологічні процеси перерізу довгих та грубих стебел в міжряддях, розподілу залишків на рядки посіву, ущільнення, процеси подрібнення та переміщення їх з ґрунтом та вирівнювання поверхні поля. Але при цьому помітний недолік – згорнена листостеблова маса рослинних залишків недостатньо підготовлена та не в повній мірі орієнтується на смуги обробітку для виконання процесу подрібнення фрезерними робочими органами.

В основу розробки поставлена задача удосконалення технології обробітку поля, засміченого рослинними залишками грубостеблових культур після їх збирання шляхом поєднання послідовних процесів впливу на рослинні залишки та ґрунт, що дозволяє забезпечити якісне очищення поля, подрібнення і загортання рослинних залишків по всьому фронту ширини захвату за один прохід агрегату; ефективне використання енергії, що витрачається на привод засобів подрібнення залишків, а тим самим досягти можливості збільшення ширини захвату агрегату та його продуктивності; залишити вирівняну і чисту від рослинних залишків поверхню поля [5-14].

Поставлена задача досягається тим, що при запропонованій технології обробітку поля, засміченого рослинними залишками грубостеблових культур, послідовно здійснюються процеси перерізу довгих та грубих рослинних залишків, процеси розподілу по рядках, ущільнення, притискання до ґрунту та орієнтування, подрібнення згорненої рослинно-земляної маси, процес вирівнювання обробленої поверхні ґрунту (рис. 1).



Рис. 1. Технологія обробітку ґрунту, засміченого рослинними залишками з орієнтуванням згорнених стебел

Процес перерізу здійснює перерізання довгих та грубих стебел в міжряддях. Процес розподілу призначений для спрямування рослинних залишків з міжрядь на рядки. Процес ущільнення забезпечує втрамбування згорнених рослинних залишків та сприяє кращому підготовленню до процесу подрібнення. Процес притискання та орієнтування забезпечує стискання та спрямування згорненої листостеблової маси в зони подрібнення. Процес подрібнення здійснює обробіток згорнених рослинних залишків та ґрунту шляхом фрезерування. Процес вирівнювання забезпечує вирівнювання обробленої поверхні поля.

Кожен процес сприяє кращому протіканню наступного.

Подрібнювач, в якому реалізується ця технологія, містить раму, на якій змонтовано фрезерні секції, розподільники, плоскі дискові ножі, прикочувальні котки, притискні пластини з напрямними стінками та вирівнювальні щитки. Активні робочі органи розміщені лише на окремих ділянках – в зонах подрібнення (по рядках посіву). Подрібнення залишків по всьому фронту ширини захвату досягається за допомогою розподільників, які спрямовують перерізані стебла, що залишились в міжряддях, в зони подрібнення. Для втрамбування та ущільнення згорнених рослинних залишків позаду розподільників по рядках посіву встановлені прикочувальні котки. Для запобігання забиванню розподільників встановлені плоскі дискові ножі. Для кращого подання та орієнтування згорненої листостеблової маси на смуги обробітку перед фрезерними секціями встановлені притискні пластини з напрямними стінками [15-23].

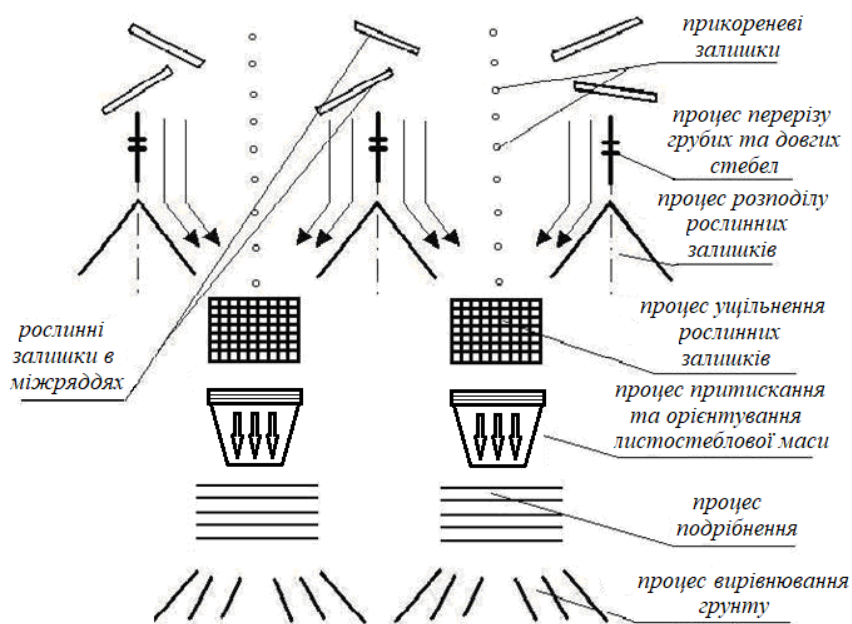
Завдяки тому, що процес подрібнення відбувається лише в зонах рядків, енергія на фрезерування використовується ефективно (не використовується на обробіток ґрунту в міжряддях). Вирівнювання поверхні поля досягається спрямуванням ґрунту фрезерними секціями по різні боки за допомогою вирівнювальних щитків.

Запропонована технологія у даній машині відбувається таким чином.

При переміщенні машини вздовж рядків поля після збирання грубостеблових культур розподільники рухаються в міжряддях, розпушуючи ґрунт і забезпечуючи процес розподілу і транспортування залишених після збирання стебел та інших рослинних залишків в зони подрібнення (до рядків посіву), де вони разом з прикореневими залишками подрібнюються ножами фрезерних секцій і переміщуються з ґрунтом. Для перерізання довгих та грубих стебел, а також для запобігання забиванню розподільників встановлені плоскі дискові ножі, що забезпечують процес перерізу довгих та грубих рослинних залишків та подання їх на бокові стінки напрямних крил розподільників, якими вони вільно переміщуються. Далі відбувається втрамбування згорненої рослинної маси прикочувальними котками, що працюють по рядках посіву, забезпечуючи процес ущільнення. Для надійного притискання та орієнтування згорненої листостеблової маси перед фрезерними секціями встановлені притискні пластини з напрямними стінками, що забезпечують процес притискання та орієнтування в зони подрібнення. Після вищеписаних процесів відбувається процес подрібнення фрезерними барабанами, що працюють в зонах подрібнення. Ґрунт і рослинні залишки, що відкидаються ножами, за допомогою вирівнювальних щитків забезпечують процес вирівнювання поля.

Таким чином, запропонована технологія обробітку поля, засміченого рослинними залишками грубостеблових культур зменшить енерговитрати на обробіток, дозволить

збільшити ширину захвату агрегату, підвищити його продуктивність, поліпшити якість подрібнення і перемішування з ґрунтом рослинних залишків, сприяє надійній роботі машини [24-32].

Список літератури

1. Войтюк Д.Г., Гаврилюк Г.Р. Сільськогосподарські машини. – К.: Урожай, 1994. – 448 с.
2. Листопад Д.Н. та ін. Фрезерні ґрунтообробні машини/ Д.Н.Листопад, М.П.Лювасенко.- К.: Урожай, 1985. – 64 с.
3. Пат. 90538, Україна, МПК А 01 В 33/00. Спосіб звільнення поля від рослинних залишків грубостеблових культур / Корчак М.М., Бендера І.М., Єрмаков С.В., Яковенко А.І. – № а2008 04264; заявл. 04.04.2008; опубл. 11.05.2010, Бюл. № 9.
4. Пат. 90535, Україна, МПК А 01 В 49/02 (2006.01). Комбінований подрібнювач рослинних залишків грубостеблових культур / Корчак М.М., Бендера І.М., Єрмаков С.В. – № а2008 03070; заявл. 11.03.2008; опубл. 11.05.2010, Бюл. № 9.
5. Корчак М.М. Дослідження характеру засміченості поля листостебельними та кореневими залишками після збирання кукурудзи / М.М. Корчак, С.В. Єрмаков // Збірник наукових праць Подільського державного аграрно-технічного університету. – Кам'янець-Подільський, 2007. – Вип. 15. – С. 498-504.
6. Корчак Н.Н., Андреев А.А. Динамические свойства малоинерционных выравнивающих устройств // Материалы 4 – той международной научно – практической конференции [“Новости научной мысли – 2008”]. – Прага: Образование и наука, 2008. – Т. 11. – С. 28–30.
7. Корчак Н.Н., Андреев А.А. Динамический анализ антиэрозионного почвообрабатывающего устройства // Материалы 4 – той международной научно-практической конференции [“Перспективные разработки науки и техники – 2008”]. – Пшемьсль: Наука и студия, 2008. – Т. 13. – С. 48–51.
8. Корчак Н.Н., Андреев А.А. Активизация влияния дисковых рабочих органов на почву // Материалы 4 – той международной научно-практической конференции [“Достижения высшей школы – 2008”]. – София: Бял ГРАД – БГ ООД, 2008. – Т. 11. – С. 34–36.
9. Корчак Н.Н., Андреев А.А. Вычисление сил сопротивления рабочих почвообрабатывающих органов при их движении в почве // Материалы 4 – той международной научно-практической конференции [“Научная индустрия европейского континента – 2008”]. – Прага: “Образование и наука”. – Т. 14. – С. 23–25.
10. Корчак Н.Н., Андреев А.А. К вопросу о распределении частиц почвенной смеси по глубине в поле сил земной тяжести // Материалы 4 – той международной научно-практической конференции [“Образование и наука без границ – 2008”]. – Пшемьсль: Наука и студия, 2008. – Т. 18. – С. 31–34.
11. Корчак М.М., Андреев О.А. Оптимізація ґрунтообробних пристроїв з метою активізації перемішування ґрунтової суміші // Матеріали всеукраїнської науково-практичної конференції [“Сучасні наукові досягнення – 2008”]. – Миколаїв: НУК, 2008. – Т. 3. – С. 161–162.

12. Корчак Н.Н., Андреев А.А. Анализ динамических свойств малонагруженных фрезерных устройств в условиях периодической внешней загрузки // Материалы 4 – той международной научно-практической конференции [“Наука и образование – 2008”]. – Прага: “Образование и наука”, 2008. – Т. 16 – С. 34–37.

13. Корчак Н.Н., Андреев А.А., Пустовит С.В., Миненко С.В. Высокочастотные вибрационные технологии в земледелии как экологически чистые // Материалы 5 – той международной научно-практической конференции [“Восточное партнёрство – 2009”]. – Пшемьсль: Наука и студия, 2009. – Т. 7. – С. 18–20.

14. Корчак М.М. Теоретичні дослідження впливу дискового ножа на процес розрізання рослинних залишків грубостеблових культур в міжряддях / М.М. Корчак // Збірник наукових праць Подільського державного аграрно-технічного університету. – Кам’янець-Подільський, 2009. – Вип. 17. – С. 450–458.

15. Корчак М.М. Розробка комбінованого способу та подрібнювача для ґрунту, засміченого рослинними залишками / М.М. Корчак // Вісник Львівського національного аграрного університету: Агроінженерні дослідження. – Львівський національний агроуніверситет, 2009. – №13, т. 1. – С. 155–163.

16. Корчак М.М. Теоретичні дослідження впливу розподільника на процес розподілу розрізаних рослинних залишків грубостеблових культур з міжрядь на рядки посіву / М.М. Корчак // Збірник наукових праць Подільського державного аграрно-технічного університету. – Кам’янець-Подільський, 2010 – Вип. 18. – С. 517–524.

17. Корчак М.М. Аналіз технологій і конструкцій машин для обробітку ґрунту, засміченого рослинними залишками грубостеблових культур з розробкою комбінованого способу та подрібнювача для його реалізації / М.М. Корчак // Праці ТДАТУ, 2010 – Вип. 10, Т.7 – С. 299–312.

18. Корчак М.М. Дослідження вібраційного вирівнювального ґрунтообробного пристрою / М.М. Корчак // Вісник аграрної науки, № 4. – К., 2011. – С. 72–74.

19. Корчак М.М. Шляхи зниження негативного впливу сільськогосподарської діяльності на навколишнє природне середовище / М.М. Корчак // Збірник наукових праць Подільського державного аграрно-технічного університету. Спеціальний випуск до VI науково-практичної конференції [“Сучасні проблеми збалансованого природокористування”]. – Кам’янець-Подільський, 2011. – С. 238–242.

20. Корчак М.М. Результати відсіюючого та пошукових експериментальних досліджень подрібнювача рослинних залишків грубостеблових культур / М.М. Корчак // Збірник наукових праць Вінницького національного аграрного університету. Серія: Технічні науки. – Вінниця, 2011. – Вип. 9. – С. 76–94.

21. Корчак М.М. Результати основних польових експериментальних досліджень подрібнювача рослинних залишків грубостеблових культур / М.М. Корчак // Збірник наукових праць Подільського державного аграрно-технічного університету. – Кам’янець-Подільський, 2011. – Вип. 19. – С. 531–542.

22. Обґрунтування технологічних параметрів подрібнювача рослинних залишків грубостеблових культур // Автореф. дис. ...канд. техн. наук : 05.05.11 / Корчак Микола Миколайович; Вінниц. нац. аграр. ун-т. – Вінниця, 2011. – 20 с.

23. Корчак М.М. Розробка математичної моделі комбінованого способу обробітку поля, засміченого рослинними залишками грубостеблових культур / М.М. Корчак //

Збірник наукових праць Подільського державного аграрно-технічного університету. – Кам'янець-Подільський, 2012. – Вип. 20. – С. 476–483.

24. Корчак М.М. Теоретичні дослідження впливу котка на процес ущільнення розрізаних та згорнених рослинних залишків грубостеблових культур по смугах обробітку / М.М. Корчак // Збірник наукових праць Подільського державного аграрно-технічного університету. – Кам'янець-Подільський, 2013. – Вип. 21. – С. 407–410.

25. Корчак М.М. Вдосконалення системи технічного обслуговування і ремонту енергетичного обладнання на підприємстві / М.М. Корчак // Збірник наукових праць Подільського державного аграрно-технічного університету. – Кам'янець-Подільський, 2014. – Вип. 22. – С. 307–321.

26. Корчак М.М. Обґрунтування енергетичних показників подрібнювача рослинних залишків грубостеблових культур / М.М. Корчак // Збірник наукових праць Подільського державного аграрно-технічного університету. – Кам'янець-Подільський, 2015. – Вип. 23. – С. 103–125.

27. Корчак М.М. Обґрунтування технологічної функціональної моделі способу обробітку ґрунту після збирання грубостеблових культур / М.М. Корчак // Збірник наукових праць Подільського державного аграрно-технічного університету. – Кам'янець-Подільський, 2016. – Вип. 24, ч.2. – С. 165–174.

28. Корчак М.М. Аналіз результатів пошукових експериментальних досліджень подрібнювача рослинних залишків грубостеблових культур / М.М. Корчак // Подільський вісник: сільське господарство, техніка, економіка. – Кам'янець-Подільський, 2017. – Вип. 25. – С. 99-114.

29. Корчак М.М., Дудчак Т.В., Вільчинська Д.В. Теоретичне обґрунтування робочого органу для вирівнювання ґрунту / Вісник Житомирського державного технологічного університету, Вип. 1, 2019 – С. 69-76. (ISSN 1728-4260).

30. N. Korchak. Дослідження комбінованого подрібнювача рослинних залишків. – LAP LAMBERT Academic Publishing, 2019. – 73 с. (ISBN: 978-620-0-27842-5).

31. M. Korchak, S. Yermakov, V. Maisus, S. Oleksiyko, V. Pukas, I. Zavadskaya. Problems of field contamination when growing energy corn as monoculture. E3S Web of Conferences. Krynica, Poland. 6th International Conference – Renewable Energy Sources. Volume 154 (2020). (ISSN: [2267-1242](https://doi.org/10.1051/e3s/20201540000)).

32. V. Sheichenko, I. Marynchenko, I. Dudnikov, M. Korchak. Development of technology for the hemp stalks preparation. Independent Journal of Management and Production. State agrarian and engineering university in Podilia. V. 10, № 7. p. 687–701 (2019). (ISSN: 2236-269X).

СУТНІСТЬ ЕКОНОМІЧНОЇ БЕЗПЕКИ ДЕРЖАВИ

Кубецька О., к.е.н., доцент

Дніпропетровський державний університет внутрішніх справ

Остапенко Т., к.е.н., доцент

Дніпропетровський національний університет імені Олеся Гончара

Некlesa О.

Дніпропетровський державний університет внутрішніх справ

Для з'ясування змісту дефініції «економічна безпека держави», застосуємо принцип поступовості. Тож, для початку, з'ясуємо зміст категорії «безпека».

Переважає більшість науковців трактують поняття «безпека» як стан, при якому задовольняються першочергові потреби існування (їжа, одяг і т.д.); потреба в незалежності та розвитку.

Наведемо наступний перелік визначень категорії «безпека» у відповідності до вітчизняного законодавства:

відсутність неприпустимого ризику, пов'язаного з можливістю завдання будь-якої шкоди для життя, здоров'я та майна громадян, а також для навколишнього природного середовища;

комплекс заходів, а також людські і матеріальні ресурси, які призначені для захисту цивільної авіації від актів незаконного втручання та інших протиправних посягань;

відсутність неприпустимого ризику, пов'язаного з травмуванням або загибеллю людей, заподіянням збитків навколишньому середовищу;

властивість об'єкта забезпечувати відсутність ризику завдання шкоди здоров'ю людей, майну та навколишньому середовищу;

відсутність загрози життю, здоров'ю людей, майну, тваринам, рослинам і довкіллю, що перевищує граничний ризик;

запобігання використанню вибухових матеріалів, що суперечить закону та загрожує громадському порядку [1].

Спираючись на вище зазначене, необхідно відмітити, що безпека являється основою для функціонування та розвитку будь-якої системи, є кількісною та якісною складовою будь-якого об'єкта.

З'ясуємо зміст категорії «економічна безпека» (табл. 1).

Таблиця 1

Підходи до визначення категорії «економічна безпека держави»

Джерело	Зміст
Г.А. Пастернак - Таранушенко	Стан держави, що забезпечує можливість створення і розвитку умов для плідного життя її населення, перспективного розвитку її економіки в майбутньому та зростання добробуту її мешканців [2].

IMPACT OF MODERNITY ON SCIENCE AND PRACTICE

Є. А. Олейников	Стан економіки та інститутів влади, при якому забезпечується гарантований захист національних інтересів, гармонійний, соціально-спрямований розвиток держави в цілому, достатній економічний і оборонний потенціал держави, навіть при розвитку не досить бажаних сценаріїв [3].
М. М. Пендюра	Головна складова цілісної системи національної безпеки, комплекс захисту національних інтересів, а також вирішальна умова дотримання і реалізації національних інтересів [4].
Визначення авторів	Сукупність умов та факторів, які забезпечують функціонування національної економіки, підтримують її стабільний розвиток, забезпечують здатність до самовдосконалення та прогресу.

Отже, економічна безпека це: якісна та кількісна характеристика економічної системи, здатність економіки до самозбереження в умовах дестабілізації; ефективне застосування ресурсів для усунення загроз та підтримка стабільного розвитку в сучасних умовах і майбутньому; захист суб'єктів господарювання від як внутрішніх так і зовнішніх небезпек, найефективніше використання ресурсів суспільства для втілення його стратегічних завдань та цілей; процес пристосування економіки до змін задля досягнення мети.

Тобто, економічну безпеку слід розглядати як якісну ознаку національної безпеки і економічної системи держави, яка визначає реалізацію національних інтересів та життєдіяльність господарських суб'єктів, і відповідно, достойні умови життя населенню.

Список літератури:

1. Перелік термінів "Безпека" [Електронний ресурс]/Режим доступу: <https://zakon.rada.gov.ua/laws/term/1742>
2. Pasternak-Taranushenko, H. A. (2003). *Ekonomichna bezpeka derzhavy. Metodolohiia zabezpechennia: monohrafiia*. Kyiv: Kyivskiy ekonomichnyi instytut menedzhmentu, 320. [in Ukrainian]
3. Oleinykov, Ye. A. (red.). (1997). *Osnovy ekonomicheskoi bezopasnosti. (Hosudarstvo, rehyon, predpriyatye, lichnost)*. Moskva: ZAO «ByznesBshkola «YntelBSynteZ», 288. [in Russian]
4. Pendiura, M. M. (2006). *Natsionalna bezpeka Ukrainy v konteksti suchasnykh yevropeyskykh heopolitychnykh transformatsii: dys... kand. yuryd. nauk: 12.00.01*. Kyiv, 212. [in Ukrainian]

МІКРОКРЕДИТУВАННЯ ЯК СПОСІБ ПІДТРИМКИ МАЛОГО ТА СЕРЕДНЬОГО БІЗНЕСУ В УКРАЇНІ

Курило О.

к.е.н. доц., кафедри фінансів
Національний університет «Львівська політехніка»

Карпець А.

студентка
Національний університет «Львівська політехніка»

Діяльність малих та середніх підприємств є досить важливою ланкою економіки розвинених країн, оскільки дозволяє забезпечити зайнятість населення, надходження податкових платежів, стимулювання НТТ та створити здорову конкуренцію в галузях. Протягом останніх років внаслідок соціальних та економічних причин стан малого та середнього бізнесу значно погіршився. Тому, все більше зростає потреба у залученні додаткових фінансових ресурсів, проте доступність їх для малих підприємств є доволі обмеженою, оскільки банки ставлять суворі вимоги та високі відсоткові ставки [1, с. 421].

Досить багато вітчизняних та закордонних науковців присвятили цьому питанню свої праці. Зосередили свою увагу на дослідженні мікрокредитування такі вітчизняні вчені: О.Ю. Апостолук, І.М. Холоменюк, І. Гонга, Р.Л. Синоверський, Ю.М. Галицька, Ж.П. Лозінська, Є.А. Бобров, І.М. Купченко, Я.В. Онищук, А.С. Філіпенко, А.С. Гальчинський, В.А. Ющенко. Зарубіжні вчені такі як Р.Дж. Діглер, Е. Дуфлос, П. Кумар Дас, Е. Рине, Л. Триго, Р. Вебер, Л. Вегнер, Ю. Юань також присвятили свої праці дослідженню даного питання.

Мікрокредитування є найкращим варіантом підтримки малого та середнього бізнесу, оскільки враховує особливості МСБ і на основі цього розробляються унікальні програми мікрокредитування. Вони направлені на фінансування різних сфер економіки у невеликих обсягах грошових коштів на принципах строковості, поверненості, платності [2, с.352]. На сьогодні, основними способами мікрокредитування в Україні є:

1. Співпраця з міжнародними фінансовими організаціями (НУФ, ЄБРР);
2. Надання кредитів малому бізнесу (з відшкодуванням частини відсотків) у рамках співпраці комерційних банків з місцевими органами влади на регіональному рівні [3, с. 85].

Сьогодні в Україні склалася така ситуація, що комерційні банки переважно надають кредити МСБ, а в той час мікрофінансові інститути не мають такої кількості кредитних ресурсів, щоб в повному обсязі задовольнити потреби малого та середнього підприємництва [4, с. 126].

Інструментами мікрокредитування є: - овердрафт; - терміновий кредит; - факторинг; - кредитна лінія; - інвестиційне кредитування; - онлайн- мікрокредитування [5, с. 5].

IMPACT OF MODERNITY ON SCIENCE AND PRACTICE

Німецько-Український фонд (НУФ) є найбільш розвиненою в Україні платформою для допомоги банкам у кредитуванні малого та середнього бізнесу. З даним фондом співпрацює багато банків, зокрема, це Ощадбанк, Укргазбанк, Кредобанк, ПроКредит Банк, Приватбанк та інші [2, с. 352]. В таблиці 1 представлено дані кредитів наданих депозитним корпораціям.

Таблиця 1 – Кредити, надані депозитними корпораціями (крім НБУ) нефінансовим корпораціям, за розміром суб'єкта господарювання [6].

Розмір суб'єкта господарювання \ Роки	2017	2018	2019	2020 (січень)
Усього наданих кредитів, млн. грн.	829932	859740	798624	743380
Кредити, суб'єктам великого підприємництва, млн. грн.	310948	310066	264767	230763
Кредити, суб'єктам середнього підприємництва, млн. грн.	209521	212490	209206	189600
Кредити, суб'єктам малого підприємництва (крім мікропідприємств), млн, грн.	111054	94485	83201	74024

Аналізуючи обсяги кредитів, які отримують українські підприємства слід сказати, що найменше кредитів отримує МСБ і їх обсяг надалі зменшується. Існує досить багато причин недовіри депозитних корпорацій до суб'єктів малого та середнього підприємництва. Зокрема, це низький рівень доходів, досить малий обсяг майна, яке можна заставити, недостатня платоспроможність. З цього випливає, що МСБ в Україні знаходиться в безвихідному становищі, оскільки своїх фінансових ресурсів недостатньо для повноцінного функціонування, а отримати кредит є досить складно, тому як показує статистика з кожним роком підприємства все менше оформляють кредити.

Список літератури

1. Сич О.А., Волос І.І. Сучасний стан та умови кредитування малого та середнього бізнесу в Україні. Електронний ресурс // Режим доступу: <http://molodyvcheny.in.ua/files/journal/2018/2/99.pdf>.

2. Коваленко Н. Н., Амосов О. Ю., Зайцев Ю.О., Накісько О. В. Посилення ролі держави в організації мікрофінансування як фактору стимулювання розвитку малого та середнього підприємництва.

3. Лозінська Ж. П. Мікрокредитування в системі фінансового забезпечення малих підприємств.

4. Ефремова О.С. Кредитування малого підприємництва в Україні. Електронний ресурс // Режим доступу: <https://drive.google.com/file/d/1K9Y4Bo1EOHildfWJtobB03V1Xcg2KXLK/view>.

5. Руда О. Л. Турчик М. М. Організація банківського кредитування малого та середнього бізнесу в Україні. Електронний ресурс // Режим доступу: http://www.economy.nayka.com.ua/pdf/10_2018/61.pdf.

6. Офіційний сайт НБУ. Електронний ресурс // Режим доступу: <https://bank.gov.ua/>

МЕЗОНІННЕ ФІНАНСУВАННЯ

Курило О.

к.е.н. доц., кафедри фінансів
Національний університет «Львівська політехніка»

Нетребич Г.

студентка
Національний університет «Львівська політехніка»

Скорочення банківською системою фінансування підприємств та нестабільність економічної ситуації призвела до пошуків останніх альтернативних джерел фінансування їх капітальних вкладень. Такими інструментами залучення коштів може виступати мезонінне фінансування.

Мезонінне фінансування – являє собою сукупність позичкового і власного капіталів. Використовується таке фінансування зазвичай для значних фінансових запозичень, завдяки яким позичені гроші мають бути погашені за рахунок отриманого прибутку. Позика спочатку пропонується як готівка з частиною, що перетворюється на власний капітал після того, як пройшов узгоджений термін [1].

Аналізу мезонінного фінансування присвячено багато праць як вітчизняних так і закордонних вчених: І. Кравчук, Ю.В. Корнеєва, О.В. Романишин, О.В. Черняк, М.М. Миколишин, С.В. Павловський, Дж. Девіс, Г. Франке, Р. Андерсон, Р. Стерн, М. Левінсон, Б. Вебер.

Мезонінне фінансування - це гібрид боргу як акціонерного так і власного капіталу. При такому типі фінансування позикодавець надає другий субординований кредит, плюс потенціал для власного капіталу. Таким чином, підприємство ефективно використовує власний капітал в якості забезпечення позики. Основним інструментами, які використовуються при такому типі фінансування є: мезонінний кредит; конвертовані облігації; «прихована» участь інвестора у капіталі компанії-позичальника [2].

Мезонінне фінансування передбачає створення спеціальної проектною компанії, яка набуває статусу «діночої» на всьому етапі життєвого циклу проект та відрізняється фінансовою, юридичною, організаційною самостійністю. SPV використовується для залучення фінансових ресурсів в межах структур власного та позичкового капіталу. Проте, створення такої компанії не є обов'язковою умовою. [3].

Основними відмінностями мезонінного фінансування від банківського фінансування є те, що: - погашення боргу при банківському фінансуванні здійснюється за рахунок грошових коштів, що утворюються внаслідок реалізації відповідного проекту, а в межах мезонінного фінансування – за допомогою коштів, отриманих від реалізації активів або акцій спеціальної проектною компанії SPV; - інструменти мезонінного фінансування є неліквідними на відміну від ліквідних інструментів банківського фінансування (табл. 1).

Порівняльна характеристика проектного та мезонінного фінансування [4]

Ознака	Проектне фінансування	Мезонінне фінансування
1	2	3
Джерела погашення	Погашення відбувається за рахунок грошових коштів, що отримані від операційної діяльності проекту, що реалізується	Погашення здійснюється за допомогою коштів, що отримані від реалізації активів або акцій SPV
Джерела позичкових коштів	Для проектів позичкові кошти залучаються через відкритий ринок (випуск облігацій) або у результаті позики в пулі кредиторів	Мезонінне фінансування здійснюється лише за допомогою інструментів, що розміщені напряму за результатами переговорів між інвестором та позичальником
Ліквідність	Векселя, облігації, пули стандартних кредитів тощо – ліквідні інструменти та ті, що обертаються на ринку	Інструменти мезонінного кредитування не є ліквідними та не можуть бути продані на ринку
Обсяг фінансування	Кредити під проектне фінансування можуть покривати до 70% від загального обсягу вартості інвестиційного проекту	Мезонінне фінансування надається в невеликих розмірах (приблизно 10-15%) від загального проектного фінансування
Забезпечення	Забезпечений (застава об'єктів, що створюються в межах проекту, з дисконтом від 30%)	Незабезпечений (іноді в заставі знаходяться акції, облігації, що випускаються під щойно створену компанію SPV)
Вартість позичених ресурсів	Залежить від рівня кредитоспроможності позичальника та ризик-класу угоди	Дорогий (враховує низький рівень покриття кредитного ризику за мезонінним кредитом)

Мезонінне фінансування зазвичай використовуються в ситуаціях, коли ризик є достатньо високим, при якому позичальник не може отримати достатню кількість фінансових ресурсів за допомогою традиційного кредиту для бізнесу. Альтернативою зазвичай є фінансування з продажу акцій, але багато компаній не хочуть відмовлятися від акцій у своєму бізнесі. [4]

Мезонінне фінансування й надалі залишається перспективним. Можливості такого фінансування збільшуються як за розміром транзакцій, так і за частотою. За останні роки мезонінні фонди стали більш затребуваними. Інвестори надають перевагу мезонінному фінансуванню, ніж іншим формам боргу (див. рис.1) [5]. Очікується, що боргові інструменти мезоніну будуть зростати разом з розширенням приватного капіталу.

IMPACT OF MODERNITY ON SCIENCE AND PRACTICE



Рис. 1 Вкладення інвесторів у форми кредитування у 2018 році [5]

Як свідчать дані, в Україні лише на офіційному сайті «Дельта Банку» є інформація про можливість надання такої послуги як мезонінне фінансування.

Головними напрямками розвитку мезонінного фінансування українськими банками є надання ресурсів для: 1) розвитку інновацій середніх та малих підприємств на стадії експансії, коли є можливість спрогнозувати позитивні грошові потоки; 2) фінансування будівництва, як правило, в якості додаткового, а не основного, джерела ресурсів; 3) фінансування викупу компанії власним менеджментом; 4) фінансування злиття та поглинань (M&A), тощо [6].

Для того щоб розвинути цей вид фінансування в країні треба залучити використання фінансових ресурсів державних банків, або запустити відповідну програму при підтримці міжнародних інституцій через Державну інноваційну фінансово-кредитну установу, також потрібно вдосконалювати нормативно-правове забезпечення, а саме прийняття підзаконних актів Національною комісією з цінних паперів та фондового ринку щодо чіткого роз'яснення можливості використання симбіозу боргового фінансування з можливим входженням у власний капітал компанії при створенні кредитних кваліфікаційних фондів. Крім того, в Україні досі не має нормативно-правового визначення сутності та порядку обігу варіантів, які є одними з необхідних елементів реалізації деяких схем мезонінного фінансування.

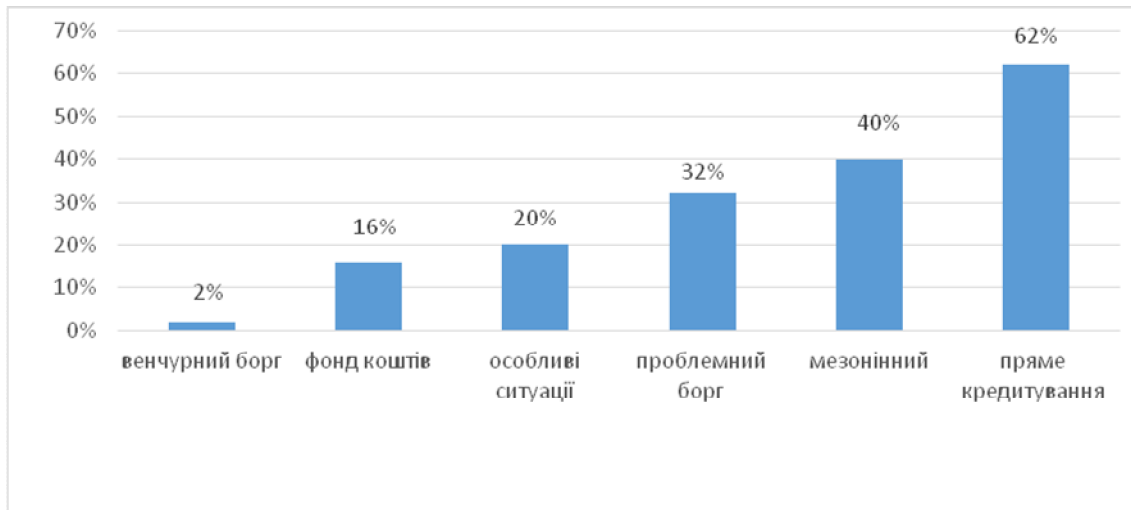
Отже, мезоніне фінансування, незважаючи на відносну дорожнечу і складність механізму, користується перевагою в інвесторів і позичальників, а в деяких випадках надає справді унікальні можливості. Це пояснюється тим, що даний інструмент знаходить застосування на різних ринках, хоча і в обмеженому обсязі: через надання мезонінних кредитів (позик) великими фінансовими організаціями з використанням структурного субординування, акціонерних угод, застав акцій (часток) і опціонів.

Список літератури

1. Сошенко Н.О. Мезонінне фінансування – інноваційний інструмент кредитного ринку, як джерело формування позиченого капіталу в Україні [Електронний ресурс]. — Режим доступу <http://www.confcontact.com/2018-ekonomika-i-menedzhment/6-soshenko.pdf>

2. Прокопів О. Мезонінне фінансування [Електронний ресурс]. — Режим доступу : academia.edu

3. Черняк Р.В., Власова І.В. Мезонінний капітал як перспективне джерело фінансування корпоративного сектору [Електронний ресурс] .— Режим доступу: https://ir.kneu.edu.ua/bitstream/handle/2010/26995/siukf_18_101.pdf?sequence=1
4. Петрикова Є.М. Мезонінний кредит як альтернатива проектного фінансування інвестиційних проектів // Фінанси і кредит. 2018. № 28 (556). С. 41.
5. Б.Б. Сас Мезонінне фінансування як перспективний інструмент інвестування [Електронний ресурс] .— Режим доступу: <https://ir.kneu.edu.ua/bitstream/handle/2010/23275/394-397.pdf?sequence=1>
6. Mezzanine Lending: A Strong Private Market for Financing Growth [Електронний ресурс] .— Режим доступу : <https://investmentbank.com/mezzanine-lending-a-strong-private-market-for-financing-grow>

ЧИ Є ХАКЕР КОМП'ЮТЕРНИМ ЗЛОЧИНЦЕМ?

Куц К.

студентка групи ПР-302

Національного авіаційного університету, юридичного факультету

Науковий керівник:

Грекова Л.

асистент кафедри кримінального права та процесу

В XXI столітті людство переживає стрімкий розвиток інформатизації, автоматизації та комп'ютеризації усіх сфер життя. Саме тоді, коли інформаційні технології почали впроваджуватися в життя та діяльність людей, національна безпека стала напряму залежати від забезпечення інформаційної безпеки, що в свою чергу гарантує стабільність суспільства, забезпечення прав і свобод громадян та правопорядок.

Злочинці у сфері комп'ютерної інформації – це особливий різновид людей в злочинному світі [1, ст.15].

Характеризуючи особу комп'ютерного злочинця науковці визначають його як людину, що професійно займається своєю діяльністю практично без ризику бути підозрюваним у чому-небудь незаконному. Він вільний від страхів, що переслідують злодіїв, убивць і інших, некомп'ютерних кримінальних елементів. В електронну злочинність втягнуто широке коло осіб, - від висококваліфікованих фахівців до дилетантів. Правопорушники приходять з усіх сфер життя і мають різний рівень підготовки [2, ст.31].

Особливими характеристиками портрета комп'ютерного злочинця є активна життєва позиція, нестандартність мислення і поведінки, обережність, уважність. Проведеними соціологічними і кримінологічно-криміналістичними дослідженнями, зокрема в Австралії, Канаді, США, Німеччині, комп'ютерних злочинців розподілено за віком на три категорії [3, ст. 12]:

11-15 років – переважно займаються злочинами з використанням телефонних мереж, кредитних карток та автоматів по видачі готівки; 17-25 років – займаються комп'ютерним зломом для отримання цінних даних; 30-45 років – використовують комп'ютери для корисливих цілей та шпигунства [4, ст.30].

Щодо терміну «хакер», то він вперше почав використовуватись на початку сімдесятих років у Масачусетському технологічному інституті по відношенню до молодих програмістів, які проектували апаратні засоби ЕОМ та намагались сконструювати перші персональні комп'ютери. Коли у Сполучених Штатах Америки з'явилися великі ЕОМ, компанії дозволяли студентам користуватися ними. Як правило, для цього відводили нічні години і студенти, яких стали звати хакерами саме у цей час працювали на ЕОМ. Далі такі неформальні групи розподілялись на зміни. Одна зміна мала для праці квант часу, наприклад, з 3 до 4 години ночі [5].

Закінчив програмування, хакери залишали розроблені програми у шухлядах біля комп'ютеру. Кожен міг заглянути при цьому в записи своїх друзів. Досить часто вони брали чужі нотатки та вносили до них виправлення, намагаючись удосконалити результати програмування [6].

Хакери не псували чужу роботу і не намагались захистити свої програми від інших хакерів. Усі програми, які вони розробляли, були призначені для спільного користування. Хакери вірили, що комп'ютери – це ключ до повного визволення людини, оскільки роблять знання загально доступними для всіх людей. Деякі з маніфестів хакерів й досі можна знайти на дошках електронних об'яв (BBS) у великих комп'ютерних мережах [7, ст.271].

Отже, з кута зору історії виникнення хакерства, можемо у підсумку зазначити, що будь-який висококваліфікований професіонал в галузі комп'ютерних технологій, комп'ютерного програмування є хакером. Але це не означає стати злочинцем, тому що як людина застосує свої знання – на користь собі, суспільству або із злочинними намірами, - залежить безпосередньо від самої особи .

Не занурюючись у хакерство як соціальне явище, вважаємо, що хакер може вчиняти незаконні дії, іноді навіть не замислюючись про кримінальну їх складову.

В суспільстві ж, у переважної більшості, термін «хакер» використовується у зв'язку із вчиненням комп'ютерних злочинів, що вносить плутанину і нерозуміння сутності хакерства.

Список літератури:

1. Біленчук П.Д., Зубань Комп'ютерні злочини. – Київ, 1994.- С.15.
2. Вехов В.Б. Компьютерные преступления. – М., 1996. – с. 31.
3. Некоторые аспекты компьютерной преступности // Проблемы преступности в капиталистических странах. – М.: ВИНТИ, 1990. № 6 – с. 12.
4. Батурич Ю.М. Право и политика в компьютерном круге. – М., 1987. – с. 30.
5. Анализ представлений о мотивации хакеров: [Електронний ресурс]. – Режим доступу: <http://www.mytests.ru/articles/353>.
6. Атаки хакеров в будущем станут более целенаправленными // Вебдванольные заметки. – 2011. – 27 декабря.: [Електронний ресурс]. – Режим доступу: <http://www.web2me.ru/news/ataki-xakerov-celenapravlennye/>.
7. Біленчук П. Д. Криміналістична характеристика способів скоєння комп'ютерних злочинів / П. Д. Біленчук // Наукові розробки академії по вдосконаленню практичної діяльності та підготовки кадрів органів внутрішніх справ. – К., 1994. – 271 с.

СУЧАСНІ КРОКИ ЗАПОБІГАННЯ КОРУПЦІЇ В ОРГАНАХ ПРОКУРАТУРИ УКРАЇНИ

Лазебний А., к.ю.н.

викладач циклової комісії юридичних дисциплін
Ірпінський державний коледж економіки та права

Дяконенко В.

студентка групи П-31і
Ірпінський державний коледж економіки та права

Для початку розглянемо хто такий прокурор та його основні риси. Прокурор це особа, яка обіймає посаду, передбачену статтею 15 Закону України «Про прокуратуру», та діє у межах своїх повноважень [5].

Згідно ст. 2 Закону України «Про прокуратуру» на прокуратуру покладаються такі функції: 1) підтримання державного обвинувачення в суді; 2) представництво інтересів громадянина або держави в суді у випадках, визначених цим Законом та главою 12 розділу III Цивільного процесуального кодексу України; 3) нагляд за додержанням законів органами, що провадять оперативно-розшукову діяльність, дізнання, досудове слідство; 4) нагляд за додержанням законів при виконанні судових рішень у кримінальних справах, а також при застосуванні інших заходів примусового характеру, пов'язаних з обмеженням особистої свободи громадян [2].

Також, з метою реалізації своїх функцій, прокуратура здійснює міжнародне співробітництво.

Прокурор зобов'язаний безсторонньо, неупереджено, незалежно та справедливо здійснювати правосуддя [2]. На нашу думку, прокурор має виховувати в собі високоморальні якості ще з «молоду». Бути не просто справедливою, принциповою та чесною людиною, але й висококласним знавцем своєї справи. Не можемо не зазначити, що найважливіша якість прокурорів – це людинолюбство. Основна мета – допомогати людям. Поки гроші будуть на першому місці для такого фахівця, він не зможе виконувати своє найголовніше призначення. А воно полягає в підтримці і відновленні справедливості, збереженні рівноваги в суспільстві і захисту закону.

Революція Гідності стала переломним моментом у сучасній історії, відбулися зміни не тільки в історії, а й у свідомості суспільства. Ми будемо нову країну, і саме сучасна молодь змінить рідну Україну на краще. Головна проблема України на даному етапі – це корупція [4]. Наша точка зору на цю проблему така – корупція стала простим і ефективним, а іноді і єдиним засобом досягнення будь-якої мети: від отримання довідки лікаря до дозволу на будівництво, від вступу до університету до влаштування на роботу. В Україні навіть небіжчикові без корупції не виділять місце на кладовищі.

Отже, можна виділити 10 кроків до подолання корупції прокурорів:

Перший крок. Необхідно зробити все, щоб покарання за корупційні прояви було неминучим, а його тягар у багато разів перевищував вигоди від отриманих хабарів.

Другий крок. Гідна оплата праці прокурорів [4]. Коли людина отримує достойну зарплату, спокуса брати дрібні хабарі зникає, а особливо коли вона ставить під загрозу постійний дохід, стабільну заробітну плату, статус, а інколи навіть і свободу.

Третій крок. Коли справа іде про шести-, семизначні цифри, то тоді ніяка зарплата не допоможе. У цьому випадку допоможе тільки неминучість тюремного терміну. Одержання неправомірної вигоди в особливо великому розмірі службовою особою, яка займає особливо відповідальне становище, повинно каратися позбавленням волі в три рази більше ніж зараз із конфіскацією майна та з позбавленням права обіймати певні посади чи займатися певною діяльністю його наступників, тобто дітей.

Четвертий крок. Скоротити кількість прокурорів. Звісно, звільнення повинні проходити поступово, щоб дозволити колишнім чиновникам знайти корисне застосування своїм умінням, а їх масштаби повинні бути результатом серйозних розрахунків. Загальна чисельність працівників органів прокуратури значно перебільшена на даний момент. Якщо звільнити навіть 50% всіх тих, хто сьогодні знаходиться на «забезпеченні» у держави, це дозволить всього лише подвоїти винагороду для тих, хто залишиться.

П'ятий крок. Підвищення рівня культури. Наш народ повинен чітко зрозуміти, що в наш час корупція стала небезпекою як для держави, так і для громадян, адже це збільшує рівень бідності, нерівності в суспільстві, та несправедливості в управлінні, а також унеможливує зміни.

Шостий крок. Антикорупційна політика держави. Потрібно перебудувати свідомість суспільства, свідомість чиновників та обов'язковим чином свідомість прокурорів. Треба негайно провести велику роботу з переформатування суспільної свідомості.

Сьомий крок. Боротися з корупцією в органах прокуратури потрібно шляхом впровадження конкурсних засад призначення на посади в органах прокуратури всіх рівнів (у тому числі на адміністративні посади), запровадження системи випадкового розподілу справ між прокурорами та регулярного оцінювання виконання службових обов'язків прокурорів.

Восьмий крок. Створити антикорупційне управління при прокурорах. Кандидатів на службу у цьому управлінні можна відбирати за допомогою психологічних тестів, кваліфікаційних співбесід, а також перевірок на детекторі брехні.

Дев'ятий крок. Щорічна звітність державних посадовців щодо їх майна, активів і боргів, перевіряти будь - які банківські, акціонерні і розрахункові рахунки прокурорів, які підозрюються в корупції.

Десятий крок. Незалежність антикорупційного прокурора. В Україні спершу передбачалось, що антикорупційний прокурор буде абсолютно незалежним від генпрокурора і зможе навіть посадити його, якщо побачить порушення. Але зараз такі функції забрали. У нього зараз немає важелів подолати саме VIP-корупцію, він залежний від генпрокурора у той чи інший спосіб.

Отже, миттєво, за один день чи місяць, перемогти корупцію в Україні неможливо. Для цього буде потрібно довга і наполеглива робота, яка може зайняти два – три, або й п'ять років. Корупція в Україні зміцнилася дуже сильно. Вона пустила коріння в усю

систему державної влади. Але зміна ставлення суспільства до корупції і дієва робота парламенту та антикорупційних органів допоможуть з нею впоратися.

Список літератури

1. Про запобігання корупції: Закон України від 14 жовтня 2014 року №1700-VII URL : <https://zakon.rada.gov.ua/laws/show/1700-18>.
2. Про прокуратуру: Закон України від 14 жовтня 2014 року № 1697-VII URL: <https://zakon.rada.gov.ua/laws/show/1697-18/>
3. Конституція України: Закон України від 28 червня 1996 року № 254к/96-ВР URL: <https://zakon.rada.gov.ua/laws/show/254%D0%BA/96-%D0%B2%D1%80>
4. Віра Валле. Корупція: роздуми після Майдану». Київ: Дух і Літера, 2015. С. 3-12.
5. Кримінальний процесуальний кодекс України від 13 квітня 2012 року № 4651-VI. URL: <https://zakon.rada.gov.ua/laws/show/4651-17>

ТИПОВІ ПОМИЛКИ СЛІДЧИХ, ПРОКУРОРІВ ТА ОПЕРАТИВНИХ ПРАЦІВНИКІВ ПІД ЧАС ПРОВЕДЕННЯ НЕГЛАСНИХ СЛІДЧИХ (РОЗШУКОВИХ) ДІЙ

Ланцедова Ю.

к.ю.н., доцент
кафедра кримінального права і процесу

Колісніченко Л.

студентка
Юридичний факультет,
Національний авіаційний університет, м. Київ, Україна

Питання проведення негласних слідчих (розшукових) дій (далі НРСД) є досить складним, проте на сьогоднішній день у зв'язку із оголошеною в державі боротьбою з корупцією, стає надзвичайно актуальним. НРСД проводяться не лише при досудовому розслідуванні корупційних злочинів, а й для інших видів кримінальних правопорушень. Тому здійснення процесуальних дій даного виду вимагає не тільки ефективного і швидкого реагування оперативних працівників, а й дотримання ними всіх процесуальних норм задля отримання доказів встановленим законом шляхом.

Найбільш поширеною на практиці помилкою слідчих та працівників оперативних підрозділів під час НРСД є оформлення отриманих даних у відповідних протоколах. Особлива увага судів звертається саме на те, чи правильно був оформлений протокол про хід і результати НРСД. Згідно з ч.1 ст. 252 КПК України, фіксація ходу і результатів негласних слідчих (розшукових) дій повинна відповідати загальним правилам фіксації кримінального провадження. За результатами проведення негласної слідчої (розшукової) дії складається протокол, до якого в разі необхідності долучаються додатки. Відповідно до ч.1 ст. 104 КПК України, у випадках, передбачених цим Кодексом, хід і результати проведення процесуальної дії фіксуються в протоколі[1].

Працівники правоохоронних органів часто не відображають увесь перебіг даної процесуальної дії, обмежуючись лише отриманими результатами. Наприклад, під час проведення такої НРСД, як контроль за вчиненням злочину, слідчі та оперативні співробітники не вказують дату та час, коли особа, яка залучена до конфіденційного співробітництва, прибула до приміщення відповідного оперативного підрозділу для участі в слідчій дії; не вказують, хто конкретно з оперативних працівників чи залучених спеціалістів встановлював на дану особу спеціальне аудіо - відео спостережне обладнання; не вказують, яке конкретно обладнання для аудіо - відео спостереження було встановлено на дану особу (не зазначають назву та технічні характеристики даного обладнання); не зазначають час, коли ця особа вийшла з приміщення оперативного підрозділу та маршрут її пересування для зустрічі з особою, відносно якої проводиться НРСД – контроль за вчиненням злочину; не зазначається маршрут повернення даної особи після проведення НРСД контроль за вчиненням злочину до оперативного підрозділу; не вказується співробітник оперативного підрозділу, який безпосередньо

знімав обладнання для відео спостереження з особи, залученої до конфіденційного співробітництва; не вказуються присутні при цих діях особи[2].

Також слід звертати особливу увагу на ту обставину, хто саме склав протокол проведення негласної слідчої (розшукової) дії та на дату складення такого протоколу. Відповідно до ч.1 ст. 106 КПК України, протокол під час досудового розслідування складається слідчим або прокурором, які проводять відповідну процесуальну дію, під час її проведення або безпосередньо після її закінчення [1]. У випадку, якщо протокол був складений через тривалий час після закінчення процесуальної дії або не тією особою, яка безпосередньо проводила негласну слідчу (розшукову) дію, то суд має законні підстави для визнання такого доказу недопустимим, оскільки він отриманий не в порядку, передбаченому КПКУ країни.

Відповідно до ч.2 ст. 106 КПК України, до складу слідчої (розшукової) дії входять також дії щодо належного упакування речей і документів та інші дії, що мають значення для перевірки результатів процесуальної дії [1]. Отже, якщо при відео фіксації НСРД використовувалася карта пам'яті, вона має бути упакована та долучена до протоколу безпосередньо після закінчення НСРД і не може бути використана повторно під час здійснення наступної негласної слідчої (розшукової) дії в кримінальному провадженні[3]. Проте, співробітники правоохоронних органів нехтують цим правилом і не упаковують додатки до протоколу НСРД безпосередньо після його закінчення. Трапляються випадки використання однієї і тієї ж карти пам'яті повторно під час проведення наступної негласної слідчої (розшукової) дії в цьому ж кримінальному провадженні, що відповідно до кримінально-процесуального законодавства є недопустимим.

Ще однією проблемою, на якій хотілося б наголосити, є пропущення строку передання протоколу про проведення НСРД прокурору. Відповідно до ч.3 ст. 252 КПК України, протоколи про проведення негласних слідчих (розшукових) дій з додатками не пізніше ніж через двадцять чотири години з моменту припинення зазначених негласних слідчих (розшукових) дій передаються прокурору [1]. Однак, як показує практика, слідчі та оперативні працівники не виконують передбаченої КПК України вимоги та передають протоколи НСРД з додатками прокурору пізніше, ніж через 24 години або дотримуються строку передачі протоколу НСРД прокурору, але додатки до протоколу передаються пізніше (офіційно із супровідним листом), або взагалі не передаються.

Отже, аналізуючи типові помилки, які здійснюють слідчі, прокурори та оперативні працівники під час проведення негласних слідчих (розшукових) дій, можна прослідкувати динаміку, що більшість з них здійснюється безпосередньо під час оформлення результатів у протоколах НСРД та додатках до них відповідно до вимог закону. Основними недоліками є: 1) відсутність інформації в протоколі про перебіг проведення НСРД; 2) складання протоколу особами, які не мають відповідних повноважень та оформлення протоколу через тривалий час після закінчення НСРД; 3) відсутність відеофіксації процесу та неналежне упакування речей і документів, що мають значення для перевірки результатів процесуальної дії; 4) передача протоколу НСРД прокурору пізніше, ніж через 24 години. Допущення зазначених помилок є не просто халатністю при виконанні оперативно-розшукової діяльності, а й можливістю

IMPACT OF MODERNITY ON SCIENCE AND PRACTICE

для визнання судом протоколу НСРД, як недопустимого доказу, оскільки він був отриманий в порядку непередбаченому КПК України.

Список літератури:

1. Кримінальний процесуальний кодекс України: Закон України від 13 квіт. 2012 р. № 4651-VI URL: <http://zakon4.rada.gov.ua/laws/show>.

2. Як діяти адвокату для визнання даних НСРД недопустимими доказами? URL: <https://blog.liga.net/user/isvetlichnyiy/article/32780> (дата звернення: 06.04.2020).

3. Особливості проведення негласних слідчих (розшукових) дій під час досудового розслідування кримінальних проваджень. URL: <https://sa.dn.ua/osoblivosti-provedennya-neglasnikh-sl/2/> (дата звернення: 06.04.2020).

ANIMAL WELFARE: ІМПЛЕМЕНТАЦІЯ МІЖНАРОДНИХ СТАНДАРТІВ ЗАХИСТУ ТВАРИН У ВІТЧИЗНЯНЕ ЗАКОНОДАВСТВО

Лихова С.

д.ю.н., професор
Національний авіаційний університет

Майстро Д.

магістр
Національний авіаційний університет

За останні роки тема захисту тварин від жорстокого поводження набула актуальності. Це пов'язано з істотним збільшенням випадків жорстокого поводження з тваринами. Жорстокість стосовно тварин стає, на жаль, нормою поведінки, впливає і на взаємини між людьми, відіграє негативну роль у вихованні дітей.

Зважаючи на необхідність вдосконалення законодавства України щодо захисту тварин від жорстокого поводження слід виділити, зокрема, основні елементи цього процесу, зокрема ефективність, гармонізацію та систематизацію законодавства Європейського Союзу (далі – ЄС) та України. Ці елементи можуть вплинути на зміну існуючих та на формування нових нормативно-правових актів. Треба зважати на те, що цінність полягає у якості, а не у кількості прийнятих актів. Та саме це впливає на етичне, культурне та моральне виховання суспільства.

У 2013 р. Україна ратифікувала Європейську конвенцію про захист домашніх тварин. Але після ратифікації цієї Конвенції її норми не були імплементовані вітчизняне законодавство. Прикладом є ст. 22 «Правила поводження з домашніми тваринами, що виключають жорстокість» Закону України від 21.02.2006 р. № 3447-IV «Про захист тварин від жорстокого поводження» (далі – Закон), але відсутній механізм виконання цих Правил [1].

В ЄС є певна кількість Директив ЄС, які регламентують гуманне ставлення до тварин. Наведемо для прикладу декілька Директив:

1. Директива Ради 98/58/ЄС від 20 липня 1998 року стосовно захисту тварин, що утримуються для сільськогосподарських потреб.

2. Директива 2010/63/ЄС від 22 вересня 2010 року щодо захисту тварин, які використовуються для експериментів та інших наукових цілей.

Дані Директиви не узгоджуються із положеннями Закону, і тому виникає потреба в усуненні розбіжностей. Так, враховуючи недоліки у вітчизняному законодавстві Верховна рада України 5 лютого 2020 прийняла в першому читанні проект Закону № 2351 «Про внесення змін до деяких законодавчих актів України (щодо імплементатії положень деяких міжнародних угод та директив ЄС у сфері охорони тваринного та рослинного світу)» (далі – законопроект) [2].

Даний законопроект спрямований на впровадження гуманних цінностей та стандартів стосовно тварин та приведення законодавства України у відповідність до

Директив ЄС, що регламентують гуманне ставлення до цілого ряду груп сільськогосподарських тварин.

В даному законопроекті запропоновано змінити визначення жорстокого поводження з тваринами, яке буде включати, зокрема, проведення генетичних змін у тварин та застосування до тварин фармакологічних та механічних засобів допінгу як один із видів знущання над тваринами.

Також, законопроект надає нові термінологічні визначення таким діям як каліцтво тварини – тілесне ушкодження, що призвело до втрати будь-якого органу тварини або до втрати функцій органу тварини; тілесне ушкодження тварини – порушення анатомічної цілісності або фізичної функції органів і тканин тіла тварини; тестування собак – відбір для племінної роботи повноцінних за поведінковими реакціями собак, які відповідають вимогам стандарту. Уточнюється перелік вимог щодо утримання домашніх тварин, поводження з ними; правила поводження з тваринами доповнюються положеннями, що виключають жорстокість при поводженні з тваринами у сільському господарстві, скотарстві, рибному господарстві; визначаються повноваження органів місцевого самоврядування та засади юридичної відповідальності у відповідній сфері

В цьому законопроекті вперше використана заборона умертвіння безпритульних тварин для регулювання чисельності. Ідеться про тварин, які не утримуються людиною, але перебувають в умовах, повністю або частково створюваних діяльністю людини.

Отже, є підстави стверджувати, що законопроектом впроваджуються європейські гуманні цінності та стандарти по відношенню до тварин та норми, щодо їхнього захисту на рівні законодавства, відбувається наближенню вітчизняного права до права ЄС, посиленню боротьби з жорстоким поводженням з тваринами та браконьєрством. Але законопроект потребує доопрацювання із урахуванням висловлених зауважень і пропозицій Головним науково-експертним управлінням[3].

Список літератури

1. Про захист тварин від жорстокого поводження: Закон України від 21.02.2006 № 3447-IV. URL: <https://cutt.ly/StYA0HZ>.

2. Проект Закону України «Про внесення змін до деяких законодавчих актів України (щодо імплементації положень деяких міжнародних угод та директив ЄС у сфері охорони тваринного та рослинного світу)»: Законопроект України від 30.10.2019 № 2351. URL: <https://cutt.ly/XtYSaTG>.

3. Висновок на проект Закону України «Про внесення змін до деяких законодавчих актів України (щодо імплементації положень деяких міжнародних угод та директив ЄС у сфері охорони тваринного та рослинного світу)»: Законопроект України від 30.10.2019 № 2351. URL: http://w1.c1.rada.gov.ua/pls/zweb2/webproc4_1?pf3511=67235.

ВПРОВАДЖЕННЯ В ДОШКІЛЬНУ ОСВІТУ ІКТ ЯК ЗАСОБУ ВПЛИВУ НА РОЗВИТОК УКРАЇНО- АНГЛІЙСЬКОГО БІЛІНГВІЗМУ

Лінтварьова А.

студентка 4 курсу

Херсонський державний університет

Система дошкільної освіти України перебуває в стані трансформації. Вона зазнає суттєвих змін у результаті таких світових процесів, як: поява нових інформаційних технологій, розширення меж спілкування, відкриття нових можливостей комунікації, значне зростання обсягу інформації. Використання інформаційно-комунікаційних технологій (ІКТ) для розвитку україно - англійського білінгвізму дітей дошкільного віку – нагальна проблема сучасного дошкільного виховання. Важливість та необхідність впровадження таких технологій у процес освітньої діяльності відзначалася міжнародними експертами у «Всесвітній доповіді з комунікації та інформації», підготовленому ЮНЕСКО[3].

Основним підґрунтям для використання ІКТ для розвитку україно-англійського білінгвізму стали ідеї провідного вченого-методиста Є. А. Пасічника, який стверджує, що “ наочність у навчанні може забезпечити успіх лише тоді, коли вона диктується логікою навчального процесу, коли наочні образи (образи-картини, що з’являються перед дітьми на дисплеї комп’ютера) на уроках розумно поєднуються із словом вихователя”[1, с.115].

Питання впровадження ІКТ для впливу на розвиток україно-англійського білінгвізму розглядають у теоретичних і практичних дослідженнях як вітчизняних, так і зарубіжних науковців. Зокрема, питання інформатизації освіти розкриваються у роботах В. Болтянського, В. Волинського, А. Єршова, К. Коліна; засоби, методи та шляхи використання ІКТ у навчанні розкриваються у працях О. Биконі, О. Довгяла, Г. Кедровича, Ю. Машбиця, Н. Тализіної, С. Титової [1, с.122].

У Національній стратегії розвитку освіти в Україні на 2012-2021 роки визначено, що пріоритетним напрямом розвитку дошкільної освіти є впровадження ІКТ, які забезпечують прогресування навчально-виховного процесу, доступність та ефективність освіти, підготовку молодшого покоління до життєдіяльності в сучасному суспільстві. Як зазначається в дослідженнях багатьох учених, використання ІКТ дозволяє індивідуалізувати та інтенсифікувати навчання, підвищити пізнавальну активність дітей дошкільного віку, сприяє підвищенню комфортабельності середовища навчання. Сучасність вимагає нововведень до системи розвитку україно-англійського білінгвізму, а саме: навчально-виховного процесу, нових методів та форм подання інформації [2, с.167].

Провідні світові фахівці виділяють ряд вимог до використання засобів ІКТ для розвитку україно-англійського білінгвізму, яким повинні відповідати розвиваючі програми для дітей:

- дослідницький характер;

IMPACT OF MODERNITY ON SCIENCE AND PRACTICE

- легкість для самостійних занять дитини;
- розвиток багатьох навичок і уявлень;
- високий технічний рівень;
- відповідність віку дітей;
- цікавість матеріалу.

Після аналізу наукових праць відомих педагогів було визначено, що використання ІКТ для розвитку україно-англійського білінгвізму – це не вплив моди, а першочергова необхідність, продиктована сучасним рівнем розвитку дошкільної освіти. Переваги впровадження ІКТ можна звести до двох груп: технічні і дидактичні[3].

Технічні переваги: швидкість, оперативність, маневреність, можливість перегляду і прослуховування фрагментів та інші мультимедійні функції.

Дидактичні переваги: створення ефекту присутності, відчуття автентичності, реальності подій, інтерес, бажання дізнатися і побачити більше.

Сьогодні ІКТ починають активно впливати і на розвиток україно-англійського білінгвізму в освітньо-виховному просторі закладу дошкільної освіти (ЗДО), що дозволяє:

- представити дидактичну інформацію на екрані монітора в ігровій формі, що викликає у дітей інтерес, так як саме це відповідає основному виду діяльності дошкільника – грі;
- яскраво та в доступній дошкільнятам формі ознайомити з новим матеріалом, що відповідає наочно – образному мисленню дітей дошкільного віку;
- привернути увагу дошкільників рухом, звуком, мультиплікацією;
- використовуючи можливості навчальної програми, заохочувати дітей під час розв'язання проблемної ситуації, що є стимулом для розвитку їх пізнавальної активності.

Використовуючи ІКТ, необхідно уважно підійти до критеріїв відбору нововведень, враховуючи інтереси і потреби розвитку самих дітей, розглядаючи найрізноманітніші комбінації співвідношень, зміни у змісті освітнього процесу ЗДО, що безпосередньо впливає на розвиток україно-англійського білінгвізму[4].

Застосування засобів ІКТ для розвитку україно-англійського білінгвізму відкриває широкі можливості роботи з дошкільниками. Актуальність дослідження цього напрямку роботи з дітьми обумовлена пріоритетним завданням освіти, що полягає у забезпеченні подальшого становлення особистості дитини, розвитку її розумових здібностей, насамперед – у навчанні дітей творчо, самостійно, правильно мислити та говорити обома мовами[2, с.170].

Застосування ІКТ для розвитку україно-англійського білінгвізму в дошкільному закладі створює умови для:

- формування у дітей здатності орієнтуватися в інформаційних потоках двох мов;
- опанування практичних засобів роботи з інформацією на рівні вікових можливостей;
- формування вміння обмінюватися інформацією на двох мовах за допомогою сучасних технічних засобів, що сприятиме досягненню успіху в будь-якій діяльності в сучасному інформаційному суспільстві.

З інтеграцією ІКТ в освітній процес ЗДО з'являються можливості розширення його змістового наповнення. ІКТ дає змогу підвищити інтерактивність освітньої системи в ЗДО, перейти від теоретичного способу навчання до практичного, за якого дитина стає активним суб'єктом, а не пасивним об'єктом педагогічної дії [5].

Таким чином, систематичне включення ІКТ в процес розвитку україно-англійського білінгвізму забезпечить більш поглиблене вивчення англійської та української мов. Тож навчання англійській та українській мов дітей дошкільного віку із застосуванням ІКТ стає якіснішим, цікавішим і продуктивнішим, сприяє усвідомленому засвоєнню знань та формуванню мотивації до навчання, а головне – сприяє адаптації дітей до життя в інформаційному суспільстві.

Список літератури

1. Захарова І. Г. Інформаційні технології в освіті: Учеб. посібник для студ. Вища. пед. учеб. закладів. - М.: Видавничий центр "Академія", 2003. - 192 с.
2. Зубов А. В., Зубова И. И. Информационные технологии в лингвистике / А. В. Зубов, И. И. Зубова - М. : Академия. - 2004. - 208 с.
3. Колодич О. Б. Сучасні підходи до вивчення мовленевої діяльності / О. Б. Колодич // Педагогіка і психологія. – 2004. — № 4. – С. 40-50.
4. Копил І. П. До проблеми застосування сучасних інформаційних технологій при вивченні іноземних мов / 36 наукових праць. вип.28 - К. : КНЛУ - 2005. - С. 30-38.
5. Маслюк Ю. А. Проблеми використання інформаційних та комунікаційних технологій у навчальній діяльності // Інновації в освіті. - 2006. - № 1. - С. 117-123.

СУЧАСНИЙ СТАН ВІТЧИЗНЯНОГО БАНКІВСЬКОГО СЕКТОРУ

Ліснічук О.

к.е.н., доцент

Університет державної фіскальної служби України

Плахотнюк В.

студент групи ФМА-19-1

Університет державної фіскальної служби України

Стабільність економічного розвитку будь якої країни вимагає налагодження її фінансової системи. Банківська діяльність безпосередньо впливає на ефективність і стабільність функціонування як окремих суб'єктів господарювання, так і економіки в цілому.

В сучасних умовах розвитку економіки актуальною є проблема підтримки високого рівня платоспроможності та стійкості банківських установ і з цією метою доцільною стає оцінка рівня адекватності банківського капіталу та його здатності запобігати ризикам, що в свою чергу вимагає вибору оптимального управління капіталом банку.

Згідно із Законом України «Про банки і банківську діяльність», капітал банку – це залишкова вартість активів банку після вирахування всіх його зобов'язань [1]. Стаття 30 цього Закону визначає, що капітал банку включає основний і додатковий капітали і стосується винятково власних коштів банку. Як бачимо, в офіційному трактуванні Національного банку України використовується термін «капітал банку», який слід розуміти як «власний капітал банку». Таке трактування є не зовсім правильним та створює певну термінологічну невизначеність щодо розуміння досліджуваної дефініції. Пропонуємо розглянути схему складових власного капіталу банку, побудовану на підставі Закону України «Про банки і банківську діяльність» [1] та Інструкції про порядок регулювання діяльності банків в Україні [2] (рис. 1).



Рис. 1. Структура власного капіталу банків

Джерело: [1, 2]

Власний капітал банку - це спеціально створені відповідні фонди і резерви, призначені для забезпечення економічної стабільності банку та погашення його ймовірних збитків, які перебувають у користуванні банку впродовж усього періоду його функціонування [1].

Відповідно до розвитку ринкових відносин механізм формування власного капіталу банківських установ змінюється і вдосконалюється, зокрема окремі елементи власного капіталу банку можуть втрачати своє значення, проте механізм може доповнюватись і новими елементами, відповідно до сучасних викликів. Зазначимо, що такий механізм не можна розглядати як щось статичне та незмінне, оскільки він перебуває у постійному розвитку, вдосконаленню, пройшовши ряд стадій від простої функціональної до складної управлінської системи у банківській галузі.

В умовах нестабільності та змінності банківського сектору України кожен банк змушений працювати у жорстких умовах несприятливого економічного середовища та в умовах, коли збільшується тиск з боку конкурентів, відповідно загальна довіра потенційних та фактичних клієнтів до банківської системи зменшується і сьогодні вона є доволі низькою, в той час, як ризикованість діяльності банків навпаки – високою.

Варто зазначити, що в Україні з кожним роком все більша кількість банків в Україні ліквідуються або банкрутують (рис. 2). Загалом кількість діючих банків за останні роки зменшилась на 22 банки, також зменшилась кількість банків з іноземним

IMPACT OF MODERNITY ON SCIENCE AND PRACTICE

капіталом, але доцільно зазначити, що кількість банків зі 100% іноземним капіталом протягом 2016-2019 років зберігала тенденцію до збільшення, що позитивно.



Рис. 2. Кількість діючих банків в Україні за період 2016-2019 р.

Джерело: складено автором на основі [3]

Важливе значення при аналізі стану вітчизняної банківської системи належить показникам активів банку. Активи банку – це економічні ресурси, що перебувають у розпорядженні банку, використання яких, імовірно, принесе в майбутньому дохід. У банківському балансі активи виступають у вигляді основних засобів, готівки в національній або іноземній валюті в касі банку, заборгованості за позичками, ЦП, які знаходяться в портфелі банку та ін.

У таблиці 1. подані загальні балансові показники банківської системи України за період з 2012 по I кв. 2019 років. Відповідно до таблиці, простежується тенденція до зменшення показників кредити суб'єктам господарювання, зокрема різке збільшення спостерігається у кредитах в іноземній валюті. Показник кредити фізичним особам після 2014 року має значно менші значення (порівняно з 2014 роком), але простежується тенденція до збільшення їх обсягів протягом 2015-2018 років, що позитивно, але варто враховувати також негативний вплив інфляції на фактичне збільшення даних показників.

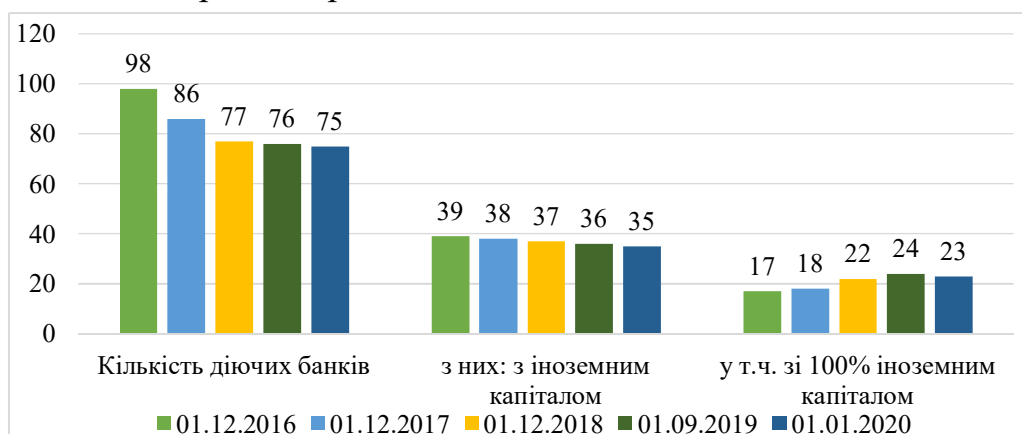
Таблиця 1.

Загальні балансові показники вітчизняної банківської системи

Загальні балансові показники (млрд. грн.)	2012	2013	2014	2015	2016	2017	2018	I кв. 2019
Загальні активи	1 264	1 409	1 477	1 571	1 737	1 848	1 911	1 888
у т.ч. в іноземній валюті	503	513	667	800	788	755	779	745
Чисті активи	1 125	1 278	1 290	1 254	1 256	1 336	1 361	1 342
у т.ч. в іноземній валюті	450	470	565	582	519	507	495	465
Валові кредити суб'єктам господарювання ³	634	727	820	831	847	870	919	895
у т.ч. в іноземній валюті	227	252	400	492	437	423	460	447
Чисті кредити суб'єктам господарювання ³	553	648	710	614	477	457	472	450

IMPACT OF MODERNITY ON SCIENCE AND PRACTICE

Валові кредити фізичним особам	184	189	209	176	157	171	197	202
<i>у т.ч. в іноземній валюті</i>	84	67	101	97	83	68	61	59
Чисті кредити фізичним особам	134	145	144	96	76	92	114	120
Кошти суб'єктів господарювання ³	221	258	283	349	413	427	430	415
<i>у т.ч. в іноземній валюті</i>	80	81	114	141	177	163	150	146
Кошти фізичних осіб ⁴	368	443	403	402	437	479	509	516
<i>у т.ч. в іноземній валюті</i>	187	189	214	215	239	243	241	239

Джерело: складено автором на основі [4]

Одним із шляхів характеристики стану вітчизняного банківського сектору, а також ефективності роботи вітчизняних банків є оцінка рівня фінансових результатів та рівня рентабельності. На рисунку 3 подано фінансові результати АТ КБ «ПриватБанк», як одного з найбільш потужних вітчизняних банків, а також фінансові результати загалом усіх вітчизняних банків та ROE – фінансовий коефіцієнт, що характеризує ефективність використання власного капіталу. На рис.3. подана поквартальна динаміка за 2017-2019, відповідно бачимо, що до 2018 року АТ КБ «ПриватБанк» мав доволі значні обсяги збитку, особливо це простежується у 4 кварталі 2017 року, розмір збитку становив орієнтовно 24 мільярди гривень. Що ж стосується ситуації у банківському секторі в цілому, то спостерігаємо певну нестабільність, показник коливається поквартально показуючи то збиток, то прибуток, причиною даного явища скоріш за все є банківські операції які проводяться переважно у період 2 і 4 кварталів, які пов'язані з значним обсягом виплат і здійснення багатьох операцій (зокрема сплати податків, розрахунків між підприємствами тощо), саме тому в ці квартали переважно спостерігаються збитки, а у всі інші – відповідно прибуток. Що ж стосується показника рентабельності то до 2018 року показник був досить низьким, а у 2 і 4 кварталі 2017 року взагалі від'ємним, що свідчить про наявність кризових явищ, протягом 2018 – I кв. 2019 років показник рентабельності стабільно збільшував і мав додатній показник, що позитивно.



Рис. 3. Фінансовий результат та рентабельність капіталу банків

Джерело: складено автором на основі [3,4]

Отже, здійснивши оцінку стану банківського сектору України, можемо визначити, що у 2014 та 2017 роках можемо спостерігати різке зниження кількості банків, показників рентабельності та фінансових результатів банку, тощо. Динаміка двох останніх років свідчить, що ситуація покращується – банківський сектор стабілізується. Зазначимо, що стабільність є одним з ключових факторів виведення вітчизняної банківської сфери з кризи. Позитивним ж також збільшення кількості банків зі 100% іноземним капіталом. Загалом можемо зробити висновок, що вітчизняна банківська сфера пройшла пік кризового періоду і поступово формує тенденцію до виходу з неї.

Список використаних джерел

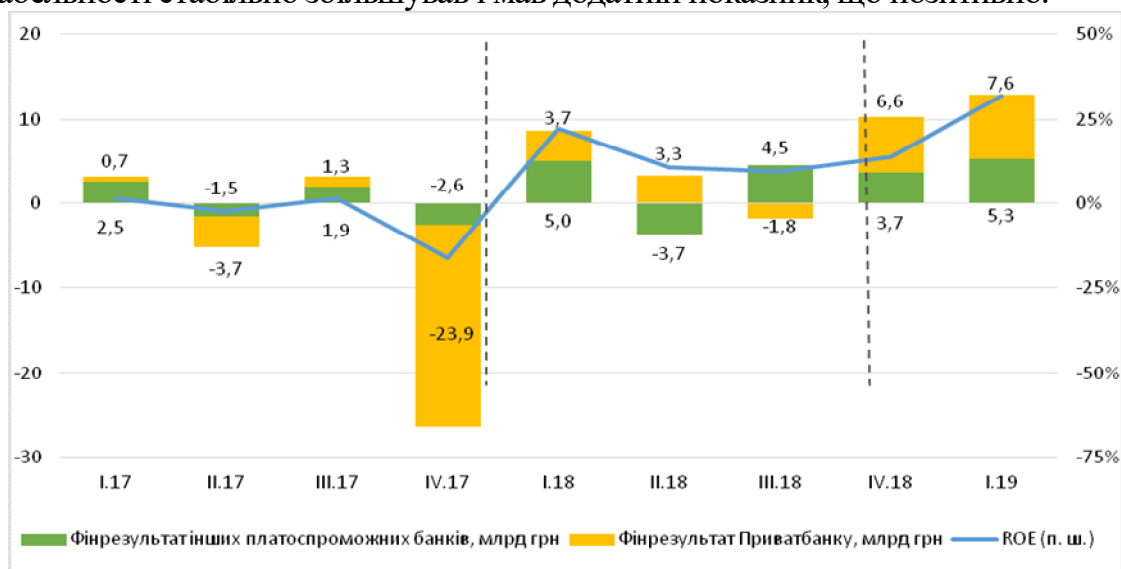
1. Про банки і банківську діяльність: Закон України від 07.12.2000 № 2121-III [Електронний ресурс]. - Режим доступу: <http://zakon2.rada.gov.ua/laws/show/2121-14/page3>.
2. «Про порядок регулювання діяльності банків в Україні»: Інструкція НБУ, затверджена постановою Правління Національного банку України від 28.08.2001р. №368, зі змінами та доповненнями за станом на 01.01.2009.- Р.VI - П.1.1.
3. Офіційний сайт НБУ [Електронний ресурс]. — Режим доступу: <http://www.bank.gov.ua/control/uk/index>
4. Статистика. Показники банківської системи. Основні показники діяльності банків України. Сайт Національного банку України [Електронний ресурс]. – Режим доступу: http://www.bank.gov.ua/control/uk/publish/article?art_id=36807&cat_id=36798

ВПЛИВ СУЧАСНОСТІ НА НАУКУ ТА ПРАКТИКУ ОРГАНІЗАЦІЇ ДИСТАНЦІЙНОГО НАВЧАННЯ ПРИ ВИКЛАДАННІ ПРИРОДОЗНАВСТВА, БІОЛОГІЇ ТА ЕКОЛОГІЇ: ПСИХОЛОГО-ПЕДАГОГІЧНИЙ АСПЕКТ

Логвіна-Бик Т.

к.пед.н., доцент
вчитель біології вищої категорії, вчитель-методист з біології
Мелітопольський державний педагогічний університет
імені Богдана Хмельницького

Бик Н.

магістр практичної психології,
вчитель англійської мови
Мелітопольський державний педагогічний університет
імені Богдана Хмельницького

Нова українська школа потребує нових підходів, форм, методів, вправ на уроках біології та висококваліфікованого і професійного вчителя біології для управління навчальним процесом, де створюється творче середовище для навчання учнів. У методиці викладання біології та педагогіці на сучасному етапі розвитку суспільства та інформації, виник новий напрям інформатизації освіти, використання мобільного або дистанційного навчання для створення цифрового освітнього середовища. Однак в методиці навчання біології питання залишається поки що недостатньо вивченим.

Як зазначає Джон Кехо, на первинному рівні Всесвіт представляється цілним, неподільним, таким собі бездонним морем енергії, що пронизує кожен предмет і кожную дію, - все воно єдине. Реальність тече, ніщо не постійно, все є частиною моделі, що знаходиться в безперервному русі [2]. Вчений зазначає, що реальність за своєю суттю теж голограма і робота мозку також заснована на голографічному ефекті. Наші розумові процеси мають багато спільного з нижчим рівнем розвитку Всесвіту і складаються з тієї ж «речовини». Мозок – це голограма, яка відображає голографічний Всесвіт. Авторами цієї незвичайної ідеї є двоє видатних світових мислителів – фізик Лондонського університету Девід Бом, учень Ейнштейна і один з світил світової квантової фізики, і нейрофізіолог Стенфордського університету Карл Прайбрам [2].

Джон Кехо зазначає, що свідомість – енергія в її найтоншій і найбільш динамічній формі. Це допомагає зрозуміти, чому наші фантазії, уявні образи, бажання і страхи впливають на реальні події, і пояснює, як матеріалізується створений мозком образ. Джон Кехо стверджує, що ми живемо одночасно в двох світах, двох реальностях: внутрішньої реальності наших думок, почуттів і поглядів, та зовнішньої реальності, де існують люди, місця, речі і події. Саме мозок створює навколишню дійсність. Навколишня дійсність зможе змінитися лише після того, як ви виробите новий тип свідомості, але ніяк не раніше.

Нова свідомість має йти попереду. Будь-яка думка, що виникла в вашому мозку і закріпилася там, надасть вплив на ваше життя. У кожен момент часу людський мозок здатний утримувати тільки одну думку, тому суть твердження полягає в «наповненні» мозку думками, що підкріплюють вашу мету на даний момент. Слова задають мозку установку, які думки він повинен породжувати [2]. Дослідник відзначає, що мозок без всяких зусиль з вашого боку вибирає прихований сенс і основний зміст вашого твердження. Зовні все здається занадто простим, але насправді цей метод здатний вельми ефективно допомогти вам у досягненні поставленої мети.

Розуміння природи мислення дитини дозволяє підвищити ефективність навчання. Самоочевидним стає і той факт, що будь-який метод, що допомагає направляти думки дитини на досягнення позитивного результату, є цінним інструментом виховання [3].

У старшому підлітковому віці емоційне неблагополуччя проявляється підвищеною тривожністю, заниженою самооцінкою, нездатністю до мобілізації особистісних ресурсів. Практична робота з профілактики та попередження емоційного неблагополуччя випускників природничих класів повинна включати заходи, спрямовані на запобігання нестабільності і неадекватності емоційного реагування, на формування адекватної самооцінки старших підлітків, вироблення індивідуальної стратегії діяльності, підвищення впевненості в успішній здачі іспитів.

Зміст психолого-профілактичної роботи з учнями спеціалізованих природничих класів передбачає відстеження та дотримання умов навчання для нормального формування особистості, попередження перевантажень в результаті надмірного освоєння навчальних програм і багатогодинного перебування в колективі, оптимізацію взаємодії суб'єктів освітнього процесу. Профілактика даного емоційного стану може проводитися не тільки в рамках цілеспрямовано організованих психологом занять, але її елементи можуть включатися в зміст уроків біології та інших дисциплін, що вивчаються на поглибленому рівні. В ході уроків біології школярі можуть опанувати способами управління емоцій, прийомами релаксації і зняття тривожності.

Як зазначає академік Пасічник В.В., для вирішення цих завдань може бути проведена лекція на тему: «Тривога і її вплив на ті процеси, що відбуваються в організмі» в рамках вивчення розділу «Виникнення і розвиток людини - антропогенез» [1]. Ми вважаємо, що в навчальному процесі вчителі можуть допомогти учням стати свідомими і відповідальними. Логвина-Бик Т.А., Бик Н.В. розробили методіку планування уроків біології з використанням технології критичного мислення, вивчали особистісно-професійний розвиток вчителя біології в новій українській школі, розглядали організацію роботи школярів на уроках біології за методикою Едварда де Бона «Шість капелюхів мислення» [4].

Як зазначає Джон Кехо, досягнення сучасної технології дозволяють школярам ознайомитися з широким діапазоном думок, поглядів і ідей, набагато більш широким, ніж знали свого часу ми самі в їхньому віці. Нам не потрібно боятися цього впливу, якщо ми продовжуємо самі навчати своїх дітей [3]. Формування здатності до усвідомленого словесного опису біологічних об'єктів у школярів формується в 5-6 класах, а розвиток навичок письма в цьому віці дозволяє учневі переносити об'єкти і явища спостереження в абстрактну текстову форму. Навчальний текст і сама мова є ніщо інше, як абстрактна форма подання інформації, або перенесене на папір або інший

носій чуттєве сприйняття людини. Тобто, учні навчаються та використовують свої навички читання для пізнання досліджуваного навчального матеріалу, тому на уроці в повному обсязі реалізується принцип наочності. Абстрактно-логічне мислення ж дозволяє сформуванню і вдосконалювати навички перенесення чуттєвого сприйняття в інші форми подання інформації, що, в свою чергу дозволяє розвивати творче мислення учнів.

Дистанційне освітнє середовище представляє собою набір електронних освітніх ресурсів, які систематизовані за тематикою. Форма ресурсів може бути найрізноманітнішою – від словесного опису моделей у вигляді тексту, аудіо- записи, відеоінформації, - це принцип наочності на уроках біології. При навчанні біології можуть бути використані числові дані, що також є абстрактним втіленням чуттєвих образів, в основному візуальних образів. Інформація, представлена в числовому вигляді, також є абстрактним поданням чуттєвої інформації. Таким чином, будь-який біологічний об'єкт пізнання сприймається школярем за допомогою чуттєвого сприйняття, а принцип наочності сформульований і науково обґрунтований ще Яном Амосом Коменського говорить про те, що будь-який матеріал наданий до вивчення учням, повинен в першу чергу задіяти чуттєве сприйняття, щоб сформуванню в учнів міцне, усвідомлене, системне знання про природу речей в цілому, необхідно навчати всьому через особисте спостереження і чуттєвий доказ. Важливий принцип в системі освіти – це поступовість і систематичність. Біологія, як інтегрована система наук, розвивається, ґрунтуючись на емпіричних спостереженнях явищ і об'єктів, а умовиводи, гіпотези і теорії будуються, спираючись на накопичений досвід чуттєвої інформації.

Біологія, разом з іншими науками природничого циклу, використовує основні методики вивчення: спостереження, опис, порівняння, експеримент і досвід. Накопичений досвід представлений різними способами – текстом, картиною, звуком, відеорядом.

Практика показує, що основними умовами виникнення і розвитку пізнавального інтересу до шкільного предмету «Біологія» є: 1) організація навчання, при якій учень втягується в процес самостійного пошуку і відкриття нових знань, вирішує завдання проблемного характеру; 2) навчання повинно бути посильним; 3) емоційність навчального матеріалу, зацікавленість самого вчителя впливає на школяра, мотивуючи його на позитивне ставлення до предмету; 3) різноманітність навчальної праці, комбінація різних прийомів в методиці викладання біології допомагає зацікавити учнів; 4) розуміння важливості, доцільності вивчення біології; 5) зв'язок досліджуваного біологічного матеріалу з інтересами, вже сформованими у школярів раніше; 6) навчання повинно враховувати особистісний ріст дитини і диференціювати самостійну діяльність учня; 7) проектувати урок з позиції діяльнісного підходу, 8) забезпечувати пізнавальний інтерес учнів на різних етапах уроку; 9) контроль повинен бути систематичним; 10) при відборі навчального матеріалу до уроку знаходити можливий життєвий досвід, що буде викликати особистий інтерес для учнів; 11) підбирати навчальний матеріал таким чином, щоб саме його зміст був мотивуючим для самостійної освітньої діяльності учнів.

У процесі організації навчально-пізнавальної діяльності, як зазначав у своїх працях відомий вчений-педагог Пасічник В. В. – важливо врахувати такі основні моменти: 1) організація груп; 2) управління роботою груп на уроці протягом вивчення теми; 3)

відбір матеріалу, який доцільно дати в готовому вигляді; 4) розробка завдань для роботи в групах; 5) наявність зворотного зв'язку; 6) систематизація і корекція знань; 7) узагальнення і підсумковий контроль; 8) розробка інструкції для учнів [1]. У разі застосування інтерактивних педагогічних технологій і інфо-медійних вправ і інструментів значно підвищуються можливості організації більш активної, результативної і творчої діяльності учнів при навчанні біології, що забезпечує можливості більш тісного та плідного спілкування, самосвідомості, самопізнання. Також формуються компетентності інформаційної та інфо-медійної грамотності, які включають в себе: вміння втілювати ідеї завдяки онлайн-інструментам, вміння використовувати медіа для соціального блага, вміння обґрунтовувати свою позицію, вміння проводити паралелі з наполяганням, вміння аналізувати передумови і причини події. Про переваги використання діяльнісного підходу, активних форм у навчанні для розвитку пізнавального інтересу до біології, можна судити про пізнавальний розвиток в учнів: мотивація до навчання в цілому і біологічному пізнанні зокрема. Прикладом платформи, яка дозволяє створити цифрове освітнє середовище, є Google Glass, який дозволяє реалізувати електронне і дистанційне навчання. З такою платформою, як Google Glass, школярі отримують доступ до різних освітніх ресурсів он-лайн, що усуває необхідність реальної їх присутності в класі (під час карантину чи пандемії Covid-19). Мобільна освіта дозволить учням і викладачам обмінюватися інформацією, знаннями в будь-який час і в будь-якому місці.

Готовність вчителя біології до дистанційного навчання залежить від розуміння значення і суті формування цілісного світогляду на основі рівноцінного освоєння компонентів змісту освіти та володіння дієвими методичними засобами проектування, та їх освоєння учнями.

Список літератури

1. **Биология. 10 класс: учеб. для общеобразоват. организаций: углубленный уровень / Под ред. В. В. Пасечника. М.: Просвещение, 2019. - 336 с.**
2. **Кехо Джон. Подсознание может все. – М.: ООО «Попурри», 2019. - 160 с.**
3. **Кехо Джон. Сила разума для детей / <http://www.6lib.ru/books/silazuma-dla-detey-200121.html>**
4. **Логвина-Бык Т.А, Бык Н.В. Уроки биологии на основе технологии критического мышления учеников / Актуальные проблемы методики преподавания биологии, химии и экологии в школе и вузе: сборник материалов Международной научно-практической конференции (г. Москва, 12–14 февраля 2020 г.) / отв. ред. В.В. Пасечник, ред. колл.: Г.Г.Швецов, Т.М. Ефимова, А.А. Журин. – М.: Диона, 2020. – С. 139 – 144.**

ЗАГРОЗИ ЕКОНОМІЧНІЙ БЕЗПЕЦІ БУДІВЕЛЬНИХ ПІДПРИЄМСТВ У СУЧАСНИХ УМОВАХ ГОСПОДАРЮВАННЯ

Лойко В.

д.е.н., доцент

Київський університет імені Бориса Грінченка

Руденко М.

аспірант

Чернігівський національний технологічний університет

Нестабільність сучасних умов господарювання створює виклики і загрози господарській діяльності всіх промислових підприємств і будівельні підприємства не є винятком. З методологічної точки зору загроза є об'єктивною реальністю, яка існує в системах «людина-техніка», «підприємство - навколишнє середовище», «людина - природне середовище», «підприємство-конкурентне середовище». В науковій літературі термін «загроза» трактується вченими по-різному. Більшість авторів вважає, що загрозами економічній безпеці промислового підприємства слід вважати наявні чи потенційні дії, які є результатом впливу як зовнішніх так і внутрішніх чинників, що ускладнюють або унеможливають реалізацію економічних інтересів підприємства і створюють небезпеку для господарської діяльності та життєзабезпечення колективу підприємства. Законом України «Про основи національної безпеки» визначено, що загрозами національній безпеці є «наявні та потенційні можливі явища та чинники, що створюють небезпеку життєво важливим національним інтересам України» [1].

Економічна безпека будівельного підприємства, як і іншого промислового підприємства, є складною системою, яка містить в собі певні підсистеми. Досліджуючи праці вчених щодо кількості та змісту підсистем економічної безпеки промислового підприємства, дійшли висновку, що різні вчені виділяють різну кількість підсистем системи економічної безпеки підприємства: від 4 до 14 в залежності від мети дослідження. Враховуючи особливості діяльності будівельних підприємств, доцільно виділити наступні підсистеми або складові системи економічної безпеки будівельного підприємства: фінансову, виробничу, інвестиційно-інноваційну, кадрову, інформаційну, маркетингову, силову [2]. Традиційно чинники, які впливають на економічну безпеку будівельного підприємства, поділяють на зовнішні та внутрішні (табл. 1).

Таблиця 1

**Склад зовнішніх та внутрішніх чинників, які впливають на економічну
безпеку будівельного підприємства**

Зовнішні чинники	Внутрішні чинники
Нестабільність економічного середовища.	Надійність контрагентів.
Наявність кризових явищ у фінансовій системі.	Наявність і достатність фінансових коштів та джерел, які їх забезпечують.
Значні темпи інфляції.	Стабільність та прозорість цінової

IMPACT OF MODERNITY ON SCIENCE AND PRACTICE

	політики.
Надзвичайний стан в країні, який унеможлиблює діяльність будівельних підприємств.	Наявність та достатність кваліфікованих кадрів та наявність системи матеріального та нематеріального заохочення людей до праці.
Політична нестабільність в країні.	Наявність системи контролю якості робіт.
Висока вартість фінансово-кредитних ресурсів.	Наявність системи моніторингу фінансової діяльності підприємства.
Значне податкове навантаження.	Наявність системи розробки та впровадження інновацій.
Рейдерство.	Рівень механізації та автоматизації виробничих процесів.
Погіршення кон'юнктури на ринку нерухомості.	Можливість отримання інформації щодо сучасних світових технологій будівництва та технічного оснащення.
Недостатній правовий захист інвесторів.	Дієвість системи техніки безпеки та охорони праці на виробництві для запобігання нещасним випадкам та травматизму.
Значна залежність від імпортованих товарів.	Наявність стратегії та планів розвитку підприємства.
Наявність та значний рівень корупції.	Дотримання тривалості та вчасного завершення будівельних робіт.

До зовнішніх чинників підприємство повинно пристосуватися, а на внутрішні чинники підприємство може впливати, змінюючи їх вплив на господарську діяльність. Вплив чинників на систему економічної безпеки може бути як позитивним, так і негативним. Значний негативний вплив чинника може привести до руйнівних наслідків, тому вчасне виявлення та запобігання виникненню різного виду загроз сприяє покращенню рівня економічної безпеки будівельного підприємства.

Види та склад внутрішніх загроз, які негативним чином впливають на рівень економічної безпеки будівельних підприємств, доцільно розглянути за виділеними функціональними складовими (табл. 2).

Таблиця 2

Основні реальні і потенційні внутрішні загрози, які негативним чином впливають на процес забезпечення економічної безпеки будівельних підприємств, за виділеними функціональними складовими

Назва складової економічної безпеки будівельного підприємства	Вид реальної чи потенційної загрози
Фінансова	Відсутність достатньої кількості фінансових ресурсів для розвитку будівельного підприємства; неефективне фінансове

IMPACT OF MODERNITY ON SCIENCE AND PRACTICE

	планування; низький рівень ефективності перерозподілу фінансових потоків (ресурсів) між видами економічної активності; неефективна цінова політика; зменшення доходу та прибутку підприємства; значні розміри дебіторської заборгованості.
Виробнича	Техніко-технологічна відсталість від прогресивних світових технологій та техніки; повільні темпи механізації та автоматизації процесів; неефективна виробнича структура підприємства; зростання ступеня зношеності основних фондів підприємства.
Інвестиційно-інноваційна	Відсутність пріоритетів розвитку підприємства на інноваційно-інвестиційних засадах; неефективність державної підтримки внутрішніх та зовнішніх інвесторів (низький рівень реалізації економічних, політичних та соціальних гарантій); відсутність власних розробок та інновацій в галузі техніко-технологічного оснащення підприємства.
Кадрова	Відсутність достатньої кількості кваліфікованих кадрів; високий рівень плинності кадрів; недостатня увага керівництва до вчасного підвищення рівня кваліфікації кадрів; підвищення віку робітників в зв'язку із демографічною ситуацією; низький рівень ефективності виконання функціональних обов'язків промислово-виробничого персоналу; неналежне збереження комерційної таємниці.
Інформаційна	Відсутність надійного захисту інформаційних систем та засобів обробки інформації на будівельному підприємстві, наявність конкретних фактів несанкціонованого доступу до комерційної інформації або її розповсюдження; відсутність або недостатній об'єм інформації про конкурентів та споживачів.
Маркетингова	Зниження попиту на нерухомість, зниження рівня платоспроможності споживачів; неефективність реклами; зниження рівня оновлення пропозиції за прийнятними для споживачів цінами; відсутність кваліфікованих спеціалістів з маркетингу.
Силова	Недостатня захищеність будівельних майданчиків та інших приміщень і споруд; відсутність охорони та сучасних засобів спостереження; недостатній рівень індивідуального захисту робітників.

**Джерело: складено авторами*

Виділення та класифікація загроз економічній безпеці за функціональними складовими сприяє розробці заходів для підвищення рівня кожної функціональної складової та економічної безпеки підприємства в цілому. Для кожного будівельного підприємства склад загроз може бути різним. Якщо штатним розкладом підприємства не передбачено посади спеціалістів з питань економічної безпеки, то цим питанням може займатися економічна служба підприємства. Моніторинг та діагностика рівня економічної безпеки будівельного підприємства та окремих його складових і своєчасне

попередження або запобігання загрозам дозволяє підприємству уникнути збитків. При розробці заходів щодо запобігання загрозах економічній безпеці потрібно враховувати певні особливості будівельних підприємств: значну тривалість виробничого циклу, залежність ефективності виробничих процесів від своєчасного матеріального та фінансового забезпечення, потребу у значній кількості робітників, низький рівень механізації багатьох процесів і значний рівень ручної праці, велику вартість об'єктів будівництва, нерухомість продукту, що створюється. Найвпливовішими по рівню створення загрозах економічній безпеці будівельного підприємства є наступні складові: фінансова, виробнича, кадрово-інтелектуальна. Загрози цих складових повинні бути попереджені або ліквідовані у першу чергу. Беззаперечно, що маркетингова, інформаційна та силова функціональні складові також мають значний вплив на рівень економічної безпеки будівельного підприємства, але, як показує практика, саме цим складовим керівництво будівельних підприємств приділяє достатньо уваги.

Література:

1. Про основи національної безпеки України: Закон України № 964 – IV від 10.06.2003 [Електронний ресурс]. - Режим доступу: <http://zakon.rada.gov.ua>
2. Лойко В.В. Загрози економічній безпеці промислового підприємства: сутність і класифікація. *Ефективна економіка*. 2015. № 10. URL: <http://www.economy.nayka.com.ua/?op=1&z=4372>

ТЕОРЕТИЧНІ ОСНОВИ КОНКУРЕНЦІЇ ЯК СЕРЕДОВИЩА ФУНКЦІОНУВАННЯ ПІДПРИЄМСТВ

Ломака Я.

магістрант
Сумський національний аграрний університет

Русак Г.

магістрант
Сумський національний аграрний університет

Конкуренція є об'єктивним економічним законом розвинутого товарного виробництва, дія якого є для товаровиробників зовнішньою примусовою силою до підвищення продуктивності праці на своїх підприємствах, збільшення масштабів виробництва, прискорення науково-технічного прогресу, впровадження нових форм організації виробництва, форм і систем заробітної плати тощо. Дія багатьох економічних законів відбувається у формі примусових сил конкурентної боротьби, в результаті чого конкуренція виступає важливою рушійною силою розвитку економічної системи, складовою частиною господарського механізму [12].

Багатогранність проявів конкуренції визначається різноманітністю підходів до її характеристики. «Конкуренція», як стверджує багато авторів, є терміном, що використовується в численній кількості значень. Розроблено безліч різноманітних моделей, кожна із яких була обґрунтована тією чи іншою «етикеткою» конкуренції (таблиця 1).

Складність сприйняття причинно-наслідкових явищ конкуренції, а також відсутність цілісних теоретичних положень про рушійні сили конкурентної боротьби спонукало вчених в області класичної політичної економії в середині XVIII ст. уявити конкуренцію як щось само собою зрозуміле, що пронизує всі галузі економіки і обмежується тільки суб'єктивними причинами. Яскравим представником класичної школи політичної економії був А. Сміт, який в роботі «Дослідження про природу і причини багатства народів» розглядав конкуренцію як суперництво між продавцями та покупцями за найбільш вигідні умови продажу і купівлі відповідно [10].

Таблиця 1.-Трактування категорії "конкуренція" різними групами науковців

Автори	Підхід	Сутність категорії
Й. Шумпетер	Еволюційний	конкуренція як суперництво старого з новим, з інноваціями.
П. Хайне	Класичний	«конкуренція є прагнення якомога краще задовольнити критеріям доступу до рідкісних благ» [4].
Ф. Найт	Неокласичний	визначав конкуренцію як ситуацію, в якій конкуруючих одиниць багато і вони незалежні [5].
К.Р. Макконелл і	Ринковий	конкуренція - це наявність на ринку великої числа незалежних покупців і продавців, можливість для

IMPACT OF MODERNITY ON SCIENCE AND PRACTICE

С.Л. Брю		покупців і продавців вільно виходити на ринок і залишати його [5].
Ф.А. Хайєк	Неолібералітичний	конкуренція – це процес, за допомогою якого люди отримують і передають знання. На його думку, на ринку тільки завдяки конкуренції приховане стає явним. Конкуренція веде до кращого використання здібностей і знань. Більша частина досягнутих людських благ отримана саме шляхом змагання, конкуренції [11].
М. Портер	Традиційний	конкуренція - динамічний і процес, якій постійно розвивається, безупинно мінливий ландшафт, на якому з'являються нові товари, нові шляхи маркетингу, нові виробничі процеси і нові ринкові сегменти [9].
А. І. Субетто	Особистісний	конкуренція – це змагання в певному сенсі взаємозамінних сутностей на обмеженому просторі існування, визначальне механізм еволюційного відбору», при цьому «конкуренція прагне зруйнувати організмичну цілісність, зрушити її в сторону менш пов'язаної популяційної цілісності» [3].

*Джерело: сформовано авторами

На нашу думку, поняття «конкуренція» повинно відображати реалізацію усіх дій пов'язаних з досяганням оптимальної оцінки отриманих результатів, саме: «Конкуренція – це ситуація, за якої суперництво старого з новим, є прагненням як найкраще задовольнити критерії доступу до рідких благ з метою одержання перемоги або досягнення інших цілей у боротьбі з конкурентами».

Тому, в наслідок змін щодо умов реалізації конкурентної боротьби, сучасне трактування економічної конкуренції має свої певні особливості, а саме: цивілізований характер боротьби на основі змагання суб'єктів господарювання; подібність або взаємозамінність товарів конкуруючих підприємств; ідентичність або наближеність потреб споживачів, стосовно яких ведеться конкурента боротьба; управління власними конкурентними перевагами; спільність, схожість мети, заради якої виникає суперництво; обмеженість можливостей кожної з конкуруючих сторін впливати на умови обігу товарів на ринку внаслідок самостійних дій інших сторін.

Слід також зауважити, що конкуренція завжди протікає у певному середовищі. В теорії менеджменту виділяють внутрішнє та зовнішнє середовище підприємства.

В контексті дослідження ролі конкурентного середовища у розвитку підприємства найбільший інтерес представляє зовнішнє (об'єктивне) середовище підприємства. В ньому в найбільшій мірі проявляються закони ринкової конкуренції. Досліджуючи зовнішнє середовище підприємства, Мартиненко Н. М. зазначає, що воно «в значній мірі є нестабільним та непередбачуваним. А тому забезпечення ефективного функціонування підприємства залежить від своєчасної реакції на зміни в такому

середовищі. Підприємці, які не враховують вплив зовнішнього середовища, створюватимуть розрив між власною поведінкою та вимогами даного середовища.

Зовнішнє середовище підприємства – це зовнішні інститути та сили, які потенційно впливають на роботу підприємства та досягнення ним своєї мети [11]. М. Х. Мескон [8] виділяє елементи зовнішнього середовища, що здійснюють вплив на функціонування підприємства, розрізняючи середовище прямого та опосередкованого впливу. Конкуренти підприємства належать до сфери прямого (безпосереднього) впливу. Це означає, що, по-перше, конкурентне середовище є складовою частиною зовнішнього середовища підприємства, а, по-друге, воно безпосередньо впливає на його функціонування.

На думку Лагутіна В. Д., конкурентне середовище представляє собою сукупність організаційно-правових, інституційних, фінансово-економічних та інших умов і факторів, що визначають та впливають на розвиток підприємництва, змагальності в економіці в цілому і в окремих її секторах за найбільш вигідні умови діяльності й отримання прибутку. Особливістю поняття конкурентного середовища є те, що воно містить не тільки положення про наявність конкуренції, але й ступінь повноти ринку та ринкової рівноваги [6].

На нашу думку, конкурентне середовище підприємства – це частина зовнішнього середовища підприємства, в якому воно вступає в конкурентні відносини або іншими словами його можна визначити як економічний простір, в якому функціонує підприємство як суб'єкт конкурентних відносин. Значення конкурентного середовища для підприємства і економіки в цілому проявляється в тому, що ефективно конкурентне середовище забезпечує такий стан конкурентних відносин, який знаходиться в залежності від певного періоду розвитку ринку. Підприємства в рамках конкурентного середовища розглядаються не самі по собі, а з урахуванням усієї сукупності відносин, які пов'язують їх між собою, для того, щоб не лише вижити, але й ефективно функціонувати на ринку. Кожне підприємство повинно враховувати не лише власні цілі та внутрішні можливості, а й зовнішні умови конкурентного середовища, які склались об'єктивно та постійно змінюються [13]. Таким чином можна зробити висновки:

1) конкуренція є невід'ємним елементом ринкової економіки. Вона завжди протікає в певному середовищі.

2) Зовнішнє середовище підприємства є сукупністю умов та факторів, які прямо чи опосередковано впливають на функціонування підприємства. Серед елементів прямого впливу можна виділити конкурентів, які є факторами, що безпосередньо впливають на зовнішнє середовище підприємства.

3) Конкурентне середовище підприємства представляє собою частину зовнішнього середовища підприємства, в якому воно функціонує як суб'єкт конкурентних відносин.

4) Конкурентне середовище для кожного підприємства є об'єктивно обумовленим станом ринку. А кожне підприємство, будучи елементом такого середовища, повинно враховувати та оперативно реагувати на чинники, що його формують.

Список використаних джерел:

1. Ансофф И. Стратегическое управление. Москва, 1989. 519 с.
2. З.Азоев Г.Л. Конкуренция: анализ, стратегия и практика. Москва: Центр экономики и маркетинга, 1996. 208 с.

IMPACT OF MODERNITY ON SCIENCE AND PRACTICE

3. Драган О.І. Управління конкурентоспроможністю підприємств: теоретичні аспекти [Монографія]. Київ: ДАКККіМ, 2006. 160 с.
4. Кротков А.М. Конкурентоспособность предприятия: подходы к обеспечению, критерии, методы оценки. Маркетинг в России и за рубежом. 2001. №6. С. 59–78.
5. Конкурентоспроможність підприємства: навчальний посібник. Львів: Видавництво ЛКА, 2016. 484 с.
6. Конкуренція і конкурентна політика: категорії та поняття. Київ: Київ. нац. Торг.-екон. Ун-т, 2009. 320 с.
7. Мартыненко Н. М. Основы менеджмента: Учебник. Київ Каравелла, 2011. 496 с.
8. З. Мескон М. Х., Альберт М., Хедоури Ф. Основы менеджмента: Пер. с англ. Москва: Дело, 1992. 702 с.
9. Портер М. Конкуренция: пер. с англ. Москва: Издательский дом «Вильямс», 2005. 608 с.
10. Смит А. Исследование о природе и причине богатства народов. Москва: Эксмо, 2007. 960 с.
11. Робинс Стивен П., Коултер Мэри. Менеджмент, 6-е издание.: Пер. с англ. М.осква. Издательский дом «Вильямс», 2002. – 880 с.
12. Теоретичні основи конкурентної стратегії підприємства. Харків:ВД «ІНЖЕК», 2006. 384 с.
13. Плисов С. К. Сущность конкурентной среды организации. Экономические науки. Научно-информационный журнал. 2009. № 1(50). С. 67-70

ПРАКТИЧНА ЗНАЧИМІСТЬ НАУКОВИХ ДОСЛІДЖЕНЬ ПРАВА ДИТИНИ НА ЗАХИСТ ВІД УСІХ ФОРМ НАСИЛЬСТВА В УКРАЇНІ

Лук'яненко Т.

викладач кафедри загальноправових дисциплін юридичного факультету
Дніпропетровського державного університету внутрішніх справ

В умовах сьогодення актуальним є питання щодо наближення національного законодавства до стандартів Європейського Союзу. Проте, світовий досвід неодноразово демонстрував як позитивні, так і негативні аспекти, які стосуються виборчого права та загалом виборчого процесу. За допомогою виборів реалізується реальна демократія, що в умовах інтеграції України до європейського простору потребує значної уваги.

Питання у сфері дослідження інституту виборів є провідною темою досліджень багатьох вчених, серед яких Ю.М. Бондар, Н.В. Бочарова, П.О. Гетьман, Т.В. Дешко, О.В. Донцова, А.Г. Колодій, М.В. Савчин, О.Ф. Скакун, О.Ю. Стрельцова, В.Г. Коваленко, О.М. Новак та інші.

Окреме місце під час розгляду питань пов'язаних з виборами та виборчим процесом належить політичній свідомості громадян.

На думку В.В. Генералюка, тенденції останніх років свідчать про зростання уваги молоді до політичних процесів, але до показників європейських країн наша країна наближається дуже повільно [1]. Сучасні дослідження свідчать також про те, що переважно не значна кількість громадян мають стійке уявлення про функціонування законодавства України.

Проблематика виборів у нашій державі стосується також законодавчого регулювання. Так, Виборчий кодекс України, який у січні 2020 року набрав чинності вважається демократичним надбанням на шляху до інтеграції європейських цінностей у суспільство. До особливостей Виборчого кодексу можна віднести, зокрема: розгляд питання гендерного балансу, обмеження для спостерігачів під час виборів, можливість проведення референдумів одночасно із виборами, впровадження пропорційної системи виборів з відкритими списками тощо [2].

Л.В. Гапоненко зазначає, що ще однією актуальною проблемою у сфері виборчого права є корупція. Нажаль, більшість кандидатів на посади політичного істеблішменту прибігають до корупційних заходів під час проведення передвиборчої агітації, намагаються вплинути на фундаментальні принципи проведення виборів тощо. Найбільш популярним методом корупційної фальсифікації вважається купівля голосів виборців. Історія українських виборів налічує значну кількість таких прикладів: продуктові набори, грошова «допомога» та ін. [3]. Це свідчить про надзвичайно низький рівень правової свідомості громадян.

Фальсифікації перед та під час виборів вважаються найгіршою та найпоширенішою проблемою сучасного виборчого процесу в Україні. Кожного разу вмільо використовуються попередні та створюються нові засоби створення перешкод

щодо реалізації демократичних та прозорих виборів. Прикладом фальсифікації є «голосування мертвих душ», коли нелегально використовуються голоси громадян, які вже померли або не проживають в Україні.

Н.А. Гербут зазначає, що наявними можуть бути різноманітні махінації під час підрахунку голосів, коли використовуються «фейкові» виборчі бюлетені [4].

Серед сучасних способів фальсифікації можна відзначити наявність технічних кандидатів у списках виборців. Наявність у списках кандидатів з ідентичними ініціалами або прізвищами створюється з метою плутанини потенційного виборця.

Використання канцелярських товарів зі зникаючими чорнилами також вважається сучасним методом фальсифікації виборів та зіпсування виборчих бюлетенів [5].

Наведені методи фальсифікації не є вичерпними проте, необхідно звернути увагу на рівень правової культури суспільства.

Можливими шляхами подолання зазначених вище проблем може бути, наприклад: наближення до європейських реалій та сучасних потреб законодавства України; підвищення рівня правової культури та свідомості громадян; зрушення у сфері економіки країни; посилення юридичної відповідальності за порушення під час виборчого процесу тощо [6]. Важливо зазначити, що перелічені заходи можуть бути дієвими лише за умов їх комплексного застосування.

Отже, бажання наблизити національне законодавство до стандартів Європейського Союзу перетинається із низкою проблем. Фальсифікації перед та під час виборчого процесу є найгіршою та найпоширенішою проблемами сучасного виборчого процесу. Кожного разу використовуються попередні та створюються нові перешкоди щодо реалізації демократичних та прозорих виборів.

ЛІТЕРАТУРА

1. Генералюк В.В. Механізми удосконалення виборчої системи України: <http://www.academy.gov.ua/ej/ej11/txts/10gvvvsu.pdf>.
2. Виборчий кодекс України від 19.12.2019 р. *Відомості Верховної Ради України*. 2020. № 7, / № 8, № 9. Ст. 48.
3. Гапоненко Л.В. Пошук ефективної моделі виборчої системи в Україні: книга. Київ: РАНО, 2013. 456 с.
4. Гербут Н.А. Проблемні питання оптимізації виборчої системи: монографія. Харків: АСТ, 2016. 311 с.
5. Омельчук О.А. Виборча система України: перспективи розвитку: www.nbu.gov.ua/portal/soc/42_omelchuk_oa.pdf.
6. Рибачук М. Аналіз концепцій сучасних моделей виборчих систем: книга. Житомир: ЖНАЕУ, 2017. 397 с.

МЕТА ЯК ОСНОВА ДЛЯ ВИЗНАЧЕННЯ МОДЕЛІ ДЕРЖАВНОЇ ПІДСУМКОВОЇ АТЕСТАЦІЇ ВИПУСКНИКІВ ОСНОВНОЇ ШКОЛИ

Лукіна Т.

доктор наук з державного управління, професор
головний науковий співробітник

Інститут педагогіки Національної академії педагогічних наук України
м. Київ, Україна

Державна підсумкова атестація (далі – ДПА) учнів після закінчення кожного освітнього рівня давно стала звичним явищем для української освіти. Найбільш проблемною є ДПА по завершенню основної школи (9 класу, так званої гімназії). Дискусії щодо визначення форми і способу її проведення, а насамперед призначення їй основної мети, – продовжуються до сьогодні [1]. Порядок проведення державної підсумкової атестації визначає ДПА як «форму контролю відповідності результатів навчання здобувачів освіти вимогам державних стандартів загальної середньої освіти (далі – ЗСО) на відповідному рівні освіти» [2]. ДПА, як будь-який спосіб, технологія вимірювання досягнутих результатів навчання, повинна задовольняти певні вимоги, а саме забезпечувати: *валідність* усіх процедур і методів, тобто їх адекватність поставленій меті; *об'єктивність вимірювань*, що передбачає використання процедур, методів та інструментів вимірювання, що дають можливість отримати об'єктивні дані; *порівнянність результатів* вимірювань для узагальнення та формулювання висновків щодо відповідності результатів навчання здобувачів освіти вимогам державних стандартів ЗСО та ін.

З оглядом на зазначене, центральне місце посідає питання визначення мети проведення ДПА після 9-го класу. На відміну від ДПА після завершення повної ЗСО, доцільність проведення даного оцінювання у 9-му класі за чинною моделлю є доволі сумнівною. Це зумовлене збігом кількох обставин: а) за вітчизняним законодавством обов'язковим для здобуття всіма громадянами України є рівень повної загальної середньої освіти, отже, в умовах відсутності другорічництва кожен здобувач освіти незалежно від отриманих ним результатів ДПА має право продовжити навчання; б) невизначеність більшості учнів 9-х класів у планах на подальше навчання як наслідок певних соціально-економічних процесів та недостатності роботи педагогів із виявлення та розвитку здібностей і нахилів підлітків; в) проблеми підліткового віку, відсутність у більшості здобувачів основного рівня освіти мотивації до навчання [3] та ін.

Проведене нами дослідження думок різних груп педагогів (директорів закладів ЗСО, вчителів, методистів і учнів 9 класів) засвідчило, що переважна більшість респондентів бачать основне призначення ДПА після завершення основної школи у виявленні реального рівня навчальних досягнень здобувачів ($X_{\text{сер}} = 0,496$) або використання її як засобу для здійснення певного відбору до профілів навчання у старшій школі ($X_{\text{сер}} = 0,312$) [4]. Педагоги продемонстрували відмінності у думках залежно від віку, посади, стажу педагогічної діяльності та статі щодо доцільності

запровадження ДПА у формі зовнішнього незалежного оцінювання (ЗНО) [5]. Їхнє занепокоєння тим, що у переважній більшості учнів 9-х класів не сформовано готовності (психологічної, інтелектуальної, організаційної, методичної, правової та ін.) посилювалося також і визнанням того факту, що при проведенні ДПА у формі ЗНО вчителі будуть позбавлені можливості застосовувати індивідуальний підхід до особистості та конкретних обставин учня [6].

Вважається, що запровадження ДПА у формі ЗНО по завершенню основної освіти здатне вирішити наявні проблеми. Передбачалося, що запровадження ЗНО дасть можливість забезпечити об'єктивні процедури оцінювання, здолати корупцію в освіті, створити рівні для всіх, незалежно від матеріальних можливостей, умови доступу до вищої освіти та впровадити механізми і стандарти, що наближені до європейської практики оцінювання навчальних здобутків. Соціологічне опитування, проведене на честь 10-річчя ЗНО в Україні, засвідчило, що 52% українців позитивно ставляться до такого формату підсумкового випробування [7]. Незважаючи на це, деякі результати цього дослідження потребують ґрунтовного вивчення. Зокрема, респонденти визначили своє ставлення до ключових переваг чинної моделі проведення ЗНО після 11 класу наступним чином: об'єктивність оцінювання за рахунок виключення людського фактору – 32%, подолання корупції при вступі до закладів вищої освіти – 28%, забезпечення рівного доступу до вищої освіти незалежно від матеріальних можливостей абітурієнтів – 27 %, наближення української освіти до європейських стандартів освіти – 21 %, підвищення якості середньої та вищої освіти – 16%. Водночас, як недоліки називали наступне: недосконалість тестів – 31 %, необхідність у додатковому навчанні – 29 % (у т.ч. зізналися у тому, що користуються послугами репетиторів – 52%), падіння якості шкільної освіти – 17% [Там само]. Таким чином, сучасна модель проведення ЗНО виявляє достатньо неоднозначне ставлення до неї респондентів, що свідчить про необхідність її удосконалення.

Дослідження, що проводяться останніми роками ОЕСР, свідчать про позитивні результати, які отримують країни внаслідок поступової відмови від проведення перевідних іспитів на базі навчальних закладів по завершенню основної (базової) освіти (так званий рівень *lower secondary school*) і запровадження національних незалежних випробувань, що реалізуються уніфіковано за єдиною методологією і чітко визначеною процедурою. Проте, формальне запровадження технології національного тестування недостатньо. Наприклад, у звіті ОЕСР по Грузії зазначається, що перехід на запровадження національних іспитів обов'язково супроводжувався спеціальним навчанням вчителів, підвищенням їх професійної оціночної компетентності з метою недопущення порушень у виконанні вимог навчальних програм через надмірну увагу до підготовки здобувачів до національних випробувань [8].

У Сербії та деяких інших країнах Європи, навчання на рівні старшої середньої школи (*upper secondary school*) не є обов'язковим, саме тому проведення національних випробувань по завершенню основної освіти переслідує дві цілі: сертифікація здобуття обов'язкового рівня освіти, а також об'єктивний, надійний і справедливий механізм розподілу учнів у старших класах середньої школи з урахуванням їх освітніх потреб [9]. Крім того, зазначені національні випробування передбачають використання комбінованих тестів з різних навчальних предметів для того, щоб отримати найбільш

повну інформацію про навчальні здобутки учнів, а також мотивувати їх на повноцінне вивчення якомога більшої кількості дисциплін.

Таким чином, актуальним завданням сучасної освітньої політики є визначення мети проведення ДПА в основній школі, що зумовлено зміною структури освітніх рівнів загальної середньої освіти і цілей кожного з них. Підвищення мотивації здобувача освіти до складання ДПА можливе за умови визначення важливості результату його складання для планування подальшої освітньої траєкторії учня. Незаперечним є необхідність зміни організаційної моделі проведення ДПА шляхом запровадження процедур, що забезпечують максимально об'єктивне та уніфіковане оцінювання досягнутих результатів навчання, а також передбачають отримання інформації для визначення профілю навчання у старшій школі.

Список літератури

1. Непотрібний іспит: чому освітні експерти виступають проти ДПА? (2019, Лютий 23). Вилучено з <https://uk.etcetera.media/nepotribniy-ispit-chomu-osvitni-eksperti-vistupayut-proti-dpa.html>
2. Міністерство освіти і науки України Наказ «Про порядок проведення державної підсумкової атестації» (2018, Груд. 7), № 1369. Вилучено з http://ru.osvita.ua/legislation/Ser_osv/63274/
3. Лукіна Т.О. (2019). До проблеми запровадження технологій незалежного оцінювання результатів навчання у Новій українській школі: за результатами емпіричного дослідження. *Освіта і формування конкурентоспроможності фахівців в умовах євроінтеграції: збірник тез доповідей III Міжнародної науково-практичної конференції*, 24 –25 жовтня, Мукачево: Вид-во МДУ. (с. 293–294). Вилучено з <https://msu.edu.ua/wp-content/uploads/2019/11/Збірник-тез-2019-Міжнародна-конф.pdf>
4. Лукіна Т.О. (2019). Посада як чинник відмінностей у професійному мисленні педагогів. *Problèmes et perspectives d'introduction de la recherche scientifique innovante: collection de papiers scientifiques «ΛΟΓΟΣ» avec des matériaux de la conférence scientifique et pratique international (Vol. 5)*, 29 novembre. Bruxelles, Belgique: Plateforme scientifique européenne. (pp. 52-56). DOI <https://doi.org/10.36074/29.11.2019.v4.05>
5. Лукіна Т.О. (2019). Вплив чинників професійного і демографічного характеру на визначення концептуальних і методичних аспектів державної підсумкової атестації здобувачів базової загальної середньої освіти. *Анотовані результати науково-дослідної роботи Інституту педагогіки за 2019 рік*. К: НАПН. (с. 252-253). Вилучено з: <http://undip.org.ua/upload/iblock/164/anotoaini.pdf>
6. Lukina T.(2020). National assessment of basic education graduates with the eyes of teachers and applicants of education: analysis of reasons for non-perception. *The 1 st International scientific and practical conference “Innovative development of science and education”*, March 29-31, ISGT Publishing House, Athens, Greece. (pp. 245-250). Retrieved from URL: <http://sci-conf.com.ua/wp-content/uploads/2020/03/INNOVATIVE-DEVELOPMENT-OF-SCIENCE-AND-EDUCATION-29-31.03.20.pdf>.
7. Динаміка ставлення українців до ЗНО: Результати національного опитування до 10-річчя ЗНО в Україні (2018, Трав. 25). Вилучено з: http://ratinggroup.ua/research/ukraine/dinamika_otnosheniya_ukraincev_k_vno_zno.html.

IMPACT OF MODERNITY ON SCIENCE AND PRACTICE

8. Li, R., et al. (2019), *OECD Reviews of Evaluation and Assessment in Education: Georgia*, OECD Reviews of Evaluation and Assessment in Education, OECD Publishing, Paris, <https://doi.org/10.1787/94dc370e-en>.
9. Maghnoij, S., et al. (2020), *OECD Reviews of Evaluation and Assessment in Education: Serbia*, OECD Reviews of Evaluation and Assessment in Education, OECD Publishing, Paris, <https://doi.org/10.1787/225350d9-en>

КОНЦЕПТУАЛЬНІ ЗАСАДИ РОЗВИТКУ СИСТЕМИ РАДІОЗВ'ЯЗКУ СПЕЦІАЛЬНОГО ПРИЗНАЧЕННЯ

Ляшенко Г.

Військовий інститут телекомунікацій та інформатизації
імені Героїв Крут

Шишацький А., к.т.н.

Центральний науково-дослідний інститут озброєння
та військової техніки Збройних Сил України

Вступ

Досвід конфліктів останніх років показав недосконалість існуючої системи управління і зв'язку, основу якої складають засоби радіозв'язку (ЗРЗ).

Наукові дослідження, що проводяться, повинні вирішуватися в рамках реалізації концепції створення об'єднаної автоматизованої цифрової системи зв'язку (ОАЦСЗ) спеціального призначення, в основі якої покладена еталонна модель взаємодії відкритих систем OSI (Open systems interconnection basic reference model) і сучасні телекомунікаційні технології, засновані на застосуванні радіопристроїв з програмованою архітектурою (SDR - Software Defined Radio).

Тому **метою доповіді** є обґрунтування концепції розвитку системи радіозв'язку спеціального призначення з урахуванням існуючих і перспективних підходів до побудови реконфігурованих радіозасобів.

Виклад основного матеріалу дослідження

1. Системи (мережі, канали) радіозв'язку

Основні напрями наукових досліджень в галузі радіозв'язку повинні включати розробку принципів побудови систем радіозв'язку спеціального призначення різних рівнів застосування з метою забезпечення структурної стійкості мереж радіозв'язку до дії радіоелектронної протидії противника (РЕП) і засобів поразки на основі:

– поєднання прямих і комутованих ліній радіозв'язку малої і середньої дальності, що дозволяють здійснювати передачу інформації в обхід вузлів, що вийшли з ладу та радіоліній із-за дії зброї та РЕП;

– комплексного використання радіоспектру в КХ та УКХ діапазонах, що дозволяє організовувати радіозв'язок з використанням різних механізмів поширення радіохвиль.

2. Створення вузлів та центрів радіозв'язку

Основні напрями наукових досліджень щодо створення вузлів та центрів радіозв'язку повинні включати розробку принципів побудови радіоцентрів різного призначення з метою забезпечення:

– модульної побудови уніфікованих радіоцентрів різних рангів, що забезпечують нарощування функціональних можливостей шляхом розмноження типових модулів;

– групового використання радіозасобів замість існуючого їх закріплення за радіонапрямами;

– цифрових способів автоматичного формування і реконфігурації топології

радіомереж;

– забезпечення переходу від взаємодії по різномірних стиках (як для ліній передачі даних, так і для ліній управління) до уніфікованого рішення на базі однієї із специфікацій Ethernet [2, 3].

3. Комплекси і засоби радіозв'язку

Основні напрями наукових досліджень під час створення комплексів і засобів радіозв'язку повинні включати розробку принципів побудови радіозасобів різного призначення з метою забезпечення:

– створення приймальних, передавальних, антенно-апаратних комплексів і комплексів радіочастотного забезпечення;

– побудови комплексів і засобів радіозв'язку на основі концепції SDR і SCR (Software Cognitive Radio), що дозволяє в межах життєвого циклу апаратної бази розвивати функціональність пристроїв і ефективно використати радіочастотний спектр на основі вдосконалення програмного забезпечення, що забезпечує різні, у тому числі нові алгоритми;

– створення комплексів і засобів радіозв'язку, що забезпечують на програмно-апаратній платформі виконання мережами радіозв'язку функцій фізичного, каналного і мережевого рівнів, а при управлінні функціонуванням мережі - також транспортного, сеансового представницького і прикладного рівнів.

4. Антенно-апаратні комплекси

Розробка антенно-апаратних комплексів що забезпечують можливість завадостійкого прийому інформації одночасно на декількох ділянках частот робочого діапазону від заданої кількості територіально рознесених кореспондентів на основі формування керованих просторових діаграм спрямованості спеціальної форми, реалізації необхідних значень чутливості по електромагнітному полю, живучості і надійності в умовах дії різного роду дестабілізують чинників [4].

5. Програмно-апаратні комплекси радіопрогнозування і планування використання радіочастотного ресурсу.

При створенні програмно-апаратних комплексів радіопрогнозування і використання радіочастотного ресурсу необхідно зосередитися на розробці:

- автоматизованих мереж оперативного радіопрогнозування;
- моделей розрахунку характеристик поширення радіохвиль в КХ діапазоні, у тому числі з використанням результатів зондування іоносфери;
- динамічних моделей дії природних і навмисних завад;
- програмно-методичного забезпечення для довготривалого, короткострокового і оперативного радіопрогнозування діапазону використовуваних частот;
- оцінка статистичних параметрів рівнів завад в реальному масштабі часу.

Висновки

Запропоновані концептуальні рішення по системотехнічній та технологічній реконфігурації існуючої системи радіозв'язку дозволять:

1. Забезпечувати роботу в автоматизованих радіомережах у складі стаціонарних радіоцентрів інформаційно-телекомунікаційних вузлів, а також польових інформаційно-телекомунікаційних вузлів, забезпечуючи при цьому автоматичне ведення зв'язку.

2. Уніфікувати засоби і комплекси радіозв'язку із засобами зв'язку і автоматизації.
3. Забезпечити функціонування і управління приймально-передавальних комплексів як безпосередньо з апаратних, так і дистанційно.
4. Забезпечити автоматичну ретрансляцію сигналів відповідно до адреси кореспондента по вибору оптимального проходження радіохвиль.
5. Побудувати принципово нову, розподіленого типу і технологічно гнучку автоматизовану систему радіозв'язку.

Список літератури

1. Шишацький А. В., Башкиров О. М., Костина О. М. Розвиток інтегрованих систем зв'язку та передачі даних для потреб Збройних Сил. Озброєння та військова техніка: науково-технічний журнал. Київ, ЦНДІ ОБТ ЗС України, 2015. № 1(5). С.35 – 40.
2. Шишацький А. В. Аналіз принципів побудови програмованих радіостанцій країн НАТО. Збірник наукових праць ЦНДІ ОБТ ЗС України. – Київ, ЦНДІ ОБТ ЗС України. 2015. Вип. № 1 (56). С.162–173.
3. Кузьмин Б. И. Концепция построения пакетных радиосетей в диапазоне ДКМВ-МВ. Электросвязь. 1993. №5. С.11–13.
4. Каплин Е. А. Принципы построения и основы функционирования пакетных радиосетей в нестационарных средах передачи сообщений. Электросвязь. 1994. № 10. С.62–70.

МЕДІАТИВНИЙ АСПЕКТ У НОТАРІАЛЬНІЙ ДІЯЛЬНОСТІ: ОКРЕМІ ПИТАННЯ

Майкут Х.

к.ю.н., доцент

Львівський державний університет внутрішніх справ

У правовій державі одна з ключових ролей не тільки в наданні правової допомоги фізичним та юридичним особам, але й у запобіганні спорів між учасниками приватноправових відносин відводиться інституту нотаріату.

Нотаріат, будучи несудовою формою охорони та захисту прав і охоронюваних законом інтересів осіб, згідно з Резолюцією Європейського парламенту А3 0422/93 «Про положення і організацію нотаріату в 12 державах – членах Співтовариства» виступає органом превентивного (попереджувального) правосуддя. Так, нотаріус, здійснюючи свою діяльність, дозволяє не доводити справу до суду шляхом усунення або зниження вірогідності виникнення спорів та відіграє роль неупередженого радника сторін [1, с. 169].

Постановка питання нотаріату як правосуддя може здатися некоректною, а можливо і такою, що зазіхає на виняткову компетенцію судових органів по здійсненню правосуддя. Адже згідно ст. 124 Конституції України правосуддя в Україні здійснюється виключно судами [2]. Однак відразу необхідно зазначити, що в основу характеристики нотаріату як інституту превентивного правосуддя покладено розуміння нотаріату як органу, покликаного не здійснювати судові функції, а сприяти досягненню завдань правосуддя і не допускати виникнення судових спорів [3] шляхом попередження порушення цивільних прав та інтересів, забезпечення їх належної реалізації.

Разом з тим постає питання щодо визначення сутності дій, що вчиняються нотаріусом до виникнення конфлікту з метою його уникнення (запобігання) та їх правової кваліфікації.

Так, під час проведення в 2001 р. в Афінах XXIII Конгресу Міжнародного союзу нотаріату зазначалося: «Нотаріус унаслідок своїх професійних обов'язків повинен приводити різні інтереси сторін до одного знаменника, і нотаріус більше, ніж представники інших юридичних професій, призначений бути медіатором» [4, с. 54].

Отож, діяльність нотаріуса, будучи безспірною та спрямованою на охорону і захист законних прав та інтересів учасників приватноправових відносин, природно узгоджується з потребою застосування окремих методів медіативних процедур.

У традиційному розумінні під медіацією (від лат. *mediare* – бути посередником) вважають переговори сторін за участю третьої особи — медіатора, який, здійснюючи загальне керівництво процедурою, допомагає сторонам налагодити комунікацію між собою та самостійно досягти максимально ефективних домовленостей зі спірних питань, однак не має повноважень на вирішення спору [5, с. 90].

Згідно зі ст. 3 Директиви 2008/52/ЄС Європейського Парламенту та Ради «Про деякі аспекти медіації у цивільних та комерційних справах» медіація означає структурований процес, незважаючи на назву та взаємопов'язаність з іншими

термінами, за допомогою якого дві або більше сторін у спорі самостійно, на добровільній основі, намагаються досягти згоди щодо вирішення їх спору за підтримкою медіатора [5, с. 423].

Не дивлячись на відсутність врегулювання інституту медіації в законодавстві України, запровадження медіативних процедур в нотаріальній діяльності є можливою завдяки відповідності принципів нотаріату принципам медіації, основними з яких, зокрема, є: рівність учасників; неупередженість, нейтральність медіатора; конфіденційність, добросовісність посередника та ін.

Принцип рівності учасників нотаріального провадження має своїм підґрунтям ст. 24 Конституції України, де закріплена рівність усіх перед законом. Так, особам, які звертаються до нотаріуса за вчиненням нотаріальних дій, надаються однакові права висловлювати свої думки, зауваження, пропозиції, оцінювати їх прийнятність. Їм належить право відмовитися від вчинення нотаріального провадження до його закінчення. У цьому разі нотаріус виступає в ролі неупередженого радника й поборника захисту прав та охоронюваних інтересів всіх осіб, які до нього звертаються.

Принцип рівності учасників нотаріального провадження тісно пов'язаний з принципом нейтральності і неупередженості нотаріуса. Так, п. 3 розділу III Правил професійної етики нотаріусів України зобов'язує нотаріуса здійснювати свою професійну діяльність відповідно до законодавства і принесеної присяги та бути неупередженим при вчиненні нотаріальних дій. Нотаріус зобов'язаний приймати рішення і вчиняти дії неупереджено: не допускати при виконанні своїх обов'язків надання переваг або створення умов для надання переваг будь-яким особам, групам осіб за ознакою статі, раси, національної приналежності, мови, походження, майнового і посадового положення, місця проживання і відношення до релігії, переконань, належності до громадських об'єднань, професійної приналежності та за іншими ознаками, а також будь-яким юридичним особам, якщо інше не передбачено чинним законодавством України [6].

Одним із принципів, що найбільш повною мірою відображає специфічну сутність нотаріальної діяльності, вважається принцип дотримання нотаріальної таємниці (ч. 3 ст. 5, ст. 8 Закону «Про нотаріат» [7]). Нотаріальна таємниця, як різновид професійної таємниці, є не лише певною гарантією недоторканості приватного життя особи. Дотримання принципу конфіденційності, відповідно до п. 4 Правил професійної етики нотаріусів України [6], є необхідною і найважливішою передумовою довірчих відносин між нотаріусом та фізичними і юридичними особами.

Отже, діяльність нотаріуса, довіра, якого базується на його неупередженості, що підпорядкована специфічній процедурі, на професійній етиці, нотаріальній таємниці дещо схожа з діяльністю медіатора (примирювача, посередника), а принципи медіації поглинаються принципами нотаріальної діяльності. І нотаріус, і медіатор у м'якій формі сприяють вирішенню конфліктної ситуації між сторонами. При цьому нотаріус, на відміну від медіатора, є професійно компетентним з усього комплексу питань у сфері правового регулювання певних правовідносин [8, с. 5].

В цілому варто відзначити, що нотаріуси за відсутності чіткого законодавчого закріплення за ними медіативної функції, використовуючи свої повноваження,

відіграють вагому роль в процедурі попередження будь-якого спору (конфлікту) між учасниками нотаріального провадження.

Список літератури

1. Серветник А. Нотаріат в системі юрисдикційних форм захисту цивільних прав. *Visegrad Journal on Human Rights*. 2019. № 2 (volume 1). С. 166–175. URL: http://vjhr.sk/archive/2019_2/part_1/29.pdf.
2. Конституція України від 28.06.1996. URL: <https://zakon.rada.gov.ua/laws/show/254%D0%BA/96-%D0%B2%D1%80>.
3. Карнаух Т.М. Нотаріат як інститут превентивного правосуддя в Україні. URL:http://ekmair.ukma.edu.ua/bitstream/handle/123456789/1583/Karnaugh_Notariat%20yuk%20instytut.pdf?sequence=1&isAllowed=y.
4. Дякович М.М. Нотаріус як медіатор. *Юридичний науковий електронний журнал*. 2015. №1. С. 54–55. URL: http://lsej.org.ua/1_2015/14.pdf.
5. Медіація у професійній діяльності юриста : підручник / авт. кол.: Т. Білик, Р. Гаврилюк, І. Городиський [та ін.] ; за ред. Н. Крестовської, Л. Романадзе. Одеса : Екологія, 2019. 456 с.
6. Про затвердження Правил професійної етики нотаріусів України: Наказ Міністерства юстиції України від 04.10.2013 № 2104/5. URL: <https://zakon.rada.gov.ua/laws/show/z1730-13>.
7. Про нотаріат: Закон України від 02.09.1993. URL: <https://zakon.rada.gov.ua/laws/show/3425-12>.
8. Бондарєва М. Медіативний аспект у нотаріальній діяльності з оформлення спадкових прав. *Підприємництво, господарство і право*. 2019. № 1. С. 4–7.

ЖІНОЧИЙ ГЕРОЇЗМ В РОКИ ДРУГОЇ СВІТОВОЇ ВІЙНИ НА ПРИКЛАДІ ОКРЕМИХ ІСТОРІЙ

Макогончук Н.

канд. пед. наук

Старший викладач кафедри педагогіки та соціально-економічних дисциплін
Національна академія Державної прикордонної служби України
ім. Богдана Хмельницького

Війна за офіційною оцінкою не мала «жіночого обличчя». І зовсім не тому, що жінки не брали участь у цій війні. А тому, що офіційна статистика надає лише приблизні дані щодо участі в ній жіноцтва. Це пояснюється тим, що у часи радянської влади тема участі жінок у війні була заборонена. Героїзм жінок на війні не прийнято було возвеличувати, адже це мав бути *«вияв вдячності радянській владі за емансипацію, яку приніс комунізм»*. Лише останнім часом суспільство почало більше уваги звертати на роль жінок у тій далекій війні. Важливу роль у поверненні в людську пам'ять забутих сюжетів війни відіграло видання 2015 р. збірника *«Жінки Центральної та Східної Європи у Другій світовій війні»*. Однак попри все досвід жінок не включено до загального нарративу війни.

У жодній армії світу в період Другої світової війни не служило стільки жінок, скільки у Червоній. Льотчиці, танкісти, розвідниці, партизанки, зв'язківці, водії автомашин і тракторів, телефоністки, кулеметниці, комірниці, бібліотекарі, кухарки, лікарі та медсестри. Жінки змінили чоловіків на фабриках, заводах, полях, виконували всі далеко не «жіночі» справи: воювали й вбивали, рили окопи, працювали на лісозаготівлях, у шахтах, гасили пожежі, вирощували врожаї, виходжували поранених. І навіть, в такі важкі часи народжували дітей, своїми листами на фронт надихали чоловіків на подвиги й підтримували в них віру у перемогу.

Жінки в СРСР не були військовозобов'язаними, хоча військове законодавство СРСР передбачало у разі потреби обов'язкове залучення жінок у ряди Червоної армії для несення служби в допоміжних військах. А пізніші колосальні втрати радянських військ привели до того, що в 1942 р. у СРСР була проведена масова мобілізація жінок на службу в діючу армію і в тиллові з'єднання. Тільки на підставі трьох наказів наркомату оборони І. Сталіна від квітня і жовтня 1942 р., порівняно нещодавно розсекречених і опублікованих у Росії, підлягали мобілізації і відрядженню у війська зв'язку, ВПС і 111Ю 120 000 жінок [1, с. 212-215].

За роки війни багато жінок отримали звання Героя Радянського Союзу. Так, за форсування Дніпра на південь від с. Пекарі Канівського району Черкаської області серед перших звання Героя одержала санінструктор 667-го стрілецького полку 218-ої стрілецької дивізії старший сержант медичної служби **Зінаїда Олександрівна Самсонова**. На Букринському плацдармі за 26-27 вересня 1943 р. вона під ворожим вогнем винесла 30 поранених бійців і сама евакуювала їх на лівий берег [1, с. 81]. На відміну від інших армій світу, в Червоній армії були створені жіночі авіаційні частини, а також наші співвітчизниці воювали у танкових підрозділах. До армії удавалося потрапити лише окремим, і серед них – **Марії Лагуновій**. Вона стала механіком-водієм

Т-34. Восени 1943 р. у жорстокому бою була поранена та втратила обидві ноги, але не впала у відчай. Навчилася ходити на протезах і повернулася до свого полку. Колишня танкіст-фронтовичка знайшла свою долю вийшла заміж, виховала двох синів.

Найбільше серед жінок-Героїв Радянського Союзу було льотчиць. Цього високого звання удостоєні 83 жінки-пілота. Серед них – 25 льотчиць, що служили в жіночому авіаційному полку, у так званих «Нічних відьмах». Одна з них – українка **Поліна Володимирівна Гельман** [2, с. 65]. Саме наляканий противник прозвав пілотів 588-го нічного легкого бомбардувального полку «Нічними відьмами». Ці полки також удостоєні гвардійського звання. Про подвиги цих льотчиць можна розповідати багато. Так, командир ланки **Надія Федутенко** під час атаки була поранена в голову та незважаючи на поранення виконала завдання і без втрат привела ланку на свій аеродром. А льотчиця **Тарасенко**, важко поранена в ногу, хоча й втрачала тричі свідомість, все ж врятувала екіпаж і бойову машину, перетягнувши літак через лінію фронту.

На фронті особливо прославилися жінки-снайпери. Центральна жіноча снайперська школа підготувала понад тисячу фахівців, на спеціальних курсах пройшли підготовку ще 2,5 тисячі жінок-снайперів. Однією з найвідоміших була Герой Радянського Союзу **Людмила Павличенко**, яка знищила 309 гітлерівців, у тому числі 36 ворожих снайперів.

Жорстоким розправам піддавалися жінки (особливо у лавах УПА), що були схоплені військами НКЕЗС чи гітлерівцями – приниження, роздягання, гвалтування, катування на розжареній печі, застосування так званих «червоних чобітків» [3, с.2]. Багато з жінок, які боролися за національне визволення України, зазнали репресій, стали політв'язнями [1].

Отже, роль жіноцтва у роки Великої Вітчизняної війни неоціненна. Фронтowa звитяга жінок відзначена високими нагородами: 90 з них стали Героями Радянського Союзу, 4 – повними кавалерами солдатського ордену Слави. Колишні солдати із вдячністю згадують своїх подруг, сестер, які на собі виносили їхніх поранених з поля бою, лікували у медсанбатах і госпітальях, боролися поруч з ними. Жінка – друг, соратник, бойовий товариш, що ділила весь тягар війни нарівні із чоловіками, сприймалася ними зі справжньою повагою.

Література:

1. Мурманцева В.С. Советские женщины в Великой Отечественной войне: 1941 – 1945 гг. – М.: Мысль, 1979. – 293 с.
2. Коваль М.В. Подвиг жінок Радянської України у Великій Вітчизняній війні 1941 - 1945 рр. - К.: Знання, 1967. – 390 с.
3. Крайній І. Жіночі обличчя ОУН-УПА // Україна Молода – 2005. – 9 червня (№ 105).
4. Гулько Я. Жіночі долі – пісня українська (про долю української жінки, що перебувала в сталінських таборях) 11 Людина і світ. – 1991. – № 8. – С. 37-46.

ПЕРЕДІСТОРІЯ ПОХОДЖЕННЯ НАЗВ ТЕРИТОРІЙ КОТЕЛЕВЩИНИ

Мальцева А.

Харківський національний медичний університет

Котелевщина- один з небагатьох регіонів Полтавщини, які майже не потерпіли від огульних перейменувань населених пунктів, інших географічних назв. Тому шанувальник старовини може багато дізнатися, ознайомитися із назвами рік, озер, долин, лісів, пагорбів, сіл, окремих територій тощо.

Дослідивши походження назв, вирішила, що чимало назв, котрі прозоро натякають, зокрема, на час заселення краю, його першопоселенців.

Котелевцям здавна відомі такі гідроніми (назва водних об'єктів) [1]: Рижуваха (на луках між р. Ворскла і Більською горою), Куп'єваха (водойма в межах Котельви), Корчуваха (біля Котелевського городища). Мене зацікавила не скільки етимологія, як час виникнення назв нині вже колишніх річок, адже вони співзвучні з мовою древнього «Слова о полку Ігоревім»[2]. Похід князя Новгород-Сіверського Ігоря Святославовича, який описується в «Слові», відбувся 1185 році[2]. Отже, береги річки Ворскла в районі Котельви були заселені ще до цього часу.

Не пустіла територія й пізніше. На правому березі Ворскли, біля села Млинки, є урочище Кокошка. У перекладі зі старослов'янської- місце гніздів'я курей, а може просто птахів. У назвах урочищ відбилася історія й значно пізніших часів. Багатьом котелевцям відоме урочище Городові Луки. Звідси випливає, що Котельва колись мала статус містечка[3]. А в його громади була власна земля, тож вона, без сумніву користувалася Магдебурзьким правом, правом самоврядування.

А на північно-східній околиці селища старожили знали урочище Паланка. Паланковий устрій мала Запорізька Січ. Отже, наші предки тримали тісний зв'язок з козацькою республікою.

Як Котельва, так і Рублівка (Мала Рублівка) були сотенними містечками. Їхні козаки брали участь у багатьох битвах з татарами, поляками, турками тощо. Дехто з рублівців пам'ятає урочища Кодацьке Плесо (на р. Мерла), Паланка. А топоніми Замок, Поділ свідчать, що в Малій Рублівці була в давні часи фортеця, яка захищала її мешканців від непроханих гостей із Дикого Поля.

По шляху Мала Рублівка-Котельва ховається під молодими крилатими дубами пам'ятка археології Розрита Могила[4]. Ще в народі її називали Шведський Городок. Допитливий краєзнавець знає, що якраз у цьому укріпленні в 1709 році шведський король Карл XII ховав обоз від очей розвідників російського царя Петра I незадовго до битви під Полтавою[4].

Та минулися козацькі часи. Полки за наказом цариці Катерини II було розформовано, а натомість створено регуляторні військові частини. Багато знатних козаків залишилися поза службою. Значна кількість їх зайнялася чумацтвом, прикупивши в Котельві та на її околицях широкі левади для випасання волів. Понині прізвищами чумаків іменуються левади: Склярева, Сахновщина, Пискунівка, Левенцеве та інші.

Колишні козацькі полковники отримали від цариці землі. Але вони й самоправно захоплювали їх у сільських громад. Згідно із переказами старожилів, так появилися на лузі під Деревками поле Кріпосне та Горб Милорадовича (полковник Гадяцький). Ішли часи, розросталися населені пункти. Для кращого управління, територією Котельви було розбито на десятки, які в свою чергу входили до складу крупніших одиниць не фіксованих адмінорганами. Ці території і основному називалися за природною особливістю. Зокрема, Рокитне (рокита-верба), Діброва, Свидки вказували на наявність на території чималої кількості окремих порід дерев-верб, дубів, свидини. За цим принципом названо під Котельвою озеро Дубове, а дорогу, що йшла мимо нього у степ,- Дубівською. Дубина- таку назву носить частина села Деревки. А от Борівське отримало назву від того, що забудова його велася в бору, тобто в сосновому лісі.

Господарська діяльність предків відбилася в назвах урочищ Гарди (городити), Стара Піч, Караванище (місця літнього випасання й утримання свиней), Виварена Могила (зруйнована селітроварами). Ці топоніми знаходяться на околицях сіл Деревки, Шевченкове, Мар'їне.

До речі, деякі гідроніми мають по кілька назв, які вказують на одну й ту ж ознаку. Зокрема, назва річки Орішне трансформована від горішня (верхня, яка тече з гори)[5]. Цю думку підтверджує друга назва річки- Грунь[1]. Тобто горб, пагорб.

Ще один пласт топонімів- назви колишніх криниць. Зокрема, Княжна, Гнедичева, Бурдюжка, Мирська та інші.

Можуть багато розповісти назви деяких полів. Зокрема, Солдатське (за с. Зайці), Захарове (с. Михайлівка Перша), Кіровське (сmt Котельва).

Історія моєї рідної, квітучої Котелевщини, не закінчується. Вона продовжується, поглиблюється у кожній новій назві вулиці, сільського кутка, урочища чи байраку, лісового масиву, річки, озера, ставка.

Тож не будьмо байдужими до цього невичерпного джерела історії рідного краю, і воно додати нам духовних сил у відстоюванні власної гідності, набутті впевненості в собі, гордості за Котелевщину.

Список літератури

1. <https://uk.wikipedia.org/wiki/%D0%93%D1%96%D0%B4%D1%80%D0%BE%D0%BD%D1%96%D0%BC>
2. https://uk.wikipedia.org/wiki/%D0%9F%D0%BE%D1%85%D1%96%D0%B4%D0%86%D0%B3%D0%BE%D1%80%D1%8F_%D0%A1%D0%B2%D1%8F%D1%82%D0%BE%D1%81%D0%BB%D0%B0%D0%B2%D0%B8%D1%87%D0%B0_%D0%9D%D0%BE%D0%B2%D0%B3%D0%BE%D1%80%D0%BE%D0%B4-%D0%A1%D1%96%D0%B2%D0%B5%D1%80%D1%81%D1%8C%D0%BA%D0%BE%D0%B3%D0%BE_%D0%BD%D0%B0_%D0%BF%D0%BE%D0%BB%D0%BE%D0%B2%D1%86%D1%96%D0%B2
3. <https://zmist.pl.ua/analytics/poltavshchina-yaku-vi-shche-ne-znajete-5-avtorskih-turistichnih-marshrutiv>
4. [https://uk.wikipedia.org/wiki/%D0%A0%D0%BE%D0%B7%D1%80%D0%B8%D1%82%D0%B0_%D0%BC%D0%BE%D0%B3%D0%B8%D0%BB%D0%B0_\(%D0%BA%D1%83%D1%80%D0%B3%D0%B0%D0%BD\)](https://uk.wikipedia.org/wiki/%D0%A0%D0%BE%D0%B7%D1%80%D0%B8%D1%82%D0%B0_%D0%BC%D0%BE%D0%B3%D0%B8%D0%BB%D0%B0_(%D0%BA%D1%83%D1%80%D0%B3%D0%B0%D0%BD))

IMPACT OF MODERNITY ON SCIENCE AND PRACTICE

5. <https://slova.com.ua/word/%D0%B3%D0%BE%D1%80%D1%96%D1%88%D0%BD%D1%96%D0%B9>

ОСОБЕННОСТИ ЭЛЕКТРОННЫХ СИСТЕМ ДЛЯ ПОВЫШЕНИЯ РЕПРОДУКТИВНЫХ СВОЙСТВ ОСЕТРОВЫХ РЫБ

Мандра А. В., ²Чугуй Е.А., ¹Титова Н. В.

¹Харьковский национальный технический университет сельского хозяйства им. П. Василенко,

²Харьковский национальный университет радиоэлектроники

Теоретический анализ показал, что для повышения репродуктивных свойств осетровых рыб необходимы радиоимпульсные генераторы с параметрами: частота заполнения импульсов $f = 10$ ГГц; импульсная выходная мощность $P_{\text{вых}} \cong 160$ Вт; длительность импульса $\tau_{\text{и}} \leq 1 \cdot 10^{-6}$ с; скважность импульсов $Q = 100$; относительная нестабильность частоты 10^{-6} - 10^{-7} [1,2]. Для выполнения требований по выходной мощности, в генераторах следует применять разветвлённую систему суммирования мощностей [3,4].



Рис.1. Разветвлённая система суммирования мощностей

Выходная мощность зависит от основных параметров, которые определяют эффективность каскадного суммирования мощности диодов: тип и количество диодов; КПД суммирования мощностей; число каскадов разветвленного сумматора. В связи с этим для достижения высоких уровней мощности и КПД источников СВЧ излучений большой смысл приобретает совмещение методов каскадного суммирования диодов в единой электродинамической системе с методами суммирования в разветвленных системах [4, 5].

Эксплуатационные характеристики генератора на ЛПД (выходная мощность, частота, КПД, диапазон перестройки, качество спектра, надежность, уровень шумов), а также режим работы зависят не только от параметров ЛПД, но в значительной мере от типа резонансной системы.

В миллиметровом диапазоне волн наибольшее распространение получили волноводные резонансные системы, т.к. в этом диапазоне их добротность выше, чем у коаксиальных и полосковых систем. Кроме того, в волноводных резонансных системах проще осуществлять механическую перестройку частоты и теплоотвод.

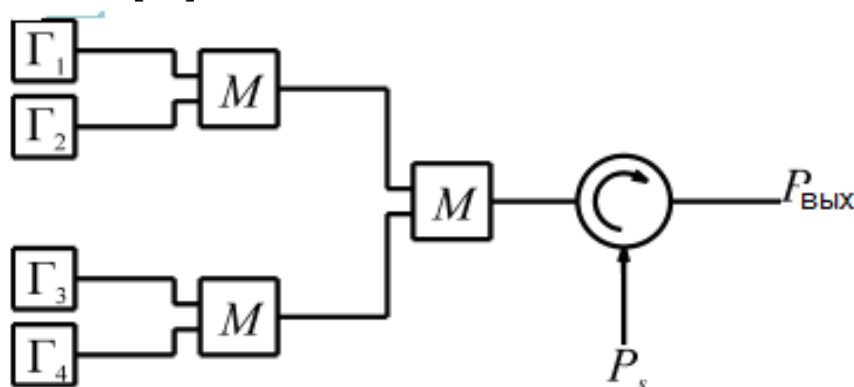
При этом, необходимо учитывать, что слабые электромагнитные поля земли, космических объектов являются одним из важнейших видов – информации, получаемой биообъектами и системами внешней среды, и в соответствии с получаемой информацией реализуются те или иные процессы жизнедеятельности биологических объектов [6]. В высокоорганизованных биосистемах это воздействие носит информационный характер и обрабатывается кибернетическими системами организма. В биологических системах более низкого иерархического уровня (клетки, молекулы) электромагнитные поля могут изменять ориентационные связи – электростатическое взаимодействие между диполями, ионные связи и ионно-дипольные взаимодействия в той или иной мере влияют на индукционные и дисперсионные связи [6, 7]. Считается установленным, что электромагнитные излучения миллиметрового и сантиметрового диапазонов могут ориентировать атомные группы и молекулы, изменять процессы диффузии, в частности, через клеточную мембрану, индуцировать дополнительные комбинационные переходы между электронными состояниями с разной спиновой мультиплетностью, изменять вероятность этих процессов и таким образом влиять на вероятность реакций, и в конечном итоге проявляются в виде макроэффектов на клеточном или организменном уровне [6, 8].

Между ядром клетки и клеточной оболочкой, заряженный разнополярно, находятся микроскопические магнетики - вибраторы, которые способны к резонансному приему и к индукции электромагнитного излучения. Считается установленным, что электромагнитные излучения миллиметрового и сантиметрового диапазонов могут ориентировать атомные группы и молекулы, изменять процессы диффузии, в частности, через клеточную мембрану, индуцировать дополнительные комбинационные переходы между электронными состояниями с разной спиновой мультиплетностью, изменять вероятность этих процессов и таким образом влиять на вероятность реакций, и в конечном итоге проявляются в виде макроэффектов на клеточном или организменном уровне осетровых рыб [9].

В ряде работ указано на резонансный характер воздействия электромагнитного поля с биологическими объектами [6]. При этом биологический эффект наблюдается в узких частотных интервалах, причем воздействие ЭМП на живые организмы носит не энергетический, а информационный характер, при этом первичное воздействие ЭМП реализуется на клеточном уровне и связано с биоструктурами, общими для различных организмов. Новейшие исследования подтверждают концепцию волновой передачи генной информации. Исходная посылка состоит в отождествлении живой клетки с фотонной вычислительной моделью объемного типа. Механизм переключения генной активности в процессе жизнедеятельности биологических объектов является важнейшим при решении проблем патогенеза, управления развитием зародышей в эмбрионе. Это требует дальнейших исследований, особенно для систем, где происходит воздействие на биологический объект силовым электромагнитным полем с индукцией более 1 Тл, например, в системах магнитной стереотаксической хирургии [10, 11].

При разработке генераторов на ЛПД в радиоимпульсном режиме также следует учитывать фазовые искажения спектра, возникающие при длительностях импульса, больших или соизмеримых со временем тепловой релаксации диода, что требует проведения измерительного контроля [12].

В синхронизированных генераторах высокая стабильность частоты колебаний достигается путём синхронизации колебаний автогенератора внешним сигналом с малой нестабильностью частоты и пониженным уровнем шумов [13, 14].

ЛИТЕРАТУРА

1. Косулина Н. Г. Анализ проблем предпосевной обработки семян на основе электромагнитных технологий / Н. Г. Косулина, О. Г. Аврунин, М. А. Чёрная // Вісник Харківського національного технічного університету сільського господарства імені Петра Василенка. – 2013. – Вип. 141. – С. 93-94
2. Косулина Н.Г., Черенков А. Д., Горпинченко В. Г., Аврунин О.Г. 2013. Определение оптимальных биотропных параметров электромагнитного поля с помощью компьютерной обработки ГРВ-граммы / Вестник Харьковского национального технического университета сельского хозяйства имени Петра Василенко. Вып. 141, 102-104.
3. Горбачев А. В. Каскадное суммирование мощностей ЛПД в режиме внешней синхронизации / А. В. Горбачев, Л. В. Касаткин // Электронная техника. – 1982. – Вып. 10. – С. 22 – 27.
4. Семенець В.В. Введення в мікросистемну техніку та нанотехнології / В.В. Семенець, І.Ш.Невлюдов, В. А. Палагін. –Х. : Компанія СМІТ, 2011. –416 с.
5. Касаткин Л. Твердотельные импульсные генераторы на ЛПД миллиметрового диапазона волн / Касаткин Л. // Электронная техника. Серия 1. Электроника СВЧ. 1996, Вып. 2. – С. 41 – 47.
6. Черенков А. Д. Применение низкоэнергетических ЭМП для управляющего воздействия на биофизические процессы в биологических объектах / А. Д. Черенков, О. Г. Аврунин // Общегосударственный научно- производственный журнал. Энергосбережение. Энергетика. Энергоаудит. - 2014. – С. 62 – 66.
7. Bondarenko, I.S. and Avrunin, O.G., (2018) Detection of magnetic nanoparticles in the biological environment, Materials XLVIII International Scientific Practical Conference “Laser applications in medical biology”, KhNU named by V.N. Karazina, Kharkiv, Ukraine, pp. 187-188.
8. Avrunin O. G., Bondarenko I. S. Possibilities of joint application acoustic radiation and a direct magnetic field for biological research // ICBEM and RGC conference in Aachen. – 2018. – P. 66-67.
9. Касаткин Л. В. Стабилизация СВЧ-параметров стационарного синхронного режима импульсных генераторов на ЛПД / Касаткин Л. В. // Изв. ВУЗов. Радиоэлектроника. 2001, том 44, № 3. – С. 18 – 25.
10. Аврунин О.Г. Определение закона движения хирургического инструмента в системах магнитного стереотаксиса // АСУ и приборы автоматики. – 2000. – № 113. – С.18–23.
11. Аврунин О.Г. К вопросу об определении силовых характеристик поля в системах магнитного стереотаксиса/Аврунин О.Г., В.В. Семенець // Радиотехника.– 2001.– № 117.- С.121–124.
12. Щапов П. Ф. Получение информационной избыточности в Системах измерительного контроля и диагностики измерительных объектов / П. Ф.Щапов, О. Г. Аврунин // Український метрологічний журнал. –2011.

–No1. –С. 47-50.

13. Арбер С. Л. Клеточные и молекулярные эффекты и механизм действия микроволновых электромагнитных полей на биологические системы / С. Л. Арбер // Электронная обработка материалов, 1978. – № 3. – С. 59 – 65.

14. Сакало С.М., Семенець В.В., Азархов О.Ю. Надвисокі частоти в медицині (терапія і діагностика): Навч. посіб. – Х.: ХНУРЕ; Колегіум, 2005. – 264 с.

УСВІДОМЛЕННЯ ЕТНОНАЦІОНАЛЬНОЇ САМОБУТНОСТІ

Мартинюк О.

аспірантка

Університет сучасних знань

Дослідження етнонаціональної самосвідомості є надзвичайно важливим в наш час. Світові глобалізаційні процеси, які панують в наш час, охоплюючи найрізноманітніші сфери життя суспільства, впливають на соціокультурний простір країн і це негативно позначається на етнонаціональній самосвідомості індивідів. Тому нагальною необхідністю в наш час є збереження етнонаціональної культури та інших самобутніх, непотворних рис націй та етносів.

Усвідомлення індивідами своєї етнонаціональної самобутності слід розглядати на двох рівнях: це усвідомлення етнонаціональної самобутності всієї нації, яка відрізняє її від інших націй; усвідомлення своєї етнонаціональної самобутності на регіональному рівні: тут мова йде про етнографічні групи (в Україні це гуцули, лемки, поліщуки тощо).

Існують різні елементи етнонаціональної самосвідомості, які відображають поняття «усвідомлення етнонаціональної самобутності». Згідно з дослідженнями О. М. Лозової, одним із елементів етнонаціональної самосвідомості є бачення місця свого народу серед інших народів [5], що підкреслює його унікальну самобутність. В. О. Васютинський пише про мову як про етнодиференціюючу ознаку [6].

Одними із найсуттєвіших чинників формування етнонаціональної самосвідомості В. Соколова вважає мову, культуру, історичну пам'ять, а також усвідомлення себе носієм етнонаціонального характеру [7]. М. Баррет до одних з елементів етнонаціональної самосвідомості відносить мову, стереотипи поведінки тощо [1].

Ось елементи етнонаціональної самосвідомості, виокремлені Ю. В. Бромлєєм, які відображають етнонаціональну самобутність: 1. Етноніми; 2. Багатозначність усвідомлення етнонаціональної приналежності. Наприклад, нормандці і гасконці на своїй Батьківщині виділяють себе серед інших французів. Але за межами Франції вони перш за все французи, а потім вже нормандці і гасконці. 3. Етнонаціональна самосвідомість як уявлення про спільність походження членів етносу. 4. Релігійний рівень етнонаціональної самосвідомості [4, с. 177]. Ці елементи відображають як загальний етнонаціональний, так і регіональний рівень етнонаціональної самобутності.

Важливими компонентами етнонаціональної самосвідомості, які диференціюють етнонаціональні групи, є «Образ-Ми» і «Образ-Вони». Ці елементи відображають протиставлення своєї етнонаціональної групи іншим, підкреслюючи її етнонаціональну самобутність.

Протягом 2007-2010 рр. науковці Лабораторії психології мас та спільнот, яку очолює В. О. Васютинський, Інституту соціальної та політичної психології НАПН України проводили дослідження російськомовної спільноти, яка проживає в Україні. Ці дослідження відбувались в різних українських містах, зокрема, в Києві, Луганську,

Одесі, Сімферополі. Серед компонентів етнонаціональної самосвідомості, які вивчалися були Образ-Я і Ми-образ [6].

На думку Г. У. Солдатової, центральними компонентами етнонаціональної самосвідомості є образи власної та іншої етнічної груп [8]. Механізмами формування етнічних образів, згідно з дослідженнями Г. У. Солдатової, є: 1. Диференціація власної та інших етнонаціональних груп і усвідомлення міжетнічних відмінностей (етнічна ідентифікація та міжетнічна диференціація); 2. Усвідомлене ставлення до власної та інших етнонаціональних груп [8].

Усвідомлення міжетнічних відмінностей є важливою складовою частиною такого соціально-психологічного явища як етнонаціональна самобутність: кожна етнонаціональна група має свої етномовні, етнокультурні, етнопсихологічні та інші особливості, які відрізняють її від іншої етнонаціональної групи.

А. Б. Богдасаров охарактеризував антитезу-протиставлення "ми – вони", а саме, кожен з двох її складових, яка, на його думку, відіграє особливу роль у процесі формування етнонаціональної самосвідомості і служить підставою для висвітлення ідей етноцентризму і націоналізму у всіх їхніх проявах і формах: образ "ми" відображає уявлення про свій народ, його походження, історичне минуле, мову, культуру тощо; образ "вони": сприйняття, оцінки і уявлення про походження, історичне минуле, мову, культуру тощо іноетнічних груп [3, с. 56-57]. Формування такого компоненту етнонаціональної самосвідомості як протиставлення «ми-вони» слугує розвитку усвідомлення особливості, неповторності етномовних, етнокультурних, етнопсихологічних тощо рис своєї та інших етнонаціональних груп.

Г. А. Ставицький пише про елементи в структурі етнонаціональної самосвідомості, складовою частиною яких є поняття «спільність»: це усвідомлення своєї приналежності до певної нації (етносу), що базується на таких складових елементах: спільності походження, господарської діяльності, мови, культури, історичної долі [9, с. 79]. Таким чином головним компонентом тут є усвідомлення своєї приналежності до певної нації, що є етнічною ідентичністю.

В. Ю. Хотинець пише про елементи етнонаціональної самосвідомості, складовою частиною яких є поняття «особливість»: 1. Усвідомлення особливостей етнонаціональної культури своєї етнонаціональної спільноти; 2. Усвідомлення психологічних особливостей своєї етнонаціональної спільноти; 3. Усвідомлення власних етнопсихологічних особливостей [10]. Ось частина елементів етнонаціональної самосвідомості, про які пише А. Березін, що відображають етнонаціональну самобутність на індивідуальному рівні та на рівні етнонаціональної групи: усвідомлення представниками нації, передусім, себе як суб'єкта свого етносу, власної етнопсихологічної специфіки, психологічних культурних особливостей своєї спільноти, етнопсихологічної унікальності власної нації та спорідненості й ідентичності зі своєю нацією [2].

Таким чином до основних елементів етнонаціональної самосвідомості, які відображають поняття «усвідомлення етнонаціональної самобутності» відносяться: усвідомлення спільності етнонаціонального походження, що має свої особливості у кожній етнонаціональній групі; усвідомлення спільних етномовних, етнокультурних, етнопсихологічних рис, спільної історичної долі, які мають

неповторний самобутній характер. Вся сукупність цих елементів становлять центральні компоненти етнонаціональної самосвідомості Ми-образ та Вони-образ.

Список літератури

1. Barret M. Children's knowledge, beliefs and feelings about nations and national groups. – Psychology Press, 2007.
2. Березін А. М. Психологічні чинники генези національної самосвідомості особистості : дис. ... канд. психол. наук: 19.00.07 / А. М. Березін. – К., 2002. – 208 с.
3. Богдасаров А. Механизмы перерастания национального сознания в националистическое // Этнические проблемы современности. – Ставрополь, 2004. – Вып. 4. – с. 56-57.
4. Бромлей Ю.В. Очерки теории этноса. / Послесл. Н.Я. Бромлей, Изд. 2-е доп. – М.: Изд-во ЛКИ, 2008, с. 177.
5. Лозова О.М. Психосемантика етнічної свідомості: проблеми й тенденції розвитку // Науковий вісник кафедри ЮНЕСКО.– 2006.– Вип. 12.
6. Російськомовна спільнота в Україні: соціально-психологічний аналіз: монографія / за ред. В. О. Васютинського; Нац. акад. пед. наук України, Ін-т соц. та політ. психології. — К. ; Кіровоград : Імекс-ЛТД, 2012. — 335 с.
7. Соколова В. Ф. Психологічні особливості розвитку національної самосвідомості студентської молоді засобами української літератури : дис. ... канд. психол. наук : 19.00.07 / В. Ф. Соколова. – К., 2005. – 196 с.
8. Солдатова Г.У. Психология межэтнической напряженности / Г.У. Солдатова. – М.: Смысл, 1998. – 389 с.
9. Ставицький Г. А., Теоретичний аналіз проблеми етнічної самосвідомості як провідної ознаки етносу. Етнічна самосвідомість та міжетнічна взаємодія в сучасному світі: збірник наукових праць / [за ред.: Кузікової С. Б., Щербакової І. М., Пасічник Н. О.]. – Суми: Видво СумДПУ імені А. С. Макаренка, 2016. – С. 79.
10. Хотинец В.Ю. Этническое самосознание. СПб: Алетея, 2000.

ПОПЕРЕДЖЕННЯ ТРУДНОЩІВ У НАВЧАННІ МОЛОДШИХ ШКОЛЯРІВ З ПОРУШЕННЯМИ СПЕКТРУ АУТИЗМУ ШЛЯХОМ ВИКОРИСТАННЯ «ТЕАССН» СТРАТЕГІЇ

Матвєєва Н.

кандидат педагогічних наук, доцент

Федорів І.

магістрант I року навчання
ДВНЗ «Прикарпатський національний
університет імені Василя Стефаника»

Основним завданням сьогодення виступає реалізація Національної стратегії сприяння розвитку громадянського суспільства в Україні, що потребує перегляду традиційних підходів до становлення і розвитку особистості – людини нової епохи, століття стрімкого розвитку науки й техніки, зміни подій, швидкоплинності інформації, перенесення акцентів у загальнолюдських цінностях. Першочергового значення за такого підходу набуває гуманізація відносин, утвердження основних принципів існування суспільства, в основі яких – повага до особистості, її цінності та унікальності. На часі - формування нової культурної й освітньої норми, що передбачає повагу до людей з особливими освітніми потребами. На цьому наголошують основні міжнародні правові документи, як-от: Декларація ООН «Про Права Людини», «Про права інвалідів», Конвенція ООН «Про права дитини» та інші. В Україні відповідно до Концепції розвитку інклюзивної освіти актуалізується включення осіб з різними видами порушень розвитку у активне громадське життя. Таким чином розуміємо, що ситуація вимагає толерантного та коректного ставлення соціуму до осіб з особливими потребами; надання якісних медичних, соціальних, освітніх та інших послуг усім без винятку громадянам, не зважаючи на національність, віросповідування, стать, вік, стан здоров'я. Ці ж ідеї пропагують основні нормативно-правові документи та документи про освіту, як-от: Конституція України, Національна програма «Діти України», Концепція розвитку інклюзивної освіти, Закони «Про освіту», «Про загальну середню освіту», Концепція Нової Української Школи та інші.

Мета статті – виокремити особливості навчання учнів з порушеннями спектру аутизму та визначити значення «ТЕАССН» стратегії у підвищенні ефективності навчально-виховного процесу.

Навчання та виховання учнів з різними видами нозологій – складний і тривалий процес, що базується на висококваліфікованій педагогічній діяльності; упровадженні педагогіки партнерства; улаштуванні співпраці школи та інших соціальних інститутів, громадськості, родин учнів. Командний підхід щодо організації інклюзивного навчання дозволяє створити комфортні умови, відповідне навчальне, виховне та розвивальне середовище, що слугує підвищенню ефективності не лише навчальної діяльності дітей, а й соціальній їх адаптації, розвитку пожиттєво необхідних умінь та навичок,

компетенцій. З іншого боку, упровадження інклюзивної освіти в навчальних закладах України уможливило вирішення завдань щодо підтримки учнів з особливими освітніми потребами на державному рівні, закріплення нової філософії державної політики, удосконалення освіти у цілому відповідно до європейських стандартів та вимог міжнародних договорів у сфері прав людини [1].

Практика показує, що у процесі навчання у ЗОШ учні із різними видами порушень розвитку зазнають чимало труднощів у спілкуванні, взаємодії з іншими однолітками та педагогами, опануванні навчального матеріалу тощо. В силу особливостей та специфіки порушень спектру аутизму, труднощі супроводжують учнів упродовж всього часу перебування їх у початковому закладі. Загалом учні з даним видом нозології є специфічною групою осіб з точки зору соціального функціонування та інтелектуального їх розвитку. Саме тому необхідний індивідуальний підхід, діагностування рівня розвитку особистості, вивчення діагнозу, визначення індивідуальних потреб школярів даної категорії. За такого підходу чільне місце посідає розвиток «соціального інтелекту» учнів з порушеннями спектру аутизму, їх здатності розуміти людей і орієнтуватися в різних ситуаціях, що обумовлює успішність соціальної взаємодії.

Молодші школярі з порушеннями спектру аутизму вирізняються з-поміж інших учнів відсутністю соціальних якостей. А тому особливу увагу слід звернути на створення відповідних умов успішної соціалізації (перебування серед однолітків, спостереження за поведінкою, аналіз конфліктних ситуацій тощо), що формує комунікативні, соціальні, мовленнєві та інші уміння та навички учнів. З цією метою слід психологічно налаштувати таких школярів шляхом розвитку у них почуття безпеки, довіри до інших; організації кола спілкування; використання різноманітних способів зняття напруги у процесі взаємодії з іншими тощо.

Характерними особливостями молодших школярів із даною нозологією є відсутність емоційної зацікавленості в найближчому оточенні. Практика показує, що така відчуженість і байдужість поєднуються з підвищеною вразливістю, лякливою, хворобливою чутливістю до найменших зауважень. Страху учнів є регуляторами їхньої поведінки, що у цілому призводить до хибного уявлення, спотворення та деформації світосприйняття. Ці та інші особливості безпосередньо впливають на ефективність навчання у школі. Часто молодші школярі з порушеннями спектру аутизму демонструють розумові задатки та здібності, проте в силу фізіологічних особливостей їм властивий розлад цілеспрямованої розумової дії, труднощі щодо концентрування уваги. Ігри, фантазування, пізнавальна діяльність таких школярів спотворені й не відповідають реаліям. Поряд із цим наявні мовленнєві труднощі учнів провокують виникнення нових страхів щодо взаємодії, спілкування, усних відповідей на уроках. Так, школярі не вживають особових займенників, говорять про себе в другій або третій особі. Характерною для даної категорії учнів є обмежена, повторювана та стереотипна їх поведінка; брак спонтанності, ініціативності й творчості в проведенні дозвілля; відсутність умінь і навичок використання загальних понять у процесі прийняття рішень. Ці та інші аспекти актуалізують потребу підвищення професійного рівня педагогів, адаптації та модифікації освітніх програм, підручників, навчального середовища до можливостей учнів. З іншого боку, розуміємо нагальну необхідність упровадження у навчально-виховний процес ЗОШ низки інновацій, педагогічних технологій, нових

форм, методів та засобів навчання, що слугуватимуть підвищенню якості пізнавальної діяльності учнів із порушеннями спектру аутизму. Основними з-поміж них є: індивідуалізація та диференціація навчання, технології розвитку соціальної компетентності та корекції труднощів у навчанні, здоров'язбережувальні технології та арт-методики тощо [2].

На наш погляд, варто виокремити стратегію навчання ТЕАССН, запропоновану в 1990 р., в основі якої – структуроване навчання. Ерік Шоплер, співзасновник програми ТЕАССН, одним з перших розглядав аутизм як порушення розвитку особистості, що характеризується неврологічними відмінностями в способах сприйняття навколишнього світу. Дана стратегія являє собою сукупність методик, що відповідають різним способам усвідомлення, мислення та прийняття дійсності особами з даною нозологією. З іншого боку, структуроване навчання – це система організації навчально-виховного процесу у прийнятний для учнів з даною нозологією спосіб, а саме: структуризація освітніх програм на основі урахування задатків, можливостей, умінь та навичок, інтересів учнів з порушеннями спектру аутизму. В основі технології – задоволення індивідуальних потреб особистості. Головна мета структурованого навчання полягає у підвищенні рівня самостійності учнів, організації керівництва їх поведінкою з урахуванням когнітивних навиків, потреб і інтересів, відповідного пристосування довкілля [3].

Зміст структурованого навчання учнів з порушеннями спектру аутизму містить низку компонентів: 1) фізична структура; 2) щоденні розклади; 3) візуальна структура; 4) інформація. Зокрема першим, що слугує пристосуванню освітньої програми до потреб, сенсорних особливостей учнів із порушеннями спектру аутизму, є адаптація фізичного середовища навчального закладу. Фізичне середовище класної кімнати впливає на підвищення концентрації уваги школярів з даною нозологією на уроці, їх активності. Натомість чітка візуальна інформація дозволяє підвищити впевненість у собі, подолати страхи та упередження школярів, знизити рівень тривожності та хвилювання.

У процесі улаштування класних кімнат слід ураховувати сенсорні потреби учнів з даним видом порушення, що загалом слугуватиме ефективному навчанню і підвищенню рівня їх самостійності. Так, навчальні матеріали повинні бути доступними, яскравими, що не потребуватиме додаткових зусиль з боку учнів задля їх пошуку, розрізнення, розуміння тощо. Поряд із цим дана стратегія ТЕАССН містить індивідуалізовані щоденні розклади на кшталт способів задоволення означених потреб школярів. Індивідуальні схеми роботи озброюють учнів різними видами інформації, як-от: а) про зміст діяльності, яку слід виконати; б) чисельність завдань щодо виконання у визначений термін часу; в) параметри задля встановлення успішності пізнавальної діяльності учнів з порушеннями спектру аутизму, терміну завершення завдань; г) дії по завершенні роботи. Превалюючою ідеєю даної стратегії ТЕАССН є те, що учні з порушеннями спектру аутизму функціонують інакше, ніж інші школярі та мають особливі освітні потреби, що базуються на специфіці навчально-пізнавальної їх діяльності. Загалом таке структуроване навчання ураховує індивідуальні задатки, можливості, потреби осіб з порушеннями спектру аутизму [3].

IMPACT OF MODERNITY ON SCIENCE AND PRACTICE

Висновок. Дбайливе, доброзичливе ставлення до даної категорії учнів; стимулювання їх пізнавальної активності, спілкування, взаємодії; розумна вимогливість; опора на позитивне слугують включенню даної категорії осіб не лише у навчальний процес, а й активне життя класу, школи, громади. Це дає підстави стверджувати про актуальність й необхідність поглибленого вивчення особливостей даної стратегії, виокремлення умов її використання у педагогічній практиці задля підвищення ефективності навчання, виховання, розвитку та соціалізації учнів з порушеннями спектру аутизму.

Список літератури:

1. Концепція розвитку інклюзивної освіти // Наказ МОН від 01.10.2010 р. № 912.
2. Сучасні тенденції розвитку спеціальної освіти (українсько-канадський досвід): Матеріали Міжнародної конференції/За ред. В. Бондаря, Р. Петришина. К.: Наук. Світ, 2004. 200 с.
3. Байкіна Н.Г. Засвоєння навчальної програми учнями з порушенням спектру аутизму//Вісник Запорізького національного університету. 2010. № 2(13). С. 17-26.
4. Schopler, E. et al. Individualized Assessment and Treatment for Autistic and Developmentally Disabled Children, Vol. 1: Psychoeducational Profile Revised (PEP-R). AustinJXLPro-Ed, 1990.

ШЛЯХИ ПІДВИЩЕННЯ ЕФЕКТИВНОСТІ СИСТЕМ МІЖКОНТИНЕНТАЛЬНИХ ПЕРЕВЕЗЕНЬ ТОВАРІВ МЕДИЧНОГО ПРИЗНАЧЕННЯ В ОСОБЛИВИХ УМОВАХ

Матвієнко О.

студент факультету транспортних та інформаційних технологій

Кунда Н.

канд. техн. наук, доцент

професор каф. міжнародних перевезень та митного контролю
Національний транспортний університет, м. Київ

Функціонування різних державних та недержавних установ та організацій забезпечується постійним рухом товарів між місцями відправлення і призначення. Такий рух забезпечує невід'ємна складова будь-якої системи – транспорт. Серед усіх країн світу, найбільш розвинені мають високорівневу транспортну мережу, та добре узгоджену взаємодію видів транспорту усередині країни. Але навіть вони не убезпечені від сторонніх впливів, які можуть докорінно змінити ситуацію на транспортному ринку.

Функціонування транспорту завтра, визначається у нашим сьогодні. А наше завтра знаходиться під загрозою будь-якого чинника, який може бути навіть не пов'язаний із транспортом. Наприклад, епідемія (як COVID-19). Хвороба, що швидко розповсюджується і поступово паралізує світ. Розвинені країни швидко на неї відреагують та будуть у змозі вжити відповідних заходів по охороні здоров'я своїх громадян. Закриття кордонів між країнами (портів, аеропортів та кордонів на суші), контроль в'їзду та виїзду транспортних засобів у регіональному сполученні усередині країни та жорсткі методи контролю неухильного дотримання цих правил. Буде вжито всіх заходів щодо припинення звичного руху населення різними шляхами сполучень і всі необхідні дії задля запобігання стрімкому розповсюдженню вірусу. Крім цього, не слід забувати про малорозвинені країни, рівень економіки та життя яких не дозволяє так само швидко та ефективно реагувати на глобальні світові явища. Їм також потрібна наша допомога та захист, який ми повинні їм надати.

А що в такому випадку відбудеться з транспортом? Як закриття кордонів, портів та станцій вплине на функціонування транспортної галузі? Для того, аби дати відповідь на це запитання, можна навіть не бути спеціалістом у представленій галузі. Очевидно, що зупинка транспорту для країни рівноцінна зупинці серця в тілі людини. Саме транспорт є необхідною умовою для існування і виживання, особливо у такий час.

Для забезпечення можливості постійної боротьби з пандемією і її наслідками необхідна злагоджена та повсякчасна робота автомобільного, водного, залізничного та повітряного видів транспорту. Спеціалісти цієї галузі зобов'язані у найкоротший термін створити таку систему, яка б мала високу здатність до гнучкої взаємодії з установами, покликаними яких є охорона здоров'я: лікарнями, дослідними центрами, організаціями та корпораціями, що виробляють товари медичного характеру. І це все задля боротьби з загрозою та забезпечення тих, хто не в змозі себе забезпечити.

IMPACT OF MODERNITY ON SCIENCE AND PRACTICE

Адже ми маємо наукові і технічні досягнення, які дозволяють транспорту не тільки стати на заваді розповсюдженню вірусу, а і відіграти одну з головних ролей у боротьбі з ним. Взаємодія видів транспорту дасть можливість ефективної боротьби з епідемією. Наприклад, мобільність і маневреність автомобільного транспорту у поєднанні із швидкістю повітряного сполучення стануть основною системи швидкого міжконтинентального сполучення. А можливості водного транспорту були і залишаться єдиним способом перевезення колосальних обсяги вантажу у міжконтинентальному сполученні.

Нашим завданням є порівняння схем перевезень із застосуванням змішаного водного та повітряного міжконтинентального сполучення з метою отримання достатньої інформації, на основі якої можуть бути прийняті рішення для підвищення їх ефективності та вирішення доцільності використання.

Для порівняння перевезення морем, а саме контейнеровозом Emma Maersk^[1] та літаком, вантажним Boeing 747^[2].

Основними критеріями є: час, вартість, вантажопідйомність.

Виходячи із середнього значення за грубою оцінкою тривалість морського сполучення складає від 20 до 45 діб. У авіасполученні все швидше, так як його тривалість складає від 5 до 10 діб. Тому в середньому перевезення у повітряному сполученні у 4 рази швидше, ніж доставка океаном.

За допомогою можливості калькуляції витрат на перевезення за попереднім оцінками вартість перевезення умовних 10 тон вантажу у авіасполученні складе 40 тисяч доларів^[3]. У морському сполученні за стандартний 40-футовий контейнер ви заплатите близько 2000 – 2200 дол. США^[4]. Тут можемо побачити, що океанічне перевезення є вигіднішим майже у 20 разів.

Та якщо взяти до уваги обсяг вантажу, що повинен бути перевезений, то маємо наступний результат. Контейнеровоз Emma Maersk має вантажопідйомність 123 200 тон, у той час як Boeing 747 вміщує 8 піддонів + 16 LD1s контейнерів і тоді, загальна вантажопід'ємність судна складе близько 36 тон. Як бачимо, Emma Maersk майже у 3 500 разів перевищує боїнг за вантажопід'ємністю.

Отже, вибір схеми перевезень залежатиме від наших пріоритетів. Якщо нам важливий час, за невеликого обсягу – ефективним є застосування авіасполучення. Якщо час не є вищим у пріоритеті за потребу у пропозиції, а попит значно перевищує пропозицію, то слід застосувати морське (океанічне) сполучення. Та оскільки ситуація є змінною і нестабільною, буде присутня варіативність у виборі схеми перевезення. Тому лише адаптивно підходячи до вирішення такого питання можна досягти дійсно вдалого результату.

Список літератури:

1. https://en.wikipedia.org/wiki/Emma_Maersk
2. https://en.wikipedia.org/wiki/Boeing_747
3. <https://www.worldbank.org/en/topic/transport/publication/air-freight-study>
4. <https://smallbusiness.co.uk/the-essential-guide-to-sea-freight-process-costs-and-timelines-2544049/>

ДЕЯКІ ОСОБЛИВОСТІ ОРГАНІЗАЦІЇ НАВЧАЛЬНО-ВИХОВНОЇ РОБОТИ З ДІТЬМИ-МІГРАНТАМИ В США

Мигалина З.

аспірант кафедри загальної педагогіки
і педагогіки вищої школи

ДВНЗ «Ужгородський національний університет»

Міграційні процеси набули з другої кінця ХХ ст. глобальних масштабів, охопивши усі континенти планети, соціальні верстви і групи суспільства, різні сфери суспільної життєдіяльності.

Традиційно країною мігрантів вважаються Сполучені Штати Америки, тому саме в цій країні накопичено значний досвід роботи з мігрантами, окремі ідеї якого можуть бути використані в інших країнах, зокрема в Україні, де останнім часом набула поширення внутрішня міграція.

У цілому мігрантів можна охарактеризувати як одну із соціально проблемних груп населення, для якої утруднений доступ до одержання багатьох соціальних послуг, у тому числі, і освіти. Уразливість мігрантів і їх дітей є результатом дії багатьох факторів. По-перше, багато хто з них виявляються в абсолютно іншому етнокультурному і мовному середовищі. По-друге, мігранти відірвані від звичного соціального оточення - знайомих, друзів, рідних. Вони не мають у країні в'їзду соціальних зв'язків, що відіграють велику роль в адаптації, у вирішенні актуальних проблем і задоволенні життєвих потреб, включаючи потребу в одержанні освіти. По-третє, соціальний статус мігрантів досить низький. Вони слабо залучені в життя місцевого соціуму, зайняті переважно на не престижних важких роботах. Це також є серйозним чинником дезадаптації. Їхній побут характеризується поганими житловими умовами. Мігранти перебувають у стані безперервного стресу, нові умови викликають у переважної більшості почуття непевності, безпорадності. Відсутність соціального досвіду поведінки в нових умовах приводить до росту захворюваності серед даної категорії населення, психічних розладів, збільшення ризику розвитку соціально значимих хвороб (алкоголізм, наркоманія й ін.), формування девіантної і суїцидальної поведінки. По-четверте, здійснювана в багатьох країнах, чи окремих регіонах міграційна й соціальна політика, житлове законодавство ставлять мігрантів у досить уразливе положення. Їм важко, часто навіть неможливо, одержати реєстрацію й легалізувати свою присутність на території іншої країни. У результаті мігранти в масовому порядку витісняються в тіньові сфери в плані зайнятості, житлової облаштованості та ін.; вони виявляються позбавленими ефективного соціального захисту, а для їхніх дітей стає утрудненим доступ до шкільної й післяшкільної освіти. І, нарешті, по-п'яте, стрімка трансформація міграційної ситуації, помітна зміна етнічного складу населення в ряді регіонів і міст в результаті масштабної міграції викликає ріст антиміграційних настроїв у суспільстві, насамперед у місцях найбільшого припливу мігрантів. Останні часто виявляються в ситуації соціальної ізоляції, соціального відторгнення, і це відношення до мігрантів транслюється в навчальні заклади, зачіпаючи дітей мігрантів, створюючи перешкоди для отримання повноцінної освіти.

Специфічними є проблеми дітей-мігрантів є значна перерва в заняттях, слабка знання англійської мови, невідповідність вимогам у школах, як наслідок – низька успішність. Велику тривогу викликають проблеми морально-психологічного характеру: багатьом прибулим дітям властиве почуття пригніченості, переляку, психічної невірноваженості. Ця категорія дітей вимагає спеціальних заходів у організації їх навчання, наприклад, корекції знань учнів, які прибули з інших країн, або поліетнічних регіонів даної країни, діагностики готовності дітей до різних рівнів освіти, вивчення й врахування особливостей культури, мови дітей. Потрібна систематизована психолого-педагогічна робота, яка реалізується в процесі психолого-педагогічного супроводу дітей-мігрантів і передбачає відповідну підготовку педагогів, психологів, забезпечення їх необхідними методичними матеріалами.

Таким чином, у наявності необхідність організації психолого-педагогічного супроводу процесу адаптації мігрантів, спрямованого на максимальне розкриття потенціалу особистості кожної дитини, збереження її психічного здоров'я у процесі адаптації.

Питання роботи з дітьми-мігрантами, особливості їх адаптації, організації психолого-педагогічного супроводу розглядаються у працях багатьох американських учених [1-4].

Психолого-педагогічний супровід процесу адаптації підлітків з сімей мігрантів містить програми, спрямовані на створення в навчальному закладі толерантного розвиваючого простору, що включає вплив на освітнє середовище, оточення підлітка (однолітків, батьків, вчителів), а також на нього самого. Результатом цього має стати збереження і розвиток психічного здоров'я учнів як одного з компонентів соціальної компетентності, показника успішної адаптації. Особливе значення надається навчанню дітей і підлітків конструктивним формам взаємодії на тому етапі, коли агресивні реакції на оточуючих сприймаються ними як нормальні і прийнятні. Вивчення специфіки підліткової агресії тільки підтверджує необхідність втручання фахівців (психологів, педагогів, соціальних працівників) з формування толерантних установок у виховний процес в означений віковий період.

Психолого-педагогічний супровід процесу адаптації мігрантів ґрунтується на критеріях психічного здоров'я: причинна обумовленість психічних явищ, їх необхідність, упорядкованість; відповідна віку індивіда зрілість почуттів; максимальне наближення суб'єктивних образів до відображених об'єктів дійсності, гармонія між відображенням обставин дійсності і ставленням індивіда до неї; відповідність реакцій (як фізичних, так і психічних) силі й частоті зовнішніх подразників; критичний підхід до обставин життя; здатність підпорядкування поведінки відповідно до норм, що встановлені в різних колективах; адекватність реакцій суспільним обставинам (соціальному середовищу); почуття відповідальності за себе і близьких членів родини; почуття сталості й ідентичності переживань в однотипних обставинах; здатність змінювати спосіб поведінки залежно від зміни життєвих ситуацій; самоствердження в колективі (суспільстві) без шкоди для інших його членів; здатність планувати й здійснювати свій життєвий шлях.

Виокремлення такої детермінанти збереження психічного здоров'я, як толерантна свідомість, дозволило визначити вектори психолого-педагогічного супроводу процесу

адаптації підлітків-мігрантів: адаптація в системі суспільних відносин і особистісний ріст; формування стійкого позитивного досвіду взаємовідносин і взаємодії; організація соціального середовища, в якому забезпечується створення сприятливих психолого-педагогічних умов формування мотивації на соціально-психологічну адаптацію, толерантні міжособистісні взаємини; стимулювання особистісних змін; корекції конкретних форм поведінки, що відхиляється від норми; створення умов для особистісних змін.

Усі ці завдання можуть бути здійснені за умов правильного використання методів психолого-педагогічного супроводу, зокрема, когнітивно-соціального навчання, методів релаксації й урегулювання обстановки в родині, на роботі, у школі, консультування з питань харчування, боротьби зі стресами, палінням та іншими шкідливими звичками.

За допомогою цих методів можна вирішувати такі тактичні завдання, як корекція негативних особистісних особливостей; модифікація стереотипів поведінки, що сприяють розвитку психічної, соматичної, поведінкової паталогій; зниження наслідків емоційних переживань, стресу; боротьба з артеріальною гіпертензією; вироблення установки на збереження здоров'я; мотивування до подолання шкідливих звичок та ін.

Організація роботи з мігрантами і створення умов для їх успішної інтеграції в суспільство – це завдання, оптимальне вирішення якого можливе при спільних зусиллях широких верств громадськості та участі фахівців. В США практикується такий підхід до вирішення проблем адаптації дітей-мігрантів, що поєднує зусилля педагогів і шкільних психологів, адміністрації шкіл, департаментів освіти, соціальних, психологічних та інших служб. Розробка системи супроводу мігрантів з моменту прийняття рішення про еміграцію і протягом усього періоду соціокультурної, соціально-психологічної адаптації передбачає комплексний підхід, що включає науково-дослідні проекти в області крос-культурної психології, освітні програми, спрямовані на підготовку фахівців в галузі психології міграції, а також організацію практичної допомоги мігрантам (правовий та психолого-педагогічний супровід, соціальна підтримка).

Таким чином, психолого-педагогічний супровід процесу адаптації дітей і підлітків-мігрантів своєю кінцевою метою вбачає формування і розвиток у них, насамперед, соціальної компетентності, толерантності, що веде, в свою чергу, до формування відповідальності; емоційної саморегуляції; навичок конструктивної взаємодії; адекватної самооцінки, узгодженої з потребою в досягненні; мотивації досягнення успіху; конструктивної поведінки в життєвих труднощах. Організація психолого-педагогічного супроводу процесу соціально-психологічної адаптації, яка забезпечує швидке і повне подолання негативних наслідків «культурного шоку», проходження кризи ідентичності, що настає в результаті крос-культурного переміщення, є ефективним інструментом сприяння адаптації підлітків-мігрантів до нової ситуації в соціокультурному середовищі.

Список літератури

1. Jacoby T. Reinventing the melting pot: The new immigrants and what it means to be American. New York: Basic Books, 2004. 456 p.
2. Callagan R., Gandara P. The bilingual advantage. Bristol: Multilingual Matters. 2014. 234 p.

IMPACT OF MODERNITY ON SCIENCE AND PRACTICE

3. Education for Democracy: Contexts, Curricula, Assessments / Ed. by W. C. Parker. The Ohio State Univ.: Inf. Age Publ. Inc. 2002. 242 p.
4. Ballinger C. Teaching Other People's Children: Literacy and Learning in a Bilingual Classroom. New York: Teachers College Press, 2000. 137 p.

РАЗРАБОТКА МЕТОДИКИ КОЛИЧЕСТВЕННОГО АНАЛИЗА НА СОДЕРЖАНИЕ Cr В БАДе «ХРОМОХЕЛ» МЕТОДОМ АЭС с ИСП

Михеенко В., к.х.н.

Донбасская национальная академия строительства и архитектуры

Естественным источником хрома для человека являются растения. Хром содержится во многих овощных культурах (брокколи, зеленая фасоль), ягодах и фруктах, в некоторых лекарственных растениях (листья якорца стелющегося, трава душицы мелкоцветной, листья и стебли пустырника и др. [1]), а также в рыбе, креветках, крабах, печени, куриных яйцах и др. (табл. 1). В пищевых продуктах хром содержится в виде неорганических солей, из-за этого всасывание данного вещества в организм происходит через стенки кишечника и не превышает 25% от общего количества, поступившего с пищей [2].

В организме человека содержится от 6 до 12 мг хрома. Значительное количество его сконцентрировано в коже, а также в костной ткани и мышцах. С возрастом количество хрома в организме снижается. Один из биологических эффектов хрома связан с его влиянием на так называемый фактор толерантности к глюкозе, активность которого падает при недостатке хрома и восстанавливается после ликвидации дефицита данного вещества в организме. Синдром нарушения толерантности к глюкозе сопутствует сахарному диабету и проявляется в виде гипергликемии и глюкозурии на фоне дефицита хрома. Наблюдается снижение поглощения глюкозы хрусталиком глаза, утилизации глюкозы для липогенеза, повышение выработки CO₂ и снижение синтеза гликогена из глюкозы. Все эти нарушения купируются введением хрома и инсулина. Имеются данные, свидетельствующие о том, что хром усиливает действие инсулина в периферических клетках.

Таблица 1 – Продукты питания, содержащие хром (суточная норма 50 мкг)

Название продукта	Содержание Cr в 100 гр	Название продукта	Содержание Cr в 100 гр	Название продукта	Содержание Cr в 100 гр
Тунец	90 мкг	Белок куриного яйца	3 мкг	Гречиха (зерно)	6 мкг
Вобла	55 мкг	Желток куриного яйца	7 мкг	Крупа кукурузная	22.7 мкг
Горбуша	55 мкг	Йогурт 1,5 %	2 мкг	Крупа перловая	12.5 мкг
Камбала	55 мкг	Йогурт 3,2 %	2 мкг	Овёс (зерно)	12.8 мкг
Кета	55 мкг	Молоко 2,5%	2 мкг	Рис (зерно)	2.8 мкг
Килька	55 мкг	Молоко	17 мкг	Соя (зерно)	16 мкг

IMPACT OF MODERNITY ON SCIENCE AND PRACTICE

балтийская		сухое 25%			
Килька каспийская	55 мкг	Творог нежирный	2 мкг	Фасоль (зерно)	10 мкг
Лосось атлантический (сёмга)	55 мкг	Яичный порошок	14 мкг	Чечевица (зерно)	10.8 мкг
Минтай	55 мкг	Яйцо куриное	4 мкг	Ячмень (зерно)	10.6 мкг
Мойва	55 мкг	Яйцо перепелиное	14 мкг	Капуста белокочанная	5 мкг
Тунец	90 мкг	Кефир 2,5%	2 мкг	Картофель	10 мкг
Вобла	55 мкг	Горох зелёный (свежий)	2.2 мкг	Редис	11 мкг
Помидор (томат)	5 мкг	Помидор (томат)	5 мкг	Свекла	20 мкг

Хром способен влиять на гомеостаз сывороточного холестерина и предупреждать тенденцию к его росту с увеличением возраста. При дефиците хрома у животных нарушается способность включения аминокислот глицина, серина, метионина и аминокислоты в сердечную мышцу. На обмен других аминокислот хром не оказывает влияния [3].

Потребность человеческого организма в хrome составляет 50 - 200 мкг в сутки. Биоусвояемость хрома из неорганических соединений в желудочно-кишечном тракте невысока, всего 0,5 - 1%, однако она возрастает до 20-25% при поступлении хрома в виде комплексных соединений (пиколинаты, аспарагинаты). Шестивалентный хром усваивается в 3-5 раз лучше, чем трехвалентный. В легких оседает до 70% поступившего хрома [5].

Считается, что оптимальная интенсивность поступления хрома в организм 50 – 200 мкг/сут. Дефицит хрома в организме может развиваться при недостаточном поступлении этого элемента (20 мкг/сут и менее). Порог токсичности хрома составляет 5 мг/сут [4].

Хром – жизненно важный микроэлемент, который является постоянной составной частью клеток всех органов и тканей. Перечислим основные функции хрома в организме:

- хром участвует в регуляции синтеза жиров и обмена углеводов, способствует превращению избыточного количества углеводов в жиры;
- входит в состав низкомолекулярного органического комплекса - фактора толерантности к глюкозе, обеспечивающего поддержание нормального уровня глюкозы в крови;
- вместе с инсулином действует как регулятор уровня сахара в крови, обеспечивает нормальную активность инсулина;
- способствует структурной целостности молекул нуклеиновых кислот;
- участвует в регуляции работы сердечной мышцы и функционировании

кровеносных сосудов;

- способствует выведению из организма токсинов, солей тяжелых металлов, радионуклидов.

Токсическая доза для человека составляет 200 мг. Летальная доза для человека - более 3,0 г.

Причины дефицита хрома заключаются в недостаточном поступлении извне; нарушении регуляции обмена; повышенном расходе (например, в период беременности); усиленном выведении хрома из организма, в условиях повышенного содержания в пище углеводов (избыточное потребление белого хлеба, сладостей, макаронных изделий); увеличении выведения хрома с мочой в результате повышенных физических нагрузок.

Основные проявления дефицита хрома: утомляемость, беспокойство, бессонница, головные боли; невралгии и сниженные чувствительности конечностей; нарушение мышечной координации, дрожь в конечностях; повышение уровня холестерина и триглицеридов в крови; развитие атеросклероза; изменения массы тела (исхудание, ожирение); снижение толерантности к глюкозе, особенно у лиц среднего и пожилого возраста; изменения уровня глюкозы в крови (гипергликемия, гипогликемия); увеличение риска развития сахарного диабета; увеличение риска развития ишемической болезни сердца; нарушения репродуктивной функции у мужчин.

В настоящее время продукты питания бедны на содержания хрома и все более актуально использование хрома в качестве биологически-активной добавки к пище. Следует отметить, что хром усваивается хорошо только в элемент ограниченной форме: в виде пиколината хрома (входит в состав «Хром активный», Хром Хелат Альтера Холдинг «Формула Здоровья»), аспаргината хрома («Хромохел», производитель - Родник здоровья) [4].

Целью настоящей работы было разработка методики количественного определения селена в БАДе «Хромохел» (Родник здоровья) методом АЭС с ИСП. Одна таблетка этого препарата содержит 0,1 мг хрома (200% от адекватного уровня потребления - 0,05 мг) в виде аспаргината хрома. Для анализа была взята навеска 1 таблетки (0,2963 г). Разложение пробы проводили в закрытых тefлоновых автоклавах в микроволновой печи «MARS» путем добавления концентрированной соляной кислоты и перекиси водорода (33 %). Всегда ставили холостую пробу, которая проходила через те же стадии пробоподготовки, что и анализируемая проба (для учета загрязнения хромом реактивов). Для определения содержания хрома использовали метод градуировочного графика (график строили по 3-м точкам на водных растворах хрома). В качестве внутреннего стандарта использовали раствор Sc. Для определения содержания хрома использовали метод АЭС с ИСП. Измерения проводили на приборе марки «iCAP 7200» (Thermo Electron Corporation). Производителем было заявлено в 1 таблетке «Хромохел» 0,1 мг Cr, найдено $0,117 \pm 0,003$ мг. Предел обнаружения Cr по этой методике составляет 2,5 мкг/г.

Предложенная методика может использоваться для определения хрома в различных БАДах как метод контроля заявленного производителем количества хрома. Недостатком методики можно считать тот факт, что мы меряем общий хром и не учитываем его валентность в препарате.

Литература

1. Игамбердиева П.К., Ибрагимов А.А. Изучение хрома в составе лекарственных растений Ферганской долины и перспективы их использования при лечении больных сахарным диабетом. //Universum: Химия и биология: электрон. научн. журн. 2018. No 1(55). URL: <http://7universum.com/ru/nature/archive/item/6757>.
2. Гудман М., Морхауз Ф. Органические молекулы в действии. — М.: Мир, 1987.
3. Ермаков В.В., Тютиков С.Ф. Геохимическая экология животных / Отв. ред. В.Т. Самохин. — М.: Наука, 2008.
4. Химия и общество. Американское химическое общество. — М.: Мир, 1995.
5. Хромохел «Родник здоровья» URL: <http://4lifemarket.ru/hromohel> (дата обращения 03.04.20).

ПРОБЛЕМИ ТА ПЕРЕВАГИ АУТСОРСИНГУ ЯК ОДНІЄЇ З НЕСТАНДАРТНИХ ФОРМ ЗАЙНЯТОСТІ

Мудрик Р.

здобувач повної вищої освіти юридичного факультету
Національного авіаційного університету

Прогресивний розвиток інформаційних технологій та глобалізація у сфері трудових відносин та управління персоналом призвели до формування нових методів та принципів управління підприємствами. В сучасних умовах, для яких властивий конкурентний ринок, увагу керівника підприємства слід направляти на підвищення ефективності діяльності суб'єкта господарювання. Саме усі ці чинники сприяють виникненню нестандартних форм організації праці.

Одним із ринкових інструментів, які дозволяють раціонально вибудувати бізнес-систему, є аутсорсинг. Термін «аутсорсинг» запозичений з англійської мови (від англ. «Outsourcing») і перекладається як використання чужих ресурсів [1, с. 96].

О. В. Зозульов та О. І. Микало пропонують таку дефініцію: аутсорсинг – передача деяких функцій на виконання зовнішнім організаціям із метою оптимізації всіх видів ресурсів і концентрації на основному виді діяльності. Особливість цього типу «нестандартної» зайнятості полягає в тому, що здійснюється оренда послуг, а не персоналу [2, с. 555].

Аутсорсинг – це передання окремих (непрофільних) функцій підприємства зовнішній компанії (аутсорсеру), яка є спеціалістом у цій галузі, для обслуговування на тривалий строк. Розрізняють виробничий аутсорсинг (виробництво продукції або її складових), ІТ-аутсорсинг (розробка, впровадження і супровід інформаційних систем), аутсорсинг управління знаннями (аналітична обробка даних, формування та управління базами знань) [3].

До послуг аутсорсингу вдаються тоді, коли є необхідність наймання персоналу на сезонні роботи; з'явилися вакантні місця на короткий проміжок часу (відпустки, лікарняні, відрядження); є необхідність реалізувати проект за відсутності кваліфікованих співробітників або недостатньої чисельності штату; необхідно мінімізувати податкові витрати, знизити витрати на виплату заробітної плати, скоротити обсяг адміністративно-кадрової роботи (пошук, співбесіди, адаптація, мотивація) [4, с. 144].

Використання аутсорсингу іноді може перетворити постійні витрати на змінні, а також спрямувати інвестиційні потоки в інші види діяльності компанії. Однак популярність аутсорсингу пояснюється не тільки економічними, але й соціальними мотивами (мається на увазі відсутність прямого юридичного контакту з працівником). Отже, роботодавець може економити на нормативно-правовому супроводі відносин з працівниками, а головне, перекладає відповідальність за управління соціально-психологічною атмосферою в колективі на інших суб'єктів [5, с. 261].

Мета аутсорсингу полягає у зниженні собівартості виробництва продукції та одночасного підвищення її якості за рахунок концентрації на основних функціях; підвищенні гнучкості підприємства; зниженні невиробничих витрат. Тобто аутсорсинг

має безпосередній вплив на конкурентоспроможність підприємства. Проте незважаючи на високу ефективність аутсорсингу, він є достатньо ризикованим способом ведення бізнесу через те, що пов'язаний з радикальними змінами у системі господарювання підприємства [6, с. 125].

Перевагами використання аутсорсингу є: 1) зростання рентабельності бізнесу; 2) концентрація всіх зусиль на основному бізнесі; 3) залучення чужого досвіду; 4) надійність і стабільність, оскільки аутсорсингова компанія несе відповідальність за роботу, яку виконує згідно з договором на обслуговування та поточним законодавством; 5) гнучкість масштабів бізнесу. Для аутсорсингової компанії збільшення або скорочення масштабів вашого бізнесу буде супроводжуватися лише переглядом вартості послуг, які передані на аутсорсинг [7].

Потрібно зазначити, що насамперед в аутсорсингу є достатньо особливостей застосування, які формують його в окремий вид підприємницької діяльності поруч із лізингом, франчайзингом, краудфандингом, інженірингом тощо. Однак чомусь вітчизняні та іноземні науковці не поспішають визнавати аутсорсинг окремим видом підприємницької діяльності. Виходячи з цієї ключової особливості, можна пояснити велику кількість підприємств, які займаються аутсорсингом, оскільки діяльність є рентабельною та має викристалізовану специфіку й, відповідно, потребує детального вивчення та дослідження. Зокрема, в Україні найбільша кількість аутсорсингових ІТ компаній, активно розвиваються аутсорсингові компанії в легкій промисловості, машинобудуванні й інших видах економічної діяльності [8, с. 75].

Невдалі спроби застосування аутсорсингу викликані типовими помилками підприємств. Доказом цього є дослідження застосування аутсорсингу, проведене Бартелемі, в компаніях Європи і Північної Америки. Була розглянута 91 компанія. Були виявлені такі слабкі сторони аутсорсингу: аутсорсинг тільки для неосновної діяльності; невдалий договір з постачальником; складний механізм впливу на працівника; неправильний вибір постачальника; низька контрольованість бізнес-процесів, переданих для виконання зовнішнім агентствам; нехтування кадровими питаннями [1].

Існує ряд чинників, які створюють несприятливе середовище для розвитку і запровадження аутсорсингу в Україні. Сюди відносять звичку керівних ланок підприємства завжди мати біля себе свого бухгалтера, недовіру стосовно нерозголошення комерційної таємниці та невпевненість у професіоналізмі працівників сторонньої компанії. В Україні основними перешкодами для розвитку аутсорсингу є недостатня підтримка держави, складність контролю за діяльністю аутсорсера, непередбачуваність його економічного стану та інші. Окремі науковці вважають, що однією з головних перешкод є ненадійність партнерських відносин [6, с. 125]. Також вагомим недоліком є відсутність законодавчої бази. Оскільки нестандартні форми зайнятості набирають популярності, необхідно забезпечити їх правове регулювання для убезпечення від зловживань замовників та підрядників.

Однак, наша країна, незважаючи на велику кількість перешкод, вважається привабливою для здійснення аутсорсингових операцій, зокрема, через нижчу оплату праці працівників у співвідношенні з високою якістю надання послуг.

Крім того, Україна стабільно зберігає своє 24 місце в ТОП-25 глобального рейтингу Global Services Location Index, GSLI, який з 2004 року готує американська

консалтингова компанія А. Т. Kearney. Аутсорсинговий потенціал кожної з 55 країн – учасниць рейтингу оцінюється за 38 показниками, за якими порівнюються фінансова привабливість, професіоналізм і наявність необхідного людського ресурсу, а також бізнес-середовище. Серед інноваційних економік світу, за версією Bloomberg, Україна в цьому році спустилася на одну позицію і зайняла 42 місце [9].

Отже, аутсорсинг є новим прогресивним методом організації праці, який полягає у передачі компанією частини її завдань або процесів стороннім виконавцям на умовах субпідряду. Цей напрям все більше використовується світовими компаніями, тому використання такої нестандартної форми зайнятості українським ринком буде перспективним. Хоч аутсорсинг знаходиться на стартовому рівні в Україні, але його використання дозволить підприємствам ефективніше функціонувати та посилити конкурентні позиції на ринку. Для подальшого розвитку даної форми зайнятості необхідне правове врегулювання даної сфери з можливістю впливу на добросовісність постачальників аутсорсингу.

Список літератури:

1. Коровкина Н. И. Проблемы и перспективы использования аутсорсинга. URL: <file:///C:/Users/user/Downloads/problem-i-perspektiv-ispolzovaniya-autorsing.pdf>.
2. Кухта К., Пономаренко В. О. Аутстафінг. Аутсорсинг та крауд-технології у контексті трансформації бізнес-процесів. URL: http://www.economyandsociety.in.ua/journal/13_ukr/91.pdf.
3. Кохан В. П. Нестандартна зайнятість в Україні: виклики часу. URL: <http://ndipzir.org.ua/wp-content/uploads/2013/04/Kokhan.pdf>.
4. Різник В. В. Перспективи використання аутстафінгу в управлінні проектами. *Молодий вчений*. 2016. № 1 (1). URL: [file:///C:/Users/user/Downloads/molv_2016_1\(1\)_35.pdf](file:///C:/Users/user/Downloads/molv_2016_1(1)_35.pdf).
5. Хитра О. В., Поліщук Л. М. Роль аут-технологій у пристосуванні системи управління персоналом підприємства до трансформації відносин зайнятості на ринку праці. URL: http://pev.kpu.zp.ua/journals/2019/2_13_uk/44.pdf.
6. Газуда Л. М., Салдан Т. Ю. Аутсорсинг як інструмент підвищення конкурентоспроможності підприємства. *Науковий вісник Мукачівського державного університету*. 2015. URL: <https://msu.edu.ua/visn/wp-content/uploads/2015/11/2-4-1-2015-21.pdf>.
7. Аутсорсинг: переваги та недоліки. URL: <http://potrebitel.co.ua/?p=1062>.
8. Сухоняк С. Сутність та особливості аутсорсингу. *Економічний часопис Східноєвропейського національного університету імені Лесі Українки*. 2016. URL: file:///C:/Users/user/Downloads/echcenu_2016_2_15.pdf.
9. Стахурская Е. Аутсорсинг в Украине и в мире: особенности, тенденции и перспективы. URL: https://uz.ligazakon.ua/magazine_article/EA010850.

ШВИДКА ДОПОМОГА ХАРКІВЩИНИ: КРОКИ ІСТОРІЇ

Мусатова О.

студентка 1 курсу

Харківський національний медичний університет

м. Харків, Україна

Актуальність даної теми полягає у ознайомленні людей з історією заснування та становленням служби швидкої допомоги у місті Харкові.

Виникнення установ, аналогічних сучасним станціям швидкої медичної допомоги, відносять ще до XI століття, коли в Англії було створено Товариство надання допомоги пілігримам, що відправлялися в Святу Землю [1].

Отже, історія харківської швидкої допомоги почалася з організації "Гуртка нічних чергувань", створеного з ініціативи кількох харківських лікарів у вересні 1895 року. Як писалося тоді в газетах, гурток був створений як в інтересах городян, які дуже часто внаслідок раптових захворювань, ускладнень, отруєнь, поранень або нещасних випадків потребують швидкої лікарської допомоги, так і в інтересах лікарів, яким необхідний нічний відпочинок. Справа в тому, що при терміновій необхідності послати за лікарем або в аптеку вночі було звичайною практикою [2].

Натхненником та організатором відкриття станції швидкої медичної допомоги в м. Харкові був завідувач кафедри загальної патології і клініки факультета терапії Харківського університету, голова міського правління товариства Червоного Хреста, професор Іван Миколайович Оболенський. 4 травня 1909 р. він з групою ентузіастів, до складу якої входили такі відомі лікарі та громадські діячі, як Д.Д. Оболенська, Н.А. Гіршман, С.Я. Утін, І.Ф. Рогожін, Н.К.Кульчицький та інші, створив у Харкові Комітет та станцію швидкої медичної допомоги. У зв'язку з тим, що міська влада відмовилась від повного грошового забезпечення станції, погодившись надавати не більше 7 тис. крб. на рік, було вирішено організувати Товариство швидкої медичної допомоги при комітеті Червоного Хреста для збору коштів з пожертвувань [3].

Урочиста церемонія відкриття харківської служби швидкої медичної допомоги почалася в 10 ранку 25 квітня 1910 року, а вже о 12:53 була раптово перервана: надійшов перший виклик. Про це свідчить запис, зроблений в "Головній книзі для записування випадків подачі допомоги", яка зараз зберігається в Музеї швидкої медичної допомоги [2].

Спочатку станція не мала свого приміщення, але згодом для диспетчерської служби та персоналу виділили кімнати у флігелі з телефонною лінією і приміщення під стайню на території Олександрівської лікарні (нині Перша міська лікарня). 3 червня 1912 р. відбулася урочиста закладка першого каменя для власної будівлі станції за адресою вул. Конторська, 41 (нині Червоножовтнева, 41). Проект безоплатно виконав архітектор В.Мороховець, робітники брали за роботу по мінімуму, адже будинок зводився благодійним коштом харків'ян [3].

Станція швидкої медичної допомоги в Харкові до 1914 року мала у своєму розпорядженні всього дві карети. Кожну карету запрягали парою коней, для чого на станції містилася стайня [2].

IMPACT OF MODERNITY ON SCIENCE AND PRACTICE

25 квітня 1914 р. Харківська станція перебралася до нового приміщення на вул. Конторська, 41.

Найважчим періодом роботи була німецько-фашистська окупація (листопад 1941-го — серпень 1943 р.). З першого дня німецько-фашистські війська повністю розграбували станцію, заборонили фінансування. Через два тижні після окупації співробітники станції вирішили таємно добувати матеріали та медикаменти, перев'язувальні засоби, обладнали амбулаторію.

У повоєнний період розвиток станції швидкої допомоги відбувався значно швидше. Так, у лютому 1944 р. було отримано першу автомашину, яку пристосували під санітарну, а 1945 р. — ще одну «армійську» машину, завдяки чому зроблено 3261 виїзд. Того ж року станція одержала автомайстерню. У 1946 р. на трьох машинах лікарі зробили 11 252 виїзди [3].

У 60-ті роки починає створюватися мережа станцій ШМД. Якщо в 1910–1925 рр. працювали 1–2 карети, 20–30 фахівців і здійснювалося 1800–2500 виїздів на рік, то в 1964 р. чисельність штатних бригад зросла в 40, працівників — у 42, а виїздів — у 100 разів.

З червня 1977 р. відкрилася лікарня швидкої й невідкладної медичної допомоги із стаціонаром на 1000 ліжок і станція ШМД. З лютого 1981 р. автотранспортна служба ШМД виокремилася в самостійну організацію — автобазу санітарного транспорту, яка забезпечувала лікарню санітарними і вантажними авто. На базі стаціонару працювали 13 кафедр і доцентських курсів. У 1980–1990 рр. проведено реконструкцію диспетчерської станції, 1992 р. в роботу диспетчерської служби було запроваджено першу в Україні автоматизовану систему диспетчерського управління швидкою медичною допомогою [3].

Отже, можемо зробити висновок, що стрімкому розвитку ШМД сприяла різка необхідність у наданні невідкладної догоспітальної допомоги при різних ситуаціях, які можуть загрожувати життю і здоров'ю людини.

Джерела:

- 1) История «Скорой помощи» в Харькове (<http://frecho.narod.ru/Skoraya.htm>)
- 2) Скорая помощь Харькова: история (https://www.sq.com.ua/rus/news/obshchestvo/01.03.2016/skoraya_pomosch/)
- 3) Швидка допомога Харківщини: кроки історії та сьогодення (<https://emergency.in.ua/history/323-st-4-18>)

УПРАВЛІННЯ ТОВАРНИМ ПОРТФЕЛЕМ ПІДПРИЄМСТВА ЗА ДОПОМОГОЮ МЕТОДІВ ПОРТФЕЛЬНОГО АНАЛІЗУ

Нагорна П.

магістрант

Сумський національний аграрний університет

На даному етапі розвитку економіки України все більшого значення у свідомості споживачів набуває наявність можливості вибору потрібного товару із запропонованого асортименту. У зв'язку із цим формування різноманітного складу та структури асортименту і номенклатури продукції є одним із головних напрямів діяльності кожного підприємства. Лідерство в конкурентній боротьбі одержує той, хто найбільш компетентний в асортиментній політиці. У сучасних умовах конкуренції ринок визначає необхідний йому асортимент, тому завданням підприємства є задоволення попиту краще й ефективніше, ніж конкуренти. За неоптимальної структури асортименту відбувається зниження як потенційного, так і реального рівня прибутку, втрата конкурентних позицій на перспективних споживчих і товарних ринках, і, як наслідок, спостерігається зниження економічної стійкості підприємства/

Фінансова нестабільність, мінливість факторів маркетингового середовища, загострення конкурентної боротьби за ринки збуту, посилення ролі покупців у реалізації товарної, цінової, збутової, комунікаційної політики підприємств, ризикованість комерційної діяльності призводять до необхідності використання нового підходу щодо формування товарного портфелю підприємства.

Асортимент продукції, який формує товарний портфель підприємства, має бути збалансованим і спрямований на забезпечення високого рівня прибутку з ефективним використанням ресурсів. Рівень збалансованості товару, що перебуває на різних етапах життєвого циклу, впливає на вибір подальших напрямів розвитку товарного портфелю та забезпечує рівновагу між коротко- та довгостроковою прибутковістю. Процес збалансування життєвих циклів продукції дозволяє забезпечити прибутковість підприємства за рахунок скорочення випуску одних товарних груп і розширення інших, більш перспективних [1]. У зв'язку з цим необхідним є впровадження у практичну діяльність підприємств комплексної системи стратегічного маркетингового управління при формуванні товарного портфелю.

Стратегічне управління товарним портфелем підприємства передбачає використання ряду методів і заходів портфельного аналізу, що дозволяють гнучко реагувати на зміни внутрішнього і зовнішнього середовища, і спрямовані на підвищення конкурентоспроможності підприємства, а отже і збільшення прибутковості в майбутньому за рахунок наявності різних напрямків діяльності, а також використання можливостей від спільної діяльності стратегічних одиниць бізнесу підприємства, виходячи з умов середовища. Портфельний аналіз – це інструмент, за допомогою якого керівництво підприємства виявляє й оцінює свою господарську діяльність з метою

вкладення засобів у найбільш прибуткові чи перспективні її напрямки і скорочення /припинення інвестицій у неефективні проекти [2].

Отже, портфельний аналіз надає можливість збалансувати діяльність всіх стратегічних одиниць бізнесу, що входять до складу підприємства, а також розподілити між ними існуючі ризики і прийняти рішення щодо впровадження нових чи ліквідації неефективних видів діяльності тощо. Опрацювавши ряд літературних джерел [1, 2, 3, 4], була визначена мета портфельного аналізу:

- оцінка товарно-ринкових можливостей кожної стратегічної одиниці бізнесу і вибір для кожної з них напрямків їх подальшого розвитку;
- встановлення взаємозв'язків між діяльністю стратегічних одиниць бізнесу;
- встановлення корпоративних цілей, критеріїв синергізму та критеріїв входу у галузь/виходу з неї;
- визначення критичних факторів успіху та економічних перспектив стратегічних одиниць бізнесу;
- узгодження стратегій і найбільш ефективного використання наявних ресурсів з точки зору досягнення стійкого розвитку компанії в цілому.

В економічній літературі виділяють велику кількість методів, методик та моделей портфельного аналізу. Проте особливого значення набув портфельний аналіз за допомогою матриць.

Матриці будуються на основі поєднання декількох показників (факторів), які обираються в залежності від мети портфельного аналізу. Найчастіше використовуються дві найбільш відомі матриці: матриця портфельного аналізу Бостонської консалтингової групи (Boston Consulting Group – матриця BCG), 9-секційна матриця McKinsey (GE-матриця).

Матриця Бостонської консалтингової групи була однією з перших матриць, які виникли в маркетинговому стратегічному аналізі. Дана матриця аналізує темпи росту ринку на якому функціонують бізнес-одиниці та їх частки ринку. Основу даної матриці утворюють два показники: темп росту ринків збуту підприємства та відносна ринкова частка товарів підприємства, тому матриця має ще назву “матриця росту–ринкової частки” (Growth–Share Matrix). В основі матриці Бостонської консалтингової групи лежить модель життєвого циклу товару, відповідно до якої товар у своєму розвитку проходить чотири стадії: вихід на ринок (товар – “дикі кішки”), ріст (товар – “зірка”), зрілість (товар – “дійна корова”) і спад (товар – “собака”). При цьому грошові потоки і прибуток підприємства змінюються залежно від стадії життєвого циклу товару.

Матриця Бостонської консультаційної групи концентрується як на позитивних, так і негативних грошових потоках, які асоціюються з різними бізнес-одиницями підприємства чи його продуктами. Бажана послідовність розвитку продуктів у даній матриці наступна: “Дикі кішки” → “Зірка” → “Дійна корова” [і якщо неминуче] → “Собака”.

Більш розвиненою є дев'ятисекторна матриця «GE-McKinsey», яка має певні переваги порівняно з матрицею BCG, наприклад, використання досить широкого кола показників для формування комплексних критеріїв, які більш детально характеризують позицію бізнес-напрямку підприємства на ринку, що дає змогу оцінити внесок кожної стратегічної одиниці бізнесу та розробити, в разі потреби, відповідні заходи для

виправлення становища, що склалося. Однак, матриця дає лише загальні рекомендації щодо окремих бізнес-напрямків підприємства, конкурентоспроможність яких оцінюється досить поверхово, а також відсутні методичні рекомендації щодо розрахунків окремих складових, тому матриця «GE-McKinsey» має той самий важливий недолік, що й матриця BCG, – не дає реальних ключів до виявлення перспектив тих, чи інших бізнес-напрямків.

Покликання методів портфельного аналізу полягає в тому, щоб допомогти менеджерам зрозуміти бізнес, створити прозору систему формування витрат і прибутків у диверсифікованій компанії. Головною перевагою портфельного аналізу є можливість логічного структурування і наочного відображення позиції стратегічних бізнес-одиниць підприємства на ринку, завдяки чому оцінюється їх відносна привабливість і конкурентоспроможність на кожному з цих ринків [4].

Проте не дивлячись на широкі можливості портфельних матриць, в кризових умовах їх застосування обмежується певними факторами зовнішнього середовища, а отже результати, які надають матриці іноді є недостатньо ефективними [5].

Так, в кризових умовах попит на товари (особливо товари попереднього та ексклюзивного вибору) різко зменшується, що значно обмежує застосування портфельного аналізу, оскільки ускладнюється процес оцінки привабливості ринку, що є необхідним параметром при побудові портфельних матриць.

Список використаних джерел:

1. Верба В. А. Методичні положення оптимізації товарного портфеля виробничого підприємства. Стратегія економічного розвитку України. 2013. Вип. 32. С. 164–176.
2. Біленький О. Ю. Вдосконалення системи управління асортиментом продукції: напрями та результативність. Вісник ОНУ імені І. І. Мечникова. 2013. Вип. 1/1. С. 31 – 37.
3. Глеєва М. Г. Класифікація методів формування оптимального товарного портфеля компанії. [Електронний ресурс]. Режим доступу: http://probleconomy.kpi.ua/pdf/2008_16.pdf
4. Колесніков В. П. Формування та оптимізація товарного асортименту підприємства для внутрішнього та зовнішнього ринку. Наукові записки НУ «Острозька академія». Серія «Економіка». 2013. Вип. 23. С. 48 – 50.
5. Крипак Е. М. Методы анализа ассортиментной политики производственного предприятия. Вестник Оренбургского государственного университета. 2012. № 1. С. 126 – 130.
6. Денисюк О. Г. Особливості асортиментної політики підприємств хлібопекарської галузі України. Вісник ЖДТУ. 2012. № 1 (59). С. 95 – 99.
7. Корнійчук А. Аналіз стану та перспектив розвитку підприємств хлібопекарської галузі Житомирської області. Соціально-економічні проблеми і держава. 2013. Вип. 2 (9). С. 67 – 74.
8. Малюк С. О. Показники та методи оцінки ефективності системи управління товарним асортиментом хлібопекарських підприємств. Науковий вісник Херсонського державного університету. 2014. Ч.3, Вип. 6. С. 22 - 25.

ОСТРАКІЗМ ЯК СУЧАСНА ПРОБЛЕМА ОСВІТНЬОГО СЕРЕДОВИЩА

Назаревич В.

к. псих. н., доцент

Рівненський державний гуманітарний університет

Суспільство відкидало проблему остракізму і визначало дане явище як зневажливу соціальну поведінку до 80 – х років ХХ століття. Відтоді було проведено експериментальні дослідження і огляд показників даного явища, докладно описано негативні ефекти, викликані навіть незначним виключенням індивідів.

Явище остракізації – визнане в усьому світі як форма насильницької поведінки, яка виявляється серед молоді шкільного віку та призводить до безпрецедентної шкоди психічному та фізичному здоров'ю учасників освітнього процесу.

Остракізм заподіює більшу шкоду виключеному індивіду, ніж процес булінгу, але оскільки він характеризується відсутністю уваги і визнання, його важко контролювати і регулювати [1].

Освітнє середовище визначається як «наближене до загального інституту», в якому діяльність індивідів характеризується частими взаємодіями з іншими, необхідністю участі в цій взаємодії і підпорядкування ієрархічній структурі, яка впливає на статус особи в установі, що характеризується, серед іншого, «структурним розташуванням» і «розглядаються не тільки як незначна». Особи, які піддаються остракізму в освітніх закладах протягом тривалого часу демонструють низький рівень психічного здоров'я, схильність до агресивних міжособистісних взаємин з іншими учасниками освітнього процесу, в початкових та середніх школах [2].

Поширення остракізованих тенденцій в закладах освіти може бути емоційно болючим процесом через біологічну природу індивідів і необхідність постійної соціальної взаємодії. А. Маслоу та інші теоретики припускають, що потреба в прийнятті та приналежності є фундаментальною особистісною мотивацією до існування. Згідно А. Маслоу, кожна особа повинна мати можливість надавати і отримувати прихильність, щоб бути психологічно здоровою, що впливає на рівень особистісного комфорту та слугує мотивом до життєтворчості [3].

Індивід має біологічно запрограмований значущий мотиваційний стимул формувати та підтримувати дбайливі міжособистісні стосунки, з метою виживання та продовження буття, отже, якщо даний аспект не задовольняється – інстинктивно, сприймається як загроза. Відповідно учасники навчального процесу потребують як стабільних відносин, так і задоволення взаємодії з іншими в цих відносинах. Якщо будь-який з цих двох компонентів відсутній, починають домінувати відчуття: самотності, неповноцінності, втрата цілісності.

Потреба в приналежності до групи, яка обумовлюється інстинктом виживання і самозбереження, є наслідком наявності в особі посиленіх когнітивних здібностей, які є індикаторами сигналів неприйняття групою або окремими суб'єктами. Таким чином, відторгнення групою є загрозливою ситуацією для особистості і фундаментом для формування почуття особистої невпевненості. Відповідно до «Тимчасової моделі загрози»

як теоретичної концепції, остракізм може призвести до особистої невизначеності та ситуаційної неоднозначності, а також впливає на здатність деяких осіб піддаватися вигнанню протягом усього життя, перебувати в ролі «жертви» та є причиною проживання особою процесу віктимізації, що є однією з основних передумов переживання особою знущань серед однолітків [4].

За словами К. Бірман, більшість осіб, яких відкидають однолітки, демонструють одну або декілька таких поведінкових моделей:

- Низькі темпи просоціальної поведінки;
- Агресивні чи руйнівні прояви;
- Високі показники неухважної, незрілої чи імпульсивної поведінки;
- Підвищена соціальна тривожність.

Приналежність до соціальної спільноти також важливо для формування соціальної ідентичності, яка є важливим компонентом самооцінки. М. Лірі робить припущення, що основною метою самооцінки є моніторинг соціальних відносин і виявлення соціального відторгнення. З цієї точки зору, самоповага є соціометром, який активізує негативні емоції, коли з'являються ознаки неприйняття індивіда групою.

Самоідентичність особистості здійснює вплив на формування власне розуміння себе, який при відсутності контактів стає неможливим, що робить остракізацію – суттєвою загрозою.

Важливим механізмом остракізму в просторі освіти – є формування «Намір відходу». Це свідоме і навмисне рішення, яке передбачає вихід із соціальної групи. Інтерес до даного прояву частково пов'язаний з тим фактом, що він широко приймається особистістю і стає предиктором фактичного відходу. Почуття соціальної роз'єднаності може посилити це бажання, оскільки відповідальність перед членами угруповання, задоволення і прихильність до них починають руйнуватися, що слугує передумовою відмови остракізованої особистості від будь-яких соціальних взаємодій та взаємовідносин. [5].

Щорічна звітність Міністерства освіти звертає увагу на індивідуалістичні, конкурентоспроможні та навіть агресивні дії, які дуже поширені в сучасному освітянському просторі й можуть виражати дискримінацію, нетерпимість і відсутність поваги до інших. Це поступово переходить в простір юридичного вирішення та організацію цього середовища через систему покарання об'єктів та суб'єктів освітнього простору.

Список літератури

1. Blackhart G. C. Rejection elicits emotional reactions but neither causes immediate distress nor lowers self-esteem: A meta-analytic review of 192 studies on social exclusion. / G. C. Blackhart, B. C. Nelson, M. L. Knowles, R. F. Baumeister. // *Personality and Social Psychology Review*. – 2009. – №13. – С. 269-309.

2. Каган В. Homo Xenophobicus: психология «своего и чужого» [Электронный ресурс] // Режим доступа: <http://www.lebed.com/art2121.htm>

3. Яковлев А. М. Преступность и социальная психология. / А. М. Яковлев. // Москва. – 2006. – 584 с.

4. Williams K. Ostracism: The Power of Silence. / K. Williams // New York: Guilford Press – 2001. – 282 p.

5. Хітлан Р. Т. Стримуєчий вплив гендеру і психологічне здоров'я. / Р. Т. Хітлан, Р. Д. Кліфтон. // CrossRef. – 2006. – №8. – С. 217–236.

ТЕОРЕТИКО-ПРАВОВИЙ ХАРАКТЕРИСТИКА ОРГАНІЗАЦІЙНО-ПРАВОВИХ (ІНСТИТУЦІЙНИХ) ГАРАНТІЙ ПРАВ І СВОБОД ВНУТРІШНЬО ПЕРЕМІЩЕНИХ ОСІБ

Наливайко Л.

Проректор, доктор юридичних наук, професор
Дніпропетровський державний університет внутрішніх справ

Орешкова А.

старший викладач
кафедри загальноправових дисциплін юридичного факультету
Дніпропетровський державний університет внутрішніх справ

В умовах української кризи набувають нового значення ідеї прав і свобод такої категорії осіб, як внутрішньо переміщені. У процесі державотворення внутрішньо переміщені особи усвідомлюють значення своєї участі адже вони є носіями влади в державі. Актуальність та новизна дослідження організаційно-правових (інституційних) гарантій прав і свобод внутрішньо переміщених осіб полягає у тому, що наразі не сформовано єдиного підходу до розуміння їх комплексної системи.

Різні аспекти гарантій прав і свобод, досліджували у своїх роботах такі науковці, як: М. Антонович, Ю. Барабаш, М. Баймуратов, М. Гуренко, О. Гончаренко, А. Колодій, І. Козинець, В. Кравченко, О. Кушніренко, С. Мороз, Є. Микитентко, А. Олійник, А. Колодій, О. Петришин, В. Погорілко, П. Рабінович, В. Речицький, Т. Слінько, В. Тацій, Ю. Тодика, В. Федоренко, О. Фрицький, В. Шаповал, Л. Шестак, Ю. Шемшученко та ін. Проте, не заперечуючи вагомому внеску зазначених вчених, слід звернути увагу, що сучасний стан наукової розробки організаційно-правових (інституційних) гарантій прав і свобод внутрішньо переміщених осіб характеризується відсутністю комплексних теоретичних розвідок.

Відсутність системи організаційно-правових (інституційних) гарантій зумовлює неможливість досягнення єдиної мети, спрямованої на забезпечення реалізації прав і свобод внутрішньо переміщених осіб.

У структурі організаційно-правових (інституційних) гарантій прав і свобод внутрішньо переміщених осіб основне місце посідає **Президент України**, який будучи гарантом та маючи правозахисні повноваження забезпечує реалізацію прав і свобод досліджуваної категорії осіб. Відповідно до ст. 106 Конституції України, Президент України може сприяти гарантуванню прав і свобод внутрішньо переміщених осіб через: укладення міжнародних договорів; підписання законів, прийнятих парламентом; право вето щодо прийнятих парламентом законів з наступним поверненням їх на повторний розгляд [1]. Права та свободи людини і громадянина, а також їх гарантії визначаються виключно нормативно-правовими актами. Так, президент наділений повноваженнями щодо ініціювання прийняття відповідних проєктів (ст. 93 Конституції України). Президент у своїх посланнях до народу та щорічних і позачергових посланнях до

парламенту визначає загальні засади гуманітарної політики. Він зобов'язаний своєчасно реагувати на звернення громадян [2, с. 392], зокрема й на ті, що стосуються порушення прав і свобод внутрішньо переміщених осіб. Внутрішньо переміщені особи можуть звертатися до Президента України через подання на сайті Офіційного інтернет-представництва електронних петицій (пропозиції, зауваження, скарги) щодо гарантування їхніх прав і свобод.

Президент на основі та на виконання Конституції і законів України видає укази і розпорядження, які є обов'язковими до виконання на території України [1]. Як приклад необхідно акцентувати увагу на затвердженій Указом Президента України Національну стратегію у сфері прав людини від 25.08.2015 р. № 501/2015 [3]. Одним із її стратегічних напрямів визначено створення належних умов для реалізації та захисту прав і свобод внутрішньо переміщених осіб.

Також, Президент через стимулювання діяльності органів державної влади має можливість активізувати їх діяльність у сфері забезпечення реалізації прав і свобод ВПО.

Парламент, формує правові та організаційні засади у сфері прав і свобод досліджуваної категорії осіб. Так, наприклад, функціонують комітет з питань прав людини, деокупації та реінтеграції тимчасово окупованих територій у Донецькій, Луганській областях та Автономної Республіки Крим, міста Севастополя, національних меншин і міжнародних відносин, а також підкомітети з таких питань, як: права людини; права і свободи осіб, які проживають на тимчасово окупованих територіях України та внутрішньо переміщених осіб, тимчасово окупованих територій України [4]. Зважаючи на те, що нормотворча діяльність Верховної Ради України є не лінійною вона не сприяє комплексному гарантуванню прав і свобод внутрішньо переміщених осіб.

Основні повноваження щодо виконання законодавства, формування і реалізації державної політики спрямованої на забезпечення реалізації прав і свобод внутрішньо переміщених осіб покладено на **органи виконавчої влади**. Відповідно до ст. 19 Закону України «Про Кабінет Міністрів України» від 27.02.2014 р. уряд вирішує питання державного управління, зокрема, у сфері соціальної політики, праці та зайнятості, охорони здоров'я, освіти і науки, забезпечення прав і свобод людини і громадянина та ін. [5]. Так, основним суб'єктом реалізації державної політики у сфері гарантування прав і свобод внутрішньо переміщених осіб є уряд.

Координує діяльність спеціально уповноважених центральних органів виконавчої влади з питань прав і свобод досліджуваної категорії осіб саме Кабінет Міністрів України.

Місцеві державні адміністрації та органи місцевого самоврядування є невід'ємним елементом організаційно-правових (інституційних) гарантій прав і свобод внутрішньо переміщених осіб. Відповідно до ст. 13 Закону України «Про місцеві державні адміністрації» від 09.04.1999 р. до питань, що вирішуються місцевими державними адміністраціями, віднесено охорону прав, свобод і інтересів громадян [6]. Будучи комплексним, ДАНИЙ напрям діяльності обумовлює включення прав і свобод досліджуваної категорії осіб до змісту діяльності зазначених органів.

Не зважаючи на те, що у Законі України «Про місцеве самоврядування в Україні» від 21.05.1997 р. не передбачено окремих повноважень щодо прав і свобод внутрішньо

переміщених осіб, до компетенції місцевих рад віднесено право: затверджувати програми соціально-економічного, культурного розвитку, інші цільові програми, передбачати видатки з місцевого бюджету на їх реалізацію (ст. 26); надання безоплатної первинної правової допомоги та можливість створювати для цього окремі установи (ст. 38-1) [7]. Нормотворчі, бюджетно-фінансові та правозахисні повноваження органів місцевого самоврядування сприяють забезпеченню реалізації прав і свобод внутрішньо переміщених осіб.

Основна роль у сфері гарантування прав і свобод внутрішньо переміщених осіб належить **органам судової влади**.

Конституційний Суд України є єдиним органом конституційної юрисдикції, який, згідно зі ст. 147 Основного Закону, вирішує питання про відповідність Конституції України законів України та у передбачених випадках здійснює офіційне тлумачення Конституції, а також інші повноваження [1]. Об'єктом конституційного судочинства може бути, наприклад, конституційно-правовий статус внутрішньо переміщених осіб.

Роль судової влади у гарантуванні прав і свобод внутрішньо переміщених осіб обумовлена її правозахисним потенціалом, адже саме вони у контексті своєї діяльності, наприклад, вирішують спори, захищають порушені права чи законні інтереси, встановлюють винуватість особи та призначають покарання тощо [8, с. 20]. Загальні суди здійснюючи правосуддя є невід'ємним елементом організаційно-правових (інституційних) гарантій прав і свобод внутрішньо переміщених осіб.

Закон України «Про судоустрій та статус суддів» від 02.06.2016 р. [9] передбачає, що кожному гарантується захист прав, свобод та інтересів (ч. 1 ст. 7). Суди таким чином захищають права, свободи, а також інтереси досліджуваної категорії осіб.

Внутрішньо переміщені, а також інші особи, права, свободи, інтереси яких потребують захисту внаслідок конфлікту, відчують несправедливе до себе ставлення у публічно-правових відносинах. Захист їх прав, свобод та інтересів відбувається в адміністративному суді за правилами Кодексу адміністративного судочинства України, положення якого останнім часом зазнали значних змін [10]. Прикладом щодо осіб, які перебувають на непідконтрольній українській владі території потребуючи при цьому захисту з боку України є справа «Цезар та інші проти України» [11].

Гарантії правового захисту є доступними для внутрішньо переміщених осіб, проте не використовуються через причини, які, зокрема, є суб'єктивними. Зазначену проблему покликано вирішити **правоохоронні та правозахисні органи** – поліція, прокуратура, адвокатура, омбудсмени, центри з надання безоплатної вторинної правової допомоги та ін., які є самостійними елементами організаційно-правових (інституційних) гарантій прав і свобод внутрішньо переміщених осіб.

Найактивнішими суб'єктами, які впливають на реалізацію державної політики у сфері гарантування прав і свобод внутрішньо переміщених осіб є **інститути громадянського суспільства**. Лише суспільство рівноправних індивідів можна визнати громадянським. В такому суспільстві порушення прав і свобод внутрішньо переміщених осіб зведено до мінімуму. Інститути громадянського суспільства стимулюють досягнення рівності прав і свобод через послідовну взаємодію з органами публічної влади, формування правової культури громадян, а також моделювання правових відносин. Суттєво послаблює реалізацію прав і свобод внутрішньо

переміщених осіб обмеження державою інституцій громадянського суспільства. Ефективна реалізація прав і свобод внутрішньо переміщених осіб є можливою за умови постійної державної підтримки участі інститутів громадянського суспільства в цьому процесі.

Серед інститутів громадянського суспільства предметом діяльності яких є забезпечення реалізації прав і свобод внутрішньо переміщених осіб необхідно акцентувати увагу на громадських організаціях, які: по-перше, здійснюють найбільший вплив на удосконалення законодавства; по-друге, проводять навчальну та правопросвітницьку діяльність; по-третє, реалізують власні проекти, програми тощо; по-четверте, розповсюджують інформацію спрямовану на усунення випадків порушення прав і свобод внутрішньо переміщених осіб тощо.

Проте, взаємодія інститутів громадянського суспільства та органів державної влади не є досконалою у сфері забезпечення реалізації прав і свобод внутрішньо переміщених осіб адже наразі вона має переважно формальний характер. Не вистачає заходів, які цілеспрямовано сприятимуть залученню інститутів громадянського суспільства до процесу прийняття управлінських рішень органами публічної влади.

Аналізуючи діяльність вітчизняних громадських організацій крізь призму соціального конструктивізму, помітною є їх участь у процесі збору, узагальнення і розповсюдження інформації щодо порушення прав і свобод [12, с. 170].

Так, значну роль у ефективному забезпеченні прав і свобод внутрішньо переміщених осіб відіграють як національні, так і міжнародні організації, що у своїй діяльності організовують семінари, тренінги, круглі столи, конференції, на яких підтримуються дискусії щодо ефективного забезпечення прав і свобод внутрішньо переміщених осіб; збирають, узагальнюють та розповсюджують інформацію у вигляді інформаційних навчально-методичних та наукових матеріалів, що в подальшому може бути використано органами державної влади та місцевого самоврядування в їх практичній діяльності тощо.

Громадські організації у своїй діяльності співпрацюють не лише з органами державної влади та місцевого самоврядування, інститутами громадянського суспільства, а й зі спеціалізованими установами та структурами, в тому числі науковими, науково-практичними. Наприклад, Національна академія правових наук України акумулює творчий потенціал, як наукових установ, так і навчальних юридичних закладів. Також, наукова установа активно бере участь у реформуванні нашої правової системи і законодавства, що у свою чергу, сприяє ефективному забезпеченню прав і свобод внутрішньо переміщених осіб. Усвідомлюючи потребу розв'язання практичних проблем забезпечення прав внутрішньо переміщених осіб для представників правничої науки, постало нагальне питання щодо створення відповідного наукового підрозділу в Україні.

У контексті вищезазначеного, важливою подією у сфері забезпечення прав і свобод внутрішньо переміщених та розвитку наукового потенціалу Дніпропетровського регіону є створення у лютому 2017 р. на базі Дніпропетровського державного університету внутрішніх справ наукового підрозділу «Навчально-наукова лабораторія дослідження проблем правового статусу внутрішньо переміщених осіб та забезпечення гендерної рівності», метою діяльності якої є захист прав і свобод ВПО.

Отже, в Україні система організаційно-правових (інституційних) гарантів, які забезпечують реалізацію прав і свобод внутрішньо переміщених осіб не діє в єдності адже вона не закріплена на законодавчому рівні. До інституційних гарантів, уповноважених забезпечувати реалізацію, захист, охорону та відновлення порушених прав і свобод внутрішньо переміщених осіб слід віднести державу загалом, яка представлена, зокрема такими суб'єктами, як: законодавчі, виконавчі та судові органи державної влади; Президент України, його інституції; органи влади Автономної республіки Крим, омбудсмен та його представники; прокуратура та інші контрольні-наглядові органи; адвокатура; інститути громадянського суспільства тощо. Проте, зазначені інституції не діють узгоджено у зв'язку з тим, що вони не упорядковані на законодавчому рівні.

Список літератури

1. Конституція України від 28.06.1996 р. *Відомості Верховної Ради України*. 1996. № 30. Ст. 141.
2. Федоренко В.Л. Конституційне право України: підручник. Київ: Ліра-К, 2016. 616 с.
3. Національна стратегія у сфері прав людини: Указ Президента України від 25.08.2015 р. *Офіційний вісник України*. 2015. № 69. Ст. 2257.
4. Комітет з питань прав людини, деокупації та реінтеграції тимчасово окупованих територій у Донецькій, Луганській областях та Автономної Республіки Крим, міста Севастополя, національних меншин і міжнародних відносин: http://w1.c1.rada.gov.ua/pls/site2/p_komity?pidid=3016.
5. Про Кабінет Міністрів України: Закон України від 27.02.2014 р. 794-VII (зі змін. та допов.). *Відомості Верховної Ради України*. 2014. № 13. Ст. 222.
6. Про місцеві державні адміністрації: Закон України від 28.05.1999 р. № 586-XIV (зі змін. та допов.). *Відомості Верховної Ради України*. 1999. № 20-21. Ст. 190.
7. Про місцеве самоврядування в Україні: Закон України від 21.05.1997 р. № 280/97-ВР (зі змін. та допов.). *Відомості Верховної Ради України*. 1997. № 24. Ст. 170.
8. Фулей Т.І. Гендерна рівність при здійсненні правосуддя. Київ: ВАІТЕ, 2016. 180 с.
9. Про судоустрій і статус суддів: Закон України від 31.08.2016 р. № 1402-VIII (зі змін. та допов.). *Урядовий кур'єр*. 2016. № 162.
10. Кодекс адміністративного судочинства України від 06.06.2005 р. № 2747-IV. *Відомості Верховної Ради України*. 2005. № 35, / 35-36, 37. Ст. 446.
11. Європейський суд з прав людини визнав законною відмову України здійснювати соціальні виплати на непідконтрольних державі територіях: <https://www.msp.gov.ua/news/14818.html?PrintVersion>.
12. Харечко І. Громадські організації як агенти конструювання гендерно-чутливої реальності. *Вісник Львівського університету. Серія: Філософсько-політологічні студії*. 2017. № 10. С. 160-164.

ФОРМА ДЕРЖАВНОГО ПРАВЛІННЯ: ВИЗНАЧЕННЯ ПОНЯТТЯ ТА КЛАСИФІКАЦІЯ

Наливайко О.

старший науковий співробітник,
кандидат юридичних наук, доцент
Дніпропетровський державний університет внутрішніх справ

Мірошниченко А.

студентка юридичного факультету
Дніпропетровський державний університет внутрішніх справ

Події, які відбуваються в Україні сприяли зростанню інтересу до проблем дослідження форми держави. При цьому, особлива увага приділялася формі державного правління як найбільш значущому в загальнотеоретичному, політичному та конституційно-правовому розумінні структурного елементу форми держави.

Сучасна юридична література містить значну кількість визначень такого поняття як «форма державного правління». Однак після ретельного аналізу матеріалу їх можна умовно поділити на дві групи: прості та складні (складені) визначення. Прості визначення поняття вказують лише на його найбільш суттєвих ознаках, не розкриваючи при цьому їх зміст. Прихильниками даного підходу є П. Рабінович, В Шаповал, С. Комаров та ін. Ці вчені, загалом, називали формою державного правління «спосіб (устрій) вищої державної влади» [3, с. 251].

У свою чергу, складні визначення поняття, також можна поділити на три групи. Критерієм, що відрізняє одну групу від іншої, є докладність викладу і кількість ознак, які зачіпаються автором. Класичне ускладнене визначення надає О. Скакун. Автор у навчальних посібниках, зазначає, що: «форма правління» – це спосіб утворення й організації вищих органів влади в державі. У свою чергу А. Мішина, характеризує «форму державного правління», як найбільше зовнішнє вираження змісту держави, зумовлене структурою і правовим становищем вищих органів державної влади [1, с. 428]. Як бачимо, подібні складні визначення часто відрізняються авторською самобутністю та надмірним індивідуалізмом.

Основною причиною подібного різноманіття є використання протилежних методів при з'ясуванні змісту явища. Дослідники, що застосовує метод дедукції зазвичай у результаті роботи отримують складні визначення, а ті, які виходять із метод індукції, навпаки, приходять до короткого, але значимого визначення [1, с. 428].

З огляду на те, що форма державного правління є предметом наукових пошуків протягом тривалого часу наразі в науковій літературі сформувалася значна кількість як класичних, так і некласичних класифікацій форм державного правління. Особливо багато їх міститься у працях західноєвропейських вчених. Проте, мало хто з них відходить від традиційного поділу форм державного правління на монархії та республіки. Необхідно зазначити, що монархії, у свою чергу, залежно від характеру повноважень правителя поділяються на обмежені та необмежені. Серед необмежених

виділяють абсолютну та деспотичну, а серед обмежених – конституційну та станово-представницьку. Перша, тобто конституційна, поділяється на дуалістичну та парламентську [5, с. 510].

Республіки, загалом, поділяють на президентські, парламентські та змішані. Наприклад, у працях А. Мішиної та В. Шаповала також виокремлюються напівпрезидентські, суперпрезидентські, соціалістичні, директоріальні, монократичні, мілітарні республіки [2, с. 12]. Подібні доповнення класифікації, на нашу думку, є недоречними через нечіткість ознак притаманним тим чи іншим перерахованим підвидам, а також відсутність практичної ефективності такого поділу.

Цінність мають неklasичні класифікації форм державного правління. За ними, наприклад, виділяють єдиновладні (ідеократичні і не ідеократичні) та засновані на поділі влади, або ж поділу на «чисті» (монархія і республіка) та гібридні (монархічна республіка і республіканська монархія).

Найдавнішою формою державного правління є монархія. Вона склалася ще на етапі появи землеробських культур. Сама нерівність населення у ті часи стала джерелом і живильною основою для її утворення. Цей період охоплює цілу епоху – становокастового розвитку, під час якого монархія досягла найбільшого розквіту [1, с. 130].

Найсуттєвішою ознакою монархії є єдиновладдя. Це означає, що вся влада у державі належить одній особі, відсутній або слабко виражений поділ влади на гілки. Другою рисою вказаної форми правління є усунення більшої частини населення від управління країною та підзвітність органів держави не народу, а монарху. Відповідальність же самого правителя типово виключається, а його повноваження є безстроковими та передаються у спадок [3, с. 528].

Під впливом державно-політичних процесів у світі монархія трансформувалася. Сучасні дуалістичні та конституційні монархії не відповідають у повній мірі вказаним вище ознакам. Закономірно виникає питання: чи можна їх у такому разі взагалі відносити до монархій? [4, с. 524]. На нашу думку, відповідь має бути позитивною. Адже, визначальною ознакою тут є не коло повноважень монарха, а спадковість титулу, безстроковість та історизм (традиціоналізм).

Другим видом форми державного правління за класичною системою поділу є республіка. У політологічній та юридичній літературі її називають ще поліархією, тобто владою багатьох. Правління у державі є результатом не одноособової, а колективної діяльності. У таких країнах влада деконцетралізована – поділена між гілками влади. Хоча треба наголосити, що поділ влади між гілками також звичайно існує і в монархіях. Вищі державні органи обираються на певний строк населенням і несуть відповідальність перед народом. За своїм змістом поліархія є конституційно-правовою конструкцією, оскільки діє на основі та у межах чинних законів. Водночас, не слід забувати і про її політичну сутність, адже вона є владною системою з усіма притаманними таким утворенням ознаками [2, с. 13].

Отже, наявність значної кількості визначень поняття «форми державного правління» пояснюється відмінностями у предметі дослідження. Автори надають досить різні визначення вищезгаданого поняття, однак їх умовно можна поділити на дві самостійні групи. Усунення понятійних суперечностей між цими підвидами та більш

глибоке дослідження некласичних сторін монархії та республіки дозволить зробити позитивні кроки у напрямі правильного розуміння предмету дослідження. Водночас, популярні в останні роки некласичні класифікації форм державного правління, на нашу думку, у багатьох випадках лише ускладнюють вивчення тематики.

Список літератури:

1. Алексєєнко І.Г. Форма державного правління як парадигмальна основа розвитку інституційної структури політики: монографія / І.Г. Алексєєнко ; Дніпропетр. нац. ун-т ім. О. Гончара. Д. : Пороги, 2011. 428 с.
2. Бариська Я.О. Ефективність форми державного правління: основні критерії. *Актуальні проблеми правової реформи в Україні: європейський та вітчизняний досвід: матеріали науково-практичної конференції професорсько-викладацького складу юрид. ф-ту УжНУ*. Ужгород, 2009. С. 12-16.
3. Венгеров А.Б. Теория государства и права : учебник для юридических вузов / А.Б. Венгеров. Москва: Юриспруденция, 2000. 528 с.
4. Денисов А.И. Сущность и формы государства: учебное пособие / А.И. Денисов. Москва: Изд-во МГУ, 2010. 524 с.
5. Серьогіна С.Г. Форма правління: питання конституційно-правової теорії та практики: монографія / С.Г. Серьогіна ; Нац. ун-т «Юрид. акад. України ім. Ярослава Мудрого». Харків : Право, 2011. 764 с.

РОЗРОБКА МОДЕЛІ РЕФЕРЕНТНОГО ЦІНОУТВОРЕННЯ НА ПРЕПАРАТИ ІНСУЛІНІВ

Немченко А.

д.фарм.н., проф., зав. кафедри організації
та економіки фармації Національного фармацевтичного університету

Назаркіна В.

к.фарм.н., доцент кафедри організації
та економіки фармації Національного фармацевтичного університету

Куриленко Ю.

асистент кафедри організації
та економіки фармації Національного фармацевтичного університету

Цукровий діабет (ЦД) є однією з найважливіших медико-соціальних проблем, причому вона є актуальною як у країнах з середнім та низьким рівнем доходу, так і у економічно благополучних країнах світу. Це пояснюється широким розповсюдженням ЦД, тяжкістю ускладнень, високою вартістю засобів діагностики і лікування, яких хворі потребують протягом усього життя.

Починаючи з 2000 р. поширеність цукрового діабету (типу I та II, діагностованого і недіагностованого) серед людей віком 20–79 років зросла з 151 млн. (на той час 4,6% населення світу) до 463 млн. (9,3%). Близько 1,1 млн. дітей та підлітків мають ЦД I типу. За прогнозами експертів, у 2030 р. кількість хворих на діабет зросте до 578 млн. (10,2% населення), у 2045 р. – до 700 млн. (10,9%).

Враховуючи, що у хворих на діабет високим є ризик розвитку важких і небезпечних ускладнень, це призводить до збільшення потреби у медичній допомозі, зниження якості життя. За відсутності адекватного лікування ЦД та його ускладнення пов'язані з частими госпіталізаціями і передчасною смертю. У всьому світі ЦД є однією з 10 основних причин смертності (так, у 2019 р. кількість смертей внаслідок ЦД та його ускладнень становить 4,2 млн.).

Враховуючи необхідність підвищення якості та доступності медичної допомоги, ВООЗ та ООН поставили глобальні цілі, що передбачають до 2030 р. зменшення передчасної смерті від неінфекційних захворювань, у т. ч. діабету, на 30%, створення національних планів діабету та досягнення загального медичного покриття. Це важливі кроки щодо забезпечення охоплення населення доступною високоякісною допомогою і зниження фінансових втрат.

Однак наразі у багатьох країнах не створено національний план діабету, і близько 50% населення світу не має повного покриття основними медичними послугами. Необхідні термінові національні дії для боротьби з усіма типами діабету. Урядам потрібно розробити загальну політику для забезпечення найкращого догляду та якості життя людей, які страждають на ЦД.

Щорічні глобальні витрати на лікування ЦД оцінюються в 760 млрд. дол. і за

прогнозами, до 2030 р. сягнуть 825 млрд. дол. США.

Європейський регіон ВООЗ посідає III місце за кількістю хворих на діабет у світі (60 млн.) – це 1 з 11 дорослих, при цьому більше третини (41%) людей, хворих на діабет, не мають встановленого діагнозу, тому існує високий ризик розвитку ускладнень. Також в Європі найбільше дітей та підлітків, хворих на ЦД I типу (296,5 тис.). 31% смертей, пов'язаних з діабетом – у людей віком до 60 років. За даними Міжнародної діабетичної федерації IDF, в Європі перші місця за кількістю хворих на діабет у 2019 р. посідають Німеччина – 9,5 млн., Росія – 8,3 млн., Туреччина – 6,6 млн., Італія – 3,7 млн., Іспанія – 3,6 млн. Витрати Європи, пов'язані з діабетом, становлять 161 млрд. дол. США, тобто 21% від загальних світових витрат.

Відкриття інсуліну у 1921 р. та його перше використання у 1922 р. перетворило перебіг ЦД I типу із смертного вироку на керований стан. Дослідники Ф. Бантінг та Ч. Бест здійснили цей прорив, тоді як приватний сектор відіграв ключову роль у забезпеченні виробництва та доступу. Прикро, майже через 100 років після відкриття інсуліну проблема доступу та доступності зберігається для багатьох груп населення в усьому світі.

Аналіз свідчить, що на доступ та доступність інсуліну впливають соціальні, економічні, політичні фактори як глобальному, так і на національному рівні. Так, націнки у ланцюгу поставок суттєво впливають на ціни для населення. Ціни, за якими уряди купують інсулін, коливаються від 2,24 до 43,51 дол. США (медіана: 5,99 дол.) для людського інсуліну та від 6,88 до 81,67 дол. (медіана 34,20 дол.) для аналогового інсуліну на 10 мл 100МО еквівалента у флаконі. В деяких країнах хворі отримують інсулін безоплатно, в інших – на умовах співплати чи за повну вартість. У державному секторі середній показник цін на людський інсулін становить 7,64 дол. США (від 2,16 до 36,70 дол. США). Середня ціна на аналог інсуліну в державному секторі, людський інсулін в приватному секторі та аналог інсуліну в приватному секторі відповідно у 6, 3 та 5 разів вище за еквівалент флакона 10 мл 100 МО.

Наразі дані щодо доступу та доступності інсуліну є більш відкритими і прозорими ніж раніше. IDF та всесвітня спільнота діабету закликають до подальшого конкретного, стійкого реагування з боку влади та промисловості. Для подолання бар'єрів для доступу деякі компанії мають різні програми, включаючи диференційоване ціноутворення, але, нажаль, основні проблеми не вирішені. За оцінками експертів, виходячи з показників собівартості, використання людського інсуліну середньої тривалості має становити 72 дол. США, а для аналогів тривалої дії – 133 дол. США на рік, що на порядок нижче, ніж фактичні витрати.

Діюча в Україні модель ціноутворення та відшкодування вартості препаратів інсулінів має певні недоліки та потребує удосконалення, насамперед, у напрямку розробки методології референтного ціноутворення. Підходи до реімбурсації вартості препаратів інсуліну також вимагають перегляду.

Ключовими елементами моделі референтного ціноутворення є наступні:

- 1) референтні країни (обґрунтування вибору);
- 2) критерії розподілу препаратів інсуліну на референтні групи (РГ);
- 3) методика розрахунку оптово-відпускної та референтної ціни.

Проведено зовнішній моніторинг цін на 107 препаратів інсуліну за торговими

IMPACT OF MODERNITY ON SCIENCE AND PRACTICE

назвами у 13 країнах (Болгарія, Молдова, Польща, Словаччина, Чехія, Латвія, Сербія та Угорщина, Литва, Греція, Казахстан, Данія, Румунія). Препарати попередньо були розподілені на 26 референтних груп відповідно до АТХ-коду та форми випуску. Так, були визначені загальна кількість доступних показників цін на ЛЗ у кожній країні, у т.ч. за кожною РГ, проведено аналіз цін і, зокрема, визначені країни з мінімальними цінами по кожній РГ (табл. 1). Однією з основних проблем є доступність даних про ціни на ЛЗ. Встановлено, що тільки Лантус® і Хумулін Регуляр мають показники цін у всіх 8 країнах, що є референтними для України. За більшістю РГ наявна інформація про ціни лише у 2-4 країнах.

Таблиця 1

Критерії вибору референтних країн

Країна	Кількість цінових позицій в офіційних джерелах		Наявність в офіційних джерелах препаратів референтних груп		Мінімальні ціни на ЛЗ*	
	Кількість препаратів	Питома вага, %	Кількість РГ	Питома вага, %	Кількість позицій	Питома вага, %
Чехія	36	33,6	21	80,8	4	8,9
Словаччина	34	31,8	20	76,9	10	22,2
Польща	33	30,8	16	61,5	7	15,6
Румунія	30	28,0	22	84,6	14	31,1
Греція	29	27,1	23	88,5	8	17,8
Угорщина	26	24,3	17	65,4	16	35,6
Данія	22	20,6	19	73,1	-	-
Болгарія	21	19,6	14	53,8	1	2,2
Латвія	19	17,8	15	57,7	-	-
Литва	19	17,8	14	53,8	-	-
Сербія	18	16,8	13	50,0	-	-
Молдова	15	14,0	13	50,0	2	4,4
Казахстан	15	14,0	10	38,5	7	15,6

* порівняння було можливе за 45 торговими назвами

За результатами порівняльного аналізу ОВЦ в Україні та у інших країнах, встановлено, що у багатьох випадках ціни на аналогічні препарати є нижчими в Угорщині, Румунії, Греції, Молдові, Болгарії, Словаччині, Казахстані. Найчастіше найнижчі ціни на інсуліни відзначаються у Угорщині – 16 торгових найменувань (35,5%), Румунії – 14 (31%), Словаччині – 10 (22%), Греції – 8 (17,7%), Польщі та Казахстані по 7 (15,5%), Чехії – 4 (9,2%), Молдові – 2 (4,4%), Болгарії – 1 (2,2%). Це слід враховувати при виборі референтних країн.

Таким чином, за результатами аналізу пропонуємо такі референтні країни: Угорщина, Румунія, Словаччина, Греція, Польща, Чехія (основні), Болгарія, Латвія, Казахстан (додаткові).

Проведено детальний аналіз підходів до визначення референтних цін та відшкодування вартості інсулінів у кожній з обраних для аналізу країн. Встановлено, що у більшості держав Європи при зовнішньому реферуванні цін застосовуються метод

IMPACT OF MODERNITY ON SCIENCE AND PRACTICE

найнижчих цін або середньої з трьох найнижчих. При цьому, як правило, кошик країн включає більше 10 країн.

З метою розробки оптимальної методики встановлення референтних цін нами було проведено розрахунки цін за різними підходами: 1) середньоарифметична без урахування критичних значень (мінімального та максимального); 2) медіана, 3) мінімальне значення інтервалу цін з урахуванням середньоквадратичного відхилення, 4) мінімальна ціна в референтних країнах, 5) середня, 6) середня з трьох найнижчих.

Перші два методи показали свою неспроможність (при розрахунку за першим методом мали найвищі ціни у 39 випадках з 45; медіани – 16). Визначення мінімальних цін з урахуванням середньоквадратичного відхилення дає найкращі результати, але складний у застосуванні. Таким чином, ми схилиємося до думки, що оптимальним варіантом є визначення мінімальної ціни або середньої з трьох найнижчих. Такий підхід відповідає досвіду європейських країн, а головне – враховує значну обмеженість бюджетних коштів в Україні та низьку платоспроможність пацієнтів.

Проаналізовано вплив запропонованої моделі на ціни (на прикладі препаратів, які є лідерами споживання у 2019 р. за даними компанії «Моріон»). Так, в госпітальному сегменті лідерами споживання є препарати групи A10AB01 Insulin (human) – 63,5 тис. уп., 19,6 млн. грн. (це групи РГ №1-№3), у роздрібному сегменті – 1,1 млн. уп., 437,5 млн. грн. (групи РГ №11-№13). До того ж, саме до цих груп входять вітчизняні препарати. Відповідно до запропонованої методики ОВЦ за первинну упаковку препаратів інсуліну визначають як середню з трьох найнижчих цін в референтних країнах по кожній референтній групі. Для запобігання підвищення цін вітчизняними виробниками така ціна встановлюється як гранична. При цьому ціни на імпорتنі інсуліни можуть знизитися за деякими позиціями до 37% (табл. 2).

Таблиця 2

Аналіз впливу застосування запропонованої методики на ціни

Торгові найменування	Виробник, країна	Доза	Середня ОВЦ з 3-х найнижчих	ОВЦ чинний реєстр	Прогноз змін ціни, %
РГ №11 A10AC01 Insulin (human), флакон					
ФАРМАСУЛІН® ННР	ПАТ "Фармак", Україна	5 мл, 10 мл	0,2802	0,274	+2,2%
ХУМОДАР® Б100Р	Індар", Україна	5 мл №1, №5, 10мл		0,25	+10,7%
ІНСУМАН БАЗАЛ®	Санofi-Авентіс /Фарма Лайф, Німеччина/Україна	5 мл №1, №5, 10мл		0,245	+12,6%
ІНСУМАН БАЗАЛ®	Санofi-Авентіс /Фарма Лайф, Німеччина/Україна	5 мл №1, №5, 10мл		0,24	+14,3%
ІНСУЛАР СТАБІЛ	Київмедпрепарат, Україна	5 мл		0,22	+21,5%
ГЕНСУЛІН Н	БІОТОН С.А., Польща	10 мл		0,3383	-20,7%
ПРОТАФАН® НМ	Ново Нордіск, Данія	10 мл		0,2855	-1,9%
РГ №12 A10AC01 Insulin (human), картридж					

IMPACT OF MODERNITY ON SCIENCE AND PRACTICE

ХУМОДАР® Б100Р	Індар", Україна	3 мл №3, №5	0,2948	0,3167	-7,4%
ФАРМАСУЛІН® ННР	ПАТ "Фармак", Україна	3 мл		0,3667	-24,4%
ХУМУЛІН НІХ	Ліллі Франс, Франція	3 мл		0,3346	-13,5%
ГЕНСУЛІН Н	БІОТОН С.А., Польща	3 мл		0,3463	-17,5%
ІНСУЛАР СТАБІЛ	Київмедпрепарат, Україна	3 мл		0,31	-5,2%
ІНСУМАН БАЗАЛ®	Санofi-Авентіс /Фарма Лайф, Німеччина/Україна	3 мл №5, №10		0,3333	-13,1%
ПРОТАФАН® НМ ПЕНФІЛ®	Ново Нордіск, Данія	3 мл		0,3343	-13,4%

Таким чином, проведені дослідження дозволили розробити узагальнену модель референтного ціноутворення, яка обґрунтована розрахунками та є оптимальною для сучасних умов.

Список літератури

1. International Diabetes Federation. IDF Diabetes Atlas, 9th edn. Brussels, Belgium: 2019. Available at: <https://www.diabetesatlas.org>
2. Немченко А. С., Назаркіна В. М. Обґрунтування узагальненої моделі референтного ціноутворення на препарати інсулінів // Theoretical foundations of modern science and practice. – Мельбурн, Австралія, 2020. – с. 334-338.
3. Реєстр референтних цін (цін відшкодування) на препарати інсуліну станом на 01.02.2020 р. : наказ МОЗУ від 17.03.2020 р. № 668

ПЕРСПЕКТИВИ КВАЗІІНТЕГРАЦІЇ В ЗЕРНОПРОДУКТОВОМУ ПІДКОМПЛЕКСІ

Нестерчук Ю.

доктор економічних наук, професор
декан факультету економіки і підприємництва

Новицький І.

аспірант
Уманський національний університет садівництва

В розвинутих сучасних економіках основою ефективного бюджет оформуючого бізнесу є інтегровані структури різних форм та масштабів діяльності. Дослідники інтеграційних процесів в аграрній сфері намагаються вирішити питання стосовно універсального (гібридного) процесу формування корпоративного утворення, який би поєднував у собі ознаки як інтеграції, так і дезінтеграції. Таким процесом є квазіінтеграція – добровільне просторове партнерське сполучення взаємодіючих виробництв та наукових (науково-дослідних, науково-технологічних, науково-технічних, науково-практичних) установ на засадах комплексного використання наявних ресурсів, спрямованих на досягнення найбільшої господарської ефективності та посилення ринкових позицій, особливістю якого є відсутність контролю над власністю активів [1].

Перспективою інтегрованого розвитку підприємств регіонального зерно продуктового під комплексу стає формування системи галузевих об'єктів на основі міжрегіональної квазіінтегрованої структури (рис.), первинний рівень якої об'єднує профільні центри координації інтеграційних процесів учасників технологічного ланцюга, які у складі районного центру разом з іншими районними центрами підпорядковані центру на рівні області. За умови досягнення згоди на міжрегіональному рівні щодо делегування окремих функціональних компетенцій міжрегіональному центру координації інтеграційних процесів, це сприятиме врахуванню регіональних особливостей розвитку підприємств на первинному рівні, акумулюванню їх проблем на вищому рівні та формуванню оптимального механізму їх вирішення.

IMPACT OF MODERNITY ON SCIENCE AND PRACTICE



Рис. Схеми квазіінтегрованої структури зернопродуктового підкомплексу міжрегіонального рівня

Результативність такої квазіструктури визначатиметься зацікавленістю у її функціонуванні владних структур та потужних агрохолдингів, для яких участь в таких інтеграційних процесах поряд з дрібними товаровиробниками буде на початковому етапі виявом їх соціальної відповідальності. Головно через можливість усунення

диспропорцій у розвитку виробничої та інфраструктурної складової зернопродуктового підкомплексу, а також виконання соціальних зобов'язань перед місцевими громадами. Таке державно-приватне партнерство дозволить вирішувати низку актуальних завдань інфраструктурного забезпечення та розвитку місцевих громад, що нині стримують динаміку поступального розвитку господарюючих суб'єктів. Адже така діяльність передбачена Законом України «Про державно-приватне партнерство» - «Договір, укладений у рамках державно-приватного партнерства, може містити елементи різних договорів (змішаний договір), умови яких визначаються відповідно до цивільного законодавства України» [2]. Обов'язковим є налагодження систематичної комунікації між державними органами, центром координації інтеграційних процесів, усіма учасниками продуктової вертикалі та місцевими громадами.

Підтвердженням значної соціально-економічної ролі державно-приватного партнерства у різних його формах є підвищена світова увага до ефективних проектів такого партнерства, в першу чергу спрямованих на потреби людей та суспільства. Так, у межах Восьмої сесії Європейської економічної комісії Організації Об'єднаних Націй Групою спеціалістів наголошувалось, що під час підготовки проектів з державно-приватного партнерства та проведення тендерних процедур основні акценти необхідно робити не на фінансові показники проекту, а на соціальні наслідки та відповідність таких проектів Цілям розвитку тисячоліття [3].

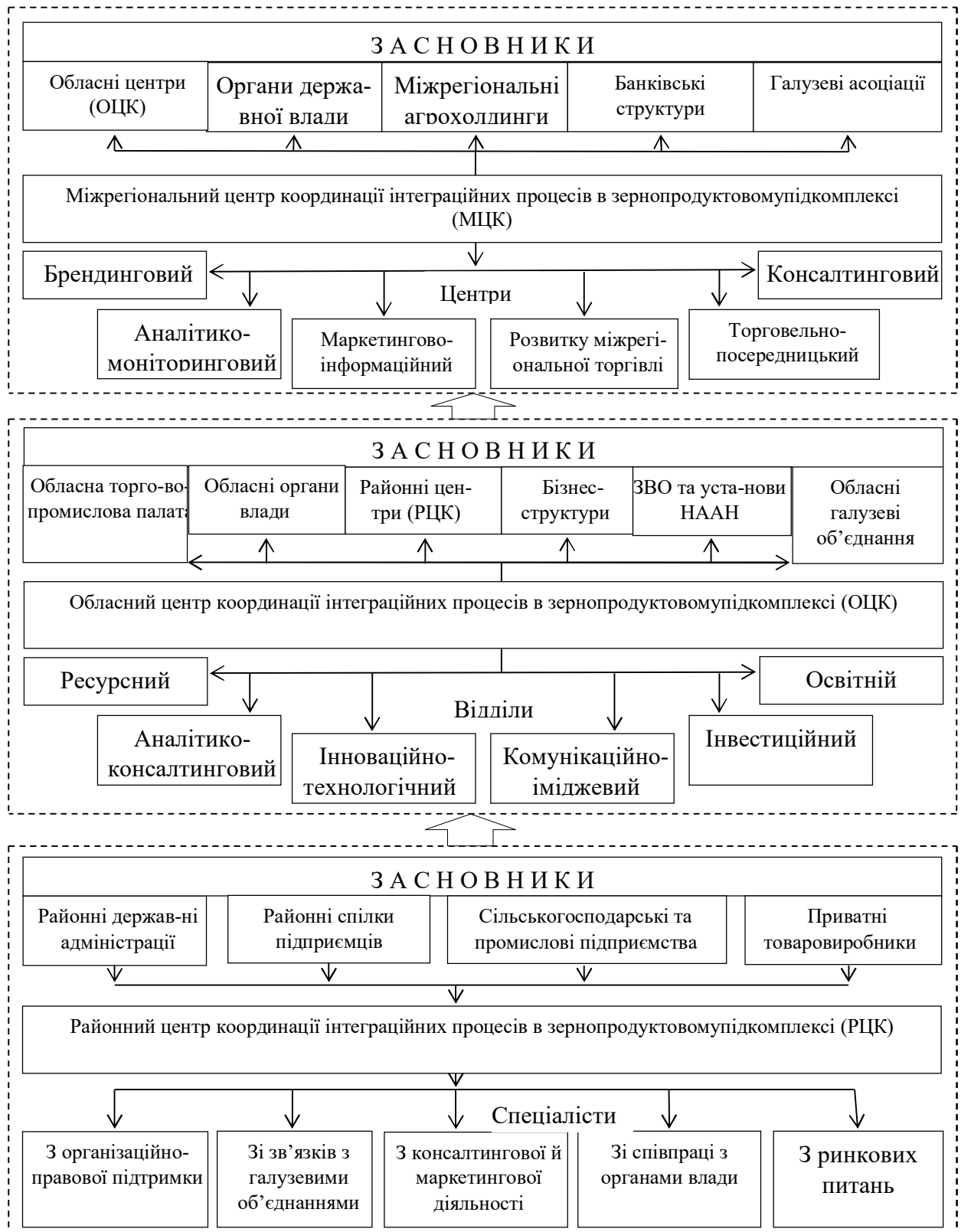
Створена таким чином структура може функціонувати за різними сценаріями при співфінансуванні приватних інвесторів та відповідних бюджетних програм. Фінансова участь держави у забезпеченні сталого розвитку підприємств зернопродуктового підкомплексу через їх інтегроване функціонування гарантуватиме підконтрольність цього процесу та відповідність його стратегічним завданням продовольчого забезпечення на державному та регіональному рівні. Майно квазіінтегрованої структури створюється та використовується відповідно до чинного законодавства України.

Доцільність створення центрів координації інтеграційних процесів в зернопродуктовому підкомплексі окремих районів в межах Поліської, Лісостепової, Степоної сільськогосподарських зон України, передгірних та гірських районів Карпат і Криму буде визначатись їх виробничою спеціалізацією та рівнем розвитку сільськогосподарських і переробних підприємств. В окремих регіонах доцільно створити декілька міжрайонних центрів у межах області. Крім того, при виборі місця розташування центру необхідно враховувати логістичні особливості окремих територій та розвиненість інженерних мереж.

Функціонування трирівневої квазіінтегрованої структури зернопродуктового підкомплексу має низку переваг порівняно з аналогічними формуваннями корпоративного, кооперативного та кластерного типу, пов'язаних зі спрощеним доступом до бюджетного фінансування, інфраструктурного забезпечення, підготовкою спеціалістів потрібної кваліфікації у регіональних закладах вищої освіти, створенням додаткових робочих місць, виконанням соціальних зобов'язань. Ще однією її перевагою є охоплення усіх напрямів діяльності господарюючих учасників зернопродуктового підкомплексу через відповідні функції, як відповідь на сучасні виклики, пов'язані з пошуком на державному рівні дієвих форм регіонального управління, які б дозволили ефективно використовувати наявний потенціал, підвищуючи конкурентоспроможність

регіонів через конкурентоспроможність суб'єктів господарювання основних галузей, якою нині є зерновиробництво для аграрних областей України [4].

Основною консолідуючою місією квазіінтегрованої структури зернопродуктового підкомплексу області стає гармонійне поєднання інтересів держави у частині забезпечення продовольчої безпеки, збалансованого соціально-економічного регіонального розвитку, господарюючих суб'єктів головної продуктової вертикалі та місцевих громад. Така взаємодія сприяє налагодженню ефективного обміну знаннями та досвідом, напрацюванню загальної комунікативної культури, поширенню інновацій, оптимізації ресурсного забезпечення через його інтегроване використання у межах єдиної стратегії розвитку.

Список літератури

1. Солнцев С.О., Жигалкевич Ж.М. Квазіінтеграція взаємодіючих підприємств: теоретичний аспект. *Глобальні та національні проблеми економіки*. 2016. № 12. 336-340.
2. Про державно-приватне партнерство : Закон України. URL: <https://zakon2.rada.gov.ua/laws/show/2404-17> (дата звернення 20.03.2020).
3. Демчук А., Новікова І. Державно-приватне партнерство як дієвий інструмент розвитку регіонів. *Стратегія розвитку*. 2017. № 2. С. 18-20.
4. Круглов В.В. Регіональний аспект державно-приватного партнерства на основі кластерного підходу у процесі децентралізації владних повноважень в Україні. *Теорія та практика державного управління*. 2016. № 4 (55). С. 81-85.

ОПЕРАТОРСЬКА СЛУЖБА GNSS МЕРЕЖ УКРАЇНИ

Новікова О., к.т.н., доцент
Криворізький національний університет,

Паламар А., к.т.н., доцент
Криворізький національний університет,

Петьков С., магістр
Криворізький національний університет

Мета роботи: використовуючи дані про операторську службу GNSS мереж України проаналізувати такий чинник мережі як однорідність.

Наукова новизна. У зв'язку з тим, що перманентні пункти GNSS мережі потребують спеціального електронного обладнання, паралельно зі створенням GNSS мереж формувалась операторська служба по їх обслуговуванню. Зроблений висновок, що в країні немає єдиної мережі GNSS пунктів, так як кожний пункт обслуговується окремим оператором. Не зважаючи на те, що деякі пункти обслуговуються декількома операторами, кожний оператор має свою мережу. У 2019 році на ринку геодезичних послуг України вже налічувалось 9 операторів, як державної так і приватної власності, які обслуговували 297 активних станцій. Основними напрямками діяльності приватних операторів GPS мереж, є комерційна. На відміну від приватних GPS мереж, державні мережі призначені для підвищення ефективності діяльності всіх GNSS мереж країни та вирішення складних науково-технічних завдань. Спроба у 2014 році об'єднати мережі в одну, на практиці об'єднала тільки мережі трьох операторів (дві - державної та одну - приватної власності).

У 2019 році приватна мережа System.NET отримала статус геодезичної мережі спеціального призначення, що є визнанням її якості та високою точності, однак свідчить про неоднорідність якості та точності всієї GPS мережі країни.

Практична значимість. На основі виконаного аналізу, зроблений висновок, що наявність не однієї, а кількох мереж на території країни, призвело до того, що кожна GNSS мережа має свою власну якість та точність.

Результати. Так як мережа GNSS станцій України розповсюджує та закріплює на території загальноземну та європейську геодезичні системи координат, її неоднорідність може стати чинником неоднорідності та зменшення точності вищезгаданих систем.

Проблема і її зв'язок з науковими і практичними завданнями. Згідно пункту 21 [7], теоретична відносна похибка GNSS пунктів дорівнює 10^{-8} . Вона є на порядок меншою відносною похибки пунктів геодезичної планової мережі 1 класу (10^{-6}). Як вказується в пункті 7 [7], однорідність точності мережі залежить від щільності пунктів, точності проведення спостережень та точності вирівняних елементів. Пункти GNSS відрізняються від класичних пунктів геодезичної мережі не тільки точністю, але й тим, що мають складне електронне обладнання. Саме тому на їх однорідність точності

впливають не тільки вищезгадані чинники, але й структура операторської служби по її обслуговуванню.

Аналіз досліджень і публікацій. На відміну від класичних геодезичних пунктів триангуляції та полігонометрії, перманентні пункти GNSS мережі потребують спеціального електронного обладнання. Саме тому паралельно зі створенням GNSS мереж формувалась операторська служба по їх обслуговуванню [2, 3].

Як вказується в [2], перша перманентна GNSS станція на території України з'явилась у 1997 році. За 11 років, їх кількість збільшилась до 18.

В 2012 році професор С.Г. Савчук в [9] опублікував дані про GNSS станції України, згідно з якими, у 2012 році діяло не менш 8 операторів, які обслуговували 98 станцій. Таким чином, кількість перманентних станцій постійно збільшується. Також постійно збільшується кількість операторів GNSS станцій.

Викладення матеріалу та результати. На сайті «Українська ГНСС мережа» (<http://gnss.mao.kiev.ua/>), станом на 27 травня 2019 року представлена інформація про 297 активних та 98 демонтованих станцій. Згідно даних вищезгаданого сайту, у 2019 році на ринку геодезичних послуг вже налічувалось 9 операторів (див табл.), з них 6 – приватної, та 3 – державної власності. Є пункти які обслуговуються декількома операторами. Однак, кожний оператор загалом має свою мережу.

Серед всіх станцій мережі України, 257 – приватної власності, 40 – державної. Деякі оператори приватної власності мають регіональну мережу пунктів. Наприклад, мережа GeoTerrace розташована в трьох областях західної України [14]. Аналогічно, всі 10 пунктів мережі NGC.NET розташовані тільки в Харківській області [10]. Слід зазначити, що саме у Харківській області діє найбільша кількість GNSS станцій, 10 – мережі NGC.NET, 4 - мережі System.NET, 2 - мережі EPS, 3 - мережі UA-EUPOS/ZAKPOS, по одній станції - мереж ГАО НАНУ, Держгеокадастру, СКНЗУ, TNT-TPI.

Таблиця 1

Мережа українських перманентних GNSS станцій станом на 27 травня 2019 року, згідно[12]

Назва мережі	Оператор	Форма власності	Адреси в Інтернет	Кількість станцій
EPS	EPS	приватна	http://www.epncb.oma.be/	6
UA-EUPOS/ZAKPOS	ZAKPOS (м. Мукачево)	приватна	http://www.zakpos.zakgeo.com.ua	72
NGC.NET	Навігаційно-геодезичний центр (NGC) (м.Харків)	приватна	http://www.ngcnet.com.ua/index.php	10
GeoTerrace	Геовіват (м. Львів)	приватна	http://geoterrace.lpnu.ua/gnss-merezha	21
СКНЗУ	Державне космічне агентство України	державна	http://www.nkau.gov.ua/ua/	16

IMPACT OF MODERNITY ON SCIENCE AND PRACTICE

	(ДКАУ)			
TNT-TPI	ООО “ТНТ ТРІ” (м.Дніпро)	приватн а	http://net.tnt-tpi.com/page	52
System.N ET	СП «System Solutions» (м. Київ)	приватн а	http://gnss.org.ua	89
Мережа ГАО НАНУ	ГАО НАНУ (м. Київ)	державн а	http://www.mao.kiev.ua	5
Державна GNSS мережа	Держгеокадастр (м. Київ)	державн а	https://land.gov.ua	19
Окремі станції	Різні	приватн а	-	7
	Разом			297

Як вказується в [15], у 2011 році мережа UA-EUPOS/ZAKPOS мала статус мережі Західної України. У 2008 році станції мережі розташовувались тільки у Закарпатській області. У 2009 році мережа була розширена на території сусідніх областей (Львівської, Волинської, Рівненської, Чернівецької, Івано-Франківської, Тернопільської та Хмельницької). До 2019 року, згідно [12, 15], мережа стала не тільки загальноукраїнською, але й міжнародною.

Згідно [10, 14, 15], основними напрямками діяльності приватних операторів GPS мереж, є комерційна, в рамках якої виконується постачання, продаж та обслуговування геодезичного, навігаційного, будівельного метрологічного обладнання, а також надання таких послуг як: розповсюдження даних у форматі RINEX від базових станцій мережі, інформації про актуальний стан мережі (іоносфера, геометрія тощо), поправок всіх типів та форматів для режимів RTK від мережі в цілому; трансформація координат між різними системами координат; вирішення різноманітних задач геодезії, землевпорядкування, та будівництва; підключення систем точного землеробства до RTK-сигналу; лазерне сканування, топографічна, та кадастрова зйомки.

На відміну від приватних GPS мереж, державні мережі СКНЗУ, та ГАО НАНУ призначені для підвищення ефективності діяльності всіх GNSS мереж країни та вирішення складних науково-технічних завдань, а саме [1, 2, 5, 12, 13]: моніторинг надзвичайних ситуацій, та екологічного стану суходолу, водойм, морів та океанів, атмосфери над поверхнею України; контроль та аналіз космічної обстановки, моніторинг космічної погоди; вирішення проблем безпеки та оборони; спеціальний контроль: за випробуванням ядерної зброї, сейсмічний, радіонуклідний, радіотехнічний, магнітний, акустичний; дослідження деформації земної кори, тропосфери, іоносфери, швидкостей земної поверхні.

Згідно підпункту 15 пункту 4 [8] Держгеокадастр забезпечує функціонування та розвиток Державної геодезичної мережі включаючи мережі GNSS пунктів. Однак, до 2018 року Держгеокадастр не мав своєї мережі GNSS станцій. При здійсненні робіт по встановленню меж земельних ділянок використовувались станції вищезгаданих мереж.

Як вказується в [7], 9 листопада 2016 року в рамках Меморандуму про взаєморозуміння та науково-технічне співробітництво між Держгеокадастром і

Картографічною службою Королівства Норвегія підписано Угоду про реалізацію проекту «Карти для сприяння належному управлінню землями в Україні» (реєстраційний номер 3837 від 26.04.2018). Згідно цієї угоди Норвезькою стороною планується поставка та встановлення в Україні 90 референцних станцій. У 2019 році вже поставлено та встановлено 19 станцій. Серед встановлених станцій, 17 розташовані в обласних центрах України. Так як в Донецький та Луганський областях на даний час неможливо встановити станції в обласних центрах, в Донецькій області станція встановлена в м. Маріуполь, в Луганській області - в м. Северодонецьк. Крім вищезгаданих 90 станцій, як вказується в [7], відповідно до технічного проекту, розробленого Інститутом геодезії Національного університету «Львівська політехніка», буде придбано та встановлено ще 95 базових референцних станцій. Таким чином, загальна кількість пунктів GNSS мережі Держгеокадастру в найближчому майбутньому може дорівнювати 185. Це дозволить Держгеокадастру стати найбільш потужним оператором GNSS мереж.

У 2014 р. керівництво Державного космічного агентства України підписало Угоду з Головною астрономічною обсерваторією НАН України та ПрАТ «Систем Солюшнс» «Про утворення Національної об'єднаної мережі українських референцних станцій глобальних навігаційних супутникових систем» (див. [11]). Згідно цієї угоди сторони домовились спільно використовувати мережі, якими вони володіють, тобто мережі СКНЗУ, ГАО НАНУ та System.NET. Об'єднана мережа отримала назву «Національної об'єднаної мережі українських референцних GNSS станцій». Угода є відкритою для приєднання інших операторів GNSS мереж, що у майбутньому дозволить об'єднати роз'єднані мережі країни в єдину потужну систему. Однак, на даний час ніхто з операторів, які залишилися поза угоди, її не підписали. Таким чином в Україні немає єдиної GNSS мережі.

Приватна мережа System.NET є найбільшою мережею GNSS станцій України. Вона налічує 89 активних станцій (див. табл. 1). Мережа створена компанією «Систем Солюшнс», яка входить у склад швейцарської компанії «Leica Geosystems». У вересні 2019 році компанія «Систем Солюшнс» підписала договір з Науково-дослідним інститутом Геодезії та Картографії України, згідно з яким було виконано такі роботи [4]: геодезична прив'язка мережі System.NET до Української постійно діючої (перманентної) Державної геодезичної GNSS мережі; оброблення супутникових геодезичних спостережень (тижневих) на станціях мережі System.NET та обчислення їх координат в системах координат IGS14, ETRS/ETRF2014 та UСК-2000 з оцінкою точності визначення координат кожної станції; обчислення значень нормальних висот станцій мережі System.NET у Балтійській системі висот 1977 року із використанням моделі квазігеоїда УКГ-2017.

У результаті всіх вищезгаданих робіт, згідно [4], було прийнято рішення надати статус мережі System.NET «Геодезичної мережі спеціального призначення» із правом розповсюдження коригуючої диференційної поправки для визначення місцеположення в реальному часі з обов'язковим контролем диференційної поправки для забезпечення топографо-геодезичних, кадастрових та інженерно-вишукувальних робіт.

Статус геодезичної мережі спеціального призначення, який отримала мережа System.NET, свідчить про визнання її якості та високою точності, в порівнянні з іншими

мережами країни. Таким чином, на офіційному рівні визнана неоднорідність якості та точності GPS мереж країни.

Висновки та напрямки подальших досліджень. Зроблений висновок, що в країні відсутня єдина GNSS мережа. Кожний оператор має свою окрему мережу. Спроба об'єднати окремі мережі в одне ціле, виконана у 2014 році, об'єднала тільки трьох операторів з 9. Статус «Геодезичної мережі спеціального призначення», наданий мережі System.NET, свідчить про відсутність однорідності в точності всієї мережі.

Як відомо [2, 3, 7], мережа GNSS станцій України розповсюджує та закріплює на її території загальноземну та європейську геодезичні системи координат. Неоднорідність мережі може стати чинником неоднорідності та зменшення точності систем координат, що є темою подальшого дослідження.

Список літератури

1. **Анисенко О.В.** Сучасний стан розвитку Державної топографо-геодезичної мережі України / О. В. Анисенко, В. А. Рощенко // АГРОСВІТ № 21, 2018. – 22-27 с.
2. **Ищенко М.В.** Обзор сетей перманентных ГНСС – станций / М.В. Ищенко // Вісник астрономічної школи. – 2009. - т. 6, № 9. – С. 114-117.
3. **Марченко О.** Референцні системи в геодезії. / О. Марченко, К. Третяк, Н. Ярема. – Львів: Видавництво Львівської Політехніки, 2013. – 216 с.
4. Науково-дослідний інститут геодезії і картографії: Встановлення статусу мережі ГМСП «System.NET» ПрАТ «Систем Солюшнс». - [Електронний ресурс]. – Режим доступу: http://gki.com.ua/ua/novini_institutu.
5. Національний центр управління та випробувань космічних засобів. - [Електронний ресурс]. – Режим доступу: https://drive.google.com/file/d/1O7sB0CNurlR3_xQUHA6sHR4WT1wJny/view.
6. Основні положення створення Державної геодезичної мережі України: постанова Кабінету Міністрів України № 844 від 8 черв. 1998 р. [Текст] // Збір. Законодавства України. Сер. 1. Постанови та розпорядження Кабінету Міністрів України. – 1998. – № 9. – 416 с.
7. Порядок побудови Державної геодезичної мережі: постанова Кабінету Міністрів України від 7 серпня 2013 р. № 646. - [Електронний ресурс]. – Режим доступу: <https://zakon.rada.gov.ua/laws/show/646-2013-%D0%BF>.
8. Про Державну службу України з питань геодезії, картографії та кадастру: Постанова Кабінету Міністрів України від 14 січня 2015 р. № 15. - Режим доступу: <https://zakon2.rada.gov.ua/laws/show/15-2015-п>.
9. **Савчук С.** Практичні аспекти застосування нової референцної системи УСК2000. / С. Савчук // 17-та Міжнародна науково-практична конференція ГЕОФОРУМ- 2012. – Львів-Яворів, Україна. – С. 22.
10. Сеть базових станцій NGC.NET. - [Електронний ресурс]. – Режим доступу: <https://ngc.com.ua/info/ngcnet.html>.
11. Угода про створення Національної об'єднаної мережі українських референцних станцій глобальних навігаційних супутникових систем. - [Електронний ресурс]. – Режим доступу: <http://spacecenter.gov.ua/contents/uploads/2015/01/UGODA-NTSUVKZ-GAO-NANU-SISTEM.pdf>.

IMPACT OF MODERNITY ON SCIENCE AND PRACTICE

12. Українська ГНСС мережа. - [Електронний ресурс]. – Режим доступу: <http://gnss.mao.kiev.ua/?q=node/1>.
13. Українська мережа GPS-станцій. Матеріал из Википедии — свободной энциклопедии [Електронний ресурс]. – Режим доступу: <https://ru.wikipedia.org/wiki/>.
14. Geovivat: Геодезичні прилади та послуги. - [Електронний ресурс]. – Режим доступу: <http://geovivat.com.ua/>.
15. ZAKPOS / UA-EUPOS: Мережа референцних GNSS станцій. - [Електронний ресурс]. - Режим доступу: <http://zakpos.zakgeo.com.ua/>.

ПРАВО НА СОЦІАЛЬНИЙ ЗАХИСТ ОСОБИ В ПЕРІОД НАДЗВИЧАЙНОГО СТАНУ

Обушко В.

старший викладач

кафедри загальноправових дисциплін

юридичного факультету

Дніпропетровського державного університету внутрішніх справ

Основний Закон України визначає нашу державу як демократичну, соціальну та правову. Найвищою соціальною цінністю визнається людина, її життя і здоров'я, честь і гідність, недоторканість та безпека. Тому, вкрай важливо з боку держави забезпечити її громадянам гідний рівень життя, гарантувати соціальну стабільність та безпеку, вчасно надавати соціальну допомогу тим, хто її потребує.

Питанням права на соціальний захист особи займаються такі науковці, як: В. Андреев, В. Аралов, К. Батигін, С. Бандур, І. Бондар, Н. Болотіна, В. Бурак, В. Жернаков, М. Захаров, А. Колот, В. Куценко, Е. Лібанова, М. Матузова, П. Пилипенко, С. Прилипко, С. Синчук, І. Сирота, Н. Стаховська, Б. Сташків та ін.

Так, соціальний захист – це діяльність соціально орієнтованої держави, що всебічно створює належні умови для непрацездатних для забезпечення своїх соціально-економічних та духовних потреб та гарантує забезпечення громадянам, які потребують соціальної допомоги, рівня життя не нижче від прожиткового мінімуму.

За визначенням Н. Болотіної, суб'єкти права на соціальний захист – це фізичні особи (громадяни України, іноземці, особи без громадянства), які згідно з Конституцією та законодавством України мають право на соціальний захист. При цьому, на думку вченої, суб'єкти права на соціальний захист – потенційні учасники соціально-захисного правовідношення. Вони можуть реалізувати своє право за умови настання певних юридичних фактів. Вона також додає, що «суб'єкт соціальнозахисного правовідношення – це суб'єкт права, який реалізував свою правосуб'єктність і став учасником конкретного правовідношення у сфері соціального захисту (наприклад, пенсійного, з виплати соціальної допомоги, з соціального обслуговування тощо)» [1].

Якщо проаналізувати положення Закону України «Про правовий режим надзвичайного стану» надзвичайний стан – це особливий правовий режим, за якого можуть бути обмежені конституційні права і свободи людини і громадянина.

Конституція України у статті 46 визначає, що громадяни мають право на соціальний захист, що включає право на забезпечення їх у разі повної, часткової або тимчасової втрати працездатності, втрати годувальника, безробіття з незалежних від них обставин, а також у старості та в інших випадках, передбачених законом [2].

В умовах надзвичайного стану не можуть бути обмежені права і свободи людини і громадянина, зазначені у частині другій статті 64 Конституції України. До переліку прав і свобод, що не можуть бути обмежені під час воєнного стану законодавець не відносить право на соціальний захист.

Проте, соціальний захист стосується, насамперед, громадян України які внаслідок похилого віку або хвороби не можуть забезпечити собі нормальні умови життя.

Тому, доцільно звернутись до гарантій прав людини і громадянина на соціальний захист. Президент України виступає гарантом дотримання прав і свобод людини і громадянина в Україні, а відтак зобов'язаний за будь-яких обставин діяти в межах чинного законодавства України, забезпечуючи і спрямовуючи соціальну політику держави.

Отже, підсумовуючи вищесказане, можна дійти висновку, що не зважаючи на введення надзвичайного стану, право на соціальний захист має бути гарантоване та дотримане органами державної влади. Адже змістом конституційного права на соціальний захист в Україні є можливість отримувати пенсії, соціальну допомогу, користуватися державними, приватними, комунальними закладами для догляду за непрацездатними та у разі необхідності вимагати поновлення порушених прав та відшкодування збитків.

Список літератури:

1. Костюк В. Суб'єкти права соціального забезпечення: поняття, особливості та види. *Часопис Національного університету «Острозька академія». Серія «Право»*. 2015. № 2(12). С. 1-14.
2. Про правовий режим надзвичайного стану: Закон України від 16 березня 2000 року. *Офіційний вісник України*. 2000. № 15. Ст. 7.

ОСОБЛИВОСТІ ФОРМУВАННЯ ПЕДАГОГІЧНОЇ МАЙСТЕРНОСТІ МАЙБУТНЬОГО ВЧИТЕЛЯ ПОЧАТКОВОЇ ОСВІТИ В ПРОЦЕСІ НАВЧАННЯ

Бабич О.

викладач вищої категорії
Комунальний вищий навчальний заклад
«Уманський гуманітарно-педагогічний
коледж ім.Т.Г.Шевченка»

Велігіна М.

Здобувач вищої освіти
Напрямок підготовки: бакалавр
Спеціальність: 013 Початкова освіта
Комунальний вищий навчальний заклад
«Уманський гуманітарно-педагогічний
коледж ім.Т.Г.Шевченка»

У ХХІ столітті особливо важливою є підготовка високопрофесійних педагогічних та науково-педагогічних працівників, які відповідають інтеграційному критерію «педагогічна майстерність + мистецтво комунікування + нові технології». [1]

Проблема педагогічної майстерності вчителя початкової школи – одна з найактуальніших у педагогічній науці, адже саме від вчителя, його особистісних характеристик залежить реалізація навчальних планів, якість освітніх послуг, виховання учнів як у процесі навчання, так і у позанавчальний час. У Національній доктрині розвитку освіти України у ХХІ столітті, в Державній програмі «Вчитель» зазначається, що ключовою фігурою в системі освіти виступає вчитель. Через його діяльність реалізується державна політика, спрямована на зміцнення інтелектуального і духовного потенціалу нації, розвиток вітчизняної науки і техніки, збереження і примноження культурної спадщини [2]

У період національного відродження України вчителю відводиться особлива роль і місце, що підкреслюється в основних нормативних та законодавчих документах про освіту. Вимоги до особистості педагога досить високі, що цілком закономірно. З огляду на це кожен учитель має бути не тільки гарним фахівцем, а й повинен володіти високим мистецтвом навчати й виховувати [3, с.8].

Досвід творчості вчителя початкової школи, з одного боку, набувається педагогом у процесі тривалої практичної діяльності, а з іншого – є результатом фахової підготовки. Учитель-майстер відрізняється від просто досвідченого вчителя не тільки вмінням конструювати педагогічний процес, але й поєднанням глибоких знань та особистих і професійних якостей. [5].

Набуття педагогічної освіти передбачає не лише оволодіння системою знань та способами діяльності. Важливого значення набувають мимічні, пластичні, інтонаційні, мовленнєві вміння педагога, його емоційність, адекватне сприймання дітей. Через це

необхідно, щоб у системі професійної підготовки студенти педагогічних спеціальностей опанували знаннями й практичними вміннями особливого виду: здатністю яскраво і переконливо виражати свої почуття, володіли б прийомами впливу на сприйняття аудиторії, умінням керувати своїм психофізіологічним станом та творчим самопочуттям для успішної організації спілкування та взаємодії з учнями тощо. У зв'язку з цим, варто звернути увагу на такі властивості особистості вчителя, як образність та гнучкість мислення, саморегуляцію психічних станів, емпатію, вміння привертати й утримувати увагу учнів, мовленнєву виразність, вміння в сфері невербальної та вербальної комунікації.

У чому ж виявляється майстерність вчителя? Від чого вона залежить? Тривалий час вважалося, що виховання особистості майбутнього вчителя забезпечується засвоєнням певної системи знань. Тобто, чим більше вчитель знає, тим краще він підготовлений. Але одних теоретичних знань замало: потрібні ще вміння й навички. Тому в процесі навчання у майбутніх педагогів потрібно розвивати певні здібності, формувати професійні якості та вміння, що згодом знадобляться їм у професійній діяльності [8, с.8].

Сьогодні більшість занять у навчальному процесі зорієнтована тільки на лекційні та семінарські заняття, тобто на пасивне накопичення знань і формування певних навичок та вмінь. Підготовка майбутніх педагогів має бути зорієнтована на постійний професійний розвиток, самовдосконалення, що забезпечить у подальшому високий рівень продуктивності професійної діяльності і, як наслідок, кар'єрне зростання та самореалізацію. Крім успішного оволодіння необхідною базою знань і вмінь відповідно до специфіки обраної спеціальності, важливим також є володіння максимально вираженими професійно необхідними якостями та практичними навичками, що є передумовою ефективного здійснення професійних функцій на будь-якому етапі професійного становлення особистості. Проте на лекційних заняттях це майже не можливо. Тому, на нашу думку, підготовку майбутніх педагогів варто проводити саме інтерактивними методами, які передбачають взаємодію.

Під час проведення занять широко використовуються інтерактивні технології навчання.

Семінарські заняття можна проводити у формі пізнавальної гри, яка вимагає спеціальної підготовки студентів та проводиться з метою обговорення й розв'язання теоретичних і практичних проблем курсу, розвитку в студентів творчого мислення, формування умінь висловлювати свої думки, професійно використовувати знання в навчальних умовах. На початку заняття студенти діляться на дві команди, що є елементом змагання і стимулює до правильних відповідей. Кожна команда обирає назву та складає девіз, відповідно теми семінарського заняття. А потім відповідно до теми заняття викладач пропонує завдання та вправи (мікрофон, акваріум, метод мозкового штурму, словесна дуель, карусель, банк педагогічних ідей). Оцінювання під час семінару відбувається отриманням певної суми балів, студенти отримують за відповіді пелюстки різних кольорів, кожна пелюстка – відповідний бал. В кінці заняття пелюстки (бали) підраховуються, студенти отримують відповідні оцінки.

Іншим інтерактивним методом є технологічний практикум, основна мета якого полягає в посиленні практичної спрямованості навчання. Основною формою роботи

студентів на технологічних практикумах є групова діяльність. При цьому всі мікрогрупи виконують різні завдання, а на завершальному етапі відбувається колективне обговорення.

Метод імітаційно-рольового моделювання виконує одне з найважливіших завдань підготовки майбутніх вчителів початкового навчання, а саме максимальне наближення навчального процесу до реальних життєвих проблем, з якими майбутні спеціалісти будуть мати справу у своїй професійній діяльності. Він передбачає конструювання моделей різноманітних педагогічних ситуацій. Цей метод проводиться з метою набуття студентами певного досвіду й вироблення ними власного підходу до розв'язання проблем. Окрім того, дозволяє вийти за звичні рамки стереотипів поведінки, знаходити і активно використовувати нові елементи спілкування, театралізацію, моделювання реальних умов професійної діяльності, програвання тієї чи іншої ролі (педагога, дитини, батьків тощо). З цією метою проводяться такі сюжетно-рольові ігри: «Експрес талантів», «Науково-практична конференція», «Батьківські збори».

Значне збільшення обсягу навчального матеріалу, яке вимушений опрацювати сучасний студент та скорочення часу відведеного на його засвоєння підсилює значення самостійних форм навчання. За таких умов особливого значення набуває для сучасної професійної підготовки майбутнього педагога застосування в навчальному процесі новітніх інформаційних технологій.

Так на заняттях з педагогічної майстерності доречно використовувати:

- демонстрацію навчальних відеосюжетів, в яких розглядаються конкретні проблемні ситуації з професійної діяльності педагога;
- візуалізацію навчального матеріалу лекцій у вигляді схем, таблиць, малюнків тощо. Досить потужним інструментом візуалізації лекцій є сьогодні програма, за допомогою якої здійснюються презентації Microsoft Power Point. Презентація дозволяє викладачу значно скоротити час подачі інформації, а також конкретизувати і узагальнити лекційний матеріал;
- демонстрацію науково-популярних і художніх фільмів, в яких розкриваються педагогічні проблеми. Навчальні кінофільми можна використовувати напередодні вивчення навчального матеріалу, у процесі вивчення матеріалу чи після вивчення теми як повторення і закріплення вивченого. Обов'язковим елементом демонстрації науково-популярних фільмів є їх обговорення в аудиторії;
- проведення групових відеопроєктів, з аналізом діяльності робочих груп над поставленими завданнями. Студенти об'єднанні у робочі групи працюють над спільним відеопроєктом і його презентацією в електронному варіанті. Оцінювання робіт проводиться самими студентами за попередньо підготовленими викладачем критеріями оцінювання.

Викладач має оцінювати виправданість використання інформаційних технологій у конкретних робочих моментах професійної підготовки майбутнього педагога початкового навчання і вдало поєднувати використання інформаційних технологій з інтерактивними формами навчання [9, с 20].

Ефективність втілення нововведень у навчальний процес значною мірою залежить від викладачів. Викладачеві доцільно усвідомити освітню цінність якісно нового виду педагогічної взаємодії: змінити монологічну технологію навчання на діалогічну і

полілогічну технологію педагогічного спілкування, забезпечити співпрацю зі студентами у пошуково-пізнавальній діяльності; замінити роль «транслятора» знань, як основного джерела навчальної інформації, на багаторольову діяльність – партнера, консультанта (тьютора), співрозмовника, колеги, на засадах взаємоповаги, співпраці, співтворчості.

Отже, розвиток інноваційних процесів в освіті на сучасному етапі є об'єктивною закономірністю, що зумовлюється інтенсивним розвитком інформаційних технологій у всіх сферах людського життя; оновленням змісту філософії сучасної освіти, центром якої став загальнолюдський цілісний аспект; гуманістично зорієнтованим характером взаємодії учасників освітнього процесу; необхідністю підвищення рівня активності та відповідальності студента, майбутнього спеціаліста, за власну професійну діяльність. У зв'язку з цим винятково важливого значення у становленні професійної майстерності набуває використання інноваційних технологій та інтерактивних методів навчання [9, с. 247].

Список літератури:

1. Гаманюк О. А. Історичні витоки розвитку педагогічної майстерності вчителів початкових класів у педагогічній спадщині вітчизняних вчених на початку ХХ ст. / О. А. Гаманюк. // Духовність особистості: методологія, теорія і практика 5. – 2013. – №58.
2. Національна доктрина розвитку освіти в Україні у ХХІ ст. / Академія педагогічних наук України. Міністерство освіти і науки України. – Київ "Шкільний світ". – 2001.
3. Концепція безперервної системи національного виховання дітей та молоді. – К.: Освіта, 1994.
4. Вчителю про педагогічну техніку / За ред. Л. І. Рувінського. – М.: Педагогіка, 1987. – 154 с. – Рос. мовою.
5. Колесник Н. Є. Педагогічна майстерність майбутніх вчителів початкових класів на уроках трудового навчання: Історико-педагогічний аспект [Електронний ресурс] / Н. Є., Колесник // Вісник Житомирського державного університету. Випуск 50. Педагогічні науки. – 2010.
6. Педагогічна майстерність: Підручник / І. А. Зязюн, Л. В. Крамущенко, І. Ф. Кривонос та ін.; За ред. І. А. Зязюна. – 3-тє вид., допов. і переробл. – К.: СПД Богданова А.М., 2008. – 376 с.
7. Сухомлинський В. Сто порадучителєві // Вибрані твори: У 5 т. - К.: Рад. шк., 1976. - Т. 2. - С. 419-654. / Sukhomlyns'kyj V. Sto porad uchytelevi // Vybrani tvory: U 5 t. - K.: Rad. shk., 1976. - T. 2. - S. 419-654.
8. Федорчук В. В. Основи педагогічної майстерності. – Кам'янець-Подільський: Видавець Зволейко Д., 2008. - 140 с.
9. Дичківська І. М. Інноваційні педагогічні технології : навч. посіб. / І. М. Дичківська. - К. : Академвидав, 2004. – 352 с.

ДЕЯКІ АСПЕКТИ ОСВІТНЬОГО МЕНЕДЖМЕНТУ США

Козубовська І.

доктор педагогічних наук, професор,
завідувач кафедри загальної педагогіки
і педагогіки вищої школи

Шароді Ю.

ДВНЗ «Ужгородський національний університет»

Освіта – це суспільний процес розвитку й саморозвитку особистості. Вона передбачає оволодіння соціально значущим досвідом, втіленим у знання, вміння, навички творчої діяльності та форми духовно-практичного освоєння світу. Освіта істотно детермінує майбутній формат суспільства і, насамперед, його змістові параметри, зумовлюючи особистісні якості індивідів, їхні знання, вміння, навички, світоглядні й поведінкові пріоритети. Таким чином, у кінцевому результаті освіта задає потужність соціально-економічного та духовно-культурного потенціалу як окремого індивіда, так і суспільства, цивілізації в цілому.

Ефективність освітнього процесу у в значній мірі залежить від особливостей управління (менеджменту).

Менеджмент (англ. «management» – управляти) – специфічний вид діяльності, спрямованої на досягнення певних передбачених цілей виробничо-господарською організацією (підприємством), яка функціонує в ринкових умовах, шляхом раціонального використання її матеріальних, трудових і фінансових ресурсів. Іншими словами – це вміння досягти поставленої мети, використовуючи працю, інтелект, мотиви поведінки інших людей.

Менеджмент є практичною професійною діяльністю і водночас специфічною наукою, яка виокремилася в самостійну галузь в кінці ХІХ-го на початку ХХ-го століття.

Сучасну парадигму менеджменту сформовано на основі діалектичного розвитку, аналізу й відбору найефективніших технологій менеджменту на всіх етапах його становлення з урахуванням нових соціально-економічних реалій і розвитку менеджменту як науки, спрямованої на продукування нових знань.

Науковий зміст менеджменту формує цілісна система знань про управління, нагромаджена століттями практичної діяльності людей і подана у вигляді теорій, ідей, концепцій, закономірностей, принципів, способів, форм і методів управління. Менеджмент як галузь наукового знання містить два взаємопов'язаних розділи: концептуальний – теорія менеджменту; прикладний – систематизований набір теоретично осмислених і практично обґрунтованих

IMPACT OF MODERNITY ON SCIENCE AND PRACTICE

рекомендацій для конкретних ситуацій, які виникають у процесі управління різними типами організацій.

Наука і практика менеджменту запозичують і асимілюють з інших сфер знань те, що може принести реальну користь менеджерам. Менеджмент як наука зорієнтований на пояснення природи управлінської праці, встановлення зв'язків між причиною і наслідком, виявлення зовнішніх і внутрішніх чинників та умов, за яких спільна праця людей виявляється кориснішою і ефективнішою. Менеджмент дає можливість не тільки якісно управляти поточними справами, але й прогнозувати розвиток подій та відповідно розробляти стратегію і тактику діяльності організації.

Значення сучасного менеджменту в тому, що він дозволяє перетворити людські знання, досвід і досягнення науково-технічного прогресу у виробничу силу, а також у творчому застосуванні інформаційних технологій, сприянні інноваційним процесам.

Педагогічний (освітній) менеджмент, як окремий вид менеджменту, розкриває особливості управління в галузі освіти. Менеджер освіти – це керівник освітньої установи, чи конкретного структурного підрозділу в галузі освіти, який є професійним управлінцем, має відповідний рівень компетентності і свідомо застосовує науково обґрунтовані прийоми, засоби впливу на людей у професійній діяльності.

У програмі «Освіта» визначено магістральну лінію управління – забезпечення оптимальних умов функціонування освітньої галузі, створення системного механізму її саморегуляції на загальнонаціональному, регіональному, місцевому рівнях та у навчально-виховних і наукових установах освіти, формування ринку інтелектуальних ресурсів і освітніх послуг, забезпечення реалізації стратегічних завдань реформування освіти.

Демократизація освіти передбачає демократизацію управлінської діяльності її керівників, формування демократичного стилю управління, наявність та ефективність функціонування колегіальних органів, продуктивного співробітництва.

Загальноприйнятим у науковій літературі є погляд, згідно з яким фундатором концепції управління як специфічного виду діяльності є американський менеджмент, який створив образ менеджера-професіонала в галузі організації та управління, сформував найбільшу у світі управлінську інфраструктуру, вклав кошти в розвиток і популяризацію ідей менеджменту в країні й за кордоном. Його провідне значення у світі, вплив на розвиток теорії і практики управління безперечні. Саме тому вивчення американського досвіду управління і підготовки управлінських кадрів набуває актуальності для України в умовах реформування вітчизняної освіти, переходу її на інноваційний шлях розвитку. Значний вклад в розвиток теорії менеджменту внесли відомі американські вчені Г.Гейл, С.Доннел, Г.Кунц, М.Мескон, А.Хедуорі та ін.

IMPACT OF MODERNITY ON SCIENCE AND PRACTICE

Термін «управління» в США використовується стосовно трьох основних сфер : управління системами машин, технологічними процесами; управління діяльністю групи, колективу, який вирішує певне завдання; управління процесами, які відбуваються в живих організмах.

Сьогодні менеджмент в американських наукових джерелах все частіше розглядається як складне соціально-економічне, інформаційне, організаційно-технічне явище, яке є одночасно процесом діяльності і наукою з власними закономірностями і принципами.

Таким чином, можна виокремити основні варіанти формального визначення поняття «менеджмент» у науковій літературі США : практика виконання управлінських робіт; наука (галузь знань); функція (вид діяльності); технологія управління; орган (апарат) управління.

На основі головних завдань, функцій менеджменту в американській літературі аналізують його види : виробничий, інноваційний, кадровий, інформаційний, фінансовий, податковий, міжнародний та ін. Що стосується освітнього менеджменту, то він може розглядатися як в контексті виробничого, так і кадрового, інноваційного, інформаційного.

На думку американських науковців, менеджерська діяльність в будь-якій галузі, в тому числі й освітній, пов'язана з аналізом і діагностикою ситуацій, визначенням основних завдань, тенденцій; висуненням управлінських альтернативних варіантів дій, оцінкою кожної альтернативи, визначенням найбільш адекватних вимогам дій; розробкою конкретного курсу (програми дій), який був би найбільш ефективним. Все це вимагає наявності в сучасного менеджера багатьох специфічних професійних та особистісних якостей і вмінь. Серед них найбільш важливими є : уміння керувати, взаємодіяти з людьми, що передбачає : високий рівень розвитку комунікативних здібностей, емпатію, об'єктивність, толерантність, лідерські якості, креативність; здатність створювати цілісну картину навколишньої дійсності, що передбачає : вміння відчувати політичний клімат та соціально-економічну ситуацію, вміння формувати позитивну громадську думку, прогнозувати розвиток; здатність мислити чітко і ясно, що передбачає : творчу уяву, цілісність та аналітичність мислення, інтуїцію, відчуття реальності, здатність приймати правильні рішення; здатність успішно завершувати справу, що передбачає : високий рівень саморозвитку і самомотивації, ентузіазм, амбіційність, здоровий глузд, адаптивність; особистісна зрілість, що передбачає : професійність, адекватну самооцінку, чітке усвідомлення сильних і слабих сторін, прагнення до самовдосконалення, етичну поведінку, лояльність, стресостійкість. Менеджер також повинен мати широкий світогляд, бути хорошим психологом, добре відчувати ризики, вміти проводити дослідження [1; 2].

Деякі американські вчені (Д.Ліммерк, Б.Куінгтон) зосереджують увагу на таких пріоритетних індивідуально-особистісних якостях менеджера : нестандартне мислення, допитливість, винахідливість, емоційна стійкість,

IMPACT OF MODERNITY ON SCIENCE AND PRACTICE

відкритість, гнучкість, самоорганізованість, обов'язковість, енергійність, відповідальність, комунікативність та інші.

Ф.Вудкок наголошує на важливості здатності менеджера управляти собою, правильно розпоряджатися власним часом, вміти ставити мету і домагатися її досягнення, здатності швидко і ефективно вирішувати будь-які проблеми, гнучко реагувати на зміни ситуації, ефективно впливати на людей, допомагати співробітникам, створювати групи для виконання завдань, вміло використовувати людські ресурси, швидко засвоювати нові методи роботи, формувати нові уміння і навички.

Більшість американських учених підкреслюють важливість етичних вимог в менеджменті, що передбачає необхідність дотримуватися загальних норм і правил моральної поведінки, прийнятих в даному суспільстві, і норм професійної етики.

Всі вищезгадані якості зумовлюють успішність діяльності менеджера і повинні формуватися в процесі професійної підготовки менеджерів у вищих навчальних закладах з урахуванням їх майбутньої спеціалізації.

Список літератури

1. Danos P. Changing with the times. Business education must transform in response to global business needs. *Business India*. 2010, October 4-17. P. 128-140.
2. Gale G. Governance in the Twenty-First-Century University: Approaches to Effective Leadership and Strategic Management. *Higher Education Report*. V. 30. No 1. 2003. P. 154 – 158.

ВЛИЯНИЕ ГЕНДЕРНЫХ ФАКТОРОВ НА ФОРМИРОВАНИЕ ДИСГАРМОНИИ СУПРУЖЕСКИХ ПАР

Осокина О.

д.мед.наук, профессор, заведующая кафедры психиатрии, психотерапии,
наркологии и медицинской психологии
Донецкого национального медицинского университета

Ушенин С.

к.мед.наук, доцент, заведующая кафедры психиатрии, психотерапии, наркологии и
медицинской психологии
Донецкого национального медицинского университета

Путятин Г.

к.мед.наук, доцент, заведующая кафедры психиатрии, психотерапии, наркологии и
медицинской психологии
Донецкого национального медицинского университета

Полоролевая идентичность, являясь одной из базовых структур самосознания, играет важную роль в процессах адаптации и саморегуляции человека. Исследователи в последнее время задаются вопросами о связи маскулинных и фемининных характеристик с психологической адаптацией [1]. Дисбаланс полоролевой структуры личности может стать предиспозиционным фактором формирования невротических состояний, психосоматических расстройств, а также способствует семейной дисгармонии и снижает качество жизни семьи [2]. Поэтому учет этих факторов важен при разработке психокоррекционных мероприятий у пар с семейной дисгармонией.

Нами было проведено исследование 14 молодых супружеских пар с семейной дисгармонией. Среднее время вступления в брак составило 22,7 лет. Средний возраст пребывания в браке составлял 4,3 года. Группа сравнения состояла из 11 супружеских пар, у которых отсутствовали признаки внутрисемейной дисгармонии. Каждый из испытуемых был обследован по при помощи опросника California Psychological Inventory (CPI), разработанного Харрисоном Гофом в 1987 году и направленного на оценку социальных полоролевых стереотипов, характерных для общества [4].

Результаты исследования показали, что мужчины с высоким уровнем маскулинности (n=8) испытывали меньшее количество жизненных проблем по сравнению с низкомаскулинными (n=4), но отличались сниженными коммуникативными функциями. У них также наблюдалось снижение эмоциональных проявлений. В то же время низкомаскулинные мужчины характеризовались беспомощностью, изолированностью, одиночеством, зависимостью, пассивностью, склонностью к депрессии, низкой самооценкой, тревожностью, низким уровнем достижений, нерешительностью. Высокомаскулинные женщины (n=4), как и мужчины, характеризовались трудностями в установлении и поддержании межличностных

контактов в гетеросексуальных отношениях, у них также был повышен уровень агрессии. У низкомаскулинных женщин (n=10), как и мужчин, превалировала беспомощность, пассивность, изолированность, чувство одиночества, склонность к депрессии, низкая самооценка и нерешительность в вопросах карьеры. У высокофемининных женщин (n=4) наблюдался повышенный уровень тревоги и низкая самоуверенность, а у низкофемининных (n=5) – трудности в установлении и поддержании межличностных контактов и повышенная агрессивность.

При этом группа семейных пар с сексуально-психологическими дисгармониями придерживались традиционных моделей женского и мужского поведения. Мужчины же со смешанными (андрогинными) личностными качествами имели наибольшие показатели психологического комфорта в сексуальных отношениях, чем высокомаскулинные. Женщины с высокой андрогинностью также были более счастливыми в браке.

На основании полученных результатов мы можем сделать предположение, что следование полоролевым стереотипам, которые разграничивают маскулинность и фемининность как две взаимопротивоположные модели полоролевого поведения, оказывает отрицательное влияние на адаптационные возможности психики и поведения мужчин и женщин, вызывая сексуальные дисфункции и дисгармонии. Ограничение половых ролей стереотипизированными представлениями общества о норме и отклонениях значительно сужает пути достижения межличностной гармонии, а также самооценку мужчины во всех сферах социального взаимодействия. При этом андрогинная личность более приспособлена к семейной жизни, так как имеет наиболее богатый репертуар полоролевого поведения, чем носители стереотипов.

Таким образом, психотерапевтическая коррекция семейных пар должна, в том числе, быть направлена на нивелирование половых стереотипов, что даст возможность более успешного лечения семейных дисгармоний.

Список литературы

1. Лопухова О. Г. Взаимосвязь компонентов этнической и гендерной идентичности с проявлением психологической адаптивности // Вестник ТГГПУ. - 2010. – С. 309 – 315.
2. [Ениколопов С. Н.](#) Концепции и перспективы исследования пола в клинической психологии / [С. Н. Ениколопов](#), [Н. В. Дворянчиков](#) // Психологический журнал / Ред. [А. В. Брушлинский](#), [И. О. Александров](#), [И. И. Чеснокова](#). – 2001. – Т. 22, №3. – С. 100 – 115.
3. Aiken L. R. Psychological Testing and Assessment. New York : Allyn and Bacon, 2004. – 512 p.

ПРОБЛЕМА ФОРМУВАННЯ ЗДОРОВОГО СПОСОБУ ЖИТТЯ УЧНІВСЬКОЇ МОЛОДІ У СФЕРІ ДОЗВІЛЛЯ.

Останіна Н.

канд. пед.наук
НДУ ім. Миколи Гоголя

Автор статті акцентує увагу на зростанні інтересу до проблеми збільшення соціальної ваги дозвілля у системі ціннісних орієнтацій особистості, робить наголос на особливості організації соціально-педагогічної роботи з формування здорового способу життя підлітків у сфері дозвілля, як аспекті вирішення державної програми здоров'я: таким чином підкреслюється велике значення здоров'я в системі людських цінностей.

Ключові слова: здоров'я, сфера дозвілля, формування здорового способу життя, учнівська молодь.

На початку ХХІ століття, розглядаючи проблему стратегічних завдань реформування освіти України, «Національна доктрина розвитку...» (2002р.) визначила орієнтир на формування творчої особистості через створення умов для її фізичного і морального здоров'я: таким чином, Український уряд взяв на себе зобов'язання покращити стан здоров'я молоді. Впровадженню стабільної національної політики здоров'я в Україні сприяла співтворчість двох цільових міністерств - Міністерства освіти України і Міністерства охорони здоров'я України та Державного комітету України у справах сім'ї та молоді з Міністерством охорони здоров'я Канади, Канадським Центром громадського здоров'я (Public Health Agency of Canada), що мають значний досвід, певні стандарти роботи у галузі пропаганди здорового способу життя [1]. Розробка та впровадження стратегії пропаганди здорового способу життя серед молоді України передбачувала вирішення ряду завдань: сприяння створенню міжгалузевої моделі пропаганди здорового способу життя серед молоді; посилення потенціалу молоді до пропаганди здорового способу життя і заохочення поведінки, основаної на відмові від куріння, боротьбі з наркоманією та алкоголізмом; зміцнення потенціалу агентів виконання, а також усього суспільства, до пропаганди здорового способу життя. Й як крок до вирішення стратегічних задач, обов'язковим компонентом оновленої системи національної освіти, зокрема, мають бути сформовані знання про збереження та зміцнення здоров'я, сталі уявлення про здоровий спосіб життя у підростаючого покоління як майбутнього держави [4].

За результатами наукових досліджень здоровий спосіб життя (ЗСЖ) - це спосіб життєдіяльності, спрямований на збереження і покращення здоров'я людей. Він забезпечує досягнення високого рівня психічного і фізичного розвитку, високу працездатність і реалізацію генетичного запрограмованого довголіття. Проблема формування здорового способу життя охоплює широкий спектр питань. Але необхідність збереження здоров'я і запобігання його руйнації потребує всебічного і

комплексного висвітлення всіх можливих форм вкорінення в систему освіти формування здорового способу життя. На сьогодні теоретико-методологічні засади цих питань сформульовано у працях Оржеховської В.М., Сущенко Л.П. та ін.; психолого-педагогічні аспекти виховання здорового способу життя учнівської молоді розглянуті в дослідженнях Похолінчука Ю.Т., Солопчука М.С.; питання формування здорового способу життя засобами ігрового спілкування у години дозвілля висвітлює Яременко Н.В., Петрова І. В. та інші [3].

У філософському розумінні «спосіб життя» – це синтетична характеристика сукупності типових видів життєдіяльності людей (індивідів та соціальних утворень) у поєднанні з умовами життя суспільства. Тобто, поведінка, або стиль життя, є одним з найважливіших елементів способу життя в цілому, який не може не впливати на здоров'я окремої особи або на здоров'я тих чи інших соціальних груп населення. До чинників оздоровлення, що є складовими здорового способу життя (стилю і устрою життя), належать: активна рухова діяльність; оптимальний режим дня; збалансоване харчування; дотримання правил особистої гігієни; відсутність шкідливих звичок; позитивні емоції. З позицій викладеного розуміння феномена здоров'я людини походить визначення поняття здорового способу життя (ЗСЖ): це все в людській діяльності, що стосується збереження і зміцнення здоров'я, все, що сприяє виконанню людиною своїх людських функцій через діяльність з оздоровлення умов життя - праці, відпочинку, побуту. Складові здорового способу життя містять різноманітні елементи, що стосуються усіх сфер здоров'я - фізичної, психічної, соціальної і духовної. До найважливіших з них відноситься і рухова активність (фізична культура і спорт, використання засобів різноманітних систем оздоровлення, спрямованих на підвищення рівня фізичного розвитку, його підтримку, відновлення сил після фізичних і психічних навантажень).

Проведені раніше вивчення проблеми вільного часу показують, що учні перебувають у школі лише певну кількість годин на добу. Є періоди, коли вони зовсім вільні від обов'язкового відвідування школи: канікули, вихідні дні, свята тощо, коли їх вільний час організується батьками або ж протікає стихійно. Отже, саме дозвілля можна назвати тією сферою життєдіяльності, де найбільш яскраво проявляються наслідки суспільних трансформацій ціннісних орієнтацій членів суспільства, представників підростаючого покоління, тощо.

На сьогодні до організованих форм охоплення підлітків освітньо-виховним впливом належать позашкільні заклади, такі як спеціалізовані спортивно-оздоровчі центри, палаци, дитячі та юнацькі секції та інші. які залишаються визнаною формою організації колективного дозвілля, творчих справ дітей та підлітків. Проте, до систематичних занять поза школою позашкільні заклади залучають лише до 25 % учнів, а піклування про вільний час решти залишається справою школи, самої дитини і сім'ї [1]. Однією з провідних функцій закладів дозвілєвої сфери, які залучаються до проблеми з формування здорового способу життя – це ефективна пропаганда здорового способу життя, яка базується на засобах навчання правил та норм поведінки, з метою їх проведення в життя в конкретних умовах.

Ми бачимо, що учнівській молоді сьогодні потрібні не лише знання, а й життєві навички, що допомагають робити життєвий вибір, досягати мети, оцінювати ризики,

зберігати і покращувати здоров'я та якість життя. Школа, сім'я, заклади соціального обслуговування, заклади дозвілєвої діяльності в сучасних перебудовних умовах можна визначити як найефективніші інституції формування здорового способу життя учнівської молоді. Проте, їх можливості недостатньо використовуються через брак матеріального та інформаційного забезпечення.

Визначення рівня сформованості у молоді культури здорового способу життя здійснюється з допомогою критеріїв:

- наявність знань про здоров'я та способи його збереження;
- володіння вміннями і навичками здорового способу життя та інш.

Аналізуючи форми проведення дозвілля, його слід пов'язувати з таким фактором, як оновлення стилю дозвілля, що відображує переорієнтацію цінностей і замінює цінність праці на цінність дозвілля. Це створило можливість масового залучення до дозвілля, доступності до нього різних соціальних груп, урізноманітнення форм дозвілля. Дозвілєва робота в секціях фізкультури та спорту націлюється на поглиблення знань підлітків з особливості підходів до збереження здоров'я, визначення факторів ризику розвитку захворювань, наслідків шкідливих звичок, ризикованої поведінки; з формування навиків самостійних занять фізичними вправами за місцем проживання (фізичними вправами вдома, на дворових майданчиках, стадіонах та інше.) [5].

Перед усе, для гармонійного розвитку особистості, учнівської молоді тощо, як повітря, необхідний рух. Він стимулює здатність мислити, мовний апарат. Тіло дитини, його постава, пози, які він приймає, є зовнішнім виразом психоемоційного душевного стану. В теперішній, дуже непростий навіть для дорослих, час діти все частіше переживають почуття, для них не характерні: душевний біль, самотність, пригніченість, беззахисність. Формування в учнівської молоді основ бережливого ставлення до особистого здоров'я повинно ґрунтуватися на валеологічних знаннях, їхньому сприйнятті та усвідомленні. А знання, розуміння й утілення в практику основ бережливого ставлення до особистого здоров'я – це три ключові моменти для подальшої життєвої соціалізації підростаючого покоління.

Отже, незважаючи на тимчасові негаразди в Україні можливо досягнення позитивних наслідків впровадження системи здорового способу життя, котра насамперед потребує управлінських рішень як на державному, так і на місцевому рівнях.

Література

1. Лавриченко Н.М. Педагогіка соціалізації: європейські абриси – К. : ВІРА ІНСАЙТ, 2000. – 444 с.
2. Наказ Міністерства України у справах сім'ї, молоді та спорту № 1965 від 09.09.2005 р. “Про затвердження Етичного кодексу спеціалістів із соціальної роботи України” // <http://zakon.nau.ua/>
3. Соціальна педагогіка : підруч. для студ. вищ. навч. закл. / за ред. А. Й. Капської. – 4-те вид., виправ. та доп. – К. : Центр учб. л-ри, 2009. – 488 с.
4. Указ Президента України «Про Національну доктрину розвитку освіти» N 347/2002 від 17 квітня 2002 року
5. Яременко Н.В. “Дозвілєзнавство”: Навчально-методичний посібник. – 2-е вид., стереотипне. – Біла Церква, 2003. – 53с.

ТАЙМ-МЕНЕДЖМЕНТ ЯК ІННОВАЦІЙНА ПЕДАГОГІЧНА ТЕХНОЛОГІЯ

Острячко Т., к.п.н.

доцент кафедри соціальної роботи
Національний університет «Чернігівська політехніка»

У педагогічній та психологічній літературі часто-густо вживається поняття «технологія», яке виникло в ході розвитку комп'ютерної техніки і впровадженням нових комп'ютерних технологій. У педагогічній науці з'явилося особливий напрям – педагогічна технологія. Цей напрям зародився в 60-і роки в США, Англії і в даний час поширилося практично у всіх країнах світу. Масову розробку і впровадження педагогічних технологій пов'язують з виникненням технологічного підходу до побудови навчання спочатку в американській, а потім і в європейській школі. Спочатку під педагогічною технологією розуміли спробу технізації навчального процесу, першим дітищем цього напрямку і одночасно фундаментом, на якому конструювалися наступні рівні педагогічної технології, було програмоване навчання. Подальший розвиток студіювання педагогічних технологій розширило розуміння їхнього змісту та практичного застосування у навчальному процесі, що відбилося в різних підходах до визначення цього поняття педагогами та вченими. З огляду на характер системотворчих зв'язків між компонентами освітньої системи, необхідно знайти ланку, яка відповідає цілям освіти в нових соціальних і економічних умовах. На наш погляд, такою ланкою можуть стати педагогічні технології, і технологія «тайм-менеджмент» зокрема. Метою нашої роботи є розгляд «тайм-менеджменту» як інноваційної педагогічної технології. Звернення до даної педагогічної технології вимагає уточнення сутності її поняття. В даний час в педагогічній лексикон міцно ввійшло поняття педагогічної технології. Однак в його розумінні і вживанні існують великі різночитання.

Педагогічна технологія – це сукупність психолого-педагогічних установок, що визначають спеціальний набір форм, методів, способів, прийомів навчання, виховних засобів; вона є організаційно-методичним інструментарієм педагогічного процесу (Б. Лихачов). Водночас, педагогічна технологія – це змістовна техніка реалізації навчального процесу (В. Беспалько), це опис процесу досягнення планованих результатів навчання (І. Волков), це продумана у всіх деталях модель спільної педагогічної діяльності з проектування, організації та проведення навчального процесу з безумовним забезпеченням комфортних умов для учнів і вчителя (В. Монахов), це системний метод створення, застосування і визначення всього процесу викладання і засвоєння знань з урахуванням технічних і людських ресурсів та їх взаємодії, що ставить своїм завданням оптимізацію форм освіти (ЮНЕСКО). Педагогічна технологія означає системну сукупність і порядок функціонування всіх особистісних, інструментальних і методологічних засобів, використовуваних для досягнення педагогічних цілей (М. Кларін) [1, с. 16].

Педагогічна технологія «тайм-менеджмент» – це гармонійне поєднання мети (освоєння студентами комплексних знань в області теорії і практики організації та управління тимчасовими ресурсами, формування компетентностей з використання тайм-менеджменту) з задачами

(формування умінь використання тайм-менеджменту для особистісного зростання здобувача освіти, актуалізації аксіологічного потенціалу освітньої середовища університету, активізація суб'єктної позиції здобувача освіти в освоєнні часу як цінності, використання інноваційних технологій тайм-менеджменту як засобу розвитку умінь самоорганізації здобувача освіти університету, формування умінь використання тайм-менеджменту в розвитку організації) та змістом (розділи дисципліни), методами (діалогічний, евристичний) та формами навчання (лекції, практичні заняття, самостійна робота, тренінги тощо).

У нашому розумінні педагогічна технологія «тайм-менеджмент» є змістовним узагальненням, яке може бути представлено у трьох аспектах: гносеологічному, аксіологічному та праксеологічному. Технологія «тайм-менеджмент» є частиною педагогічної діяльності. Як і будь-яка інша педагогічна технологія, «тайм-менеджмент» передбачає алгоритм процесу, сукупність цілей, змісту організації індивідуальної роботи відповідно до вимог професійної компетенції. Дуже важлива орієнтація здобувачів освіти на час як найважливішу цінність (категорії, поняття і закономірності тайм-менеджменту застосовуються на основі аксіологічного підходу: цілепокладання за методикою А. Лакейна, використання деревовидних карт, піраміда планування Франкліна, принцип Парето, матриці Ейзенхауера) [2, с. 69–70]. Технологія «тайм-менеджмент» здійснюється на практиці шляхом специфічно організованого педагогічного процесу, застосування усіх особистісних, інструментальних і методологічних педагогічних засобів. Необхідно моделювання системи персональних технологій тайм-менеджменту, зокрема використання щоденника, електронного органайзера, інтернет-технологій, складання портфоліо, індивідуального освітнього маршруту. Таким чином, педагогічна технологія «тайм-менеджмент» функціонує і в якості способу діяльності, що пропонує найбільш раціональні шляхи навчання, і в якості принципів і регуляторів, що застосовуються в навчанні, і в якості реального процесу навчання. Тайм-менеджмент – це технологія, яка дозволяє використовувати час відповідно до особистих і навчальних цілей і цінностей.

Педагогічна технологія «тайм-менеджмент» відноситься до технологій розвиваючого навчання. Студенту відводиться роль самостійного суб'єкта, що взаємодіє з навколишнім середовищем. Ця взаємодія включає всі етапи діяльності, кожен з яких вносить свій специфічний внесок у розвиток особистості. Важливим при цьому є мотиваційний етап, за способом організації якого виділяються підгрупи технологій розвиваючого навчання, що спираються на: пізнавальний інтерес (В. Давидов Л. Д., Ельконін Занков); індивідуальний досвід особистості (І. Якиманська); творчі потреби (Г. Альтшуллер, І. Волков, І. Іванов); потреби самовдосконалення (Т. Селевко); аксіологічний потенціал (А. Кірюкова, Г. Мелекесов) [3, с. 38].

Тайм-менеджмент виникає як відповідь на практичні завдання щодо вдосконалення системи управління в цілому та окремими системами та процесами зокрема. Тайм-менеджмент має соціокультурні основи, які необхідно досліджувати і враховувати в ході організації життєдіяльності суспільства. Розробка стратегії і тактики тайм-менеджменту особливо актуальна для сучасної України, яка зіткнулась з проблемою тимчасовості глобального соціального процесу. Тайм-менеджмент є прикладним науковим напрямом, який базується на наукових дослідженнях часу, темпоральності та тяглості.

IMPACT OF MODERNITY ON SCIENCE AND PRACTICE

Таким чином, методика впровадження тайм-менеджменту вимагає від майбутнього фахівця високої особистої організаційної готовності до постійного аудиту і контролю своєї поточної і перспективної діяльності, хронічної організаційної напруги, управлінської досконалості.

Список літератури

1. Селевко Г.К. Современные образовательные технологии. М.: Народное образование, 1998. – 254 с.
2. Архангельский Г.А. Формула времени. Тайм-менеджмент на Outlook 2007. М.: Издательство: Манн, Иванов и Фербер, 2007. – 236 с.
3. Зайцева О.Г., Киргизова Т.И., Кохичко А.Н. Образовательно-инновационные технологии: теория и практика: монография. Воронеж: ВГПУ, 2011. – Книга 9. – 165 с.

УПРАВЛІННЯ ПЕРСПЕКТИВНИМ РОЗВИТКОМ ТЕПЛОПОСТАЧАННЯ НА ПРИКЛАДІ ДІЯЛЬНОСТІ КП “ХТМ”

Пашкова А.

студентка

Харківський національний університет міського господарства
ім. О.М. Бекетова

Науковий керівник

Гнатенко М., доцент

Харківський національний університет міського господарства
ім. О.М. Бекетова

Теплова енергія є ключовою складовою життєдіяльності суспільства. Під теплопостачанням розуміють систему техніко-економічних діяльностей по перетворенню енергії, що має своїм результатом підвищення внутрішньої температури будівель і споруд до значення, прийнятого для проживання людини, інших живих істот, а також необхідного з інших причин (наприклад, виробничих) [1].

Теплопостачання - багаторівнева складна система, що включає в себе етапи виробництва, передачі та споживання теплової енергії. Робота системи має на увазі рішення не тільки складних інженерних завдань, пов'язаних з технічним оснащенням всіх етапів циклу теплопостачання, але також і організаційно-управлінські, економічні механізми.

Постачання теплової енергії споживачам здійснюється тепло-генеруючими, теплоtransportуючими і теплопостачальними організаціями, які на даний час підпорядковані різним відомствам (Мінпаливенерго, Міністерству житлово-комунального господарства, місцевій владі та іншим). В Україні функціонує 21 обласний і 17 міських об'єднань та підприємств комунальної теплоенергетики [2].

Існує безліч підходів до класифікації теплопостачання. Наведена в даному дослідженні класифікація - це узагальнення і уточнення вже існуючих поглядів.

Кінцевим продуктом теплопостачання є тепла енергія. Найважливішим техніко-економічним показником теплопостачання є віддаленість місця виробництва теплової енергії від місця її споживання. За цим показником проведено перший розподіл поняття теплопостачання: на централізоване і децентралізоване [3].

Децентралізованим (автономним) називається теплопостачання, при якому виробництво тепла господарсько і територіально поєднане з його споживанням. В такому випадку віддаленість опалювальної будівлі від місця виробництва порівняна з розмірами самої будівлі. Інше теплопостачання називається централізованим [4].

При централізованому теплопостачанні централізованість стосується лише тієї технологічної обставини, що тепла енергія виробляється в єдиному місці, загалом для багатьох споживачів. Споживачі автономного теплопостачання, що виробляють тепло на місці, не є виробниками енергії взагалі і так само центрованим в загальних для них

усіх джерелах енергії, яку вони отримують ззовні. Так, наприклад, електротеплопостачання, будучи автономним по виробництву тепла, є централізованим по доставці електрики, яка надходить з електромереж.

Центральне опалення - це технологія, яка може заощадити величезну кількість енергії, коли вона застосовується раціонально. Основні техніко-економічні переваги центрального опалення полягають в наступному [5]:

- кілька великих джерел виробництва тепла зазвичай коштують дешевше, ніж еквівалентна кількість дрібних;
- великі джерела виробництва тепла дозволяють спалювати низькосортне паливо і забезпечують ефективний процес спалювання з мінімальним і контрольованим рівнем викидів;
- поширення викидів в більш високих шарах атмосфери за рахунок використання високих димових труб;
- кілька видів палива, що спалюються на централізованих станціях, дозволяють вибирати найбільш доцільну і безпечну систему поставок палива;
- великі станції з виробництва тепла забезпечують природоохоронну і санітарну якість сучасних міст.

У циклі централізованого теплопостачання теплова енергія виділяється в результаті згоряння палива. Пряме централізоване виробництво характеризується тим, що вся енергія (гаряча вода або пар) направляється на потреби теплопостачання. Техніко-економічним здійсненням такого виду теплопостачання є котельня [6].

Теплопостачання безпосередньо пов'язано і з енергетичною безпекою країни, і з благополуччям економіки держави в цілому. Проблеми, що назрівають в цій галузі, вимагають нових комплексних рішень. Більшість сучасних досліджень присвячено зміні вже існуючої системи теплопостачання. Проблеми розвитку, модернізації, реабілітації та реформування систем теплопостачання стоять сьогодні ан першому місці перед комунальними підприємствами теплових мереж.

Падіння ефективності централізованих систем теплопостачання, різке зростання витрат, загальний кризовий стан систем життєзабезпечення в регіонах вимагає адекватних і ефективних інструментів аналізу, прогнозування та прийняття рішень. Як причини системної неефективності називаються знос технічної інфраструктури, її дезінтеграцію, недолік інвестицій, найчастіше - «надмірна централізація», недолік стимулів до ефективної роботи.

Основною метою дослідження є розробка напрямів вдосконалення управління перспективним розвитком, підвищення ефективності і зниження кліматичної уразливості комунальної системи теплопостачання міста Харкова.

СПИСОК ЛІТЕРАТУРИ

1. Рожок Р. В. Комбінована система теплопостачання на базі теплового насоса та сонячного колектора : магістерська дис. : 144 Теплоенергетика / Рожок Руслан Васильович. – Київ, 2018. – 93 с.
2. Державна служба статистики: офіційний сайт [Електронний ресурс] – Режим доступу: <http://www.ukrstat.gov.ua>
3. Зарубіжний досвід розвитку систем централізованого та автономного тепло- та електропостачання [Електронний ресурс] // НПЦР ОЕС України. – 2016. – Режим

доступу до ресурсу: <https://ua.energy/wp-content/uploads/2018/01/5.-TSentralizovane-ta-avtonomne-teplozabezpechennya.pdf>.

4. Енергоефективність в муніципальному секторі. Навчальний посібник для посадових осіб місцевого самоврядування /А.Максимов, І.Вахович, Т.Гутніченко, П.Бабічева, Н.Вакуленко, Н.Ігольнікова, Т.Цифра, О.Молодід, О.Молодід, О.Беленкова, Ю.Ячменьова, Ю.Дорошук, А.Скрипник, А.Ваколюк, В.Бойко, М.Сегедій, Д.Вахович/ Асоціація міст України – К., ТОВ «ПДПРИЄМСТВО «ВІ ЕН ЕЙ»,2015. –184 с.

5. Очеретянко М. Д. Промислова та муніципальна теплоенергетика і енергозбереження : магістерська дис. : 144 Теплоенергетика / Очеретянко Микита Дмитрович. – Київ, 2018. – 94 с.

6. Вертикально-інтегровані структури управління ефективністю функціонування систем комунальної теплоенергетики / монографія – К.: Інститут технічної теплофізики НАН України, 2017. – 258 с.

ПРАКТИЧНІ ЗАСАДИ ФОРМУВАННЯ ОСНОВНИХ КОМПЕТЕНТНОСТЕЙ У ПРИРОДНИЧИХ НАУКАХ І ТЕХНОЛОГІЯХ НА УРОКАХ БІОЛОГІЇ

Пишна Н.

вчитель, кваліфікаційна категорія
«вчитель вищої категорії», педагогічне звання «вчитель-методист»
Філія «Грузький навчально-виховний комплекс»
опорного комунального навчального закладу
«Софіївська загальноосвітня школа І-ІІІ ступенів»
Криворізької районної ради Дніпропетровської області

Основне завдання сучасної загальноосвітньої школи полягає в наданні змоги учневі досягнути внутрішню логіку предмета, що вивчається, у ретельному доборі навчального матеріалу за принципом життєвої доцільності й функціональності, в активізації ролі самостійного навчання.

Мета природничо-наукової освіти в сучасній школі полягає у формуванні в учнів засобами навчальних предметів системи природничих знань та спроможності використовувати ці знання в соціалізації та творчій самореалізації особистості, створенні уявлення про природничо-наукову картину світу, формуванні екологічного мислення й поведінки учня, вихованні громадянина демократичного суспільства.

Пріоритетом у формуванні природничої компетентності учня є навчальна діяльність, що має елементи дослідницького або практико-перетворювального характеру, знання мають бути не «мертвим багажем», а ключем до розв'язання проблем, забезпечення успішної самореалізації в соціумі, облаштування особистого життя.

Упровадження компетентнісного підходу створює умови для формування внутрішньої мотивації навчання. Чинниками, які позитивно впливають на формування мотивації, є:

- практична спрямованість мети уроку як особисто значущої, важливої для кожного учасника навчального процесу;
- використання в процесі навчання здобутого життєвого досвіду учнів, їхніх повсякденних спостережень, досвіду практичної діяльності;
- зв'язок навчального матеріалу з повсякденням, явищами, які відбуваються в довкіллі;
- використання результатів навчання в практичній діяльності людини.

За технологією розвитку критичного мислення перший етап уроку називається «Виклик». Завдання вчителя – здивувати, заінтригувати учнів, а потім пригадати разом все, що їм відомо на даний момент по даній темі з попередніх уроків, з інших предметів, із власного життєвого досвіду.

З перших хвилин уроку намагаюся створити умови, щоб поставити учнів в активну позицію, викликати інтерес, зацікавленість, підготувати їх до добування і сприйняття нової інформації, до продуктивної роботи. Це може бути біологічна казка, загадка, відеозагадка, вірш, проблемне питання.

IMPACT OF MODERNITY ON SCIENCE AND PRACTICE

Спонукаю, щоб учні самостійно визначили тему уроку, його мету і завдання, а також знайшли мотивацію для їхньої навчальної діяльності на уроці.

Так, під час вивчення теми «Різноманітність тварин» у 7 класі на уроці «Кільчасті черви» учні на початку уроку висловлюються, що вони хотіли б дізнатися про дощового черв'яка, якого кожен бачив у своєму житті багато разів. Один учень сказав, що він не розуміє, де у черв'яка «початок, а де – кінець». Таким чином, одним із завдань уроку ставимо: з'ясувати, як визначити передній і задній кінець тіла дощового черв'яка.

Другу частину уроку, яка називається «Осмислення, або основна частина» розпочинаю не з повідомлення готової інформації про біологічні об'єкти та процеси живої природи, а з організації сприйняття учнями самих матеріальних або матеріалізованих біологічних об'єктів та процесів.

Так, прислухаючись до руху дощового черв'яка на аркуші паперу й почувши легкий шурхіт, школярі висловлюють гіпотези щодо походження шурхоту. Після цього пропоную знайти відповідь у тексті параграфа підручника, звідки вони дізнаються, що його тіло вкрите маленькими щетинками. Отримавши інформацію, вони вже можуть самостійно зробити висновок про походження шурхоту.

Якщо можливості спостерігати за живими біологічними об'єктами немає, використовую навчальні відеофільми, муляжі, таблиці. За можливості прагну, щоб школярі працювали з декількома джерелами інформації: текстом підручника, таблицями, схемами, муляжами, відеоматеріалами.

Таким чином, учні отримують знання про біологічні об'єкти та процеси під час спостереження та дослідження їх будови, властивостей, взаємозв'язків, значення. У результаті такого навчання школярі здобувають власні емпіричні знання, які далі збагачуються теоретичними знаннями про ці ж самі об'єкти та процеси, отриманими з підручника, слів учителя, додаткових джерел інформації.

Такий підхід до вивчення навчального матеріалу сприяє формуванню пізнавального інтересу, збагачує індивідуальний досвід учня, забезпечує діяльнісний підхід до навчання.

Плануючи реалізацію змісту програми у навчальному процесі, учителю доцільно структурувати навчальний матеріал на смислові блоки та визначити до кожного з них навчальні задачі, і, як наслідок, різний характер діяльності учнів: дії за зразком; пошук нового засобами встановлення зв'язків із засвоєним раніше; проблемні задачі, що створюють протиріччя, яке можна подолати вдаючись до дослідження; засвоєння нового способу діяльності тощо.

Засобами навчальних завдань учитель повинен спрямовувати зусилля учнів не тільки на відтворення знань та умінь у типовій ситуації, а й вчити застосовувати їх у дещо змінених та нестандартних ситуаціях. Так, наприклад, на уроці у 8 класі «Огляд будови скелета» попрацювавши з паперовими (текст підручника, малюнки, таблиці) та відео-джерелами інформації, учні отримують завдання: за частинами моделі скелета людини визначити, яких кісток не вистачає. Це стимулює їх знову і знову звертатися до тексту підручника, малюнків, таблиць, чого я, як вчитель, і прагну.

У разі компетентнісного підходу вчителя до педагогічної діяльності, учень повинен вчитися висловлювати власну думку, виявляти ставлення до предмета вивчення, узагальнювати навчальний матеріал, робити висновки. Використовуючи

прийом «Континуум», або «Займи позицію», на уроці «Значення опорно-рухової системи, її будова та функції. Кістки, хрящі» задаю запитання класу: «Кістка – це живий орган чи ні?» Проводимо умовну лінію, і я пропоную по один бік цієї лінії стати тих, хто вважає, що кістка – це живий орган, а по другий – тих, хто думає навпаки. Після цього декілька представників від кожної групи обґрунтовують свою думку, використовуючи метод «Прес»:

Я вважаю, що... Тому що... Наприклад, ... Отже, ...

Або

На мою думку, ... По-перше, ... По-друге, ... Таким чином, ...

При цьому учні не повинні боятися висловлювати свою думку. У процесі навчання мною не оцінюється правильність суджень, схвалюється активність учня, приймається будь-яка думка. Ніхто не отримує готової правильної відповіді від вчителя. Попрацювавши з інформаційними джерелами, учні самостійно роблять висновки, або переконавшись у правильності своєї думки, або зробивши для себе нове відкриття у біологічній науці.

Отримавши певний багаж знань, учні вчаться порівнювати об'єкти та процеси, пояснювати сутність та роль процесів життєдіяльності, застосовувати знання у практичній діяльності. Наприклад, під час уроку «Будова та функції кровоносних судин» у 8 класі учням пропонується розв'язати таке практичне завдання:

Доведіть, що судини, які проглядаються під шкірою руки, — вени.

Базові знання для виконання завдання: поняття артерії, вени.

Хід міркувань

1. Учитель. Які судини називаються артеріями, венами?

2. Учитель. Отже, щоб довести, що судини, які проглядаються під шкірою руки, — вени, треба встановити...

Учні ... напрямок руху по них крові: від серця або до серця.

3. Учитель. Для цього проведемо дослід: на руку в передпліччі або кисті накладемо пов'язку, але не дуже туго. Що спостерігаємо?

Учні. Спостерігаємо набухання судин нижче пов'язки.

4. Учитель. Чому набухають судини саме нижче пов'язки?

Учні. Припинився відтік крові до серця, значить, ці судини — вени.

Для активізації пізнавальних інтересів школярів використовую творчі (ситуативні, проблемні) завдання — це взаємозв'язок пізнавального та розумового завдань. Для підготовки проблемних завдань використовую статті науково – популярних природничих видань «Колосок», «Колосочок».

Розв'язання таких завдань вимагає від учня застосування раніше засвоєних знань та вмій у новій ситуації, їх комбінацію та переплетення, побудову їх на основі способу розв'язання, бачення нової проблеми в традиційній ситуації, бачення структури і нової функції об'єкта. Важливе також напруження думки, збудження розумової діяльності.

Одним із цікавих творчих завдань є метод «Кроссенс». Кроссенс – асоціативна головоломка нового покоління. Слово «кроссенс» означає «перетин смислів» і придумане за аналогією зі словом «кросворд», яке в перекладі з англійської мови означає «перетин слів».

Використання творчих завдань дає змогу перевірити, як учень навчився оперувати, й одночасно вчить самостійного пошуку нових знань і способів діяльності.

На підсумковому етапі уроку, який називається «Рефлексія», учні оцінюють свою діяльність на уроці: Сьогодні на уроці я дізнався, що... Я навчився... Мене здивувало... Хочу дізнатися більше про...

Література

1. Інноваційні технології на уроках біології. ТРВЗ-педагогіка / Упоряд. К.М. Задорожний. – Х.: Вид.група «Основа», 2006. – 112 с.
2. Запісочна Л. Засоби розвитку творчості дитини // Біологія. Шкільний світ. – 2012. – № 5 (689). – С. 23-25.
3. Кобець О. О. Розвиток пізнавальної активності учнів шляхом впровадження інноваційних технологій на уроках біології // Золоті сторінки освіти. – 2014. – №1.
4. Пометун О. Енциклопедія інтерактивного навчання. К. – 2007. – 142 с.
5. Стефаненко Г.М. Розвиток творчих здібностей учнів на уроках біології та в позаурочний час // Біологія. Основа. – 2016. – № 6 (486). – С. 2-10.

КРИМІНАЛЬНО-ПРАВОВА ХАРАКТЕРИСТИКА ЗГВАЛТУВАННЯ (СТ. 152 КРИМІНАЛЬНОГО КОДЕКСУ УКРАЇНИ)

Плужнік О., к.ю.н., доцент
Одеський державний університет внутрішніх справ

Згвалтування відповідно до статті 152 Кримінального кодексу України це кримінальне правопорушення – злочин проти статевої свободи та статевої недоторканості особи [1]. Згвалтування належить до найбільш небезпечних злочинів проти статевої свободи та статевої недоторканості особи. Небезпечність його визначається тим, що воно може потягнути за собою тяжкі наслідки, шкідливо впливає на психіку і здоров'я потерпілої особи, нерідко призводить до розірвання шлюбу, сприяє розповсюдженню розпусти, знижує культурний рівень суспільства. На проблему викоринення насильства, в тому числі у сфері статевих відносин, звертають увагу міжнародні організації.

Питома вага згвалтувань в структурі української злочинності невелика, але загальна кількість згвалтувань досить значна і ступіть їх небезпечності високий. Відповідно статистичних показників за 2019 рік по Україні обліковано 352 кримінальних правопорушення передбачених статтею 152 КК України «Згвалтування». Із них направлено із обвинувальним актом до суду 220 кримінальних проваджень [2]. За січень – березень 2020 року по Україні обліковано 102 кримінальних правопорушення, із них у 92 кримінальних провадженнях особам вручено повідомлення про підозру [3].

Законом України № 409-ІХ від 19.12.2019 року [4] з метою посилення відповідальності за злочини, вчинені проти статевої свободи та статевої недоторканості малолітньої особи були внесені суттєві зміни до статті 152 Кримінального Кодексу України (далі КК України).

Згвалтування - це вчинення дій сексуального характеру які пов'язані із вагінальним, анальним або оральним проникненням в тіло іншої особи з використанням геніталій або будь-якого іншого предмета, без добровільної згоди потерпілої особи.

Згвалтуванням є вчинення дій сексуального характеру особами різної статі або однієї статі всупереч бажанню однієї з них шляхом застосування до неї фізичного насильства, погрози негайного застосування такого насильства або з використанням її безпорадного стану. Важливою умовою є вчинення кримінально протиправних дій без добровільної згоди потерпілої особи.

Потерпілою особою від згвалтування може бути як жінка, так і чоловік незалежно від її поведінки та стосунків із суб'єктом злочину (перебування з ним у фактичному чи юридичному шлюбі).

При згвалтуванні може застосовуватись фізичне насильство. Фізичне насильство або погроза його застосування покликані позбавити потерпілу особу можливості вчинити опір або застосування насильства як засіб подолання опору цієї особи, коли вона уступає домагання, боячись більш тяжких наслідків (наприклад, позбавлення її

життя). Фізичне насильство при зґвалтуванні може мати діапазон від утримання силою до позбавлення її життя.

Застосування сили до потерпілої особи без заподіяння їй тілесних ушкоджень кваліфікується за ч.1 ст. 152 КК України. Додаткової кваліфікації за іншими статтями про злочини проти особи в такому разі не потрібно.

Під загрозою застосування фізичного насильства, що вчиняється як засіб подолання опору потерпілої особи (психічне насильство), треба розуміти її залякування (висловлюваннями, жестами, демонстрацією зброї, іншими діями, спрямованих на застосування негайного фізичного насильства до потерпілої особи.

Зґвалтування треба визнавати вчиненим з використанням безпорадного стану потерпілої особи у випадках, коли вона за своїм фізичним або психічним станом (малолітній вік, фізичні вади, розлад психічної діяльності, хворобливий або непритомний стан, сильне алкогольне чи наркотичне сп'яніння, тощо) не могла розуміти характер і значення вчинюваних з нею дій або не могла чинити опір суб'єкту злочину, який міг і повинен був усвідомлювати, що потерпіла особа перебуває саме в такому стані. Зґвалтування вважається закінченим злочином з моменту початку статевого зносин.

Суб'єктивна сторона злочину характеризується прямим умислом: особа усвідомлює, що вчиняє дії сексуального характеру, пов'язані із вагінальним, анальним або оральним проникненням в тіло іншої особи (потерпілої) з використанням геніталій або будь-якого іншого предмета, без добровільної згоди потерпілої особи і бажає цього. Метою зґвалтування є вчинення дії сексуального характеру.

Відповідно до примітки статті згода вважається добровільною, якщо вона є результатом вільного волевиявлення особи, з урахуванням супутніх обставин.

Суб'єктом зґвалтування може бути особа чоловічої або жіночої статі, яка досягла 14 – ти річного віку до скоєння злочину.

Кваліфікуючі ознаки зґвалтування визначені у частині 2 ст. 152 КК України:

- повторність;
- вчинене особою, яка раніше вчинила будь-який із злочинів, передбачених статтями 153-155 КК України
- вчинення таких діянь щодо подружжя чи колишнього подружжя або іншої особи, з якою винний перебуває (перебував) у сімейних або близьких відносинах,
- вчинення таких діянь щодо особи у зв'язку з виконанням цією особою службового, професійного чи громадського обов'язку,
- вчинення таких діянь щодо жінки, яка завідомо для винного перебувала у стані вагітності

Кваліфікуючі ознаки зґвалтування визначені у частині 3 ст. 152 КК України:

- зґвалтування, вчинене групою осіб;
- зґвалтування неповнолітньої особи.

Кваліфікація зґвалтування, вчиненого групою осіб (ч. 3 ст. 152 КК України), може мати місце у разі, коли група осіб діяла погоджено з метою вчинення насильницьких сексуальних дій з потерпілою особою. Для визнання зґвалтування вчиненим групою осіб не вимагається попередньої змови між учасниками злочину.

IMPACT OF MODERNITY ON SCIENCE AND PRACTICE

Неповнолітніми потерпілими від зґвалтування треба вважати осіб віком з 14 до 18-ти років.

Особливо кваліфікуючі ознаки зґвалтування визначені у частині 4 ст. 152 КК України: дії, передбачені частиною першою, вчинені щодо особи, яка не досягла чотирнадцяти років, незалежно від її добровільної згоди.

Особливо кваліфікуючі ознаки зґвалтування визначені у частині 5 ст. 152 КК України: дії, передбачені частинами першою, другою, третьою або четвертою цієї статті, що спричинили тяжкі наслідки.

Тяжкими наслідками, що дають підстави кваліфікувати дії винного за ч.5 ст. 152 КК України, можуть бути визнані смерть або самогубство потерпілої особи, втрата будь-якого органу або його функцій, психічна хвороба або інший розлад здоров'я, поєднані зі стійкою втратою працездатності не менше як на одну третину, непоправне знівечення обличчя, переривання вагітності, а так само зараження вірусом імунодефіциту людини чи іншої невиліковної інфекційної хвороби або сифілісом, що сталися внаслідок зґвалтування.

Список літератури:

1. Кримінальний кодекс України. Закон України № 2341-III, від 5 квітня 2001 року. Редакція від 02.04.2020. Електронний ресурс. Режим доступу : <https://zakon.rada.gov.ua/laws/show/2341-14#n976>

2. Єдиний звіт про кримінальні правопорушення по державі за грудень 2019. Генеральна прокуратура України. forma_1_gruden_2019. Електронний ресурс. Режим доступу:

https://old.gp.gov.ua/ua/stst2011.html?dir_id=114140&libid=100820&c=edit&c=f
o

3. Єдиний звіт про кримінальні правопорушення по державі за березень 2020. Генеральна прокуратура України. forma_1_berezen_2020. Електронний ресурс. Режим доступу:

https://old.gp.gov.ua/ua/stst2011.html?dir_id=114140&libid=100820&c=edit&c=f
o

4. Про внесення змін до деяких законодавчих актів України щодо впровадження Єдиного реєстру осіб, засуджених за злочини проти статевої свободи та статевої недоторканості малолітньої особи, та посилення відповідальності за злочини, вчинені проти статевої свободи та статевої недоторканості малолітньої особи. Закон України № 409-IX від 19.12.2019 року. Електронний ресурс. Режим доступу : <https://zakon.rada.gov.ua/laws/show/409-20#n7>

ДЕЯКІ ОСОБЛИВОСТІ МАТЕМАТИЧНОЇ ОСВІТИ У ВИЩІЙ ШКОЛІ

Повідайчик М.

кандидат економічних наук, доцент
доцент кафедри кібернетики і прикладної математики
ДВНЗ «Ужгородський національний університет»

У сучасних умовах освіта вважається провідним чинником розвитку суспільства, яка спрямована на підвищення освіченості нації, її інтелектуального, культурного, духовного і морального потенціалу. Стратегія розвитку вищої освіти формується виходячи з її соціокультурної функції, яка полягає у відтворенні знань, створенні суспільно значущих інтелектуальних продуктів і розвитку кадрового потенціалу держави. Сучасний університет – це структура, головними завданнями якої є підготовка затребуваних кадрів, проведення наукових досліджень і освоєння інноваційних педагогічних технологій. Провідною ідеєю університетської освіти є формування особистості, здатної нести відповідальність за культуру і освіту суспільства.

Формування певних якостей особистості передбачає їх актуалізацію в процесі професійної підготовки. Однією з суперечностей в організації освітнього процесу, спрямованого на формування високоосвіченого педагога у ЗВО, є невідповідність між системою його індивідуальних цінностей і норм, умінь і навичок з діючими в професійному співтоваристві засобами і формами, необхідними для успішної діяльності. Відомо, що людина, яка опинилася в новій для себе соціальній ситуації, поводить себе згідно з власними культурними нормами, а для набуття досвіду нових взаємин вона повинна прожити в нових умовах. Тому основним шляхом вирішення зазначеної суперечності є, на нашу думку, реалізація математичної освіти в навчальному процесі вищої школи, наближеної до реальних умов професійної діяльності вчителів математики. В процесі виконання діяльності буде проявлятися актуальний рівень професіоналізму педагога і переходити в зону найближчого розвитку особистості. Однак, застосування на практиці цього положення ускладнено особливостями змісту і технологій математичної освіти. Проблема в тому, що математика (як наука і предмет пізнання студентами), принципово відмінна від гуманітарних наук, які є основою всебічного розвитку людини. В той же час, математика все частіше розглядається як загальнокультурна, а не природничо-наукова дисципліна. І це справедливо, тому що математика виконує місію посередника між людиною і природою, між внутрішнім і оточуючим світом особистості. Вона – «міст» між людиною і навколишньою дійсністю.

Математика як наука відображає цілісну картину світу. Продуктивність мислення і сприйняття, формування предметної мови, логічна повноцінність аргументації, розвиток розумових здібностей є реальним результатом математичної освіти за умови її правильної організації.

Спільною рисою, яка пов'язує математику з іншими науками є творчість. Як справедливо зауважує О. Шпенглер, «Найвизначніші математичні мислителі – це представники образотворчого мистецтва в царстві чисел. Виходячи з інтуїції, а не тільки як прийнято вважати із суворої логіки, раціонального мислення, вони виявляли і

вирішували складні математичні проблеми» [1]. Творчість у математиці відіграє більшу роль, ніж в інших науках. Активна робота мозку при вивченні математики розвиває креативність мислення. При цьому потрібно використовувати всі доступні можливості, що дозволяють ставити студента в ситуацію першовідкривача.

В останні десятиліття математика (як навчальна дисципліна) відчуває безпрецедентний тиск з боку наукової громадськості як з приводу змісту освіти, так і щодо методів її викладання. Справа в тому, що глибина її формалізації входять у суперечність як з онтогенезом розвитку та соціалізації окремого індивіда, так і з потребами суспільства щодо забезпечення своєї життєдіяльності. Тому навчання математики та зміст математичної освіти як у середній, так і вищій школі повинні переглядатися в напрямі більшої візуалізації, наочного моделювання та розкриття соціального статусу математики.

Академік А. Колмогоров зазначає, що навіть «найпростіші математичні знання можуть застосовуватися вміло і з користю лише в тому випадку, якщо вони засвоєні творчо, оскільки учень бачить як можна прийти до них самостійно» [2]. У математиці слід пам'ятати не формули, а розвивати процеси мислення. Слід відзначити, що навіть саме слово «математика» походить від грецького слова «μάθημα» – вчитися, пізнавати. Стародавні греки вважали, що поняття «математика», «наука», «пізнання» – синоніми. Однак, як справедливо зауважує Р. Курант, «сьогодні навчання математики нерідко набуває характеру стереотипних вправ у вирішенні завдань шаблонного змісту, що зумовлює розвиток деяких формальних навичок і не сприяє глибокому проникненню в досліджуваний предмет» [3]. Для сучасного освітнього процесу, головним завданням якого є не тільки вивчення основ науки, а й формування компетентної творчої особистості, це висловлювання важко переоцінити. При цьому математика своєю багатотою і цікавою історією, досконалістю формальної мови, високим рівнем логіки і багатьма іншими аспектами, має величезний потенціал для формування особистості.

На нашу думку, специфіка підготовки майбутнього вчителя математики передбачає особливий освітній процес, а саме, суб'єктний розвиток студентів через зміну структури предмета і способів педагогічної діяльності. Навчання повинно ставити майбутнього педагога в ситуацію творчості, колективної співтворчості, рефлексивної діяльності, що дозволить студентам переживати досвід створення інновацій. У процесі вивчення математики передбачаються акти самопізнання, самовідтворення людиною своєї професійної діяльності, які спрямовані на аналіз її процесу і результату, тобто відбувається рефлексія. Стосовно професійної діяльності вчителя математики рефлексія може виступати як критичний аналіз способів діяльності, а також оцінка знань, які лежать в основі цієї діяльності.

Отже, діяльнісний контекст підготовки майбутнього педагога визначає реалізацію в освітньому процесі таких умов, які передбачають проектування, конструювання, виконання студентом творчої самостійної науково-дослідницької роботи. Практичним втіленням цього процесу є моделювання навчально-професійної діяльності вчителів математики, яка спрямована не тільки на оволодіння студентами новими знаннями, вміннями та навичками, але й розкриття їхніх здібностей, розвиток можливостей компетентного і відповідального вирішення професійних завдань, продукування нових

ідей, створення реальних передумов для саморозвитку майбутнього вчителя математики.

Список літератури

1. Шпенглер О. Закат Европы: очерки морфологии мировой истории. Образ и действительность. Минск.: ООО «Попурри», 1998. 528 с.
2. Колмогоров А. О профессии математика. 3-е изд., доп. М.: Изд-во МГУ, 1960. 134 с.
3. Курант Р., Роббинс Г. Что такое математика? 3-е изд., доп. М.: МЦНМО, 2001. 568 с.

ОСОБЛИВОСТІ НАУКОВО-ДОСЛІДНИЦЬКОЇ ПІДГОТОВКИ МАЙБУТНІХ СОЦІАЛЬНИХ ПРАЦІВНИКІВ У ВИЩІЙ ШКОЛІ НІМЕЧЧИНИ

Повідайчик О.

доктор педагогічних наук, доцент,
професор кафедри соціології та соціальної роботи,
ДВНЗ «Ужгородський національний університет»

Провідною умовою стійкого розвитку соціальної роботи як професії є її постійне вдосконалення, яке забезпечується застосуванням у практичній діяльності нових, науково обґрунтованих знань (технологій, форм і методів), адекватних вирішенню нагальних проблем суспільства, що актуалізує потребу науково-дослідницької підготовки соціальних працівників. У зв'язку з цим доцільним є аналіз основних дидактичних закономірностей навчання дослідницькій діяльності в системі вищої освіти зарубіжних країн, зокрема Німеччини, оскільки ця країна має тривалу історію розвитку професії і значний досвід дослідницької підготовки майбутніх соціальних працівників.

Німецькі вчені здійснюють активну діяльність щодо розробки новітніх підходів, а також інноваційних форм і методів дослідницької підготовки фахівців. Так, вчений А. Буссе пропонує організувати навчальну дисципліну у вигляді замкнутого циклу:

- лекція: визначення самостійної роботи на основі конкретного навчального матеріалу, зразків завдань для виконання; короткий теоретичний огляд для роз'яснення типу завдань і методів їх вирішення;
- первинна самостійна робота: опрацювання лекції за допомогою конспекту і підручника з метою поглиблення і закріплення знань; вирішення типових завдань;
- практичне заняття: обговорення головних аспектів лекції; повторне вивчення навчального матеріалу; обговорення суттєвих помилок; контроль знань і надання допомоги для пошуку шляхів вирішення; робота з довідниками та іншими допоміжними матеріалами;
- вторинна самостійна робота: обдумування завдань, обговорених на практичному занятті, і вирішення додаткових завдань (повторення); повторне опрацювання та доповнення записів лекцій (резюме, самоконтроль, закріплення);
- лекція [1].

Ознайомлення студентів з особливостями НДД в практиці німецької вищої школи відбувається з перших курсів їхнього навчання. Так, стало традицією на початку першого семестру знайомити студентів з методикою і технікою розумової роботи, методами наукової праці, зі специфікою вимог вищої школи, з особливостями навчального процесу, організацією самостійної роботи, методами роботи з науковою літературою. В окремих університетах на початку навчального року проводять просемінари, на яких знайомлять студентів з основними поняттями відповідної наукової дисципліни («мова спеціальності»), з методологічними проблемами навчання і наукового дослідження. Всі заходи щодо навчання методам наукової праці на перших

курсах пов'язані з реальним процесом освіти і виховання та з конкретними вимогами до студентів конкретного університету.

В університеті м. Веймара навчальним планом передбачений вступний курс (аналогічний вітчизняному «Вступу до спеціальності»), метою якого є полегшення адаптації студентів у ЗВО. Навчальною дисципліною передбачено загальний огляд майбутніх навчальних завдань та визначальних розділів професії, формується їхня мотивація до обраного фаху. Під час цього курсу в процесі зміни різних видів діяльності викладачі диференціюють студентів відповідно до рівня їхньої підготовленості до навчання. Студентам надається програмна структура та план навчального процесу [2].

Значний інтерес викликає модель практичної спрямованості навчання у німецькій вищій школі. Ця модель впроваджується на етапі базової підготовки та передбачає знайомство студентів з майбутньою професійною діяльністю в процесі вступних орієнтовних занять протягом першого року навчання, застосування ділових ігор у другому семестрі, проведення екскурсій на бази практики та ін. У наступних семестрах практикуються тісні професійні контакти з фахівцями на базах практик. У процесі ділових ігор моделюються робочі ситуації майбутнього фахівця. Під час програвання ділових ситуацій студентами керує тьютор, який знайомить їх з основами професійної діяльності [3].

У багатьох університетах Німеччини, наприклад, для студентів 3–4 курсів навчання будується не традиційно, а у вигляді роботи над дослідницькими проектами. Проект передбачає самостійне вирішення реальної проблеми на основі міждисциплінарного підходу. Науково-дослідницька робота над проектом супроводжується вивченням проблемно орієнтованих курсів.

Ще однією формою залучення студентів до НДД у європейських країнах є комбіноване навчання. Його суть полягає в тому, що протягом усього періоду підготовки або з часу спеціалізації, студенти чергують навчання з роботою в рамках часткової зайнятості: тиждень навчання – тиждень роботи, по семестрах та ін. Такий вид підготовки називається «сендвіч-курси».

Зарубіжна вища школа вирізняється різноманіттям форм контролю науково-дослідницької роботи студентів. Насамперед контроль здійснюється на всіх формах навчальних занять, включаючи консультації та різні форми самостійної роботи. Але головним полем контролю залишаються семінари, практичні заняття, спеціальні форми самостійної наукової роботи і консультації.

Особлива роль у закордонних університетах належить консультаціям, оскільки вважається, що ніде неможливо так добре виявити, оцінити і дати точні вказівки для подальшої роботи, як на консультаціях при особистих бесідах. Консультування розглядається як явище, яке доповнює навчальний процес, як вид допомоги, як один з важелів процесу здобуття знань студентами.

В останні роки виникає все більший інтерес педагогів і психологів до створення програм взаємоконсультування і взаємодопомоги студентів. В основу таких програм покладено принцип з'ясування потенційних можливостей, здібностей до саморозвитку та самоактуалізації. Консультантами можуть бути як здібні студенти, так і студенти з середніми навчальними можливостями, якщо вони є неформальними лідерами в групах.

IMPACT OF MODERNITY ON SCIENCE AND PRACTICE

Особливо варто підкреслити, що до завдань консультантів, окрім питань інформативного характеру, входять також психологічні аспекти.

Окрім методики взаємоконсультування, набула також поширення методика навчального консультування, яка реалізується у вищезгаданих малих групах студентів, що займаються науковою діяльністю, – як необхідна умова реалізації навчального консультування.

У зарубіжній вищій школі групові консультації є систематичними – до початку або під час навчальних занять. При цьому детально обговорюються проблеми планування роботи, розробляються індивідуальні цільові установки для окремих освітніх етапів чи розділів навчання, обираються наукові методи для засвоєння навчального матеріалу, підготовки рефератів, дискусійних доповідей, експериментів та ін. Крім того, консультації є стимулом для наукової співпраці між викладачами і студентами.

Відзначимо, що в європейських ЗВО з підготовки соціальних працівників особлива увага спрямована на свідоме і активне засвоєння студентами навчального матеріалу, на розвиток їхнього логічного мислення, творчих здібностей. Це зумовлює широке застосування як традиційних, так і активних форм занять: лекцій, співбесіди, практикуму, семінару, ділової гри, розбору ситуації та ін. Зокрема, у вищій школі Німеччини семінарські заняття вважаються важливішою формою навчання, аніж лекція. Їхнє завдання – привчати студентів до застосування наукових методів у практичній діяльності. Розрізняють також просемінари (вступний етап), семінари та оберсемінари (або спецсемінари). Вони передбачають активну участь студентів і проводяться у формі вільної групової дискусії. Метою зазначених семінарів є формування наукового мислення студентів; стимулювання їхньої самостійності та активності; вироблення вмінь обговорювати проблему і знаходити її вирішення.

Так, вже багато років в Технічному університеті м. Дрездена практикуються семінари у формі наукової дискусії, яка передбачає пошук і знаходження оптимальної аргументації, тобто студенти шукають кращі аргументи для того, щоб довести правильність висунутої тези. Наукова суперечка показує, наскільки студенти оволоділи в процесі самостійної роботи необхідними знаннями і можуть їх застосовувати на практиці.

У цьому ж університеті ще з 70-х років минулого століття проводяться просемінари, які практикуються вже з другого курсу навчання. Вони відбуваються у формі доповідей студентів, які викладають самостійно вивчений додатковий матеріал, стаючи, таким чином, учасниками навчального процесу. В рамках такої організації навчального процесу в багатьох інститутах і університетах Німеччини проводяться лекції типу «студенти читають для студентів», які мають суттєвий вплив на якість і структуру навчального процесу, що засвідчує практичний досвід і результати педагогічних досліджень [4].

Семінари, які відбуваються «поза стінами» закладу і «виїзні» заняття є особливим видом міждисциплінарних семінарів, основна мета яких полягає в активізації пізнавальних інтересів студентів і залучення їх до наукової діяльності. Заняття на подібних семінарах розраховані на весь семестр і проводяться зазвичай у два етапи. На першому етапі учасники в стінах університету знайомляться з діяльністю соціального закладу чи служби. На другому етапі заняття проводяться безпосередньо в тій

організації, діяльність якої вивчалася. Студент повинен написати реферат на самостійно вибрану тему, яка пов'язана з проблемою семінару.

У вищій школі зарубіжних країн постійно ведеться активний пошук позанавчальних форм роботи, спрямованих на розвиток творчого потенціалу молоді. У Німеччині, наприклад, це студентські творчі дослідницькі групи, які функціонують за принципом «нон профіт», тобто без одержання прибутку. Вони передбачають практичний тренінг студентів старших курсів з виконання невеликих дослідницьких проектів. Всі отримані кошти йдуть на оплату роботи студентів, на організаційні витрати, засоби зв'язку, міжнародні контакти. Першими запровадили таку форму науково-дослідницької підготовки студентів у Вільному університеті м. Берліна. В інших європейських університетах набула поширення практика роботи товариства АЙЕСЕК, яке ставить перед собою завдання організації ознайомчої та виробничої практики студентів у закладах.

На нашу думку, можна використати низку цікавих ідей щодо науково-дослідницької підготовки соціальних працівників з досвіду вищої школи Німеччини. Такими вважаємо: запровадження дослідницької підготовки фахівців з першого курсу навчання в університеті; визнання самостійної роботи як визначального ресурсу ефективності НДД; науково-дослідницька діяльність у малих групах; проведення консультацій і взаємоконсультування під час виконання дослідницьких проектів; побудова лекцій у вигляді замкнутого циклу, проведення семінарів-дискусій, виїзних занять та ін.

Список літератури

1. Busse T.V., Mansfield R.S. Selected personality traits and achievement in male scientists of psychology. *Provincetown*. 1984. №6. S.17–131.
2. Aulerich G., Doebeing K. Umstrukturierung im tertiären Bildungssektor der neuen Länder. *Das Hochschulwesen*. 1993. №5. S. 5–8.
3. Drewelow H. Buchbesprechungen: Hochbegabtenforderung international. *Padagogik*. 1990. №1. S. 78–79.
4. Bernard F. Zielgerichtete Einbeziehung von Studenten in die Leitung von Seminaren. *Das Hochschulwesen*. 1997. №4. S. 24–26.

ВЫДАЮЩИЙСЯ ХАРЬКОВСКИЙ ХИРУРГ, ЗАСЛУЖЕННЫЙ ПРОФЕССОР ТРИНКЛЕР Н. П. И ЕГО ВКЛАД В РАЗВИТИЕ МЕДИЦИНЫ ВО ВТОРОЙ ПОЛОВИНЕ XIX ВЕКА

Подурец А.

студентка 3m-19-27

Харьковский национальный медицинский университет

1. Николай Петрович Тринклер родился 19 ноября 1859 года в городе Санкт-Петербург. Его семья принадлежала к купеческому сословию. Обучаясь в столице, в частной немецкой школе, он получил начальное образование. После этого семья переехала на юг империи. Дальше, в 1877 году, Тринклер учился в Симферопольской классической гимназии. В 1878 году, после окончания гимназии, родители предложили поступить в Харьковский Императорский университет на медицинский факультет.

2. Студент Тринклер имел большой интерес к патологической анатомии и хирургии. На третьем курсе он начал посещать факультетскую хирургическую клинику, которой руководил профессор и известный хирург В.Ф. Грубе. Именно Грубе заметил эрудицию и способности Николая Тринклера. В 1884 году Николай Петрович окончил Харьковский университет с отличием и в том же году ему предложили остаться работать в университете, где он стал сверхштатным ординатором факультетской хирургической клиники, а потом в 1885 году - штатным ординатором и был в этой должности до 1888 года. Вильгельм Федорович Грубе в декабре того же 1888 года подал медицинскому факультету ходатайство о назначении Николая Петровича стипендиатом для подготовки к профессорскому званию, где описал все возможности и способности Тринклера, среди которых знание трех языков, которые давали Николаю Петровичу возможность изучать немецкую, французскую и английскую литературы, а также его обширная эрудиция в разных сферах. [1, С.7-22] С 1888 года по 1892 год он был стипендиатом по кафедре. В 1889 году он защитил докторскую диссертацию "К хирургии поперечных переломов надколенника" и получил должность приват-доцента университета.

3. Н.П. Тринклер часто бывал в зарубежных командировках. В одной из них в 1890 году на Международном медицинском конгрессе в Берлине, выслушав доклад Э. Бергмана о асептике в хирургии, Тринклер решил привезти эту идею в Харьков. По рисункам и схема Бергмана в Харькове был изготовлен и установлен стерилизатор, который уменьшил количество дополнительных заражений и смертей во время операций, из-за необработанных инструментов.

4. Так же Тринклер, ещё будучи ординатором, начал преподавать, но только с 1900 года он уже систематически читал лекции с хирургии брюшной и грудной полостей. В 1910 году он стал ординарным профессором Харьковского университета по кафедре хирургической патологии с десмургией и учением о вывихах и переломах. Теоретические лекции Тринклер чередовал с клиническими, которыми и удивлял своих слушателей. Николай Петрович говорил, что такая методика нужна, чтобы студент "был

способен убедиться в полезном использовании этого теоретического сокровища на практике у постели больного”. [2, С.112-115] Теоретические лекции проходили в аудитории, где он показывал разные анатомические и хирургические препараты. Клинические же лекции проходили в клинике и были связаны с практическими занятиями. Профессор объяснял просто и давал очень много важной и самой главной информации. В 1913 году Тринклер стал руководителем факультетской хирургической клиники.

5. Николай Петрович впервые в России предложил и испытал оригинальный метод дренирования бокового желудочка при гидроцефалии с помощью специальной канюли. Профессор много времени уделял изучению онкологии, он даже написал в 1919 году монографию “Хронические воспаления и злокачественные новообразования”. Так же ему принадлежит монография 1902 года “О siphilis visceralis и его проявлениях в форме хирургических заболеваний”. Тринклер всё время улучшал собственную технику проведения операций, а не использовал методы других хирургов. Он открыл свою частную хирургическую лечебницу в 1906 году и она была доступна даже бедным людям, потому что Николай Петрович был очень добр ко всем и никому не отказывал в помощи. Так же важно знать, что он работал хирургом в Красном Кресте и входил в Общество российских хирургов. Профессора очень часто приглашали на работу в Стокгольм на кафедру хирургии, а также в Московский университет, но он остался предан своему любимому городу, который стал ему родным. [1, С.7-22] “Основы современного лечения ран” – это последняя работа Тринклера, которую он завершил в апреле 1925 года. [3, С.376]

6. Хирург, преподаватель, профессор, общественный деятель и просто хороший человек, именно так можно описать Тринклера Н.П. Он внес огромный вклад в развитие медицины Харькова, хочется ещё добавить, что именно он принес асептику в Харьков и начал переустройство операционной. Николай Петрович является автором около 80-ти научных трудов.

7. Не многие знают, что, кроме хирурга и научного деятеля, Тринклер умел играть на рояли и рисовать картины маслом, об этом рассказал автор монографии о профессоре А.Н. Лебедь, который и работал под его руководством 10 лет. [4, С.79] Так же И.В. Кудинцев повторил высказывание Тринклера “Я получаю одинаковое удовольствие от хорошего разреза, от возможности владеть кистью и создавать по желанию те или иные гармоничные созвучия”. Николай Петрович однозначно был способным и талантливым человеком. [1, С.7-22]

8. С 1925 годом связано многое. Например, в этом году праздновали 40-летний юбилей деятельности хирурга Тринклера. К сожалению, 10 августа 1925 года, Николай Петрович неожиданно скончался. В этом же году Совет Народных Комиссаров Украины решил увековечить память о Н.П. Тринклере, поэтому факультетская хирургическая клиника Харьковского медицинского института была названа его именем, а также и улица на которой находится эта клиника. Чуть позже больница Красного Креста была названа “Народная больница имени Н.П. Тринклера”. [5, С.1084-1085] В этом году исполняется 95 лет со дня названия улицы и клиники в честь Н.П. Тринклера – известного хирурга и заслуженного профессора города Харьков.

Список литературы

- [1] *Кудинцев И. В.* Николай Петрович Тринклер. Биографический очерк // Н.П. Тринклеру. Сборник в честь сорокалетия научной, врачебной и педагогической деятельности.— Харьков: Госиздат Украины, 1925.— С. VII–XXII.
- [2] Петрова З.П. Заслуженный профессор Украинской республики Николай Петрович Тринклер (к 150-летию со дня рождения) / З.П. Петрова, Ж.М. Перцева // Международный медицинский журнал. – 2009. – № 4. – С. 112–115.
- [3] *Тринклер Н. П.* Основы современного лечения ран.— Харьков: Госиздат Украины, 1926.— 376 с.
- [4] Лебедев А.Н. Н.П. Тринклер / А.Н. Лебедев. – Л. : Госиздат. мед. литературы, 1962. – 79 с.
- [5] Памяти проф. Н. П. Тринклера // Врачебное дело. — 1930.— № 14–15.— С. 1084–1085.

РЕАЛІЗАЦІЯ ПРАВА НА ПРИТУЛОК ОСОБОЮ В УКРАЇНСЬКІЙ ДЕРЖАВІ: ОСОБЛИВОСТІ ПРАВОВОГО РЕГУЛЮВАННЯ

Полєшко Е.

викладач кафедри загальноправових дисциплін
Дніпропетровський державний університет
внутрішніх справ

Одним із пріоритетних напрямків захисту прав людини є інститут притулку. Проблема вимушеної міграції, що вже давно набула глобального характеру, особливо загострилася через військовий конфлікт у Сирії та охопила більшість країн Європи [7]. Україна також не лишилася осторонь, вона виступає і країною призначення, і транзитною країною для численних шукачів притулку з різних країн світу. Таким чином, актуальності набуває питання щодо реалізації фізичною особою права на притулок в Україні.

Варто зазначити, що дослідження права притулку, які проводилися в нашій державі, відбувалися здебільшого в площині міжнародного права: Є.С. Герасименко, А.Л. Чернявський, Ю.І. Римаренко та ін. Окремі аспекти притулку розглядали в рамках адміністративного права: С.В. Ківалов, Л.Р. Біла-Тіунова, К.О. Нестеренко, М.М. Аракелян. Особливу увагу проблемам інституту притулку в Україні приділено в наукових працях С.Б. Чеховича. Він у рамках розробки міграційного права досліджував загальнотеоретичні питання, пов'язані з правом особи на притулок. [7] Однак питання особливостей правового регулювання права особи на притулок в Україні досліджено недостатньо.

Вперше право особи на притулок закріплено в Загальній декларації прав людини від 10 січня 1948 р., відповідно до п. 1 ст. 14 якої кожна людина має право шукати притулку від переслідування в інших країнах і користуватися цим притулком [2; 3103]. Право на притулок надається будь-якій особі, яка має цілком обґрунтовані побоювання стати жертвою переслідування за ознакою раси, віросповідання, громадянства, належності до певної соціальної групи або політичних переконань. Надання притулку є мирним і гуманним актом і не вважається недружнім щодо будь-якої держави.

Правовий статус іноземців та осіб без громадянства в Україні визначено Законом України «Про правовий статус іноземців та осіб без громадянства». Цим Законом визначені основні права, свободи та обов'язки іноземців та осіб без громадянства, які проживають або тимчасово перебувають на українській території, порядок розв'язання питань, пов'язаних з перетином ними кордону України та відповідальність за їх порушення. [7] Згідно з ч. 2 ст. 26 Конституції України іноземцям та особам без громадянства може бути надано притулок у встановленому законом порядку [1]. Тобто в Конституції України передбачене право особи на притулок та можливість надання притулку. Проте на даний час відповідного нормативно-правового акту, який би комплексно врегулював питання пов'язані із реалізацією особами конституційного права на притулок в Україні, не існує.

Статтею 4 Закону України «Про правовий статус іноземців та осіб без громадянства» також передбачено право притулку, але відсутнє достатнє врегулювання відносин, які виникають у зв'язку з ним [3]. Даний Закон містить положення про надання особам статусу біженця.

Таким чином, законодавство України розмежовує правовий статус біженця та інститут притулку. Однак питання щодо необхідності такого розмежування є досить дискусійним. С.Б. Чехович вважає, що міжнародне право ці поняття об'єднує, оскільки їхній зміст є ідентичним, і що в законодавстві більшості країн поняття «притулку» та «статус біженців» є тотожними [5, с. 192]

Іншу точку зору викладає науковець К.О. Нестеренко. Право притулку і правовий статус біженця мають відмінну юридичну природу та відмінний спосіб нормативного закріплення. Притулок є лише однією зі складових (нехай навіть основоположною складовою) частин статусу біженця. Право притулку передбачає право особи на в'їзд, поселення, обмеження вислання та заборону видачі, а також право особи шукати притулок на території інших держав, рятуючись від переслідувань, однак цими правами статус біженця не обмежується, він також включає права у сфері працевлаштування, соціального забезпечення тощо. [7] Крім того, притулок можуть одержати не лише біженці. На власний розсуд із міркувань гуманності держава може надавати притулок на своїй території іншим категоріям осіб, наприклад, особам, які тікають від небезпек, пов'язаних зі збройним конфліктом, та які не підпадають під визначення біженця.

У Науково-практичному коментарі до Закону України «Про правовий статус іноземців та осіб без громадянства» статус біженця розглядається як один із видів притулку [3]. Притулок реалізується шляхом надання права на в'їзд на територію певної держави і законного перебування на ній. Особа, яка отримала притулок, за своїм статусом прирівнюється до іноземця, проте відмінність полягає в тому, що особа, яка отримала притулок, не може бути вислана з країни притулку або ж видана нею іншій державі.

Досліджуючи Закон України «Про біженців і осіб, які потребують додаткового або тимчасового захисту» від 08 липня 2012 р. можна дійти висновку, що тимчасовий та додатковий захист також можуть бути визначені як форми притулку, об'єднані наявністю в особі права не бути висланим туди, звідки особа втікає та які застосовуються до вимушених мігрантів [4]. Проте даний Закон не вніс ясності до питання щодо співвідношення таких категорій, як притулок та статус біженця в Україні.

На сьогоднішній день поняття притулку в розумінні ч. 2 ст. 26 Конституції України залишається законодавчо не визначеним. Потреба нормативного визначення притулку може бути вирішена за рахунок внесення змін до даного закону, зокрема до ч. 1, в якій слід передбачити, що притулок – це захист, який надається Україною на її території іноземцям та особам без громадянства шляхом надання їм статусу біженця, додаткового або тимчасового захисту, з підстав та в порядку, визначених цим Законом.

Бібліографічні посилання:

1. Конституція України: прийнята на п'ятій сесії Верховної Ради України 28 червня 1996 р. *Відомості Верховної Ради України*. 1996. № 30. 141 с.
2. Загальна декларація прав людини від 10 грудня 1948 р. *Офіційний вісник України*. 2008. № 93. С. 3103.

IMPACT OF MODERNITY ON SCIENCE AND PRACTICE

3. Про правовий статус іноземців та осіб без громадянства : Закон України від 22 вересня 2011 р. Електронний ресурс. Режим доступу : <http://zakon2.rada.gov.ua/laws/show/3773-17>.
4. Біла-Тіунова Л.Р. Правове регулювання статусу біженця в Україні: стан і перспективи реформування. *Наукові праці*. 2013. С. 194.
5. Чехович С.Б. Юридичні аспекти міграційних процесів в Україні. К. 2001. 287 с.
6. Нестеренко К.О. Адміністративно-правовий статус біженців в Україні : автореф. дис. ... канд. юрид. наук: 12.00.07. Одеса 2013. 20 с.
7. Грабова Я.О. Особливості правового регулювання реалізації особою конституційного права на притулок в Україні. *Прикарпатський юридичний вісник*. 2016. Випуск 6(15). С. 40

ФОРМУВАННЯ ТА РОЗВИТОК ПРИНЦИПУ ГУМАНІЗМУ В ПРАВІ

Поліщук М.

студентка юридичного факультету
Дніпропетровського державного університету внутрішніх справ

Науковий керівник:

Савіщенко В.

професор кафедри загальноправових дисциплін, д.ю.н., професор
Дніпропетровського державного університету внутрішніх справ

Протягом багатовікової історії людство систематизувало значну кількість морально-духовних цінностей, які є основою життєдіяльності людини, незалежно від національності, раси, матеріального стану, політичних уподобань тощо. Вони зафіксовані як постулати, догматичні вимоги, норми поведінки кожної людини не лише в нормативно-правових актах, а й фактично у всіх релігійних збірниках (Біблії, Корані, Талмуді, Законах Ману, Сунні та інших).

Істотним внеском у дослідження теми є фундаментальні праці таких відомих учених, як Д. Вовк, В. Головченко, Ю. Пойда, В. Сорокіна, Є. Харитонов.

Так, для нашого суспільства помітне значення має християнська доктрина (вчення) як сукупність моральних принципів, постанов, поглядів, що містяться в Біблії, папських енцикліках, Томосі про автокефалію Православної церкви України (Указі предстоятеля православної церкви щодо церковного устрою в Україні) та інших документах релігійного значення. Біблійські тексти з визначенням норм бажаної поведінки людини є важливим джерелом пізнання сутності суспільних (у тому числі й правових) відносин і мають бути предметом спеціального дослідження юридичної науки.

Етичне підґрунтя сучасних права і держави у багатьох моментах має явну або іманентну орієнтованість на християнські цінності та ідеї. Наприклад, гуманізм як ідея і принцип західного права, його соціальна зверненість визріли або безпосередньо в середині християнської ідеології, або на підставі ідей, які є секуляризованим продовженням християнства. Це, зокрема, стосується й ідеї прав людини [1, с. 250].

Історично вона складається як опозиційна християнському світогляду, як і будь-який релігійний світогляд, заснований на уявленні про обов'язки душі перед Богом, суспільством та їх первинність щодо прав.

Наприклад, саме крізь ствердження основних обов'язків, викладається життя християнина у Нагірній проповіді Христа. Однак, генетично, концепція прав людини базується на християнському вченні про викуплення, богоподібність людини, свободу її волі, рівність усіх у Христі тощо. У секуляризованому варіанті ці ідеї були покладені в основу обґрунтування самоцінності індивіда, наявності в людини певних прав в силу її людського статусу, а також рівності цих прав, незалежно від походження [2].

Також, у класичній латині відсутнє слово, яке б означало особу, тобто людину, розглянуту окремо від суспільства (термін «*persona*» у римських юристів мав інше значення). Так само у латині часів Стародавнього Риму не було слова, яке можна було б

перекласти як право у суб'єктивному сенсі (право людини на щось). Отже, і термінологічно права людини виростають скоріше з християнського Середньовіччя, ніж з Античності.

Біблія надає великого значення проблемам судочинства. У перших її книжках, Старому Заповіті, простежується тенденція інтерпретації ролі правителя в державі як судді (наприклад, книга «Суддів Ізраїлевих»), посередника в разі конфлікту в суспільстві. Ця інтерпретація цікава тим, що передбачає можливість повної свободи людини, яка має право займатися будь-якою працею, зокрема торгівлею. Посадовці жодним чином не втручаються у справи людей (крім, можливо, стягування податків); державна ж влада виконує роль «нічного сторожа». Вона ніби дримає, втручається лише в разі конфліктів, спорів, порушення правди або добра.

Біблія осуджує необ'єктивних суддів: «...а ненавидять обвинуваченого у воротах і цураються того, хто каже правду, о ви, ті, хто суд перетворює на отруту і правду звалює на землю!». Біблейські приписи встановлюють відповідальність за несправедливе правосуддя.

У Біблії зустрічаються застереження про покарання порушників будь-якого Божого веління й обіцянка Божих милостей усім, хто їх неухильно дотримується («Виконуйте настанови мої і бережіть закони мої, і виконуйте їх, і будете жити спокійно на землі. І буде земля давати плід свій, і будете їсти доситу, і будете жити спокійно на ній» [2]).

В Україні взаємодія права з релігією врегульована шляхом конституційного визнання свободи світогляду і віросповідання, відокремлення церкви і релігійних організацій від держави, а також Законом України «Про свободу совісті та релігійні організації». Релігійні норми як спосіб первинної соціальної регуляції забезпечують людину комплексом цінносних орієнтацій, вони є стабільно непорушними, запобігають моральному знеціненню людської гідності і деградації людини.

Окремо слід згадати, що під впливом християнських догматів, а ще більше діяльності християнських церков і громад, сформувалися європейські моделі взаємодії держави і церкви [3, с. 44].

Підбиваючи підсумок, слід зазначити, що Новий Заповіт має величезний внесок у світобачення людей та в доктрину права. Науково доведено, що взаємна згода між соціальними та правовими нормами створює сприятливі умови для реалізації останніх. Багатовікова історія свідчить, що жодна держава, жоден пануючий клас був не в змозі забезпечити правопорядок і владу лише жорстокими законами та примусом фізичного порядку.

Список використаних джерел:

1. Харитонов Є. Нариси теорії цивілістики (поняття та концепти) : монографія. Одеса : Фенікс. 2008. 464 с.
2. Головченко В. Право і біблія. Правові відносини через призму християнської доктрини. *Юридичний вісник України*. 2019. № 10. С. 14-18.
3. Пайда Ю. Правові основи релігійної свободи: міжнародний та вітчизняний досвід. *Правовий часопис Донбасу*. 2018. Вип. 3. С. 40-46.

МУЗИЧНА ПІДГОТОВКА ВЧИТЕЛІВ НАРОДНИХ ШКІЛ ГАЛИЧИНИ 20-30-Х РОКІВ МИНУЛОГО СТОЛІТТЯ

Поясик О.

кандидат педагогічних наук (доктор філософії), доцент
завідувач кафедри педагогіки і психології
Коломийський навчально-науковий інститут
ДВНЗ «Прикарпатський національний університет
імені Василя Стефаника»

В умовах модернізації системи багаторівневої підготовки майбутніх вчителів закладів загальної середньої освіти, зокрема початкової, особливої значущості набуває проблема підготовки педагогічних кадрів до професійної педагогічної діяльності та забезпечення їхньої конкурентоспроможності на ринку праці. Тому підготовка педагогічних кадрів у контексті сучасних освітніх парадигм має забезпечувати оптимальні передумови для самореалізації особистості, розкриття усіх її потенційних можливостей, здатності до творчості, спроможності приймати нестандартні та оперативні рішення. Відтак великої ваги набуває вивчення вітчизняного історико-педагогічного досвіду музичної підготовки вчителів на території різних регіонів, зокрема Галичини.

Проблеми музичної підготовки галицького вчительства висвітлено в роботах М. Барни, Т. Завгородньої, С. Мельничука; різні аспекти теорії й практики музичної освіти в зарубіжних країнах, зокрема в Польщі, відображено у дослідженнях А. Вільчовської, А. Сергієнко, В. Ханенка, І. Шемпрух та ін.; шляхи реформування сучасної музичної освіти в навчальних закладах України визначено в працях І. Барвінок, Т. Дорошенко, О. Нижник, О. Ростовського, Р. Осипець, Г. Падалки, Е. Печерської, О. Рудницької, О. Хлебнікової.

Основними закладами з підготовки вчителів народних шкіл у Галичині були 4-літні семінарії, які в 1924 році реформовано у 5-літні [4]. Перші три роки навчання в семінарії були присвячені загальноосвітній підготовці, а два наступних – професійній. Передбачалося вивчення таких предметів, як релігія, польська мова й література, іноземна мова, наука про сучасну Польщу разом із наукою господарювання, географія з геологією й космографією, математика з кресленням, фізика, хімія з мінералогією, малювання, музика й співи, тілесні вправи з іграми та забавами, ручні роботи, каліграфія, психологія й логіка, педагогіка [1]. Учительські семінарії були професійними школами, в яких навчання об'єднувало загальношкільні, артистично-технічні й педагогічні предмети. Важливу роль відігравали предмети артистичні й спів із музикою, гра на скрипці, фортепіано чи гармоніці, рисунки й ручна праця для дівчат.

До вчительських семінарій зараховували юнаків і дівчат, які мали свідоцтво про закінчення державної або приватної семикласової школи. Кандидати повинні були скласти вступний іспит відповідно до програм семикласових шкіл, пройти перевірку музичного слуху.

Учительські семінарії керувались програмами, які були видані в 1921 році. Пізніше МВіПО затвердило новий навчальний план для державних учительських

семінарій, в яких широко були представлені мистецько-технічні предмети: рисунок, ручні роботи, фізичні вправи, співи та гра на інструменті. Це свідчить про велику увагу, що приділялася виробленню в учнів, майбутніх учителів загальноосвітніх шкіл, навичок, які потрібні були їм не тільки в організації безпосереднього навчання, але й у вихованні та суспільно-просвітницькій діяльності [3].

Предмет музики (співу) в семінаріях на початку 20-х років минулого століття впроваджували з першого по п'ятий роки навчання, а з другого року – гру на скрипці. Згідно з планом, затвердженим Міністерством освіти у 1926 році, для державних учительських семінарій на вивчення предмета “музика” (спів, гра на інструменті) призначалося на першому курсі 2 години, на другому – 3, на третьому – 2, на четвертому – 2 й на останньому – 3 [1].

До програми навчання співу входили як теоретичні предмети, так і практичні вправи. На першому курсі вивчення цього предмета складалося із теоретичних занять з таких питань:

- поняття та значення музики;
- виникнення звуку, звук як складова музики, висота звуку та його забарвлення, камертон;
- будова органів слуху та голосу, дихання;
- поняття ритму, такту, затакту;
- тривалості нот і пауз;
- ключ, звукоряд, основні та другорядні звуки;
- діатонічна й хроматична гами та їх будова.

До практичних занять відносилися такі вправи:

- тактування, ритмічне відбиття та вистукування;
- написання гам та їх спів у різних ритмах;
- читання з нот;
- спів пісень.

На другому курсі вивчали складніші теоретичні поняття:

- нота *brevis* (лат. бревіс – назва ноти у мензуральній системі нотації, тривалість якої дорівнює двом цілим нотам [5]), тріоль, дуоль;
- квінтове коло;
- півтон діатонічний і хроматичний;
- дієзові та бемольові гами;

Відповідно до цих теоретичних проводили практичні заняття:

- сольфеджіо;
- тактування та диригування;
- написання хроматичних і діатонічних гам;
- музичні диктанти;
- спів пісень.

На третьому курсі вивчали будову мінорної гами, динаміку та динамічні знаки, однойменні тональності. Учні повинні були вміти будувати мінорну гаму з будь-якого ступеня, транспонувати вправи, співати мінорні та хроматичні гами, писати музичні й ритмічні диктанти, сольфеджувати дво- й триголосі пісні, канони.

На четвертому та п'ятому курсах опанування теорією музики базувалося на

засвоєнні інтервалів, будові акордів та їх розв'язанні, вивченні дисонансів і консонансів, гармонії, транспозиції, сольфеджуванні канонів, співи дво-, три-, чотириголосих релігійних, патріотичних, народних пісень, а також вивченні історії музики.

Починаючи з другого курсу, учні вчилися грати на скрипці. Спочатку семінаристи вивчали будову скрипки та смичка, постановку при грі, елементарні вправи на струнах Е та А, пізніше – на D і F. Під кінець другого курсу грали прості мелодії. На третьому курсі техніка гри ускладнювалася як ритмічно, так і мелодично: гра гам із декількома діатонічними знаками різними штрихами, етюдів. Навчання двох останніх років базувалося на групових заняттях: гра в дуетах, тріо, ансамблях [2]. У деяких семінаріях навчалися грі на фортепіано. На четвертому курсі вивчали клавіатуру інструмента, грали гами, а також нескладні твори. На п'ятому курсі засвоювали клавіатуру фісгармонії, розучували пісні та акомпанували під час співу [2].

Отож, музична освіта була важливим елементом загальної підготовки майбутніх учителів. Оволодіння семінарстами музичними навичками й уміннями створювали можливості організації та проведення різних позалекційних занять.

Література

1. Завгородня Т. Підготовка вчителів для української народної школи Галичини (1919–1939 роки). – Івано-Франківськ: Плай, 1999. – 210 с.
2. Навчальна програма державних вчительських курсів у м. Львові. – Ф. 179., оп. 1., спр. 683. – 1923–1924. – 162 арк.
3. Поясик О. Музична освіта та виховання учнів і молоді Галичини (20–30-ті рр. ХХ ст.) Монографія. Видання друге, доповнене. – Івано-Франківськ: НАІР, 2013. – 170 с.
4. Про образування учительства в Польщі // Учительське Слово. – Львів, 1925. – С. 8–10.
5. Юцевич Ю. Словник музичних термінів. – К.: Музична Україна, 1977. – 262 с.

КОНЦЕПТУАЛЬНІ ПОЛОЖЕННЯ ПОБУДОВИ ЗМІСТУ ШКІЛЬНОГО ПІДРУЧНИКА ІНОЗЕМНОЇ МОВИ НА КОМПЕТЕНТІСНИХ ЗАСАДАХ

Редько В.

д-р пед. наук, доц., старш. наук. співроб.
завідувач відділу навчання іноземних мов
Інститут педагогіки НАПН України

Багаторічна шкільна практика навчання іноземних мов засвідчує про доцільність побудови навчального курсу за комунікативно-тематичним принципом. Він передбачає формування в учнів умінь і навичок у всіх видах мовленнєвої діяльності в межах певних тем, окреслених навчальною програмою. Теми добираються відповідно до вікових особливостей учнів, їхнього життєвого, навчального та комунікативного досвіду, а також інтересів.

Зазвичай тематична інформація, довкола якої відбувається спілкування в усній та письмовій формах, подається у змісті навчальних текстів підручників, котрі використовуються як основні засоби навчання. За певних умов учитель має право долучати до процесу навчання додаткові інформаційні матеріали, якщо ситуативно в них виникає дидактична потреба, проте за умови, що всі учні змогли засвоїти пропонуваній підручником навчальний зміст. Теза «дійти до кожного учня» має стати визначальним для вчителя принципом організації навчального процесу взагалі та уроку зокрема.

Уся діяльність, яку здійснює вчитель у процесі навчання іноземної мови, має спрямовуватися не тільки на формування іншомовної комунікативної компетентності, а й загальнонавчальних умінь учнів, а також сприяти їхньому розвитку, освіті й вихованню. Окрім того, процес навчання іноземної мови позитивно впливає на розвиток комунікативного досвіду школярів у рідній мові, орієнтує їх на використання адекватних прийомів, форм і способів мовленнєвої взаємодії в різноманітних ситуаціях спілкування, виховує взаєморозуміння, толерантність і бажання співпрацювати. Для цього у змісті підручників мають міститися відповідні вправи та завдання.

Одним із пріоритетних завдань у діяльності вчителя іноземної мови є спрямування навчально-виховного процесу на формування здатності учнів до самостійної діяльності, коли вони набувають досвіду працювати без допомоги педагога, виконувати різноманітні види діяльності, покладаючись на свої індивідуальні можливості, доцільно використовувати навчальну підтримку, яку пропонує зміст підручника у вигляді мовних і мовленнєвих опор як засобів орієнтування. Автори навчальної літератури з іноземних мов мають забезпечити можливість учителям учити учнів усвідомлено й самостійно працювати з навчальним матеріалом, закласти основи самоорганізації та самовиховання, розвинути потребу в поглибленні своїх знань із предмета. Самостійна робота інтегрує різні види індивідуальної, парної, групової та колективної навчальної діяльності, які здійснюються без безпосередньої участі вчителя або під його керівництвом, і покликані створювати та розвивати організаційні, інформаційні,

пізнавальні й комунікативні вміння учнів, сформованість яких забезпечить їхнє просування в засвоєнні іноземної мови в єдності з оволодінням технологією самостійної діяльності.

Для методично доцільної організації самостійної роботи на уроках іноземної мови потрібно враховувати такі чинники:

1. Умотивованість учнів до оволодіння іноземною мовою.
2. Рівень складності навчального матеріалу та труднощі його засвоєння.
3. Співвідношення обсягу самостійної роботи із загальним навантаженням учнів з інших предметів у відповідний період часу.
4. Рівень готовності учнів до виконання вправи і завдання, зокрема рівень їхніх індивідуальних потенційних можливостей.
5. Стан працездатності учнів та їхньої психологічної готовності до роботи на певному етапі уроку.

Організація самостійної діяльності на уроках іноземної мови вимагає від учителя значної підготовчої роботи, яка передбачає: а) формування в учнів навичок і вмінь роботи з підручником, робочим зошитом, книгою для читання, довідниками, словником, спеціальними пам'ятками та інструкціями, уміщеними у змісті підручника чи робочого зошита, мультимедійними засобами; б) розвитку навичок раціонального використання часу, відведеного на роботу, навичок планування своєї навчальної діяльності; в) інструктування учнів про етапи виконання самостійної роботи; г) визначення прийомів надання за потреби оперативної допомоги учням під час виконання ними самостійної роботи; д) оперативний контроль за ходом самостійної роботи і виявлення труднощів, типових помилок і способів їх уникнення. Це саме ті положення, які мають враховувати автори навчальної літератури під час добору матеріалів для змісту підручників.

Значний потенціал у набутті досвіду самостійної діяльності мають парна і групова форми роботи. Така організація навчання сприяє формуванню в учнів умінь працювати в колективі, відчувати відповідальність за результати власної роботи, уміти її виконувати відповідно до ситуативних комунікативних потреб.

Усе зазначене зумовлює вчителя організувати навчання, у якому відбувається розвиток здібностей до спілкування таким чином, щоб він забезпечував формування в учнів умінь не тільки коректно в мовному відношенні вибудовувати свою комунікативну поведінку з партнером по спілкуванню, але й досягати при цьому взаєморозуміння з ним і чужою культурою, яку він представляє. Взаєморозуміння не варто ототожнювати із процесами лише позитивного сприймання співрозмовника з комплексом його думок і дій. Воно передбачає формування власної думки (позиції), навіть протилежної до співрозмовника, проте мовленнєва взаємодія має залишатися толерантною і спонукати до подальших контактів. Саме в такий спосіб учителеві необхідно будувати навчальний процес, мета якого – розвивати в учнів здібності до іншомовного міжкультурного спілкування як важливого засобу партнерської взаємодії та необхідного механізму в діалозі культур.

Зазначені концептуальні положення, що характеризують особливості змісту навчання іноземних мов у сучасних закладах загальної середньої освіти, можуть слугувати дидактичним і методичним підґрунтям для діяльності авторів підручників і

IMPACT OF MODERNITY ON SCIENCE AND PRACTICE

вчителів, які їх використовують. За таких умов зміст компетентнісно орієнтованого навчання іноземних мов доцільно розглядати як запропоновану своєрідну програму спільної роботи вчителя й учнів, успішне виконання якої може забезпечувати досягнення запланованих мети і завдань, що водночас є показником рівня навченості учнів та рівня ефективності педагогічної діяльності вчителя.

ВПЛИВ ДЕФЦИТУ АНДРОГЕНІВ НА ФУНКЦІОНУВАННЯ ІНТЕРНЕЙРОННОГО ПУЛУ СПИННОГО МОЗКУ

Родинський О., д.мед.н., професор

Ткаченко С., к.мед.н.

Маража І., аспірант кафедри фізіології
ДЗ «Дніпропетровська медична академія МОЗ України»

Низка досліджень підтверджують меншу ноцицептивну чутливість у чоловіків ніж у жінок у багатьох моделях глибокого тканинного болю. Гонадні гормони модулюють відповіді в первинних афферентах, нейронах дорсального рогу та надспінальних ділянках, але напрямок модуляції є змінним. [1] Системне застосування тестостерону знижує латентність рефлекторних захисних реакцій на больовий подразник. [2] Проте, існують дослідження, згідно яких андрогени викликають збільшення латентного періоду цих реакцій. Ці суперечливі дані спонукали нас до більш детального вивчення процесів збудження, що протікають у дорсальному розі спинного мозку та їх зміни за умов дефіциту андрогенів.

Метою дослідження був аналіз особливостей біоелектричної активності інтернейронів дорсального рогу сірої речовини спинного мозку в умовах тривалої гіпоандрогенемії шляхом аналізу викликаних потенціалів дорсальної поверхні спинного мозку (ПДП СМ).

Аферентний пік (АП) відображає активність низькопорогових м'язових та шкірних аферентів. N_1 та N_2 - компоненти виникають при збудженні інтернейронів дорсального рогу СМ як результат їх постсинаптичної активації. N_1 - компонент характеризує активність переважно несегментарних інтернейронів, а N_2 - сегментарних. N_3 -компонент характеризує постсинаптичну активність несегментарних інтернейронів у відповідь на активацію більш високопорогових аферентних волокон [3]. Р-хвиля відповідає деполаризації нейронів желатинозної субстанції, а також пов'язана з процесами пресинаптичного гальмування [4].

Дослідження було виконане на щурах самцях лінії Wistar віком 5-6 міс та вагою 180-260 г, що були розділені на піддослідну ($n=18$) та контрольну ($n=13$) групи. Андрогенемію було модельовано шляхом двобічної орхектомії.

Дорсальний корінець L_5 стимулювали за допомогою біполярних електродів прямокутними поодинокими імпульсами тривалістю 0,3 мс, амплітудою 5 порогів. ПДП СМ відводився у фокусі максимальної активності за допомогою монополярного срібного кулькового електрода. Досліджувалися поріг та хронаксія, тривалість латентного періоду, загальна тривалість ПДП, тривалість та амплітуда АП, N_1 , N_2 , N_3 -компонентів та Р-хвилі. [5]

Результати. В контрольній групі тварин поріг виникнення ПДП, який ми оцінювали за появою аферентного піку достовірно збільшувався до $230,77 \pm 2,33$ %

($p < 0,001$).

Хронаксія у тварин з експериментальною гіпоандрогенемією зменшувалась на $18,28 \pm 2,31$ % ($p < 0,001$).

У тварин з тривалою гіпоандрогенемією спостерігалось достовірне ($p < 0,001$) збільшення амплітуди АП, N_1 , N_2 , та N_3 компонентів. Так, амплітуда АП зросла на $98,33 \pm 5,88$ %, N_1 на $51,08 \pm 2,86$ %, N_2 на $49,64 \pm 2,40$ %, N_3 на $207,41 \pm 4,82$ %. Амплітуда Р-хвилі демонструвала тенденцію до зростання ($119,61 \pm 4,92$ % відносно показника контрольної групи), але достовірною ця зміна не була ($p > 0,05$).

Латентний період виникнення ПДП СМ у тварин з експериментальною гіпоандрогенемією зменшувався майже у двічі, та становив $47,27 \pm 3,85$ %. Загальна тривалість ПДП СМ зменшувалась до $78,40 \pm 3,32$ % ($p < 0,001$).

Тривалість компонентів ПДП змінювалась різноспрямовано. Так, тривалість АП виказувала тенденцію до зменшення (на $7,27 \pm 1,96$ %), N_1 тенденцію до збільшення (на $4,76 \pm 2,27$ %), а N_2 залишилась майже без змін (різниця не перевищувала $0,76$ %). Для N_3 цей показник збільшився майже вдвічі, становивши $193,96 \pm 2,42$ %; тривалість Р-хвилі зменшилась до $73,72 \pm 3,2$ % від контрольного значення з високим рівнем достовірності ($p < 0,001$).

Обговорення. У посткастраційному періоді, особливо у віддалені його строки, через посилення впливу вільних радикалів на нервові волокна [6] та зниження ефективності дії нейротрофічних факторів [7], цілком можливе виникнення нейродегенерації, чим можна пояснити підвищення порогу виникнення ПДП СМ.

Тривала гіпоандрогенемія може спричинити демієлінізацію [8]. Пошкодження ж мієлінової ізоляції може призвести до ефаптичного ефекту [9] та обумовити збільшення амплітуди аферентного піку ПДП у щурів експериментальної групи, оскільки він відображає саме відповідь первинних аферентів.

Існують дані про синтез естрогенів шляхом ароматизації тестостерону [2] в багатьох нейронах I - III шарів спинного мозку і їх роль у модуляції нейронів [10]. Відомо, що естрогени шляхом активації ER α у дорсальному розі сірої речовини спинного мозку зменшують збудливу глутаматергічну передачу при подразненні аферентних волокон як А δ - так і С-типу [11]. Дефіцит же андрогенів може призводити до порушення синтезу естрогенів у дорсальному розі СМ та до виникнення зворотнього ефекту, що пояснює збільшення амплітуди компонентів N_1 – N_3 ПДП СМ, адже останні характеризують активність постсинаптичних структур заднього рогу, зокрема, сегментарних (N_1 , N_2) та несегментарних інтернейронів (N_3) [12].

Висновок. Отримані результати демонструють розвиток різноспрямованих процесів в структурах заднього рогу спинного мозку за умов експериментальної гіпоандрогенемії. Так, незважаючи на підвищення порогу виникнення ПДП СМ у тварин піддослідної групи, ймовірніше за рахунок зниження збудливості первинних аферентів, активність інтернейронного пулу збільшується, насамперед за рахунок розгальмовування сегментарних та несегментарних інтернейронів, та деякого збільшення активності нейронів желатинозної субстанції, про що свідчить тенденція до зростання амплітуди Р-хвилі.

Перспективним бачиться дослідження процесів пресинаптичного гальмування у структурах заднього рогу, а також особливості впливу модульованої гіпоандрогенемією

активності сегментарних інтернейронів на мотонейронний пул спинного мозку.

Література

1. Traub RJ, Ji Y. Sex differences and hormonal modulation of deep tissue pain // *Front Neuroendocrinol.* – 2013. - № 34(4). – pp. 350-66.
doi: 10.1016/j.yfrne.2013.07.002.]
2. Evrard HC, Balthazart J. Aromatase (estrogen synthase) activity in the dorsal horn of the spinal cord: functional implications // *Ann N Y Acad Sci.* – 2003. - № 1007. – pp. 263-71.
DOI: 10.1196/annals.1286.025
3. Шугуров О. А. Днепропетр. нац. ун–т. НИИ биологии. Вызванные потенциалы спинного мозга [Текст]. – Д. : Наука і освіта, 2006. – 319 с.
4. Шугуров О.О., Шугуров О.А. Исследование возникновения поздних позитивных волн ПДП // *Вісник Дніпропетровського університету (Біологія, Екологія).* – 2002. – № 1 (10). – С. 149–154. doi:10.15421/021623.
5. Родинський О.Г., Ткаченко С.С. Активність інтернейронних пулів спинного мозку за умов експериментальної менопаузи // *Фізіологічний журнал.* – 2015. – № 61 (5). – С. 28–34. DOI: <https://doi.org/10.15407/fz>.
6. Pike CJ, Carroll JC, Rosario ER. Protective actions of sex steroid hormones in Alzheimer's disease // *Front Neuroendocrinol.* – 2009. - № 30 (2). – pp. 239–258.
doi: 10.1016/j.yfrne.2009.04.015
7. Hammond J, Le Q, Goodyer C. Testosterone-mediated neuroprotection through the androgen receptor in human primary neurons // *Journal of Neurochemistry.* – 2001. - № 77. – pp. 1319–1326. DOI: 10.1046/j.1471-4159.2001.00345.x
8. Hussain R, Ghomari AM, Bielecki B. The neural androgen receptor: a therapeutic target for myelin repair in chronic demyelination // *Brain a journal of neurology.* – 2013. - № 136. – pp. 132–146. doi: 10.1093/brain/aws284.
9. Макій Є.А., Родинський О.Г., Мозгунов О.В. Ефаптичне збудження в нервовій системі та умови його виникнення при патологічних станах // *Медичні перспективи.* – 2003. - № 8(1). – С. 37-42.
10. Evrard H.C., Balthazart J. Rapid regulation of pain by estrogens synthesized in spinal dorsal horn neurons // *J. Neurosci.* – 2004. – № 33 (24). – pp. 7225–7229. DOI: 10.1523/JNEUROSCI.1638-04.2004
11. Zhong Y.Q., Li K.C., Zhang X. Potentiation of excitatory transmission in substantia gelatinosa neurons of rat spinal cord by inhibition of estrogen receptor alpha // *Mol. Pain.* – 2010. – № 6. – pp. 92. doi: 10.1186/1744-8069-6-92.
12. Lonchampt P., Chanelet J. Analyse unitaire des effets de stimulation des relais neuroniques primaires cutanes de la maele de chat // *C. R. Soc. Biol.* – 1973. –№ 6–7 (167). – pp. 895–900.

АНАЛІЗ МЕТОДІВ КРУГОВОЇ ІНТЕРПОЛЯЦІЇ

Романюк О., д.т.н, професор
Вінницький національний технічний університет

Романюк О., к.т.н., доцент
Вінницький національний технічний університет

Величко М., студент
Вінницький національний технічний університет

Дуги кіл, як і відрізки прямих, відносять до найбільш поширених графічних примітивів [1-6]. Існує декілька методів [2] завдання вихідних даних для кругового інтерполювання. Найчастіше вказують напрямок руху (за чи проти годинникової стрілки), прирости координат початкової та кінцевої точки дуги кола відносно його центру, а також координати початкової точки дуги в екранній системі координат (рис. 1).

При реалізації колового інтерполювання необхідно враховувати:

1. Коло є симетричною фігурою, що дозволяє суттєво скоротити час обчислення, оскільки для отримання всіх точок кола досить сформулювати їх лише для одного октанта.
2. Необхідно проводити аналіз переходу через границі октантів, оскільки при цьому змінюється напрямлення крокових приростів (рис. 2).
3. За рахунок похибки інтерполювання, а також округлень при визначенні початкової та кінцевої точок дуги існує ймовірність не попадання в кінцеву точку дуги, що обумовлює необхідність ведення в обчислювальний процес режиму доведення [1, 2] в кінцеву точку дуги.



Рис. 1. Завдання дуги кола



Рис. 2. Типи крокових приростів

Однією з можливих форм опису кола є завдання її в полярній системі координат [2]

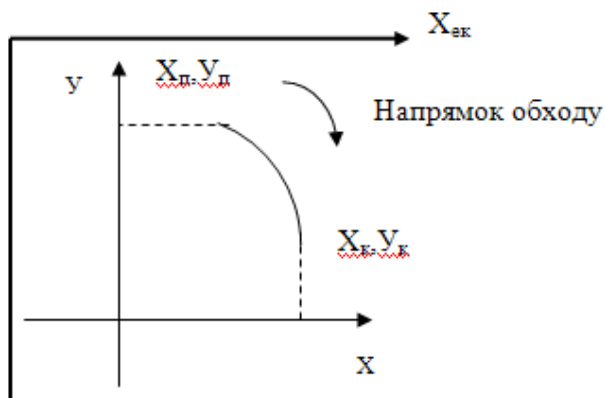
$$X = X_c + R \cos Q, Y = Y_c + R \sin Q,$$

IMPACT OF MODERNITY ON SCIENCE AND PRACTICE

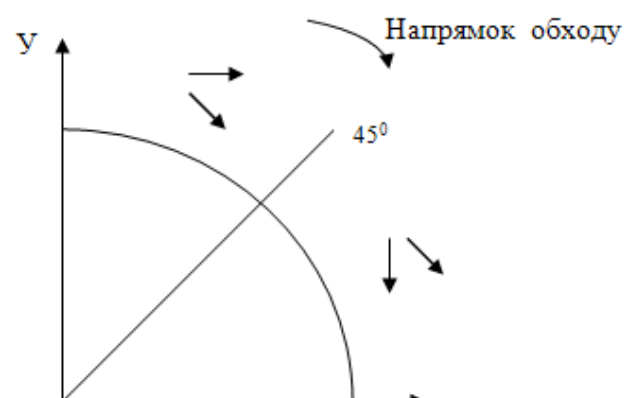
де X_c, Y_c - координати центра кола, R - радіус кола, Q - полярний кут.

Оскільки для обчислення координат точок кола X, Y необхідно задавати дискретні значення полярного кута, то виникає задача раціонального вибору кроку приросту цього кута - ΔQ . При малому кроці час побудови кола збільшується, але забезпечується висока точність відтворення кола. При великому значенні ΔQ якість відтворення погіршується, але час побудови зменшується.

Виходячи з дискретної структури растра, можна стверджувати, що мінімальна відстань між сусідніми точками кола не може бути меншим від 1. Отже всі точки кола, без пропусків, будуть відтворені, за умови, що крок приросту полярного кута обиратиметься із умови: $\Delta Q = 1 / R$.

Для скорочення часу формування кола із обчислювальної процедури бажано виключити громіздке обчислення тригонометричних функцій $\cos Q$ і $\sin Q$. Для цього обчислимо чергову $i+1$ точку кола у вигляді:

$$X_{i+1} = R \cos(Q + \Delta Q), \quad Y_{i+1} = R \sin(Q + \Delta Q).$$

Після заміни отримаємо:

$$\begin{aligned} X_{i+1} &= X_c + (X_i - X_c) \cos \Delta Q - (Y_i - Y_c) \sin \Delta Q, \\ Y_{i+1} &= Y_c + (X_i - X_c) \sin \Delta Q - (Y_i - Y_c) \cos \Delta Q. \end{aligned}$$

Отримані рекурентні співвідношення для даного підходу забезпечують максимальну швидкість обчислень, так як значення $\sin \Delta Q$ і $\cos \Delta Q$ розраховуються лише один раз.

Одними з найбільш ранніх методів, запропонованих для відтворення кіл, є методи, засновані на рішенні диференціальних і різницевих рівнянь із застосуванням цифрових інтеграторів [1].

Велика похибка інтерполяції обмежує їх застосування, незважаючи на простоту реалізації інтерполятора. Слід також зауважити, що важливою особливістю методів, заснованих на застосуванні цифрових інтеграторів, є сталість швидкості кругового руху точки по дузі кола для різних радіусів. При цьому кола різних радіусів реалізується за однаковий час, що в деяких випадках може призводити до істотного зменшення продуктивності інтерполятора. Підвищення продуктивності інтерполятора пов'язано з його ускладненням.

Згідно прямого методу [2] координати точок траєкторії кола визначаються з використанням виразу виду:

$$\tilde{O}^2 + \acute{O}^2 = R^2$$

де \tilde{O}, \acute{O} - поточні точки кола, а R - його радіус. При $\tilde{O} \geq \acute{O}$ значення абсциси послідовно збільшують на одиницю, а ординату обчислюють по формулі $\acute{O} = \sqrt{R^2 - \tilde{O}^2}$, а при $\tilde{O} < \acute{O}$ для поточного \acute{O} обчислюють значення $\tilde{O} = \sqrt{R^2 - \acute{O}^2}$. Похибка інтерполювання визначається кількістю розрядів, відведених для обчислення, а також способом округлення. Відносна складність обчислень суттєво обмежує застосування приведених методів.

Круговий інтерполятор з використанням постійної пам'яті [1] апроксимує дугу кола за допомогою лінійної інтерполяції [1]. Недоліками такого інтерполятора є:

необхідність досить великої кількості ділянок апроксимації для забезпечення високої точності. що призводить до наявності постійної пам'яті досить великої ємності; наявність похибок за рахунок апроксимації дуги ламено.; необхідність в корекції накопиченої похибки.

Для реалізації функції колового інтерполювання найбільш часто використовують метод оцінювальної функції. Вид оцінювальної функції вибирають таким чином, щоб всередині та за колом вона мала протилежні знаки, а на самому колі - нульове. Таким вимогам відповідає функція виду:

$$U_{ij} = X^2 + Y^2 - R^2.$$

При $U \geq 0$ (рис. 1.11) виконують інтерполяційний крок вздовж осі Y , а при $U < 0$ - вздовж осі X . Після кроку по осі X нове значення оцінювальної функції знаходять, підставляючи в формулу для U_{ij} замість X_i величину $X_{i+1} = X_i + 1$.



Рис. 3. Принцип формування оцінювальної функції

Тоді

$$U_{i+1,j} = (X_i + 1)^2 + Y_i^2 - R^2 = X^2 + Y^2 - R^2 + 2X_i + 1 = U_{ij} + 2X_i + 1.$$

Після кроку по осі Y нове значення оцінювальної функції можна визначити, підставивши у формулу для U_{ij} замість Y_i величину.

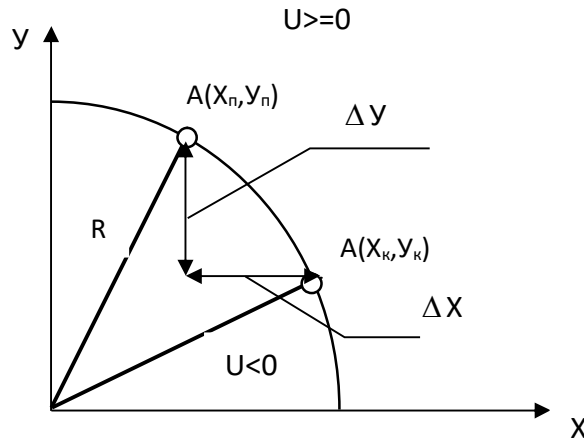
$$Y_{i+1} = Y_i - 1$$

Тоді значення оцінювальної функції після кроку по осі Y , буде дорівнювати:

$$U_{i+1,j} = X_i + (Y_i - 1) - R^2 = U_{ij} - 2Y_i + 1.$$

Таким чином, після кроку по осі X до значення оцінювальної функції необхідно додати величину $2X_i + 1$, а після кроку по осі Y величину $-2Y_i + 1$. Таким чином, у будь-якому випадку додається одиниця і прямиий чи доповняльний код величин $2X_i, 2Y_i$. Після цього необхідно скорегувати значення X_i, Y_i для одержання $X_{i+1} = X_i + 1, Y_{i+1} = Y_i - 1$

При реалізації алгоритму з восьмивекторною орієнтацією крокових приростів діагональний крок формують шляхом одночасного елементарного переміщення по обом координатам. У цьому випадку нове значення оцінювальної функції обчислюють по формулі:

$$U_{i+1,j} == U_{ij} + 2X_i + 1 - 2Y_i + 1 = U_{ij} + 2(X_i - Y_i) + 2.$$

Модуль максимальної похибки такого алгоритму інтерполяції як і у випадку інтерполяції з відокремливими кроками наближається до значення, рівному кроці дискретизації.

У роботі [1] розглянуто метод кругової інтерполяції який дозволяє підвищити точність кругової інтерполяції. Цей метод заснований на обчисленні оціночної функції в двох точках і виконанні інтерполяційного кроку в тому напрямку, де досягається менше абсолютне значення оціночної функції. Такий метод забезпечує найбільш точне відтворення кола в дискретному координатному просторі. Недоліком його є відносна складність визначення напрямку виконання інтерполяційного кроку, так як для кожного інтерполяційного кроку потрібно два обчислення оціночної функції та порівняння отриманих значень. Одночасне обчислення оціночних функцій на різних операційних пристроях дозволяє поєднувати високу точність методу з високою швидкістю, однак вимагає істотного ускладнення інтерполятора. Послідовне обчислення оціночних функцій на одному операційному пристрої знижує швидкість інтерполятора майже в два рази порівняно з методом, де використовують одне обчислення оціночної функції.

Проведений аналіз методів кругової інтерполяції показує, що найбільш доцільним методом кругової інтерполяції для задач виведення графічної інформації є метод оціночної функції, так як він характеризується відсутністю нагромадження похибки в процесі інтерполяції, простотою алгоритму і відносною простотою апаратною реалізацією інтерполятора.

Список літератури

1. Петух А. М. Інтерполяція в задачах контурного формоутворення. Монографія. / А. М. Петух, Д. Т. Обідник, О. Н. Романюк. —Вінниця: ВНТУ.—2007. —142 с.
2. Романюк О. Н. Комп'ютерна графіка. Навчальний посібник. / О. Н. Романюк —Вінниця: УНІВЕСУМ-Вінниця—2001. —129 с.
3. Романюк О. Н. Нові підходи до реалізації функцій колової інтерполяції/ О. Н. Романюк, І. М. Якубішин, О. В. Сіденко //Вісник Вінницького політехнічного інституту. —2000. — №3. —С.85—88.
4. Романюк О. Н. Антиаліазинг границі кола з використанням модифікованої оцінювальної функції / О. Н. Романюк, М. С. Курінний // Вісник Херсонського державного технічного університету. — 2003. — Вип. 3(19). — С. 206— 208.
5. Романюк О. Н. Антиаліазинг границі кола з використанням модифікованої оцінювальної функції / О. Н. Романюк, М. С. Курінний // Вісник Херсонського державного технічного університету. — 2003. — Вип. 3(19). — С. 206— 208.
6. Романюк О. Н. Новий підхід до антиаліазингу границь кіл з використанням табличного методу / О. Н Романюк., М. С. Курінний // Вимірювальна та обчислювальна техніка в технологічних процесах. — 2005. — №1. —С. 146—150.

ОСОБЛИВОСТІ МОТИВАЦІЇ ІНСТРУМЕНТАЛЬНО-ВИКОНАВСЬКОЇ ДІЯЛЬНОСТІ МАЙБУТНЬОГО ВЧИТЕЛЯ МУЗИЧНОГО МИСТЕЦТВА

Ростовська І.

канд. пед.наук, доцент

Ніжинський державний університет імені Миколи Гоголя

Проблема формування мотивації оволодіння музичним мистецтвом є однією з фундаментальних у теорії і практиці музичної педагогіки.

У філософському розумінні мотиви – це спонуки людської діяльності, зумовлені об'єктивними потребами. Мотиви виконують спонукальну, спрямовуючу, контролюючу, коригуючу та смислоутворюючу функції, безпосередньо передують конкретній поведінці людини й органічно пов'язані з нею [8, с. 402]. Мотив є важливим компонентом у структурі людської діяльності, без нього неможливо розкрити її психічну природу. В змісті й характері мотиву розкривається сенс, який мають для людини її власні дії і вчинки, їх життєве значення.

Мотивація музично-виконавської діяльності вміщує в собі багато складових (суспільні ідеали, цілі, смисл оволодіння музичним мистецтвом, його мотиви, потреби, емоції, оцінки, художні смаки, цінності, інтереси тощо), що постійно змінюються і вступають у нову взаємодію один з одним. Тому становлення цієї мотивації – це не просте зростання позитивного або негативного ставлення до оволодіння музичним мистецтвом, а ускладнення структури мотиваційної сфери особистості, встановлення нових, більш складних зв'язків між спонуками цього процесу.

Це зумовлює необхідність вивчення мотивації інструментально-виконавської діяльності з метою формування вищих рівнів мотиваційної спрямованості особистості майбутнього вчителя музичного мистецтва.

Мотиваційна сфера кожної особистості виступає як складна мінлива структура, яка складається з різних спонук, де місце домінуючого мотиву посідають то одні, то інші спонуки залежно від зовнішніх та внутрішніх стимулів. Мотиви становлять певну ієрархічну систему: одні з них – провідні, визначальні, інші – другорядні, підпорядковані. Крім того, вони різняться між собою широтою змісту, стійкістю, тривалістю дії, ступенем усвідомленості і тому мають різну спонукальну силу. Зміни в ієрархії провідних мотивів змінюють структуру мотивації, засвідчуючи появу нових смислів і спрямованості активності особистості.

Чим більше в людини різноманітних мотивів, тим більш розвиненою є її мотиваційна сфера. Тобто інструментально-виконавська діяльність, як і будь-яка інша діяльність є полімотивованою, оскільки спонукається не одним, а багатьма мотивами. Розуміючи мотиви, які спонукають особистість до активності, можна цілеспрямовано впливати на його поведінку й діяльність, підсилюючи дію одних і послаблюючи дію інших (небажаних) мотивів.

Провідним у структурі мотивації є компонент переживання студентом особистісного смислу інструментально-виконавської діяльності. Таке переживання, на

думку Л. Бочкарьова, виникає як результат переломлення музичних впливів у системі життєдіяльності особистості, в його актуальних потребах, ідеалах, реальних і потенційних можливостях, близьких і перспективних цілях, тобто в тому, що складає психологічне ядро його цілісної особистості і визначає план її мотиваційної сфери [2, с. 56]. Цей суб'єктивний аспект естетично спрямованого особистісно-смыслового ставлення до музики насамперед охоплює емоційну сферу людини.

Урахування цієї особливості сприятиме виявленню в кожному конкретному випадку причин зниження мотивації до інструментально-виконавської діяльності. Ними можуть стати невдалий вибір репертуару; авторитарні методи викладача і невміння створити сприятливу навчальну взаємодію на уроці чи репетиції; низька поінформованість студента щодо стильових та жанрових особливостей музичного твору; невпевненість у своїх можливостях; страх перед публічним виконанням тощо.

Викладачі музичних дисциплін вищих навчальних закладів педагогічного напрямку мають скеровувати свої зусилля на те, щоб допомогти студенту здійснити перехід від зумовленості його інструментально-виконавської діяльності зовнішніми мотивами, такими як: отримання диплому про вищу освіту чи складання іспиту, одержання стипендії чи відзнаки на конкурсі, схвалення з боку викладачів, задоволенню потреби в сценічному самовираженні тощо до вищих потреб та мотивів особистості.

Згідно з теорією А. Маслоу, найвищий рівень потреб – це потреба у самоактуалізації, що спонукає людину до діяльності, в якій вона може максимально розкрити свій духовний і творчий потенціал, реалізувати свої цілі, здібності, розвиваючи власну особистість.

Якщо домінуючу роль в структурі мотивації інструментально-виконавської діяльності особистості будуть займати вищі мотиви: прагнення до самопізнання, самовдосконалення та самоактуалізації особистості, то така діяльність особистості наповнюється глибоким смыслом служіння вищим ідеалам. Це втілення любові до музичного мистецтва і світу через творчу самореалізацію, прагнення до художньо-естетичного самовдосконалення, бажання передати слухачам всю красу і глибину художнього змісту музичних творів.

Відомо, що студенти з переважанням художньо-пізнавальних та процесуально-змістовних мотивів із більшим задоволенням включаються в творчу діяльність, беруть активну участь у концертах та конкурсах, захоплені самим процесом розучування і виконання музичних творів, глибоко і всебічно вивчають предмети зі спеціальності, наполегливо вдосконалюють себе в інструментально-виконавській діяльності, мають адекватну самооцінку своїх можливостей, усвідомлюють значущість музично-виконавської діяльності як важливої частини своєї майбутньої професії.

Спрямованість особистості майбутнього вчителя музичного мистецтва до самоактуалізації виявляється як прагнення до розширення власних професійних знань, умінь і навичок та до подальшого розвитку художньо-естетичного світогляду та духовного самовдосконалення.

Інструментально -виконавська діяльність як на концертних виступах, так і на майбутніх уроках музичного мистецтва, має бути пронизана своєрідною животворчою енергетикою, встановленням особливої взаємодії зі слухачами. Це стане можливим тільки на рівні творчого бачення і втілення духовної ідеї та художнього образу

музичних творів, за умов максимально можливого розкриття унікальної краси та глибини мистецтва музики. Адже саме воно є саме тим невичерпним джерелом пізнання гармонії навколишнього світу і самої себе, що допомагає розкрити духовний потенціал кожної особистості, наповнити її буття вищим смислом.

Пізнання вищих мотивів інструментально-виконавської діяльності особистості у процесі фахової підготовки, осягнення нею смислу обраної професії; усвідомлення власної ролі у процесі збереження та розвитку самобутньої національної культури, у передачі підростаючому поколінню духовних ідей музичного мистецтва через ознайомлення з кращими зразками світової музичної спадщини веде до самовдосконалення та самоактуалізації особистості майбутнього вчителя музичного мистецтва.

Література:

1. Богоявленская Д.Б. Психология творческих способностей / Д.Б. Богоявленская. – Москва: Академия, 2002. – 320 с.
2. Бочкарев Л.Л. Психология музыкальной деятельности / Л.Л. Бочкарев. – Москва: Классика XXI, 2008. – 352 с.
3. Ильин Е.П. Мотивация и мотивы / Евгений Павлович Ильин. – СПб.: Питер, 2008. – 512 с. – (Мастера психологии).
4. Маслоу А. Мотивация и личность / Абрагам Маслоу. – СПб.: Питер, 2003. – 479с. – (Мастера психологии).
5. Медушевский В.В. Интонационная форма музыки. / Вячеслав Вячеславович Медушевский. – М.: Музыка, 1993. – 256с.
6. Сулейманов Р.Ф. Направленность личности музыканта – инструменталиста к музыкальной деятельности / Рамиль Фаилович Сулейманов. – Искусство и образование – 2004. – №4
7. Цагарелли Ю.А. Психология музыкально-исполнительской деятельности / Юрий Алексеевич Цагарелли. – СПб.: Композитор. Санкт – Петербург, 2008. – 367 с.
8. Філософський словник / За ред. В.І.Шинкарука. – К.: Вид-во УРЕ, 1986. – 798 с.

ІНТЕЛЕКТУАЛЬНО-ІНФОРМАЦІЙНА СИСТЕМА ФУНКЦІОНУВАННЯ ЕКОТОНІВ ЗАХИСНОГО ТИПУ

Руда М.

к.т.н., асис.

Національний університет «Львівська політехніка»

Система управління екологічною безпекою природних і антропогенно модифікованих екотонів захисного типу є складною комплексною проблемою, вирішення якої спрямоване на забезпечення безпечного функціонування залізничних шляхів, яке визначається усіма процесами, що супроводжують їхнє існування (життєдіяльність, продуктивність, обмін і потоки речовин). Забезпечення абсолютної екологічної безпеки (принцип нульового ризику) потребує значних матеріальних затрат. У зв'язку з цим, система управління екологічною безпекою екотонів захисного типу базується на принципі прийняттого ризику, а індикаторами рівня екологічної безпеки є показники стійкості і екологічного потенціалу екотонів та їх рівень життєздатності [1-3].

Створення умов, які б перешкоджали негативному впливу антропогенної діяльності на шляхах залізничного транспорту реалізується через збалансоване ресурсокористування, планування і конструювання та оптимізацію екотонів захисного типу [4-8]. Оптимізація здійснюється шляхом цілеспрямованого управління процесами і явищами різного генезису для підтримання стану внутрішньої динамічної рівноваги між структурними компонентами екотонів і можливостями саморегулювання і самовідновлення. Такі підходи відповідають принципам теорії біотичної регуляції навколишнього природного середовища [9], згідно з якою управління та відновлення внутрішнього балансу здійснюється природною біотою чи ценопопуляцією.

Теоретичною основою управління природними і антропогенно-модифікованими екотонами захисного типу розроблена І.П. Герасимовим концепція про взаємозв'язок і взаємодію між компонентами природного географічного середовища, особливо ускладнених під впливом їх господарського використання [10]. Основним завданням при обґрунтуванні заходів щодо екотонів захисного типу є розв'язання проблеми забезпечення цілісності і оптимальної структури екотону. Оптимізація структури базується на принципі відповідності антропогенного впливу на шляхах залізничного транспорту особливостям природних і антропогенно модифікованих екотонів. Ці особливості визначають певні ліміти для освоєння відводів на залізничних шляхах, а також ценопопуляцій в залежності від типу лісорослинних умов.

Інформаційна система має ієрархічний рівень структури, потоки інформації та систему прямих і зворотних зв'язків і ґрунтується на гіпотезі про те, що зміни у системі зумовлені цими зв'язками. Отримання кінцевого результату – є функцією параметрів окремих блоків системи, якими необхідно керуватися при обґрунтуванні та прийнятті управлінських рішень щодо еколого-економічного розвитку екотонів захисного типу на шляхах залізничного транспорту. Система складається із таких блоків:

– екологічний аудит, який включає ідентифікацію екотонів і оцінювання їх стану, встановлення рівня антропогенно навантаження на шляхах залізничного транспорту, характеристику існуючих екологічних ризиків, прогнозування їх виникнення і розвитку;

- екологічне проектування, спрямоване на планування і конструювання (розроблення проектів) структурно-функціональної організації екотонів захисного типу, в яких обґрунтовані управлінські рішення (заходи і ресурси) для максимізації захисної ефективності та життєдіяльності;
- екосистемний моніторинг, завданням якого є контроль за реакцією екотонів захисного типу на реалізовані проекти (управлінські рішення);
- бази і банки даних з використанням ГС технологій.

Список літератури

1. Приходько М. М. Екологічна безпека природних і антропогенно модифікованих геосистем : монографія / М. М. Приходько. – К. : Центр екологічної освіти та інформації, 2013. – 201 с. – ISBN 978-966-8670-89-3.
2. Екологічний потенціал наземних екосистем / М. Г. Голубець, О. Г. Марискевич, Б. О. Крок [та ін.]; за ред. М. Г. Голубця. – Львів : Поллі, 2003. – 180 с. – ISBN 966-7307-13-2.
3. Голубець М. А. Стійкість і стабільність – важливі ознаки живих систем / М. А. Голубець, Й. В. Царик // Ойкумена. – 1992. – № 1. – с. 21-26.
4. Позаченюк Е. А. Территориальное планирование / Е. А. Позаченюк. – Симферополь : Доля, 2003. – 383 с.
5. Позаченюк Е. Конструктивная направленность современной географии / Е. Позаченюк // Стан і перспективи розвитку конструктивної географії : матеріали Всеукраїнської науково-практичної конференції, присвяченої десятиріччю заснування кафедри конструктивної географії і картографії (Львів-Ворохта, 6-8 травня 2010 р.). – Львів : Видавничий центр ЛНУ ім. Івана Франка, 2010. – С. 148-160.
6. Позаченюк Е. А. Теоретические проблемы ландшафтного планирования / Е. Позаченюк // Актуальные проблемы ландшафтного планирования : материалы Всероссийской научно-практической конференции (13-15 октября 2011 г., Москва). – М. : Изд-во Московского ун-та, 2011. – С. 25-29. – ISBN 978-5-211-06258-0.
7. Приходько М.М. Наукові підходи до планування і конструювання екологічно безпечних геосистем // Наукові записки Тернопільського національного педагогічного університету. Серія: географія. – Тернопіль: СМП «Тайп», 2012 – № 3 (випуск 33). – С. 149-159.
8. Приходько М. М. Збалансоване ресурсокористування (теоретичний аспект) / М. М. Приходько, М. М. Приходько (старший), Н. Ф. Приходько, Л. С. Косило // Екологічна безпека та збалансоване ресурсокористування : науково-технічний журнал. – Івано-Франківськ : Симфонія форте, 2012. – № 2 (6). – С. 92-96.
9. Горшков В. Г. Физические и биологические основы устойчивости жизни / В. Г. Горшков. – М. : ВИНТИ, 1995. – XXVIII. – 472 с.
10. Герасимов И. П. Конструктивная география : цели, методы, результаты / И. П. Герасимов // Известия ВГО. – 1966 – № 5. – С. 389-403.

ПІДВИЩЕННЯ ПРОДУКТИВНОСТІ РОСЛИН ЖИТА ОЗИМОГО ЗА ЗМІНИ СТРУКТУРИ СУЦВІТТЯ

Рябовол Я.

кандидат сільськогосподарських наук, викладач

Рябовол Л.

доктор сільськогосподарських наук, професор
Уманський національний університет садівництва МОН України, м. Умань

Ефективним засобом підвищення врожайності сільськогосподарських культур є реконструкція рослин. Розробка перспективної моделі сорту передбачає отримання високопродуктивного матеріалу з оптимальною архітектонікою рослини [1–4].

Зміна архітектоніки рослин сприяє оптимізації оптико-біологічної структури посіву та забезпечує формування нових морфологічних особливостей рослин спрямованих на підвищення врожайності культури [5]. Висота рослин, площа листкової поверхні, восковий наліт, кут відхилення листкової пластинки, структура суцвіття тощо – це ознаки, що можна змінювати і тим самим керувати продуктивністю матеріалів.

Жито озиме, зазвичай, утворює чорирьохрядковий колос, тобто в колосі формується чотири ряди зерен. Проте в зачатку колосу закладається 5–6 квіток, з яких розвивається дві, рідко три і дуже рідко чотири квітки. Останні – атрофуються. Дві нижніх квітки – сидячі, прикріплені своєю основою до виступу колоскового стрижня. Третя квітка розміщується між ними на довгій ніжці. Дуже рідко зустрічаються рослини у яких всі три квітки сидячі. Ця ознака контролюється рецесивним геном *fs*.

Метою роботи було отримання зразків жита озимого з шестирядковим колосом за гібридизації генетично віддалених матеріалів.

Для підвищення продуктивності рослин необхідно відбирати генотипи що утворюють три квітки та формують у колоску три насінини. За формування в кожному колоску трьох насінин отримаємо шестирядковий колос. Звичайно, закладання рослиною трьох продуктивних квіток у колоску є генетично обумовленим чинником.

За схрещування географічно віддалених форм жита озимого створено та виділено шестирядкові зразки. Вихідним матеріалом для їх створення використовували фертильний зразок 257 отриманий за гібридизації ♀ (сорт Карлик 1 × зразок 214-3) × ♂ (гібрид Barasetto × зразок 75-1), колос рослин якого формував шість рядів зерен. Зібране насіння з шестирядкових особин розмножували. Відбір продуктивних форм проводили впродовж чотирьох років. Частота прояву маркерної ознаки у популяції була в межах 65–75 %.

Отримані форми характеризувались значною мінливістю за морфобіологічною ознакою. Серед популяції рослин формувались особини як з високою, так і низькою експресивністю маркерної ознаки «шестирядковий колос». Два з шести рядів зерен формували від чотирьох до 12 насінин. Повні (чотири) ряди мали 16–20 насінин. Експресивність ознаки «шестирядковий колос» варіював у межах 20–60 %. У всіх рядах колосу формувалось повноцінне виповнене насіння.

За показниками продуктивності номер 257 перевищував обраний стандарт (сорт Хлібне). За висотою зразок 257 відноситься до низькорослих форм з доміантною короткостебловістю. Його характерною особливістю є шестирядний колос рослин з експресивністю цієї ознаки 45 ± 5 %. Рослини мають високу озерненість колосу ($82,2 \pm 1,2$ шт.). Зерно крупне, добре виповнене, не зморшкувате. Маса 1000 зерен складає 43,2 г. Середня врожайність зерна становить 9,40 т/га, що істотно (на 36 %) перевищує стандарт.

Відбір високопродуктивних форм жита спрощується візуальною ідентифікацією ознаки «шестирядковий колос». Для стабілізації відібраної форми проводили самозапилення рослин та запилення поміж сипсами. Перехресне запилення в межах генотипу дозволимо отримати матеріал з пенетрантністю 65–75 % та експресивністю 43 %. За самозапилення спостерігали зменшення експресивності ознаки до 10 %.

Отже, за гібридизації еколого-географічно віддалених матеріалів створено форму жита озимого з шестирядковим колосом. Зміна структури суцвіття сприяє підвищення продуктивності культури за рахунок формуванню додаткових двох рядів квіток і зерен. Отриманий матеріал доцільно використовувати донором ознаки «шестирядковий колос» та, відповідно, продуктивності рослин для створення нових сортів і гібридів культури.

Список літератури

1. Рябовол Я. С. Селекційне моделювання сортозразків, як спосіб підвищення продуктивності зернових культур. Матеріали Всеукраїнської наукової конференції *Актуальні питання агротехнологій*. Умань: Уманський НУС, 2019. С. 21–23.
2. Тимошук Т. М., Чайка О. В., Ничипорук В. В. Сорт як фактор формування стійких агроценозів жита озимого. *Вісник Сумського НАУ*. Суми, 2013. № 3 (25). С. 218–221.
3. Тороп А. А., Чайкин В. В., Тороп Е. А. Создание нового морфотипа озимой ржи. Доклады РАСХН, 2009. № 2. С. 3–5.
4. Nalborchuk E., Nalborchuk T., Wawrzonowska B., Models of photosynthetic activities in cereals. Photosynthesis and productivity. Balaban international Science services, Philadelphia, 1981. P. 97–106.
5. Урбан Э. П. Озимая рожь в Беларуси: селекция, семеноводство, технология возделывания. Минск, 2009. 269 с.

МОДЕЛЬ ОЦІНКИ МЕТОДУ ЗАВАДОСТІЙКОГО ПРИЙОМУ СИГНАЛІВ, ЯКІ ВИПРОМІНЮЮТЬСЯ ПРОСТОРОВО - РОЗНЕСЕНИМИ ПЕРЕДАВАЧАМИ

Сайко В., д.т.н., професор
Київський національний університет імені Тараса Шевченка

Наконечний В., д.т.н., с.н.с.
Київський національний університет імені Тараса Шевченка

Сивкова Н., аспірант
Одеська національна академія зв'язку імені О.С. Попова

Останнім часом фахівці та розробники приділяють пильну увагу багатопозиційним телекомунікаційним системам, особливо в режимі їх групового застосування. Головною причиною актуальності таких багатопозиційних радіосистем є надзвичайна широта і різноманітність їх застосування (в радіонавігації, радіолокації, радіозв'язку, радіоуправлінні та ін.) з реалізацією нових характеристик, які важко отримати в однопозиційних радіосистемах. Відмінними рисами таких комплексів є використання в тій чи іншій мірі просторово-часових методів обробки інформації, закладеної в хвильових полях і радіосигналах, що приймаються одночасно в просторово-рознесених точках прийому (в тому числі мобільних) з використанням як активних, так і пасивних методів радіоприйому. Але слід відмітити, що у відомих варіантах побудови багатопозиційних систем у більшості вирішується задача оцінки координат і параметрів руху повітряних цілей. Одним з напрямків підвищення ефективності когерентних багатопозиційних систем є інноваційні рішення для реалізації принципу просторово-розподіленого випромінювання (ПРВ). При реалізації ПРВ випромінювання інформаційних сигналів здійснюється кількома рознесеними в просторі позиціями передавальної системи синхронно пов'язаними між собою. Тому представляє інтерес проведення комплексних досліджень можливостей створення багатопозиційних систем для побудови міжсупутникового каналу зв'язку терагерцового діапазону.

Напрямок дослідження зі створення багатопозиційних систем на основі малопотужних приймально-передавальних пристроїв для побудови міжсупутникових каналів зв'язку терагерцового діапазону низькоорбітальних супутникових систем з архітектурою «розподіленого супутника» є **новим**, тому для забезпечення їх подальшого практичного використання окрему увагу слід приділити застосуванню методів розв'язання некоректних задач для синтезу алгоритмів та методів прийому, які дозволяють здійснити відновлення сигналу і забезпечити завадостійкий прийом сигналів. В [1] для методу завадостійкого прийому запропонована методика пошуку оптимального параметра регуляризації при прийомі сигналів з відновленням, які випромінюються просторово-рознесеними передавачами. Вона дозволяє адаптивно в процесі прийому підлаштовувати параметр регуляризації під мінливі умови завадової

обстановки, домагаючись оптимального відновлення сигналу, із забезпеченням максимально можливого рівня регуляризації.

Метою даної роботи є розробка моделі оцінки завадостійкості алгоритму реалізації метода прийому сигналів від просторово-рознесених передавачів з відновленням форми за допомогою методу регуляризації.

Постановка задачі. На рис. 1 показана запропонована структурна схема прийому з первинною цифровою обробкою сигналу до демодулятора розробленої авторами системи[1]. На відміну від класичної моделі схеми ММОв запропонованій моделі, застосована схема первинної обробки сигналів, що дозволяє здійснити відновлення сигналів від просторово-розподілених передавачів. Вона обчислює операторні рівняння та приводить приймальні сигнали до виду, близького до сигналу, який існує на вході каналу, при цьому, природно, що сигнал на виході схеми $\hat{y}(t)$ не буде повністю відповідати своєму прообразу $y(t)$, однак, може бути вельми близький до нього, що зробить операцію демодуляції більш ефективною.

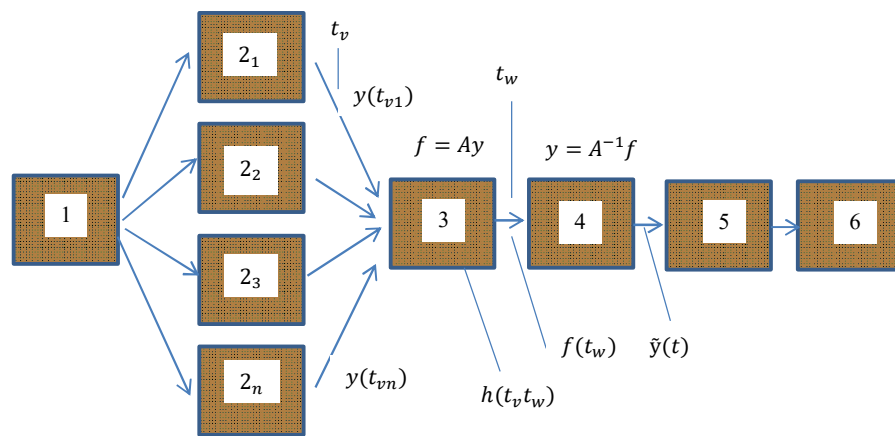

1 - передаваний потік бітів даних. 2 – малопотужні передавачі. 3 – канал радіозв’язку.
4 – блок первинної обробки. 5 – демодулятор системи. 6 – приймальний потік бітів даних.

Рис.1 - Модель прийому сигналів від просторово-рознесених малопотужних передавачів з відновленням форми.

Просторово - часові, в яких відбуваються події, є такі - на вході в канал зв'язку t_v , на виході з каналу зв'язку t_w . Відповідно, $y(t_{v1...vn})$ - сигнали, що надходять на вхід каналу радіозв'язку, а - $f(t_w)$, сигнал, що спостерігається на виході каналу зв'язку. Для аналізу сигналів використовується часова область, оскільки в частотній області аналіз складніший через їх властивості сукупного сигналу від множини передавачів. У зв'язку з цим, розглядається імпульсна характеристика каналу зв'язку, $h(t_v, t_w)$. Імпульсна характеристика пов'язує вихідний сигнал $f(t_w)$ з вхідним $y(t_v)$ за допомогою інтегрального перетворення - згортки. Дана схема прийому є адаптивною і вона здійснює підстроювання під мінливі умови проходження сигналу, тобто адаптивна до імпульсної характеристики каналу зв'язку, і до завадової обстановки.

Метою математичних алгоритмів побудови A^{-1} є знаходження такого зворотного оператора, який би давав добре наближення відновленого сигналу до вхідного сигналу, і при цьому, був би стійким до спотворень. Завдання блоку первинної обробки прийому

полягає в тому, щоб визначити по сигналу $f(t_w)$, який йому відповідає сигнал $y(t_v)$ на передавальній стороні. Мінімізація помилок при проведенні даної операції і розширення границь допустимих спотворень сигналу при передачі, забезпечує підвищення завадостійкості системи, що є метою комплексної роботи [1].

Математична модель оцінки завадостійкості запропонованого методу.

В класичних дослідженнях[2] була показана можливість застосування моделі оцінки завадостійкості системи SIMO для розрахунку завадостійкості системи MISO. При цьому λ_k - власні числа від множення діагональної матриці відношення сигнал / шум Q і діагональної матриці коефіцієнтів передачі каналу K :

$$K = \begin{bmatrix} \frac{\mu_1^2}{2} & \dots & 0 \\ \vdots & \ddots & \vdots \\ 0 & \dots & \frac{\mu_N^2}{2} \end{bmatrix}, Q = \begin{bmatrix} q_1^2 & \dots & 0 \\ \vdots & \ddots & \vdots \\ 0 & \dots & q_N^2 \end{bmatrix}, \quad (1)$$

де μ_k - модуль коефіцієнта передачі каналу k ; $k = 1, 2, \dots, N$; N - кількість передавальних антен. Добуток матриць $K \times Q$ буде мати наступний вигляд:

$$KQ = \begin{bmatrix} \mu_1^2 P_c T / 2v_1^2 & \dots & 0 \\ \vdots & \ddots & \vdots \\ 0 & \dots & \mu_N^2 P_c T / 2v_N^2 \end{bmatrix}, \quad (2)$$

де P_c – середня потужність сигналу, що випромінюється з одного антено-фідерного тракту; T – часовий інтервал передачі сигналу; v^2 – спектральна щільність потужності шуму.

Вираз (2) має дуже важливий недолік: він справедливий лише за умови статистично однорідних каналів прийому. В реальних умовах багатопроменевого поширення канали не є статистично однорідними (рівними між собою) і вважаються стаціонарними тільки на інтервалі передачі одного символу. Тому є важливим **удосконалити дану методику** для оцінки методу завадостійкого прийому сигналів від просторово-рознесених передавачів з врахуванням процедури первинної обробки сигналів з відновленням форми. Тому для врахування впливу даного фактору використовується коефіцієнт множинної регуляризації α . Далі проведемо відповідні перетворення виразу(2).

З врахуванням процедури первинної обробки сигналів з відновленням форми за допомогою алгоритм урегуляризації для розробленої системи [1] матриця коефіцієнтів передачі H тоді буде мати наступний вигляд:

$$H_V = H\Lambda, \quad (3)$$

де Λ - матриця множинної кореляції з елементами α .

Або в матричному вигляді:

$$KQV = \begin{bmatrix} |h_1 \alpha_1|^2 & \frac{E_b}{2MN_0} \dots & 0 \\ \vdots & \ddots & \vdots \\ 0 & \dots & |h_M \alpha_M|^2 \frac{E_b}{2MN_0} \end{bmatrix}, \quad (4)$$

де E_b – енергія біта інформації, яка передається; N_0 - спектральна щільність потужності шуму.

Отримана формула (4) є кореляційною моделлю каналу для когерентних приймальних систем, які застосовуються в багато позиційних просторово-розподілених передавальних пристроїв, для будь-яких каналів передачі з релеєвськими завмираннями h_i^2 , розрахованих для кожного просторового передавача, з урахуванням первинної обробки сигналів.

Власні числа матриці (4) будуть являться рішення наступного рівняння:

$$|KQA - \lambda I| = 0, (5)$$

де I – одинична матриця порядку n ($n=1$ – кількість приймальних антен). $|X|$ – детермінант матриці.

Пошук власних чисел матриці A є математично складним завданням, рішення якої може бути знайдено тільки чисельними методами за допомогою сучасних математичних програмних пакетів. Якщо врахувати те, що коефіцієнти передачі $h_1 \alpha_1$ каналної матриці H постійні тільки на інтервалі передачі одного символу, за допомогою виразу (5) чисельними методами можна визначити залежність ймовірності помилки від відношення сигнал/шум для розробленої системи.

Для знаходження власних чисел матриць у (5) скористаємося програмними засобами математичних обчислень Matlab. Графіки функцій, побудованих за формулами(4) та (5) на рис. 2 показують, що первинна обробка сигналів приводить до поліпшення завадостійкості більше як на 3 дБ для системи з чотирма просторово-рознесеними передавачами.



Рис. 2.- Залежність ймовірності помилки від $\frac{E_b}{N_0}$ для 4-х передавальних пристроїв з

урахуванням первинної обробки сигналів.

Таким чином, на відміну від існуючих досліджень з класичної теорії рознесеного прийому, а також сучасних досліджень ортогонального просторово-часового кодування, дослідження, наведене в даній роботі, дозволяють застосовувати отриману методіку для розрахунку характеристик MISO-систем з врахування впливу первинної обробки сигналів з відновленням форми за допомогою методу регуляризації на завадостійкість багатопозиційної системи, яка використовує принцип просторово-розподіленого випромінювання.

Список літератури

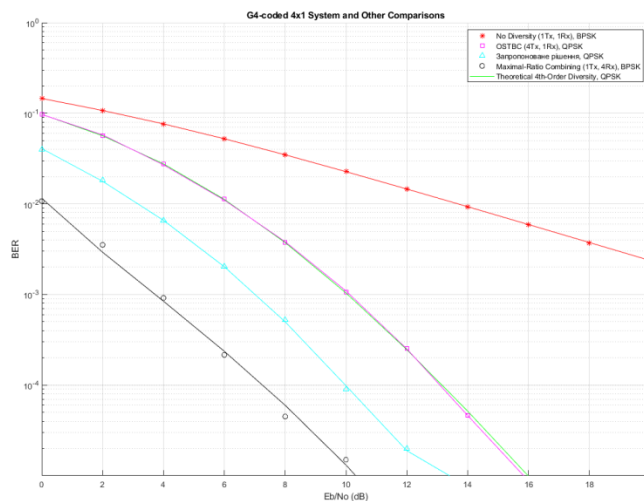
1. Сайко В.Г. та ін.. Алгоритм обробки сигналів багатопозиційної системи, що використовує принцип просторово-розподіленого випромінювання / The 3 rd International scientific and practical conference — Eurasian scientific congress (March 22-24, 2020) Barca Academy Publishing, Barcelona, Spain. 2020. 475 p./ 155-160 p.
2. Андронов И.С. Передача дискретных сообщений по параллельным каналам. — М.: Сов. Радио, 1971. — 408 с.

ПОРІВНЯЛЬНИЙ АНАЛІЗ ІСНУЮЧИХ СПЕЦІАЛІЗОВАНИХ СУМІШЕЙ ДЛЯ ХАРЧУВАННЯ ХВОРИХ У ПІСЛЯ ОПЕРАЦІЙНИЙ ПЕРІОД

Салавеліс А., к.т.н., доцент

Одеська національна академія харчових технологій

Павловський С., к.т.н., доцент

Одеська національна академія харчових технологій

Черненко С., магістрант

Одеська національна академія харчових технологій

Правильно організоване харчування є найважливішим елементом лікувальної і профілактичної терапії. Особливо важливий цей процес для відновлення здоров'я хворих, які перенесли щелепно-лицьові або порожнинні операції та позбавленні можливості традиційного вживання їжі. Для харчування таких пацієнтів використовують спеціалізовані суміші різної консистенції, збалансовані по хімічному складі. Це дуже важливий момент, тому що відсутність або запізнє призначення адекватного харчування – це високий ризик відстрочених проблем у вигляді різних ускладнень (неспроможність анастомозів, імунодепресія, інфекція та ін.), багато з яких в подальшому вимагають тривалого та інтенсивного лікування хворих, а в ряді випадків можуть стати причиною летальності.

Основні завдання харчової підтримки – забезпечення організму потрібними поживними речовинами; відновлення наявних дефіцитів в поживних речовинах; корекція метаболічних порушень; профілактика та лікування інфекційних ускладнень і органної недостатності. Обсяг і склад харчової підтримки повинні відповідати потребам хворого організму з урахуванням особливостей клінічного стану, фази і стадії захворювання, характеру і тяжкості метаболічних розладів, враховувати можливість засвоєння їжі із урахуванням порушення процесів травлення і всмоктування харчових речовин [1]. При виборі того чи іншого методу штучного лікувального харчування хворих у всіх випадках перевагу слід віддавати більше фізіологічному ентеральному харчуванню, так як парентеральне харчування, навіть повністю збалансоване і задовольняюче потреби організму, не може виключити певні небажані наслідки з боку шлунково-кишкового тракту.

Ентеральне харчування серед методів клінічного харчування займає одне з перших місць за рахунок таких його властивостей, як фізіологічність, низький рівень ускладнень, простота доставки поживних речовин і низька вартість. Ен-теральним введенням поживних речовин досягається збереження і відновлення цілісності слизової оболонки кишечника, що має істотне значення в підтримці імунної функції кишечника і організму в цілому, забезпечує відновлення порушеного гомеостазу. Ентеральне харчування не вимагає строгих стерильних умов, не викликає небезпечних для життя пацієнта ускладнень і є приблизно в 46 разів дешевшим методом, в порівнянні з

парентеральним. Це більш фізіологічно і приносить пацієнтові користь з багатьох механізмів, крім того, воно викликає менше ускладнень, ніж повне парентеральне харчування [2].

На сьогоднішній день існує велика кількість сумішів, призначених для введення через зонд або пероральне для забезпечення надходження усіх необхідних компонентів в організм людини. Наприклад, для ентерального харчування застосовують такі суміші: полімерні збалансовані; елементарні та напівелементарні; модульні; суміші направленої дії; спеціалізовані харчові суміші. Загальна класифікація сумішей для енерального харчування наведена у табл. 1.

Полімерні збалансовані суміші (ПЗС) складають основну групу ентеральних дієт (ЕД), призначених для перорального або зондового харчування пацієнтів різних категорій. Дозволяють тривалий час здійснювати субстратне забезпечення організму в усіх напрямках. Такі суміші у добовому об'ємі вміщують усі необхідні макронутрієнти в оптимальному співвідношенні, яке відповідає потребам організму. Полімерні збалансовані суміші можна розділити на три групи. До першої групи відносять ПЗС, створені на основі натуральних продуктів. Особливістю таких сумішей є наявність в них лактози і харчових волокон [3].

Таблиця 1 - Загальна класифікація сумішей для енерального харчування.

За хімічним складом	Призначення	За фізичними властивостями	Приклади сумішей
Полімерні: – створені на основі натуральних продуктів (перша група); – створені на основі цільного та знежиреного молока (друга група); – низькокалорійні і безлактозні суміші на основі соєвих ізолятів або казеїнатів (третя група)	Такі суміші призначають більшості хворих із функціонуючим ШКТ та невисокими специфічними потребами в поживних речовинах.	– порошкові; – рідкі.	Перша група: «Complete Regular», «Complete Modified», «Nutrodrip Intensiv», «Vitaneed»; Друга група: «Sustagen», «Sustacal Powder», «Meritene Drink», «Meritene Milk»; Третя група: «Ensure», «Osmolite», «Enrich», «Fortison», «Isocab», «Nutricomp F», «Berlamin modular», «Nutrilan», «Fredubin flussig», «Supro plus 2640», «Оволакт», «Інпітан», «Нутрізон», «Nutren 1.0», «Nutrodrip»
Елементарні та напівелементарні	Призначені в якості основної при порушеннях як внутрішнього, так і пристінкового травлення (в тому числі, при целиакії, панкреатиті, хворобі Крона, синдромі «укороченої тонкої кишки» тощо).	Рідкі, готові до вживання: - емульсії; - суспензії	Елементарні суміші: «Vivonex Std», «Criticare NH», «Travasorb NH» Напівелементарні суміші: «Reabilan», «Nutricomp peptide F», «Survimed OPD», «Pepti2000», «Nutrison peptison», «Alfare», «Peptamen»
Модульні:	Можуть	– порошкові;	Білкові: «Pro Mod», «Casec»,

IMPACT OF MODERNITY ON SCIENCE AND PRACTICE

<ul style="list-style-type: none"> – білкові; – жирові; – вуглеводні; – змішані. 	використовуватися в якості доповнення до збалансованих раціонів з метою отримання суміші, що відповідає за своїм складом специфічним потребам організму у поживних речовинах	– рідкі.	«Supro 760», «Supro 500E», «Supro 651», «Пептамін», «Фортоген 50», «Фортоген 75»; Жирові: «Microlipid», «MCT Oil», «Жировий енпіт» Вуглеводні: «Polycose», «Moducal», «Sumacal» Змішані: «Енпіт знежирений», «Duocal»
Метаболічнонаправлені: – при цукровому діабеті та стресовій гіперглікемії; – при печінковій недостатності; – при нирковій недостатності; – при дихальної недостатності.	Призначають певним категоріям пацієнтів для проведення корекції метаболічних порушень, зумовлених тим чи іншим патологічним станом.	Рідкі, готові до вживання: - емульсії; - суспензії.	– при захворюваннях та порушеннях функції печінки: «Hepatic Aid II», «Travasorb hepatic», «Fresubin hera», «Lactostriect», «Lactostriect special», «Нутріхім-гера», «Гепат ЕН», «Гепамін», «Гепамін-special»; – при порушеннях функцій нирок: «Amin Aid», «Travasorb renal», «Нефромін», «Нефрос ТЕН»; – при захворюваннях чи порушеннях функцій підшлункової залози: «Portagen», «Pregestimil», «Terapin»; – при виражених розладах кишкового травлення та всмоктування: «Нутріхім», «Sandosource G.I. Control»

До другої групи належать ПЗС на основі цільного та знежиреного молока, яке вміщує лактозу [3].

До третьої групи відносять низьколактозні і безлактозні суміші на основі соєвих ізолятів або казеїнатів. Вони практично не містять лактозу, мають в складі цілісний або підданий неглибокому ферментативному гідролізу білок. Такі суміші можуть використовуватися як через зонд, так і перорально. [3].

Елементарні та напівелементарні суміші. Елементарні та олігомерні (полуелементні) збалансовані, містять гідролізат білку, високогідролізний мальтодекстрин, а також всі незамінні мікронутрієнти. Призначені в якості основної їжі при порушеннях як внутріполосного, так і пристінкового травлення, виготовляють шляхом гідролізу макронутрієнтів до мономерів або олігомерів. Такі суміші використовують при різко виражених розладах перетравлюючої та всмоктувальної функції травної системи, в тому числі, при целиакії, панкреатиті, хворобі Крона, синдромі «укороченої тонкої кишки» тощо. Елементарні та напівелементарні суміші мають ряд переваг: легкість їх перетравлювання та засвоєння; здатність забезпечувати функціональний спокій печінки та підшлункової залози; відсутність високомолекулярних білків (антигенів а алергенів), тригліцеридів, лактози [4].

Модульні суміші – це збагачений концентрат одного або декількох макро-або мікронутрієнтів, вони не є збалансованими і не повинні застосовуватися для зондового харчування самостійної. Їх використовують в якості доповнення до збалансованих сумішів з метою отримання суміші, що відповідає за своїм складом специфічним потребам організму у поживних речовинах. Модульні ПС бувають білкові, жирові, вуглеводні, жирові або змішані (без жирові (білково-вуглеводні), калорійно-безбілкові (вуглеводно-жирові) та інші [4].

Поживні суміші направленої дії. Метаболічно-направлені суміші призначають певним категоріям пацієнтів для проведення корекції метаболічних порушень, зумовлених тим чи іншим патологічним станом.

Але, відомо, що кращою слід вважати суміш, приготовлену з натуральних харчових продуктів, природних для організму людини. Для цього корисно використовувати зразкове меню для зондового харчування на основі 15-ї дієти.

Слід зауважити, що кожна страва повинна бути добре протертою з достатньою кількістю рідини і дотримуватися принципу послідовного введення кожної порції суміші в зонд з внутрішнім діаметром, достатнім для її проходження. Застосування цього раціону передбачає послідовне порційне введення складових його протертих страв в шлунковий зонд за допомогою шприца Жане.

У ході наукових досліджень перед нами стояло завдання розробити універсальну суміш калорійністю 1800-2200 ккал для цієї категорії хворих. Провели серію експериментів по підборі інгредієнтів, оптимально гармонічних по органолептичних, технологічних, структурних властивостях і хімічному складі, склали два види сумішей:

1. На основі сиру у складі: безлактозний ізолят сироваткового протеїну, сир 5%, кокосова олія, оливкова олія, риба'ячий жир, мальтодекстрин, вівсяна крупа;

2. На основі яловичини: яловиче філе, яєчний альбумін, кокосова олія, оливкова олія, риба'ячий жир, мальтодекстрин, гречана крупа.

Всі компоненти розраховані в процентному співвідношенні, що забезпечує раціональний розподіл всіх необхідних речовин в правильних пропорціях. Для приготування суміші підготували усі компоненти, для цього крупи зварюють, охолоджують кашу до 35...40°C, з'єднують із сиром кисломолочним, перемішують 5-8 хвилин для забезпечити однорідної консистенції, змішують із іншими компонентами, перемішують та гомогенізують 5 - 15 хв при 50...60°C, тиску 20±2 МПА, фасують у ємкості 300 мл, відпускають за температури 40-45°C. При використанні яловичини її теж попередньо варять протягом 35-40 хвилин, після чого охолоджують, подрібнюють 5-8 хвилин для забезпечення кращий консистенції суміші, з'єднують із іншими компонентами, ретельно перемішують та гомогенізують 5- 15хв при 50...60°C, тиску 20±2МПА, а час дорівнює 5- 15 хв. Гомогенізовану суміш укладають у стерилізований суміш ємністю 300 мл та подають за температури 40-45°C.

Література

1. Гурвич М. М. Г 95 Лечебное питание. Полный справочник / М. М. Гурвич, Ю. Н. Лященко. — М.: Эксмо, 2009. — 800 с. — (Новейший медицинский справочник).

2. Чарльз В., Ван Вэй, Кэрол Айертон Джонс. Секреты питания. М.: Бином, 2006. 311 с.

IMPACT OF MODERNITY ON SCIENCE AND PRACTICE

3. Шевченко В.П. Клиническая диетология / Под ред. академ. РАМН В.Т. Ивашкина. – М.: ГЭОТАР-Медиа, 2009. – 256 с. – (Серия «Библиотека врачаспециалиста»).
4. https://www.piluli.ru/product/nutrijen_jelemental

КРИТЕРІЇ ФОРМУВАННЯ ГОТОВНОСТІ БАКАЛАВРІВ З КІБЕРБЕЗПЕКИ ДО ПРОФЕСІЙНОЇ ДІЯЛЬНОСТІ: ПЕДАГОГІЧНИЙ АСПЕКТ

Самойленко О.

кандидат педагогічних наук, доцент

Навчально-науковий інститут інформаційної безпеки Служби Безпеки України
м. Київ, Україна

Проблема готовності у контексті професійного становлення особистості фахівця з кібербезпеки – це одна з найважливіших для загальної і педагогічної психології. Не існує однозначного розуміння сутності і функцій зазначеного поняття, яке набуло останнім часом в концептуальному апараті психології відносно самостійного і високого наукового статусу. Проте відмінності у визначенні поняття готовності, що мають місце у різних авторів, дають підстави говорити про суперечливість існуючих точок зору, а звідси і про неузгодженість процедур перенесення цього поняття в експериментальну площину [4, 5].

Професійна готовність визначається як закономірний цілеспрямований результат визначеної спеціальної професійної підготовки фахівців, його особистісно-мотиваційного ствердження, налаштованості на працю, уміння перемагати труднощі, їх освіту, самоосвіту, самовиховання, бажання досягти успіху і уміння долати перешкоди. Більшість дослідників вказують, що професійна готовність – складне психологічне, особистісне утворення, активний діяльнісний стан особистості, певна складна її якість, що включає систему інтегрованих властивостей. Відповідно, такою готовністю регулюється професійна діяльність фахівця, забезпечується ефективність [9].

Щодо готовності бакалавра з кібербезпеки до професійної діяльності, можна розуміти по суті вибіркочув та прогнозовану активність особистості бакалавра з кібербезпеки на етапі її підготовки до діяльності за фахом та виникає з моменту визначення мети діяльності на основі усвідомлених потреб і мотивів, а у подальшому розвивається внаслідок вироблення особистістю плану, настанов і моделей майбутніх дій. В контексті розкриття поняття критерію формування готовності бакалаврів з кібербезпеки до професійної діяльності проаналізуємо поняття «критерій». В словнику української мови зазначається, що критерій – це підстава для оцінки, визначення або класифікації чогось; мірило [11, р. 349]

В словнику іншомовних слів О. С. Мельничук трактує термін у двох напрямках. У першому він зазначає критерій як мірило для визначення, оцінки предмета, явища; ознака, взята за основу класифікації. У другому – як мірило достовірності знань, їхньої відповідності об'єктивній дійсності [12, р. 432]

Слушною є думка В. Ягулова про те, що критерії практично визначають зміст і перебіг навчально-пізнавальної діяльності студентів та безпосередньо встановлюють її результативність [13]. Концептуальним доповненням окресленого трактування, є визначення В.П. Безпалька, згідно з яким вибір критеріїв слід підпорядковувати вимогам, які ставляться до нього: індивідуальність, систематичність, тематична

спрямованість, об'єктивність, оптимальність, всебічність, дієвість і гуманність [14, pp. 411-412].

Критерій – це принцип оцінки ефективності, а показник – модель кількісної характеристики явища [15, p. 71]. В. В. Ягулов визначає, що «критерії практично визначають зміст і перебіг навчально-пізнавальної діяльності студентів та безпосередньо встановлюють її результативність» [13, pp. 411-412]. Автор наголошує, що вибір критеріїв підпорядкований вимогам, які ставляться до нього: індивідуальність, систематичність, достатня кількість даних про оцінки, тематична спрямованість, об'єктивність, умотивованість оцінок, єдність вимог з боку контролюючих, оптимальність всебічність, дієвість та гуманність.

В нашому дослідженні поділяємо наукову позицію М. М. Монахової стосовно того, що критерій є сукупністю основних показників, які розкривають норму, вищий рівень розвитку відповідної якості. На думку автора, показник є конкретним і типовим проявом однієї із суттєвих сторін критерію, за допомогою якого можна дослідити наявність якості та судити про рівень її розвитку [16].

Схожим до розуміння критерія є поняття «показник», зокрема, в педагогічному словнику, де показник визначається як ознака чого-небудь, доказ, свідчення; певні дані за результатами роботи, процесу [17, p. 149]. Проте, критерій є ширшим поняттям, ніж показник, і як характеристика педагогічного явища чи об'єкта, може мати кілька показників. У соціально-педагогічній діяльності показник передбачає якісно-оцінну характеристику стану об'єкта, його ознак, характеристик тощо. Показники є складовими критерія. Поняття «критерій» за сутністю є більш ширшим, ніж показник і може розкриватися, як через один, так і через цілу систему показників. Важливо те, що від вдалого вибору показника залежить повнота та об'єктивність обраного критерію [18].

У визначенні показників ми дотримувались таких вимог: чіткість змісту показників, можливість їх виміряти; системність показників що повинна забезпечувати найбільш повну характеристику досліджуваного процесу, бути гнучкою, адаптивною, здатною відобразити всі можливі зміни об'єкта; на результативність, ефективність показників.

На основі теоретичного аналізу окреслимо критерії готовності бакалаврів з кібербезпеки до професійної діяльності в умовах освітньо-цифрового середовища (Таблиця 1).

Таблиця 1

Критерії готовності бакалаврів з кібербезпеки до професійної діяльності в умовах освітньо-цифрового середовища

Критерій	Показники
2	3

IMPACT OF MODERNITY ON SCIENCE AND PRACTICE

A. Мотиваційний	<ul style="list-style-type: none"> - вмотивованість майбутніх бакалаврів з кібербезпеки на професійну підготовку та використання сучасних технологій; - розуміння потреб в удосконаленні систем захисту в межах кіберпростору; - чітке формулювання мети та завдань в процесі вивчення технологій інформаційної безпеки при розробці систем керування базами даних в умовах освітньо-цифрового середовища; - вмотивованість на самостійний вибір та повноцінне проходження спецкурсів з програмування бізнес-систем, спрямованих на отримання навиків професійної діяльності в умовах освітньо-цифрового середовища; - самостимулювання щодо отримання результатів навчання в умовах освітньо-цифрового середовища.
B. Інтеграційний	<ul style="list-style-type: none"> - знання іноземних мов на професійному рівні; - знання основних принципів поєднання освітнього аудиторного процесу з навчанням із застосуванням дистанційних систем цифрового середовища; - уміння підібрати методи, програмні засоби для здійснення програмування, створення і реалізації продуктів віртуального простору; - знання основних правил підбору переліку інструментів щодо програмування або тестування програмного забезпечення.
C. Діяльнісно-операційний	<ul style="list-style-type: none"> - уміння відтворювати отримані знання в умовах освітньо-цифрового середовища у навчальному процесі та на практиці; - вміння відтворювати отримані знання при розробці безпечного програмного забезпечення; - уміння здійснювати програмні пошуки в разі потреби етичного хакінгу; - уміння формувати аналітичні здібності та здатність ділитися власно-набутими знаннями з іншими учасниками навчального процесу на основі участі в комунікаційних цифрових середовищах; - уміння формувати продукти професійної діяльності – розробок, методик тощо; - уміння здійснювати аналіз шкідливого програмного забезпечення засобами цифрового простору.
D. Творчий	<ul style="list-style-type: none"> - здійснення систематичного моніторингу власного навчального процесу в умовах освітньо-цифрового середовища; - здатність проектувати цифрового технологічного середовища з метою набуття компетентностей - здійснення технологічного процесу щодо створення освітнього контенту за певним запитом у відповідності до бажаної компетентності; - здійснення аналітики створеного контенту відповідно поставленим задачам; - апробація власних розробок та методик на міжнародному рівні.

Отже, визначено критерії готовності бакалаврів з кібербезпеки до професійної діяльності в умовах освітньо-цифрового середовища. *Мотиваційний* характеризується вмотивованістю майбутніх бакалаврів з кібербезпеки на професійну підготовку та використання сучасних технологій та чітким формулюванням мети та завдань в процесі вивчення технологій інформаційної безпеки при розробці систем керування базами даних в умовах освітньо-цифрового середовища. *Інтеграційний* – характеризується знаннями основних принципів поєднання освітнього аудиторного процесу з навчанням із застосуванням дистанційних систем цифрового середовища та умінням підібрати

методи, програмні засоби для здійснення програмування, створення і реалізації продуктів віртуального простору. *Діяльнісно-операційний* – характеризується умінням формувати аналітичні здібності та здатність ділитися власно-набутими знаннями з іншими учасниками навчального процесу на основі участі в комунікаційних цифрових середовищах та здатністю формувати продукти професійної діяльності – розробок, методик тощо. *Творчий* – здатністю проектувати цифрового технологічного середовища з метою набуття компетентностей та умінням здійснювати технологічний процес щодо створення освітнього контенту за певним запитом у відповідності до бажаної компетентності. На основі визначених критеріїв та показників окреслено рівні сформованості готовності бакалаврів з кібербезпеки до професійної діяльності. Виокремлено чотири рівні: початковий, середній, достатній та високий.

Бібліографія

- [1] Н. А. Доценко, «Дослідження критеріїв готовності майбутніх агроінженерів до професійної діяльності,» в *Теорія прийняття рішень*, Ужгород, 2019.
- [2] Н. П. Плахотнюк, «Критерії та показники рівня готовності майбутніх учителів до інноваційної діяльності,» *Вісник Слов'янського державного педагогічного університету*, № Ч. П. (5), pp. 181-191, 2010.
- [3] Л. В. Потапкіна, «Готовність до професійної діяльності як психолого-педагогічна проблема,» *Збірник наукових праць Національної академії Державної прикордонної служби України Серія: педагогічні науки*, № 1, pp. 198-207, 2015.
- [4] Словник української мови: в 11 томах, т. Том 6, 1975.
- [5] О. С. Мельничук, *Словник іншомовних слів*, Київ, 1974.
- [6] В. В. Ягупов, *Педагогіка: навчальний посібник*, Київ: Либідь, 2002.
- [7] В. П. Беспалько, *Элементы теории управления процессом обучения. Ч. 2.*, М.: Из-во «Знание», 1971.
- [8] Ф. А. Брокгауз и И. А. Ефрон, *Иллюстрированный энциклопедический словарь. Современная версия*, М.: Эксмо, 2008.
- [9] М. М. Монахова, «Педагогическое проектирование–современный инструментарий дидактических исследований,» *Школьные технологии*, pp. 5-7, 2011.
- [10] Г. М. Коджаспирова та А. Ю. Коджаспиров, *Словарь по педагогике*, М.: ИКЦ «МарТ», 2005.
- [11] І. В. Бацуровська, «Сутність показників, критеріїв та рівнів готовності магістрів до освітньо-наукової діяльності в умовах масових відкритих дистанційних курсів,» *Збірник наукових праць Херсонського національного технічного університету*, т. 2, pp. 11-15, 2015.
- [12] Т. Г. Гуцан, «Педагогічні умови формування готовності майбутніх вчителів економіки до профільного навчання старшокласників,» 21 04 2018. [Онлайновий]. Available: <http://intkonf.org/gutsan-tg-pedagogichni-umovi-formuvannya-gotovnosti-maybutnih-vchiteliv-ekonomiki-do-profilnogo-navchannya-starshoklasnikiv/>. [Дата звернення: 09 04 2019].

ПЕРЕВАГИ ВИКОРИСТАННЯ ЕЛЕКТРОННОГО ПІДРУЧНИКА У ПІДГОТОВЦІ МАЙБУТНІХ ФАХІВЦІВ

Семенишина І.

канд.фіз.-мат.наук, доцент

Мушеник І.

канд.екон.наук, доцент

Подільський державний аграрно-технічний університет

Впровадження інформаційно-комунікативних технологій у навчання всіх дисциплін відкриває широкі перспективи поглиблення теоретичної бази знань здобувачів вищої освіти, посилення прикладної спрямованості навчання, розкриття творчого потенціалу здобувачів освіти та викладачів у відповідності до їх запитів і здібностей. Одним із видів програмних засобів навчального призначення є електронні підручники. Використання комп'ютерів у закладах вищої освіти для вивчення різних дисциплін дозволить підвищити результативність навчання, але за умови підвищення ефективності якості освіти. Освіта є важливою, невід'ємною сферою соціального життя. Саме освіта формує інтелектуальну, духовну, культурну, спроможну до дій особистість, необхідну сучасному суспільству. Завдання, яке стоїть перед викладачами це покращити якість освіти майбутніх фахівців шляхом урізноманітнення форм і методів навчання. Слід зауважити, що електронний підручник не покликаний замінити друкований підручник, а спроможний полегшити процес опрацювання теоретичного матеріалу та виконання практичних завдань, оскільки використовується паралельно з традиційним підручником.

Електронний підручник основне освітнє електронне видання, створене на високому науковому і методологічному рівні, яке повністю відповідає програмі і змісту навчальної дисципліни, забезпечує безперервність і повноту дидактичного циклу процесу навчання за умови здійснення інтерактивного зворотного зв'язку. Зазвичай електронний підручник являє собою комплект навчальних, контролюючих, моделюючих та інших програм, які розташовані на електронних носіях і у яких відображено основний науковий зміст навчальної дисципліни [1, с.34-35].

В наш час до електронних підручників пред'являються наступні вимоги: структурність; зручність в обігу; наочність викладеного матеріалу. Електронний підручник повинен містити систематизований матеріал по відповідності науково-практичній області знань, забезпечувати творче та активне оволодіння здобувачами вищої освіти знаннями, уміннями та навичками в цій області. Електронний підручник повинен відрізнятися високим рівнем виконання та художнього оформлення, повнотою інформації, якістю технічного виконання, наочністю, логічністю та послідовністю викладу. Це таке навчальне видання, що містить систематизований виклад навчальної дисципліни або її частини, що відповідає освітньо-професійній програмі, навчальному плану та робочій програмі.

IMPACT OF MODERNITY ON SCIENCE AND PRACTICE

Тестовий електронний підручник. Це найпростіша форма електронного підручника. Основну складність становить підбір і формулювання питань, а також інтерпретація відповідей на питання. Тест дозволяє одержати об'єктивну картину знань, умінь та навичок, якими володіє студент у певній предметній області.

Енциклопедія. Це базова форма електронного підручника. Інформація, яка сконцентрована в електронному підручнику, повинна бути повною та навіть надлишковою.

Задачник. Задачник в електронному підручнику здійснює функцію навчання. Здобувач одержує навчальну інформацію, що необхідна для вирішення конкретного завдання.

Креативне середовище. Сучасні електронні підручники повинні забезпечувати творчу роботу здобувача вищої освіти. Саме творча робота сприяє формуванню та закріпленню комплексу навичок і вмінь здобувачів. Креативне середовище дозволяє організувати колективну роботу здобувачів вищої освіти над проектом.

Авторське середовище. Електронний підручник повинен бути адаптованим до навчального процесу. Тобто дозволяти враховувати особливості конкретного навчального закладу, конкретної спеціальності.

Серед основних вимог до створення електронних підручників для освітнього процесу: науковості, доступності, проблемності, велика увага приділяється наочності навчання. Наочність навчання при використанні комп'ютерних програм має деякі переваги перед навчанням з використанням традиційних підручників. Електронний підручник може бути виконаний у двох варіантах: для відкритого доступу через глобальну мережу internet; для використання в процесі аудиторного навчання (для локальної мережі).

При роботі з електронним підручником можна виділити три основних режими: навчання без перевірки; навчання з перевіркою, при якому наприкінці кожної теми, розділу здобувачам вищої освіти пропонується відповісти на кілька питань, що дозволяють визначити ступінь засвоєння матеріалу; тестовий контроль, призначений для підсумкового контролю знань із встановленням оцінки.

Таким чином виникає важливе питання: кому та навіщо потрібний електронний підручник? Відповідь:

1. Для самостійної роботи здобувачів вищої освіти. Він:

а) полегшує розуміння навчального матеріалу за рахунок інших, ніж у друкованій навчальній літературі, способів подачі матеріалу;

б) допускає адаптацію відповідно до потреб здобувачів, рівня його підготовки, інтелектуальних можливостей;

в) надає можливості для самоперевірки на всіх етапах роботи;

г) виконує роль викладача, надаючи необмежену кількість роз'яснень, повторень, підказок та інше.

2. Для роботи на практичних заняттях. Електронний підручник:

а) дозволяє викладачу проводити заняття у формі самостійної роботи за комп'ютерами, залишаючи за собою роль керівника та консультанта;

б) дозволяє викладачу за допомогою комп'ютера швидко та ефективно контролювати знання студентів;

в) дозволяє виносити на лекції та практичні заняття матеріал, можливо, менший за обсягом але найбільш істотний за змістом, залишаючи для самостійної роботи з електронним підручником те, що виявилось поза рамками аудиторних занять;

г) дозволяє індивідуалізувати роботу зі здобувачами освіти, особливо це стосується домашніх та контрольних завдань.

Останнім часом питання, пов'язані з електронними підручниками, почали висвітлюватися у багатьох наукових працях. Зокрема, визначенням сутності електронного підручника займалися О. Бондар, А. Кирилов, етапи створення електронних підручників розглядали М. Ізергін, Г. Саприкіна, вимоги до їх створення створювали Н. Бишевец, М. Жалдак, О. Зіміна та інші вчені. Не зважаючи на значну кількість праць, недостатньо вирішеним залишається забезпечення конкретних навчальних дисциплін відповідними електронними підручниками. Електронний підручник це педагогічний програмний засіб, що охоплює значні за обсягом розділи навчального курсу або повністю навчальний курс, характерною рисою якого є гіпертекстова структура навчального матеріалу, наявність систем управління, модулів самоконтролю, розвинених мультимедійних складових [2, с. 334].

Електронні підручники, на думку С. Буртового, забезпечують реалізацію навчальної інформації, що підлягає осмисленню, долучають нові розробки і погляди сучасних науковців це дозволяє дітям та вчителям крокувати поруч із сучасністю, підпорядковують початковий матеріал запитам суспільства та сприяють соціалізації учнів: електронні ресурси вміщують соціально вмотивовану інформацію, дозволяють уникнути нагромадженості непотрібної, застарілої [3, с. 10].

Таким чином, електронний підручник повинен, зберігаючи всі можливості звичайних підручників, мати принципово нові у порівнянні з ними, якості, що забезпечують високий рівень наочності, ілюстративності та високу інтерактивність, забезпечувати нові форми структурованого подання більших обсягів інформації та знань. Метою створення електронних підручників є підготовка підростаючого покоління до життя в інформатизованому суспільстві та підвищення ефективності навчання шляхом впровадження засобів інформатизації. Електронні підручники повинні задовольняти навчально-методичні вимоги, які базуються на вимогах до традиційних підручників, що визначені Міністерством освіти і науки України, але мають свої особливості.

Узагальнюючи наведену інформацію, можна зробити висновок, що використання електронних підручників та інших інтерактивних засобів є необхідною умовою сьогодення. Електронний підручник це чудова нагода для того, щоб урізноманітнити та удосконалити навчальний процес. Таким чином, використовуючи електронні підручники в навчальному процесі, слід звернути увагу на їх призначення. Головна вимога електронних засобів навчання бути інформованими, спрямованими на розвиток дослідницьких, аналітичних і комунікативних здібностей здобувачів вищої освіти.

Список літератури

1. Корольський В.В., Крамаренко Т.Г., Семеріков С.О., Шокалюк С.В. Інноваційні інформаційно-комунікаційні технології навчання математики Кривий Ріг, 2009. – 323 с.

IMPACT OF MODERNITY ON SCIENCE AND PRACTICE

2. Лазарева І.М. Підготовка викладачів вищої школи: інформаційні технології у педагогічній діяльності: навч.-метод. посіб. К.: Вид. центр КНЛУ, 2009. 380 с.
3. Буртовий С. В. Електронні засоби навчання – від теорії до практики. Методичний посібник. Кіровоград: КЗ «КОППО імені Василя Сухомлинського», 2014. 48 с.
4. Вембер В.П. Навчально-методичні вимоги до електронного підручника // Науковий часопис НПУ імені М.П. Драгоманова. Серія №2. Комп'ютерно-орієнтовані системи навчання: зб. наукових праць/ Редрада. – К.: НПУ імені М.П. Драгоманова, 2006. – №4 (11). – с.50-56.
5. Вембер В.П. Методичні основи проектування та використання електронного підручника з інформатики для загальноосвітньої школи: автореферат дисертації на здобуття наукового ступеня кандидата педагогічних наук: 13. 00. 02 – теорія і методика навчання (інформатика); НПУ імені М.П. Драгоманова. – К., 2008. – 20с.
6. Вембер В.П. Роль та місце електронного підручника в навчально-методичному комплекті з навчального предмету для загальноосвітньої школи. Актуальні проблеми психології: збірник наукових праць інституту психології імені Г.С. Костюка АПН України / за ред. Максименка С.Д. Т. VIII, Вип. 6. К., 2009. С. 43-51.
7. Гризун Л.Е. Дидактичні основи створення сучасного комп'ютерного підручника: автореферат дисертації на здобуття наукового ступеня кандидата педагогічних наук: 13. 00. 09. Х., 2002. 20 с.

ПРОБЛЕМИ ТА ПЕРСПЕКТИВИ ВПРОВАДЖЕННЯ КОНТРОЛІНГУ НА ПІДПРИЄМСТВАХ УКРАЇНИ

Сітак І.

старший викладач

Національний технічний університет
«Харківський політехнічний інститут»

Актуальність контролінгу в Україні пов'язана із необхідністю швидкого реагування на зміни, що відбуваються як на внутрішніх, так і на зовнішніх ринках збуту продукції підприємства, котре вимагає чітко налагодженого механізму взаємодії служб підприємства для реалізації управлінських цілей. Для прийняття ефективних управлінських рішень особливу увагу топ-менеджменту підприємств та економістів-дослідників слід спрямувати до питань стратегічного планування та управління, потреби в безперервному відстеженні змін, що відбуваються як у зовнішньому, так і внутрішньому середовищі; організації продуманої системи дій, яка зможе забезпечити виживання підприємства і допоможе попередити та уникнути кризові ситуації.

Система контролінгу – це принципово нова концепція інформації й управління, яку можна визначити як обліково-аналітичну систему, що реалізує синтез елементів обліку, аналізу, планування, контролю, забезпечує як оперативне, так і стратегічне управління процесом досягнення цілей та результатів діяльності підприємства.

Контролінг як засіб ефективного управління передбачає не тільки спостереження за факторами зовнішнього середовища а й відповідну на них реакцію та управління внутрішніми процесами, які здійснюються безпосередньо на підприємстві, а також і здатність керівництва передбачити наперед динаміку зовнішнього середовища і заздалегідь розробити певну програму заходів, яка дозволить уникнути негативних наслідків або вчасно зреагувати на нові можливості для розвитку підприємства.

Контролінг як концепція системного управління організується, як правило, там, де управління знаходиться у кризі або господарська діяльність не задовольняє сучасним вимогам і вимогам ринку. Чинники, що є підставою для створення системи контролінгу в організації: погіршення економічних показників; поява нових або зміна цілей у сформованих умовах функціонування; відсутність узгодження цілей; застарілі методи планування, калькулювання і аналіз не задовольняють менеджмент підприємства; відсутність методик обліку та аналізу, невідповідність вимогам як основи для відстеження діяльності і прийняття управлінських рішень; дублювання або відсутність деяких функцій, наявність конфліктних ситуацій при їх виконанні [2, с. 51–52].

Контролінг орієнтується на підтримку процесу прийняття управлінських рішень на підприємстві та покликаний адаптувати традиційну систему обліку та контролю до сучасних вимог (табл. 1).

Контролінг допоможе керівникам захистити бізнес від надзвичайної вразливості в динамічному зовнішньому середовищі, досягти ефективного управління, створити й оцінити потенціал підрозділів підприємства, досліджувати ідеї конкурентів,

IMPACT OF MODERNITY ON SCIENCE AND PRACTICE

здійснювати порівняльний аналіз усіх отриманих даних, використовувати інновації, і, звичайно, орієнтуватися на майбутнє [4].

Необхідність впровадження контролінгу в діяльність підприємств України обумовлена наступними передумовами: законодавчими (формування пакету нормативних та законодавчих документів, що забезпечують економічну свободу в рамках податкового законодавства), теоретичними (трансформація вітчизняної обліково-аналітичної і економічної школи; адаптація закордонного обліку до вітчизняної теорії і практики) та практичними (необхідність впровадження якісно нових технологій управління підприємством з метою адаптації системи управління підприємством до мінливих умов господарювання; підвищення конкуренції на ринку України, та необхідність системи, що забезпечить своєчасність отримання конкурентних переваг підприємства та їх ефективного використання; достатній рівень ресурсного забезпечення більшості підприємств України; підвищення рівня кваліфікації робітників; поява керівників з «новим» мисленням; орієнтація діяльності підприємств на маркетинг).

Таблиця 1 – Характеристика контролінгу як системи

Система контролінгу	Функція системи	Складові системи
1. Система інформаційної підтримки контролінгу	Інформаційна. Збір та аналіз інформації, діагностика та розробка методів реагування	- підсистема організації інформаційної підтримки контролінгу
		- підсистема збору інформації
		- підсистема діагностики і негайного реагування
2. Система планування котролінгу	Планування. Розробка методики та послідовності проведення стратегічного і тактичного контролінгу	- підсистема впровадження контролінгу
		- підсистема інструментарію стратегічного контролінгу
		- підсистема інструментарію тактичного контролінгу
3. Система організації котролінгу	Організаційна. Підбір організаційної структури із розподілом задач, прав та обов'язків, кадрова політика, організація ефективної взаємодії підрозділів підприємства зі службою контролінгу	- підсистема організаційної структури
		- підсистема добору спеціалістів по контролінгу
		- підсистема розподілу задач, прав, обов'язків
		- підсистема створення умов ефективної роботи
		- підсистема організації ефективної взаємодії служби контролінгу з іншими підрозділами
4. Система моніторингу контролінгу	Моніторингова. Здійснення контролю за виконанням основних функцій контролінгу та контролю ризиків	- підсистема контролю планування контролінгу
		- підсистема контролю організації контролінгу
		- підсистема контролю за реалізацією функцій діяльності підприємства контролінгу
		- підсистема контролю ризиків
		- підсистема регулювання котролінгу

Слід зауважити, що застосування системи контролінгу на вітчизняних підприємствах не дуже поширено та не завжди ефективно (табл..2).

IMPACT OF MODERNITY ON SCIENCE AND PRACTICE

Таблиця 2 – Фактори впровадження системи контролінгу на підприємствах України

Спрямування факторів	Фактори
Фактори, що перешкоджають ефективному впровадженню контролінгу	відсутність достатньої інформації впровадження систем контролінгу та її низька оперативність
	недостатня кількість розробок в області комплексних інформаційних систем, що відповідають вимогам певної організації;
	нестабільність економічної політики багатьох підприємств, відсутність її цільової спрямованості;
	неузгодженість в роботі різних відділів підприємства, а також не достатня прозорість інформації;
	ігнорування і недооцінка стану проблем зовнішнього середовища;
	висока затратність впровадження системи контролінгу: навчання фахівців у цій галузі, придбання інформаційних систем, реструктуризації вже існуючих підрозділів та формування нового відділу;
	відсутня відповідність нормативно-правового забезпечення системи контролінгу;
	недостатній професіоналізм фахівців, що володіють необхідними знаннями та навичками.
Фактори, що сприяють ефективному впровадженню контролінгу	підтримка вищим керівництвом основоположних ідей контролінгу;
	централізація функції контролінгу, полегшення комунікацій;
	прийняття керівниками системи контролінгу як одного з основних джерел якісних даних для прийняття управлінських рішень;
	стандартизація підходів, швидка підготовка інформації для прийняття управлінських рішень щодо узгоджених підходів у зрозумілих і зручних форматах;
	розширення системи контролінгу за функціональними областями: основна діяльність, маркетинг, персонал, ланцюг поставок, нерухомість;
	забезпечення процесного підходу при аналізі ситуації і вироблення рекомендацій;
	підвищення рівня кваліфікації працівників, які займаються контролінгом

Перш ніж упроваджувати систему контролінгу в практику менеджменту, необхідно розробити і адаптувати до конкретних умов підприємства низку допоміжних заходів. У першу чергу мова йде про розробку наступних інструментів: системи планування і бюджетування на підприємстві; методики розрахунку маржинального прибутку по підприємству в цілому, окремим підрозділам, продуктів, клієнтів і ринків; методи розрахунку витрат за видами, місцями виникнення та продуктів; системи звітності, орієнтованої на конкретних користувачів усередині підприємства; методики розрахунку ефективності інвестицій та поточної діяльності підприємства; методики аналізу відхилень планових і фактичних показників.

Контролінг відіграє дуже важливу роль в системі управління підприємством, будучи одним із найсучасніших і ефективних систем керування підприємством. Він є відособленою системою, економічна сутність якої полягає в динамічному процесі

перетворення та інтеграції існуючих методів обліку, аналізу, планування, контролю і координації в єдину систему отримання, оброблення інформації для прийняття на його основі управлінських рішень, орієнтованих на досягнення результатів всіх завдань, що постають перед підприємством.

Список літератури

1. Савицька О.М. Система контролінгу як ефективний механізм управління підприємством / О.М. Савицька // Економіка: реалії часу. – 2014. – № 4 (14). – С. 37–44 [Електронний ресурс]. –Режим доступу: <http://economics.opu.ua/files/archive/2014/n4.htm>.
2. Фольмут Х. Инструменты контроллинга от А до Я. / Фольмут Х. – М.: Финансы и статистика, 2001. – 288с.
3. Говорушко Т.А. Проблемні аспекти впровадження контролінгу в Україні / А.Т. Говорушко, Д.О. Кроніковський // Економічний часопис-XXI. – 2011. – № 1–2. – С. 51–53.
4. Захарченко Л.А. Основные составляющие реализации системы контроллинга на предприятии / Захарченко Л.А., Гуркова О.В. // Материалы научно-практической конференции «Современные проблемы образования в технических ВУЗах». – Баку, 2008г. – С. 336 – 339.

ВИКОРИСТАННЯ СУЧАСНИХ СОРТІВ ВІВСА У ХАРЧОВІЙ ПРОМИСЛОВОСТІ

Соц С., к.т.н., доцент

Одеська національна академія харчових технологій

Кустов І., к.т.н., доцент

Одеська національна академія харчових технологій

Кузьменко Ю., к.т.н., ст. викладач

Одеська національна академія харчових технологій

Аналізуючи сьогоденний стан круп'яної галузі України можна відмітити, що для переважної більшості зернопереробних підприємств характерним є орієнтованість на класичні принципи, які закладені у діючих в країні нормативних документах. Тобто в якості сировини традиційно використовується сім основних злакових культур (просо, гречка, рис, овес, ячмінь, пшениця, кукурудза) та одна бобова культура (горох). Асортимент продуктів зазвичай складають подрібнені крупи, плющені крупи, пластівці та борошно із круп'яних культур. Переважна більшість технологій для виробництва зазначеного асортименту продуктів є складними та протяжними, у більшості випадків передбачають переробку зерна декількома потоками (фракціями), що потребує значних технологічних площ для їх реалізації. Окрім цього застосування традиційного зерна у поєднанні із рекомендованими технологіями та їх режимами не призводить до необхідного сьогодні результату, більшість базисних виходів готової продукції не перевищує 55-65 %, значна частка усіх отриманих продуктів складають вторинні сировинні ресурси – частинки подрібненого ядра, борошенце (кормове та не кормове), за рахунок яких знижується потенційна користь отриманого кінцевого продукту для організму людини [1-3].

За останні десятиліття у розвинених країнах світу відбувається розширення існуючого асортименту продуктів харчування на зерновій основі, для цього створюються нові сучасні технологічні рішення, в основу яких покладено скорочення технологічних процесів, збільшення значень виходів та якісних властивостей отриманих продуктів. Висока ефективність переробки досягається оптимізацією існуючих режимів, впровадженням нових видів технологічного обладнання, а також використанням найбільш ефективних для зернопереробної промисловості селекційних сортів зернової сировини [3-5].

Підвищення рівня продовольчого використання зерна вівса та збільшення виходу та якості круп та пластівців можливе при використанні у технологічному процесі сортів вівса з покращеними технологічними властивостями та хімічним складом. Використання сучасних селекційних голозерних сортів вівса для виробництва харчових продуктів за рахунок відсутності на поверхні зерна квіткових плівок забезпечує зменшення кількості технологічних операцій та протяжність технологічного процесу та дозволяє отримувати збільшений вихід та круп'яні продукти високої якості [5].

Основним завданням, яке вирішують на етапі шліфування голозерного вівса, є видалення оболонкових частин, які вміщують важко засвоювані організмом людини елементи: клітковину, мінеральні речовини, залишки важких металів та шкідливих речовин тощо. Одночасно з цим, проведення шліфування повинно забезпечувати покращення товарного виду, надаючи зерну притаманну для круп згладжену форму [6].

Аналіз існуючої технології переробки зерна вівса та літературних джерел показує, що шліфування голозерного вівса необхідно проводити при вологості зерна у межах 10-14 %. Така вологість дозволить більш рівномірно обробляти зерно, отримувати меншу кількість подрібненого ядра та борошенця на етапі шліфування та в подальшому ефективно проводити сепарування продуктів шліфування.

Умови досліду: зерно голозерного вівса зволожували до заданої вологості 12-13 % та 14-15 % відволожували протягом 3 год та направляли на шліфування. Зерно шліфували від 30 до 300 с зі змінним інтервалом часу в 30 с. Суміш продуктів шліфування сортували на ситах у лабораторному розсійнику.

Технологічно доцільною вологістю зерна голозерного вівса перед шліфуванням є 12,0-12,5 %. При шліфуванні зерна із такою вологістю вихід цілого ядра в залежності від тривалості шліфування коливається у межах

78-94 %.

Шліфування зерна методом інтенсивного стирання оболонок протягом

30 с не завдає суттєвих змін на поверхні оболонок, деякі зерна мають незначні відколи на протилежних від боріздки частинах зерна (рис. 1). Збільшення тривалості шліфування до 90-150 с сприяє поступовому стиранню оболонок, зерно приймає згладжену форму, на поверхні чітко видно сліди від абразивних робочих органів лушчильно-шліфувальної машини



Рис. 1 – Зміна загального виду шліфованого ядра: а) тривалість шліфування 30 с; б) тривалість шліфування 90 с; в) тривалість шліфування 150 с; г) тривалість шліфування 210 с; д) тривалість шліфування 270 с; е) тривалість шліфування 300 с.

На заключних часових відрізках шліфування 150-300 с, зерно за органолептичною оцінкою характеризується округленою формою, характерною для крупи перлових.

На наступному етапі досліджень проводили визначення впливу розглянутих режимів шліфування на зміни у хімічному складі шліфованого ядра. Видовжена форма вівса сприяє нерівномірному розподілу зерна в робочій зоні луцильно-шліфувальної машини, що сприяє утворенню подрібнених частинок які відколюються від зерна. Процес шліфування таким методом впливає на перерозподіл співвідношень анатомічних частин зерна після шліфування у яких розміщуються відповідні складові хімічного складу зерна. Вівсяне борошенце отримане після шліфування, як правило, характеризується високою харчовою цінністю, що формується за рахунок високої кількості білка, β -глюканів, крохмалю, жиру, вітамінів. Висока харчова цінність вівсяного борошенця в першу чергу формується за рахунок зменшення зазначених хімічних речовин у цілому шліфованому ядрі.

Для обґрунтування режиму шліфування визначали зміни масової частки золи, білка, крохмалю, β -глюканів, клітковини та вітамінів. В якості контрольного зразку використовували крупу вівсяну неподрібнену вищого сорту ТМ «Добродія».

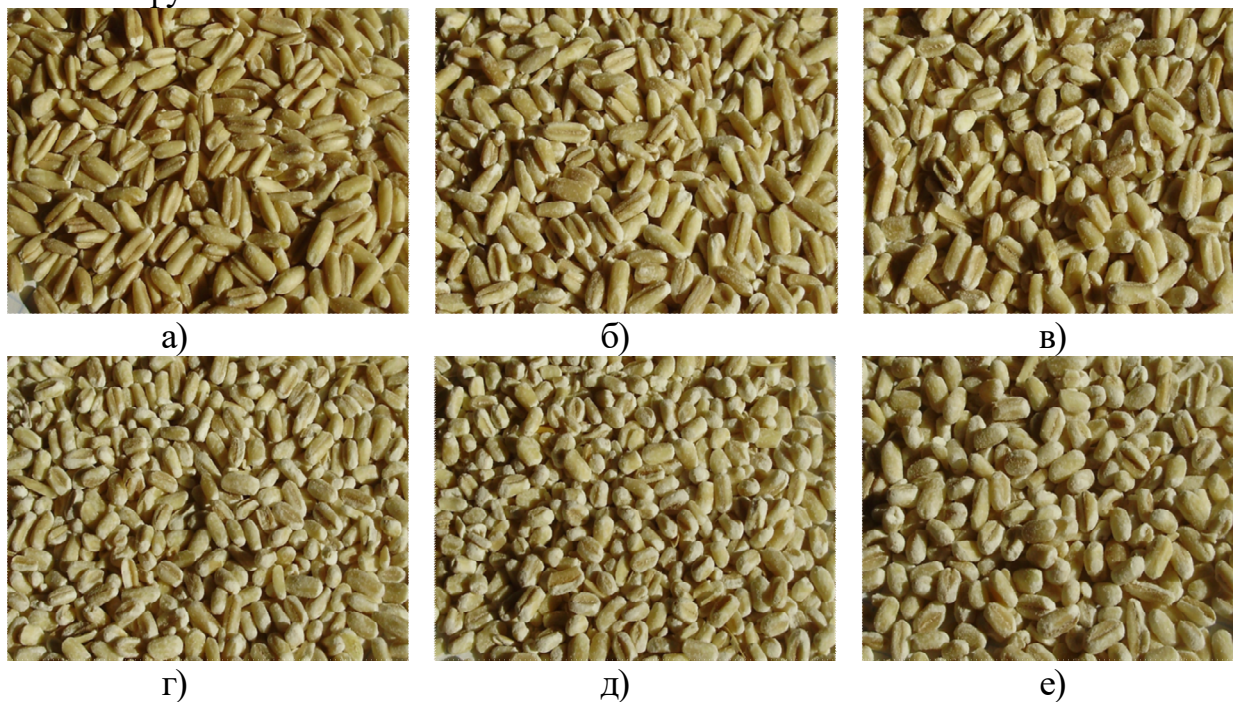
Порівнянні хімічного складу крупи із голозерного вівса та контрольної крупи наведено у табл. 1.

Таблиця 1

Порівняння основних елементів хімічного складу вівсяних круп

Масова частка хімічних речовин	Крупа із голозерного вівса	Крупа неподрібнена (контроль)
Білок, %	13,4÷15,8	12,8÷13,1
Крохмаль, %	61,0÷64,0	59,7÷61,7
β -глюкани, %	5,9÷6,7	3,7÷4,6
Клітковина, %	2,5÷2,7	5,9÷6,7
Зола, %	1,9÷2,1	1,7÷2,0
Вітамін В ₁ (тіамін), мг/100 г	0,64÷0,66	0,52÷0,55
Вітамін В ₂ (рибофлавін), мг/100 г	0,16÷0,20	0,14÷0,17

На основі аналізу отриманих даних можна зробити висновок, що застосування зерна досліджуваного сорту голозерного вівса при використанні розробленого режиму шліфування виробляти харчовий продукт (крупу із голозерного вівса), при скороченому технологічному процесі (без застосування етапу ВТО методом гарячого кондиціонування, луцення, круповідділення тощо) який в порівнянні із класичною вівсяною крупою характеризується підвищеною харчовою цінністю – має підвищену масову частку білка, β -глюканів, вітамінів, крохмалю, меншу масову частку золи та клітковини.

Література

1. Шутенко, Є.І. Технологія круп'яного виробництва: навч. Посібник [Текст] / Є.І. Шутенко, С.М. Соц. – К.: Освіта України, 2010. – 272 с.
2. Pomeranz, Y. Functional properties of food components [Text] / Y. Pomeranz – San Diego, CA: Academic Press, 1991. – 560 p.

IMPACT OF MODERNITY ON SCIENCE AND PRACTICE

3. Steele, K. Breeding low-glycemic index barley for functional food [Text] / K. Steele, E. Dickin, M.D. Keerio, et al. // *Field Crops Research*. – 2013. – vol. 154. – P. 31-39.
4. Peltonen-Sainio, P., Characterising strengths, weakness, opportunities and threats in producing naked oats as a novel crop for northern growing conditions [Text] / P. Peltonen-Sainio, A-M. Kirkkari, L. Jauhiainen // *Agricultural and Food Science*. – 2004. – № 13. – P. 212-228.
5. Правила організації і ведення технологічного процесу на круп'яних заводах. – К., 1998. – 164 с.
6. Мерко, І.Т. Наукові основи і технологія переробки зерна [Текст] / І.Т. Мерко, В.О Моргун. – Підручник.- Одеса: Друк, 2001. – 348 с.

ХВОРОБА АЛЬЦГЕЙМЕРА: ВИНИКНЕННЯ ТА ОСОБЛИВОСТІ ПЕРЕБІГУ

Старікова Є.

студентка

Харківський національний медичний університет

Демочко Г., доцент

Харківський національний медичний університет

У 1901 році німецький психіатр Алоїз Альцгеймер зафіксував випадок хвороби, яка зрештою стала носити його ім'я. Хвороба Альцгеймера – це незворотний, прогресуючий розлад мозку, який повільно руйнує пам'ять і навички мислення і, зрештою, здатність виконувати найпростіші завдання. У більшості людей із захворюванням – у людей із пізнім типом – симптоми вперше з'являються у 60 років. Раннє захворювання Альцгеймера зустрічається від 30-ти до 60-ти років, і це дуже рідко.

За даними Асоціації Альцгеймера, на хворобу припадає близько 60-80% випадків деменції. Деменція – це назва набору симптомів, що включає втрату пам'яті та труднощі з мисленням, вирішенням проблем чи мовою. Ці зміни заважають повсякденному життю. Деменція розвивається, коли мозок пошкоджений захворюваннями.

Мозок складається з мільярдів нервових клітин, які з'єднуються між собою. При хворобі Альцгеймера зв'язки між цими клітинами втрачаються. Це відбувається тому, що білки накопичують і утворюють аномальні структури, які називаються «бляшками» та «клубочками». Врешті-решт нервові клітини гинуть, а тканина мозку втрачається. Мозок також містить важливі хімічні речовини, які допомагають надсилати сигнали між клітинами.

Люди з Альцгеймером мають менше цих «хімічних передавачів» у своєму мозку, тому сигнали також не передаються. Існують деякі медикаментозні методи лікування хвороби Альцгеймера, які можуть допомогти підвищити рівень деяких хімічних месенджерів у мозку. Це може допомогти при деяких симптомах.

Так само, як і решта наших тіл, наш мозок змінюється у віці. Більшість врешті-решт помічають уповільнене мислення та випадкові проблеми із запам'ятовуванням певних речей. Однак серйозна втрата пам'яті, розгубленість та інші серйозні зміни в роботі нашого розуму можуть бути ознакою того, що клітини мозку виходять з ладу.

Найпоширенішим раннім симптомом хвороби Альцгеймера є труднощі з запам'ятовуванням нещодавно засвоєної інформації, оскільки зміни Альцгеймера зазвичай починаються в тій частині мозку, яка впливає на навчання. Це не та форма забудькуватості, коли ти можеш сконцентруватись і згадати. У міру просування Альцгеймера через мозок це призводить до посилення симптомів.

1. Знижена здатність приймати та запам'ятовувати нову інформацію призведе до: запитання чи бесіди, що повторюються; неправильне розміщення особистих речей; забування про події чи побачення; розгубленість в звичному маршруті.

IMPACT OF MODERNITY ON SCIENCE AND PRACTICE

2. Погіршення міркувань, складних завдань та здійснення судження, наприклад: погане розуміння небезпеки; неможливість управління фінансами; погана здатність до прийняття рішень; неможливість планувати складні або послідовні дії.

3. Порушення зорово-просторових здібностей, які не є, наприклад, через проблеми із зором. Це можуть бути: неможливість розпізнати обличчя або загальні об'єкти або знайти предмети в прямому вигляді; неможливість використання простих інструментів, наприклад, одягу.

4. Порушення мови, читання та письма: утруднення мислення, вагання; мовні, орфографічні та письмові помилки.

5. Зміни особистості та поведінки: настрою поза характером, включаючи агітацію, апатію, соціальну відмову чи відсутність інтересу, мотивації чи ініціативи; втрата емпатії; компульсивна, нав'язлива або соціально неприйнятна поведінка; та навіть втрата гумору, як симптом ранньої стадії захворювання. Альцгеймер - прогресуюче захворювання, що означає, що симптоми поступово погіршаються з часом, робивається на сім етапів:

1. На цьому етапі немає симптомів, але може бути ранній діагноз на основі сімейного анамнезу.

2. З'являються найбільш ранні симптоми, такі як забудькуватість.

3. З'являються легкі фізичні та психічні порушення, такі як зниження пам'яті та концентрації. Це може помітити лише той, хто дуже близький людині.

4. Альцгеймера часто діагностують на цій стадії, але він все ще вважається легким. Втрата пам'яті та неможливість виконувати повсякденні завдання очевидні.

5. Помірні та важкі симптоми потребують допомоги близьких людей або вихователів.

6. На цьому етапі людині з хворобою Альцгеймера може знадобитися допомога в основних завданнях, таких як їжа та надягання одягу.

7. Це найважча та остання стадія хвороби Альцгеймера. Може виникнути втрата мови та міміки.

Зазвичай, спершу хворий на Альцгеймер почне забувати нещодавні події або те, що відбулось неділю тому, чи вчора. Це «руйнування» мозку буде повертати час назад, до дитинства. Таке собі омолодження, що супроводжується малоприємними симптомами та кінцем. Врешті-решт, мозок просто «забуває» все: як говорити, як рухатись, як реагувати на інших людей, та навіть як елементарно ковтати їжу та воду (частіше за все це і є причиною смерті). Експерти визначили певні фактори ризику, зокрема вік та генетичне навантаження.

Також не існує і остаточного тесту на хворобу Альцгеймера. Однак лікар, швидше за все, зробить кілька аналізів, щоб визначити діагноз. Можуть запитати який сьогодні день, ім'я близьких, дату свого народження. Лікар також може призначити дослідження із зображенням мозку, на кшталт МРТ, КТ, ПЕТ.

Хвороба Альцгеймера - невиліковна на даний момент. Однак лікар може порекомендувати ліки та інші методи лікування, які допоможуть полегшити симптоми і затримати прогресування захворювання на якомога довше.

ЦИРКАДАННІ ХРОНОРИТМИ ФУНКЦІОНАЛЬНОЇ АКТИВНОСТІ НАДНИРКОВИХ ЗАЛОЗ В БІЛИХ ЩУРІВ РІЗНОГО ВІКУ ЗА УМОВ НОРМИ ТА ПІСЛЯ ОТРУЄННЯ КАДМІЄМ

Степанчук В., к.мед.н., доцент
Вищий державний навчальний заклад України
«Буковинський державний медичний університет», м. Чернівці

Вступ. Зміна діяльності різних ендокринних залоз людини та тварин як реакція організму на різні несприятливі впливи є предметом активного вивчення. Зокрема, досліджуються добові, сезонні та інші хроноритми фізіологічних функцій в адреналектомованих тварин [1]. Однак відомості щодо циркадіанних та інших часових змін функціонування надниркових залоз залежно від віку та внаслідок шкідливого екологічного впливу мають фрагментарний характер й потребують подальших досліджень [2, 3].

Мета дослідження. Вивчити циркадіанні ритми функціонального стану надниркових залоз у статевозрілих та старих білих щурів в умовах фізіологічної норми, а також після їхнього отруєння кадмієм хлориду.

Матеріал і методи. Дослідження виконані на 72 статевозрілих нелінійних білих щурах-самцях віком 12-18 місяців та на такій же кількості старих щурів віком 24-30 місяців. Утримували тварин за звичайних умов віварію на стандартному харчовому раціоні з вільним доступом до води та їжі, при температурі приміщення 20-22°C.

Під час досліджень проведено чотири серії експериментів: I та II серії – визначення показників циркадіанних ритмів функціонального стану надниркових залоз в інтактних щурів обох вікових категорій; III серія – визначення показників циркадіанних ритмів функціонального стану надниркових залоз в умовах отруєння кадмієм хлориду у статевозрілих щурів; IV серія – визначення показників добової активності надниркових залоз при отруєнні кадмієм хлориду у старих щурів. Тварин кожної серії розподіляли на шість груп по шість щурів у кожній.

Кадмієве отруєння моделювали шляхом щоденного внутрішньошлункового уведення тваринам дослідних груп водного розчину кадмію хлориду в дозі 3 мг/кг, тоді як щурам контрольних груп відповідних вікових категорій вводили водопровідну воду.

Для встановлення циркадіанних особливостей функціонування надниркових залоз у кожній із серій тварин на 15-й день експерименту проводили дослідження о 08.00, 12.00, 16.00, 20.00, 24.00 та 04.00 год.

Дослідження вмісту адреналіну та норадреналіну в плазмі крові виконували за допомогою імуноферментного аналізу з використанням набору реагентів «CatCombi ELISA» фірми IBL (Hamburg); рівень кортикостерону в плазмі крові щурів встановлювали за допомогою радіоімунного методу з використанням набору реагентів «Corticosterone RIA (for rats and mice)» фірми IBL (Hamburg).

Отримані цифрові дані обробляли методами варіаційної статистики за допомогою пакету програм «Biostat» та «Excel» із використанням для оцінки

вірогідності різниць окремих груп даних критерію Стьюдента. За статистично вірогідні вважали зміни при $p \leq 0,05$.

Обговорення результатів дослідження. Внаслідок проведених досліджень встановлено, що катехоламінам та кортикостероїдам характерна добова секреторна динаміка, причому фазова структура циркадіанних ритмів адреналіну та норадреналіну у тварин обох вікових груп виявилася однаковою. Пік секреції катехоламінів припадає на денні години доби: о 12.00 год концентрація адреналіну в плазмі крові у статевозрілих щурів була рівною $16,5 \pm 0,74$ нмоль/л, а норадреналіну – $55,8 \pm 1,03$ нмоль/л. Батифаза вмісту цих гормонів у плазмі крові спостерігалася о 04.00 год, в цей час рівень адреналіну становив $11,1 \pm 0,20$ нмоль/л, норадреналіну – $33,8 \pm 1,10$ нмоль/л. Амплітуда секреції норадреналіну складала $43,1 \pm 3,17\%$, адреналіну – $17,5 \pm 4,35\%$.

Отримані нами дані збігаються з відомостями літератури щодо добових ритмів секреції катехоламінів [4, 5], а також корелюють з морфометричними дослідженнями. В останніх саме в нічних серіях дослідів відмічено посилення обмінних та синтетичних процесів у тканині, що проявлялося збільшенням розмірів ядер, виявленням великої кількості еухроматину в них, розширенням ядерних пор, збільшенням числа мітохондрій та рибосом. У цей час реєстрували різке зростання в цитоплазмі числа та розмірів секреторних гранул, наповнених катехоламінами [6, 7].

У результаті проведених експериментів встановлено, що чіткі циркадіанні характеристики має й концентрація у плазмі крові тварин обох вікових груп основного гормону пучкової зони кори надниркових залоз щурів кортикостерону. Але його добова динаміка має інші характеристики, ніж циркадіанні хроноритми катехоламінів. Так, його максимальна концентрація у плазмі крові контрольних статевозрілих тварин спостерігалася в ранковий період доби й о 08.00 год дорівнювала $119,2 \pm 9,70$ нмоль/л. Батифаза ритму припадала на 20.00 год ($42,3 \pm 3,84$ нмоль/л). Амплітуда секреції кортикостерону складала $43,5 \pm 3,17\%$.

Щоденне внутрішньошлункове уведення щурам обох вікових груп розчину кадмію хлориду призводило до активації секреторної діяльності клітин мозкової речовини надниркових залоз у всіх досліджених часових проміжках доби, що супроводжувалося збільшенням викиду катехоламінів у кров.

Акрофазу концентрації адреналіну в плазмі крові статевозрілих щурів реєстрували, як і у групі інтактних тварин, о 12.00 год ($26,5 \pm 0,48$ нмоль/л, $p < 0,001$), батифазу – о 04.00 год ($19,3 \pm 0,24$ нмоль/л, $p < 0,001$). Максимальну величину норадреналіну зафіксовано також о 12.00 год – $78,4 \pm 1,18$ нмоль/л, $p < 0,001$; мінімальну – в нічні години ($27,9 \pm 0,65$ нмоль/л, $p < 0,01$).

Амплітуда ритму секреції адреналіну в щурів цієї групи знизилася з $17,5\%$ до $14,2\%$, норадреналіну – з $43,1\%$ до $35,6\%$. Хоча такі зміни не мали вірогідного характеру, вони є свідченням певного функціонального виснаження клітин, відповідальних за секрецію катехоламінів.

Добова динаміка досліджуваних показників у старих щурів після уведення кадмію хлориду мала, в цілому, подібний характер із даними статевозрілих тварин. Однак акрофазу концентрації адреналіну у плазмі крові тут реєстрували о 16.00 год ($24,3 \pm 0,56$ нмоль/л, $p < 0,001$), батифазу – о 08.00 год ($16,2 \pm 0,37$ нмоль/л, $p < 0,001$).

Кадмієве отруєння тварин викликало й підвищення концентрації кортикостерону в плазмі крові як у статевозрілих, так й у старих щурів впродовж доби. Разом із цим архітектоніка ритму цього показника у статевозрілих та старих щурів після кадмієвого отруєння не відрізнялася від відповідних груп інтактних тварин. Так, акрофаза концентрації кортикостерону у всіх щурів припадала на 08.00 год, батифаза – на 20.00 год. О 08.00 год концентрація кортикостерону в плазмі крові статевозрілих щурів складала $195,1 \pm 5,87$ нмоль/л ($p < 0,001$), у старих – $174,4 \pm 5,23$ нмоль/л ($p < 0,001$). О 20.00 год цей показник суттєво зменшувався і складав у статевозрілих щурів $74,6 \pm 4,57$ нмоль/л ($p < 0,001$), у старих – $82,7 \pm 4,67$ нмоль/л ($p < 0,001$).

Амплітуда секреції кортикостерону достовірно знижувалася в обох вікових групах тварин, що вказує на напружене функціонування відповідної тканини надниркових залоз в умовах шкідливого екологічного навантаження.

Висновки. 1. Кадмієве отруєння призводить до порушення гормональної активності надниркових залоз та розвитку десинхронозу їхньої діяльності.

2. Циркадіанна організація діяльності наднирників після шкідливого екологічного навантаження залежить від віку тварин.

3. Зрушення у функціонуванні надниркових залоз у нічний період менш виражені, що пояснюється, ймовірно, збільшенням у цей час доби концентрації мелатоніну в плазмі крові.

Перспективи подальших досліджень. Планується дослідити циркадіанні ритми функціонального стану надниркових залоз за умов впливу солей інших важких металів, нітратів та інших ксенобіотиків довкілля.

Список літератури:

1. Алпатов А.М. Циркадный осциллятор // Хронобиология и хрономедицина / А.М. Алпатов / Под ред. Ф.И. Комарова, С.И. Рапопорта. – М.: Триада-Х, 2000. – С. 65-81.

2. Бейер Э.В. Суточные колебания концентрации кортикостерона в плазме крови и локомоции у крыс при локальном разрушении гиппокампа / Э.В. Бейер, Е.В. Белик, Э.Б. Арушунян // Рус. физиол. ж. им. И.М. Сеченова. – 1999. – Т.85, №5. – С. 616-620.

3. Ilnerova H. Hormones, subjective night and season of the year / H. Ilnerova, A. Sumova, Z. Travnickova et al. // *Physiol. Res.* – 2000. – №8. – P. 1-10.

4. Дедов И.И. Биоритмы гормонов / И.И. Дедов, В.И. Дедов. – М.: Медицина, 1992. – 256 с.

5. Vollmer R. R. Adrenal medullary catecholamine secretion patterns in rats evoked by reflex and direct neural stimulation // R. R. Vollmer, J.J. Baltita-Pedicino, A.J. Debnam / *Clin. And Exp. Hypertens.* – 2000. – Vol. 22, №7-8. – P. 705-715.

6. Качур І.В. Функціональні і морфологічні зміни в наднирниках та гіпофізарно-тиреоїдній системі при травматичному стресі: Автореф. дис. ... канд. біол. наук: 14.03.04. – 2003. – Київ, 2003. – 18 с.

7. Каширина Н.К. Ультрамикроскопическая и морфофункциональная основы новой теории регенерации коры надпочечников / Н.К. Каширина // *Таврич. мед.-биол. вестн.* – 2002. – Т.5, №3. – С. 93-97.

ТЕХНОЛОГІЇ ПЕРЕДАЧІ ІНФОРМАЦІЙНИХ ПОТОКІВ В СУЧАСНИХ ШИРОКОСМУГОВИХ ТЕЛЕКОМУНІКАЦІЙНИХ МЕРЕЖАХ

Стецюк В., к.т.н., доцент
Хмельницький національний університет

В області безпроводової передачі набуває популярності технологія Long Term Evolution (LTE), яку використовують в мультисервісних мережах на базі 4G. Одним із методів підвищення пропускної здатності та швидкості передачі інформації каналу зв'язку є технологія Multiple Input Multiple Output (MIMO). При цьому системи MIMO добре працюють поза зоною прямої видимості і при наявності розсіюючого середовища. У каналах радіозв'язку таких систем діє комплекс перешкод і спотворень, багатопроменевість, тощо. Сильні завмирання сигналу в каналі ускладнюють оцінку переданих повідомлень і призводять до спотворень інформації, що передається. Проте, для того, щоб відчуті переваги технології MIMO, потрібні потужні процедури обробки сигналів від низки антен в приймачі, з метою підвищення пропускної спроможності каналу і підвищення достовірності прийнятих повідомлень. Основними факторами, що перешкоджають вирішенню поставлених завдань, є адитивні перешкоди (сигнали заважаючих станцій та флуктуаційний шум) і розсіювання енергії сигналу, що призводить до явища міжсимвольної та міжпоточної інтерференції. Таким чином, розробка і аналіз алгоритмів прийому дискретних повідомлень, основаних на принципі просторово-часового кодування при використанні технології MIMO є досить актуальною темою.



Рис. 1. Сучасні технології передачі-прийому інформаційних потоків

Оцінимо пропускну здатність системи зв'язку. Фізичний сенс можливості збільшення швидкості передачі даних можна пояснити за допомогою формули Шеннона. Наприклад, ємність системи SISO (однопотокова передача) визначається теоремою Шеннона-Хартлі:

$$C = \log_2 \left(1 + \frac{E_b}{N_0} \right) \quad (1)$$

де E_b/N_0 – середнє відношення сигнал/шум.

Формула ємності системи MIMO:

$$C = \log_2 \left[\det \left(I_M + \frac{E_b}{N_0 N_{tr}} \mathbf{H} \mathbf{H}^H \right) \right] = \sum_{i=1}^{\min(N_r, M_r)} \log_2 \left(1 + \frac{E_b}{N_0 N_{tr}} \lambda_i \right) \quad (2)$$

де λ_i – це власне значення $\mathbf{H} \mathbf{H}^H$, $\det(\cdot)$ – визначник матриці.

Власні і сингулярні значення пов'язані виразом $\sigma_i^2 = \lambda_i$. Таким чином, MIMO найкраще працює при високих відношення сигнал/шум (SNR), які найбільш часто доступні в зоні прямої видимості антен, хоча і добре працює поза зоною прямої видимості. Слід також зазначити, що, якщо на передачі канал відомий, він може підсилити сигнал в «кращому» підканалі, тим самим збільшити пропускну здатність.

Пропускна здатність каналу MIMO дорівнює n пропускну здатностей каналів SISO, тобто канал MIMO може бути представлений у вигляді сукупності паралельних каналів SISO (рис. 2). Швидкість передачі даних при технології MIMO лінійно збільшується зі збільшенням числа антен.



Рис. 2. Представлення каналу зв'язку MIMO в вигляді декількох паралельних каналів SISO

Дуже часто, особливо в умовах міста, в каналі зв'язку мають місце завмирання сигналу. При наявності завмирання матриця каналу зв'язку \mathbf{H} , а отже, і пропускна здатність каналу зв'язку будуть випадковими. Розподіл пропускну здатності каналу зв'язку визначається розподілом елементів матриці каналу \mathbf{H} . Інтервал кореляції по затримках і коефіцієнти кореляції визначаються різницею ходу променів від передавача до елементів решітки приймача. Промені, що приходять на приймальню решітку під кутом θ (кут відраховується від нормалі до осі решітки), запізнюються по фазі між сусідніми елементами на величину δ :

$$\delta = kd \sin \left(\frac{\theta \pi}{180} \right) \quad (3)$$

де $k=2\pi/\lambda$ (λ – довжина хвилі випромінювання); d – відстань між елементами антенної решітки; θ – вертикальний кут між передавальною і приймальною решітками.

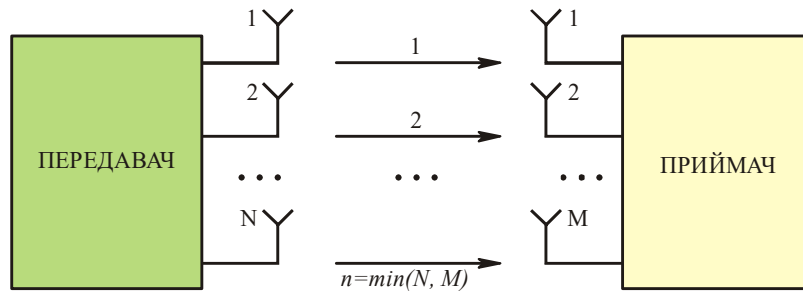
Модель корельованого каналу зв'язку MIMO:

$$\mathbf{H} = \mathbf{R}_r^{1/2} \mathbf{H}_\omega \mathbf{R}_t^{1/2} \quad (4)$$

IMPACT OF MODERNITY ON SCIENCE AND PRACTICE

де \mathbf{R}_t – кореляційна матриця на передачу розмірності $N \times N$; \mathbf{R}_r – кореляційна матриця на прийомі розмірності $M \times M$.

Матриці \mathbf{R}_t і \mathbf{R}_r є позитивно визначеними ермітовим матрицями з одиницями на головній діагоналі. Між \mathbf{R} , \mathbf{R}_t і \mathbf{R}_r має місце співвідношення:

$$\mathbf{R} = \mathbf{R}_t^T \otimes \mathbf{R}_r \quad (5)$$

де знак \otimes позначає операцію зовнішнього (кронекерова) множення матриць.

Кореляційні матриці \mathbf{R}_t і \mathbf{R}_r можуть бути визначені на основі моделі, що дозволяє обчислити ці матриці виходячи з відстані між елементами передавальних і приймальних антен. При цьому, наближена оцінка коефіцієнта кореляції дається формулою:

$$\rho \approx e^{(-23(\frac{d}{\lambda})^2 \sin^2 \theta)} \quad (6)$$

Якщо антени розташовані на одній осі головних максимумів випромінювання-прийому ($\theta=0$), наприклад, на одній висоті, то в цьому випадку затримки на елементах приймальної решітки відсутні і $\rho=1$. Реалізація режиму МІМО проблематична, однак в цьому випадку перешкоди мінімальні і відношення сигнал/шум високе. На практиці решітки повинні бути на різній висоті, антени БС повинні бути не нижче 40 м.

Розрахунок коефіцієнта кореляції на підставі формули (6) приведено в табл. 1 при двох значеннях d/λ . Необхідно зауважити, що при $\rho < 0,4$ кореляція слабо впливає на пропускну здатність каналу, а при $\rho < 0,2$ сигнали на сусідніх елементах прийомної антени можна вважати некорельованими.

Табл. 1. Розрахунок коефіцієнта кореляції

θ , рад $^\circ$	0,2	0,26	0,3	0,4	0,5
d/λ	11,5	15	17	23	28
0,5	0,80	0,68	0,6	0,42	0,26
0,67	0,67	0,50	0,41	0,21	0,10

З таблиці випливає, що коефіцієнт кореляції тим менше, чим більше нахил передавальної решітки до земної поверхні. При найбільш використовуваних на практиці антенах кут нахилу ($d/\lambda = 0,5$) повинен бути не менше 25 градусів, щоб реалізувати переваги технології МІМО. Нахил зменшує радіус зони обслуговування, тому найбільшу перевагу мають решітки із збільшеною відстанню між сусідніми елементами до значення $d/\lambda = 2/3$.

Розглянута вище формула Шеннона при однаковій кількості передавальних N і приймальних M антен реалізується тільки при незалежних сигналах, що надходять на елементи антенної решітки. При кореляції сигналів мають місце втрати ΔC , причому тим більше, чим більше коефіцієнт кореляції. Величину втрат в пропускну здатності можна приблизно оцінити:

$$\Delta C(\rho) = -2 \log_2(1 - \rho)^2 \quad (\text{біт/с/Гц}) \quad (7)$$

Втрати у вигляді пропускної здатності представимо у вигляді табл. 2.

Табл. 2. Втрати у вигляді пропускної здатності для деяких модулів коефіцієнта кореляції $|\rho|$

$ \rho $	0	0,2	0,4	0,6	0,8	0,9	0,95
$\Delta C(\rho)$	0	0,12	0,5	1,3	2,95	4,8	6,7

З таблиці видно, що при $|\rho| \leq 0,4$ втрати в пропускій здатності не перевищують 0,5 біт/с/Гц. При $|\rho| \geq 0,4$ втрати різко зростають. Якщо коефіцієнт кореляції по модулю наближається до одиниці, то канал зв'язку ММО перетворюється в канал зв'язку SISO. Рисунок 3 ілюструє швидке збільшення абсолютних втрат пропускної здатності з ростом кореляції, причому при збільшенні числа антен втрати швидко зростають. При збільшенні числа антен пропускна здатність також сильно зростає, тому для практики важливіше значення мають відносні втрати. Залежності на рис. 4 ілюструють, що при допустимому зменшенні пропускної спроможності на 20% (що відповідає $C_{cor}/C_{uncor}=0,8$) допустимий рівень кореляції в каналі $|\rho|$ становить 0,6 при числі антен $M=N=8$ і 0,8 при $M=N=2$.



Рис. 3. Залежності втрат в середній пропускій здатності каналу ММО з корельованими релеєвськими завмираннями від коефіцієнта кореляції ρ при різних кількостях передавальних і приймальних антен при відношенні сигнал/шум 10 дБ (згідно (7))



Рис. 4. Залежності відношення середньої пропускної здатності каналу ММО з корельованими релеєвськими завмираннями до пропускної спроможності каналу ММО з незалежними релеєвськими завмираннями від коефіцієнта кореляції ρ при різних кількостях передавальних і приймальних антен

Результати дослідження показали, що на якість сигналу впливають не тільки зовнішні фактори, але також і методи обробки даних, що використовуються в приймально-передавальному тракті радіоканалу. Для підвищення якості прийому-передачі інформаційних потоків слід використовувати методи багатопозиційної модуляції та просторового кодування сигналу. Експериментальним шляхом доведено, що використання багатоантенної системи ММО підвищує стійкість радіоканалу.

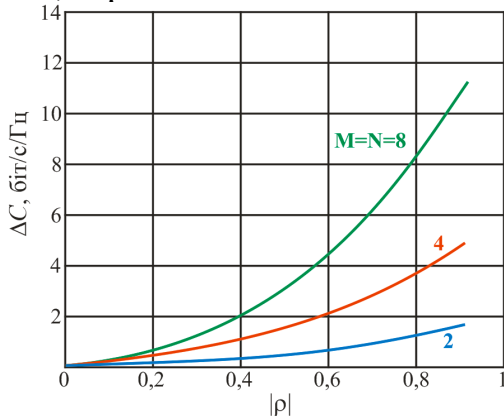
Література:

1. Стецюк В. І. Проектування сучасних широкосмугових телекомунікаційних мереж / В. І. Стецюк, В. В. Медведь // Вісник Хмельницького національного університету. – Хмельницький, 2019. – № 5. Том 2. – серія: технічні науки. – С. 235-238.
2. Стецюк В. І. Методи контролю інформаційних потоків в телекомунікаційних системах / В. І. Стецюк, В. В. Мішан // Вісник Хмельницького національного університету. – Хмельницький, 2018. – № 6. Том 2. – серія: технічні науки. – С. 209-212.

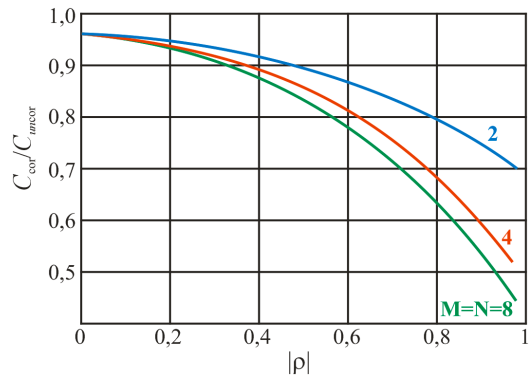
МЕТОДОЛОГІЧНІ ЗАСАДИ ЕКОЛОГО-СОЦІАЛЬНО-ЕКОНОМІЧНОГО РОЗВИТКУ ЗЕМЕЛЬ СІЛЬСЬКОГОСПОДАРСЬКОГО ПРИЗНАЧЕННЯ

Ступень Р., д.е.н., доцент
Львівський національний аграрний університет

Ступень Н., д.е.н., доцент
Національний університет «Львівська політехніка»

У сучасних умовах трансформації земельних відносин проблема екологізації виробництва та пошук принципових напрямів її вирішення набувають стратегічного значення і стають одним із найважливіших загальнодержавних завдань. Внаслідок неефективної земельної реформи в Україні з'явилася низка соціально-еколого-економічних проблем у сфері сільськогосподарського землекористування, які спричинили дисбаланс в розвитку сільських територій. Крім того, через низку причин та протиріч, ефективність сучасної системи землевпорядного забезпечення сільських територій залишається невисокою.

Аналізуючи ситуацію стає зрозуміло, що вимоги щодо охорони земель сільськогосподарського призначення мають більшу силу тоді, коли земля розглядається як елемент довкілля, а не як засіб виробництва. Проте таке превалювання чітко не відображене в нормативно-правових актах та носить переважно декларативний характер. Тому погіршення екологічного стану сільськогосподарського землекористування в Україні потребує включення в законодавчу базу не тільки декларативних екологічних пріоритетів, а й дієвих організаційно-економічних інструментів з їх реалізації.

Перехід до ринкових відносин, зміна форм власності потребують нових підходів до розробки шляхів зі збереження родючості ґрунтів. Нині землевласники повинні орієнтуватися на соціальні умови, враховуючи екологічні наслідки свого господарювання та виконувати вимоги щодо захисту наданих їм в оренду ґрунтів від деградації, забезпечуючи відтворення їх родючості [2].

Проблема управління земельними ресурсами стала особливо актуальною в період проведення земельної реформи в Україні, так як часто прийняття управлінських рішень зводиться до підняття ефективності господарювання і збільшення обсягів виробництва сільськогосподарської продукції. Поверхневий аналіз управлінської діяльності у вигляді орієнтації на зростання урожайності сільськогосподарських культур і збільшення прибутковості від господарювання найчастіше приховує глибинні процеси, що мають негативний вплив на екологію в цілому і на раціональне використання земель сільськогосподарського призначення в тому числі.

Загострення трансформаційних суперечностей в організації використання земель сільськогосподарського призначення різних форм власності в Україні під впливом дії глобалізаційних та інтеграційних процесів актуалізували необхідність формування нової парадигми суспільного розвитку, в якій завдання досягнення кількісного

зростання поступається місцем завданого забезпечення сталого еколого-соціально-економічного розвитку в межах агропромислового комплексу країни.

За останні десять років в державі не прийнято жодних законодавчих документів, які б стосувалися вдосконалення земельних відносин, не вироблена політична лінія державної земельної політики. Не розроблена стратегія земельних відносин в Україні ні на теперішній час, ні на перспективу. Головним інструментом земельної політики держави, за допомогою якого можна досягти екологічно безпечного та економічно ефективного використання земель залишається землеустрій, який, на жаль, сьогодні відкинуто на задній план. Фактично припинені системні наукові дослідження проблем землеустрою в мережі державних науково-дослідних та проектних інститутів землеустрою, національній та галузевих академіях наук [3].

Ця ситуація зумовлена тим, що більшість органів виконавчої, законодавчої влади, які реалізують державну екологічну політику та політику щодо регулювання природокористування надзвичайно мляво реагують на наукові розробки економістів-екологів [4]. Невтручання органів влади у вирішення екологічних проблем погіршує відтворювальні процеси у аграрному секторі економіки, особливо в питаннях відтворення земельних ресурсів.

Мета та завдання парадигми сталого розвитку території найефективніше можуть бути реалізовані при вдосконаленні управління земельними ресурсами, основним напрямом якого повинно бути встановлення відповідальності за вплив на навколишнє природне середовище партнерів, споживачів, працівників, громади тощо. Такий підхід відповідає світовій практиці, яка активно демонструє концепцію корпоративної соціальної відповідальності за екологію, збереження навколишнього природного середовища.

Модель сталого еколого-соціально-економічного розвитку сільськогосподарського землекористування передбачає регулярний комплексний аналіз, постановку завдання і цілей, вибір критеріїв для оцінки стану, використання інструментів регулювання впливу на ті або інші процеси і тенденції в системі еколого зберігаючого використання земель, що відбуваються в умовах децентралізації земельних відносин при реформуванні територіальної організації влади.

Основною метою функціонування землевпорядного механізму в загальній системі управління земельними ресурсами є завдання земельної реформи, внаслідок чого буде забезпечено підвищення ефективності використання земель сільськогосподарського призначення, створення умов для збільшення соціального, інвестиційного і продуктивного потенціалу землі в сільській місцевості, перетворення її в потужний самостійний фактор економічного зростання, за рахунок чого буде забезпечено високоефективний сталий соціально-економічний розвиток земельних ресурсів агросфери і вирішено природо-охоронні проблеми [1].

Оновлене управління земельними ресурсами повинно передбачати напрями еколого-економічного регулювання землеустрою, що на відміну від існуючих, передбачають удосконалення нормативно закріпленого порядку його проведення, механізму координації діяльності органів виконавчої влади та місцевого самоврядування, а також трансформацію фінансового механізму землевпорядкування,

автоматизацію процесів інформаційного забезпечення організації і здійснення контролю за землеустроєм.

Список літератури

1. Баладжи М. Д. Економіко-екологічні засади збалансованого землекористування. *Сталий розвиток економіки*. 2012. № 6. С. 157-160.
2. Дребот О., Височанська М. Аналіз сучасного стану використання земель аграрними підприємствами Рівненської області. *Економіст*. 2015. № 8. С. 15-18.
3. Мартин А. Землеустрій в Україні: сьогодення та майбутнє. *Землевпорядний Вісник*. 2016. № 8. С. 10-13.
4. Пирожков С. Економіка природокористування має стати стратегічним напрямом економічних досліджень в умовах нової системи геополітичних координат та природно-ресурсних обмежень. *Економіст*. 2016. № 1. С. 2-3.

ПРОБЛЕМИ ВИКОНАННЯ РІШЕНЬ ЄВРОПЕЙСЬКОГО СУДУ З ПРАВ ЛЮДИНИ

Терещенко О.

викладач кафедри загальноправових дисциплін
Дніпропетровський державний університет внутрішніх справ

Конвенція про захист прав людини і основоположних свобод прийнята Радою Європи у 1950 році. У ній було закріплено загальноєвропейські стандарти прав та свобод. Гарантування цих критеріїв визначає демократичний розвиток держави та суспільства.

Слід зазначити, що сторони, які підписали конвенцію зобов'язалися гарантувати кожному, хто перебуває під їх суверенною юрисдикцією, певні індивідуальні права та свободи. Документ не стосується відносин між державами, адже, в Конвенції прописано що зобов'язання у держав не одна щодо іншої, а спільно – перед третіми особами, які перебувають під їх суверенною юрисдикцією [1].

Європейський суд з прав людини займає одне з головних місць серед міжнародних судових органів, який згідно Конвенції про захист прав людини і основоположних свобод має в праві розглядати звернення фізичних та юридичних осіб, права яких було порушено.

Зазначена тема була та залишається досить актуальною і на даний час багато вітчизняних науковців займалися її дослідженням, зокрема серед них О. В. Базов, М. В. Мазур, Л. В. Пастухова, Д. М. Супрун, С. Р. Тагієв, О. Лунца, С. Ю. Марочкіна, О. Б. Прокопенка, Е. Л. Трегубова та багато інших.

Якщо подивитися на кількість справ, які були програні Україною в Євросуді, то одразу стає зрозумілим, що цей засіб захисту порушених прав є вельми популярним в Україні, адже він видається ефективним.

Україна є однією з держав-сторін, які ратифікували дану Конвенцію, саме тому, вона зобов'язується виконувати рішення, які були прийняті Європейським судом у всіх справах в яких вона є стороною.

На сьогодні Україна входить до п'ятірки країн за кількістю звернень до ЄСПЛ, а також має проблеми з виконанням його рішень.

Офіс Ради Європи опублікував статистику, за якою Україна посідає 7-е місце з кінця з невиконання рішень Європейського суду з прав людини.

Станом на 6 липня 2019 року Україна виконала рішення у 63,48% випадків (944 справи). Очікують виконання 36,52% (543 справи) [2].

Україною прийнято низку нормативно - правових актів, які регулюють порядок виконання на території України рішень ЄСПЛ, адже, у державі виникла ситуація, коли рішення Суду або взагалі не виконують, або виконують протягом досить тривалого часу. Зазвичай, це рішення, згідно з якими присуджують зарплатні виплати, пенсії чи інші заборгованості держави перед громадянами [4].

23 лютого 2006 р. Верховна Рада України прийняла Закон України «Про виконання та застосування практики Європейського суду з прав людини». Даним законом передбачена досить послідовна і зрозуміла процедура та строки виконання

рішень, проте, даний закон не покращив швидкість та всебічність їх виконання. Все це тому, що в даному законі існують певні недоліки, які і становлять певні проблеми та створюють певну неузгодженість та затримку. По-перше, відсутність місця виконання, адже, орган представництва надсилає рішення до державної виконавчої служби, але при цьому жодним чином не здійснюється конкретизація щодо його місця виконання оскільки боржником у даному випадку виступає специфічний суб'єкт – Україна. По-друге, це відсутність фінансування, що і є найголовнішою причиною досить тривалого виконання рішень. Законом визначено, що виконання здійснюється за рахунок Державного бюджету України[5].

Проблемність виконання рішень щодо виплати відшкодування полягає в тому, що закон про виконання рішень ЄСПЛ не передбачає зобов'язань стосовно визначення сум у держбюджеті, потрібних для щорічної реалізації ухвал цього суду. Про необхідність передбачати кошти на виконання рішень ЄСПЛ в окремій бюджетній програмі йдеться лише в перехідних положеннях цього закону. Отже, оскільки державний бюджет країни приймають щороку, то немає гарантій того, що необхідні суми буде передбачено в ньому регулярно. Тому нині це питання залишається відкритим

До причин невиконання судових рішень в Україні, також, слід віднести: соціально-політичні, організаційно-правові, а також відсутність чіткої взаємодії між органами, від яких залежить виконання судового рішення, відсутність єдиних місій та мети виконавчої, законодавчої та судової влади в контексті виконання судових рішень.

Отже, можна зробити висновок, що в Україні створена система виконання рішень Європейського суду з прав людини, проте діє вона неефективно. Тому кількість справ, рішення яких не виконується зростає. На це слід звернути увагу, та вдосконалити механізм виконання рішень.

Список використаних джерел

1. Конвенція про захист прав людини і основоположних свобод [Електронний ресурс] : міжнар. док. від 4 листоп. 1950 р. – Режим доступу: <http://zakon3.rada.gov.ua/laws/>.
2. Попов С. Статистика виконаних рішень ЄСПЛ кожною державою — членом Ради Європи. *Судово-юридична газета*. 2019.
3. Іванець І. П. Виконання рішень та застосування практики європейського суду з прав людини в Україні: проблеми та шляхи їх вирішення. *Європейські перспективи*. 2013. № 9. С. 190-197. - Режим доступу: http://nbuv.gov.ua/UJRN/evpe_2013_9_33.
4. Коруц У. З. Окремі питання виконання рішень Європейського суду з прав людини. *Актуальні проблеми правознавства*. 2016. Вип. 1. С. 49-53. Режим доступу: http://nbuv.gov.ua/UJRN/aprpr_2016_1_12.
5. Про виконання рішень та застосування практики Європейського суду з прав людини: Закон України від 23 лютого 2006 року (зі змінами і допов.). *Відомості Верховної Ради України*. 2012.

УЯВЛЕННЯ ПРО ПЕДАГОГІЧНІ СИСТЕМИ ЯК СКЛАДНОДИНАМІЧНІ КОМПЛЕКСИ

Ульянова В., доктор пед. наук, доцент
Харківська гуманітарно-педагогічна академія

Мараренко В., магістр
Харківська гуманітарно-педагогічна академія

Аналіз науково-педагогічних літературних джерел [2; 3;4; 5] свідчить про відсутність серед науковців і педагогів-практиків єдиного підходу до трактування поняття „інноваційна педагогічна система”. У наукових працях із педагогічної інноватики представлені різні точки зору, іноді діаметрально протилежні. Це призводить до неоднозначного розуміння одних і тих же педагогічних явищ, розбіжності в трактуванні закономірностей перебігу інноваційних процесів, утруднень у визначенні умов ефективності технологій реалізації інновацій у закладах вищої освіти. Уявлення про педагогічні системи як складнодинамічні комплекси дозволяє стверджувати, що невід’ємними складовими їх життєдіяльності є інноваційні процеси. Останні характеризують динамічний стан системи, створюють потенціал для її розвитку. Інноваційні процеси націлені на розв’язання актуальних для неї проблем і протиріч шляхом розроблення та освоєння нового для конкретної системи. У ряді робіт (Г. Єльнікова, В. Лазарєв, Б. Мартиросян, А. Субетто, А. Харківська та ін.) порушуються питання сприйнятливості педагогічних систем до нововведень. При цьому недостатньо розробленою є проблема залежності між властивостями педагогічної системи і рівнем її сприйнятливості до нововведень[3].

В. Полянський в обґрунтуванні поняття й сутнісних ознак інноваційної педагогічної системи виходить з методологічних теорій і концепцій, що певною мірою порушують ідею взаємодії системи з середовищем: загальна теорія систем, теорія організації, концепція дослідження цілеспрямованих (біхевіоральних) систем, концепція самоорганізації. Аналіз провідних положень останніх уможливив висновок, що інноваційна педагогічна система є інтегративним утворенням класу „соціальні системи”, а отже, має властивості систем відкритого типу, що об’єднують системні (у внутрішніх зв’язках) та синергетичні (у зовнішніх зв’язках, відношеннях, взаємодії) риси. В. Докучаєва формулює такі сутнісні (класоутворюючі) ознаки інноваційної педагогічної системи: ангажованість, експансивність, інтегрованість, концептуальність, широта, інтенсивність, енергетичність стійкість, синергічність. Серед груп чинників, що призводять до створення інноваційних педагогічних систем учена виокремлює: концептогенні чинники (ті, що детермінують виникнення нових понять, нових визначень (концептів), нових підходів (концепцій) у процесі дослідження предметів, явищ); системоорганізуючі чинники (функціонально зумовлені ролі в колективному творчому процесі); системорозвивальні чинники (об’єктивні суперечності, що детермінують (стимулюють) діяльність створюючого суб’єкта); чинники обміну (постійна взаємодія між інноваційною педагогічною системою та зовнішнім (освітнім)

середовищем макро-, мезо- й мікрорівня); чинники функціональних зв'язків (доцільні тимчасові зв'язки між інноваційною педагогічною системою та будь-якими іншими системами) [6]. Отже, підсумовуючи все вищезазначене, можна сказати, що програма становлення й розвитку освітніх систем поряд із соціальною (зовнішньою) організацією, на нашу думку, передбачає внутрішні механізми, що здатні реагувати на набір флуктуацій, які виводять систему із рівноваги, на ту внутрішню умову акумулювання енергії, інформації, що й забезпечує освітнім системам здатність до розвитку, визначає стан-атрактор та підсумок самоорганізації системи.

Таким чином ми розглядаємо поняття „система” як множину взаємозв'язаних елементів, що утворюють цілісність, стійку єдність з середовищем і в інтегральній єдності своїх властивостей і структури утворюють нове явище або процес. Педагогічна система – це цілісність закономірно розташованих і взаємопов'язаних компонентів, яка забезпечує повноцінне функціонування інноваційних педагогічних процесів. Інноваційна педагогічна система – це якісно новий рівень функціонування і розвитку педагогічної системи на основі зміни її внутрішньої структури під впливом зовнішніх факторів[1].

Слід відзначити відкритість такої системи і, разом з тим, її активність у дослідження не тільки наявних але й можливих змін в оточуючому соціальному середовищі, що уможливорює прогнозування необхідних нововведень. Це підвищує рівень сприйнятливості педагогічної системи закладів вищої освіти до педагогічних інновацій, здатності знаходити, відбирати потенційно корисні інновації та максимально продуктивно їх реалізовувати.

Список літератури:

1. Кузьмина Н. В. Методы системного педагогического исследования / Н. В. Кузьмина. – Л.: Изд-во ЛГУ, 1980. – 114 с.
2. Маслов В. Моделювання у теоретичній і практичній діяльності в педагогіці/ В. Маслов// Післядипломна освіта в Україні. – 2008. – Червень. – С. 3-9.
3. Педагогическая энциклопедия / [под ред. Б. Бальшева]. – М.: ИСЭ, 1999. – 672 с.
4. Подласный М. П. Педагогика: [учебник для студентов педагогических учебных заведений] / М. П. Подласный – М.: Владос, 2002. – 487 с.
5. Полякова Г.В. Адаптивне управління навчальним процесом в умовах загальноосвітнього комплексу: Автореф. дис. ... канд. пед. наук: 13.00.01 /ДЦППО АПН України. – К., 2003. – 20 с.
6. Полянский В. К. Качество образования / В. К. Полянский – М.: Наука, 1999. – 221 с.
7. Субетто А. И. Введение в квалиметрию высшей школы: В 4-х кн. Кн.4: Квалиметрия высшей школы как предметная квалиметрия / А. И. Субетто. – М., 1991.

ВИКОРИСТАННЯ ФРЕБЕЛІВСЬКИХ «ДАРІВ» ЯК ЗАСОБУ ОПТИМІЗАЦІЇ ПСИХІЧНОГО РОЗВИТКУ ДІТЕЙ ДОШКІЛЬНОГО ВІКУ

Уродливець Н.

студентка 4 курсу

Херсонський державний університет

Провідною діяльністю дітей дошкільного віку є гра. У зв'язку з цим виникає необхідність до залучення дітей в ігрову діяльність, тому що саме гра створює умови для найважливіших змін у психічних процесах і психічних особливостях особистості. Саме в грі виникають і диференціюються нові види діяльності, зокрема навчання, яке готує перехід дитини до наступної стадії розвитку – етапу шкільного віку.

Проблематика гри розглядалася багатьма науковцями. Основну форму вияву дитячої активності з перших років життя розглядали Д. Б. Ельконін, О. В. Запорожець. В контексті фізичного виховання дітей дитячі ігри досліджував Є. О. Покровський. Соціальне значення гри – психолог С. Л. Рубінштейн. Методичні засади застосування дитячої гри вивчали С. Ф. Русова, Л. К. Шлегер. Психологічний аспект розвитку дитячої гри досліджували В. О. Вагнер, А. О. Смирнов та інші [1].

У психічному розвитку дитини гра займає особливо важливу роль. Вона формує здатність дошкільника до довільної діяльності. Сприяє формуванню моделі певної поведінки. Допомагає виконувати символічні заміни, саморегуляцію. Розвиває фантазію, тренує пам'ять, сприймання, волю. Спостерігається потяг до спілкування тощо.

У процесі ігрових дій зароджуються та виокремлюються різноманітні види діяльності дітей дошкільного віку. Типовою для цього віку є художня діяльність, яка диференціюється на ліплення, конструювання, малювання, танці, виготовлення аплікацій, заняття з музики, слухання казок, драматизацію, читання віршів тощо [2].

Надзвичайно актуальними у педагогічній спадщині, присвяченої характеристиці ігрової діяльності дошкільників, є наробітки Фрідріха Фребеля, який створив оригінальні концепції та методичні системи дошкільного виховання. Використання «Дарів Фребеля» у роботі з дітьми дошкільного віку сприяє розвитку соціальних і комунікативних навичок, розвитку дрібної моторики, пізнавально-дослідної діяльності та логічним здібностям; формуванню елементарних математичних уявлень.

Серед основних предметів для ігор педагог виокремлював: м'яч, кулю, кубик, палички, дощечки, папір, нитку, горох, пісок, глину тощо. Зв'язок між цими предметами полягає саме в їх матеріальній основі, завдяки якій можна розглядати та вивчати форму, число, вагу, величину, рух, колір, тобто усі елементи людського знання. На цій основі Ф. Фребель увів для занять дітей «Дидактичну систему», назвавши його «дарами» [3].

Перший «дар» - м'ячі, які допомагають дитині набути поняття про єдність світу. М'яч є першою дитячою іграшкою, а також самою простою та зрозумілою для дитини фігурою. М'ячі в наборі мають такий розмір, щоб могли поміститися у долоньку

дитини, щоб вона могла його обхопити. Дітям пропонується гра з м'ячами кольорів веселки, а також білого та чорного кольорів.

Вправи з м'ячем Ф.Фребель радить розпочинати з немовлячого віку для «вправлення її тілесних сил, для розвитку і почуттів, а також для пробудження уваги і вільної самодіяльності дитини». Ці вправи-ігри, на думку педагога, «...розвивають у дитини три значні види сприйняття – предмет, простір і час» [4].

Другий «дар» – дерев'яна куля, куб та циліндр. З другої половини першого року життя можна починати застосовувати цей набір. Відтак дитина почне своє знайомство з різними станами предметів – спокою та руху, та формами їх залежності від того чи іншого стану. Протилежні за своєю формою кубик та куля, поєднуються та роз'єднуються в іграх, тим самим даючи уявлення про ціле й окреме. Куля, як і м'ячик, дає уявлення дитині про рухові можливості сферичних предметів, а куб – статичних станів. Круговий рух куба, який підвішений на мотузочці, наочно демонструє циліндр, проте в цей час втрачається сприймання граней та кутів куба [4]. Саме цей «дар» допомагає дитині зрозуміти закон, який поєднує все у природі – поєднання контрастів при допомозі посередницького тіла (дитина розуміє, що куля та куб символізують контрасти, а циліндр – посередницьке тіло). При поєднанні даних тіл можна утворювати різні предмети, з якими можна легко маніпулювати: з кулі й циліндра виходить лялька, циліндра і кулі – лялька за столом тощо. Другий дар має також і суто практичне значення, адже стимулює дітей до їх перших вправ у будівництві (в основі – куб, циліндр у вигляді колони, вершина – куля) [5].

Третій дар – куб, який поділений на 8 рівних кубиків. Існує безліч алгоритмів за допомогою яких можна складати та розбирати конструкції з кубиків. Вони, за думкою автора, дозволяють дитині відтворювати оточуючу її дійсність [4].

Цей дар допомагає дитині розрізняти ціле та частини цілого, розподіл та число тощо. Відтак, маніпулюючи з кубом та кубиками, щось будуючи, дитина одночасно додає та віднімає, ділить куб на дві частини, на чотири чи вісім частин, множить. За допомогою ігор з кубиками дошкільник засвоює, за визначенням Ф. Фребеля, три форми: життя, пізнання та краси [6].

Четвертий «дар» - куб, який розділений на 8 брусочків-площин. Дитина ознайомлюється з кутовими, лінійними та площинними особливостями будівель, з шириною, товщиною, довжиною, висотою, правилами рівноваги, стійкості, коли грається або за завданням будує з брусочків різні фігури та предмети. Відтак вона знайомиться з архітектурними поняттями [4].

Результатом гри дошкільника з четвертим «даром» є зображення лінійної та площинної протяжності на горизонтальній площині у вертикальному напрямі. Тут також розглядається відношення величини і форми. З'являються нові явища для спостереження – розповсюджувального руху та рівноваги [5].

П'ятий «дар» – куб, який розділений на 27 кубиків, три з яких поділені по діагоналі на чверті. Існує велика варіація можливостей скласти різноманітні комбінації споруди, фігури прямокутної та гострокутної форми. В значній мірі розширюється знайомство з властивостями предметів, з поняттями, які представлені в попередніх «дарах». Саме така побудова багатокутних предметів буде сприяти кращому засвоєнню геометричних фігур [7].

Шостий «дар» – куб, який розділений на 27 цеглинок (дощечок). Три з цих цеглинок поділені навпіл уздовж, а дванадцять поділені навпіл упоперек [6]. Маніпулюючи з цими цеглинками, дитина розвиває почуття реальності та спритності, а пошук для назви споруди, часом навіть досить химерної, розвиває уяву та збагачує мову дитини [6].

Усьому, що дитина може побудувати, обов'язково дається назва, яка нагадує їй щось із оточуючих її предметів. Відтак відбувається розвиток мислення, яке веде до усвідомлення дошкільником того, що ж саме вона зобразила.

У процесі будівництва важливою умовою є те, що має використовувати увесь матеріал «дару». Мета цієї вимоги полягає в тому, що гра несе собою розумове навантаження, яке сприяє розвитку у дитини спостережливості, процесів мислення, уваги, уяви, довільності в діях тощо [6].

Зазначена характеристика «дарів Фребеля» дає підставу вважати, що «дарунки» сприяють оздоровчому, виховному та освітньому напрямку.

Оздоровчий напрямок передбачає регулювання діяльності в групі для дотримання режиму, формування у дітей життєво важливих рухових умінь та навиків, які сприяють зміцненню здоров'я дітей, стимулюють емоційність та рухову активність дітей, сенсорно-перцептивних процесів [4].

Виховний напрямок забезпечує соціальне формування особистості, виховання з врахуванням фактора розвитку, виховання дитини з творчими здібностями, розвиток та корекцію пізнавальних процесів (увага, пам'ять, асоціативність та гнучкість мислення, словниковий запас, уява), виховання вміння вираження своїх емоцій. Розвиток та корекція зорових, слухових та тактильних відчуттів [5].

Освітній напрямок забезпечує засвоєння систематизованих знань; формування сенсомоторних вмінь та навичок; розвиток моторних здібностей, передбачаючи, в першу чергу, формування відносин до активної діяльності, інтересу та потреби до вдосконалення сенсорних навиків дитини, застосування їх в практиці нетрадиційними методами та прийомами, формування уявлень про навколишній світ [7].

Отже, Фрідріх Фребель запропонував особливий дидактичний матеріал, який став поштовхом до розумового розвитку дітей дошкільного віку. «Дари Фребеля» являють собою систему занять ігор з м'ячами та геометричними тілами – м'ячиками, кубиками, циліндрами, цеглинками, брусочками і все більш дрібними та різноманітними їх фрагментами. Всі ці частинки використовуються для розвитку просторових уявлень, сприйняття руху, кольору, величини, форми, числа, комбінаторських здібностей мислення в процесі дитячого будівництва.

Список літератури

1. Прогресивні діячі педагогіки другої половини XIX століття [Електронний ресурс]. – Режим доступу :

http://refs.co.ua/54350Progressivnye_deyateli_pedagogiki_vtoroiy_poloviny_XIX_veka.html

2. Оксана Проценко. Розвиток здібностей та обдарувань у дошкільників. – К.: Шкільний світ, 2011. – 126 с.

3. Електронний каталог: Фребель, Ф. – Педагогічні твори [Електронний ресурс]. Режим доступу:

<http://lib.mgppu.ru/OpacUnicode/app/webroot/index.php?url=/notices/index/IdNotice:183943/Source:default>

4. Лубенец Наталья. Фребель и Монтессори / Наталья Лубенец // Оттиск из «Дошкольного воспитания». – К. : - 511 с.

5. Карпова Ю.В., Кожевникова В.В., Соколова А.В.: Комплект методических пособий по работе с игровым набором «Дары Фрёбеля» [Электронный ресурс]. Режим доступа:

https://ciur.ru/izh_dou/izh_ds40/DocLib11/Программа%20Дары%20Фребеля%20для%20детей%203-6%20лет%202.pdf

6. Лубенец Наталья. Фребелевские занятия. Постройки из кубиков и кирпичиков. - К. : из-во нар. детских садов, 1908. – 7 с.

7. Аверин С.А, Маркова В.А. Образовательный модуль «Дидактическая система Фридриха Фребеля». / Сергей Александрович Аверин // - М.: «Элти-Кудиц», 2017. – 112 с.

ІНТЕГРАЦІЯ СУБ'ЄКТІВ ФОРМУВАННЯ КУЛЬТУРНО-ДУХОВНОГО, ОСВІТНЬОГО ПРОСТОРУ РЕГІОНУ

Франчук Т., к. п. н., доцент

Кам'янець-Подільський національний університет
імені Івана Огієнка

Мозолюк О., старший викладач

Кам'янець-Подільський національний університет
імені Івана Огієнка

Чим більше Україна утверджується у своїй державності, тим більш актуальною стає проблема духовного відродження нації, пошуку алгоритмів визначення та реалізації загальнонаціональних духовних орієнтирів, здатних закласти методологічні підвалини цілеспрямованого, консолідованого поступу до високих економічних, цивілізаційних, загальнокультурних, освітніх стандартів якості. Донині залишається актуальною позиція видатного французького філософа Анрі Бергсона: «Немає потреби повторювати, що соціальний прогрес зумовлюється, перш за все, духовним середовищем суспільства... Широко відомо, що переважна більшість великих реформ сприймалися спочатку як нездійсненні, що фактично відповідало дійсності: вони могли втілитися у життя тільки у суспільстві, що створило для цього належні духовні умови» [1, с. 333].

Проблеми духовності в соціальних, культурно-освітніх процесах періоду сучасних реформ є предметом досліджень В. Андрущенка, І. Беха, В. Кременя, О. Савченко, М.Савчина, О. Сухомлинської та ін. Спільною є позиція науковців, що системотвірною характеристикою всіх сфер державного розвитку, заразом і культури, освіти, є її кризовий стан (з грец. *krisis*), який ще не подолав тенденції до інтенсифікації і продукує посилення агресивно-депресивних суспільних настроїв та поглядів на перспективи державотворення в комплексі всіх його складових. Криза видозмінює цінності та алгоритми функціонування системи, неодмінно порушуючи її стійкість, стабільність, протидіючи застійності. Кризові періоди є атрибутом системи, що розвивається, їх необхідно трактувати як потенційні можливості нового витка змін, що оптимізують та модернізують систему. Нині ситуація є надзвичайно складною, оскільки криза, яка є глобальною, має високі шанси до ескалації деструктивних процесів, пов'язаних із падінням рівня життя, якості соціально-культурного простору, а відтак і духовності, моральності людини (котра має пристосовуватися до змін, позбавлених закономірної природовідповідної логіки розвитку подій, морально-етичних їх характеристик, як наслідок – бездуховність, байдужість, егоїзм, індивідуалізм, цинізм та ін.). Виходимо з позиції, що оптимістична модель розвитку подій проектує трактування кризи як закономірного супроводу будь-яких еволюційних процесів, зміни систем на більш досконалі, затребувані часом. Реформа – це, передусім, конфлікт традиційного та інноваційного, між якими завжди буде протистояння: парадигма циклічності змін. Особливості точки біфуркації полягають у виборі вектора розвитку, який був би

оптимальним, з одного боку, орієнтуючись на досконалі моделі розвитку цивілізованого світу, з іншого, – на реальну культурно-освітню ситуацію в державі, регіоні, місті.

Отож саме кризовий стан обумовлює пошук нового алгоритму, парадигми діяльності, яка б максимально орієнтувала на запити завтрашнього та відповідала реаліям сьогодення. Ми продовжуємо сподіватися, що якщо хтось «винайде» націєрозвивальну, державотворчу, державооб'єднувальну ідею і в нас почнуться реальні реформи, здатні подолати бідність (що супроводжується зацикленістю на матеріальних цінностях, нівелюванням духовних), то почнеться незворотний духовний розквіт нації. Криза ідеології неодмінно веде до переосмислення її сутності. Важливо, щоби будь-яка модернізація цінностей не призвела до зміни їх духовно-морального осередку, який є споконвічним, канонічним, пов'язаним із диференціацією понять «добра» і «зла» (що є, до прикладу, спільним для освіти християнської та світської). Такі ідеї можуть формуватися лише на тлі цілісного простору (макро, мезо, мікро), а також духовно-культурного простору держави, регіону, міста і навіть закладу (маємо зразки освітніх закладів як саморозвивальних систем із визначеним блоком цінностей та власною концепцією розвитку, які успішно функціонують і розвиваються в системі альтернативної освіти).

Найвищий розвивальний потенціал має мікропростір, оскільки він найбільшою мірою орієнтується на реальні особливості та проблеми конкретного сегмента регіону, а також може забезпечити активність позиції, безпосереднє залучення до процесу кожного його суб'єкта (державної, громадської, наукової, релігійної, освітньої установ). Головною платформою для співпраці буде усвідомлення того факту, що населення регіону/мешканці міста проживають на одній території і знаходяться в полі функціонування установ, які прямо або опосередковано здійснюють духовний вплив (пропонують альтернативи духовного розвитку особистості). Якщо всі ці чинники впливу діють як автономні самодостатні організації, формується ситуація, коли вони будуть знаходитись у постійному протистоянні, намагаючись «завоювати» свою аудиторію. Детермінантним чинником буде слугувати сила впливу. Саме тому в контексті цього антагонізму дуже часто вплив неформальних (асоціальних, злочинних) об'єднань виявляється більш персоніфікованим і дієвим. Людина, котра не може самовизначитися з домінантою духовних, моральних цінностей, попадає під вплив, де вона може безконфліктно задовольнити свої потреби.

У регіоні/місті (наприклад, Кам'янці-Подільському) є високий потенціал програмування вектора та концепції духовного розвитку регіону як самодостатньої, самоорганізованої, самокерованої системи. З одного боку, це науковці, котрі досліджують логіку й теорію означених процесів (культурологи, релігієзнавці, теологи, філософи, соціологи, психологи, лінгвісти, освітологи) і можуть реально простежити стан, проблеми, їх етимологію, обґрунтовано спроектувати перспективи, максимально враховуючи особливості регіону, а також простежувати ефективність процесу, орієнтуючись на спільно визначені показники якості. З іншого боку, це потужний потенціал осередків духовного розвитку у вигляді історико-культурних надбань, як результатів досліджень регіону, зафіксованих у різних інформаційних джерелах, а також релігійних осередків (собори, церкви, костели, монастирі), культурно-освітніх установ із особливо високими можливостями духовного співу та інших духовних дійств.

Окрім того, програма розвитку міста, як туристичного центру регіону, відкриває широкі можливості для посилення духовної складової його іміджу та концепції духовного збагачення й очищення. Чим більше туристичні осередки центруються на розважально-відпочинковій парадигмі, тим меншим потенціалом стратегічного, довгострокового проектування вони наділені, оскільки розважальність основана на механізмах поверховості емоційно-естетичних вражень, а отже, потреби їх постійної зміни. Духовно-емоційні враження, пов'язані з активізацією механізмів самоідентифікації, самозанурення, самоосмислення, саморозвитку, обумовлюють потребу постійного звертання до сакральних цінностей, святинь, які спонукають до внутрішньої роботи над собою, що результує в духовному збагаченні життя і себе як його суб'єкта.

Лише за умов інтеграції всіх суб'єктів, програмування їх узгодженого поступу духовний розвиток регіону/міста можна перетворити з хаотичного, епізодичного, ситуативного на збалансований, системний, що розвивається за принципом нарощування базових інтегрованих показників якості.

Такий поступ має пройти відповідні етапи, найскладнішим із яких буде перший, – мобілізаційно-прогностично-концептуальний, на якому будуть домінувати дослідницькі процеси, які дадуть відповідь на питання: якими можуть бути довгострокові та короткострокові перспективи духовного розвитку регіону, за якими критеріями та діагностичними методиками його можна вимірювати, що таке феномен цілісного духовно-культурного простору міста і чому інтеграція – це безальтернативний варіант розвитку регіону, які його суб'єкти, в чому полягає спільна зацікавленість у конструктивних взаємовідносинах та взаємодії. Другий етап – з'ясування реального стану справ за визначеними вище критеріями якості духовного простору регіону/міста, особливих надбань, проблем та причин, що їх обумовлюють. Інтегрально – визначення стартових можливостей процесу розвитку. Третій етап – розробка концепції та програмування логіки поетапності розвитку, максимально орієнтуючись на заплановані перспективи та враховуючи реальний стан справ (стартові можливості). Тут важлива активізація всіх суб'єктів духовного впливу, духовного життя регіону для того, щоб усі могли долучитися до процесу аналізу проблем у контексті ситуації, що склалася, запропонувати свої ідеї, напрацьований досвід, відповідні корективи. Тобто співпраця повинна починатися вже на рівні визначення цінностей, прийняття рішень, розробки програми. Лише за таких умов буде реально сформоване підґрунтя до співпраці, консолідованої взаємодії, суб'єкт-суб'єктних взаємовідносин з постійним оновленням та корегуванням процесу. І найголовніше на фінальному етапі – діагностика та оцінка його ефективності за конкретними методиками буде відбуватися як за критеріями якості функціонування системи відповідно до поставлених спільних цілей, так і кожного його сегмента в їх контексті, виявляючи на цьому шляху особливі досягнення та проблеми, які будуть супроводжувати процес.

Означимо пріоритети цілісного культурно-освітнього простору регіону/ міста, які надають можливість: 1) узгодити діяльність різних духовних осередків, гармонізувати духовні впливи, забезпечуючи єдність базових духовно-моральних цінностей, зберігаючи та культивуєючи різноманітність, полікультурність відповідно до цільових, функціональних особливостей закладів; 2) консолідувати зусилля різних інституцій у

дослідженні можливостей та конструктивному програмуванні духовного розвитку регіону/міста, в його контексті – кожного його суб'єкта, взаємоузгоджуючи та взаємодоповнюючи їх; 3) об'єднати масові духовноспрямовані проєкти, акції та дійства (свята, сакральний туризм, концерти, конференції, круглі столи, благодійні справи, заходи з екологізації, естетизації міста та ін.) за рахунок інтеграції зусиль, а відтак і збільшення масовості їх учасників; 4) популяризувати, поширювати сфери дії духовних цінностей, об'єднуючись навколо базових, спільних для всіх (канонічних) і водночас залишаючи право вибору конкретних духовних інституцій, тобто сприяючи самоідентифікації, самовизначенню особистості за формою долучення до духовного життя, при тому не вступаючи у протиріччя з іншими культурами, духовними осередками.

Спільно створена концепція та програма духовного розвитку регіону/міста закономірно буде імплементована в кожний мікропростір (духовну, культурно-освітню установу), враховуючи її цільову спрямованість, специфіку функціонування, перспективи розвитку. Це не може бути одноразовим актом, необхідно проєктувати перманентну взаємодію всіх суб'єктів, збагачуючи, доповнюючи, корегуючи програму розвитку відповідно до особливостей реалізації запрограмованого руху.

Отже, саме наявність спільної, науково обґрунтованої, центрованої на реаліях регіону програми духовного розвитку регіону, яка детермінує взаємозалежність та конструктивну взаємодію її суб'єктів, буде основою для реальної, перманентної, ефективної їх співпраці, забезпечуючи цілеспрямованість, системність процесу і, закономірно, поетапність нарощування показників якості.

Список літератури

1. Bergson A. *Le Deux Sources de la Morale et de la Religion*. – Paris, 1932. – 333 p.
2. Савчин М. Духовна парадигма психології: монографія / Мирослав Савчин. – К.: Академвидав, 2013. – 252 с.

МАТЕМАТИЧЕСКОЕ МОДЕЛИРОВАНИЕ ДИНАМИЧЕСКОГО СОСТОЯНИЯ РЕЖУЩЕГО ИНСТРУМЕНТА ПРИ РАСТАЧИВАНИИ

Хорошайло В., к.т.н.

Донбасская государственная машиностроительная академия

Гурковская С., к.т.н., доцент

Донбасская государственная машиностроительная академия

Анализ показателей процесса обработки резанием деталей прокатного, горнорудного, энергетического оборудования свидетельствует, что эффективная обработка отверстий больших диаметров в деталях типа втулок и цилиндров является актуальной задачей для снижения себестоимости производимой продукции. Качественная обработка цилиндрических поверхностей зависит от виброустойчивости элементов технологической системы. Повышение этого показателя возможно за счет создания более жестких узлов станка, приспособлений и инструментов. В частности для операции растачивания режущий инструмент должен обеспечивать высокие и стабильные режущие характеристики, а также достижение заданных показателей точности и шероховатости обработки [1].

Целью работы стало изучение основных параметров динамического качества режущего инструмента, а именно частоты собственных колебаний, жесткость, коэффициент демпфирования [2].

Стабильность работы сборного инструмента зависит от всех его составных частей, в том числе и державки как наибольшей его части. В связи с тем, что при растачивании инструмент производит обработку с большим вылетом державки из резцедержателя, задача повышения виброустойчивости инструмента является особенно актуальной [3].

При анализе динамического поведения конструкции в условиях действия переменных нагрузок возникает необходимость в расчете собственных частот и соответствующих им форм колебаний. Определение собственной частоты колебаний необходимо для исключения вероятности явления резонанса при эксплуатации системы.

Для исследования собственных частот державок расточных резцов в программе APM Structure 3D был проведен частотный расчет моделей, которые были подготовлены для статического расчета. Программа позволяет рассчитывать шестнадцать форм собственных колебаний со значениями резонансных частот и суммированием модальных масс модели. Была получена карта результатов расчета собственных частот и формы колебаний первой гармонике стержневой модели инструментальной системы с двухопорным креплением державки расточного резца (рис. 1).

IMPACT OF MODERNITY ON SCIENCE AND PRACTICE

Собственные частоты			Модальные массы (м.м.) и суммы модальных масс (с.м.м.) по направлениям ГСК						
N	[рад/с]	[Гц]	N	м.м. X [%]	с.м.м. X [%]	м.м. Y [%]	с.м.м. Y [%]	м.м. Z [%]	с.м.м. Z [%]
1	2055.38	327.124	1	6.27e-025	6.27e-025	62.9	62.9	3.07e-016	3.07e-016
2	2055.38	327.124	2	1.81e-024	2.43e-024	7.12e-016	62.9	62.9	62.9
3	12880.9	2050.05	3	4.87e-015	4.87e-015	19.3	82.2	3.33e-008	62.9
4	12880.9	2050.05	4	4.72e-015	9.59e-015	8.15e-007	82.2	19.3	82.2
5	18110.1	2882.32	5	2.74e-020	9.59e-015	4.93e-021	82.2	7.36e-022	82.2
6	31821.4	5064.53	6	83.2	83.2	1.51e-015	82.2	8.3e-015	82.2
7	36067	5740.24	7	3.01e-012	83.2	6.63	88.8	1.26e-005	82.2
8	36067	5740.24	8	3.36e-013	83.2	1.26e-005	88.8	6.63	88.8
9	54401.9	8658.33	9	3.7e-013	83.2	3.9e-014	88.8	8.44e-014	88.8
10	70678.3	11248.8	10	3.55e-010	83.2	3.33	92.1	0.0509	88.9
11	70678.3	11248.8	11	6.52e-009	83.2	0.0513	92.2	3.33	92.2
12	90908.5	14468.5	12	8.86e-010	83.2	1.95e-012	92.2	3.85e-010	92.2
13	95589.8	15213.6	13	9.15	92.3	1.35e-011	92.2	1.11e-008	92.2

Рисунок 1. Карта результатов расчета собственных частот стержневой модели с дополнительной опорой

По результатам программного расчета были построены графики зависимости собственных частот от длины незакрепленной части державок как закрепленных консольно, так и державок с дополнительной опорой (рис. 2).



Рисунок 2. График зависимости собственных частот расточных резцов от их вылета

Установлено, что выбор метода моделирования при помощи стержневых объектов заданных сечений позволяет значительно сократить время получения результатов, обеспечив достаточную точность расчетов. Для дальнейших исследований в соответствии с предложенной методикой для исследования инструментальной системы в условиях динамического нагружения трехмерные модели экспортируются из программы «Компас 3D» в программу APM Structure 3D.

Моделирование проводилось при условии действия переменной силы резания, периодически изменяющейся во времени. Изменения составляли до 25 % от постоянной силы резания и происходили с определенной частотой, близкой к собственной частоте на первой гармонике расточного резца при определенных вылетах с учетом применения инструментальной системы. В модели принято допущение, что заделка в местах закрепления является абсолютно жесткой. Постоянные составляющие действия силы резания принимались следующие: $P_z = 1000$ Н, $P_y = 300$ Н. Для расчета

вынужденных колебаний в программе задавался график переменной нагрузки по косинусоидальной функции при помощи специального модуля программы «Редактор функций». Моделирование проводилось для отдельно взятых расточных резцов и резцов в инструментальной системе.

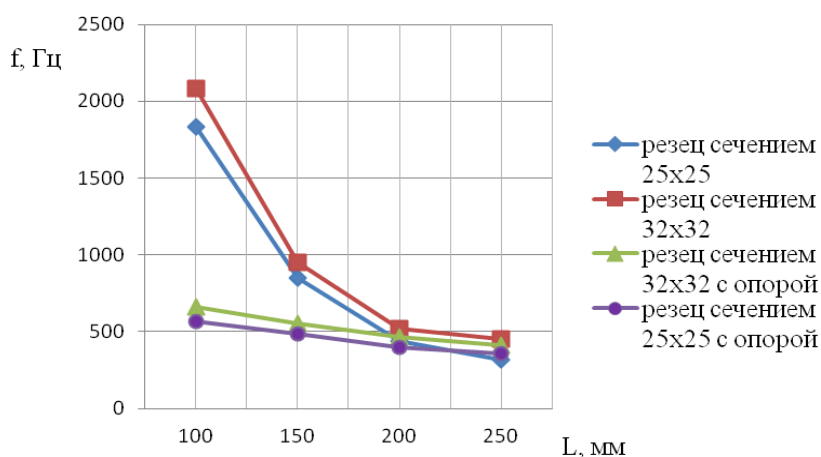
В параметрах расчета учитывалась первая форма собственных колебаний. После завершения ввода всех параметров производился расчет.

Вид окна программы с моделью в виде трехмерной сетки конечных элементов, подготовленной для расчета вынужденных колебаний, представлен на рис. 3.



Рисунок 3. Окно программы APM Structure 3D с конечно-элементной моделью и параметрами расчета

В результате моделирования были получены графики виброперемещений режущей кромки во времени для консольно закрепленного и двухопорно закрепленного расточного резца (рис. 4, 5).



Рисунок 4. График виброперемещений режущей кромки консольно закрепленного расточного резца

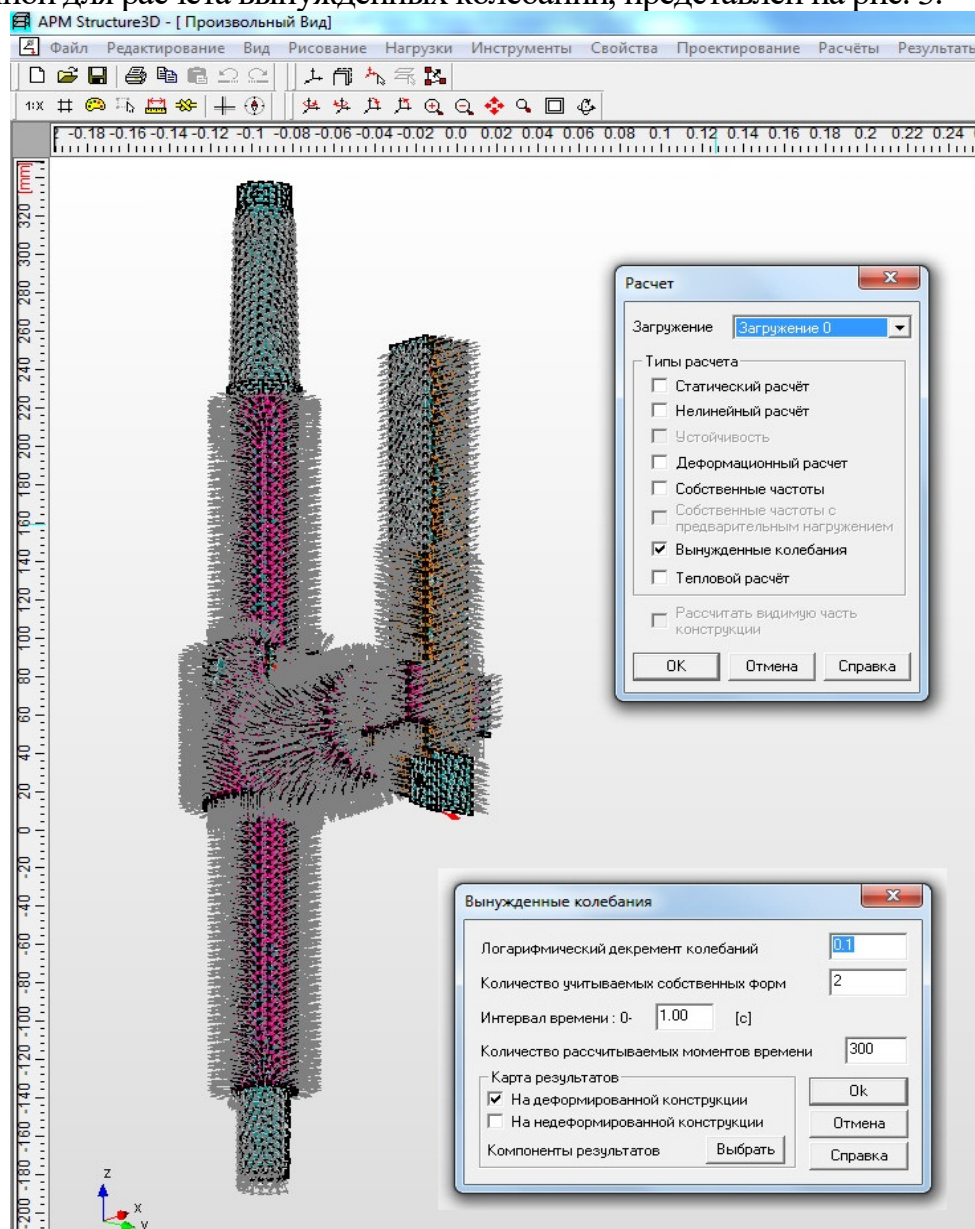

Рисунок 5. График виброперемещений режущей кромки двухопорно закрепленного расточного резца

На графиках отдельно выведены кривые изменения нагрузки и виброперемещений по координатам Y и Z. По представленным графикам можно наблюдать переходный процесс при выведении системы из равновесия и устоявшиеся колебания с определенным уровнем амплитуд. Установлено, что в результате использования разработанной инструментальной системы с двухопорным закреплением резца, при больших вылетах державки, амплитуды колебаний снижаются в среднем в 2-3 раза по сравнению с консольным растачиванием.

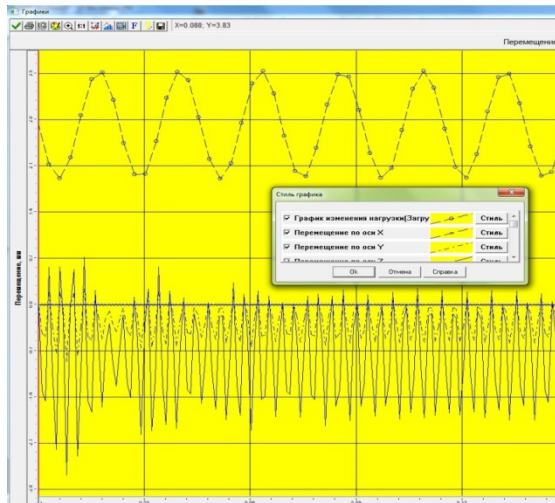
Литература

1. Хорошайло В. В. Повышение виброустойчивости растачивания на токарно-винторезных станках / В. В. Хорошайло // Технологический аудит и резервы производства. – 2016. – № 1/1 (27). – С. 17–22.
2. Малкин А. Я. Вопросы качества режущих инструментов / А. Я. Малкин // Известия вузов. Машиностроение. – М. : МВТУ им. Баумана, 1979. – № 11 – С. 95–104.
3. Васин С. А. Прогнозирование виброустойчивости инструмента при точении и фрезеровании / Васин С. А. – М. : Машиностроение, 2006. – 384 с.

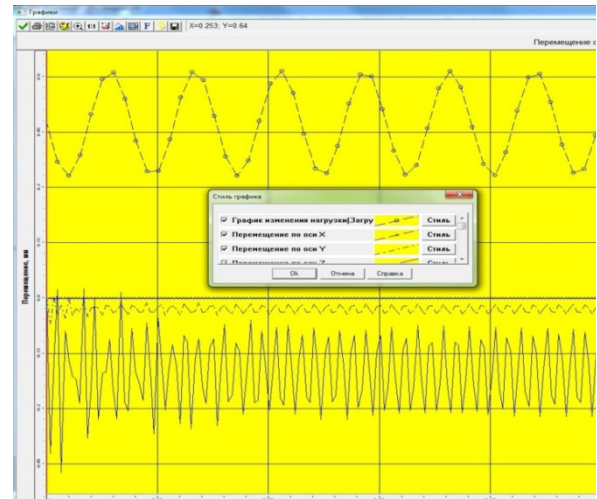
АКТУАЛЬНІ ПРОБЛЕМИ ПРАВОВОГО РЕГУЛЮВАННЯ ПОВЕДІНКИ НАСЕЛЕННЯ В УМОВАХ ЗАПРОВАДЖЕННЯ КАРАНТИНУ

Цигилик Ю., аспірант
Інститут підготовки кадрів
державної служби зайнятості України

Актуальність проблеми полягає у встановленні обмежувальних та карантинних заходів відносно населення, які були запроваджені Урядом у зв'язку із поширенням коронавірусу на території України.

З 12 березня в Україні оголошено карантин та заборонено роботу суб'єктів господарювання. Зокрема, з метою запобігання поширенню хвороби COVID-19, спричиненої коронавірусом SARS-CoV-2 [1], заборонено приймання відвідувачів, регулярні та нерегулярні перевезення пасажирів автомобільним транспортом у приміському, міжміському внутрішньообласному і міжобласному сполученні.

Правовий інтерес викликають законодавчі засоби регулювання поведінки населення України органами та посадовими особами, уповноваженими на забезпечення нагляду за дотриманням норм карантину, а саме, посилення юридичної відповідальності за порушення правил карантину [2].

Стаття 44³ Кодексу України про адміністративні правопорушення «Порушення правил щодо карантину людей» [3] встановлює що, адміністративна відповідальність наставатиме за порушення правил щодо карантину людей, санітарно-гігієнічних, санітарно-протиепідемічних правил і норм, передбачених законом «Про захист населення від інфекційних хвороб», рішень органів місцевого самоврядування з питань боротьби з інфекційними хворобами. Таким чином в Україні передбачені норми законодавства, за порушення яких настає юридична відповідальність.

Аналізуючи визначення ст.1 Закону України «Про захист населення від інфекційних хвороб» [4], під карантинном слід розуміти адміністративні та медико-санітарні заходи, що застосовуються для запобігання поширенню особливо небезпечних інфекційних хвороб.

Постановою КМУ «Про запобігання поширенню на території України коронавірусу COVID-19» від 11.03.2020 №211 на період карантину було визначено лише два обмежувальних заходи, проте згодом постановою КМУ від 16.03.2020 № 215 [5] внесено зміни до вказаної постанови, зокрема обмежувальні заходи збільшено до семи, що в свою чергу ще більше обмежило права та свободи людини і громадянина.

Прийняттям Закону України «Про внесення змін до деяких законодавчих актів України, спрямованих на запобігання виникненню і поширенню коронавірусної хвороби (Covid-19)» законодавець окреслив, що карантин є загальнонаціональним планом заходів для боротьби з епідемією, але безпосередня реалізація превентивних заходів здійснюється на місцях. Відповідно до Закону України «Про захист населення від інфекційних хвороб», а саме, ст. 30 «Повноваження місцевих органів виконавчої

влади та органів місцевого самоврядування в умовах карантину», органи місцевого самоврядування уповноважені приймати рішення, які спрямовані на застосування заходів боротьби із небезпечною інфекцією.

Обмеження, які встановлені рішеннями органів місцевого самоврядування на сьогодні, не містять та й не можуть містити жодних чітко прописаних видів протиепідемічних заходів, оскільки вони повинні бути відображені в постанові КМУ про введення карантину, а органи місцевого самоврядування лише повинні їх виконувати.

Однак, згідно з положеннями ст.32 Закону України «Про захист населення від інфекційних хвороб» органи виконавчої влади та органи місцевого самоврядування за поданням відповідного головного державного санітарного лікаря у разі, коли в окремому населеному пункті, у дитячому виховному, навчальному чи оздоровчому закладі виник спалах інфекційної хвороби або склалася неблагодолучна епідемічна ситуація, що загрожує поширенням інфекційних хвороб, можуть встановлювати обмежувальні протиепідемічні заходи. Обмеженням підлягають ті види господарської та іншої діяльності, що можуть сприяти поширенню інфекційних хвороб.

Ілюстрацією практичного втілення таких повноважень є рішення виконавчого органу Київської міської ради. Так, Протокол засідання Постійної комісії з питань техногенно екологічної безпеки та надзвичайних ситуацій «Про додаткові заходи запобігання поширенню нової коронавірусної інфекції (COVID 19)» № 9 від 11.03.2020 року [6] визначив обмежувальні заходи. Однак, слід зазначити, що у Протоколі відсутнє обов'язкове посилення, що дані заходи були запроваджені за поданням головного державного санітарного лікаря, як цього вимагає ст. 32 Закону України «Про захист населення від інфекційних хвороб». Таким чином постає питання законності такого Протоколу та його реалізація в практиці.

Встановлення обмежувальних заходів, які на сьогодні впроваджено на території м. Києва, має істотні недоліки, наприклад: встановлено «максимальне обмеження» для роботи всіх торговельних закладів, у тому числі і тих, які здійснюють торгівлю будівельними матеріалами. Однак, що саме мається на увазі під визначенням «максимально обмежити роботу» - не прописано. Кожна фізична особа-підприємець чи юридична особа трактує вказане твердження по своєму – одні зменшили кількість особового складу, інші - здійснюють торгівлю на 50%, деякі продають лише певну продукцію категорії «перша необхідність» (при цьому кожен із торговельних закладів має своє поняття «першої необхідності»), а дехто, посилаючись на максимальне обмеження – встановили дезінфектори та одноразові рукавички на вході. Через відсутність чітко описаного визначення поняття «максимальне обмеження» у м. Києві відсутній єдиний стандарт та алгоритм заходів, що породжує правову прогалину та суб'єктивне тлумачення учасників щодо яких застосовуються вказані у Протоколі обмеження.

Ще одним важливим елементом реалізації дій Уряду є покарання за порушення норм карантину. Розглядаючи норму ст. 44-3 КУпАП «Порушення правил щодо карантину людей» можна чітко встановити, що для притягнення до адміністративної відповідальності правопорушник повинен порушити «правила і норми, передбачені [Законом України](#) «Про захист населення від інфекційних хвороб», інші

акти законодавства, а також рішення органів місцевого самоврядування». Оскільки, норма ст. 44-3 КУпАП є бланкетною, то серед відомостей, що обов'язково зазначаються при викладенні суті даного правопорушення, згідно ст. 256 КУпАП, є зазначення конкретного нормативно-правового акту, яким встановлюються відповідні правила, яких особа, що притягається до адміністративної відповідальності, не дотрималася, порушивши тим самим законодавчі приписи.

Враховуючи вищезазначене, законність обмежень, прописаних у Протоколі, ставиться під сумнів, оскільки Постанова КМУ № 211 від 11.03.2020 не містить будь-яких заборон щодо зупинення роботи об'єктів загального користування на території населених пунктів України. При цьому ЗМІ постійно інформують про збільшення кількості осіб, на яких працівниками поліції, у відповідності до вимог п. 1 ч. 1 ст. 255 КУпАП було складено адміністративні протоколи про адміністративні правопорушення за порушення норм ст. 44-3 КУпАП. Як показує судова практика, суди закривають такі провадження у справах про адміністративні правопорушення на підставі п. 1 ч. 1 ст. 247 КУпАП – «відсутність в діях особи складу адміністративного правопорушення». Прикладом підтвердження такої правової некомпетентності працівників поліції є рішення судді Криворізького районного суду Дніпропетровської області № 3/177/131/20 від 20.03.2020 року [7].

Отже, у зв'язку із відсутністю чіткої заборони у Протоколі Київської міської державної адміністрації (КМДА) на здійснення певної діяльності в рамках «максимального обмеження», відсутності будь-якого тлумачення чи роз'яснення такого обмеження на практиці, відсутності подання відповідного головного державного санітарного лікаря про те, що у населеному пункті виник спалах інфекційної хвороби або склалася неблагополучна епідемічна ситуація, що загрожує поширенням інфекційних хвороб, постає просте питання – а чи не працюють працівники поліції, на даний момент, для фіктивного показника своєї діяльності, задля створення «цифри», і скільки судових проваджень необхідно закрити суддям, щоб КМДА прийняла Протокол, положення якого були б законними для застосування? Пошук відповіді на дане питання потребує подальших досліджень.

Список використаних джерел:

1. Про запобігання поширенню на території України коронавірусу COVID-19 : Постанова Кабінету Міністрів України від 11.03.2020 № 211 – Режим доступу <https://www.kmu.gov.ua/nras/pro-zapobigannya-poshim110320rennyu-na-teritoriyi-ukrayini-koronavirusu-covid-19> – Назва з екрану
2. Притягнення до адміністративної відповідальності за ст.44-3 КпАП виглядає ілюзорним [веб-портал]. URL: https://protocol.ua/ru/prityagnennya_do_administrativnoi_vidpovidalnosti_za_st_44_3_krap_v_iglyadae_ilyuzornim/ (дата звернення: 05.04.2020).
3. Кодекс України про адміністративні правопорушення: чинне законодавство зі змінами та допов. станом на 02.04.2020. – Режим доступу : <https://zakon.rada.gov.ua/laws/show/80731-10> – Назва з екрану
4. Закон України «Про захист населення від інфекційних хвороб» 06.04.2000. № 1645-III / Відомості Верховної Ради України (ВВР), 2000, № 29, ст. 228 – Режим доступу <https://zakon.rada.gov.ua/laws/card/1645-14> – Назва з екрану

IMPACT OF MODERNITY ON SCIENCE AND PRACTICE

5. Про внесення змін до постанови Кабінету Міністрів України від 11 березня 2020 р. № 211: Постанова Кабінету Міністрів України від 16.03.2020 № 215 – Режим доступу <https://zakon.rada.gov.ua/laws/show/215-2020-%D0%BF> – Назва з екрану

6. Протокол засідання Постійної комісії з питань техногенно екологічної безпеки та надзвичайних ситуацій «Про попередження розповсюдження нової коронавірусної інфекції (COVID-19) та введення обмежувальних заходів на території міста Києва» від 16.03.2020 № 10 – Режим доступу https://kyivcity.gov.ua/news/protokol_zasidannya_postiyno_komisi_z_pitan_tekhnogenno_ekologichno_bezpeki_ta_nadzvichaynikh_situatsiy_pro_dodatkov_i_zakhodi_zapobigannya_poshirennyu_novo_koronavirusno_infektsi_COVID_19_povniy_tekst_dokumentu/ – Назва з екрану

7. Єдиний державний реєстр судових рішень – Режим доступу <http://www.reyestr.court.gov.ua/> - Назва з екрану

ПРОФЕСІЙНА ЕТИКА В ПРАКТИЧНІЙ ДІЯЛЬНОСТІ СОЦІАЛЬНОГО ПЕДАГОГА / СОЦІАЛЬНОГО ПРАЦІВНИКА

Шабаш С.

викладач I категорії
Комунальний вищий навчальний заклад
«Уманський гуманітарно-педагогічний коледж ім. Т. Г. Шевченка»

Палієнко Н.

студентка IV курсу
Комунальний вищий навчальний заклад
«Уманський гуманітарно-педагогічний коледж ім. Т. Г. Шевченка»

Панькова С.

студентка –IV курсу
Комунальний вищий навчальний заклад
«Уманський гуманітарно-педагогічний коледж ім. Т. Г. Шевченка»

Теоретичні аспекти формування професійної етики фахівців соціальної сфери включають важливий компонент інформацію про розвиток і становлення філософської науки про мораль.

В сучасних умовах проблеми розвитку стосунків в системі «фахівець-об'єкт-суспільство» та складні соціально-моральні проблеми професійної діяльності вже не можуть вирішуватися на емпіричному рівні - за допомогою клятв, кодексів чи обіцянок. Тому виникає необхідність у подальшому розробленні її проблем, що зумовлено не тільки потребами етичної саморефлексії, а перш за все актуальними потребами розвитку сучасної науки і практики, прагненням покращити рівень морально-психологічної та ідейно-політичної підготовки представників певної професії, в тому числі - соціальних працівників [1].

Етика соціальної роботи-вчення про моральні основи професійної соціальної діяльності з надання допомоги людям з інвалідністю, сім'ям, соціальним групам і общинам, посиленню чи відновленню їх здатності до функціонування та створення сприятливих умов для досягнення цих цілей, морально-етичних норм поведінки спеціалістів з соціальної роботи, працівників соціальних служб.

Етика соціальної роботи-специфічний прояв загальної етики у соціальному обслуговуванні населення.

Об'єкт вивчення етики соціальної роботи -професійна мораль спеціалістів.

Предмет -етичні відносини, що виникають у процесі роботи, етична свідомість та етичні дії соціального працівника.

Мета -забезпечення і підтримання змісту і суті професійної діяльності, які узгоджуються із соціальною потребою.

Завдання етики соціальної роботи:

-нормативна регламентація відносин, поведінки і дій окремих представників професійної групи та їх об'єднань;

-формування відповідної етичної свідомості спеціалістів соціальної сфери.

Професійна етика соціального працівника визначає його рольову позицію і відношення з іншими людьми, включаючи клієнта і колег. Це набір зобов'язань, які відповідають цій рольовій позиції, і положень про етичну відповідальність за виконання своєї соціальної ролі.

Етика соціальної роботи виступає складовою філософської науки про роль моральних начал у діяльності працівників соціальних служб і має велике значення для практики соціальної роботи. Як філософсько соціологічне знання, відіграє унікальну роль у формуванні професійно-етичного образу спеціаліста.

Етику соціальної роботи доцільно розглядати, як науку про моральні цінності вчинків та поведінки соціального працівника у галузі діяльності, а мораль, відповідно, як вимоги, які пред'являються до його реальної поведінки у процесі виконання ним службових обов'язків і побудови взаємовідносин з клієнтами та їх оточенням.

У практичній діяльності соціальна робота потребує використання:

- моральних ідеалів, що визначають загальні основні напрями її діяльності;

- правил щоденної діяльності, без дотримання яких неможливо реалізовувати моральні норми і принципи [2].

Практична діяльність безпосередньо стикається з проблемами життєдіяльності людини. Від діяльності фахівця залежить життєвий шлях різних категорій клієнтів, які потрапили у кризову життєву ситуацію. Тому настільки важливо, які саме цінності впливають на свідомість і поведінку особистості фахівця, як глибоко вони усвідомлюються, тобто стають моральними ціннісними орієнтаціями. У свою чергу, такі цінності розглядаються як система стійкого підходу особистості до навколишнього світу й самої себе у формі фіксованих установок на ті чи інші цінності матеріальної і духовної культури суспільства. Ціннісні орієнтації відображають змістову сторону спрямованості особистості, характер її ставлення до дійсності та розкривають цілі, відображають ідеали, характеризують інтереси, потреби, переконання. Ціннісна орієнтація – це і є вибір такого типу поведінки, в основі якого закладені певні, різною мірою усвідомлені (чи взагалі неусвідомлені) вартісності.

Отже, ключовими в діяльності майбутнього соціального працівника можна визначити гуманістичні цінності: людську гідність, толерантність, соціальну справедливість, гуманізм, соціальну активність, що зафіксовані в кодексі етики і прийняті професійними об'єднаннями соціальних працівників. Крім того, зазначається, що соціальна дія фахівця за своєю сутністю також є цінністю, яка полягає в підтримці, реабілітації й розвитку клієнта. Причому, засвоєння ціннісних орієнтацій у процесі формування професійної етики майбутнього соціального працівника безпосередньо пов'язане з мотивацією особистості фахівця до професійної діяльності [3].

Список літератури

1. Тверезовська Н.Т. Практика студентів у соціальних установах України: навч. посіб. / Тверезовська Н.Т, Сатановська Л.А. –К.: «Центр учбової літератури», 2016.-378с.

IMPACT OF MODERNITY ON SCIENCE AND PRACTICE

2. <http://dspace.tneu.edu.ua/bitstream/316497/9456/1/%D0%BE%D0%BF%D0%BE%D1%80%D0%BD%D0%B8%D0%B9%20%D0%BA%D0%BE%D0%BD%D1%81%D0%BF%D0%B5%D0%BA%D1%82%20%D0%BB%D0%B5%D0%BA%D1%86%D1%96%D0%B9.pdf>

3. Зозуляк-Случик Р. Теоретико-методологічний аналіз процесу формування професійної етики майбутніх соціальних працівників у вищих навчальних закладах [Електронний ресурс] / Роксоляна Зозуляк-Случик // No 9 (73). – 2017. – Режим доступу до ресурсу: <https://pedscience.sspu.sumy.ua/wp-content/uploads/2018/03/7.pdf>.

ДИНАМІКА ПОКАЗНИКІВ ЕНДОГЕННОЇ ІНТОКСИКАЦІЇ ПРИ КОМПЛЕКСНІЙ БІОРЕГУЛЯЦІЙНІЙ ТЕРАПІЇ ХРОНІЧНИХ УРАЖЕНЬ ПАНКРЕАТОГЕПАТОБІЛІАРНОЇ СИСТЕМИ

Шайген О.

аспірант кафедри первинної медико-санітарної допомоги
та загальної практики-сімейної медицини
Тернопільський національний медичний університет
імені І.Я. Горбачевського м. Тернопіль, Україна

Бабінець Л.

професор, д-р мед. Наук
завідувач кафедри первинної медико-санітарної допомоги
та загальної практики-сімейної медицини
Тернопільський національний медичний університет імені
І.Я. Горбачевського м. Тернопіль, Україна,

Хомин Г.

аспірант кафедри первинної медико-санітарної допомоги
та загальної практики-сімейної медицини
Тернопільський національний медичний університет імені
І.Я. Горбачевського м. Тернопіль, Україна

Актуальність. Пошук методів корекції ендогенної інтоксикації (ЕІ) є актуальним, не дивлячись на велику кількість існуючих методів терапії захворювань панкреатогепатобіліарної системи (ПГБС).

Мета. Вивчити характер змін показників синдрому ЕІ у хворих на хронічні ураження панкреатогепатобіліарної системи у процесі біорегуляційної терапії (БРТ).

Матеріали і методи. Обстежено 72 хворих на хронічний панкреатит (ХП) у фазі нестійкої ремісії віком 18-62 років, серед яких 15 чоловіків і 57 жінок. За наявності супутньої патології ПГБС пацієнтів поділили на три групи: хронічний вірусний гепатит С (ХВГС) вперше діагностовано у 26 хворих (І група), хронічний безкам'яний холецистит (ХБХ) - у 25 (ІІ група), дискінезію жовчовивідних шляхів (ДЖШ) - у 21 (ІІІ група). Всім пацієнтам призначали курс препаратів базисної терапії і одночасно - курс комплексного біорегуляційного коректора зовнішньосекреторної недостатності підшлункової залози (ПЗ) (Momordica Compositum: по 1 ампулі 2,2 мл внутрішньом'язово 3 рази на тиждень №10) та комплексного біорегуляційного гепатотропного препарату (Нереел: по 1 таб. сублінгвально 3 рази на день за 15-20 хв до їжі або через 1 год після їжі впродовж 1-го місяця). Для оцінки ендотоксикозу вивчали динамічні зміни (до БРТ і після неї) середньомолекулярних пептидів (СМП), циркулюючих імунних комплексів (ЦК) і лейкоцитарного індекса інтоксикації (ЛІ).

Результати та обговорення. До лікування у хворих на ХП і ХВГС рівень СМП₁ був у 1,5, у хворих на ХП і ХБХ - в 1,4, а в пацієнтів з ХП і ДЖШ - в 1,2 рази вищим, ніж у здорових ($p < 0,001$). На початку лікування БРТ виявлено збільшення концентрації СМП₂ в сироватці крові в усіх групах, але у пацієнтів I та II груп вказаний показник був найвищим. В III групі хворих рівень СМП₂ був вірогідно вищим ($p < 0,001$) від рівня здорових, але нижчим від параметрів I та II груп ($p < 0,001$). Проведення БРТ супроводжувалось посиленням протеолізу в усіх пацієнтів першого тижня. Свідченням цьому було зростання рівня СМП₁ і СМП₂. Найвищі показники для пулу СМП₂ зафіксовані у хворих на ХВГС (в 1,3 рази більші від норми), найнижчі - у хворих на ДЖШ (в 1,1 рази більші від норми). Проміжне місце зайняла II група хворих. Вказана закономірність простежилась і в отриманих даних стосовно СМП₁. Зазначимо, що рівень СМП₂ був вірогідно вищим, ніж рівень СМП₁: у I групі - $p < 0,001$, у II - $p < 0,02$, у III - $p < 0,05$. Темп зростання вмісту СМП на початку лікування біорегуляційними препаратами протягом першого тижня був практично однаковим, незалежно від нозології. Це свідчить про однотипність реагування організму, який під впливом БРТ перебуває у стані незначної активізації процесу, яка при продовженні лікування краще піддається дренажній детоксикаційній дії БРТ. Після закінчення лікування з включенням БРТ (комплексний біорегуляційний коректор зовнішньосекреторної недостатності (ПЗ) та комплексний біорегуляційний гепатотропний препарат) за запропонованою схемою відбулось достовірне зниження рівня СМП стосовно вихідного їх рівня. Найбільш виражене воно було в динаміці СМП₂ і стосувалось усіх груп хворих. Кількість пацієнтів, в яких при поступленні рівень СМП₂ перевищив контрольний на 50-70 %, зменшилась із 21,8 % до 10,9 % після курсу БРТ, а з нормальним вмістом СМП₂ - збільшилась із 6,5 % до 27,3 %. Констатовано також вірогідне ($p < 0,01$) зниження рівня СМП₁ в II групі, нормалізація - в III-й і тенденція до зниження - в I групі. Аналіз індивідуальних показників виявив, що кількість хворих з нормальною концентрацією СМП₁ збільшилась із 8,7 % до 20,8 %, з підвищеною на 60-70 % - зменшилась із 27,3% до 17,6 %. До початку лікування було виявлено збільшення вмісту ЦіК у 64,3 % обстежених. У хворих I групи концентрація ЦіК перевищила контрольний показник у 1,4 рази, у III - залишилась нормальною. Наприкінці лікування відбулось зменшення концентрації ЦіК в крові: вміст ЦіК у хворих на ХП із ДЖШ і на ХП із ХБХ був нормальним, а у хворих на ХВГС - зменшився в 1,3 рази. Кількість пацієнтів з нормальним рівнем ЦіК збільшилась із 31,7 % до 59,2 %. Про вираженість синдрому ЕІ свідчив і ЛШ. Високий рівень ЛШ при поступленні знайдено у всіх хворих. Виражений саногенний ефект БРТ проявився в мобілізації захисних сил організму, нормалізації відсоткового співвідношення в лейкограмі і, як наслідок, вірогідним зниженням ЛШ після лікування. Кількість хворих з нормальним показником ЛШ збільшилась із 13,1 % до 27,3 %, а із показником ЛШ понад 1,8 - зменшилась із 46,0 % до 14,1 %. Коливання вмісту білірубину мали адаптативний характер. До лікування спостерігали незначне підвищення вмісту загального білірубину (за рахунок його непрямой фракції) у 29,4 % хворих. Після лікування відбулась нормалізація вмісту його у всіх хворих. Отже, динамічні зміни білірубину були неспецифічними в оцінці розвитку ЕІ. Тому, визначення СМП, рівень яких значно зростає порівняно до вказаних кінцевих метаболітів, більш надійно свідчив про ступінь ЕІ.

Висновок. Виявлений високий початковий рівень СМП, ЦК, ЛШ свідчив про наявність у 76,1 % обстежених синдрому ЕІ. Вираженість останнього залежала від наявних патологічних змін у ПГБС. Було виявлено чітку динаміку вмісту СМП та ЦК під впливом лікування: незначне зростання на початку лікування і достовірне зниження стосовно вихідного рівня – після закінчення лікування з включенням БРТ. Вони більш повно характеризували зміну співвідношень між анаболічними і катаболічними процесами в динаміці БРТ, ніж ЛШ. Незначна динаміка ЛШ під впливом лікування, на нашу думку, засвідчила незначне прогресування запального процесу і активацію захисних сил організму. Після проведеного курсу БРТ, поряд із зникненням або зменшенням больового синдрому, диспепсичних явищ, нормалізацією діяльності кишечника і іншими клінічними ознаками покращення, відбулось достовірне зниження рівня ЕІ ($p < 0,05$). Згідно з даними визначення СМП, ЦК та ЛШ після проведеного комплексного лікування з включенням курсу БРТ незначні ознаки ендотоксикозу виявляли лише в 33,6 % хворих. Вищеописані зміни показників ЕІ можна розцінити як фізіологічні адаптаційні процеси, які проходять в організмі людини під впливом біорегуляційного лікування і сприяють формуванню детоксикаційного і саногенного ефектів БРТ.

МІЖНАРОДНА ПРАКТИКА ІНТЕГРАЦІЇ ДІТЕЙ ТА МОЛОДІ З ФУНКЦІОНАЛЬНИМИ ОБМЕЖЕННЯМИ ЗДОРОВ'Я В СУСПІЛЬСТВО

Шаравара Р.

к.е.н., доцент, професор кафедри управління та адміністрування
перший заступник директора з науково-педагогічної роботи.
Полтавський інститут економіки і права Університету «Україна»

Вступ. Сьогодні суспільство вкрай стурбоване проблемою інвалідності, що має тенденцію до зростання. Значну кількість становлять діти з функціональними обмеженнями здоров'я. Внаслідок певної ізоляції їх від суспільного життя, відсутності стійкої довіри до оточення і сприйняття його, як ворожого, у них не формується активна життєва позиція, блокується особистісний, професійний розвиток; тому важливою є інтеграція, тобто включення даної категорії осіб у загальну діяльність та перебування спільно з іншими дітьми в загальноосвітніх школах, з метою навчання і ведення повноцінного суспільного життя [1, 416-425].

Виклад основного матеріалу. У розвинених країнах всі діти з функціональними обмеженнями здоров'я, незалежно від складності порушень, включені у систему освіти. Навчання даної категорії дітей спрямоване на розвиток будь-яких, бодай невеликих, можливостей та змін у функціонуванні дітей даної категорії.

Досвід *Німеччини* як розвинутої соціальної держави може слугувати прикладом організації системи навчання дітей та молоді з фізичними обмеженнями здоров'я. Особливою формою навчання для цієї категорії дітей є заочне навчання. Воно дозволяє опанувати програму за умов недосяжності навчання на очній формі. Місце, час і термін навчання заочної форми визначають діти та їх батьки. Навчальні матеріали доставляють поштою; індивідуальне обслуговування здійснюється в навчальних центрах або телефоном, електронною поштою, а в особливих випадках - при домашньому відвідуванні. Кожна дитина має гуртожиток, де враховані потреби дітей з фізичними обмеженнями здоров'я. Існують гуртожитки, де здійснюється щоденний догляд за хворими дітьми; в деяких випадках, крім догляду, діти з особливими фізичними потребами забезпечуються транспортом. У бібліотеках обладнані місця для даної категорії осіб; передбачено надання матеріалів зі шрифтом для сліпих та відеоматеріалів для дітей зі зниженням слуху. Комп'ютерні класи також мають спеціально обладнані робочі місця з роздільною клавіатурою; збільшені або зменшені клавіші, посилена глибина натиску і таке інше. В кожній аудиторії передбачені диктофонні пристрої [2].

Франція є лідером по створенню комп'ютерних навчальних програм для дітей з порушенням зору, слуху, рухової діяльності. Комп'ютер виступає засобом, який полегшує самореалізацію, процес спілкування та навчання. Французькими вченими розроблено надчутливі клавіші та мишки для частково паралізованих дітей, а для тих, хто не може користуватися клавіатурою, існує пакет програм, який містить віртуальну клавіатуру на екрані. Дитина з функціональним обмеженням здоров'я за допомогою

спеціальної кулі рукою або підборіддям натискує необхідну кнопку. Для повністю нерухомих людей розроблена можливість користуватися комп'ютером за допомогою руху вії.

Система освіти в *Канаді* законодавчо передбачає можливість навчання осіб функціональними обмеженнями здоров'я на всіх рівнях: від школи до вищого навчального закладу. Переважає форма інтегрованого навчання, застосовуються спеціальні технічні засоби та індивідуальні програми. Серед студентів канадських університетів 1% складає молодь з інвалідністю (в Україні цей показник - 0,4%).

В *Індії* існує Білль про інвалідів, який також передбачає позитивну дискримінацію інвалідів, надаючи їм особливі права в освіті, зайнятості, податкових пільгах тощо. Дітям з функціональними обмеженнями здоров'я надається право безкоштовної і обов'язкової освіти шляхом організації різних форм навчання (спеціалізованої, інтегрованої, неформальної). Білль передбачає фінансову підтримку у вигляді надання безоплатного обладнання, здійснення наукових розробок з метою створення технологій навчання інвалідів, адаптації навчальних програм для полегшення доступу людей з фізичними обмеженнями здоров'я до освіти.

У *Фінляндії* на законодавчому рівні закріплена інтеграція реабілітаційної діяльності у сферу соціального захисту населення, охорони здоров'я, зайнятості, освіти, а також сформовані механізми їх співпраці. До Закону про охорону здоров'я внесені положення про адаптаційне навчання, метою якого окреслено засвоєння всіх можливостей для соціальної інтеграції осіб з інвалідністю [3, с.63].

Італія посідає чільне місце у впровадженні ідей інтегрованого та інклюзивного навчання, оскільки однією з перших визнала інтегративне та інклюзивне навчання найприйнятнішою для дітей та молоді з функціональними обмеженнями здоров'я формою здобуття освіти. За визначенням директора Департаменту Національних досліджень у галузі освітніх інновацій в Італії Р.Тортора, «Італія у цьому відношенні стала лабораторією для всього світу, оскільки саме латинська культура зорієнтована на визнання автономності та гідності кожної людини» [4].

Дані, які наводить відомий італійський дослідник В. Ванату, свідчать, що нині в країні понад 90% дітей з особливостями психофізичного розвитку здобувають освіту в закладах загального типу. В освітніх департаментах провінцій країни функціонують консультативні служби, до складу яких входять різнопрофільні фахівці, адміністратори шкіл, працівники управлінь освіти, представники громадських організацій, за необхідності долучаються спеціалісти служб охорони здоров'я. Співробітники цих служб організують інклюзивне навчання, діагностуючи дітей і визначаючи їхні потреби, надають консультативну та навчально-методичну допомогу педагогам і шкільній адміністрації [4].

Корисним видається досвід і іншої європейської держави – *Австрії*. В цій країні функціонувала добре налагоджена система спеціальної освіти, до складу якої входили спеціальні школи для дітей з порушеннями зору та слуху, порушеннями опорно-рухового апарату, інтелектуальними вадами, емоційно-вольовими розладами та комплексними порушеннями розвитку. У 80-х роках почали організовуватися громадські співтовариства, до яких входили батьки дітей з особливостями розвитку, вчителі, працівники різних медичних та освітянських закладів, які керувалися ідеями

рівноправності, в тому числі і в здобутті освіти. Міністерство освіти Австрії підтримало цю ідею та створило робочу групу, яка мала проводити ці експериментальні дослідження. Розроблена експериментальна програма передбачала апробацію чотирьох моделей інтегрованого навчання, зокрема: інтегровані класи. У класі навчалось 20 учнів, четверо з яких мали особливі освітні потреби. Навчання проводили 2 педагоги, один з яких був учителем спеціальної школи. Для дітей з особливостями розвитку розроблялася індивідуальна навчальна програма, яка передбачала надання психолого-педагогічної допомоги; взаємодіючі класи. Ця модель передбачала, що учні зі спеціальної школи та їхні однолітки з масової школи братимуть участь у спільних заходах, спілкуватимуться під час позакласної роботи, тощо, однак, весь навчальний час проводитимуть окремо; малокомплектні класи передбачали наявність спеціального класу в масовій школі у складі 6-11 учнів. Ці класи склалися переважно з учнів із затримкою у розвитку пізнавальних процесів. Навчання таких школярів відбувалося за програмою масової початкової чотирирічної школи, однак термін навчання продовжувався до шести років; звичайні класи, в яких учні з особливими освітніми потребами, їхні батьки та вчителі отримують допомогу від спеціально підготовлених шкільних консультантів.

Цікавий досвід навчання дітей із порушеннями психофізичного розвитку має *Бельгія*. У цій країні правовою основою освіти осіб з обмеженими можливостями здоров'я є «Закон про спеціальну освіту». Ще в 1960 р. «Законом про освіту» було визначено необхідність створення служб психолого-медико-соціального супроводу, які б вирішували проблеми вибору освітнього маршруту дітей та молоді з особливостями психофізичного розвитку. Саме ці служби визначають майбутнє перебування дитини у спеціальних установах, де здобувають освіту 4% усіх дітей. У Бельгії функціонує 8 типів спеціальних закладів: для дітей з легким ступенем розумової відсталості, з середнім і важким, з емоційно-вольовими порушеннями та розладами поведінки, з фізичними розладами, з порушеннями зору та слуху, із соматичними захворюваннями, з труднощами у навчанні. Бельгійський «Закон про спеціальну освіту» законодавчо затвердив усунення бар'єрів між спеціальною та загальною системами освіти, передбачивши експериментально апробовані моделі спільного навчання дітей з особливими освітніми потребами разом зі своїми однолітками: 1. Школярі з порушеннями розвитку навчаються в масових школах, а психолого-медико-соціальний супровід їм забезпечують фахівці ПМС-центрів. 2. Учні з порушеннями відвідують заняття із загальноосвітніх предметів у масовій школі, а спеціальні, додаткові або корекційні заняття - у спеціальній школі. 3. Учні з порушеннями розвитку певний час протягом навчального року навчаються у масовій школі [4, с. 101].

Свій шлях у проведенні кардинальних освітніх реформ пройшла й *Голландія*. Цю країну з-поміж інших європейських держав вирізняє своєрідність розвитку системи спеціальної освіти. Її поступ характеризується логікою побудови і відсутністю неапробованих варіантів навчання.

Дослідження голландських вчених свідчать, що до 60-х років ХХ ст. освітня політика країни була спрямована на підтримку дітей з особливостями психофізичного розвитку лише у спеціальних школах, ця одностороння орієнтація підтримувала

розподіл освітньої системи: масові школи з відсутністю адекватної допомоги дітям з порушеним розвитком, з одного боку, спеціальні школи для цих дітей – з іншого.

Зважаючи на визначені проблеми і намагаючись їх вирішити шляхом розробки інноваційних моделей навчання, було розпочато проведення експерименту щодо залучення дітей з порушеннями розвитку в масовій школі м. Амстердама. Окрім здорових дітей з мікрорайону, в якому знаходилася школа, 35% контингенту закладу складали учні з особливими потребами, які направлялися упродовж року з інших шкіл міста. Школа мала 12 класів по 40 учнів, не одержувала ніякої додаткової (фінансової, навчально-методичної чи кадрової) підтримки. Педагогічний колектив поділяв ідею, що за рахунок самовідданої праці та ентузіазму вчителів, батьків можливо досягти певних успіхів у сумісному навчанні, керуючись принципами рівноправності та безбар'єрності. Однак проведене через певний час оцінювання навчальних знань, умінь і навичок продемонструвало невідповідність одержаних знань потенційним можливостям як учнів з особливостями психофізичного розвитку, так і здорових школярів.

Заслуговує на увагу й досвід інклюзивного навчання дітей з функціональними обмеженнями здоров'я у *Швеції*. Міністерством освіти 1980 р. було затверджено нормативно-правовий документ під назвою «Навчальний План», що означив новий стратегічний напрям освітньої політики держави. Учням даної категорії надали можливість навчатися в масових закладах, створивши для цього відповідні умови. Так, з 1986 р. у країні розформовані спеціальні школи для дітей з порушеннями зору. Всі діти з ослабленим зором навчаються у школах за місцем проживання, а необхідну допомогу отримують у Національному медичному центрі та його філіях.

Важливо зазначити, що з 1995 р. у країні функціонує лише чотири типи спеціальних шкіл: для дітей з помірною розумовою відсталістю, з легкою розумовою відсталістю, з труднощами в навчанні та для дітей з комплексними порушеннями. Сучасні тенденції у шведській освіті визначають курс на повне розформування спеціальних шкіл і створення на їх базі ресурсних центрів [5, 273-276].

Висновки. В Україні, на жаль, історично склалася ситуація, за якої дана категорія осіб протягом довготривалого часу залишалася соціально незахищеною і навіть, певною мірою ізольованою від соціуму, а відкрите обговорення проблем стосовно інвалідності було не популярним у суспільстві. Люди, що потребують соціального захисту, деякою мірою ізольовані від суспільства і позбавлені можливості вести повноцінний спосіб життя у відкритому середовищі, яке аж ніяк не відповідає їхнім особливим потребам, зокрема у забезпеченні безперешкодного доступу до інформації, професійного навчання, комунікації. Одним із важливих заходів для цієї категорії осіб є толерантне ставлення суспільства, формування життєвого досвіду, задоволення їх особливих потреб у соціальних взаємовідносинах і спілкуванні, доступі до інформації, навчання й об'єктів оточення.

Список літератури

1. Бацман О. С. Інтегроване навчання: зарубіжний досвід / О. С. Бацман Сучасні суспільні проблеми у вимірі соціології управління: Збірник наукових праць ДонДУУ. Вип.117. «Соціологія державного управління». Серія «Спеціальні та галузеві соціології». – Донецьк: ДонДУУ, 2014. С. 413-424

IMPACT OF MODERNITY ON SCIENCE AND PRACTICE

2. Колупаєва А.А. Досвід реалізації інклюзивної освіти в країнах Європи / А.А. Колупаєва. – Київ: «Педагогічна думка», 2012 р. – 458 с.
3. Данчак І.О., Лінда С.М. Пристосування житлового середовища для потреб людей з обмеженими фізичними можливостями / І.О. Данчак, С.М. Лінда. – Львів: «Львівська політехніка», 2012. – 127 с.
4. Дікова-Фаворська О. М. Специфічні групи осіб з обмеженими можливостями здоров'я у фокусі соціології / О. М. Дікова-Фаворська. – Житомир: «Полісся», 2009. – 488 с.
5. Бацман О. С. Бар'єри адаптації студентів із функціональними обмеженнями здоров'я в інтегрованому середовищі ВНЗ/ О. С. Бацман// Молодь в умовах нової соціальної перспективи: Матеріали XII Всеукраїнської науково – практичної конференції. – Частина 1. – м. Житомир, 2010. – С. 273-276

МОНІТОРИНГ СТАНУ ПІДГОТОВКИ МАЙБУТНІХ КЕРІВНИКІВ ДО ЗАБЕЗПЕЧЕННЯ ЯКОСТІ ОСВІТНЬОГО ПРОЦЕСУ В ЗАКЛАДІ ДОШКІЛЬНОЇ ОСВІТИ

Швардак М.

к.пед.н., доцент, доцент кафедри
педагогіки дошкільної та початкової освіти

Талапа Т.

студентка спеціальності «Освітні, педагогічні науки», ОС «Магістр»
Мукачівський державний університет, Україна

Постановка проблеми. Серед низки вимог, які ставляться до сучасного керівника закладу освіти, першорядне місце посідає вимога щодо його готовності до забезпечення якості освітнього процесу в установі, адже якість освіти – це актуальна проблема не тільки для України, але й для всіх прогресивних країн світу. Оскільки дошкільня – сенситивний період становлення особистості, то завдання забезпечення якості дошкільної освіти – одне з пріоритетних в освітній системі. Якісну освіту забезпечують фахово підготовлені до цього педагогічні кадри, зокрема майбутні директори (завідувачі) дошкільних установ.

Аналіз останніх досліджень і публікацій. Систем підготовки освітніх менеджерів вивчається В.Берекою, С.Вітвицькою, В.Жигір, Г.Сільніковою, С.Калашніковою, В.Лунячком, Т.Рожновою, О.Сакалюк, О.Слободянюк та ін. Підготовка керівників для закладів дошкільної освіти стали об'єктом наукових досліджень Г.Закорченної, Г.Кравченко, Ю.Манилюк, Т.Пономаренко, О.Усик, Р.Шаповала, А.Яцинік та ін.

Кінцевим результатом підготовки є готовність фахівця до виконання професійних функцій. На думку Л.Добровольської, М.Дяченко, Л.Кандибович, готовність студента-випускника – це істотна передумова ефективності його діяльності після закінчення закладу вищої освіти, це вирішальна умова швидкої адаптації до умов праці, подальшого професійного його вдосконалення і підвищення кваліфікації.

О.Лебідь розглядає «готовність майбутнього керівника до стратегічного управління» як цілісне особистісне системне утворення. Виходячи з такого розуміння сутності терміна, дослідниця серед низки концептуальних підходів процесу підготовки майбутніх директорів виокремлює системний, студентоцентризований, особистісно-діяльнісний, аксіологічний, акмеологічний, синергетичний. При цьому наголошує, що їх сукупність у взаємодії є основою нової парадигми системи формування готовності майбутнього керівника ЗНЗ до стратегічного управління в умовах магістратури, концептуальна ідея якої – особистісний і професійний розвиток людини [3, с. 256].

Мета статті. Здійснити моніторинг стану підготовки майбутніх керівників до забезпечення якості освітнього процесу в закладі дошкільної освіти.

Виклад основного матеріалу. Підготовка магістрів спеціальностей 011 «Освітні, педагогічні науки», 012 «Дошкільна освіта» в закладах вищої освіти України здійснюється згідно з освітньо-професійними програмами. Керуючись принципом

автономії (стаття 32 Закону України «Про вищу освіту» [4]), заклади вищої освіти самостійно розробляють освітні програми і навчальні плани підготовки фахівців різних ступенів вищої освіти.

З метою з'ясування стану підготовки магістрів до забезпечення якості освітнього процесу в ЗДО нами були проаналізовані ОПП, навчальні плани, представлені в них, робочі програми дисциплін деяких закладів вищої освіти України, які здійснюють підготовку магістрів за спеціальностями 011 «Освітні, педагогічні науки» (кваліфікація «Керівник (менеджер) в системі освіти») та 012 «Дошкільна освіта» (кваліфікація «Магістр дошкільної освіти. Організатор дошкільної освіти», або «Менеджер систем якості в дошкільній освіті», або «Менеджер дошкільної освіти»).

Передусім ми звернули увагу на перелік посад, які може обіймати магістр дошкільної освіти. Так, згідно з чинною редакцією Національного класифікатора України: Класифікатор професій (ДК 003:2010) із змінами, затвердженими наказом Міністерства економічного розвитку і торгівлі України від 4 березня 2016 року № 394, магістр дошкільної освіти має право обіймати такі посади: 1210 Керівники підрозділів у сфері освіти та виробничого навчання; 1210.1 Директор дошкільного виховного закладу; 1229.1 Завідувач відділу (у складі управління освітою); 1229.4 Директор (завідувач) дошкільного навчального закладу; 1493 Менеджер (управитель) систем якості (012 Дошкільна освіта); 2352 (22595) Інспектор з дошкільного виховання; 2352 (22568) Інспектор-методист тощо.

Для змістового аналізу ми скористалися освітньо-професійними програмами (ОПП), які розміщено у відкритому доступі на сайтах українських закладів вищої освіти, а саме: Мукачівського державного університету, Дрогобицького державного педагогічного університету імені І.Франка, Київського університету імені Б.Грінченка, Рівненського державного гуманітарного університету, Уманського державного педагогічного університету імені П.Тичини.

Аналіз ОПП вищезазначених ЗВО дозволяє стверджувати таке. Інтегральна компетентність за своєю суттю однакова в усіх програмах з незначними смисловими варіаціями. Її суть можна виразити таким трактуванням: здатність компетентно розв'язувати різноаспектні комплексні задачі і проблеми в галузі менеджменту і моніторингу дошкільної освіти, керуючись принципами толерантної комунікації, культурної і міжкультурної взаємодії, творчої, креативної й інноваційної професійної діяльності у виробничих ситуаціях, що характеризуються невизначеністю умов і вимог.

У контексті даного дослідження нами було здійснено анкетування директорів (завідувачів) закладів дошкільної освіти. Анкетуванням проводилося онлайн у застосунку GoogleForms. Опитуванням охоплено 57 респондентів. Його метою було з'ясування уявлень означеної категорії працівників закладів дошкільної освіти про сутність готовності до забезпечення якості освітнього процесу, її компоненти, необхідність формування на етапі професійної підготовки та вплив на імідж дошкільної установи.

Аналіз анкет дозволяє стверджувати наступне. Усі директори (завідувачі) мають вищу педагогічну освіту, стаж роботи на посадах від 3 до 25 років.

100 % респондентів переконані, що формувати готовність до забезпечення якості освітнього процесу необхідно на етапі фахової підготовки в ЗВО, а якість освітніх

послуг ЗДО впливає на його імідж. Повне тлумачення терміна «готовність директора до забезпечення якості освітнього процесу в ЗДО» не дав ніхто з респондентів. При цьому 40 % визначали готовність як сукупність професійних знань, зокрема нормативно-правового підґрунтя функціонування ЗДО, 20 % – як професійні уміння, 8 % – як результат самоосвіти і саморозвитку, 6 % – як вияв особистісних якостей, 10 % – як прагнення створити оптимальні умови для повноцінного розвитку дітей і професійного зростання педагогічного колективу, побудови позитивного іміджу ЗДО, 5 % – як здатність визначати мету і зміст освітньої діяльності ЗДО, 11 % – як сукупність професійних знань, умінь і навичок.

Компонентами готовності до забезпечення якості освітнього процесу 30% респондентів назвали мотиваційний (особистісно-мотиваційний), когнітивний (когнітивно-операційний), аналітико-рефлексивний або ж креативний. Решта опитаних або називали функції чи види діяльності директора, або критерії оцінки якості дошкільної освіти.

Складники професійної спрямованості директора правильно не назвав ніхто. Серед особистісних і професійних якостей директора закладу дошкільної освіти, необхідних для забезпечення якості освітнього процесу в установі, в основному називали моральні – чесність, відповідальність, чуйність, справедливість, принциповість, працьовитість, людяність, емпатійність, доброзичливість, тактовність; інтелектуальні – креативність, ініціативність, комунікативність; вольові – впевненість, рішучість, активність, наполегливість, урівноваженість. Проте лише 10 % респондентів назвали такі важливі, на наш погляд, якості, як любов до дітей і професії, без яких неможлива успішна реалізація принципів гуманізму, дитиноцентризму, людиноцентризму, суб'єкт-суб'єктної взаємодії.

Усі опитані розуміють, що для забезпечення якості освітнього процесу в ЗДО директоріві потрібні системні знання з педагогіки, психології, фахових методик дошкільної освіти, правознавства, діловодства, освітнього менеджменту. Серед умінь директора 70 % опитаних називали аналітичні, комунікативні, організаторські, діагностичні. 30 % респондентів згадували вміння самовдосконалення, прогностичні, самоменеджменту. Проте ми не побачили конструктивно-проективних, творчих умінь та вмінь контролювати забезпечення якості освітнього процесу.

Лише 20 % респондентів назвали правильно всі компоненти якості освітнього процесу в ЗДО, а саме: професіоналізм педагогічного колективу, якість умов організації освітнього процесу, рівень досягнення дітей, якість управління закладом.

Серед критеріїв оцінювання якості освітнього процесу більшість опитаних (55 %) вказали показники особистісного розвитку дошкільника. Така ж кількість називала і професійну компетентність педагогічного колективу. 30 % згадали про якість управління закладом і тільки 15 % респондентів серед критеріїв назвали якість умов, за яких відбувається освітній процес.

Щодо умов забезпечення якості освітнього процесу, то відповіді були дуже різні: фінансування закладу або якісна організація методичної роботи закладу; створення сучасного розвивального середовища в ЗДО; індивідуалізація освітнього простору; дотримання гранично допустимого навантаження на дитину; вивчення та впровадження передового педагогічного досвіду; забезпечення взаємодії родини і медико-психолого-

педагогічної служби; надання додаткових освітніх послуг; організація гурткової роботи; самоосвітня діяльність педагогів.

Названі засоби забезпечення якості освіти в ЗДО стосувалися в основному підвищення рівня професійної компетентності педагогічного колективу (33 %) – упровадження інноваційних педагогічних технологій та передового педагогічного досвіду та якості формування життєвої компетентності дошкільників (25 %) – створення різноманітних сучасних освітніх програм, проведення моніторингу розвитку, вихованості та освіченості дітей.

Аналіз вищезначених освітньо-професійних програм підготовки майбутніх керівників, навчальних планів українських закладів вищої освіти та анкет чинних директорів (завідувачів) ЗДО дає підстави для таких висновків:

1) освітніми програмами передбачено формування низки компетентностей, які в основному відповідають когнітивно-пошуковому й діяльнісно-операційному компонентам готовності до забезпечення якості освітнього процесу, проте у формулюванні змісту компетентностей відсутні терміни «якість освітнього процесу», «якість освітніх послуг», «якість умов», «якість результату освітньої діяльності», «якість управління освітнім процесом», «якість педагогічних кадрів»;

2) деякі із зазначених дисциплін певною мірою сприяють формуванню готовності магістрів до забезпечення якості освітнього процесу;

3) навчальні плани майже не передбачають дисциплін для цілеспрямованого формування в магістрантів готовності до забезпечення якості освітнього процесу в дошкільній установі, що засвідчує недостатність у них відповідних компетентностей;

4) у директорів немає чіткого уявлення про структуру готовності до забезпечення якості освіти і механізми її забезпечення в ЗДО;

5) до навчальних планів підготовки магістрів необхідно варто внести такі дисципліни: «Методика забезпечення якості освітнього процесу в закладі дошкільної освіти», «Методика формування готовності директорів до забезпечення якості освітнього процесу в ЗДО», «Управління процесом надання дошкільною установою якісних освітніх послуг», «Методика створення якісного освітнього середовища в закладі дошкільної освіти»;

6) до переліку завдань професійної підготовки майбутнього магістра дошкільного профілю необхідно ввести формування його готовності до забезпечення якості освітнього процесу в ЗДО.

Висновки і перспективи подальших досліджень. Отже, аналіз анкет дозволяє стверджувати, що більшість чинних директорів (завідувачів) має досить загальне уявлення про сутність готовності до забезпечення якості освітнього процесу в ЗДО і її структурні компоненти, складники освітнього процесу, критерії якості освітнього процесу в ЗДО, умови забезпечення якості освітнього процесу в ЗДО, засоби забезпечення освітнього процесу в ЗДО. Проте всі респонденти впевнені, що готовність до забезпечення якості освітнього процесу слід цілеспрямовано формувати на етапі фахової підготовки.

Список літератури:

1. Великий тлумачний словник сучасної української мови / [уклад. і голов. ред. В. Т. Бусел]. К.; Ірпінь: ВТФ «Перун», 2005. 1728 с.

IMPACT OF MODERNITY ON SCIENCE AND PRACTICE

2. Дичківська І. М. Теоретико-методичні засади підготовки майбутніх вихователів дошкільних закладів до інноваційної педагогічної діяльності: автореф. дис. на здобуття наук. ступеня доктора пед. наук: 13.00.04 / Харківський нац. пед. ун-т імені Г. С. Сковороди. Харків, 2018. 40 с.

3. Лебідь О. В. Методологічні підходи у формуванні готовності майбутнього керівника загальноосвітнього навчального закладу до стратегічного управління в умовах магістратури / Вісник університету імені Альфреда Нобеля. Серія «Педагогіка і психологія». Педагогічні науки. 2017. № 2 (14). С. 255–263.

4. Закон України «Про освіту». URL: ukrainepravo.com/law.../bill.../zakon-ukraini-pro-osvitu/ (дата звернення: 03.30.2020).

ФОРМУВАННЯ ГОТОВНОСТІ МАЙБУТНІХ КЕРІВНИКІВ ЗАКЛАДІВ ОСВІТИ ДО ВПРОВАДЖЕННЯ ІННОВАЦІЙНИХ ТЕХНОЛОГІЙ

Швардак М.

к.пед.н., доцент, доцент кафедри
педагогіки дошкільної та початкової освіти

Мориляк Є.

студентка спеціальності «Освітні, педагогічні науки», ОС «Магістр»
Мукачівський державний університет, Україна

Суспільно-політичні й соціально-економічні зміни, що відбуваються в Україні, суттєво впливають на діючу систему освіти. Тому керівнику закладу освіти слід орієнтуватися в різноманітності сучасних прогресивних управлінських ідей, вивчати й успішно впроваджувати досягнення науки та перспективного педагогічного досвіду, реалізувати творчу діяльність.

Професіонал у галузі освіти має глибоко усвідомлювати місце й роль позитивної взаємодії тих, хто є учасниками освітнього процесу як засобу самореалізації, самовдосконалення, саморозвитку, самоствердження, самоактуалізації. Необхідно підготувати керівника з творчим науково-педагогічним мисленням, з певною системою компетентностей, особистісних та професійних якостей, що актуалізує проблеми застосування інноваційних технологій, які покликані забезпечити підготовку фахівця до стрімкого й мінливого життя у світі з багатоманітними зв'язками.

Фахову підготовку майбутні керівники закладів освіти можуть отримати на Україні в умовах магістратури за спеціальністю 011 «Освітні, педагогічні науки» (спеціалізація «Управління закладами освіти»). Фахова підготовка включає системне бачення педагогічної реальності, формування нових підходів до оволодіння інноваційними технологіями, цілеспрямованості, інтеграції управлінського й педагогічного досвіду, формування креативних якостей особистості. Результати підготовки визначаються за критеріями готовності майбутнього керівника до: роботи в інноваційних процесах, ведення наукових досліджень, професійного розвитку та самоактуалізації.

На сучасному етапі має місце певна невідповідність між вимогами щодо готовності майбутніх фахівців до застосування інноваційних технологій та недостатньою увагою закладів вищої освіти до забезпечення такої підготовки.

Проблеми інноваційних технологій, їх застосування та ефективності використання у закладах освіти представлені в роботах М.В.Гриньової, В.І.Євдокимова, М.В.Кларіна, А.М.Крамаренко, В.Ф.Паламарчук, О.М.Пехоти, В.В.Серікова, С.О.Сисоєвої, І.С.Якиманської.

Що ж до сутності ключової дефініції даного дослідження, то інновації (італ. *innovazione* – новина, нововведення) розглядаємо як нові форми організації праці й управління, нові види технологій, що охоплюють не лише окремі установи, організації,

заклади, а й різні сфери. Вони виражаються в тенденціях акумулювання і модифікації ініціатив, новацій в освітньому просторі; спричиняють певні зміни у сфері освіти. Інноваційну спрямованість педагогічної діяльності зумовлюють соціально-економічні трансформації, що вимагають відповідного оновлення освітньої політики, прагнення керівників закладів освіти та вчителів до освоєння й застосування педагогічних новинок, конкуренція закладів освіти, яка стимулює пошук нових форм, методів, прийомів, технологій організації освітнього процесу, диктує відповідні критерії щодо добору вчителів.

У широкому розумінні поняття «управління» визначають як елемент, функцію організованих систем, різних за природою, що забезпечують збереження їх відповідної структури, підтримують режим діяльності й реалізацію їх програм. У контексті управління закладами освіти такий феномен розглядають через методи та діяльність із забезпечення вимог якості освіти. Саме цим зумовлене в педагогіці виникнення нового напрямку – педагогічної інноватики, яка стала педагогічною галуззю наукового пізнання, що характеризується певним змістом, принципами, тенденціями й закономірностями розвитку.

За педагогічними інноваціями виникли нові навчальні технології, оригінальні виховні ідеї, форми й методи навчання і виховання, освітні моделі і, як наслідок, нестандартні підходи до управління. Інноваційну педагогічну технологію розглядають як особливу організацію діяльності та мислення, які спрямовані на організацію нововведень в освітньому просторі, або як процес засвоєння, впровадження й поширення нового в освіті. Інновація освітнього процесу означає введення нового в мету, зміст, форми і методи навчання, виховання та управління, в організацію спільної діяльності учасників освітнього процесу.

Ми дотримуємося тієї точки зору, що готовність до застосування інноваційних технологій відповідає особистісно-діяльнісному підходу, оскільки, по-перше, студентам треба мати цілісне уявлення про управлінську діяльність, її функції, зміст, форми, методи тощо. Опанувати ці технології та використати їх у професійній роботі керівник має змогу тільки під час практичної діяльності, за умови, що він з'ясував для себе сенс інноваційних технологій, специфіки побудови відносин між суб'єктами освітнього процесу. По-друге, студент має прагнути пізнати особистість кожної дитини, забезпечити гармонійний розвиток всіх дітей у класі. За необхідне маємо відзначити, що сформувати готовність до управлінської діяльності є можливим тільки в процесі системи підготовки у закладі вищої освіти. Підготовка являє собою процес, а готовність, з одного боку, – мета, з іншого – результат цього процесу.

Готовність до впровадження інноваційних технологій – це комплексне новоутворення особистості. О.М.Пехота й А.М.Старева виділяють такі компоненти системи підготовки керівника: засвоєння загально-педагогічних і предметно-методичних знань; формування практичних умінь і навичок (інформаційних, організаційних, комунікативних, операційних, технологічних, дослідницьких, проєктивних, самоосвіти тощо); формування і розвиток організаторських здібностей (дидактичних, методичних, технологічних, конструктивних, комунікативних та ін.); розвиток інтелекту майбутнього фахівця (мислення, ерудиції, пам'яті тощо).

IMPACT OF MODERNITY ON SCIENCE AND PRACTICE

Складність, багатоаспектність і взаємозалежність управлінських проблем у період розбудови освіти потребують нових ідей і підходів, що розвивають перспективи пошуку оптимальних інновацій управлінської діяльності закладу освіти.

Тому великого значення набуває самоменеджмент як уміння керівника управляти собою і дотримання таких психолого-управлінських вимог до менеджера освіти (за Т. Бабенко): діагностичних (при плануванні, підготовці й прийнятті управлінських рішень, контролюючій діяльності, цілепокладанні); прогностичних (при розробці стратегічних напрямків діяльності колективу, плануванні); визначенням змісту роботи, термінів виконання, відповідальних тощо); координаційно-регулюючих або організаторських (при підготовці та прийнятті управлінських рішень, інструктуванні людей, контролі, доборі кадрів та розподілі обов'язків відповідно до їх психологічних особливостей, проведенні інструктажу в ході здійснення рішень, використанні різних форм управлінської роботи, здійсненні ділового спілкування, встановленні ділових контактів з підлеглими, партнерами, своїми керівниками); комунікативних (при створенні сприятливого соціально-психологічного клімату в колективі); мотиваційних (при формуванні індивідуального стилю діяльності, що оптимально відображає особливості менеджера та колективу, яким він керує); емоційно-вольових (при цілепокладанні, прийнятті управлінських рішень, здійсненні поточного та підсумкового контролю); оцінних (при самоорганізації діяльності, розробці шляхів самовдосконалення і нових цілей, завдань); когнітивних або гностичних (для ефективного виконання всіх функцій управління в освіті); мовних (при формулюванні управлінських рішень, здійсненні компетентного ділового спілкування, проведенні різних активних форм організації управління; для ефективного виконання всіх функцій управління в критичних умовах і стресових ситуаціях); моральних (при змістовій та емоційно-мотивуючій спрямованості управлінської діяльності, забезпеченні етичних критеріїв праці менеджера освіти, виховному впливі на оточуючих); фізіологічних (для ефективного виконання навантажень управлінської праці, лідерського впливу на людей, формування позитивного ставлення та оптимізму в них); фізичних (при створенні позитивного іміджу керівника та установи, надання позитивного впливу на оточення).

Керівник сучасного закладу освіти повинен володіти вміннями, що дозволять виконувати ті або інші професійні функції і соціальні ролі. На сучасному етапі розвитку суспільства найбільш важливими є: здатність ефективно управляти собою, педагогічними та технічними працівниками, своїм часом, незалежно від стресів, економічних проблем буденного життя; уміння прояснити свої особисті цінності й допомогти визначити ціннісні орієнтири підлеглим; здатність чітко визначати особисті й професійні цілі; уміння самостійно забезпечити свій професійний ріст та особистісний розвиток; оволодіння навичками творчого й ефективного розв'язання професійних, матеріальних, моральних та інших проблем; оволодіння навичками впливу на підопічних, не вдаючись до прямих вказівок, різкої критики; опанування методів раціональної роботи з інформацією; уміння формувати колектив (команду) і управляти ним, вважаючи себе рівноправним членом цього колективу; прагнення до інноваційної діяльності, дослідницької роботи, експериментування.

Отже, готовність майбутнього керівника до впровадження інноваційних технологій є інтегративним утворенням, метою і результатом спеціальної фахової

підготовки студентів у даному напрямку. Під формуванням готовності майбутніх керівників до впровадження інноваційних технологій розуміємо багатокомпонентний, поліфункціональний, динамічний, відкритий процес трансформацій, завдяки якому здійснюється цілеспрямований розвиток усіх структурних компонентів, які забезпечують формування цього виду готовності.

Список літератури

1. Ващенко Л. Управління інноваційними процесами / Л.Ващенко // Директор школи. - №23-24 (455-456). - 2007. - 53 - 61 с.
2. Єльнікова Г.В. Управлінська компетентність / Г.В. Єльнікова // Бібліотека шкільного світу. - К. : Ред. загальнопед. газ, 2005. – 128 с.
3. Маркіян С.В. Інновації як фактор розвитку освіти / С.В. Маркіян // VI Міжнародна міждисциплінарна науково-практична конференція. - Харків, 2006. - 155 с.
4. Пехота О.М. Особистісно орієнтоване навчання: підготовка вчителя: Моногр. / О.М.Пехота, А.М.Старєва. – Миколаїв : Іліон, 2005. – 272 с.

ФОРМУВАННЯ ЦІННІСНИЙ ОРІЄНТАЦІЙ СТУДЕНТСЬКОЇ МОЛОДІ В ПРОЦЕСІ ВОЛОНТЕРСЬКОЇ ДІЯЛЬНОСТІ

Шехавцов М.

аспірант кафедри педагогіки

ДЗ «Луганський національний університет імені Тараса Шевченка»

Активна участь у волонтерській діяльності сприяє формуванню інформаційної культури студентської молоді, оскільки вони мають можливість бути безпосередньо задіяні в подіях, які відбуваються в соціальному контексті країни, тому відбувається розвиток у студентів критичного ставлення до подій.

У роботах українських дослідників і науковців О. Безпалько, З. Бондаренко, І. Зверєвої, Г. Лактіонової, Т. Лях, О. Песоцької, С. Савченка, С. Харченка та ін. обґрунтовано роль волонтерства як складової соціально-педагогічної роботи з молоддю.

Ми цілком погоджуємося із думкою Л. Романкової, що для України волонтерство є актуальним, оскільки по-перше, це ефективний спосіб вирішувати складні проблеми окремої людини, суспільства і навколишнього середовища. По-друге, воно привносить у соціальну сферу, як правило, нові творчі та сміливі ідеї щодо вирішення найгостріших і найскладніших проблем. По-третє, це спосіб, за допомогою якого кожний представник суспільства може брати участь у процесі підвищення якості життя [1, с. 56]. На наш погляд, для вирішення найгостріших і найскладніших проблем сьогодення у студентській молоді повинна бути сформування інформаційної культура та розвинене критичного мислення, як складової інформаційної культури.

Загальноприйняте поняття волонтерської діяльності вважається як будь-яка соціальна, суспільно корисна, систематична та вмотивована неприбуткова діяльність фізичних та юридичних осіб, що провадиться шляхом виконання робіт, надання послуг громадянам, організаціям і суспільству загалом [2, с. 37]. Волонтерську діяльність розглядають як добродійну діяльність людини, яка не примусово втрачає енергію, час і талант на допомогу іншим людям, на засадах неприбуткової діяльності, заради добробуту і процвітання спільнот і суспільства загалом.

Мотиваційний компонент волонтерської діяльності студентської молоді в умовах інформаційно-гібридної війни постає провідним в контексті залучення студентів до такої діяльності. Стосовно проблеми організації груп волонтерів найбільшу зацікавленість в межах нашого дослідження викликає група факторів, які визначають мотиви поведінки щодо волонтерської діяльності.

Існують різні мотиви волонтерської діяльності. Найбільше дискусій серед науковців та практиків постає такий мотив як альтруїзм. Скептики стверджують, що альтруїзм як мотив, що спонукає до волонтерської діяльності, існує тільки на словах, оскільки у людини завжди є власні цілі і мотиви, працюючи на благо інших. Одним із найвагоміших мотивів до волонтерської діяльності є покращення якості життя як волонтерів, так і тих, кому допомагають.

Соціологи виокремлюють три види нематеріальної мотивації або стимулювання: професійно-прикладна, інформаційна та корпоративна. Перша група мотивів вміщує надання волонтерам можливості набути додаткові знання, уміння та навички; друга передбачає забезпечення вільного доступу до інформаційних джерел, нових технологій, науково-дослідних розробок; третя – надання права безкоштовно користуватися послугами організації, брати участь у її заходах [3, с. 88]. На наш погляд, саме всі групи мотивів взаємопов'язані у здійсненні волонтерської діяльності в умовах інформаційно-гібридної війни, натомість провідною для нашого дослідження, яке присвячено формуванню інформаційної культури студентської молоді, є саме друга група мотивів, які забезпечують вільний доступ до інформації та інформаційних джерел, нових інформаційно-комунікативних технологій.

Одним з важливих компонентів волонтерської діяльності є ціннісний, оскільки він формує ціннісне ставлення студента до волонтерства, добровільної, безкорисливої діяльності на користь іншого в системі ціннісних орієнтацій особистості [4, с. 67].

Отже, в результаті залучення студентської молоді до волонтерської діяльності сприяло формуванню ціннісних установок у студентів, удосконаленню їх комунікативних навичок, оволодіння ними соціальнозначущими знаннями та досвідом громадської діяльності у якості волонтерів, які знадобляться в майбутній соціально-професійній діяльності.

Список літератури

1. Романкова Л. Волонтерська діяльність як складова формування моральних цінностей студентської молоді // Вища освіта України. – 2015. – №4. – С. 54-60.
2. Соціальна педагогіка: мала енциклопедія / За заг. ред. проф. І.Д. Звереві. – К.: Центр учбової літератури, 2008. – 336 с.
3. Лях Т.Л. Мотивація до волонтерської діяльності // [Вісник Луганського національного університету імені Тараса Шевченка. Педагогічні науки](#). – 2012. – № 22(8). – С. 84-91.
4. Скиданович В. Психологічна структура волонтерської діяльності студентів // Зб. наукових праць: психологія. – 2018. – Вип. 22. – С. 62-68.

АНАЛІЗ НАУКОВИХ ПІДХОДІВ ДО СУТНОСТІ ПОНЯТТЯ «КОМПЕТЕНТНІСТЬ» У НАУКОВІЙ ЛІТЕРАТУРІ

Шостак Р., ад'юнкт

Національний університет оборони України
імені Івана Черняховського

Збільшення обсягу і складності завдань, нові засоби збройної боротьби потребують формування в майбутніх офіцерів необхідних компетентностей, підвищення ефективності всього навчального процесу. Нині, під час ведення сучасних війн і збройних конфліктів надзвичайно ускладнена система управління військами, тому, на перший план, висувається необхідність підготовки професійно-компетентних військових фахівців, здатних до ефективної управлінської діяльності на тактичній ланці управління, основу якої складає високий рівень сформованості в них управлінської компетентності.

У зв'язку з цим, цілеспрямована підготовка офіцерів-управлінців з широким науковим, професійним, фаховим і управлінським кругозором, розвинутим творчим практичним мисленням, високою управлінською компетентністю та культурою, спроможних ефективно вирішувати весь комплекс управлінських завдань, що стоять перед ними як суб'єктами управління у різних структурах і установах забезпечить ефективне управління відповідно до вимог сьогодення.

Відтак, проблема формування управлінської компетентності майбутніх начальників фізичної підготовки і спорту військової частини в процесі їх професійної підготовки постає як одна з найбільш вагомих, вирішення якої, має забезпечити сталий розвиток такої складної підсистеми Збройних Сил України як фізична підготовка особового складу.

Водночас формування управлінської компетентності майбутніх фахівців з організації фізичної культури і спорту у процесі професійної підготовки наштовхується на значні труднощі, що зумовлені продовженням плутанини як у вітчизняній, так і в зарубіжній педагогічній літературі щодо різного розуміння компетентнісного підходу, трактування поняття «компетентність» та ототожнення понять «компетенція» і «компетентність», тому метою роботи є аналіз наукових підходів до сутності поняття «компетентність» у науковій літературі.

Проблема формування основних видів компетентностей, у тому числі професійної, фахової та управлінської, у майбутніх фахівців у процесі професійної підготовки в різноманітних професійних навчальних закладах стала актуальною в педагогічній і психологічній науках наприкінці ХХ ст. – на початку ХХІ ст. Проте, слід наголосити, що проблема компетентності фахівців та її формування/розвиток/вдосконалення не є новою для зарубіжної та вітчизняної психолого-педагогічної науки, а також для системи професійної підготовки фахівців.

У зв'язку з цим, досить влучним є розуміння доцільності компетентнісного підходу Дж. Равеном, який вважає, що на його основі «стало можливим проведення ефективної політики в галузі трудових ресурсів, заснованої на більш тонких процедурах професійного навчання, працевлаштування і подальшого професійного зростання

фахівців, а також здійснення такої політики в галузі добору кадрів, що дозволило б залучити гідних кандидатів на впливові посади у суспільстві й відхилити непридатних» [1, с. 66].

«Компетентнісний підхід» нерозривно пов'язаний із поняттям «компетентність». Саме компетентність дозволяє фахівцеві діяти самостійно та відповідально і включає здібність та уміння виконувати певні професійні функції» [2].

Компетентнісна методологія покладена в основу всіх нормативно-правових документів останнього часу, що регламентують діяльність у сфері освіти і сфері вищої освіти зокрема. Це – Закони України «Про вищу освіту» від 01.07.2014 р. № 1556–VII, «Про освіту» від 05 вересня 2017 р. № 2145-VIII, Національна рамка кваліфікацій України, Концепція розвитку педагогічної освіти та ін.

Закон України «Про вищу освіту» визначає освітній процес, як інтелектуальну, творчу діяльність у сфері вищої освіти і науки, що провадиться у закладі вищої освіти (науковій установі) через систему науково-методичних і педагогічних заходів та спрямована на передачу, засвоєння, примноження і використання знань, умінь та інших компетентностей у осіб, які навчаються, а також на формування гармонійно розвиненої особистості. «Компетентність» тлумачить як здатність особи успішно соціалізуватися, навчатися, провадити професійну діяльність, яка виникає на основі динамічної комбінації знань, умінь, навичок, способів мислення, поглядів, цінностей, інших особистих якостей [3].

В Законі України «Про освіту» компетентність визначається як динамічна комбінація знань, умінь, навичок, способів мислення, поглядів, цінностей, інших особистих якостей, що визначає здатність особи успішно соціалізуватися, провадити професійну та/або подальшу навчальну діяльність [4].

У Національній рамці кваліфікацій України терміни вживаються у такому значенні:

інтегральна компетентність □ узагальнений опис кваліфікаційного рівня, який виражає основні компетентнісні характеристики рівня щодо результатів навчання та/або професійної діяльності;

компетентність □ динамічна комбінація знань, умінь, навичок, способів мислення, поглядів, цінностей, інших особистих якостей, що визначає здатність особи успішно соціалізуватися, провадити професійну та/або подальшу навчальну діяльність;

результати навчання □ знання, уміння, навички, способи мислення, погляди, цінності, інші особисті якості, що набуваються у процесі навчання, виховання та розвитку, які можна ідентифікувати, спланувати, оцінити і виміряти [5].

Таким чином, вищевикладене свідчить про певні тенденції, що стосуються як смислової узгодженості, так і неузгодженості цих понять. Особливо це стосується поняття «компетентність».

Загалом є такі інтерпретації поняття «компетентність»:

– володіння фахівцем певними знаннями, навичками, вміннями, досвідом і професійно важливими якостями, що дають змогу приймати правильні рішення та успішно їх реалізовувати. Так, М. А. Сирятов її визначає як сукупність індивідуальних здатностей, навичок, професійних знань і умінь, наявність базової освіти і досвіду роботи, необхідних для реалізації професійних функцій у межах конкретної

посади [6, с. 33];

– комплексний потенціал фахівця, що забезпечує можливість його успішної професійної діяльності: інтегративне утворення, що виявляється в ефективній діяльності і включає особисте ставлення до предмету і продукту діяльності, що інтегрує в собі знання, уміння, навички, досвід і особистісні властивості, що зумовлюють прагнення, здатність і готовність розв'язувати проблеми і завдання, що виникають в реальних життєвих ситуаціях (М. С. Головань) [7, с. 29];

– сукупність особистісних характеристик індивіда, володіння певними знаннями, вміннями і навичками, здібностями і мотиваційно-ціннісними установками, що забезпечують можливість ефективної взаємодії з оточуючим світом, а також відповідність особистості вимогам, критеріям і стандартам у відповідних галузях професійної діяльності, що задаються відповідними компетенціями (О. А. Рибаківа) [8, с. 56];

Заслуговує на увагу думка В. В. Ягупова, який зазначає, що поняття «компетентність» характеризує якісний напрям підготовленості особи, що дає змогу отримати відповідну посаду, набувається в процесі отримання професійної освіти та стосується конкретної особи як майбутнього суб'єкта професійної діяльності. На думку вченого, компетентність – це підготовленість (теоретична та практична) і здатність (інтелектуальна, діяльнісна та суб'єкта), а також готовність (професійна, особистісна, психологічна тощо) особи до певного виду діяльності [9].

У результаті аналізу поняття «компетентність» у науковій літературі слід наголосити, що на сьогодні немає системного розуміння компетентнісного підходу, неузгоджене трактування поняття «компетентність».

Водночас, для нашого дослідження важливими є визначення компетентності В. В. Ягупова і В. І. Свистун – «як складного інтегрального інтелектуального, професійного і особистісного утворення» [10].

Застосування компетентнісного підходу у вищій освіті спрямоване на перехід до нових стандартів для більшого зближення результатів освіти до потреб суспільства та вимог замовника.

Аналіз поглядів науковців щодо компетентнісного підходу, трактування та розуміння понять «компетенція» та «компетентність», уможливило висновок про необхідність розмежування цих понять, а саме: під компетенцією, передусім, слід розуміти коло повноважень якої-небудь організації, установи чи особи, а компетентність – це складне інтегральне інтелектуальне, професійне і особистісне утворення, що формується у процесі підготовки, виявляється, розвивається і вдосконалюється у професійній діяльності.

Перспективним напрямком подальших досліджень вбачається перевірка сучасного стану сформованості управлінської компетентності майбутніх начальників фізичної підготовки і спорту військової частини.

Список літератури

1. Равен Дж. Педагогическое тестирование: Проблемы, заблуждения, перспективы / пер. с англ. «Когито-Центр». Москва. 1999. 144 с.

2. Торічний О. В. Теорія і практика формування військово-спеціальної компетентності майбутніх офіцерів-прикордонників у процесі навчання : монографія. Хмельницький: Вид-во НАДПС України ім. Б. Хмельницького, 2012. 536 с.
3. Про вищу освіту : Закон України від 01 липня 2014 р. № 1556-VII. URL: <https://zakon.rada.gov.ua/laws/show/1556-18> (дата звернення 23.03.2020).
4. Про освіту : Закон України від 05 вересня 2017 р. № 2145-VIII. URL: <https://zakon.rada.gov.ua/laws/show/2145-19> (дата звернення 23.03.2020).
5. Про затвердження Національної рамки кваліфікацій України : Постанова Кабінету Міністрів України від 23 лист. 2011 р. № 1341. URL: <https://zakon.rada.gov.ua/laws/show/%201341-2011-%D0%BF> (дата звернення 23.03.2020).
6. Сырятов Н. А. Внутрифирменные профессиональные стандарты как основа функционирования системы управления персоналом предприятия. *Менеджмент сегодня*. 2002. № 4. С. 28–33.
7. Головань М. С. Компетенція і компетентність: досвід теорії, теорія досвіду. *Вища освіта України*. 2008. № 3 С. 23–30.
8. Рыбакова А. А. Сущность понятий «компетенция» и «компетентность»: от количественного измерения к качественному наполнению. *Вестник Ставропольского государственного университета*. 2009. № 61. С. 51–57.
9. Ягупов В. В. Методологічні основи розуміння та обґрунтування понять «компетентність» і «компетенція» щодо професійної підготовки майбутніх фахівців. *Нові технології навчання : наук.-метод. зб. : у 2-х ч.* 2011. Вип. 69, ч. 1. С. 23–29.
10. Ягупов В. В., Свистун В. І. Компетентнісний підхід до підготовки фахівців у системі вищої освіти. *Наукові записки НаУКМА*. 2007. Т. 71. С. 3–6. URL: http://ekmair.ukma.edu.ua/bitstream/handle/123456789/6871/Yagupov_Svy%60stun_KOMPETENTNISNY%60J_PIDXID.pdf?sequence=3 (дата звернення 23.03.2020).

РОЛЬ ЗЕМЕЛЬНОГО БАНКУ В СИСТЕМІ ЗЕМЕЛЬНОГО ІПОТЕЧНОГО КРЕДИТУВАННЯ

Шпарик Я.

аспірант кафедри теоретичної та прикладної економіки
Львівський торговельно-економічний університет

Поліпшення кредитування аграрного сектора, не привабливість якого для кредитних установ виносить на перший план використання земельних ділянок, як єдиного ліквідного активу, який може зацікавити спеціалізовані іпотечні банки, що позитивно позначиться на фінансуванні виробників сільськогосподарської продукції. Наша пропозиція базується на досвіді Німеччини, де позикодавцями, можуть виступати як приватні особи так і іпотечні банки та інші кредитні інститути.



Рис. 1. Детермінанти аграрного земельного іпотечного кредитування

Проте, як стверджують статистичні дані даної країни, спеціалізовані іпотечні банки в якості кредиторів виступають набагато частіше в порівнянні з приватними фізичними особами. Крім того, необхідними атрибутами (рис. 1.), які разом становлять основу земельного іпотечного кредитування сільськогосподарських товаровиробників, належать: мета кредитування, предмет іпотеки, позичальник і кредитор [1, с. 89].

Аналізуючи вищенаведений рисунок, до позичальників слід віднести сільськогосподарські підприємства, а також фізичних осіб – землевласників та землекористувачів, які здійснюють господарську діяльність на земельних ділянках. До

кредиторів – універсальні кредитні установи, спеціалізовані іпотечні кредитні установи та іпотечні банки, основною функцією яких має стати рефінансування через емісію іпотечних цінних паперів.

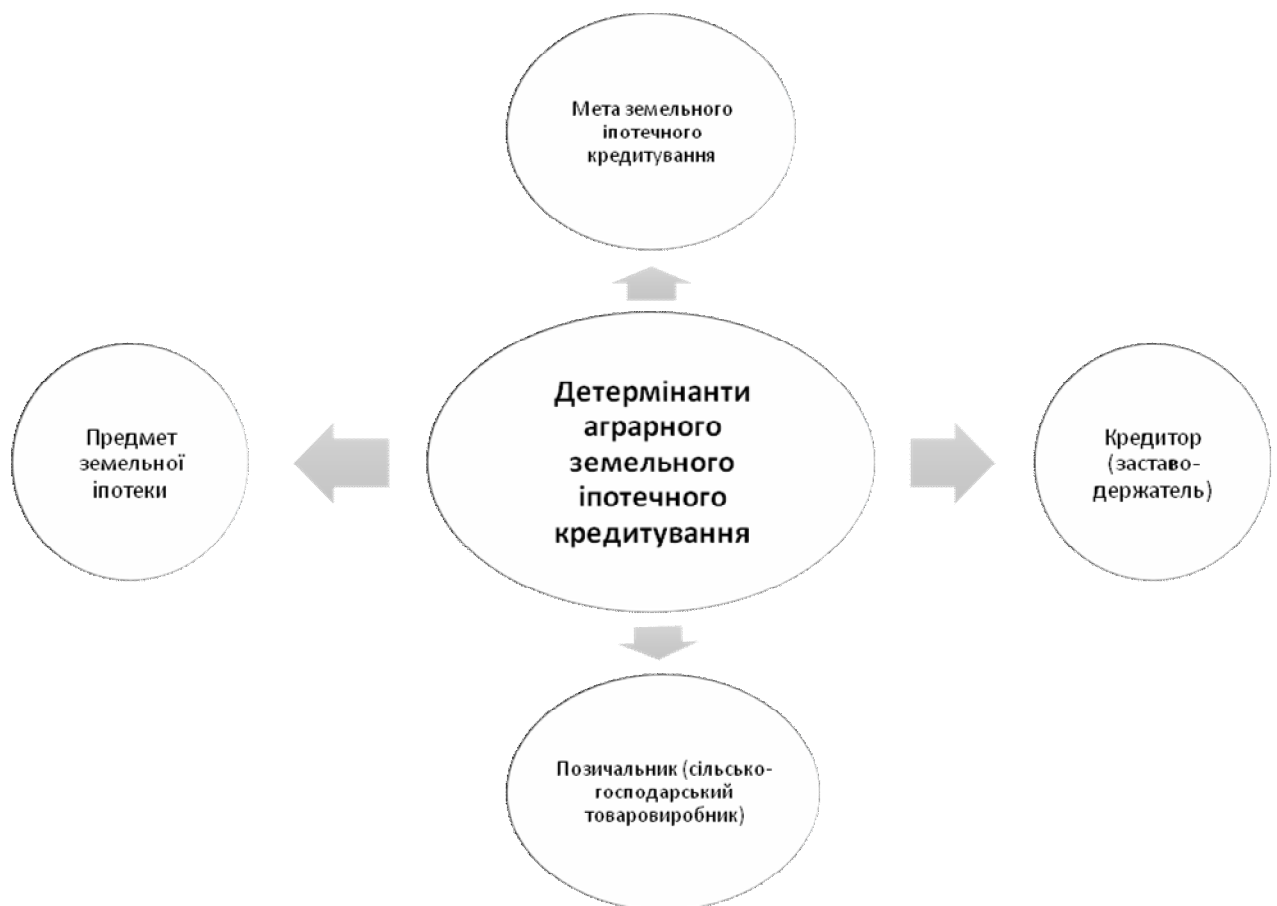
В реаліях сьогодення ситуація зі створеннями Державного земельного (іпотечного) банку виглядає наступним чином. Так, у 2012 р., зважаючи на роль Державного земельного банку у реалізації земельної реформи в Україні, Кабінет Міністрів України та Національний банк України, а також НААН України дійшли висновку, що такий банк має бути створено. Це було пов'язано із ймовірним зняттям мораторію на обіг сільськогосподарських земель та подальшою можливістю передачі землі в іпотеку до 10 % річних. Як передбачалося, це мало б дати змогу вітчизняним виробникам за 2-3 роки оновити своє матеріальне забезпечення, що в наступні 5 років призвело б до 15% збільшення виробництва. Однак 10 вересня 2014 р. Кабінет Міністрів України Постановою за номером 418 ліквідував Публічне акціонерне товариство «Державний земельний банк». У зв'язку з цим, ефективне державне регулювання відтворення землі як фактора виробництва в умовах ринку не може бути успішним так як унеможливить функціонування земельного банку, який мав би виконувати функції ринкового регулятора земель сільськогосподарського призначення.

Автор переконаний, що подібний банк мав би існувати (механізм дії даного банку представлено на рис. 1.) в тісній співпраці з комерційними банками України в частині рефінансування, надання та отримання гарантій, а також брати на себе частину ризиків, пов'язаних з кредитуванням аграрних підприємств.



Рис. 2. Схема функціонування земельного банку [2, с. 32]

Наше переконання ґрунтується на аналізі досвіду зарубіжних країн, де кредитування з використанням іпотеки земель сільськогосподарського призначення має

для аграріїв переваги, які полягають у отриманні довгострокового кредиту та ще й з можливістю відстрочки платежу з метою придбання земельної ділянки, сільськогосподарської техніки і обладнання для технологічної модернізації. Також з'являється можливість отримання бюджетної компенсації за відсотками в разі наявності відповідної державної або місцевої інвестиційної програм та сформуванню систему взаємодії між аграріями і владою в рамках програми освоєння і розвитку територій села. Створення Земельного банку в Україні доречно було б розділити на два етапи. Перший етап мав би ознаменувати делегування функцій земельного банку одному із комерційних банків з наявним досвідом роботи в даній сфері. Другий етап – безпосереднє створення банківської мережі Земельного банку з подальшим залученням клієнтів.

Основним завданням даної кредитної установи має стати пільгове кредитування аграріїв під заставу землі з кредитною ставкою 8–9 % річних. За нашими підрахунками, тільки за рахунок земельних ділянок, що перебувають в оренді – 17,4 млн. га, потенційні обсяги кредитування можуть досягнути 29,5–59,7 млрд. грн.

Список літератури

1. Чупіс А.В. Розвиток земельної іпотеки в Україні // Економіка АПК. – 2007. – № 5. – С. 88–90.
2. Ступень Р. Розвиток земельно-іпотечного кредитування сільського господарства через механізм земельних банків // Економіст. – 2014. – № 4. – С. 31–34. – Режим доступу до докум. URL: http://nbuv.gov.ua/UJRN/econ_2014_4_11.

НЕОБХІДНІСТЬ ДОСЛІДЖЕННЯ ВМІСТУ СИЛКАТІВ ПРИ ВИРОБНИЦТВІ ЦУКРУ

Шульга С., к.т.н., доцент

Національний університет харчових технологій

Однією із найважливіших умов високопродуктивної роботи бурякоцукрового заводу і одержання цукру на рівні світових кондицій є забезпечення режиму “безнакипної” роботи випарної установки для одержання стандартного сиропу з вмістом сухих речовин на рівні 65%, низькою забарвленістю, стабільним рН не нижче 8,7, мінімально допустимим приростом інвертного цукру (в результаті гідролітичного розкладання цукрози), незначним зниженням концентрації розчинних солей кальцію.

Склад накипу випарної станції є різним для цукрових заводів. Однак, дослідження показують, що силікати відносяться до головних компонентів накипу на поверхні нагріву випарки, тому в соку II сатурації (як очищеному) бажано не перевищувати вміст кремнію вище допустимої граничної норми для мінімізації його вмісту у складі накипу [1], для чого потрібно ввести в контроль виробництва відносно оперативний метод визначення вмісту кремнію для аналізу динаміки зміни його концентрації в соках у процесах очищення та сиропу після випарки.

Безпосередньо у дифузійний сік та інші соки сокоочисного відділення кремній та силікати можуть потрапляти із клітинного соку, забруднюючих домішок погано відмитих буряків та невидаленої зеленої маси, живильної води для екстрактора, вапняного молока для очищення дифузійного соку (причому в найбільшій кількості), використаної активної кремнієвої кислоти (АК), як додаткового флокулянта [2] (для підвищення швидкості відстоювання нефільтрованого соку I сатурації) та в якості додаткового реагента для очищення дифузійного соку [3].

Все це вимагає особливого контролю вмісту залишкового кремнію в соках у процесах очищення та сиропу після випарки, оскільки основною складовою цього реагенту є кремній і він може бути додатковим джерелом накопичення силікатів в дифузійному та інших соках. Разом із осадами карбонату кальцію, щавлевокислого кальцію та сполуками алюмінію на поверхні нагріву силікатний накип є одним із небезпечних факторів, які сприяють різкому зниженню теплопередачі [4].

З цією метою було розроблено уточнений фотоколориметричний метод визначення вмісту кремнію у соках бурякоцукрового виробництва по синьому кремніймолібденовому комплексу [5]. Згідно з цим методом фільтрований сік попередньо розбавляють в 10 разів і 25 см³ отриманої таким чином проби вводять в конічну колбу (слабо кислі або лужні соки доводять перед цим до рН \approx 7 0,5н розчином НСІ або NaOH) і додають 1 см³ НСІ (густиною $d=1,12$ г/см³), 2,5 см³ 5% розчину молібдату амонію і через 10 хвилин – 2,5 см³ 10% розчину винної чи щавлевої кислоти, а ще через 2 хвилини – 10 см³ відновлювального сульфїтного реактиву (1,3 г Na₂SO₃ + 2 г метолу доводять до мітки дистильованою водою в мірній колбі 100 см³), причому після додавання кожного реактиву проби треба перемішувати. Через 10 хвилин одержаний розчин фотометрують на КФК-3 при $\lambda_{\text{опт}}=750$ нм в кюветах з $l=1$ см по відношенню до дистильованої води, в яку додано ті ж реактиви. Поправку на

IMPACT OF MODERNITY ON SCIENCE AND PRACTICE

натуральну забарвленість розбавленого соку визначають віднімаючи оптичну густину проби соку (з $pH \approx 7$) без додавання реактивів від оптичної густини обробленої реактивами проби соку.

Вміст кремнію у пробі (X_p , мг):

$$X_p = \frac{D}{39,9} \quad (1)$$

де X_p - вміст кремнію у пробах 10%-го цукрового розчину, мг; D – оптична густина розчину.

Вміст кремнію у напівпродуктах цукрового виробництва, % до маси розчинів:

$$C_{Si} = \frac{X_p \cdot 1000 \cdot n}{V} \left(\frac{\text{мг}}{\text{дм}^3} \right) = \frac{X_p \cdot 1000 \cdot n \cdot 10^{-3} \cdot 10^{-1}}{V} \left(\frac{\text{г}}{100\text{см}^3} \right) = \\ = \frac{0,1 \cdot X_p \cdot n}{V \cdot d} \left(\frac{\text{г}}{100\text{г соку}} \text{ або у \% до маси соку} \right) \quad (2)$$

де X_p – вміст кремнію (мг), який визначено за формулою (1); n – коефіцієнт розбавлення соку; V – об'єм проби розбавленого соку, взятої для аналізу (25 см^3); d – густина розчину, г/см^3 .

Для переведення результатів визначення вмісту кремнію у концентрації SiO_2 або SiO_3^{2-} отримані величини C_{Si} необхідно помножити відповідно на коефіцієнт 2,1 або 2,7.

На наступному етапі були проведені дослідження з метою вивчення руху кремнію по стадіям очищення соку при введенні АК в дифузійний сік ($3,5 \cdot 10^{-3}\%$ Si до м.с.) [5] для додаткового очищення дифузійного соку із застосуванням розробленого уточненого методу визначення вмісту Si у напівпродуктах цукрового виробництва.

При введенні раціональної кількості АК в дифузійний сік ($3,5 \cdot 10^{-3}\%$ Si до м.с.) [3] на попередній дефекації (ППД) кремній видаляється майже на 80%, на основній же дефекації (ОД) його вміст збільшується у 3 рази за рахунок надходження кремнію з вапняним молоком і часткового розкладання переддефекаційного осаду в умовах високої лужності (Рис. 1) [4]. Максимальне видалення кремнію має місце на I сатурації (1 сат). Відомо, що залишковий вміст кремнію в очищених соках складає на рівні $(2 \dots 7) \cdot 10^{-4}\%$ Si до маси соку [6].

Згідно одержаних нами результатів, вміст кремнію в соку II сатурації (2 сат) (у схемі з обробленням дифузійного соку АК) не є загрозливим з точки зору накипеутворення під час випарювання соку до сиропу і становить $\sim 1 \cdot 10^{-4}\%$ Si.



Рис. 1. Вміст кремнію в типовій схемі очищення та у схемі з використанням активованої кремнієвої кислоти для додаткового очищення дифузійного соку

Отже, використання АК для додаткового очищення дифузійного соку є перспективним і можливим (з точки зору мінімізації накипоутворення на поверхні нагріву випарної установки).

Список літератури

1. Baier, H. Scales in evaporation/Baier Helmut, Praus Hans Joachim // International Sugar Journal. — 2003. — № 1258. — P.475—480.
2. Бугаенко, И.Ф., Самолова Т.Н., Ишина Е.П., Сапронов А.Р. Укрупнение частиц сока I сатурации при применении флокулянтов // Сахарная промышленность. — 1983. — №5. — С.34 — 37.

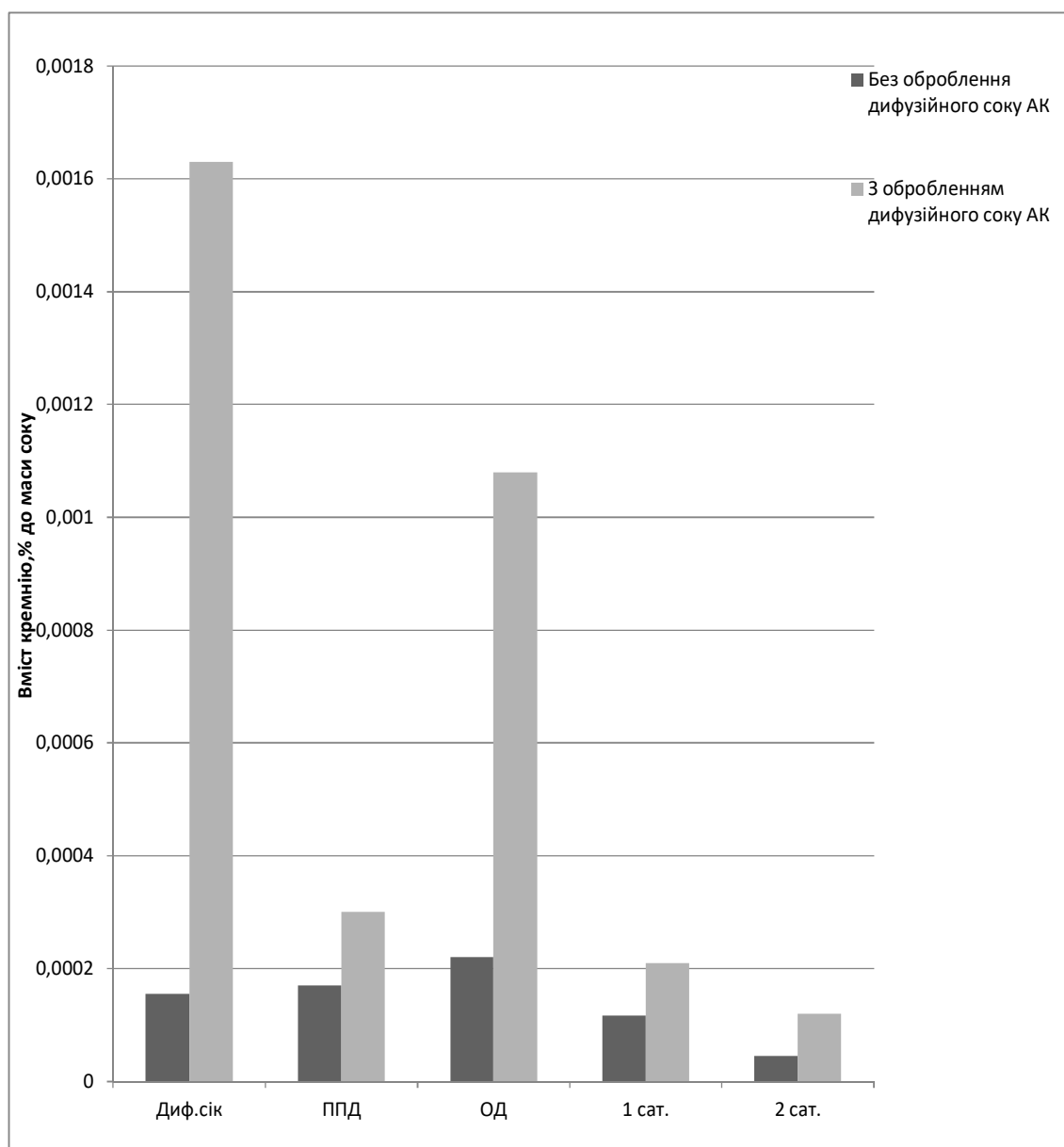
3. Патент 33261 UA, МПК C13D3/00 (2006). Спосіб очищення дифузійного соку / Л. П. Рева, Н. М. Пушанко, С. А. Замура ; заявник Національний університет харчових технологій. — заявл. 26.02.2008 ; опубл. 10.06.2008, Бюл. №11, 2008 р.

4. Рева, Л.П., Пушанко Н.М., Замура С.А. Рух кремнію в напівпродуктах бурякоцукрового виробництва при використанні кремнієвмісних реагентів для додаткового очищення дифузійного соку // Цукор України. — 2015. — №11 (119). — С.12 — 14. Цукор України – К. – 2015, №11 (119) – С. 44-46.

5. Рева, Л.П., Пушанко Н.М., Замура С.А. Визначення вмісту кремнію у соках бурякоцукрового виробництва фотоколориметричним методом // Цукор України. — 2007. — №4. — С.12 — 14.

6. Савостин, А.В. Движение силикатов по верстату завода/ А.В. Савостин // Сахарная промышленность. — 1994. — №6. — С.18 — 21.

МЕДІАНАЗВИ ТА ЇХНІ ТИПОЛОГІЧНІ РІЗНОВИДИ

Шульська Н.

кандидат філологічних наук
доцент кафедри соціальних комунікацій
Східноєвропейський національний університет імені Лесі Українки

Римар Н.

кандидат філологічних наук
асистент кафедри славістичної філології, педагогіки та методики викладання
Білоцерківський національний аграрний університет

Оскільки медіаназви – це те, на чому постійно повинна бути зосереджена увага як авторів публікацій, то виділення їх типологічних характеристик та класифікаційних ознак – пріоритетне завдання сучасних наукових студій. Теоретики-журналістикознавці намагаються поділити заголовки за різними критеріями. Як наслідок, у науковій та довідковій літературі існує кілька різнохарактерних підходів до їх класифікування (семантичний, структурний, стилістичний). Деякі дослідники поділяють думку колег й погоджуються з певною класифікацією, інші – пропонують частково іншу, хтось взагалі має власне бачення того, якими можуть бути назви журналістських публікацій.

Більшість науковців класифікують журналістські заголовки за функціональним принципом і виділяють такі типи: *основні* (або *головні*); *підзаголовки*; *внутрішні підзаголовки*; *надзаголовки*; *рубрики*; *шапки* [1, с. 6]. Деякі вчені, пропонуючи типологію медіаназв, ураховують варіанти комбінування з іншими елементами, спосіб дублюванням змісту, ідеї, теми, думки матеріалу: 1) заголовок, який може повторювати один чи кілька другорядних елементів тексту (тему, ідею, тезу); 2) заголовок, що повторює один або кілька елементів змісту; 3) заголовок, який не повторює жодного елемента змісту тексту [1, с. 6].

Частина дослідників класифікують заголовки за характером змістового подання інформації на: *інформаційні* (найчастіше використовують у подієвій інформації); *спонукально-наказові* (поширені у тоталітарній журналістиці з її директивним характером, але трапляються й у сьогоденній практиці); *проблемні* (дуже поширені в сучасній журналістиці, стилістично можуть бути виражені у формі питального речення або через зіставлення двох явищ); *констатуючо-описові*; *рекламно-інтригуючі* (мають певний елемент загадковості, несподіваності, сенсаційності) [2, с. 87].

М. Тимошик пропонує власну класифікацію заголовків за такими ознаками: змістом (*тематичні прості*, *тематичні складні*); формою зображення (*нумераційні*, *літерні*, *німі*); місцем розташування (*заголовок на шмуцтитулі*, *заголовок шапкою*, *заголовок у розріз із текстом*, *заголовок у підбір із текстом*, *заголовок віконцем*, *заголовок боковиком*) [3, с. 252–256].

В. Іванов виділяє кілька класифікаційних ознак медіаназв. Зокрема, за способом поліграфічного виконання всі заголовки в газеті поділяють на *набірні* та *клішовані*. У свою чергу набірні заголовки поділяються на ті, що виконуються шрифтами ручного і машинного набору. Залежно від призначення, ролі, яку заголовки виконують на газетній

шпальті, дослідник подає такі їх типи: основні (головні), підзаголовки, внутрішні підзаголовки, надзаголовки, рубрики, шапки [4, с. 114].

Залежно від оформлення назв журналістських текстів В. Шевченко поділяє їх на два види: *шрифтові* та *зображальні*. Шрифтові заголовки можуть бути виділені лише титульними шрифтами або збільшеними проміжками, а можуть відкреслюватися лініями, рамками, встановлюватися на плашках, виворітках, поверх зображальних елементів. Зображальні заголовні компоненти умовно поділяються на три групи: *текстові* – мальованими літерами, *символічні* – у вигляді емблеми, зображення, логотипу і *комбіновані*, або *зображально-текстові* – монтаж з літер і ілюстрації [5, с. 392]. Зображальні заголовки можуть застосовуватися в двох випадках: для заміни назви рубрики, шапки або заголовка, наприклад, у гороскопі символізує знаки зодіаку, та як доповнення до заголовного компоненту з символічною вказівкою на його зміст [6, с. 67].

Активно використовують й інші критерії поділу. Зокрема, А. Тертичний за метою емоційного впливу на аудиторію виділяє такі типи заголовків: *інтригуючі*, *страшні*, *карколомні*, *скандальні*, *інтимні* [7, с. 82]. Сучасний український дослідник В. Й. Здоровага за змістовим наповненням класифікує *інформаційний*, *спонукально-наказовий*, *проблемний*, *констатуючо-описовий*, *рекламно-інтригуючий* заголовки [2, с. 108–109].

Показовою у цьому контексті є класифікація, яку подає Є. Лазарева. Залежно від того, повністю чи не повністю відображений в заголовках той чи інший елемент тексту, їх поділяють на *повноінформативні* (які повністю актуалізують смисловий компонент тексту); *неповноінформативні* (пунктирні, які не повністю актуалізують смисловий компонент тексту). Повноінформативні заголовки структурують на *номінативні* (називають тему всього тексту) та *предикативні* (представляють розгорнуту тезу, яка містить предмет розмови і його предикат) [8, с. 14].

Існує також класифікація, що базується на повноті/неповноті висвітлення в заголовках того чи іншого елемента тексту, тобто на рівні інформативності. Виділяють *повно інформаційні* заголовки, у яких повністю з реалізований смисловий компонент матеріалу, і *пунктирні*, що не повною мірою відображають змістовий компонент [9, с. 14]. З погляду композиційної функції розрізняють два типи заголовків. До першого типу відносять назви, які тим чи іншим способом показують, «як текст розчленований на частини». До другого – заголовки, які поєднують «в один комплексний текст різні матеріали, об'єднані однією темою» [9, с. 17].

За способом поліграфічного виконання всі заголовки в друкованих виданнях поділяються на: *набірні* (можуть виконуватися шрифтами ручного і машинного набору); *клішовані*.

Також прийнято заголовки поділяти в залежності від їх призначення, ролі, яку вони виконують на газетній шпальті на *основний*, *підзаголовок*, *внутрішній підзаголовок*, *надзаголовок*, *рубрика*, «шапка» [4, с. 117]. Основний (головний) заголовок – це і є назва будь-якого журналістського матеріалу. Рубрика покликана конкретизувати заголовок, напрям висвітлення події чи подання інформації, її жанр. Найчастіше виражена словом або словосполученням, які графічно відокремлені від тексту. У друкованих виданнях розміщуються над заголовками. Підзаголовок слугує для того, аби деталізувати, пояснити, уточнити, іноді розвинути основну думку.

Внутрішній підзаголовок доповнює основний заголовок. Основна його мета – розділити великий за обсягом текст на частини. Це роблять для кращого сприйняття викладеного матеріалу. Надзаголовок використовують, аби наголосити на основній думці журналістського матеріалу. Він зазвичай точний, конкретний, вичерпний. «Шапка» покликана об'єднати кілька публікацій, які розміщені на одній сторінці й мають свої заголовки. Призначення «шапки» – кількома влучними словами висловити зміст журналістських творів й привернути увагу читацької аудиторії. Найчастіше вона використовується на розгортках, полосах, блоках матеріалів, які розповідають про різні сторони однієї теми. Притаманна для тематичних сторінок у газеті.

Варто наголосити, що заголовки поділяють і в залежності від їх оформлення. Дослідники виділяють *шрифтові* та *зображальні*. Якщо говорити про шрифтові, то вони на сторінці можуть бути виділені лише різноманітними шрифтами: курсив, жирний, лише великі літери, підкреслені слова, допускають навіть рамки та розміщення поверх ілюстрацій. Зображальні заголовки зазвичай невеликого розміру й можуть слугувати для заміни назви рубрики, шапки або заголовка, наприклад, у гороскопі символізує знаки зодіаку, та як доповнення до заголовного компоненту з символічною вказівкою на його зміст [6, с. 67].

Традиційним є підхід, коли серед заголовків виділяють три основні типи: *заголовки з прямим відображенням теми*; *заголовки з прямим відображенням ідеї*; *заголовки з опосередкованим відображенням теми й ідеї через образ*. Види заголовків, виділених у текстах, збігаються з функціями, які вони виконують: інформативні – прямо та безпосередньо інформують читача; експресивні – інтригують, зацікавлюють читача; актуалізуючі – стимулюють мислення читача, викликають певні асоціації [9, с. 20].

В. Михайленко зауважує, що кожен із наведених видів заголовків у свою чергу поділяється на підвиди. Інформативна група заголовків поділяється на: *заголовок-звертання*; *прямий заголовок*; *заголовок-цитату*. Експресивні заголовки інтригують, зацікавлюють, несуть у собі елемент сенсаційності. Вони можуть бути побудовані на грі слів (заголовок-символ і заголовок-каламбур), коли хоча б одне слово має щонайменше два значення. Через це повне сприйняття заголовка стає можливим лише після прочитання тексту. Іноді, вживаючи гру слів, у заголовок вкладають певний символ. Актуалізуючі заголовки зорієнтовані на ерудицію читача. У них використовують відомий вислів (чи його перифраз), прислів'я (чи уривки прислів'я), назви відомих творів. Якщо таке висловлювання асоціюється з новим фактом (подією), то такий заголовок задіює асоціативне мислення [10, с. 240]. Важливо розмежовувати заголовок і хедлайн, що за всіма зовнішніми ознаками є подібними. В. Михайленко зазначає, що «хедлайн – це один з елементів новинного тексту, вироблений у західній журналістиці. Він застосовується в органічному взаємозв'язку з такими елементами текстів, як лід і корпус: у хедлайнні викладається суть новини, в ліді вона поглиблюється, а в корпусі доповнюється другорядними деталями» [10, с. 241].

Отже, зробити висновок, що заголовок має бути таким, щоб реципієнт захотів прочитати увесь текст. Він повинен бути самобутнім і оригінальним. Влучно дібраний заголовок до журналістської публікації здатен пробудити інтерес до написаного й спонукати до прочитання тексту. Для того, аби його правильно й цікаво сформулювати, потрібен талант, досвід і велика професійна майстерність автора.

Список літератури

1. Солодка Л. І. Лексико-семантичні особливості газетних заголовків : автореф. дис... канд. наук із соціальних комунікацій. Київ, 2008. 14 с.
2. Здоровега В. Й. Теорія і методика журналістської творчості : підручн. 2-ге вид., перероб. і допов. Львів : ПАІС, 2004. 268 с.
3. Тимошик М. Книга для автора, редактора, видавця : практ. посібн. 2-ге вид., стереотипне. Київ : Наша культура і наука, 2006. 560 с.
4. Іванов В. Техніка оформлення газети : курс лекцій. Київ : Знання, 2000. 222с.
5. Шевченко В. Е. Заголовки як спосіб впливу на суспільну свідомість // Наук. записки Луган. нац. пед. ун-ту : [зб. наук. праць]. Серія «Філологічні науки» : у 3-х т. Луганськ : Альма-матер, 2004. Вип. 5. Т. 1. С. 388–397.
6. Шевченко В. Е. Система рубрикації газети – основа її архітектонічної організації // Наук. записки Інституту журналістики. Київ, 2001. Т. 2. С. 53–69.
7. Тертычный А. Заголовок – слово главное // Журналист. 2004. №1. С. 80–82.
8. Лазарева Э. А. Заголовок в газете : учеб. пособие для студентов-журналистов. Свердловск : Изд-во Урал. ун-та, 1989. 96 с.
9. Різун В. Нариси про текст. Теоретичні питання комунікації і тексту / [В. В. Різун, А. І. Мамалига, М. Д. Феллер]. К. : РВЦ «Київський університет», 1998. 336 с.
10. Михайленко В. Заголовковий комплекс як базовий елемент журналістського тексту // Наукові записки Інституту журналістики. 2013. Т. 50. Січень–березень. С. 239–244.