



ВІННИЦЬКИЙ КООПЕРАТИВНИЙ ІНСТИТУТ  
WYŻSZA SZKOŁA EKONOMII, PRAWA I NAUK  
MEDYCZNYCH IM. PROF. E. LIPIŃSKIEGO W KIELCACH



# **«СУЧАСНІ ТЕНДЕНЦІЇ РОЗВИТКУ НАУКИ ТА ОСВІТИ В УМОВАХ ЄВРОІНТЕГРАЦІЇ»**

*Тези доповідей та статей учасників  
Міжнародної науково-практичної конференції*

29-30 березня 2022 р.  
ВІННИЦЯ

Свідоцтво про державну реєстрацію друкованого засобу масової інформації.

Серія ВЦ № 794-152-р від 23.09.2010 р.

Друкується за рішенням Вченої ради Вінницького кооперативного інституту.  
Протокол № 7 від 20 квітня 2022 р.

### РЕДАКЦІЙНА КОЛЕГІЯ:

Голова редакційної колегії:	Драбовський А.Г., д.е.н, професор, почесний ректор Вінницького кооперативного інституту.
Заступник голови редакційної колегії:	Дибчук Л.В., к.і.н, доцент, проректор з науково-методичної роботи Вінницького кооперативного інституту.
Члени редакційної колегії:	Cisowski Waldemar, д.с.н, декан факультету права та безпеки Вищої школи економіки, права та медичних наук ім. проф. Едварда Ліпінського (м. Кельце, Польща); Колотій С.В., к.е.н., в.о. ректора Вінницького кооперативного інституту; Нагорняк С.В., к.п.н., проректор з навчально-педагогічної роботи Вінницького кооперативного інституту; Кашпрук Ю.А., к.е.н, проректор із дистанційної та заочної освіти Вінницького кооперативного інституту; Драбовська В.А., к.філол.н., доцент, завідувач відділу міжнародних зв'язків; Морозова Л.П., д.ф.н., професор кафедри економічної теорії, фундаментальних та соціально-гуманітарних дисциплін Вінницького кооперативного інституту; Іванюта П.В., д.держ.упр., професор кафедри менеджменту, маркетингу та підприємництва Вінницького кооперативного інституту.

Технічний секретар: Рябченко Г.В.

Редакційна колегія не несе відповідальності за зміст тез та статей, матеріали друкуються в редакції і мовою авторів.

Збірник містить публікації викладачів, практичних працівників та молодих вчених, котрі взяли участь у роботі Міжнародної науково-практичної конференції, в якій висвітлено сучасні тенденції розвитку науки та освіти в умовах євроінтеграції.

Сучасні тенденції розвитку науки та освіти в умовах євроінтеграції: Міжнародна науково-практична конференція, м. Вінниця, 29-30 березня 2022 р.: [тези та статті] / ред.кол.: Драбовський А.Г., Дибчук Л.В. [та ін.]. – Вінниця: Вінницький кооперативний інститут, 2022. – 290 с.

Видається в авторській редакції.

## ЗМІСТ

### СЕКЦІЯ 01. Сільськогосподарські науки

<b>Лозова Т.П.</b> <b>ІНОЗЕМНИЙ ДОСВІД ФУНКЦІОНУВАННЯ РИНКУ ПЛОДІВ ТА ЯГІД: УРОКИ ДЛЯ УКРАЇНИ.....</b>	<b>11</b>
---	-----------

### СЕКЦІЯ 03. Біологічні науки

<b>Пюрко О.Є., Созанська Г.В.</b> <b>ЕНДО-ФЕНОТИПІЧНІ ПЕРЕБУДОВИ ФОТОСИНТЕЗУЮЧОГО ОРГАНУ ВОДНИХ РОСЛИН (РІД NYMPHAEAE L.).....</b>	<b>13</b>
---	-----------

### СЕКЦІЯ 04. Медичні науки

<b>Іваніків Н.М., Вайдич Б.М.</b> <b>ПСИХОСОЦІАЛЬНІ ФАКТОРИ ТА РЕАБІЛІТАЦІЯ ПІСЛЯ ПЕРЕЛОМУ СТЕГНА.....</b>	<b>17</b>
<b>Dr. Tamimi Majd</b> <b>EFFICACY, ACCERTABILITY, AND SAFETY OF MUSCLE RELAXANTS FOR ADULTS WITH NON- SPECIFIC LOW BACK PAIN: SYSTEMATIC REVIEW AND META-ANALYSIS.....</b>	<b>19</b>
<b>Іваніків Н.М., Коцюба В.В.</b> <b>РЕАБІЛІТАЦІЯ ДІТЕЙ ТА ПІДЛІТКІВ ПРИ ГІПЕРАКТИВНОСТІ .....</b>	<b>26</b>
<b>Іваніків Н.М. Караба Р.І.</b> <b>СПІНАЛЬНА М'ЯЗОВА АТРОФІЯ. ЇЇ ТИПИ, СИМПТОМИ ТА ЛІКУВАННЯ.....</b>	<b>29</b>
<b>Іваніків Н.М., Ключник Ю.І.</b> <b>НЕОБХІДНІСТЬ МАСАЖУ ДЛЯ НЕДОНОШЕНИХ ДІТОК.....</b>	<b>30</b>
<b>Іваніків Н.М., Кушнір А.А.</b> <b>ДИТЯЧИЙ ЦЕРЕБРАЛЬНИЙ ПАРАЛІЧ, ФОРМИ ТА ПРИЧИНИ РОЗВИТКУ.....</b>	<b>32</b>
<b>Іваніків Н.М., Іванець С.І.</b> <b>ВІДНОВНА ТЕРАПІЯ ПІСЛЯ ІНСУЛЬТУ.....</b>	<b>34</b>
<b>Пильгук О.С., Загорулько Г.А.</b> <b>ВПЛИВ ВІЙСЬКОВОГО СТАНУ НА ХАРЧОВУ СКЛАДОВУ ДІТЕЙ...</b>	<b>36</b>
<b>Wiktorja Białoszycka, Білошицький В.В.</b> <b>ПЕРВИННИЙ КАШЛЬОВИЙ ГОЛОВНИЙ БІЛЬ (PRIMARY COUGH HEADACHE) КЛІНІЧНИЙ ВИПАДОК.....</b>	<b>39</b>
<b>Żanna Loretta Białoszycka, Істошин В.М.</b> <b>ЗМІНИ МЕТАБОЛІЧНОЇ АКТИВНОСТІ ЛЕГЕНЬ ЩУРІВ ПРИ ЕКСПЕРИМЕНТАЛЬНОМУ ДЕФІЦИТІ ВІТАМІНУ Е.....</b>	<b>40</b>
<b>Monika Małgorzata Białoszycka, Істошин В.М.</b> <b>ДИКАНУРІЯ ПРИ ЗАГОСТРЕННІ ХРОНІЧНОГО ПАНКРЕАТИТУ...</b>	<b>41</b>

### СЕКЦІЯ 07. Технічні науки

<b>Криворучко О.В., Костюк Ю.В., Самойленко Ю.О.</b> <b>МЕТОДОЛОГІЯ ІНТЕЛЕКТУАЛЬНОЇ ПІДТРИМКИ ПРИЙНЯТТЯ РІШЕНЬ НА ОСНОВІ НЕЧІТКИХ КОГНІТИВНИХ КАРТ.....</b>	<b>43</b>
<b>Федотова М.О., Скриннік І.О., Дідик О.К.</b> <b>СУЧАСНІ АВТОМАТИЗОВАНІ СИСТЕМИ КОНТРОЛЮ ЗА ПРОЦЕСОМ ЗБЕРІГАННЯ ЗЕРНОВОЇ МАСИ.....</b>	<b>45</b>

<b>Горобець Л.В.</b>	
<b>ПІДГОТОВКА ДО ВПРОВАДЖЕННЯ ІНФОРМАЦІЙНИХ СИСТЕМ УПРАВЛІННЯ БІЗНЕСОМ.....</b>	<b>52</b>
<b>Худоярова О.С.</b>	
<b>КОМПЛЕКСНИЙ ПІДХІД В ТЕХНОЛОГІЇ ОЧИЩЕННЯ ПРОМИСЛОВИХ СТОКІВ РІЗНИХ ВИРОБНИЦТВ.....</b>	<b>53</b>
<b>Слободяник В.Г., Криховець О.В.</b>	
<b>ЗНОСОСТІЙКІСТЬ ПОВЕРХНІ ЗАДРУКОВАНИХ ПАПЕРІВ.....</b>	<b>55</b>
<b>СЕКЦІЯ 08. Фізико-математичні науки</b>	
<b>Паламарчук С.І.</b>	
<b>НЕСТАНДАРТНІ ЗАНЯТТЯ З ФІЗИКИ. ЯК ЗАСІБ АКТИВІЗАЦІЇ ПІЗНАВАЛЬНОЇ ДІЯЛЬНОСТІ СТУДЕНТІВ.....</b>	<b>57</b>
<b>СЕКЦІЯ 09. Географічні науки</b>	
<b>Луговська О.П.</b>	
<b>СУЧАСНІ ТЕНДЕНЦІЇ КУЛЬТУРИ ГЕОГРАФІЇ В УМОВАХ ЄВРОІНТЕГРАЦІЇ.....</b>	<b>60</b>
<b>СЕКЦІЯ 10. Туризм</b>	
<b>Мерчанський В.В.</b>	
<b>РОЛЬ СІЛЬСЬКОГО ПІДПРИЄМНИЦТВА У РОЗВИТКУ ТУРИСТИЧНОЇ ТА КРАЄЗНАВЧОЇ ДІЯЛЬНОСТІ.....</b>	<b>62</b>
<b>Лисюк Т.В., Терещук О.С., Білецький Ю.В.</b>	
<b>ЕКСКУРСІЙНИЙ ПОТЕНЦІАЛ ОДЕСЬКОЇ ОБЛАСТІ.....</b>	<b>64</b>
<b>СЕКЦІЯ 13. Педагогічні науки</b>	
<b>Акімова О.М., Одарченко В.І.</b>	
<b>ПРОФЕСІЙНИЙ ІМІДЖ ВЧИТЕЛЯ ПОЧАТКОВИХ КЛАСІВ ЯК СКЛАДОВА ЧАСТИНА ПРОЦЕДУРИ СЕРТИФІКАЦІЇ.....</b>	<b>67</b>
<b>Іваніків Н.М., Зубкович С.І.</b>	
<b>ФОРМУВАННЯ НАВИЧОК ЗДОРОВОГО СПОСОБУ ЖИТТЯ СТУДЕНТІВ ЗАСОБОМ ФІЗИЧНОГО ВИХОВАННЯ.....</b>	<b>68</b>
<b>Іваніків Н.М., Пащенко А.О.</b>	
<b>СОЦІАЛЬНИЙ ТА ТВОРЧИЙ АСПЕКТ ЖИТТЯ ЛЮДЕЙ З ОБМЕЖЕННЯМИ ЖИТТЄДІЯЛЬНОСТІ.....</b>	<b>70</b>
<b>Іваніків Н.М., Бечкало В.З.</b>	
<b>ЗДОРОВИЙ СПОСІБ ЖИТТЯ – ОСНОВНЕ ПРАВИЛО СЬОГОДЕННЯ..</b>	<b>72</b>
<b>Почтар І.О.</b>	
<b>ВИКОРИСТАННЯ ІНФОРМАЦІЙНИХ ТЕХНОЛОГІЙ В ОСВІТНЬОМУ ПРОЦЕСІ: ПСИХОЛОГО-ПЕДАГОГІЧНІ АСПЕКТИ...</b>	<b>73</b>
<b>Христова Т.Є., Карпуша А.А.</b>	
<b>ВДОСКОНАЛЕННЯ ФІЗКУЛЬТУРНО-ОЗДОРОВЧОЇ РОБОТИ В ПОЧАТКОВІЙ ШКОЛІ СІЛЬСЬКОЇ МІСЦЕВОСТІ.....</b>	<b>76</b>
<b>Омельченко О.С.</b>	
<b>ВДОСКОНАЛЕННЯ СИЛОВОЇ ТА СПЕЦІАЛЬНОЇ ВИТРИВАЛОСТІ ВЕСЛЯРІВ У ПРИБЕРЕЖНОМУ ВЕСЛУВАННІ НА ЕТАПІ СПЕЦІАЛІЗОВАНОЇ БАЗОВОЇ ПІДГОТОВКИ.....</b>	<b>79</b>
<b>Коваль Ю.А., Столяренко О.В.</b>	
<b>ГЛОБАЛІЗАЦІЯ В РУСЛІ ЕКОЛОГІЧНИХ ПРОБЛЕМ ЛЮДСТВА І ВИХОВАННЯ ГУМАНІСТИЧНИХ ЦІННОСТЕЙ.....</b>	<b>81</b>

<b>Рубан А.К.</b> <b>ПЕДАГОГІЧНІ УМОВИ ФОРМУВАННЯ УСТАНОВКИ НА</b> <b>ЗДОРОВИЙ СПОСІБ ЖИТТЯ У ПІДЛІТКІВ В ПРОЦЕСІ</b> <b>ПОЗАКЛАСНОЇ ВИХОВНОЇ РОБОТИ.....</b>	<b>83</b>
<b>Соловей Ю.О.</b> <b>ПРОФЕСІЙНИЙ РОЗВИТОК ДИРЕКТОРА ЗАКЛАДУ ДОШКІЛЬНОЇ</b> <b>ОСВІТИ В УМОВАХ ЄВРОІНТЕГРАЦІЇ УКРАЇНИ.....</b>	<b>86</b>
<b>Замрозевич-Шадрина С.Р.</b> <b>ВИХІДНІ КАТЕГОРІЇ ТЕОРІЇ ТА МЕТОДИКИ ФІЗИЧНОЇ</b> <b>КУЛЬТУРИ.....</b>	<b>88</b>
<b>Фастова А.С., Єфімов Д.В.</b> <b>ВИКОРИСТАННЯ КОМП'ЮТЕРНИХ ТЕХНОЛОГІЙ У НАВЧАННІ</b> <b>ІНОЗЕМНИМ МОВАМ.....</b>	<b>89</b>
<b>Гриньова М.В.</b> <b>ЗДАТНІСТЬ ДО ІНТЕЛЕКТУАЛЬНОГО ЛІДЕРСТВА ЯК</b> <b>ХАРАКТЕРИСТИКА УСПІШНОЇ ОСОБИСТОСТІ.....</b>	<b>91</b>
<b>Шквир О.Л.</b> <b>ДО ПИТАННЯ ВДОСКОНАЛЕННЯ ПІДГОТОВКИ МАЙБУТНІХ</b> <b>УЧИТЕЛІВ ПОЧАТКОВИХ КЛАСІВ ЗАКЛАДУ ЗАГАЛЬНОЇ</b> <b>СЕРЕДНЬОЇ ОСВІТИ.....</b>	<b>93</b>
<b>Рібцун Ю.В.</b> <b>ОСВІТНІЙ КУРС НА ЄВРОІНТЕГРАЦІЮ: РІВНІ ПІДТРИМКИ ДІТЕЙ</b> <b>З ПОРУШЕННЯМИ ТЕМПО-РИТМІЧНОЇ СКЛАДОВОЇ</b> <b>МОВЛЕННЯ.....</b>	<b>95</b>
<b>Рашина І.О.</b> <b>ВИКОРИСТАННЯ ПЕДАГОГІЧНИХ ТЕХНОЛОГІЙ У</b> <b>НАВЧАЛЬНОМУ ПРОЦЕСІ ІНКЛЮЗИВНОГО КЛАСУ.....</b>	<b>98</b>
<b>Цибульська В.В., Безверхня Г.В.</b> <b>АДЕКВАТНІСТЬ САМООЦІНКИ СТУДЕНТКАМИ ПЕДАГОГІЧНИХ</b> <b>СПЕЦІАЛЬНОСТЕЙ СВОЇХ ФІЗИЧНИХ ЗДІБНОСТЕЙ.....</b>	<b>100</b>
<b>Шляпець О.М., Павлик О.</b> <b>ДОСЛІДНО-ЕКСПЕРИМЕНТАЛЬНА РОБОТА З ФОРМУВАННЯ</b> <b>ТВОРЧОГО МИСЛЕННЯ УЧНІВ З КЛАСУ У ПРОЦЕСІ ВИВЧЕННЯ</b> <b>УКРАЇНСЬКОЇ МОВИ.....</b>	<b>102</b>
<b>Ніколаеску І.О., Панченко О.О.</b> <b>ВІРТУАЛЬНА ВЗАЄМОДІЯ УЧАСНИКІВ ОСВІТНЬОГО ПРОЦЕСУ</b> <b>ЯК ЧИННИК МОДЕРНІЗАЦІЇ ІНФОРМАЦІЙНО-</b> <b>КОМУНІКАЦІЙНОГО СЕРЕДОВИЩА У ВИЩІЙ ШКОЛІ.....</b>	<b>108</b>
<b>Лапшина О.О., Комочкова О.Д., Кривенко В.М., Никитюк Т.В.</b> <b>РІЗНОВЕКТОРНІСТЬ ПРЕДМЕТНОЇ СПЕЦИФІКИ ПРОФЕСІЙНОЇ</b> <b>ПІДГОТОВКИ ФАХІВЦІВ З ЛІНГВІСТИКИ В УКРАЇНІ ТА ВЕЛИКІЙ</b> <b>БРИТАНІЇ.....</b>	<b>111</b>
<b>Христова Т.Є., Гинкован В.В.</b> <b>СПОРТИВНО-ІГРОВА ДІЯЛЬНІСТЬ В СИСТЕМІ ПРОФЕСІЙНОЇ</b> <b>ПІДГОТОВКИ МАЙБУТНЬОГО ВЧИТЕЛЯ ФІЗИЧНОЇ КУЛЬТУРИ....</b>	<b>114</b>
<b>Сміліченко Г.О., Сміліченко Я.Б.</b> <b>ІНФОРМАЦІЙНО-КОМУНІКАЦІЙНІ ТЕХНОЛОГІЇ ЯК ЗАСІБ</b> <b>НАВЧАННЯ ЗДОБУВАЧІВ ВИЩОЇ ОСВІТИ.....</b>	<b>117</b>
<b>Осадчук Д.М., Замрозевич-Шадрина С.Р.</b> <b>ТЕОРЕТИЧНІ ОСНОВИ РОЗВИТКУ ЛОГІЧНОГО МИСЛЕННЯ</b> <b>МОЛОДШИХ ШКОЛЯРІВ.....</b>	<b>119</b>

<b>Lysak H.O.</b>	
<b>THE QUALITY OF COURSES IN OPEN LEARNING.....</b>	<b>121</b>
<b>Береженна Л.Ю., Нікішина А.О., Костюк Я.П., Пахальчук Н.О.</b>	
<b>АКТИВІЗАЦІЯ РУХОВОЇ АКТИВНОСТІ ДІТЕЙ ДОШКІЛЬНОГО ВІКУ ЗАСОБАМИ ФІТБОЛ-ГІМНАСТИКИ.....</b>	<b>122</b>
<b>Кравченко Т.П., Данилко В.М.</b>	
<b>ПРОЦЕС ВДОСКОНАЛЕННЯ ПРОФЕСІЙНО-ВАЖЛИВИХ ЯКОСТЕЙ В СТУДЕНТІВ, ЩО СПРИЯТИМЕ СТВОРЕННЮ ЦІННОСТІ ФІЗИЧНОЇ АКТИВНОСТІ.....</b>	<b>123</b>
<b>Рогульська О.О.</b>	
<b>ФОРМУВАННЯ «SOFT SKILLS» В УЧАСНИКІВ ОСВІТНЬОГО ПРОЦЕСУ ЗВО.....</b>	<b>126</b>
<b>Ашихміна Н. В.</b>	
<b>ДЕЯКІ АНТРОПОЛОГІЧНІ ОСНОВИ МУЗИЧНОЇ ОСВІТИ.....</b>	<b>128</b>
<b>Дорофєєва В.С., Павлик О.А.</b>	
<b>МЕТОДИЧНА СИСТЕМА «ЩОДЕННІ 5» ЯК ЗАСІБ ФОРМУВАННЯ ВМІННЯ МОЛОДШИХ ШКОЛЯРІВ ПРАЦЮВАТИ З РІЗНИМИ ВИДАМИ ТА ДЖЕРЕЛАМИ ІНФОРМАЦІЇ.....</b>	<b>130</b>
<b>Ілійчук Л.В.</b>	
<b>ВНУТРІШНЄ ЗАБЕЗПЕЧЕННЯ ЯКОСТІ ВИЩОЇ ОСВІТИ ЯК ПРІОРИТЕТНА ДОМІНАНТА ДІЯЛЬНОСТІ СУЧАСНИХ УНІВЕРСИТЕТІВ.....</b>	<b>132</b>
<b>Волошина О.В., Ясельський М.В.</b>	
<b>ДИДАКТИЧНИЙ ПОТЕНЦІАЛ ПЕДАГОГІЧНИХ СИТУАЦІЙ У ПІДГОТОВЦІ МАЙБУТНІХ УЧИТЕЛІВ.....</b>	<b>134</b>
<b>Tamara Uskova</b>	
<b>UNIQUELY IN DEMAND.....</b>	<b>136</b>
<b>Ткачук А.В., Рашина І.О.</b>	
<b>ДИДАКТИЧНА ГРА – ДІЄВИЙ ЗАСІБ АКТИВІЗАЦІЇ ПІЗНАВАЛЬНОЇ ДІЯЛЬНОСТІ МОЛОДШИХ ШКОЛЯРІВ.....</b>	<b>138</b>
<b>Цінько С.В.</b>	
<b>SOFT SKILLS ЯК ПЕРЕДУМОВА УСПІШНОГО ПРОФЕСІЙНОГО РОЗВИТКУ МАЙБУТНІХ ПЕДАГОГІВ.....</b>	<b>140</b>
<b>Мельник Т.А.</b>	
<b>ІННОВАЦІЙНА ПЕДАГОГІЧНА ДІЯЛЬНІСТЬ ВИКЛАДАЧА КОЛЕДЖУ ЯК НЕОБХІДНА УМОВА РОЗВИТКУ ФАХОВОЇ ПЕРЕДВИЩОЇ ОСВІТИ.....</b>	<b>142</b>
<b>Шеремета В.С., Галонза О.М.</b>	
<b>ВДОСКОНАЛЕННЯ ПРОЦЕСУ ФІЗИЧНОГО ВИХОВАННЯ У ЗАКЛАДАХ ФАХОВОЇ ПЕРЕДВИЩОЇ ОСВІТИ.....</b>	<b>145</b>
<b>Гончарук Г.О., Ровінський К.Б.</b>	
<b>ІННОВАЦІЙНІ ФОРМИ ЗДОРОВ'ЯЗБЕРЕЖУВАЛЬНОЇ ДІЯЛЬНОСТІ В УМОВАХ СУЧАСНОГО ЗАКЛАДУ ФАХОВОЇ ПЕРЕДВИЩОЇ ОСВІТИ.....</b>	<b>146</b>
<b>Кашуба М.М., Тунік Л.Д.</b>	
<b>СУЧАСНІ ФІЗКУЛЬТУРНО-ОЗДОРОВЧІ ТЕХНОЛОГІЇ У ФІЗИЧНОМУ ВИХОВАННІ СТУДЕНТІВ ВСП ТПФК ВНАУ.....</b>	<b>148</b>
<b>Горденко А.П.</b>	
<b>ОРГАНІЗАЦІЯ ПРОВЕДЕННЯ ЗАНЯТЬ З ФІЗИЧНОЇ КУЛЬТУРИ ЗІ СТУДЕНТАМИ ЗАКЛАДІВ ФАХОВОЇ ПЕРЕДВИЩОЇ ОСВІТИ, ЯКІ ЗА СТАНОМ ЗДОРОВ'Я ВІДНЕСЕНІ ДО МЕДИЧНИХ (ОСНОВНОЇ, ПІДГОТОВЧОЇ ТА СПЕЦІАЛЬНОЇ) ГРУП.....</b>	<b>149</b>

<b>Задачаина А.В.</b>	
<b>ПЕДАГОГІЧНІ АСПЕКТИ ПІДВИЩЕННЯ КОМПОНЕНТІВ ФІЗИЧНОГО СТАНУ ДІТЕЙ МОЛОДШОГО ШКІЛЬНОГО ВІКУ В СИСТЕМІ ФІЗИЧНОГО ВИХОВАННЯ.....</b>	<b>151</b>
<b>Коваль Ю.А., Столяренко О.В.</b>	
<b>ФОРМУВАННЯ ЕКОЛОГІЧНОЇ КУЛЬТУРИ В ОСВІТНЬОМУ СЕРЕДОВИЩІ ТЕХНІЧНИХ КОЛЕДЖІВ.....</b>	<b>153</b>
<b>Кириченко В.І., Нечерда В.Б.</b>	
<b>ДО ПРОБЛЕМИ ФОРМУВАННЯ УСПІШНОСТІ УЧНІВ СТАРШИХ КЛАСІВ ЗАКЛАДІВ ЗАГАЛЬНОЇ СЕРЕДНЬОЇ ОСВІТИ.....</b>	<b>155</b>
<b>Пюрко В.Є., Коробченко А.А.</b>	
<b>ЗАРУБІЖНИЙ ДОСВІД ПРОФЕСІЙНОЇ ПІДГОТОВКА ФАХІВЦІВ З ФІЗИЧНОЇ ТЕРАПІЇ ТА ЕРГОТЕРАПІЇ: АКСІО-ПЕДАГОГІЧНА КОМПОНЕНТА.....</b>	<b>158</b>

#### **СЕКЦІЯ 14. Психологічні науки**

<b>Мішкулинець О.О., Мойсюк Д.В.</b>	
<b>ПСИХОЛОГО-ПЕДАГОГІЧНІ АСПЕКТИ ІНДИВІДУАЛЬНОГО ПІДХОДУ ДО УЧНІВ У НАВЧАЛЬНО-ПІЗНАВАЛЬНІЙ ДІЯЛЬНОСТІ.....</b>	<b>161</b>
<b>Гусак І.М.</b>	
<b>ПРИЧИНИ ВИНИКНЕННЯ ДЕВІАНТНОЇ ПОВЕДІНКИ В ПІДЛІТКОВОМУ ВІЦІ. СОЦІАЛЬНО-ПСИХОЛОГІЧНА РОБОТА З ПРОБЛЕМНИМИ ПІДЛІТКАМИ.....</b>	<b>163</b>
<b>Бушуєва Т.В.</b>	
<b>ЗВ'ЯЗОК КОПІНГУ ТА ІНДИВІДУАЛЬНО-ПСИХОЛОГІЧНИХ ОСОБЛИВОСТЕЙ ОСОБИСТОСТІ.....</b>	<b>165</b>
<b>Гаєвська О.П.</b>	
<b>ПСИХОЛОГО-ПЕДАГОГІЧНИЙ СУПРОВІД САМОПІЗНАННЯ І САМОРОЗВИТКУ В КОНТЕКСТІ ЖИТТЄВОГО ШЛЯХУ.....</b>	<b>167</b>

#### **СЕКЦІЯ 15. Соціологічні науки**

<b>Челак Л.В., Замашкіна О.Д.</b>	
<b>ПРОФЕСІЙНЕ САМОВИРАЖЕННЯ ОСІБ З ОБМЕЖЕНИМИ МОЖЛИВОСТЯМИ.....</b>	<b>168</b>
<b>Червенкова І.К., Рубан А.К.</b>	
<b>СУЧАСНИЙ ПІДХІД РОЗУМІННЯ ПОНЯТТЯ «СОЦІАЛЬНА МЕРЕЖА» ТА ЇЇ ВПІВ НА СОЦІАЛІЗАЦІЮ ОСОБИСТОСТІ.....</b>	<b>171</b>
<b>Макогончук Н.В., Шумовецька С.П., Голярдик Н.А.</b>	
<b>ВИСВІТЛЕННЯ ГЕНДЕРУ В ЗАСОБАХ МАСОВОЇ ІНФОРМАЦІЇ.....</b>	<b>174</b>

#### **СЕКЦІЯ 18. Історичні науки**

<b>Трачук Ю.С.</b>	
<b>ЗАСТОСУВАННЯ МЕНТАЛЬНИХ КАРТ НА ЗАНЯТТЯХ З ДИСЦИПЛІНИ ІСТОРІЯ УКРАЇНИ.....</b>	<b>175</b>
<b>Руднік Д.Г., Хряпін Е.О.</b>	
<b>ВИБОРЧЕ ЗАКОНОДАВСТВО ТА ОБРАННЯ ДЕПУТАТІВ НИЖНЬОЇ ПАЛАТИ РЕЙХСТАГУ У ДРУГІЙ ПОЛОВИНІ ХІХ СТ.....</b>	<b>178</b>
<b>Тенькова З.Ю</b>	
<b>НАСЛІДКИ СТАНОВЛЕННЯ ГІДРОЕНЕРГЕТИКИ В ЦЕНТРАЛЬНІЙ УРСР.....</b>	<b>180</b>

<b>СЕКЦІЯ 20. Готельно-ресторанна справа</b>	
<b>Дмитришин Ю.П., Пиріг І.Я.</b>	
<b>ДОЦІЛЬНІСТЬ ВИКОРИСТАННЯ ЕЛЕКТРОННИХ ЧЕКІВ.....</b>	<b>182</b>

**СЕКЦІЯ 22. Філологічні науки**

<b>Гришкова Н.В.</b>	
<b>LINGUISTIC REPRESENTATION OF ANIMAL SYMBOLS IN ENGLISH ETHNIC CULTURE.....</b>	<b>184</b>
<b>Костусяк Н.М.</b>	
<b>ОРФОГРАФІЧНІ ВАРІАНТИ ЗАПОЗИЧЕНИХ СЛІВ В УКРАЇНСЬКІЙ МОВІ: СУЧАСНА МОВНА ПРАКТИКА.....</b>	<b>186</b>
<b>Дмітренко Н.Є.</b>	
<b>ОСНОВНІ ФАКТОРИ ВПЛИВУ НА ПРОЦЕС ВИВЧЕННЯ ІНОЗЕМНОЇ МОВИ У ЗВО.....</b>	<b>190</b>
<b>Межов О.Г.</b>	
<b>ЛІНГВОЮРИДИЧНІ АСПЕКТИ ВИВЧЕННЯ УКРАЇНСЬКОЇ МОВИ В ЗАКЛАДАХ ВИЩОЇ ОСВІТИ.....</b>	<b>192</b>
<b>Масицька Т.Є.</b>	
<b>ОСОБЛИВОСТІ ОРГАНІЗАЦІЇ НАВЧАЛЬНОГО ПРОЦЕСУ ДИСЦИПЛІНИ «УКРАЇНСЬКА МОВА ЗА ПРОФЕСІЙНИМ СПРЯМУВАННЯМ» ДЛЯ ЗДОБУВАЧІВ ОСВІТИ ЗА СПЕЦІАЛЬНІСТЮ «МІЖНАРОДНІ ЕКОНОМІЧНІ ВІДНОСИНИ».....</b>	<b>195</b>
<b>Каспич Г.Г.</b>	
<b>СУЧАСНА БІОГРАФІЧНА ДРАМА В АСПЕКТІ КУЛЬТУРОЛОГІЧНОЇ ІНТЕРТЕКСТУАЛЬНОСТІ.....</b>	<b>196</b>

**СЕКЦІЯ 23. Філософські науки**

<b>Морозова Л.П., Морозова О.М.</b>	
<b>ПАРАДИГМА РОЗВИТКУ НАУКИ ТА ОСВІТИ В УМОВАХ ЄВРОІНТЕГРАЦІЇ.....</b>	<b>199</b>
<b>Полякова О.О.</b>	
<b>ДО ПРОБЛЕМИ ТЕОРЕТИЧНОГО ОСМИСЛЕННЯ НУМІНОЗНОГО ТА ЙОГО ПРАКТИЧНОГО ЗАСТОСУВАННЯ У ВИКЛАДАННІ ФІЛОСОФСЬКИХ ДИСЦИПЛІН.....</b>	<b>202</b>
<b>Стеценко В.І., Галуйко Р.М.</b>	
<b>ОСОБЛИВОСТІ ІНТЕГРАЦІЇ ФІЛОСОФСЬКОЇ ДУМКИ В УКРАЇНІ У ЄВРОПЕЙСЬКИЙ ФІЛОСОФСЬКО-ОСВІТНІЙ ПРОЦЕС КІН. ХІХ – ПОЧ. ХХ ст.....</b>	<b>203</b>

**СЕКЦІЯ 24. Економічні науки**

<b>Дончак Л.Г., Шкварук Д.Г.</b>	
<b>ФІНАНСОВИЙ МЕХАНІЗМ ЗАБЕЗПЕЧЕННЯ СИСТЕМИ УПРАВЛІННЯ ЯКІСТЮ ПРОДУКЦІЇ НА ПІДПРИЄМСТВІ.....</b>	<b>206</b>
<b>Нечипоренко Т.Д., Чемерис В.О.</b>	
<b>ІНТЕРНЕТ-БАНКІНГ В УКРАЇНІ: РЕАЛІЇ ТА ПЕРСПЕКТИВИ РОЗВИТКУ.....</b>	<b>208</b>
<b>Дибчук Л.В.</b>	
<b>МОДЕЛІ УПРАВЛІННЯ БРЕНДОМ НА СУЧАСНИХ ПІДПРИЄМСТВАХ.....</b>	<b>211</b>
<b>Рабчук О.О., Нечипоренко Т.Д.</b>	
<b>ОРГАНІЗАЦІЯ БУХГАЛТЕРСЬКОГО ОБЛІКУ В КОМЕРЦІЙНИХ БАНКАХ УКРАЇНИ.....</b>	<b>213</b>



<b>Лисюк О.Г., Нечипоренко Т.Д.</b> <b>ТЕОРЕТИЧНІ АСПЕКТИ ФІНАНСОВОЇ БЕЗПЕКИ</b> <b>ПІДПРИЄМСТВА.....</b>	<b>215</b>
<b>Шелест В.А., Нечипоренко Т.Д.</b> <b>БАНКІВСЬКА СИСТЕМА УКРАЇНИ: РЕАЛІЇ ТА ПЕРСПЕКТИВИ</b> <b>РОЗВИТКУ.....</b>	<b>217</b>
<b>Ємельянова О.М., Титок В.В.</b> <b>БЕНЧМАРКІНГ ЯК ІНСТРУМЕНТ СТРАТЕГІЧНОГО КОНТРОЛІНГУ</b> <b>У БУДІВЕЛЬНІЙ ОРГАНІЗАЦІЇ.....</b>	<b>220</b>
<b>Іванюта П.В.</b> <b>ПЛАНУВАННЯ І НОРМУВАННЯ В УПРАВЛІННІ ДІЯЛЬНІСТЮ</b> <b>ПІДПРИЄМСТВА.....</b>	<b>223</b>
<b>Ваталін К.В.</b> <b>ФАКТОРИ КОНКУРЕНТОСПРОМОЖНОСТІ ПІДПРИЄМСТВА, ЇХ</b> <b>ХАРАКТЕРИСТИКА.....</b>	<b>225</b>
<b>Пиріжок С.Є.</b> <b>ОСНОВИ УПРАВЛІННЯ МАРКЕТИНГОВОЮ ДІЯЛЬНІСТЮ</b> <b>ПІДПРИЄМСТВА.....</b>	<b>226</b>
<b>Гудзь Т.П.</b> <b>РОЛЬ ІННОВАЦІЙ У ЗАБЕЗПЕЧЕННІ МАКРОЕКОНОМІЧНОЇ</b> <b>РІВНОВАГИ.....</b>	<b>229</b>
<b>Петренко М.І.</b> <b>ПЛАНУВАННЯ ЯК ФУНКЦІЯ ТА ВАЖЛИВІШЕ ЗНАЧЕННЯ</b> <b>УПРАВЛІННЯ НА ПІДПРИЄМСТВІ.....</b>	<b>232</b>
<b>Нікішина О.В., Чеботарьова Н.Й.</b> <b>ЗАХОДИ СЕЛЕКТИВНОЇ ПІДТРИМКИ ПЕРЕРОБНОГО СЕКТОРУ</b> <b>РИНКУ ЗЕРНОВИХ І ХЛІБНИХ ПРОДУКТІВ</b> <b>В УМОВАХ НЕСТАБІЛЬНОСТІ.....</b>	<b>234</b>
<b>Ніколайчук Т.О.</b> <b>УГОДИ КОНЦЕСІЇ У СФЕРІ ПЗФ УКРАЇНИ, ЯК ІНСТРУМЕНТИ</b> <b>ЕКОНОМІЧНОГО ЗРОСТАННЯ ГАЛУЗІ.....</b>	<b>237</b>
<b>Ян Буюнь</b> <b>ЗАБЕЗПЕЧЕННЯ СТІЙКОГО РОЗВИТКУ ЯК ЕФЕКТИВНА</b> <b>СТРАТЕГІЯ ПІДПРИЄМНИЦЬКОЇ ДІЯЛЬНОСТІ.....</b>	<b>239</b>
<b>Білецька Н.В., Біжан Л.В., Грицай А.Д., Блажчук А.О.</b> <b>СУЧАСНІ ТЕНДЕНЦІЇ РОЗВИТКУ ЦИФРОВОГО МАРКЕТИНГУ.....</b>	<b>241</b>
<b>Крамський С.О.</b> <b>ПРІОРИТЕТНІ ЗАХОДИ З СЕЛЕКТИВНОГО УПРАВЛІННЯ І</b> <b>РОЗВИТКУ РИНКУ ЯЄЦЬ ТА ЯЄЧНИХ ПРОДУКТІВ У ПОВОЄННИЙ</b> <b>ЧАС В ОДЕСЬКІЙ ОБЛАСТІ.....</b>	<b>243</b>
<b>Яцкевич І.В.</b> <b>УПРАВЛІННЯ ЦИФРОВИМИ ТЕХНОЛОГІЯМИ У ВОЄННИЙ</b> <b>ПЕРІОД.....</b>	<b>245</b>
<b>Олексенко Л.В.</b> <b>СКЛАДОВІ ІНФРАСТРУКТУРИ НАЦІОНАЛЬНОЇ ІННОВАЦІЙНОЇ</b> <b>СИСТЕМИ.....</b>	<b>247</b>
<b>Петруха С.В., Петруха Н.Н.</b> <b>СЕЛЬСКАЯ ЭКОНОМИКА ВОЕННОГО ВРЕМЕНИ И ГЛОБАЛЬНАЯ</b> <b>ПРОДОВОЛЬСТВЕННАЯ БЕЗОПАСНОСТЬ.....</b>	<b>251</b>
<b>Гуденко О.Д., Алексеєнко Н.М., Мазур А.О.</b> <b>ОСОБЛИВОСТІ ФУНКЦІОНУВАННЯ ТА РОЗВИТКУ ПРИРОДНО-</b> <b>РЕСУРСНОГО СЕКТОРУ В УМОВАХ ВОЄННОГО СТАНУ.....</b>	<b>253</b>

Демидьонук І.А., Тарасенко М.І., Кушнерук О.Й. СІЛЬСЬКА ЕКОНОМІКА ТА ПРОДОВОЛЬЧА БЕЗПЕКА: ПЕРМАНЕНТНА РЕВОЛЮЦІЯ ЧИ АГРАРНА КРИЗА?.....	256
Юрчук Н.П. ЗАСАДИ НИЗЬКОВУГЛЕЦЕВОГО РОЗВИТКУ ВІТЧИЗНЯНОГО СІЛЬСЬКОГО ГОСПОДАРСТВА.....	258
Свиридовська А.О., Крупельницька О.Л., Мальцев М.А. СОЦІАЛЬНИЙ ЗАХИСТ СІЛЬСЬКОГО НАСЕЛЕННЯ УКРАЇНИ В УМОВАХ ВОЄННОГО СТАНУ.....	260
Білецька Н.В., Біжан Л.В., Скорих В.О., Громовий В.В. МЕНЕДЖМЕНТ АКТИВНИХ ОПЕРАЦІЙ БАНКУ ТА ЇХ ОПТИМІЗАЦІЯ.....	262
Коляденко С.В. ТЕНДЕНЦІЇ РОЗВИТКУ СІЛЬСЬКОГО ГОСПОДАРСТВА УКРАЇНИ В УМОВАХ ЦИФРОВІЗАЦІЇ ТА ЄВРОІНТЕГРАЦІЇ.....	263
Головчук Ю.О. ІНТЕГРОВАНІ МАРКЕТИНГОВІ КОМУНІКАЦІЇ ЯК ЕЛЕМЕНТ РОЗВИТКУ ПІДПРИЄМСТВА.....	267
Буряченко Л.Ю. ІНОЗЕМНІ ІНВЕСТИЦІЇ В ЕКОНОМІЦІ УКРАЇНИ В УМОВАХ ГЛОБАЛІЗАЦІЇ.....	269

#### СЕКЦІЯ 25. Юридичні науки

Підберезних І.Є. НАЦІОНАЛЬНА БЕЗПЕКА ЯК ПРАВОВА КОНЦЕПЦІЯ У КРАЇНАХ- ЧЛЕНАХ ЄВРОПЕЙСЬКОГО СОЮЗУ.....	271
Янчук Н.Д. АКАДЕМІЧНА МОБІЛЬНІСТЬ В ПРОСТОРІ ВИЩОЇ ОСВІТИ: ПРОБЛЕМИ, ПЕРСПЕКТИВИ ТА РЕАЛІЇ.....	274
Розгон О.В. ОСОБЛИВОСТІ РЕГУЛЮВАННЯ ОРЕНДИ ПРИМІЩЕНЬ ЗВО ТА/АБО НАУКОВОЇ УСТАНОВИ — ЗАСНОВНИКА НАУКОВОГО ПАРКУ НА ПЕРІОД ДІЇ ВОЄННОГО СТАНУ: ЗАТРЕБУВАНІСТЬ ЦЬОГО ПЕРІОДУ.....	276
Подрез-Ряполова І.В. ІННОВАЦІЙНА СКЛАДОВА НАЦІОНАЛЬНОЇ БЕЗПЕКИ УКРАЇНИ....	279
Тітенко І.М., Гайдайчук Н.П. ІННОВАЦІЙНІ МЕТОДИКИ ВИКЛАДАННЯ ДИСЦИПЛІН У ЮРИДИЧНІЙ ОСВІТІ.....	282
Коваль В.С., Чернюк С.С. ВИКЛИКИ ГЛОБАЛІЗАЦІЇ ТА ЇХ ВПЛИВ НА ЮРИДИЧНУ ОСВІТУ...	284

#### СЕКЦІЯ 27. Харчові технології

Потерлевич Н.Ф. ОСОБЛИВОСТІ ВИКОРИСТАННЯ АРОМАТИЗАТОРІВ ТА СМАКОВИХ ДОБАВОК ПРИ ВИРОБНИЦТВІ КОВБАСНИХ ВИРОБІВ	286
---	-----

## **СЕКЦІЯ 01. Сільськогосподарські науки**

**Лозова Т.П.**

*к.е.н., науковий співробітник*

*Державна установа «Інститут ринку і економіко-екологічних досліджень НАН України»*

### **ІНОЗЕМНИЙ ДОСВІД ФУНКЦІОНУВАННЯ РИНКУ ПЛОДІВ ТА ЯГІД: УРОКИ ДЛЯ УКРАЇНИ**

Для підвищення ефективності функціонування логістичного ланцюга ринку плодово-ягідної продукції в Україні доцільно розглянути іноземний досвід державного регулювання даного ринку.

Малий та середній бізнес Польщі отримує вагомую підтримку держави. Фермерам на пільгових умовах надаються кредити на закупівлю сільськогосподарської техніки. Польський уряд підтримує господарства, які постраждали від погодніх умов, передбачивши кредитний портфель у розмірі 280 млн. євро [1].

Урожай ягід Польщі протягом останніх років зріс, але недостатність робочої сили та низькі закупівельні ціни на ягоди змушують фермерів частину врожаю залишати на полях. Основними ягідними культурами є суниця садова (196 тис. т.), чорна смородина (126 тис. т.), агрус (12 тис. т.), малина (116 тис. т.) та інші ягоди (90 тис. т.).

У Канаді діють різноманітні програми державної підтримки фермерів: національна програма стабілізації чистого доходу (NISA), програма уніфікації цін, програма авансових платежів та програма підтримки узгодженого рівня виробництва. В країні розроблені та функціонують програми підтримки фермерів – початківців, страхування врожаю та програма покриття збитків від шкоди диких тварин. Особливості перелічених програм: довгостроковий термін дії угоди (до 20 років), індивідуальний підхід до надання кредитів та гнучкі умови повернення коштів [2].

Малинова індустрія Канади регулюється Радою з розвитку виробництва малини: регулюються процеси збирання та переробки, засновані на кооперації виробників. Усі логістично - виробничі процеси - догляд, збір, упаковка ягід - механізовані і орієнтовані на випуск трьох основних продуктів: соку, джему та заморозки ягід. Близько 85% канадської малини вирощується у Британській Колумбії та є експортоорієнтованою [3].

Іспанія відома багатою практикою захисту інтересів аграріїв, яка передбачає купівлю полісу, як окремими виробниками, так і кооперативами. Взаємодія держави та приватного сектору покладена в основу функціонування системи страхування у країні, яка охоплює всі види сільськогосподарських підприємств. Програми підтримки в Іспанії представлені трьома формами: захист від катастрофічних ризиків (CAT), купівля страхового покриття (GRP) та нестрахова допомога (NAP). Перша програма передбачає отримання мінімальної страховки та участь у інших програмах, які фінансуються державою. За даним полісом покривається половина врожаю, що становить 55 % ринкової вартості. Окрема категорія підприємців може бути звільнена на два роки від сплати адміністративних послуг, якщо їх дохід не перевищував 20 000 дол. на місяць.

Цікавою є програма GRP, яка розглядає урожайність не конкретної ферми, а середній урожай відповідної культури в окрузі для визначення страхового покриття. Виробники отримують компенсацію автоматично, якщо урожайність не відповідає середньому рівню. Нестрахова допомога передбачає захист культур, які не попали під дію стандартних програм. Це такі культури, як груші, цитрусові та сливи. Якщо збитки склали 35% і постраждали декілька ферм, починаються виплати на відшкодування збитків [2].

У США вектор державної підтримки спрямовано на стимулювання виробництва продукції з високою доданою вартістю та впровадження інноваційних технологій. У США аграрії мають можливість отримати додаткові субсидії та дотації шляхом впровадження на

виробництві енергозберігаючих технологій, інноваційних проєктів. Для переналаштування виробництва на виготовлення продукції з доданою вартістю, розробки маркетингової стратегії та реклами власної продукції, часткового покриття заробітної плати діє «грант на додану вартість» [4]. Щорічно Міністерство сільського господарства США витрачає більше 25 млрд. дол. на дотації фермерським господарствам.

У США діють програми підтримки органічного виробництва, у тому числі плодово-ягідного. Велике значення приділяється співпраці з науковими університетами, дорадчими службами та товаровиробниками. Для ефективної реалізації бізнес-плану укладається договір між переробниками та органічними фермами, які будуть реалізувати органічну продукцію протягом двох років при державній підтримці. При успішній реалізації органічних товарів супермаркети укладають угоди з товаровиробниками на два роки. Такі дії підштовхують та поширюють розвиток органічного руху в країні [5]. В державному регулюванні аграрного сектору США застосовуються такі інструменти, як позики, податки, дотації, кредити, ціни та ін.

Вивчаючи досвід іноземних країн, Україні першочергово потрібно переглянути суми державної підтримки сільгоспвиробникам та механізми їх надання, спростити видачу позик на розвиток сільського господарства, сприяти розвитку кооперативного руху та ін.

Список використаних джерел:

1. Вигідний кредит за годину: як у Польщі підтримують фермерів URL: <https://news.agro-center.com.ua/agri-machinery/vigidnij-kredit-za-godinu-jak-u-polshhi-pidtrimujut-fermeriv-foto.html#.XUvgTYrsR1k>

2. Пільги та субсидії: як працює державна підтримка фермерів у світі URL: <https://landlord.ua/news/dymka/pilhy-ta-subsydii-iak-pratsiuie-derzhavna-pidtrymka-fermeriv-u-sviti/>

3. Вирощування малини в Канаді URL: <https://www.profihort.com/2018/06/viroshhuvannya-malini-v-kanadi/>

4. Державна підтримка 2018: зради і перемоги URL: <http://agroportal.ua/ua/publishing/lichnyi-vzglyad/gosudarstvennaya-podderzhka-2018-izmeny-i-pobedy/>

5. Eurostat Organic Farming Statistics; farm structure Surveys. Statistics in focus. Agriculture and Fisheries. 69/2012.

### СЕКЦІЯ 03. Біологічні науки

Пюрко О.Є.,  
к.б.н., доцент кафедри ботаніки і садово-паркового господарства  
Мелітопольський державний педагогічний університет імені Богдана Хмельницького,  
Созанська Г.В.,  
здобувачка ОКР «Магістр» за спеціальністю 014.05 Середня освіта  
(Біологія та здоров'я людини)  
Мелітопольський державний педагогічний університет імені Богдана Хмельницького

#### ЕНДО-ФЕНОТИПІЧНІ ПЕРЕБУДОВИ ФОТОСИНТЕЗУЮЧОГО ОРГАНУ ВОДНИХ РОСЛИН (РІД *NYMPHAEA L.*)

Біологічне різноманіття України, забезпечує екосистемні та біосферні функції живих організмів, їх угруповань та формує середовище життєдіяльності людини. Однією з найкрасивіших рослин водоймищ України можна назвати представників *Nymphaea alba L.* [1,5], які вважаються єдиним видом рослин, що мільйони років без будь-яких морфологічних змін існує у флорі України, але інформація про гістологічну характеристику фотосинтетичних органів цієї рослини у літературі обмежена. *Nymphaea alba L.* - багаторічна водяна трав'яниста кореневищна рослина родини Лататтевих. У світовій флорі рід *Nymphaea L.* представлений 60-80 видами, у культурі поширено 90 гібридів і культиварів [2,4]. У флорі України рід представлений лише двома видами: *N. alba L.* та *N. candida Presl.* [3]. Зауважимо, що найбільша таксономічна різноманітність зосереджена в тропічних і субтропічних областях обох півкуль. Питання вивчення біорізноманіття водних рослин України займають важливе місце у гідробіологічних дослідженнях, оскільки дають можливість визначити сучасний стан різних груп гідробіонтів, які розвиваються в умовах трансформації водного середовища. В зв'язку з тим, що *Nymphaea alba L.* потребує бережливого ставлення та в останні роки застосовується як декоративна рослина в штучних водоймах, вивчення її структурно-функціональних особливостей набуває все більшої актуальності.

Морфологічний аналіз фото синтезуючого органу *Nymphaea alba L.* довів, що листок округлий, цілокрайній, форма основи листової пластини серцевидна; має розміри – завширшки 130 (181) мм, завдовжки центральної жилки – 165 (198) мм. Листки довго-черешкові, з цілими краями, плаваючі, серцевидно-овальні, 12-20 (30) см завдовжки. З обох поверхонь листок вкритий одношаровим епідермісом, який захищає листок від висихання, проникнення мікроорганізмів та пошкоджень. Верхня епідерма цього органу складається із одного шару живих, щільно зімкнутих клітин, які мають звивисті обриси (рис. 1).



Рис. 1. Верхня епідерма листка *Nymphaea alba L.*

Товщина стінок неоднакова: зовнішні стінки товщі антиклінальних і внутрішніх. Розміри верхньої епідерми складають 11,5 мкм. Наші дослідження показали (рис. 1), що верхня епідерма складається з таких типів основних клітин: I тип – 7 кутові, контури звивисті, кути в суміжних межах - тупі, проекція багатокутна, кількість на 1 мм<sup>2</sup> - 50-60 шт.; II тип – 5-6 кутові, обриси звивисті, кути в суміжних межах тупі і прямі, проекція багатокутна кількість штук на 1 мм<sup>2</sup> - 80-90 шт.; III тип - 4 кутові, контури звивисті, кути в суміжних межах тупі, проекція багатокутна кількість штук на 1 мм<sup>2</sup> 30-40 шт. Продихи представлені двома замикаючими клітинами бобовидної форми і продиховою апертурою. Продихи оточені обмеженим числом клітин, що не відрізняються від решти клітин епідерми за розмірами або формою. Продиховий комплекс аномоцитного типу (рис. 2). Зовнішні стінки замикаючих клітин мають вирости, які добре видні на поперечному розрізі продиху (передній дворик). Аналогічні вирости спостерігаються і у внутрішніх оболонках замикаючих клітин і утворюють задній дворик, який поєднується з підпродиховою порожниною. Продихи розташовуються тільки на верхньому епідермісі в кількості 570-648 шт./мм<sup>2</sup>. Листок епістоматичний. Нижня епідерма займає 9,9 мкм і має клітини більшого розміру на 5-7%, із звивистішими контурами (рис. 3).



Рис. 2. Продихи верхньої епідерми листка *Nymphaea alba* L.: 1-замикаючі клітини, 2-апертура, 3-клітини верхньої епідерми.

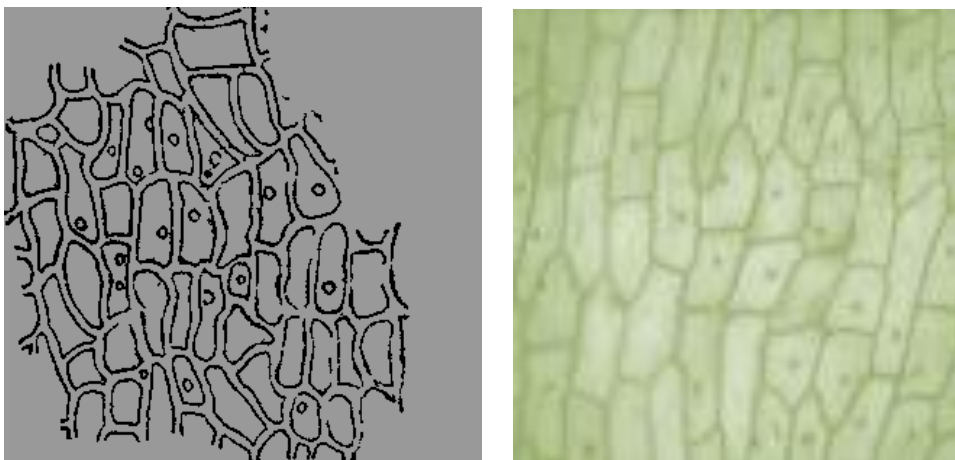

Рис. 3. Нижня епідерма листка *Nymphaea alba* L.

Клітини нижньої епідерми утворюють неразголужені трихоми. Між верхнім і нижнім епідермальними шарами розташовується мезофіл, який представлений стовпчастою та губчатою паренхімами. Клітини палисадного мезофілу мають продовговату форму, розташовуються трьома щільними слоями під верхнім епідермісом. Губчаста паренхіма прилягає до нижнього епідермісу, представлена пухко розташованими клітинами округлої форми. Міжклітинники досить великі, тобто утворюють аеренхіму, яка виконує функцію вентиляції. В аеренхімі виділяються зірчасті живі астроклереїди. Аеренхіма представлена великими округлими клітинами. Судинні пучки закриті, колатеральні, слабо виражені. З верхнього боку вкриті ксилемою, з нижнього – флоемою. У губчастій паренхімі розташовуються СВП колатерального типу. Центральна жилка листка, окрім звичайних – округлих СВП, має аномально розвинені судинні пучки, обкладка яких більш витягнута. Флоема та ксилема видовжені за вертикальною віссю (рис. 4).

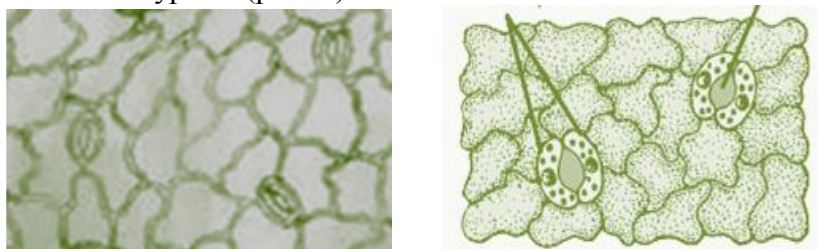

Рис. 4. Аномальний СВП центральної жилки листка *Nymphaea alba L.*

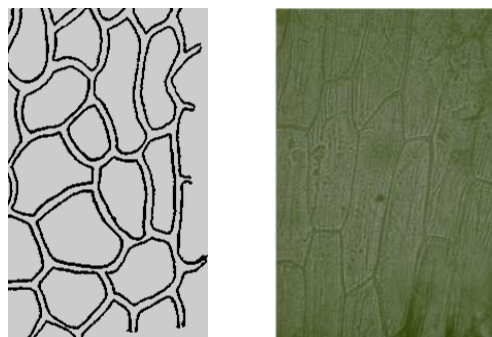
Наші дослідження довели, що кількісно-анатомічні ознаки листка *Nymphaea alba L.* мають такі розміри: верхній епідерміс – 11,5 мкм, нижній епідерміс – 9,9 мкм, палисадний мезофіл – 14,5 мкм, губчастий мезофіл – 24,6 мкм, аеренхіма – 72,3 мкм, СВП – 11,8 мкм (рис. 5). Співвідношення тканин листка *Nymphaea alba L.* дорівнюють таким показникам: верхній епідерміс – 8%, нижній епідерміс – 6,8%, палисадний мезофіл – 10%, губчастий мезофіл – 17%, аеренхіма – 50%, СВП – 8,2% (рис. 6).



Рис. 5. Кількісно - анатомічні ознаки листка *Nymphaea alba L.*, (мкм).

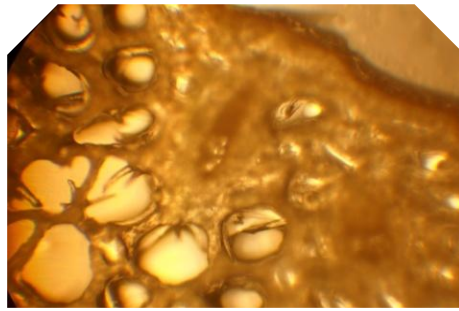

Рис. 6. Співвідношення тканин листка *Nymphaea alba L.* (%).

Отже, кількісно-анатомічні особливості фотосинтетичних органів *Nymphaea alba L.* дозволяють більш чіткіше зрозуміти механізм пристосування аерогідрофітів до впливу факторів навколишнього середовища. Показано, що листкова пластина вкрита верхньою та нижньою епідермою. Продиховий апарат аномоцитного типу. Мезофіл представлений стовпчастою та губчастою паренхімами. Міжклітинники утворюють аеренхіму, в якій виділяються живі астроклереїди. Судинні пучки закриті, колатеральні, слабо виражені. З верхнього боку вкриті ксилемою, з нижнього – флоемою. СВП колатерального типу. Наші дослідження довели, що листкова пластина складається з: верхнього епідермісу – 11,5 мкм (8%), нижнього епідермісу – 9,9 мкм (6,8%), палисадного мезофілу – 14,5 мкм (10%), губчастого мезофілу – 24,6 мкм (17%), аеренхіми – 72,3 мкм (50%), СВП – 11,8 мкм (8,2%). Таким чином, в результаті впливу на *Nymphaea alba L.* чинників навколишнього середовища

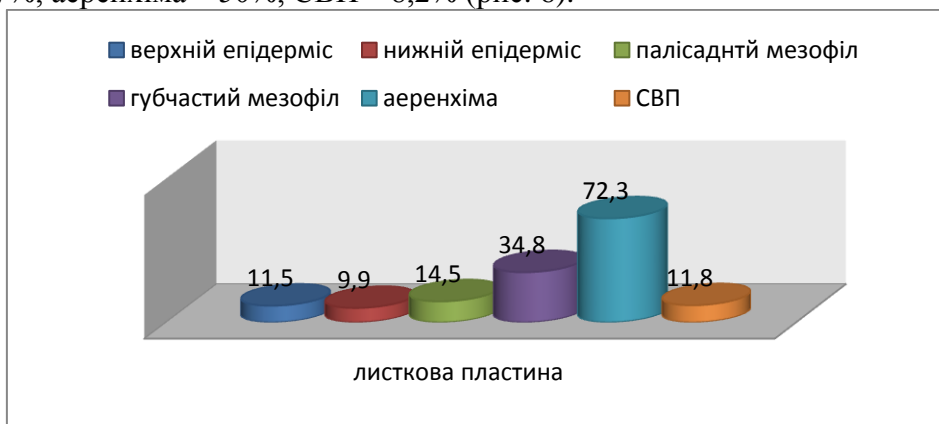
змінюються адаптивно-приспосувальні механізми рослини та її функціонування, що обумовлює структурну та функціональну стабільність і стійкість водної екосистеми.

#### **Список використаних джерел**

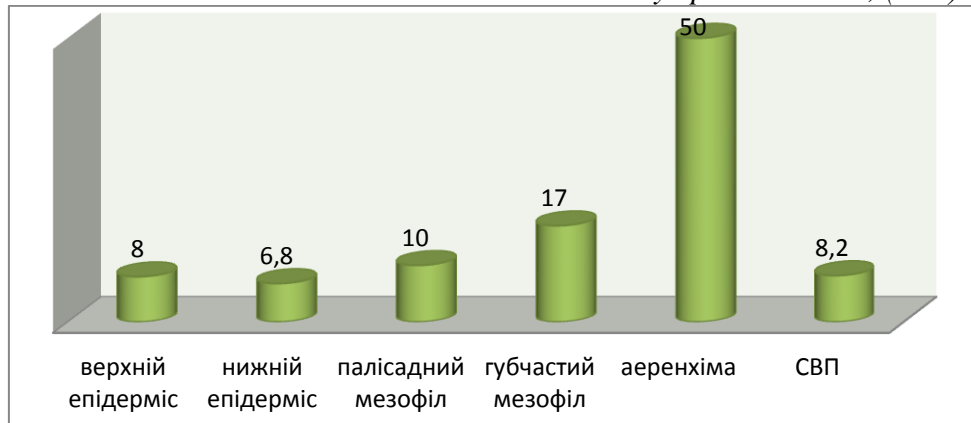
1. Міхеев О.М., Гуца М.І., Шиліна Ю.В. Ендогенні і екзогенні фактори реалізації типічного адаптаційного потенціалу рослин (теоретичні та експериментальні аспекти. *Фізіологія рослин в Україні на межі тисячоліть*. К.: Фітосоціоцентр, 2001. С. 82-88.
2. Vox E.O. Plant functional types and climate at the Global Scale. *Veg. Sci.* 2006. Vol. 7. P. 309-320.
3. Jeffrey E.P., Jeffrey C.E. Temperature and biogeographical distribution of species. *Functional Ecology*, 2004. Vol.8. P. 640-647.
4. Jones H.G. Plants and microclimate: a quantitative approach to environmental plant physiology. 2th Cambridge Univ. Press, 2002. 296 p.
5. Pyankov V.I., Ivanovo L.A., Lambers H. Quantitative anatomy of photosynthetic tissues of plants species of different functional types in a boreal vegetation. *Inherent variation in plant growth. Physiological mechanisms and ecological consequences* /Eds. H. Lambers, H. Poorter, M.M.I. Van. Leiden: Backhuys Publ., 2008. P. 71-87.



## **СЕКЦІЯ 04. Медичні науки**

**Іваніків Наталія Миколаївна**

*к. п. н., доцент,*

*доцент кафедри фізичної терапії, ерготерапії*

**Вайдич Богдана Михайлівна**

*студентка I курсу,*

*спеціальність «Фізична терапія, ерготерапія»*

*Дрогобицький державний педагогічний університет імені Івана Франка*

### **ПСИХОСОЦІАЛЬНІ ФАКТОРИ ТА РЕАБІЛІТАЦІЯ ПІСЛЯ ПЕРЕЛОМУ СТЕГНА**

У рамках ICF ВООЗ психосоціальні фактори можуть бути екологічними або особистими «контекстними» факторами (наприклад, соціальна підтримка, самоефективність, страх падіння) або психологічними факторами «функції організму» (наприклад, психічне здоров'я), які взаємодіють зі здоров'ям, щоб вплинути на функціонування та відновлення людини. Психосоціальні фактори є предикторами відновлення переломів стегна, і їх роль у функціональному відновленні після перелому стегна була визнана важливою [1]. Депресивні симптоми після перелому стегна збільшують ймовірність гіршої рухливості, функціональних і психологічних результатів [2, 3]. Страх падіння поширений у людей з переломом стегна і пов'язаний з гіршим відновленням, зниженням рухливості, тривогою і самоефективністю, пов'язаною з падінням [4]. Соціальна підтримка та відповіді вихователів також відіграють динамічну роль у відновленні [5]. Однак зв'язок між психосоціальними факторами, програмами реабілітації та результатами є складними та недостатньо зрозумілими.

Клініцисти повинні підтримувати адаптацію пацієнтів до залишкової інвалідності при наданні реабілітації людям з переломами крихкості. Переломи стегна є поширеним явищем, і багато літніх людей в громаді побоюються, що перелом стегна призведе до переїзду в житловий заклад по догляду за людьми похилого віку. В австралійському дослідженні, проведеному в Австралії, 80% жінок, які проживають у громаді, які піддаються ризику перелому стегна, сказали, що вони скоріше помруть, а не страждатиме переломом стегна, що вимагає переїзду в житловий заклад по догляду за людьми похилого віку. Учасники цього дослідження зазвичай вважали, що вони живуть в "запозичений час", переживши більшу частину звичайної тривалості життя. Вони сприймали будь-яку загрозу своїй здатності самостійно жити в суспільстві як потенційно катастрофічну.

Коли люди відчувають зміни в станах свого здоров'я, вони часто змінюють свої внутрішні стандарти, свої цінності та концепцію якості життя, яке іноді описується як "зміна відповіді"[6]. Після перелому стегна багато людей залишаються гуляти з допомогою, з обмеженнями в користуванні громадським транспортом, захопленнями і ролями, при цьому може статися значна втрата якості життя. Максимізація функціонального відновлення важлива, але надання належної підтримки літнім людям для здійснення «змін у відповідях» та коригувань та визначення шляхів компенсації змін не менш важливо, наприклад, шляхом визнання втрат у мобільності, але надання доступу до альтернатив.

Рандомізоване контрольоване дослідження домашнього втручання в реабілітацію переломів стегна, яке включало психологічні стратегії, покращило результати мобільності для пацієнтів. Дослідження показало, що втручання захищає від втрати самоефективності. Оскільки самоефективність, здається, відіграє вирішальну роль у підтримці вправ у довгостроковій перспективі, акцент на самоефективності при втручаннях перелому стегна може означати, що пацієнти, швидше за все, продовжать діяльність незалежно. Якісні дослідження показують, що пацієнти з переломом стегна визнають важливість власного психологічного світогляду і необхідність соціальної підтримки в їх одужанні. Підтримка з боку медичних працівників забезпечує не тільки інформацію та вправи, але й емоційну та

мотиваційну підтримку та підвищення впевненості. Підтримка неформальних опікунів, сім'ї та друзів також розглядається як безцінна, щоб допомогти з ADLs, емоційною підтримкою, заохоченням та спілкуванням [4]. Таким чином, включення психологічних і соціальних втручань в програми реабілітації переломів стегна, ймовірно, буде корисним. Однак специфіка того, як найкраще розробляти такі програми для поліпшення результатів, поки неясна [1].

Очікується, що поширеність перелому стегна різко зросте в країнах з середнім рівнем доходу в Азії та Латинській Америці, що є серйозною проблемою для реабілітаційної допомоги в найближчі роки. До 2050 року близько 30% переломів стегна в світі відбудуться в Азії, в основному в Китаї та Індії. Незважаючи на те, що темпи зростання захворюваності на переломи стегна були пом'якшені в Гонконзі та Тайвані, він помітно збільшився майже для всіх вікових груп обох статей у материковому Китаї. Індія не має систематичного реєстру даних про крихкість переломів стегна, але в доповіді за 2004 рік оцінюється щорічна поширеність 600 000 переломів стегна, що значно збільшиться, оскільки населення протягом 60 років у 2026 році досягне майже 170 мільйонів чоловік.

Загальні переломи стегна в регіоні Латинської Америки збільшаться на 700% у населення 65 років і старше з орієнтовною вартістю 13 мільярдів доларів. За оцінками населення Бразилії, зростання поширеності переломів стегна становить майже 250% між 2015 і 2040 роками [7]. У Мексиці, іншій густонаселеній країні, оцінки рівня переломів стегна рідкісні, але одне дослідження показало аналогічні показники з південними країнами Європи [8].

Вплив переломів стегна несприятливий для пацієнтів та їх сімей в LMICs, оскільки багато хто не має систем охорони здоров'я, які здатні надавати інтегровані послуги, включаючи реабілітацію. Бар'єри існують з точки зору можливостей людських ресурсів, інфраструктури, культурних і соціальних впливів і екологічного контексту.

#### Список використаних джерел

1. Bischoff-Ferrari HA [et al.] Effect of high-dosage cholecalciferol and extended physiotherapy on complications after hip fracture: a randomized controlled trial. *Arch Intern Med* 170(9). 2010:813–820.
2. Liu H [et al.] Trajectories in postoperative recovery of elderly hip-fracture patients at risk for depression: a follow-up study. *Rehabil Psychol* 63(3). 2018:438–446.
3. Cristancho P[et al.] Trajectories of depressive symptoms after hip fracture. *Psychol Med* 46(7). 2016:1413–1425.
4. Moraes SA [et al.] Sedentary behavior: barriers and facilitators among older adults after hip fracture surgery. A qualitative study. *Braz J Phys Ther*. <https://www.sciencedirect.com/science/article/abs/pii/S1413355518310232?via%3Dihub>. Accessed 10 July 2019.
5. Lim KK [et al.] Pre-discharge prognostic factors of physical function among older adults with hip fracture surgery: a systematic review. *Osteoporos Int* 30(5). 2019:929–938.
6. Schwartz CE [et al.] The clinical significance of adaptation to changing health: a meta-analysis of response shift. *Qual Life Res* 15(9). 2006:1533–1550.
7. Zerbini CA [et al.] Incidence of hip fracture in Brazil and the development of a FRAX model (2015). *Arch Osteoporos* 10:224.
8. Dhanwal DK, Dennison EM, Harvey NC, Cooper C (2011) Epidemiology of hip fracture: worldwide geographic variation. *Indian J Orthop* 45(1):15–22.

## Efficacy, acceptability, and safety of muscle relaxants for adults with non-specific low back pain: systematic review and meta-analysis

Aidan G Cashin,<sup>1,2</sup> Thiago Folly,<sup>1</sup> Matthew K Bagg,<sup>1,2,3</sup> Michael A Wewege,<sup>1,4</sup> Matthew D Jones,<sup>1,4</sup> Michael C Ferraro,<sup>1,4</sup> Hayley B Leake,<sup>5</sup> Rodrigo R N Rizzo,<sup>1,4</sup> Siobhan M Schabrun,<sup>1</sup> Sylvia M Gustin,<sup>1,6</sup> Richard Day,<sup>7,8</sup> Christopher M Williams,<sup>9,10</sup> James H McAuley<sup>1,4</sup>



### INTRO

- Low back pain is a major global public health problem.** placing a burden on individuals, healthcare, and society, and has been the leading cause of disability worldwide for the past 30 years.
- Low back pain is a **common reason to visit** a general practitioner.
- patients are often prescribed **Analgesics/ NSAIDS** to manage their symptoms.
- Muscle relaxants are the third most frequently** prescribed drugs for low back pain.
- Clinical practice guidelines provide **conflicting recommendations** for the use of muscle relaxants to treat low back pain.

## Muscle relaxants

**Table 1 | Overview of muscle relaxants\* grouped according to clinical utility**

Group	Clinical utility	Examples of drugs included in this review
Antispastics	To reduce heightened muscle tone (spasticity) commonly associated with cerebral palsy, multiple sclerosis, and spinal cord injuries	Baclofen, dantrolene
Non-benzodiazepine antispasmodics	To reduce acute muscle spasm commonly associated with muscle injury. These drugs also have a strong sedative action	Carisoprodol, cyclobenzaprine, metaxalone, methocarbamol, thiocolchicoside, tizanidine, tolperisone, orphenadrine
Benzodiazepines	To reduce acute muscle spasm commonly associated with muscle injury. These drugs also have a strong sedative action as well as anxiolytic, hypnotic, and anticonvulsant actions	Diazepam
Miscellaneous	Although less commonly classified as muscle relaxants, several other drugs are prescribed for their ability to reduce muscle spasm or muscle tone (spasticity), or both. These include botulinum toxins and non-benzodiazepine hypnotics	Botulinum toxin, eszopiclone

\*Muscle relaxants are generally prescribed to reduce muscle spasm or muscle tone (spasticity), or both. The term muscle relaxant is broad and includes many different chemically unrelated drugs with different clinical utility and mechanisms of action.<sup>8</sup> The choice of muscle relaxant and frequency of prescription by a doctor varies between countries,<sup>9,10</sup> with considerable clinical uncertainty in preferring one muscle relaxant over another.

### SORT: KEY RECOMMENDATIONS FOR PRACTICE

CLINICAL RECOMMENDATION	EVIDENCE RATING	REFERENCES
Skeletal muscle relaxants are not considered first-line therapy for musculoskeletal conditions.	C	<a href="#">12</a> , <a href="#">13</a> , <a href="#">15</a>
Skeletal muscle relaxants may be used as adjunctive therapy for acute low back pain.	B	<a href="#">17</a> , <a href="#">18</a>
Antispasmodic agents should be used short-term (two weeks) for acute low back pain.	C	<a href="#">17</a> , <a href="#">18</a>
There is no clear evidence that one skeletal muscle relaxant is superior to another for	B	<a href="#">17</a> , <a href="#">18</a>

## THE RESEARCH

- systematically reviewed** the evidence to **estimate the efficacy, acceptability, and safety of muscle relaxants compared with placebo, usual care, or no treatment** in adults with low back pain.
- evaluated the certainty of the evidence supporting the findings using the **Grading of Recommendations, Assessment, Development and Evaluations (GRADE)** approach and discuss its clinical relevance.

# OBJECTIVE

- To investigate the efficacy, acceptability, and safety of muscle relaxants for low back pain.



# MAIN OUTCOMES AND MEASURES

- **The primary outcomes:** pain intensity and acceptability (satisfaction with the treatment regimen measured by the number of patients who discontinued treatment for any reason).
- **Secondary outcomes:** disability, adverse events (as defined by each study), serious adverse events (as defined by each study), and withdrawal from treatment because of adverse effects (tolerability).

# DESIGN, SETTING, AND PARTICIPANTS

- Systematic review and meta-analysis of randomised controlled trials. ELIGIBILITY CRITERIA FOR STUDY SELECTION RCTs of muscle relaxants compared with placebo, usual care, waiting list, or no treatment in adults ( $\geq 18$  years) reporting non-specific low back pain.
- **Participants:** 49 trials were included in the review, of which 31, sampling 6505 participants, were quantitatively analysed.
- **DATA SOURCES:** Medline, Embase, CINAHL, CENTRAL, ClinicalTrials.gov, clinicaltrialsregister.eu, and WHO ICTRP from inception to 23 February 2021

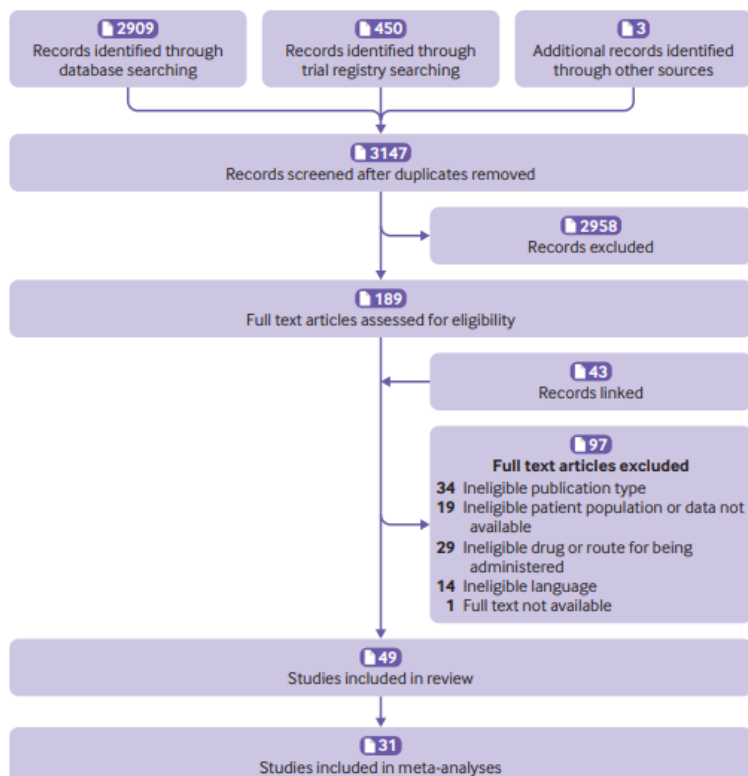

# RESULTS

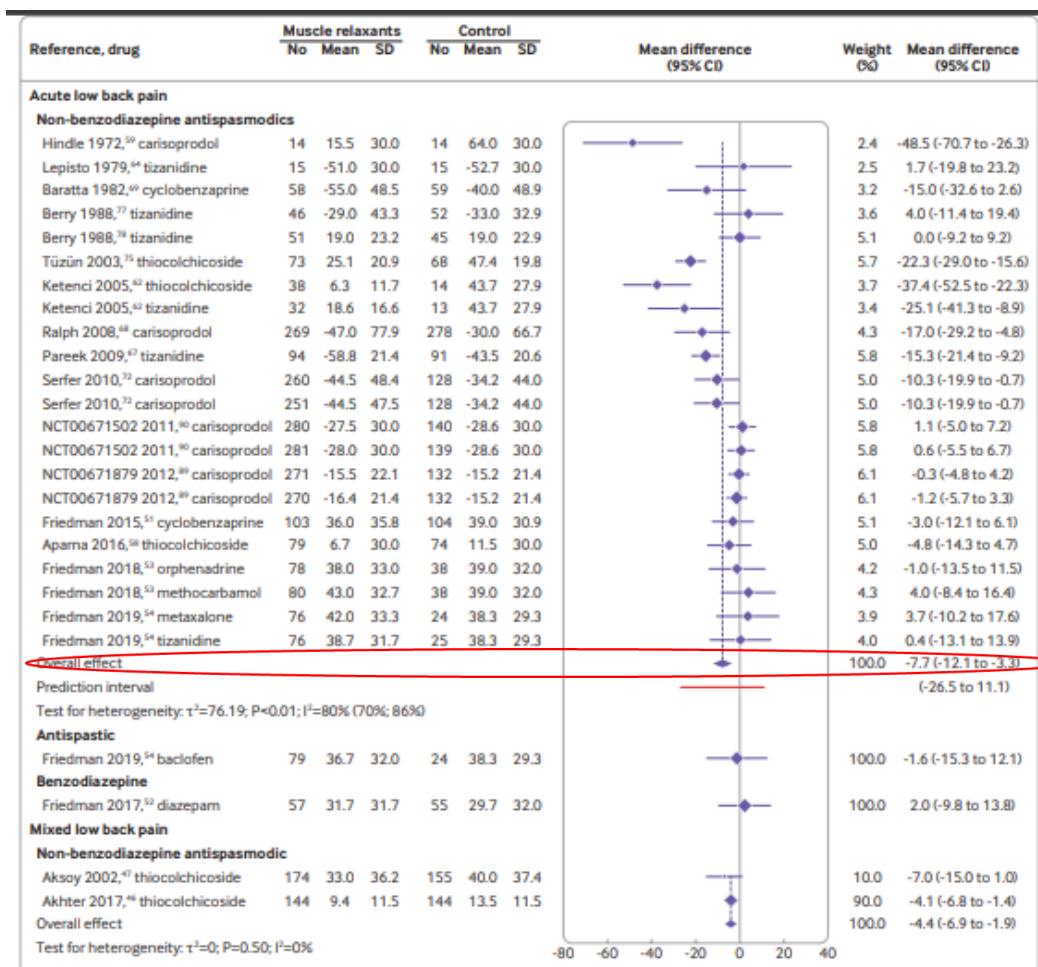

## GRADE system

- **GRADE (Grading of Recommendations, Assessment, Development and Evaluations)** is a transparent framework for developing and presenting summaries of evidence.
- **It is the most widely adopted tool for grading the quality of evidence.**
- **The authors rate the quality of evidence**, which is best applied to each outcome. For each of **risk of bias, imprecision, inconsistency, indirectness, and publication bias**, authors have the option of decreasing their level of certainty one or two levels (e.g., from high to moderate).
- **Provides a systematic approach** for making clinical practice recommendations.

**Table 1. GRADE certainty ratings**

Certainty	What it means
Very low	The true effect is probably markedly different from the estimated effect
Low	The true effect might be markedly different from the estimated effect
Moderate	The authors believe that the true effect is probably close to the estimated effect
High	The authors have a lot of confidence that the true effect is similar to the estimated effect

**Table 2 | Summary of findings and certainty of evidence for low back pain in association with muscle relaxants**

	Summary of findings		Certainty of evidence				Overall certainty of evidence
	No of participants (No of trials)	Mean difference (95% CI), 0-100	Risk of bias	Inconsistency	Imprecision	Publication bias	
<b>Acute low back pain</b>							
Non-benzodiazepine antispasmodics:							
≤2 weeks	4546 (16)	-7.7 (-12.1 to -3.3)	Downgraded*	Downgraded†	Downgraded‡	Not downgraded	Very low
3-13 weeks	612 (3)	0.6 (-4.5 to 5.7)	Not downgraded	Not downgraded	Downgraded‡	Not downgraded	Moderate
Antispastics:							
≤2 weeks	103 (1)	-1.6 (-15.3 to 12.1)	Not downgraded	Not downgraded¶	Downgraded§e	Not downgraded¶	Low
3-13 weeks	99 (1)	4.0 (-7.7 to 15.7)	Not downgraded	Not downgraded¶	Downgraded‡	Not downgraded¶	Moderate
Benzodiazepines:							
≤2 weeks	112 (1)	2.0 (-9.8 to 13.8)	Not downgraded	Not downgraded¶	Downgraded‡	Not downgraded¶	Moderate
3-13 weeks	103 (1)	-1.0 (-10.4 to 8.4)	Not downgraded	Not downgraded¶	Downgraded§	Not downgraded¶	Low
<b>Subacute low back pain</b>							
Miscellaneous:							
3-13 weeks	28 (1)	-19.0 (-41.9 to 3.9)	Downgraded*	Not downgraded¶	Downgraded§	Not downgraded¶	Very low
<b>Chronic low back pain</b>							
Antispastics:							
3-13 weeks	80 (1)	-5.4 (-13.7 to 2.9)	Downgraded*	Not downgraded	Downgraded§	Not downgraded¶	Very low
Miscellaneous:							
3-13 weeks	52 (1)	-19.9 (-31.5 to -8.3)	Not downgraded	Not downgraded¶	Downgraded‡	Not downgraded¶	Moderate
<b>Mixed low back pain</b>							
Non-benzodiazepine antispasmodics:							
≤2 weeks	617 (2)	-4.4 (-6.9 to -1.9)	Downgraded*	Not downgraded	Not downgraded	Not downgraded	Low
3-13 weeks	329 (1)	-5.8 (-13.8 to 2.2)	Downgraded*	Not downgraded¶	Downgraded§	Not downgraded¶	Very low

Data are mean differences for pain intensity on a 0 to 100 scale. Negative values for mean differences indicate that effects favour muscle relaxant medicines compared to control.  
 \*Downgraded two levels: >50% of participants were from studies at high risk of bias.  
 †Downgraded one level: heterogeneity (I<sup>2</sup>) was >50%.  
 ‡Downgraded one level: limits of the 95% confidence interval crossed the minimally clinically important difference or the null.  
 §Downgraded two levels: limits of the 95% confidence interval crossed the minimally clinically important difference and the null.  
 ¶Not downgraded: could not be determined with one study.

**Table 3 | Summary of findings and certainty of evidence for disability from low back pain in association with muscle relaxants**

	Summary of findings		Certainty of evidence				Overall certainty of evidence
	No of participants (No of trials)	Mean difference (95% CI), 0-100	Risk of bias	Inconsistency	Imprecision	Publication bias	
<b>Acute low back pain</b>							
Non-benzodiazepine antispasmodics:							
≤2 weeks	2438 (7)	-3.3 (-7.3 to 0.7)	Downgraded*	Downgraded†	Downgraded‡	Not downgraded	Very low
3-13 weeks	422 (2)	4.3 (-1.4 to 10.1)	Not downgraded	Not downgraded	Downgraded‡	Not downgraded	Moderate
Antispastics:							
≤2 weeks	103 (1)	2 (-15.6 to 19.6)	Not downgraded	Not downgraded§	Downgraded¶	Not downgraded§	Low
Benzodiazepines:							
≤2 weeks	112 (1)	0 (-13.2 to 13.2)	Not downgraded	Not downgraded§	Downgraded¶	Not downgraded§	Low
3-13 weeks	103 (1)	-6.9 (-12.1 to -1.7)	Not downgraded	Not downgraded§	Downgraded‡	Not downgraded§	Moderate
<b>Chronic low back pain</b>							
Antispastics:							
3-13 weeks	80 (1)	-3.2 (-8.3 to 1.8)	Downgraded*	Not downgraded	Downgraded‡	Not downgraded§	Very low
Miscellaneous:							
3-13 weeks	52 (1)	-5.6 (-20.6 to 9.4)	Not downgraded	Not downgraded§	Downgraded¶	Not downgraded§	Low
<b>Mixed low back pain</b>							
Non-benzodiazepine antispasmodics:							
≤2 weeks	329 (1)	-19.2 (-27.7 to -10.7)	Downgraded*	Not downgraded§	Not downgraded	Not downgraded§	Low

Data are mean differences for disability on a 0 to 100 scale. Negative values for mean differences indicate that effects favour muscle relaxant medicines compared to control.  
 \*Downgraded two levels: >50% of participants were from studies at high risk of bias.  
 †Downgraded one level: heterogeneity (I<sup>2</sup>) was >50%.  
 ‡Downgraded one level: limits of the 95% confidence interval crossed the minimally clinically important difference or the null.  
 §Downgraded two levels: limits of the 95% confidence interval crossed the minimally clinically important difference and the null.  
 ¶Not downgraded: could not be determined with one study.

**Table 4 | Summary of findings and certainty of evidence for acceptability of muscle relaxants for low back pain**

	Summary of findings		Certainty of evidence				Overall certainty of evidence
	No of participants (No of trials)	Relative risk* (95% CI)	Risk of bias	Inconsistency	Imprecision	Publication bias	
<b>Acute low back pain</b>							
Non-benzodiazepine antispasmodics							
	2834 (13)	0.8 (0.6 to 1.1)	Downgraded†	Not downgraded	Downgraded‡	Not downgraded	Very low
<b>Chronic low back pain</b>							
Antispastics							
	84 (1)	1.6 (0.2 to 12.9)	Downgraded†	Not downgraded	Downgraded‡	Not downgraded§	Very low
Miscellaneous							
	101 (2)	0.6 (0.2 to 1.7)	Not downgraded	Not downgraded	Downgraded‡	Not downgraded	Moderate

\*Data are relative risk for acceptability. A relative risk <1 indicates that effects favour muscle relaxants compared with control.  
 †Downgraded two levels: >50% of participants were from studies at high risk of bias.  
 ‡Downgraded one level: limits of the 95% confidence interval crossed the null.  
 §Not downgraded: could not be determined with one study.

**Table 5 | Summary of findings and certainty of evidence for safety of muscle relaxants for low back pain**

	Summary of findings		Certainty of evidence				Overall certainty of evidence
	No of participants (No of trials)	Relative risk* (95% CI)	Risk of bias	Inconsistency	Imprecision	Publication bias	
<b>Adverse events</b>							
Acute low back pain:							
Non-benzodiazepine antispasmodics	3404 (16)	1.6 (1.2 to 2.0)	Downgraded†	Not downgraded	Not downgraded	Not downgraded	Low
Antispastics	290 (2)	2.0 (1.1 to 3.8)	Downgraded‡	Not downgraded	Not downgraded	Not downgraded	Moderate
Benzodiazepines	159 (2)	1.8 (0.9 to 3.6)	Downgraded†	Not downgraded	Downgraded§	Not downgraded	Low
Chronic low back pain:							
Miscellaneous	95 (2)	1.5 (0.4 to 5.7)	Not Downgraded	Not downgraded	Downgraded§	Not downgraded	Moderate
Mixed low back pain:							
Non-benzodiazepine antispasmodics	329 (1)	1.6 (0.6 to 4.3)	Downgraded†	Not downgraded¶	Downgraded§	Not downgraded¶	Very low
<b>Serious adverse events</b>							
Acute low back pain:							
Non-benzodiazepine antispasmodics	830 (2)	2.3 (0.3 to 20.8)	Downgraded†	Not downgraded	Downgraded§	Not downgraded	Very low
<b>Tolerability</b>							
Acute low back pain:							
Non-benzodiazepine antispasmodics	1641 (5)	1.5 (0.6 to 3.5)	Downgraded†	Not downgraded	Downgraded§	Not downgraded	Very low
Antispastics	195 (1)	34.6 (2.1 to 568.0)	Downgraded†	Not downgraded¶	Downgraded§	Not downgraded	Very low

\*Data are relative risk for adverse and serious adverse events. A relative risk <1 indicates that effects favour muscle relaxants compared with control.  
†Downgraded two levels: >50% of participants were from studies at high risk of bias.  
‡Downgraded one level: >25% but <50% of participants were from studies at high risk of bias.  
§Downgraded one level: limits of the 95% confidence interval crossed the null.  
¶Not downgraded: could not be determined with one study.

## CONCLUSIONS AND SUMMARY

- Considerable uncertainty exists** about the clinical efficacy and safety of muscle relaxants.
- Very low certainty evidence** shows that non-benzodiazepine antispasmodics might offer a small, non-clinically important **reduction in pain intensity at two weeks or less** for acute low back pain.
- Low and very low certainty evidence** shows non-benzodiazepine antispasmodics **might increase the risk of adverse events and might have little to no effect on treatment discontinuation.**
- compared** with control, respectively Large, definitive, placebo **controlled trials** are **urgently needed** to resolve uncertainties about the efficacy and safety of muscle relaxants.



## LIMITATION

- the Reviewers choose the data and trails** that included in this review.
- the Reviewers also appraised study level risk of bias subjectively.** They determined certainty of the evidence for each analysis using the GRADE system.
- Most trials were at high risk of bias (n=28).** The most common reasons for being at high risk were from attrition bias (**failure to report intention-to-treat effects**).
- The number of trials investigating other muscle relaxants ( other then non-benzo) and different durations of low back pain were small.**
- Owing to a lack of data, sensitivity analyses were only conducted for non-benzodiazepine antispasmodics** for acute low back pain. inadequate reporting and authors' failure to respond to data requests meant some relevant trials were not included in each meta-analysis.
- Restricted the inclusion of studies based on publication language – could missed some relevant trials.**



- No patients or members of the public were directly involved in this study, although they did **speak to patients about the study**.
- Relied on the definition of adverse and serious adverse events as reported from the included trials, therefore **definitions might have varied between trials**.
- Included trials in which participants received co-administered additional analgesics. Although most included trials compared drugs with placebo, **the inclusion of other analgesics could have influenced the interpretation of findings**.
- Interpretation of the outcome acceptability has limitations because participants could discontinue treatment for any reason, including recovery.

## Implications for clinical practice and policy

- **Although non-benzodiazepine antispasmodics might reduce pain intensity at two weeks or less** for acute low back pain, the **effect is unlikely to be considered clinically important**.
- Non-benzodiazepine antispasmodics **could increase the risk of an adverse event being reported**, but might have little to **no effect on treatment discontinuation**, suggesting the treatment and increased risk of adverse events are acceptable.
- **The low to very low certainty of evidence does not, however, allow any firm recommendations**.
- The Reviewers **encourage clinicians to discuss** this uncertainty in the **efficacy and safety of muscle relaxants with patients**, sharing information about the possibility for a worthwhile benefit in pain reduction but increased risk of experiencing a non-serious adverse event, to allow them to **make informed treatment decisions**.

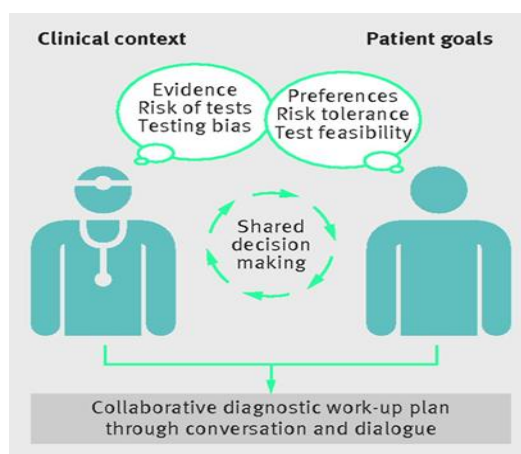

**Іваніків Наталія Миколаївна**  
*к. п. н., доцент,*  
**доцент кафедри фізичної терапії, ерготерапії**  
**Коцюба Вікторія Володимирівна**  
*студентка I курсу,*  
**спеціальність «Фізична терапія, ерготерапія»**  
*Дрогобицький державний педагогічний університет імені Івана Франка*

## **РЕАБІЛІТАЦІЯ ДІТЕЙ ТА ПІДЛІТКІВ ПРИ ГІПЕРАКТИВНОСТІ**

Здоров'я дітей є соціально значущим фактором за рівнем якого судять про рівень розвиненості та благополуччя суспільства. Статистичні дані останніх років свідчать про значне збільшення нашої країні дітей, мають хронічні захворювання, зокрема і нервово-психічні порушення [4].

Мінімальна мозкова дисфункція (ММД) являє собою найбільш поширену форму нервово-психічних порушень дитячого віку і розглядається як наслідок різних несприятливих впливів на мозок, що розвивається, що виявляється у віковій невідповідності окремих вищих психічних функцій або їх дисгармонійному розвитку [1].

Одним із основних проявів мінімальної мозкової дисфункції є наявність у дітей гіперактивності. За даними зарубіжних досліджень, частота прояву гіперактивності серед дітей дошкільного віку становить 12-21%. У нашій країні епідеміологічні дослідження не проводилися, і існують дані окремих авторів, які досліджували проблему. За даними І.П. Брязгунова та Є.В. Касатикової, отриманих у ході дослідження дітей старшої та підготовчої груп дитячих садків у, поширеність гіперактивності становить 20% і має тенденцію до збільшення. Відмінностей між хлопчиками та дівчатками за частотою прояву гіперактивності немає [3].

У порівнянні з однолітками у гіперактивних дітей значно менший руховий досвід: статико-локомоторна та динамічна атаксія, рухова розгальмованість, наявність примітивно-архаїчних рухових стереотипів у поєднанні з неухважністю перешкоджають освоєнню важливих видів моторики.

Порушення сприйняття, мовного розвитку, дрібної моторики сприяють виникненню у гіперактивних дітей труднощів у освоєнні читання, письма, рахунки [2].

Тривалі прояви гіперактивності, імпульсивності, неухважності нерідко призводять до формування у дітей девіантних форм поведінки.

У підлітковому віці у гіперактивних дітей рано розвивається потяг до алкоголю, наркотичних речовин, що сприяє розвитку деліквентної поведінки. Їх більшою мірою, ніж їх однолітків, характерна схильність до правопорушень. Когнітивні та поведінкові порушення продовжують зберігатися майже у 70% підлітків [3].

Політика держави підтримує необхідність створення в нашій країні системи ранньої комплексної допомоги дітям з відхиленнями у розвитку, яка визначається соціально-економічними умовами сучасного життя.

Справжній етап розвитку системи освіти змінює та уточнює цільові установки в освітніх закладах, у тому числі, що стосуються сфери адаптивної фізичної культури.

Аналіз літературних джерел показує, що останнім часом розроблені корекційно-розвиваючі програми для гіперактивних дітей, де автори, визначаючи «гіперактивність» як поєднання надмірної активності в поведінці, важкої керованості та вираженої неухважності, вирішують завдання психологічного розвитку дитини з використанням фізичних вправ [3, 5]. Проте наголошується низка протиріч:

незважаючи на зниження цілеспрямованої рухової активності у даної категорії дітей, у пропонованих програмах основними є вправи на релаксацію, розслаблення, на розвиток дрібної моторики, за рахунок яких обсяг рухів у гіперактивних дітей ще більше зменшується, що призводить до затримки розвитку фізичних якостей,

при вирішенні завдання психологічного розвитку, визнаючи взаємозумовленість психічних та фізичних якостей, не враховується наявність порушень у сфері координаційних здібностей у гіперактивних дітей, тоді як саме вони є базисом, що формує фонд нових рухових умінь та навичок, основою розвитку фізичних якостей. Доречним було б збільшити рухову активність, розвивати фізичні якості, пізнавальні здібності гіперактивних дітей.

Реабілітація для дітей даної патології проводиться постійно.

А саме:

1) Фізична реабілітація: масаж; плавання; заняття спортом; заняття на балансирі; вправи на м'ячі для фітнесу; прогулянки на свіжому повітрі.

2) Ерготерапевтичне втручання: малювання кістю; вирізання; вправи для моторної координації з антистресовими м'ячиками, іграшками; кінетичний пісок; гравірування; малювання пальчиковими фарбами; ліплення з пластиліну іграшкових персонажів, фігур; складання пазілів; догляд за домашніми улюбленцями.

3) Відвідування психолога, логопеда [2, 3].

У таких дітей відзначається м'язова дистонія. Щодо значення м'язової дистонії при гіперактивності не мається на увазі гіпо чи гіпертонус як при парезах, а елементарної м'язової сили чи послаблення її. Наприклад, гіперактивна дитина при цьому може виконати удар боксерської груші, але не може окремим пальцем натиснути клавішу піаніно або обвести олівцем контур штрихпунктирної лінії. З нижніми і верхніми кінцівками все навпаки: гіперактивна дитина може ходити на носках (подібно як при пірамідній недостатності), але не може копнути м'яч [2].

Масаж при гіперактивності виконується у щадному режимі за трьома основними прийомами класичного масажу. Головна мета масажу в даній ситуації – це вирівняти м'язовий тонус. Тривалість такого масажу – 60 хвилин. Особливістю проведення масажу у дітей з гіперактивністю є те, що дитина вільно і невимушено обирає своє зручне положення. Також у такий курс масажу входив і внутрішній та зовнішній логопедичний масаж.

Проведення лікувальної фізичної культури (ЛФК) передбачає певні цілі: покращити рухи в суглобах; стан вестибулярного апарату; дрібної моторики; зняти фізичну та емоційну напругу; запобігти ряду ортопедичних проблем; сприяти кращому апетиту, травленню. Проводиться пасивно, тобто реабілітологом. Це робиться для того, щоб дитина відчувала ритм і виробляла терпіння повільного темпу. Спочатку виконуються спеціальні вправи на всіх суглобах по повній амплітуді рухів. Темп виконання повільний, але ритмічний. Під час такого виконання дитина з гіперактивністю буде чинити опір і пробуватиме виконати ту чи іншу вправу самостійно у швидкому темпі, це буде тривати кілька перших вправ. Далі все буде строго за виконанням реабілітолога.

Функції кінетичного піску.

Сенсорний розвиток

Пісок – відмінний інструмент для розвитку тактильних відчуттів дитини. Тому гарною ідеєю будуть як ігри в пісочниці на свіжому повітрі, так і заняття з кінетичним піском вдома в погану погоду. Все це подарує їй більше досвіду і буде ефективно розвивати дотик і моторику [4, 5].

Творчий розвиток

Вологий пісок найкраще підходить для дитячої творчості, адже з нього можна ліпити всілякі фігурки і форми, використовуючи тільки лише ручки або додаткові матеріали – відерця, пасочки, лопатки і граблі. Щоб ці розвиваючі творчі ігри з піском були ще цікавішими, запропонуйте дитині і додаткові матеріали – камінчики, мушлі, маленькі прапорці і іграшки, палички і соломинки [5].

Соціальний розвиток

Кожен раз, коли людина робить щось руками, це сприяє розвитку творчості і бажанню поговорити. Ігри з піском часто використовуються і в терапії дітей та підлітків – граючи з ним, вони краще розкриваються і йдуть на розмову. Пісок подобається всім діткам, тому він – прекрасний спосіб стимулювати малюка до соціалізації. Під час таких ігор діти вчаться

спілкуватися, ділитися, знаходити компроміси, стимулюють один одного до спілкування і творчості, а також під час гри навчаються тій чи іншій соціальній ролі [5, 6].

#### Ігри з піском і терапія

Пісок – один з найбільш поширених інструментів терапії. Як і малювання, пісок допомагає фахівцям налагодити контакт з дитиною, а дітям – розкритися, розповісти більше, показати те, про що важко говорити [5, 6].

У медицині є окремий розділ – псаммотерапія (прогрівання піском). Велику користь для здоров'я дає ходіння босоніж по піску. До того ж, пісок позитивно впливає на емоційну сферу дитини, він заспокоює нервову систему, знижує тривожність, стабілізує психіку. Для цього є низка завдань і вправ – малювати на вологому піску пальчиком, робити відбитки долоньки, занурювати руки в пісок, пересипати його з долоньки в долоньку, трамбувати в якусь ємність, шукати заховані у піску речі, іграшки. Такі ігри ще й корисні для розвитку дрібної моторики, координації рухів, тактильних відчуттів і сенсорного розвитку загалом [3].

#### Користь балансиру.

Балансир або балансуєча дошка – пристрій, який розроблений для спеціальних вправ які є частиною методик стимуляції мозочка. Ці вправи чимось нагадують лікувальну фізкультуру [5].

Це допомагає для концентрації уваги – під час вправи активується робота мозочка. Наприклад перші 5-7 хв. дати дитині навчитись тримати координацію це сконцентрує її увагу. Якщо дитина знервована або занадто збудження можна поспробувати з нею домовитись. Запропонувати їй декілька вправ після чого заняття можна перевести в гру. Наприклад: кидання м'ячиків у кільце стоячи на балансірі. Це допоможе не тільки для координації але й ще зацікавить дитину до гри і концентрація уваги покращиться.

#### Список використаних джерел

1. [Clinical Practice Guideline for the Diagnosis, Evaluation, and Treatment of Attention-Deficit/Hyperactivity Disorder in Children and Adolescents](#). Wolraich ML, Hagan JF Jr, Allan C, Chan E, Davison D, Earls M, Evans SW, Flinn SK, Froehlich T, Frost J, Holbrook JR, Lehmann CU, Lessin HR, Okechukwu K, Pierce KL, Winner JD, Zurhellen W; Subcommittee on children and adolescents with attention-deficit/hyperactive disorder. Pediatrics. 2019 Oct;144(4):e20192528. doi: 10.1542/peds.2019-2528.

2. [Does the treatment of anxiety in children with Attention-Deficit/Hyperactivity Disorder \(ADHD\) using cognitive behavioral therapy improve child and family outcomes? Protocol for a randomized controlled trial](#). Sciberras E, Efron D, Patel P, Mulraney M, Lee KJ, Mihalopoulos C, Engel L, Rapee RM, Anderson V, Nicholson JM, Schembri R, Hiscock H. BMC Psychiatry. 2019 Nov 13;19(1):359. doi: 10.1186/s12888-019-2276-3.

3. [Twenty years of research on attention-deficit/hyperactivity disorder \(ADHD\): looking back, looking forward](#). Cortese S, Coghill D. Evid Based Ment Health. 2018 Nov;21(4):173-176. doi: 10.1136/ebmental-2018-300050. Epub 2018 Oct 9.

4. <https://www.obozrevatel.com/mamaclub/news/08156-giperaktivni-diti-scho-potribno-znati-batkam.htm>. <http://medbib.in.ua/masaj.html>

5. <https://art-of-medicine.ifnmu.edu.ua/index.php/aom/article/view/299/268> стаття у PDF форматі.

6. <https://naurok.com.ua/zanyattya-na-balansirah-u-shkoli-152917.html> .

**Іваніків Наталія Миколаївна**  
*к. п. н., доцент,*  
**доцент кафедри фізичної терапії, ерготерапії**  
**Караба Роксолана Ігорівна**  
*магістрант, I курсу,*  
**спеціальність «Фізична терапія, ерготерапія»**  
*Дрогобицький державний педагогічний університет імені Івана Франка*

## **СПІНАЛЬНА М'ЯЗОВА АТРОФІЯ. ЇЇ ТИПИ, СИМПТОМИ ТА ЛІКУВАННЯ**

Спинальна м'язова атрофія (СМА) належить до групи спадкових захворювань, відмінною особливістю яких є прогресуюча дегенерація периферичних моторних нейронів, що призводить до розвитку симетричного млявого паралічу поперечно-смугастої мускулатури. Найбільш часто формою СМА, що зустрічається, є проксимальна СМА I-IV типів [1]. При цьому найважчими є I та II тип, що розвиваються у ранньому дитячому віці [1]. У середньому 1 із 6000-10000 дітей народжується зі СМА, причому близько 50% хворих дітей не доживають до 2 років [2].

Дане захворювання спричинене дефектом у гені SMN1, який містить у собі білок SMN, який є представлений у всіх клітинах та є необхідним та нормального функціонування мотонейронів. Коли відбувається зміна, а саме низький рівень білка, відбувається втрата функціонування клітин у передньому розі спинного мозку та атрофії м'язів [3].

СМА має різні типи інтенсивності прояву. Виходячи з цього, виділяють 4 типи даного захворювання:

СМА 1 типу – діагностується у дітей віком з народження і до 6 місяців. Найважчий тип захворювання. Діти без лікування з даною формою найчастіше доживають до 2 років;

СМА 2 типу – діагностують у дітей від 6 до 18 місяців. Діти з таким типом можуть сидіти без допомоги, але не можуть ходити. Важкість перебігу даної форми залежить від того чи немає ускладнень дитина на дихальну систему;

СМА 3 типу – проявляється у віці від 18 місяців. Такі діти можуть певний період ходити, тому що хвороба розвивається повільніше;

СМА 4 типу – початок у дорослому віці. Проявляється приблизно у віці від 20 років. У таких хворих тривалість життя не зменшується [4].

Одними з найбільш поширених симптомів у СМА є: ослаблені та в'ялі м'язи, знижений тонус м'язів, знижений або відсутній сухожильний рефлекс, нормальні або повністю відсутні підшовні рефлекси, короткочасні посмикування різних пучків м'язів, м'язова атрофія [2].

На даному етапі розвитку медицини було розроблено такі препарати для лікування хворих з СМА:

- Spinzara – даний медикамент розробила компанія Biogen (США). Його вводять з допомогою ін'єкцій в ліквор через попереk. Хворий отримує 4 дози протягом перших 2 місяців лікування. Після цього мають бути підтримуючі дози кожні 4 місяці протягом життя.

- Zolgensma – це перший препарат генної терапії для лікування СМА, яку розробила швейцарська компанія Novartis. Такий препарат підходить хворим з будь-яким типом СМА, яким на момент лікування не виповнилося 2 роки. Такий препарат вводиться 1 раз за життя (внутрішньовенно), протягом однієї години. Саме цей препарат є внесений до Книги рекордів Гінеса, як найдорожчий медичний препарат у світі, який коштує 2,1 млн доларів.

- Evrysdi – цей препарат розробила швейцарська фармацевтична компанія Roche. Його використовують для лікування СМА у дорослих та дітей від 2 років і старше. Даний препарат потрібно приймати все життя.

### **Список використаних джерел**

1. International SMA consortium meeting. (26-28 June 1992, Bonn, Germany) T L Munsat, K E Davies Affiliations expand. PMID: 1300191. - DOI: 10.1016/s0960-8966(06)80015-5

2. Similar articles Spinal muscular atrophy. Oskoui M, Kaufmann P. *Neurotherapeutics*. 2008 Oct; 5(4): 499-506. doi: 10.1016/j.nurt. 2008.08.007.PMID: 19019300
3. Мільйон доларів за життя. СМА та його лікування[електронний ресурс].- Режим доступу: <http://surl.li/bkovl>
4. Спинальная мышечная атрофия. [електронний ресурс].- Режим доступу: <http://surl.li/bkovq>

**Іваніків Наталія Миколаївна**

*к. п. н., доцент,*

*доцент кафедри фізичної терапії, ерготерапії*

**Ключник Юлія Іванівна**

*студентка II курс*

*спеціальність «Фізична терапія, ерготерапія»*

*Дрогобицький державний педагогічний університет імені Івана Франка*

## **НЕОБХІДНІСТЬ МАСАЖУ ДЛЯ НЕДОНОШЕНИХ ДІТОК**

Недоношеність є однією з головних причин захворюваності та смертності немовлят. Щороку в світі раніше терміну народжується близько 15 млн. дітей, це кожен 10 малюк. В Україні передчасно з'являється на світ кожна 12 дитина. І ця статистика має тенденцію до зростання [1].

Передчасні пологи призводять до різних ускладнень. Зокрема, в таких дітей спостерігається порушення нервово-психічного розвитку та когнітивних функцій, труднощі у навчанні, соціально-поведінкові проблеми. Це також неабиякий слід залишає на батьках, адже призводить до великих економічних витрат на медичне обслуговування та тривале перебування в лікарні. Саме тому гостро постає проблема догляду за такими немовлятами, адже у цей період вони переживають відокремлення від батьків, хворобливі процедури, постійно перебувають у стресовому середовищі відділу реанімації.

Однією із процедур, які покращують стан недоношених дітей є масаж. Він пропагується як метод зниження стресу та зміцнення зв'язків. Масаж для немовлят вже давно є поширеною практикою в багатьох культурах. Він використовувався для того, щоб заспокоїти, розслабити та оздоровити своїх дітей, іноді включаючи ароматизовані олії та трав'яні засоби. Також не потрібно забувати, що дотик – це перше почуття, яке розвивається у людини. Саме тому масаж допомагає встановити контакт малюка з батьками та усунути стрес, що в свою чергу впливає на імунну систему. Оскільки постійно підвищені гормони стресу знищують здорові імунні клітини, які так необхідні малюку в цей період.

Доведено, що масаж має сприятливий вплив на недоношених дітей зменшуючи біль, тривалість перебування у відділенні інтенсивної терапії, покращує обмін речовин та сприяє розвитку нервової системи.

Часто дитячий масаж поєднують з іншими формами стимуляції, такими як кінестетична стимуляція (наприклад, пасивні рухи розгинання, згинання рук і ніг), розмова або зоровий контакт. Він може забезпечити форму заспокійливого дотику з позитивним впливом на ріст і нейророзвиток. Докази, що підтверджують позитивний ефект масажу у недоношених дітей, включають збільшення ваги, покращення росту та функції шлунково-кишкового тракту, поліпшення відкладення жиру та нейроповедінкових результатів, послаблення болю, зменшення стресу у немовлят та факторів, пов'язаних зі стресом, зменшення сепсису на пізніх стадіях, зменшення жовтяниці та покращення варіабельності серцевого ритму, а також зменшення депресії та тривоги матері [2].

Дія помірного тиску при масажі стимулює парасимпатичну активність через барорецептори та механорецептори. Це, у свою чергу, призводить до посилення моторики шлунка та секреції таких гормонів, як гастрин, холецистокінін, інсулін та інсуліновий фактор росту. Ці гормональні зміни покращують збільшення ваги та скорочують тривалість

перебування у відділенні реанімації. Також було показано, що тактильна кінестетична стимуляція може зменшити поведінкові прояви стресу у немовлят через зниження рівня кортизолу [3].

Щодо поведінкової реакції дітей на масаж, то спостерігалось покращення настрою, вони виглядали більш розслабленими, спокійними і часто засинали під час масажу.

Ранній масаж немовлят може стимулювати пам'ять, нервову систему, мозок, що розвивається. Масаж сприяє відчуття комфорту у дитини і робить її менш схильною до кольок. Коли дитина росте, погладжування масажу готує тіло до сидіння, стояння і ходьби, сприяючи розвитку сили, координації рухів і впевненості в собі.

Також доведено посилення ефекту масажу за допомогою олій. У всьому світі для дитячого масажу використовуються такі місцеві олії як: гірчична, соняшникова, кунжутна, кокосова та ін. Олія, що застосовується під час масажу для немовлят, покращує шкірну бар'єрну функцію та терморегуляцію, зменшує трансепідермальну втрату води та неонатальні інфекції, покращує цілісність шкіри, розвиток нервової системи та зв'язок матері й дитини [3].

Використання олій, включаючи кокосову та сафлорову олію, підвищує середній приріст ваги, а через шкірне всмоктування олії збільшує рівень тригліцеридів. Крім того, використання синтетичного масла покращує активність блукаючого нерва, що може побічно сприяти набору ваги, що в свою чергу пов'язано з коротшим перебуванням у лікарні та тим самим істотно економія коштів на лікування [4].

Тим не менш, у немовлят під впливом масажу спостерігалась підвищена мінеральна щільність кісток, що свідчить про те, що фізичні вправи або кінестетична форма стимуляції призводять до збільшення ваги, а також зростання кісток у недоношених дітей. Крім того, спостерігалось зменшення депресії у матерів, які власноруч виконували масаж своїм немовлятам.

Виходячи з усього вищесказаного, можна зазначити важливість масажу як для недоношених діток так і для батьків. Адже використовуючи його при лікуванні ми сприяємо покращенню функціональних та психоемоційних показників. А пришвидшення збільшення ваги та нормалізації життєвих показників призводить до зменшення економічних витрат на медичне обслуговування та тривале перебування в лікарні, що також неабияк важливо.

#### **Список використаних джерел**

1. Кожна 12 дитина в Україні народжується передчасно [електронний ресурс] Режим доступу: <https://phcent.com.ua/kozhna-12-dytyna-v-ukraini-narodzhuietsia-peredchasno/>
2. Melissa M. Lai, Giulia D'Acunto, Andrea Guzzetta, Roslyn N. Boyd, Stephen E. Rose, Jurgen Fripp, Simon Finnigan, Naoni Ngenda, Penny Love, Koa Whittingham, Kerstin Pannek, Robert S. Ware & Paul B. Colditz PREMM: preterm early massage by the mother: protocol of a randomised controlled trial of massage therapy in very preterm infants/ BMC Pediatrics/ Article number: 146/ 27 August 2016
3. Peymaneh Alizadeh Taheria, Zahra Goudarzib, Mamak Shariatc, Shahin Narimana, Elahe Nikzinat Matin «The effect of a short course of moderate pressure sunflower oil massage on the weight gain velocity and length of NICU stay in preterm infants»/ Infant Behavior and Development Volume 50, February 2018, Pages 22-27  
Tiffany Field, Miguel Diego, and Maria Hernandez-Reif «Preterm Infant Massage Therapy Research: A Review»/ Infant Behav Dev. 2010 Apr; 33(2): 115–124. doi: 10.1016/j.infbeh.2009.12.004

**Іваніків Наталія Миколаївна**  
*к. п. н., доцент,*  
**доцент кафедри фізичної терапії, ерготерапії**  
**Кушнір Андрій Абделькарім**  
*студент III курсу,*  
**спеціальність «Фізична терапія, ерготерапія»**  
*Дрогобицький державний педагогічний університет імені Івана Франка*

## **ДИТЯЧИЙ ЦЕРЕБРАЛЬНИЙ ПАРАЛІЧ, ФОРМИ ТА ПРИЧИНИ РОЗВИТКУ**

У всьому світі вже понад 17 мільйонів людей страждають на ДЦП. Дитячий церебральний параліч (ДЦП) – це складне захворювання центральної нервової системи, яке виникає у внутрішньоутробному періоді, під час пологів або в період новонародженості і характеризується порушенням функцій руху, психіки, мовлення [2].

Як наслідок, у дітей спостерігаються проблеми з координацією рухів, рівновагою та поставою. Дитина потребує постійної сторонньої допомоги при найбільш тяжких формах. При більш легких формах дитина може пересуватися з використанням спеціальних засобів або взагалі самостійно.

Крім рухових порушень у багатьох дітей також розвиваються супутні патологічні стани: судоми, проблеми зі слухом, зором, вимовою, розумова відсталість тощо. За статистикою, ця хвороба є однією з найчастіших причин дитячої інвалідності у Європі. Статистика показує, що захворювання виявляється у 2-3 дітей на 1000 новонароджених. Серед недоношених дітей число збільшується до 40-100 хворих на 1000 новонароджених.

Симптоми ДЦП можуть бути викликані будь-якими несприятливими впливами на центральну нервову систему під час її розвитку. Через тривалість впливу фактори ризику можна розділити на три групи.

1. Період вагітності, тобто генетичні фактори, вроджені вади, такі інфекції, як токсоплазмоз, цитомегалія, краснуха, серологічний конфлікт, інтоксикація вагітністю, хронічні захворювання та вроджені вади матері, вживання алкоголю, куріння, недоїдання матері.
2. Перинатальний період, тобто всі ускладнення, пов'язані з народженням дитини, включаючи недоношеність.
3. Післяпологовий період, тобто інфекції центральної нервової системи, травми, гідроцефалія [1, 2].

Такі фактори ризику, як вік вагітної або багатоплідна вагітність, також сприяють розвитку ДЦП. Симптоми ДЦП у немовлят найчастіше виявляються у дітей, які народилися до 32 тижня вагітності. Незважаючи на це, більшість дітей, які постраждали від церебрального паралічу після народження отримує правильні результати оцінки в Апгар. У дітей, що входять до групи ризику, слід звернути особливу увагу на появу будь-яких тривожних симптомів, таких як судоми, занадто повільне збільшення окружності голови або розлади м'язового напруження, які могли б свідчити про розлади центральної нервової системи [1, 2].

Перші симптоми паралічу зазвичай з'являються близько 18-місячного віку. Хворі діти розвиваються повільніше, мають проблеми з сидінням, повзанням та ходьбою. Деякі розвивають неврологічні зміни, які значно затримують психічний розвиток дитини. З розвитком захворювання можуть виникнути проблеми з рухом і мимовільні рухи. Дуже часто набагато пізніше своїх однолітків, і не без труднощів вони починають розмову, їм важко ковтати їжу. Однією з найбільш серйозних і стійких недуг є так звана спастичність м'язів. Пошкодження мозку порушує нормальний потік імпульсів. Порушення цього процесу



призводить до надмірного напруги м'язів, що робить рух майже неможливим. Іноді це викликає напади епілепсії [2].

Перші тривожні симптоми зазвичай помічають самі батьки, і саме завдяки їх швидкій реакції захворювання діагностується дуже рано. Діагностика найчастіше ґрунтується на анамнезі, фізичному обстеженні та візуалізації, що дозволяє оцінити зміни, викликані хворобою. Лише на їх основі визначаються спосіб і форма лікування.

Діагностика ДЦП повинна бути якомога раніше, але це може статися лише тоді, коли у дитини діагностовано постійні порушення постави та руху. Діагностика може бути поставлена в ранньому віці, але трапляється, що остаточна оцінка деяких персонажів можлива лише у віці кількох років. У переважній більшості випадків найбільш характерним симптомом є порушення розвитку в руховій сфері дитини. Це супроводжується - меншою частотою - іншими патологіями, такими як:

- епілепсія,
- розлади органів чуття,
- порушення поведінки
- розлади емоцій
- порушення мови
- порушення комунікації
- розлади інтелектуального розвитку[2, 3].

Корисною для постановки діагнозу є ультразвукова та магнітно-резонансна томографія.

Форми ДЦП

ДЦП можна розділити на різні форми, внаслідок розташування рухової інвалідності та ймовірного місця пошкодження мозку.

Найпоширеніший - спастичний (75% випадків). Наступні:

- мозочкова форма,
- екстрапірамідна форма,
- змішаний характер[2, 3].

Спастичну форму можна розділити на три підгрупи:

1. Двосторонній параліч спазму або диплегія. Зазвичай він викликаний перинатальними ускладненнями і в основному вражає недоношених дітей. Він діагностується ще в кінці першого року життя, оскільки в більш ранній період симптоми відносять до недоношеності. Ця форма характеризується прямим розташуванням обох ніг при підшовному згинанні стоп. Повзаючи, дитина тягне за собою обидві ніжки. Психічний розвиток зазвичай не порушений, але дитина також може страждати косоокістю та епілепсією (близько 20% випадків).
2. Геміплегія, або геміплегія. Ця форма має свої джерела вагітності або перинатальних факторів. Визнається, коли дитина повинна почати падати зі шлунка на спину, тобто приблизно у віці п'яти місяців. Асиметрія дуже характерна. Дитина вважає за краще використовувати тільки здорову ручку. Бувають випадки, коли парез кінцівок слабшає, що змушує хребет скручуватися. Психічний розвиток зазвичай нормальний, але до 60 відсотків. діти також страждають на епілепсію. Додатково можуть виникати розлади мови та поведінки.
3. Двостороння геміплегія, або тетраплегія. Це найважча фігура. Найчастіше це викликано антенатальним ураженням або вадами розвитку центральної нервової системи. При цій формі ДЦП дуже часто спостерігається розумова відсталість і параліч всіх кінцівок. Руки постійно зігнуті, а великі пальці заховані в руках. Багато хворих дітей ніколи не гуляють. Є труднощі в їжі та розмові. Епілепсія вражає до 90 відсотків. діти, які страждають на цю форму захворювання[1, 3].

Діагноз ДЦП ставиться лікарями вже після пологів, під час спостереження за зростанням малюка, якщо він довго не може стати на ноги і піти, є проблеми з моторикою рук або відзначається затримка у розумовому розвитку.

Є основні чинники ризику, які можна у процесі вагітності розуміти міру ймовірності появи недуги.

До таких факторів відносяться:

- різна група крові або її резус-фактор у матері та малюка;
- багатоплідна вагітність;
- відшарування плаценти, передчасні пологи, розрив матки;
- тазове передлежання;
- пологові травми, спричинені неправильним використанням акушерських щипців;
- цукровий діабет, ожиріння, епілесія, гіпертонія, анемія у матері;
- вживання алкоголю та куріння під час вагітності, шкідливі звички можуть спричинити гіпоксію плода, яка, у свою чергу, і призводить до розвитку порушень у мозкових структурах дитини;

Діагностика - складний і тривалий процес, особливо коли симптоми слабо виражені. В окремих ситуаціях остаточний діагноз можна встановити лише до 3-5 років життя дитини, після кількох років постійного моніторингу за її розвитком.

Найявніші ознаки ДЦП у новонародженого:

- проблеми з смоктанням, ковтанням;
- слабкість м'язів;
- скутість рухів;
- постійна сонливість;
- блювання, що часто повторюється, і відрижка.

Важливо розуміти, що деякі діти в перші 6 місяців життя мають підвищену збудливість і навіть легкий тремор кінцівок, частіше за ручки, що є абсолютно нормальною особливістю конкретного малюка. Тому важливо довіритись грамотному педіатру, який зможе відрізнити фізіологічні особливості від перших проявів патології.

#### **Список використаних джерел**

1. Вах М., Goldstein M., Rosenbaum P., Leviton A., Paneth N., Dan B., Jacobsson B., Damiano D. Proposed definition and classification of cerebral palsy. *Dev Med Child Neurol.* 2005; 47 (8): 571– 576.
2. Palisano R., Rosenbaum P.L., Walter S., Russell D., Wood E., Galuppi B. Development and reliability of a system to classify gross motor function in children with cerebral palsy. *Dev Med Child Neurol.* 1997; 39 (4): 214–223.
3. Surveillance of cerebral palsy in Europe (SCPE). Surveillance of cerebral palsy in Europe: a collaboration of cerebral palsy surveys and registers. *Dev Med Child Neurol.* 2000; 42: 816-824.

**Іваніків Наталія Миколаївна**

*к. п. н., доцент,*

*доцент кафедри фізичної терапії, ерготерапії*

**Іванець Софія Ігорівна**

*студентка I курсу,*

*спеціальність «Фізична терапія, ерготерапія»*

*Дрогобицький державний педагогічний університет імені Івана Франка*

## **ВІДНОВНА ТЕРАПІЯ ПІСЛЯ ІНСУЛЬТУ**

Порядок денний ВООЗ «Реабілітація до 2030 року» визнає важливість реабілітації в ланцюжку створення цінності якісної медичної допомоги. Розробка та надання ефективних реабілітаційних послуг із справедливим доступом для потрібних людей у потрібний час є проблемою для медичних служб у всьому світі. В рамках програми ВООЗ «Реабілітація до 2030 року» варто зосереджуватись на конкретних проблемах розробки та впровадження ефективних послуг з реабілітації після інсульту. Для ефективності слід усім закладам з

реабілітації після інсульту співпрацювати для досягнення більшого ефекту та прискорення прогресу [3].

Інсульт, третя провідна причина смерті та інвалідності, яка вимагає своєчасного надання найкращої медичної допомоги для покращення результатів пацієнтів. У країнах з високим рівнем доходу значні розробки дозволили впорядкувати системи надання допомоги та підвищити швидкість розпізнавання, реагування та надання невідкладної терапії. У країнах з низьким і середнім рівнем доходів, незважаючи на відмінності в багатстві, освіті, базових показниках здоров'я та фінансуванні витрат на охорону здоров'я, послуги з інсульту можна покращити за допомогою кількох адаптацій та реконструкції інфраструктури. Обговорюються різні аспекти лікування інсульту, проблеми та можливості для вдосконалення систем допомоги, а також висвітлення підходів для швидкого впровадження реабілітаційної практики, заснованої на доказах [2].

У світовій практиці відновна терапія після інсульту передбачає участь декількох спеціалістів: фізичного терапевта (фізичного реабілітолога), який забезпечує відновлення рухових функцій, ерготерапевта (забезпечує відновлення функції кисті), мовного терапевта (відновлення мови і ковтання) (логопеда), медичного психолога (стежить за психологічним станом пацієнта і не допускає депресії). Психологічна реабілітація передбачає вплив на психологічну сферу хворого. Тому варто переконати хворого в сприятливому завершенні лікування. Основні моменти, на які потрібно звернути увагу: ставлення хворих до реабілітаційних заходів; вивчення особливостей психологічного статусу хворих залежно від стадії й перебігу хвороби; особливості особистості хворого і його ставлення до хвороби; згода або відмова від реабілітаційних заходів; взаємини лікаря й хворого; вибір форм і методів немедикаментозного лікування. Як правило, у хворих, які перенесли інсульт, значно погіршується фізичний стан. Часті паралічі кінцівок, зниження рухливості суглобів, парези, порушення координації. При тяжких формах, коли люди змушені дотримуватися тривалого постільного режиму, нерідко розвиваються трофічні виразки, застійна пневмонія, атрофуються м'язи. Проти цих ускладнень вироблено безліч методів боротьби, але масаж займає особливе положення. За його допомогою можна домогтися:

1. зняття больового синдрому і спазмів м'язів;
2. нормалізації тону: усунення як ригідності, так і млявості;
3. поліпшення кровопостачання тканин;
4. нормалізація відтоку лімфи;
5. поліпшення рухливості суглобів;
6. профілактика застійної пневмонії, трофічних виразок, контрактур (скутості м'язів спазмом) [2].

Кінезітерапевтичні комплекси або ЛФК (лікувальна фізична культура) сприяють покращенню рухових функцій, зменшенню клінічних симптомів (регресу головного болю, запамороченню, шуму в голові), а в поєднанні з озонотерапією зменшуються вираженість похитування при ході, загальну слабкість, покращується координація рухів [3].

Класичний і сегментарний масаж, точковий масаж паретичних кінцівок покращують результати відновного лікування хворих з порушенням рухових і чутливих функцій після інсульту. Використання технік м'якої мануальної терапії (МТ) – прийоми постізометричної релаксації (ППР) – підвищує ступінь відновлення неврологічних функцій післяінсультних хворих [4].

При поєднанні «точкового» масажу з лікувальною фізкультурою необхідно враховувати, що кожен активний рух викликає підвищення м'язового тону. Тому, крім «точкового» масажу, до лікувальної фізкультури оптимальним варіантом є додаткове проведення «точкового» масажу під час ЛФК. У комплексі лікувальних вправ застосовується лікування положенням, або постуральні вправи. Вони полягають у спеціальному розташуванні тіла або кінцівок із використанням усіляких пристосувань. Одним із видів лікування положенням є ортостатична гімнастика. Вона ефективна в ранній постінсультний період й при тривалому постільному режимі. Суть її полягає у тому, що хворий поступово

приймає нормальне вертикальне положення за допомогою спеціального поворотного стола, на якому його фіксують прив'язними ременями [2]. Стіл має точне градування нахилу повороту. Виконання гімнастики можливо навіть при глибоких порезах ніг і м'язів тулуба. Ортостатична гімнастика дозволяє перебувати хворому в напіввертикальному й вертикальному положеннях, що має велике значення для поліпшення функції сечового міхура, у якому виникають нормальні позиви до сечовипускання саме у вертикальному положенні; тренувати функції вестибулярного апарату, серцево-судинної системи, особливо судин ніг, що попереджує тромбофлебіти й іншу патологію вен [2].

Реабілітація мовної функції та навичок письма.

Другим за частотою наслідком інсульту є порушення мови [4]. Відновлення цієї функції організму відіграє велику роль не лише в медичній реабілітації пацієнта, але й у соціальній. Чим швидше відновиться контакт з навколишнім світом, тим швидше людина зможе повернутися до звичного та нормального життя. В основі відновлення мовної функції лежать регулярні заняття з логопедом-афазіологом, а також обов'язкове виконання домашніх завдань. У цьому процесі не останню роль відіграють близькі люди. У жодному разі не можна ізолювати людину від спілкування. Навіть якщо ви не розумієте, що вона хоче сказати. Поступово пацієнти починають вимовляти деякі слова, а потім цілі мовні конструкції. Якщо не порушена дрібна моторика, то повертається й здатність до письма. Мова після інсульту відновлюється досить довго, приблизно цей процес займає до двох років. Тому не треба відступати після перших місяців неефективних занять [1, 4].

Реабілітація після інсульту – це комплекс заходів (медикаментозних, психо-, фізіо- і кінезитерапевтичних), спрямованих на пом'якшення його наслідків, попередження ускладнень, тренування кардіореспіраторної системи й відновлення рухових функцій. Основними принципами реабілітаційного процесу є індивідуальний підхід, обширність вогнища ураження, давність захворювання, вік, супутні захворювання, характеріологічні особливості пацієнта, систематичність і тривалість відновлювальних заходів. Основними засобами фізичної реабілітації в постінсультний період є пози, пасивні й активні фізичні вправи, дихальна гімнастика, масаж, гідрокінезитерапія, імпульсні струми, відновлювальний масаж.

#### **Список використаних джерел**

1. Андрій Голяченко, Комплексна реабілітація після інсульту – важливий етап лікування. Режим доступу: <http://surl.li/blgqy>
2. Guidelines for Adult Stroke Rehabilitation and Recovery. Gittler M, Davis AM. *Jama*. 2018 Feb 27;319(8):820-821. doi: 10.1001/jama.2017.22036.
3. Prediction Tools for Stroke Rehabilitation. Stinear CM, Smith MC, Byblow WD. *Stroke*. 2019 Nov; 50(11):3314-3322. doi: 10.1161/Strokeaha.119.025696. Epub 2019 Oct 15
4. Cognitive rehabilitation for attention deficits following stroke. Loetscher T, Potter KJ, Wong D, das Nair R. *Cochrane Database Syst Rev*. 2019 Nov 10;2019(11):CD002842. doi: 10.1002/14651858.CD002842.pub3.

**Пильгук О.С**

*Науковий керівник: викладач-методист Загоруйко Г.А*

## **ВПЛИВ ВІЙСЬКОВОГО СТАНУ НА ХАРЧОВУ СКЛАДОВУ ДІТЕЙ**

Здоров'я нації визначається перш за все здоров'ям дітей та підлітків, яке є найбільш важливим ресурсом будь-якого суспільства. Рівень розвитку молодого покоління, а також його фізичний та розумовий потенціал, можуть стати передумовою виходу країни з тяжкої соціально-економічної кризи [1, с.16]. Поряд з цим, у зв'язку з соціально-економічною кризою останніх років, посилюються негативні тенденції у динаміці здоров'я дитячого населення: підвищується кількість дітей з хронічною патологією і морфофункціональними відхиленнями, залишається високою гостра захворюваність. Одним із головних факторів

оптимального росту та розвитку дитини, а також підтримання її здоров'я є харчування, що має позитивну роль у профілактиці та лікуванні багатьох захворювань. На сьогодні приблизно 3 млрд людей, тобто практично половина населення земної кулі, страждає від неповноцінного харчування – як від надлишкового, так і недостатнього[2, с. 59;11, с.4]. Відомо, що, крім підтримання рівноваги в обмінних процесах організму, повноцінне забезпечення потреби в мінералах та вітамінах є одним із факторів зниження ризику розвитку певних захворювань, тобто їх профілактикою. Із 106 елементів Періодичної системи Д.І Менделєєва в організмі людини виявлено 86. Серед двадцяти п'яти необхідних для нормальної життєдіяльності елементів – вісімнадцять вважаються абсолютно необхідними, а сім – корисними. Професор В.Р. Вільямс назвав їх «металами» життя. Мінеральні речовини входять в склад тканин організму людини, ферментів, гормонів. Вони відіграють велику роль в пластичних процесах, у формуванні і побудові тканин організму, особливо скелету, підтримання кислотно-лужної рівноваги, створення фізіологічної концентрації іонів водню в тканинах і клітинах, міжтканинних і міжклітинних рідинах, надання їм властивостей необхідних для оптимального протікання процесів обміну[3]. Мінерали містяться у внутрішньоклітинній рідині, регулюють її склад, приймають участь у формуванні клітин крові, кісток, в процесах функціонування нервової системи, регуляції м'язового тону, включаючи тону м'язів серцево-судинної системи[4]. Останнім часом у регуляції фізіологічних процесів в організмі велику увагу приділяють ролі вітаміну D<sub>3</sub> та катіону кальцію. В організмі новонародженого загальна кількість кальцію становить близько 25 г, а після досягання скелетом зрілості – до 1000-1200 г. Із загальної кількості кальцію, наявної в організмі, 98,9% міститься в кістках, 0,51% – зубах, 0,51% – м'яких тканинах, 0,08% – плазмі крові та екстрацелюлярній рідині. Отже, очевидно є значущість достатнього надходження кальцію з самого раннього віку для росту кісток та підтримання «запасу» кальцію у кістковій тканині протягом усього життя [4]. Доведено, що саме кальцію належить значна роль у здійсненні процесів життєдіяльності завдяки його участі в низці важливих біохімічних функцій [5, с. 9; 6, с.30].

Іонізований кальцій бере участь у регуляції транспорту речовин у мембрані клітини, нервового збудження, м'язового скорочення. Він має зв'язок із секрецією та вивільненням нейромедіаторів. За участю іонів кальцію відбувається активація ферментів систем згортання крові, глікогенолізу, гліоконеогенезу та ін. [6, с.30]. Зменшення вмісту кальцію асоціюється з погіршенням міжклітинної адгезії. Крім того, молекули кальцію є інформаційними для багатьох процесів, відіграючи роль біологічного сигналізатора [6, с.30]. Фосфор також виділяють одним із головних в групі макроелементів, якого в організмі повинно бути 1000-2000 мг на добу, для нормального його функціонування. Він необхідний для утворення кісткової тканини, забезпечення біохімічних процесів у центральній нервовій системі та роботи м'язів. У разі дефіциту виникає порушення росту, деформація кісток, є імовірність розвитку рахіту, зниження апетиту, погіршення інтелектуальних здібностей, порушення психіки, загальна слабкість. Подібно до вітамінів, які відіграють роль каталізаторів в обмінних процесах, мінерали функціонують як коензими, беруть участь в процесах формування енергії росту і відновлення організму. Жиророзчинні вітаміни А і К виконують функцію коферментів, входять до складу мембранних структур, забезпечують їх оптимальне функціонування. Характер дії жиророзчинних вітамінів ближчий до

тканинних гормонів. Водорозчинні вітаміни найактивніше проявляють каталітичну активність. Висока біологічна активність вітамінів обумовлена участю їх в утворенні коферментів і простеничних груп ферментів. Відомо більше 100 ферментів, до складу яких входять вітаміни. Усі ці ферменти беруть участь у різних видах обміну речовин: енергетичному, біосинтезі та перетворенню амінокислот, жирних кислот, пуринових та піримідинових основ, утворенні багатьох фізіологічно активних сполук та забезпеченні інших функцій організму. Всі ферментативні процеси в організмі проходять за участю мінералів та вітамінів, тому вони так важливі у харчуванні дитини. Харчування є одним з

найважливіших факторів, що забезпечують нормальний потік процесів росту і розвитку дитини, стійкість до впливу несприятливих умов, високий функціональний рівень провідних систем організму. Дослідження стану здоров'я підростаючого покоління України пов'язані, перш за все, із визначенням тригерних факторів, які призводять до його погіршення, соціальних та мікросоціальних змін в суспільстві, погіршенням генофонду нації, незавершеною структурною перебудови системи надання первинної медичної допомоги, тощо. Протягом останніх років в Україні склалась негативна ситуація в стані здоров'я дітей, що пов'язано з впливом різних чинників біологічного, соціально-економічного, екологічного, медико-організаційного характеру. За даними статистичних матеріалів Міністерства охорони здоров'я та наукових досліджень спостерігається тенденція до зростання загальної захворюваності дітей, збільшення поширеності хронічних захворювань та дитячої інвалідності[7]. Причинами, які зумовлюють таку ситуацію, вважаються наслідки соціально-економічної перебудови суспільства, незадовільні умови життя значної частини населення, екологічно несприятливий стан оточуючого середовища, що знижує реалізацію адаптаційних можливостей дитячого організму та його опірності до дії різних шкідливих чинників. Науковці виділяють цілий ряд сильнодіючих чинників таких як: психо-емоційний, фізіологічний, фізичний, соціальний, соціально-побутовий та ін. Звичайно не можливо оминати такий сильнодіючий чинник як відкритий воєнний напад Російської Федерації за підтримки Білорусі на Україну, в наслідок якого на території країни в зоні бойових дій, а також прилеглих територій, було частково або повністю зруйноване, або призупинене міжобласне сполучення. В деяких регіонах місцеві жителі перебувають в край складних гуманітарних умовах, майже на грані катастрофи. У гарячих точках, де проводяться сильні бойові дії, якісні продукти харчування не привозять, із-за неможливості транспортування, та агресії з боку російської армії. Обстрілюється навіть гуманітарний транспорт. У місцях «відносної тиші» - територіях, де окупанти не проводять операції по захопленню, також виникають проблеми логістичного характеру. Внаслідок бомбардувань великих економічних центрів, таких як Харків, Чернігів, Одеса, Київ, були зруйновані заводи по виготовленню певної харчової продукції, що якраз і сприяє дефіциту на полицях магазинів, та у харчуванні. Проведення посівної також є великою проблематикою сьогодення. Аграрії мають засівати зерно, яке по часу не встигають садити, що призводить до затримки росту культури. Так як транспортні перевезення скоротилися, виникли труднощі з привозом не лише зерна, а й паливних засобів, потрібних для проведення посівної кампанії. Як наслідок в майбутньому може виникнути хлібна криза. [8] На жаль, не тільки палива. Не вистачає навіть й води. Багато каналізаційних та водопровідних шляхів було знищено.

Отже, опрацювавши дану тему за допомогою різних джерел інформації, можна дійти до певного висновку, а саме: для повноцінного росту і розвитку організму, його потрібно систематично забезпечувати певною кількістю макро- та мікроелементів. Проте, в сучасних реаліях, коли в ряді областей України відбуваються військові дії, які призводять до руйнування не тільки стратегічних об'єктів, а й в цілому інфраструктури яка давала можливість забезпечувати повноцінний запас продуктів. Звичайно, розробити якісь клінічні рекомендації на сьогодні неможливо, оскільки діяльність і забезпеченість ринку харчових товарів на разі є нестабільною, в зв'язку з військовим станом.

#### Список використаних джерел

1. Антипкін Ю.Г. Стан здоров'я дітей в умовах дії різних екологічних чинників / Ю.Г.Антипкін // Мистецтво лікування. 2005. (№2). С.16-11. Апуховская Л.И., Омельченко Л.И., Стефанов М.В., Антипкин Ю.Г. Механизм биологического действия витамина D3: современные представления // Журн. АМН України. 1996. (№ 1). С. 15-33.
2. Барыкина С.В. Здоровьесбережение: системность мер обеспечения / С.В.Барыкина //матер. III всерос.конгресса «Актуальные проблемы здоровья детей и подростков и пути их решения». М.: Издательство НЦЗД РАМН, 2012. С.59-61.

3. Результати дослідження показників мінерального обміну в крові пацієнтів з ураженням зубів каріозним процесом на фоні ювенільного ревматоїдного артрити // <file:///C:/Users/User/Downloads/6155-Article%20Text-21777-1-10-20160427.pdf>

4. Роль мінеральних речовин у харчуванні дітей // <http://www.hortling.org.ua/node/678>.

5. Абатуров О.Є., Височина І.Л. Показники та ієрархічна структура гармонійності фізичного розвитку в здорових дітей перших шести років життя // Буковинський медичний вісник. 2003. Т.7, №1. С. 9-11.

6. Баранов А.А. Изучение качества жизни детей – важнейшая задача в современной педиатрии / А.А. Баранов, В.Ю. Альбицкий // Рос.педиатр ич. журнал. 2005. (№5). С.30.

7. Фізіолого-гігієнічне значення вітамінів та проблема забезпечення ними організму // <https://pidruchniki.com/15980310/meditsina/>.

8. Військова агресія РФ. Дефіцит яких продуктів загрожує Україні і Європі?// <https://www.radiosvoboda.org/a/novyny-pryazovya-viyna-ukrayina-vrozhay-holod/31757655.html>

**Wiktoria Białoszycka**

*Wydział Lekarski, Warmińsko-Mazurski Uniwersytet, Olsztyn, Polska*

*Науковий керівник – д.м.н., професор Білошицький Вадим Васильович*

*Інституту нейрохірургії ім. А.П.Ромоданова НАМН України, Україна*

## **ПЕРВИННИЙ КАШЛЬОВИЙ ГОЛОВНИЙ БІЛЬ (PRIMARY COUGH HEADACHE) КЛІНІЧНИЙ ВИПАДОК**

Пацієнт, 45 років, звернувся зі скаргами на короткі напади головного болю, які виникають при кожному епізоді кашлю або чихання. Біль локалізується в лівій лобово-скроневій ділянці, триває кілька секунд, є доволі легким за інтенсивністю – VAS 2, проте викликає відчуття дискомфорту. Характер болю пацієнт описує як давлючий («як придавило», «як ложкою тиснеш на м'які тканини»).

У неврологічному статусі відхилень від норми не виявлено.

Міжнародна класифікація головного болю (ICHD-3) подає такі діагностичні критерії первинного кашльового головного болю:

Опис: Головний біль, що провокується кашлем чи напруженням (прийомом Вальсальви), але не тривалим фізичним навантаженням, за відсутності будь-якого внутрішньочерепного розладу.

Діагностичні критерії:

A. Принаймні два епізоди головного болю, що відповідають критеріям B-D

B. Викликається і виникає тільки в зв'язку кашлем, напруженням та/або прийомом Вальсальви

C. Раптовий початок

D. Тривалість від однієї секунди до двох годин

E. Не пояснюються краще іншими діагнозами ICHD-3

Кашльовий головний біль в 40% випадків є симптоматичним (вторинним) і може бути обумовленим наявністю мальформації Арнольда-Кіарі з гідроцефалією або без неї; ідіопатичною внутрішньочерепною гіпертензією; вторинним підвищенням внутрішньочерепного тиску, наприклад, при внутрішньочерепних пухлинах, абсцесах, субдуральних гематомах; подразненням мозкових оболонок будь-якого походження (наприклад, при субарахноїдальному крововиливі, запаленні, пухлині тощо); патології екстракраніальних та інтракраніальних судин; аневризмах.

Ми виконали пацієнтові МСКТ головного мозку з внутрішньовенним контрастуванням та МСКТ-ангіографією і не виявили внутрішньочерепних патологічних змін.

Іншим диференційно-діагностичним критерієм первинного й вторинного кашльового головного болю є вік початку захворювання. Первинний кашльовий головний біль виникає, головним чином, після 40 років, що відповідає нашому випадку. Первинний кашльовий головний біль належить до індометацин-чутливих цефалгій. Пацієнтові рекомендовано, за бажання позбутися пов'язаного з цефалгією дискомфорту, приймати індометацин в початковій дозі 25 мг 3 рази на добу під час застуди, яка супроводжується кашлем або чиханням.

**Żanna Loretta Białoszycka**

*Wydział Lekarski, Warmińsko-Mazurski Uniwersytet, Olsztyn, Polska*

**Науковий керівник – к.б. н., доцент Истошин Валерій Михайлович**

*Вінницький національний медичний університет ім.М.І.Пирогова, Україна*

*Кафедра біологічної та загальної хімії*

## **ЗМІНИ МЕТАБОЛІЧНОЇ АКТИВНОСТІ ЛЕГЕНЬ ЩУРІВ ПРИ ЕКСПЕРИМЕНТАЛЬНОМУ ДЕФІЦИТІ ВІТАМІНУ Е.**

### **Вступ.**

Окрім тривіального уявлення про роль легень, як основного постачальника кисню в організм, легені відіграють своєрідну роль захисту великого кола кровообігу від проникнення в нього біологічно активних речовин (в т.ч ліків, токсинів ) шляхом їх метаболічної інактивації. Разом з тим, за останні півстоліття в повітрі, яке ми вдихаємо, особливо в межах міста, збільшився вміст хімічних речовин (сигаретний дим, забруднювачі повітря, побутова хімія і пестициди), які здійснюють деструктивний вплив на легені, симулюють перекисне окислення ліпідів мембран легень та порушують їх бар'єрні функції внаслідок зниження активності антиоксидантної системи цього органу. Нами здійснено вивчення зміни метаболічної активності легень у щурів при експериментальному гіповітамінозі вітаміну Е.

**Мета.** Вивчити зміни метаболічної активності системи антиоксидантного захисту легень при моделюванні експериментальної недостатності вітаміну Е у щурів та відновленні вітамінного статусу.

### **Матеріали і методи дослідження.**

Досліди проведено на статевозрілих щурах-самцях популяції Вістар, що утримувалися на напівсинтетичному раціоні, позбавленому вітаміну Е протягом 10 тижнів (перша дослідна група 15 щурів), і друга дослідна група (10 щурів), – щурам протягом 8 тижнів створювали вітамінну недостатність, а в останні два тижні експерименту вводили вітамін Е в дозі 10 мг/кг.

В контрольній групі були щури (15 щурів), яким вводили токоферол перорально за допомогою зонду в шлунок у дозі 100 мг/кг.

Тварин виводили з експерименту шляхом декапітаци під легким ефірним наркозом.

Окремо нами оцінений рівень виживання щурів з різним ступенем забезпечення вітаміном Е після введення гербіциду параквату.

В гомогенатах легень, виділених з тварин, визначали вміст малонового діальдегіду (МДА), як показника активації ПОЛ, рівень спонтанного гемолізу еритроцитів, вміст фосфоліпідів у змивах легень, активності глутатіон-S-трансферази, глутатіонредуктази та  $\gamma$ -глутамінтрансферази.

### **Результати дослідження та їх обговорення.**

Підсилення процесів перекисного окислення ліпідів (ПОЛ) у дослідних тварин підтверджувалось результатами проведення визначення вмісту вітаміну Е в крові тварин (зменшення в 5 разів у порівнянні з контролем), збільшенням рівню спонтанного гемолізу еритроцитів (у 14 разів) та збільшенням вмісту МДА (в 4 рази).



Наслідком активації перекисного окислення ліпідів в тканині легень було порушення бар'єрної функції легень, зокрема в змивах легень відзначено зменшення вмісту фосфоліпідів як головного компоненту сурфактантів 2 рази у порівнянні з контролем.

В гомогенатах легень відмічено зменшення вмісту відновленого глутатіону ( до 70 % у порівнянні з контролем) та збільшення його окисленої форми ( у 3 рази). Одночасно зареєстровано зменшення активності глутатіон-залежних ферментів – глутатіон-S-трансферази (субстрат нітрогліцерин) на 40% і глутатіонредуктази (на 25%), а активність  $\gamma$ -глутамінтрансферази зростала до 115% у порівнянні з тваринами контрольної групи.

При зменшенні вмісту токоферолу відбувається зниження його ролі як стабілізуючого фактору функції мембран в клітинах легень, що утворює «порочнее коло» - знижується бар'єрна функція легень на рівні аерогематичного бар'єру та на рівні внутрішньоклітинного метаболізму за участю антиоксидантного захисту.

У щурів, яким було експериментально створено недостатність вітаміну Е і вводився гербіцид паракват, який виступає як активатор утворення супероксидного-аніон радикалу в клітинах легень, виникало пошкодження бар'єрних функцій із розвитком легеневої недостатності. Вже через 12 годин після введення параквату спостерігався виражений ціаноз і задишка, які свідчили про значне ураження легень і розвиток легеневої недостатності у тварин. Якщо в контрольній групі тварин протягом першої доби загинуло 30 %, то в групі з експериментальною недостатністю вітаміну Е та введенням гербіциду смертність за цей період становила 80%.

#### **Висновки.**

Отримані результати дозволяють стверджувати, що вітамін Е відіграє важливу роль у збереженні функції сурфактанту легень, системи антиоксидантного захисту, пов'язаної з функціонуванням глутатіон-залежних ферментів. Нестача вітаміну Е як природнього антиоксиданту супроводжується порушеннями функцій легень – зменшенням продукції сурфактанту, активації ПОЛ, зниженням внутрішньоклітинного вмісту відновленого глутатіону. Відновлення вітамінного статусу протягом двох тижнів дещо збільшує активність системи антиоксидантного захисту легень, але не нормалізує повністю цих змін.

**Monika Malgorzata Bialoszyska**

*Wydział Lekarski, Warmińsko-Mazurski Uniwersytet, Olsztyn, Polska*

**Науковий керівник – к.б. н., доцент Істошин Валерій Михайлович**

*Вінницький національний медичний університет ім.М.І.Пирогова, Україна*

*Кафедра біологічної та загальної хімії*

## **ІДИКАНУРІЯ ПРИ ЗАГОСТРЕННІ ХРОНІЧНОГО ПАНКРЕАТИТУ**

**Вступ.** Як відомо, в процесі розкладу (гниття) неперетравлених харчових білків та амінокислот в товстому кишечнику за участі ферментів мікроорганізмів утворюються токсичні продукти, що знешкоджуються, головним чином, у печінці, а визначення їх метаболітів у сечі, зокрема тваринного індикану, може слугувати додатковим діагностичним та прогностичним тестом для оцінки ступіня порушень процесів травлення і всмоктування у кишечнику. Індикан є кінцевим продуктом гниття амінокислоти триптофан. Варто зазначити, що ця амінокислота у кишечнику спочатку розкладається з утворенням скатолу та індолу, які після детоксикації в печінці екскретуються з сечею у вигляді індикану. Гниття у кишечнику відбувається одночасно з усіма незасвоєними харчовими амінокислотами, які перетворюються на різноманітні токсичні метаболіти. Вважають, що визначення рівня індикану у сечі кореспондує з утворенням і інших токсинів (кадаверину, путресцину) у кишечнику.

**Мета дослідження.** Провести визначення тваринного індикану сечі як беззаперечного показника гниття білків у кишечнику у пацієнтів з загостренням хронічного алкогольного

панкреатиту та з ураженнями кишечника (Хвороба Крона, Неспецифічний виразковий коліт) і встановити його прогностичне значення.

**Матеріали і методи.** Визначали індикан в зразках сечі пацієнтів хірургічного відділення Вінницької обласної клінічної лікарні ім. М.І.Пирогова з діагностованою Хворобою Крона (3 пацієнти) і Неспецифічним виразковим колітом (6 пацієнтів), що становили групу порівняння 1, та здорових осіб – *добровольців* (чоловічої статі 18-20 років), що не надавали скарг в анамнезі зі сторони ШКТ (група порівняння 2). Окремо було проведено визначення наявності індикану в сечі пацієнта з загостренням хронічного панкреатиту (алкогольного генезу – стаж хвороби 25 років) у період загострення (звернення до клініки) та після 5 днів консервативного лікування.

Проби сечі зберігались при  $t-18^{\circ}\text{C}$  до початку проведення біохімічного аналізу. Проби сечі пацієнтів всіх груп були оброблені одночасно.

Визначення присутності індикану в сечі проводили за допомогою реактиву Обермейєра, реактиви готували безпосередньо перед проведенням визначення, кваліфікація реагентів ХЧ.

**Результати.** Сеча *добровольців* (здорових людей) не містила залишкових кількостей індикану (хлороформний шар мав безбарвний колір).

Сеча пацієнтів з Хворобою Крона та Неспецифічним виразковим колітом мала насичений специфічний запах та темно коричневий колір, нагадувала «пепсі», що свідчило про присутність індикану (за кольоровою шкалою як «++» (позитивна) або «+++» (дуже позитивна)). Наявність досить значної індиканурії в пробах сечі цих пацієнтів свідчить про адекватність відтворення методу («реакція працює»), адже це збігається з нашими теоретичними уявленнями про випадки індиканурії, викликані порушеннями процесів у кишечнику при цих захворюваннях.

Сеча пацієнта з загостренням хронічного алкогольного панкреатиту за кольором не відрізнялась практично від сечі здорових осіб - *добровольців*, однак у пробі сечі, що була отримана у день звернення до лікарні, хлороформний шар мав незначної інтенсивності сине забарвлення, що може свідчити про незначний вміст індикану, що за даними літератури може відповідати близько 0,22 мг/л (0,88 мкмоль/л). Друга проба сечі цього ж пацієнта, яку було взято через 5 днів консервативного лікування, вже не містила індикану (від'ємна реакція).

**Висновки.** Як ми очікували, у пацієнтів з Хворобою Крона та Неспецифічним виразковим колітом спостерігалась індиканурія, а у *добровольців* (здорових людей) слідів індикану у сечі виявлено не було. В той же самий час у хворого з загостренням хронічного алкогольного панкреатиту спостерігається індиканурія як результат порушення процесу розщеплення харчових білків у кишечнику.

## **СЕКЦІЯ 07. Технічні науки**

**Криворучко Олена Володимирівна**

*д.т.н., професор, завідувач кафедри інженерії програмного забезпечення та кібербезпеки*

**Костюк Юлія Володимирівна**

*здобувач Phd, асистент кафедри інженерії програмного забезпечення та кібербезпеки*

**Самойленко Юлія Олександрівна**

*к.т.н., доцент кафедри інженерії програмного забезпечення та кібербезпеки*

*Київський національний торговельно-економічний університет*

### **МЕТОДОЛОГІЯ ІНТЕЛЕКТУАЛЬНОЇ ПІДТРИМКИ ПРИЙНЯТТЯ РІШЕНЬ НА ОСНОВІ НЕЧІТКИХ КОГНІТИВНИХ КАРТ**

Найважливішим процесом, що пов'язує всі основні функції управління складними системами, є розробка прийняття рішень, оскільки рішення, що приймаються, визначають не тільки ефективність процесу управління, але й можливість сталого розвитку керованої системи та її виживання в світі, що швидко змінюється.

Крім того, для процесу розробки прийняття рішень характерні проблеми, пов'язані, насамперед, з жорсткою формалізацією більшості етапів, унікальністю виникаючих завдань, необхідністю враховувати набір факторів та цілей, які мають складну структуру взаємовідношень, і досить часто суперечать один одному. Тому найбільш ефективний підхід щодо розробки рішень є поєднання досвіду, знань, інтуїції осіб, що приймають рішення, експертів, аналітиків, а також сучасних технологій для інтелектуального прийняття рішень, що дозволяють систематизувати та структурувати існуючу інформації, дослідити альтернативні рішення та обрати найуспішніше з них.

Загалом, процес розробки прийняття рішень складається з шести основних етапів: аналіз проблеми, формулювання цілей та задач, вибір критеріїв та оцінки їх ефективності, формування множини альтернатив, альтернативний аналіз та формування контрольного експозиції - це ряд задач, рішення яких носить зазвичай паралельний та ітераційний характер. Для деяких підзадач, таких як оцінка критеріїв, моделювання переваг прийняття рішень, вибір оптимального рішення тощо, розроблені підходи щодо їх реалізації - більшість з цих підходів базується на математичній теорії рішення [1].

Науковим напрямом, що лежить в основі дослідження задач, що мають зазначені характеристики, є методологія когнітивного аналізу. Найбільш ефективним інструментом вважають нечіткі когнітивні карти, які добре зарекомендували себе в задачах дослідження структури системи, що моделюється, і отримання прогнозів її поведінки при різних керуючих впливах, з метою синтезу ефективних стратегій управління.

Таким чином, актуальним є вирішення проблем, пов'язаних з побудовою, дослідженням та підтримкою когнітивних моделей в рамках автоматизації розробки прийняття рішень, для дослідження всього комплексу проблем управління у складних системах.

З розвитком методів штучного інтелекту і, що головне, з розробкою технічних засобів, які мають високу обчислювальну продуктивність та здатність опрацьовувати великі об'єми інформації за певний час, зростає інтерес включення до складу системи підтримки прийняття рішень когнітивних технологій, які досить добре зарекомендували себе у вирішенні задач прогнозу ситуацій, оскільки здатні відображати складові частини системи та зв'язки між ними [2].

Розрізняють декілька різновидів когнітивних карт, кожен з різновидів відрізняється процедурою початкового визначення структури та підходами щодо їх аналізу: традиційні когнітивні карти, знакові когнітивні карти, нечіткі когнітивні карти, нечіткі реляційні когнітивні карти, тощо. Когнітивна карта відображає лише факт наявності впливів факторів один на одного. У ній не відбивається ні детальний характер цих впливів, ні динаміка зміни впливів залежно від зміни ситуації, ні тимчасові зміни самих факторів. Урахування всіх цих

обставин вимагає переходу на наступний рівень структуризації інформації, відображеної в когнітивній карті, тобто дозволяє побудувати когнітивну модель. На цьому рівні кожний зв'язок між факторами когнітивної карти розкривається до відповідного рівняння, що може містити як кількісні (вимірювані) змінні, так і якісні (не вимірювані) змінні. При цьому кількісні змінні входять у вигляді їхніх чисельних значень [3].

Використання традиційних математичних методів і підходів для аналізу процесів в багатьох прикладних задачах ускладнюється, коли розглядаються складні слабо структуровані неформалізовані системи. Для моделювання та побудови сценаріїв такого класу складних систем застосовується методологія когнітивного моделювання.

Знакові когнітивні карти визначаються як орієнтований зважений граф і призначені для того, щоб представити модельовану систему, як сукупність концептів, кожному з яких відповідає модельована змінна. Змінні пов'язані відношеннями, що визначаються ребрами графа. Різниця лиш у тому, що дані зв'язки можуть бути як додатними, так і від'ємними, і описують вплив між концептами, що мають якісну природу, і відповідають зростанню, спаданню або сталості числової характеристики, яка характеризує даний параметр системи. Тому оцінка кількісної зміни при їх застосуванні ускладнена. При аналізі стійкості знакових когнітивних карт використовується традиційний підхід аналізу лінійних систем, який побудований на співставленні кількох контурів з вершинами в концептах карти. Проте такий аналіз не припускає виявлення характерних взаємних впливів концептів і розмістити їх в порядку падання ступеню впливу на позитивні і негативні сценарії перебігу ситуацій. Слабкі сторони знакових когнітивних карт стали причиною розвитку набору їх модифікацій, які значно збагачують можливості проведення кількісного аналізу складних систем [2, 4].

Найбільш відомий тип нечітких когнітивних карт був запропонований Коско [2], отримавши назву нечітких когнітивних карт (Fuzzy Cognitive Maps). Після публікації статті Коско було запропоновано численні модифікації нечітких когнітивних карт Коско. Проте значення концептів в переважній більшості даних моделей є чіткими числами, що обмежує їх можливості моделювання складних систем. Цей термін напряду пов'язаний із визначенням нечіткої множини. Переваги цього типу когнітивних карт в можливості оперувати неповно-визначеними елементами, відношення яких до даної множини не зовсім впорядковане. Метод також дає можливість проведення швидкого моделювання складних динамічних систем і їхнього порівняльного аналізу із заданим ступенем точності. Завдяки принципам поведінки системи, описаним нечіткими методами, не витрачається багато часу на з'ясування точних значень змінних і складання рівнянь, що їх описують [4].

Для використання апарату нечітких множин досить часто розробляють також нечіткі продукційні когнітивні карти. В даному виді карт впливи факторів характеризуються нечіткими продукційними правилами (Rules Based Fuzzy Cognitive Maps). Концепти таких карт представлені нечіткими множинами, визначеними за допомогою функцій належності.

Для отримання більшої гнучкості при побудові моделей слабо структурованих систем, в яких наявний нечіткий фактор, введено термін «нечітких реляційних когнітивних карт» та розроблено узагальнену форму методів нечіткого когнітивного аналізу з урахуванням реляційного представлення нечітких зв'язків впливу між вершинами. Такий підхід використовує представлення нечітких реляційних когнітивних карт у якості узагальнення відомих типів чітких карт на основі нечіткої логіки. Отже, на сьогодні існують численні модифікації когнітивних карт, проте значення концептів в переважній більшості даних моделей є чіткими числами, що обмежує їх можливості для моделювання складних систем. Тому доцільним є вибір модифікації нечітких когнітивних карт із застосуванням апарату нечітких множин.

#### **Список використаних джерел**

1. Вітлінський В. В. Штучний інтелект у системі прийняття управлінських рішень / В. В. Вітлінський // Нейро-нечіткі технології моделювання в економіці. - 2012. - № 1. - С. 97-118.

2. Kosko, B. Fuzzy cognitive maps / B. Kosko // International Journal of Man-Machine Studies. - 1986. - № 24. - P. 65-75.
3. Демиденко М.А. Системи підтримки прийняття рішень: навч. посіб. / М.А. Демиденко; Нац. гірн. ун-т. -- Електрон. текст. дані. - Д.: 2016. - 104 с
4. Маняк, Ю. В., Роговий, А. В. Нечіткі методи в задачі когнітивного моделювання. International scientific journal, 2016, 7: 100-105.

**Федотова М.О.**  
*К.т.н., асистент кафедри «Автоматизації виробничих процесів»*  
**Скринник І.О.**  
*К.т.н., доцент кафедри «Будівельних, дорожніх машин і будівництва»*  
**Дідик О.К.**  
*К.т.н., доцент кафедри «Автоматизації виробничих процесів»*  
*Центральноукраїнський національний технічний університет*

## СУЧАСНІ АВТОМАТИЗОВАНІ СИСТЕМИ КОНТРОЛЮ ЗА ПРОЦЕСОМ ЗБЕРІГАННЯ ЗЕРНОВОЇ МАСИ

Стратегічним продуктом країни є зерно. Із зерна виробляють найнеобхідніші продукти харчування: борошно, хлібні та макаронні вироби, крупи та ін. Виробництво зерна має бути пов'язано з підвищенням його якості, одним з головних показників якої є вологість. По ній визначають початок збирання, встановлюють режими обмолоту, сушіння та зберігання зерна. Оперативний контроль вологості зерна необхідний на всіх етапах технологічного циклу виробництва даного продукту. Прибирання зерна проводиться в стадії технологічної стиглості, коли його вологість досягає 18 - 25%, але синтез поживних речовин при цьому ще не завершений. Повна фізіологічна зрілість зерна, при якій найповніше розкриваються її біологічні і насінневі якості, настає значно пізніше, **в період її зберігання.**

Як відомо, процеси синтезу дозрівання зерна йдуть з виділенням енергії (тепла), що призводить до зростання вологості зернової маси і навколишнього повітря, а це, в свою чергу, може

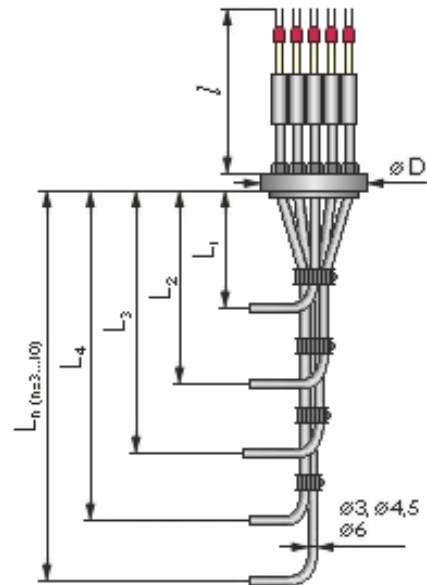

привести до самоігрівання (прілості) в результаті неконтрольованого збільшення температури, що решті решт призведе до втрати її насінневих і поживних якостей. Тому **зберігання зерна** - особливо відповідальний період в технологічному циклі виробництва зерна, вимагає постійного оперативного контролю вологості і температури зернової маси, вологості і температури повітря в сховищі.

На сьогоднішній день більшість сховищ обладнано примітивними системами оперативного контролю температури в різних точках зберігання обсягу зернової маси. Так,

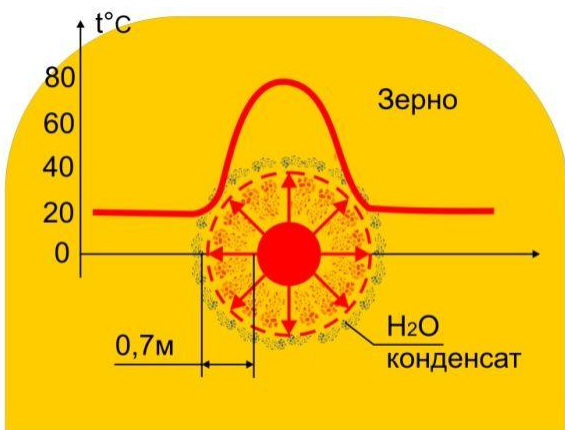

використовуючи інформацію про температуру зерна, оператор при необхідності включає

систему вентиляції в сховищі і систему продувки зернової маси сухим повітрям. Таким чином, унеможливується самозаймання зерна.

Процес самозігрівання зерна на початковій стадії його розвитку досить тривалий і характеризується низькою швидкістю збільшення температури. З підвищенням температури швидкість зростання температури насипу різко збільшується, і, відповідно, скорочується час, відведений для вжиття заходів щодо недопущення загоряння зернової маси.

Контроль температури зерна - найбільш ефективний і доступний практичний спосіб відстеження результатів біохімічних процесів, що протікають в зерновому насипу під час зберігання зерна в зерносховищах. Температура зернового насипу дозволяє судити про його стан в процесі зберігання. Сьогодні на українському ринку пропонується широкий вибір тих чи інших систем контролю за збереженням зернової маси. В цій статті ми розповімо про деякі з них.

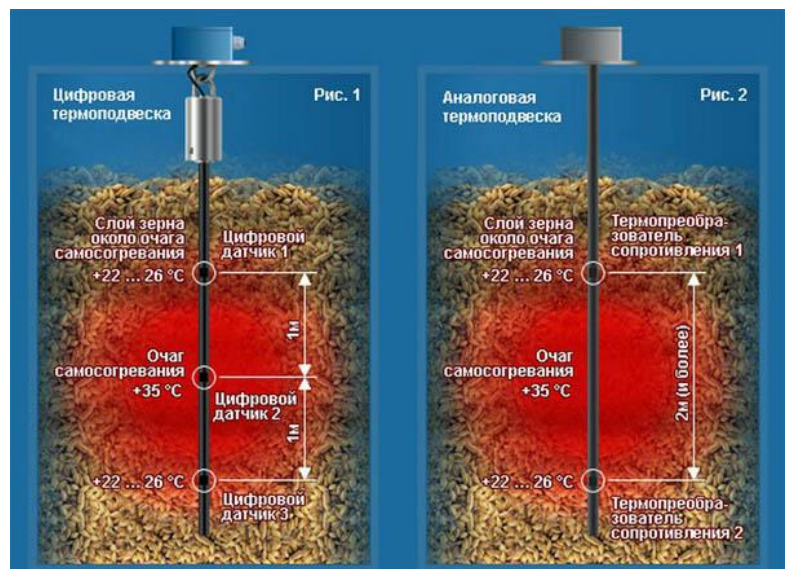
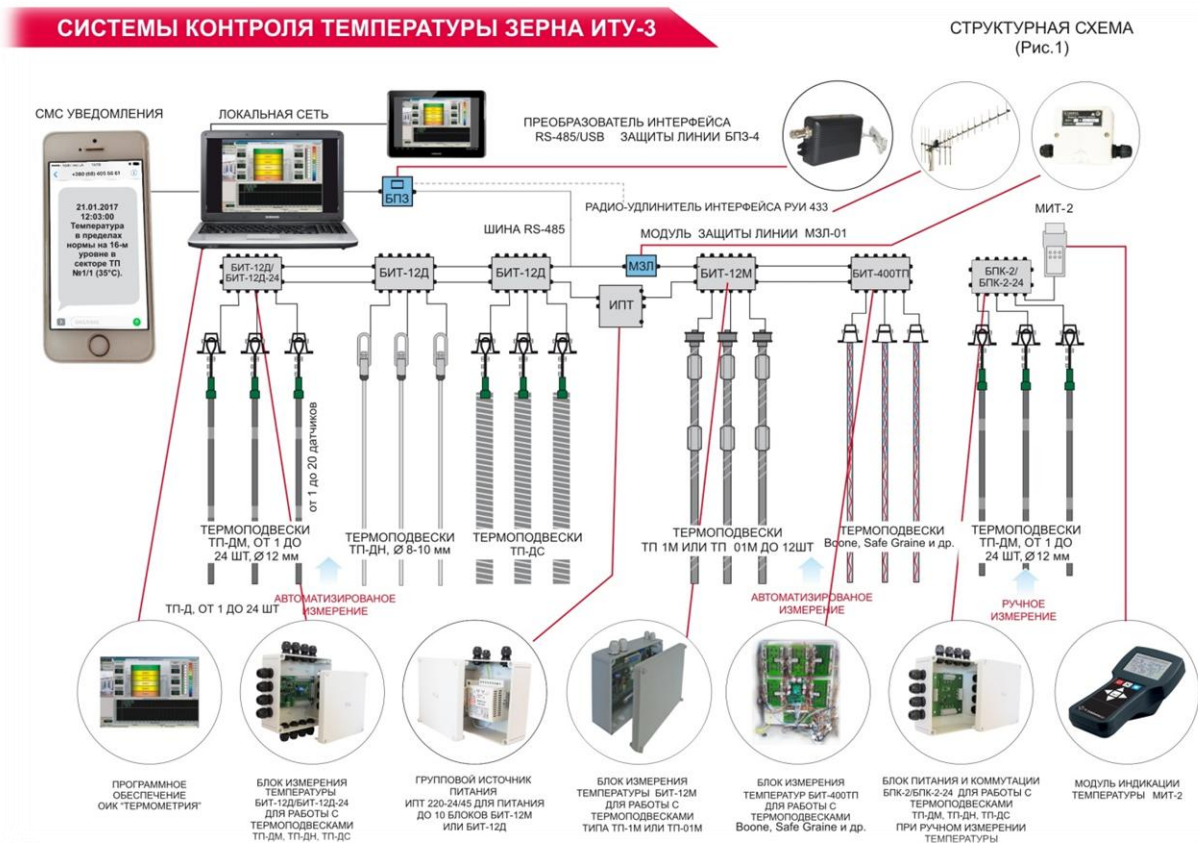

Компанія «ТЕМІКС» (<https://temix.com.ua/contact>) пропонує для зерносховищ будь-якого типу систему контролю температури ИТУ-3. Така система забезпечує надійний контроль температури при зберіганні зерна. Система ИТУ-3 призначена як для установки на нові зерносховища, так і для заміни релейних систем термометрії, котрі були встановлені раніше на елеваторах. Система ИТУ-3 встановлюється як на великогабаритних елеваторах, так і на невеликих зерносховищах.

Впровадження Системи контролю температури ИТУ-3 (система термометрії) дозволяє: знизити втрати від псування і сушки зерна та мінімізувати операційні витрати на зберігання зерна.

Система контролю температури ИТУ-3 призначена для роботи з Термопідвісками типу ТП-1М, що наразі експлуатуються на багатьох зерносховищах, або з сучасними підвісками ТП-ДМ, ТП-ДН, ТП-ДС і ТП-01М виробництва компанії ГО ІПК «ТЕМІКС» та інших виробників, таких як OPI INTEGRIS, SafeGrain, BOONE та ін.). Система ИТУ-3 виготовлена із сучасних електронних компонентів, що дозволяє значно підвищити надійність експлуатації і збільшити термін її служби в порівнянні з релейними системами.

Система має всі необхідні сертифікати та внесена до Державного реєстру засобів вимірювальної техніки України. Система ИТУ-3 є набором сучасних технічних засобів для організації контролю температури в зерносховищах. Елементи системи ИТУ-3 розроблені для забезпечення можливості оптимальним чином монтувати Систему контролю температури для зерносховища будь-якого типу і розміру.

Структурна схема Системи ИТУ-3 в загальному випадку представлена на структурній схемі, а її конкретне виконання визначається обраним способом вимірювання (ручний або автоматизований), кількістю зернових силосів і розмірами елеватора (зерносховища), а також типом термопідвісок. Вимірювання температур в зернового насипу проводиться за допомогою датчиків температури, поміщених в порожнину термопідвісок.

При **ручному** способі вимірювання температура відображається на екрані модуля індикації температури МИТ-2 (працює з Термопідвіски ТП-ДМ, ТП-ДН або ТП-ДС) або переносного вимірювального приладу ПИП-1М (працює з Термопідвісками ТП-1М або ТП-01М). МИТ-2 і ПИП-1М підключаються безпосередньо до Термопідвіски, або, для термопідвісок ТП-ДМ, через блок живлення і комутації БПК-2 і БПК-2-24.

При **автоматизованому** способі вимірювання температура відображається на персональному комп'ютері (ПК) за допомогою програмного забезпечення ПО ОВК «Термометрія». Виміряні температури в цифровому вигляді за допомогою блоків вимірювання БИТ-12Д, БИТ-12Д-24, БИТ-12М, або БИТ-400ТП передаються на ПК.

Простішу структуру має **система термометрії «ТСС-01»**. Використання такої системи оптимально при невеликій кількості датчиків температури (не більше 40 у всіх силосах), що відповідає невеликому елеватору або малогабаритному зерносховищу. Виміряні значення температури зерна виводяться на рідкокристалічне табло цифрового блоку індикації, який підключається до Термопідвіски за допомогою спеціального роз'єму. У цифровому блоці індикації температури використовується автономне живлення від 4-х стандартних елементів типу АА, що гарантує безпеку і ефективність експлуатації. Система «ТСС-01» забезпечує вимірювання температури в діапазоні  $-55 \dots 125$  °С при похибці  $\pm 0,5$  %. Термопідвіски типу ТП, кількість датчиків максимум 32 шт. система працює за температурою навколишнього середовища  $-40 \dots 125$  °С та не більше 80% вологості.

## Система автоматизованого контролю температури СКТ-02. Розробники такої

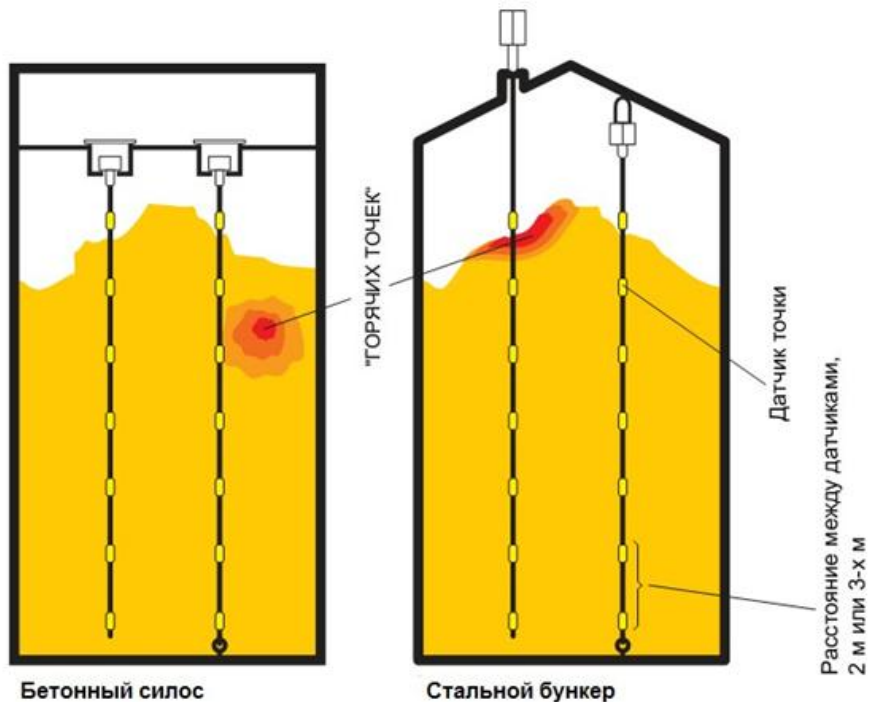

системи врахували ряд нюансів, що впливають з практики, в результаті чого їх система вимірює температуру по всій висоті насипу зернової маси з розбивкою на зони та відсіки. Це допомагає своєчасно виявляти вогнища самозігрівання ще на початковій стадії, що дозволяє запобігти зниженню якості зернопродуктів і виключити аварійні ситуації. З огляду на низьку теплопровідність зернової маси, а також те, що датчики на

термопідвісках розташовуються на відстані 3 ... 5 м один від одного, то при підвищенні температури в осередку самозігріву на 10 °С температура в зоні датчика змінюється аж через добу приблизно на 0,06 ... 0,1 °С.

Система фіксує цю зміну у всіх точках контролю за заданий інтервал (24 години) і видає попереджувальну сигналізацію про факт виникнення вогнища самозаймання і місце його розташування. В процесі діагностики враховується зміна температури навколишнього середовища, що підвищує ймовірність виявлення вогнищ самозігріву. При підвищенні температури в будь-якій точці контролю вище 35 °С видається аварійна сигналізація з вказівкою зони вогнища.

До системи входить частина з датчиків та контролерна шафа. Датчикова частина складається з термоподвесов ТПЦ-01 або термоштанги ТШ-1 і маршрутизаторів адреси. Сумарна кількість контрольних точок (датчиків) до 6000 шт.

Контролерна шафа призначена для збору інформації з датчиків, обробки результатів вимірів і візуального відображення, виявлених вогнищ самозігріву і зафіксованих температур.

Термоштанга ТШ-1 Призначена для багатоточкового вимірювання температури зерна в зерносховищах. Має від 2 до 8 точок контролю в залежності від виконання. Конструктивно термоштанга є розбірною і складається з трьох частин довжиною 1,5 м, що збираються в необхідну довжину до 6 м. Штанга виконана з поліпропіленової труби діаметром 1". Уздовж труби на рівній відстані один від одного розташовані термодатчики типу ТМ. На нижньому кінці штанги розташований спіральний бур, на верхньому кінці головка для підключення сигнального кабелю.

Система СКТ-02 – це сучасна цифрова система контролю температури зернових продуктів, виконана з використанням датчиків DS1820 з протоколом 1-Wire дозволяє до мінімуму скоротити кількість зв'язків з датчиками. Два дроти об'єднують в магістраль датчики термопідвісів одного силосу. Використання маршрутизаторів адрес дозволяє скоротити кількість зв'язків до контролерної шафи так само до двох дротів.

Завдяки високій роздільній здатності і точності трактів вимірювання температури своєчасно виявляються осередки само розігріву, що дозволяє скоротити втрати зернопродуктів у 2 рази.



## Система температурного моніторингу GRAIN-WATCH відрізняється від своїх

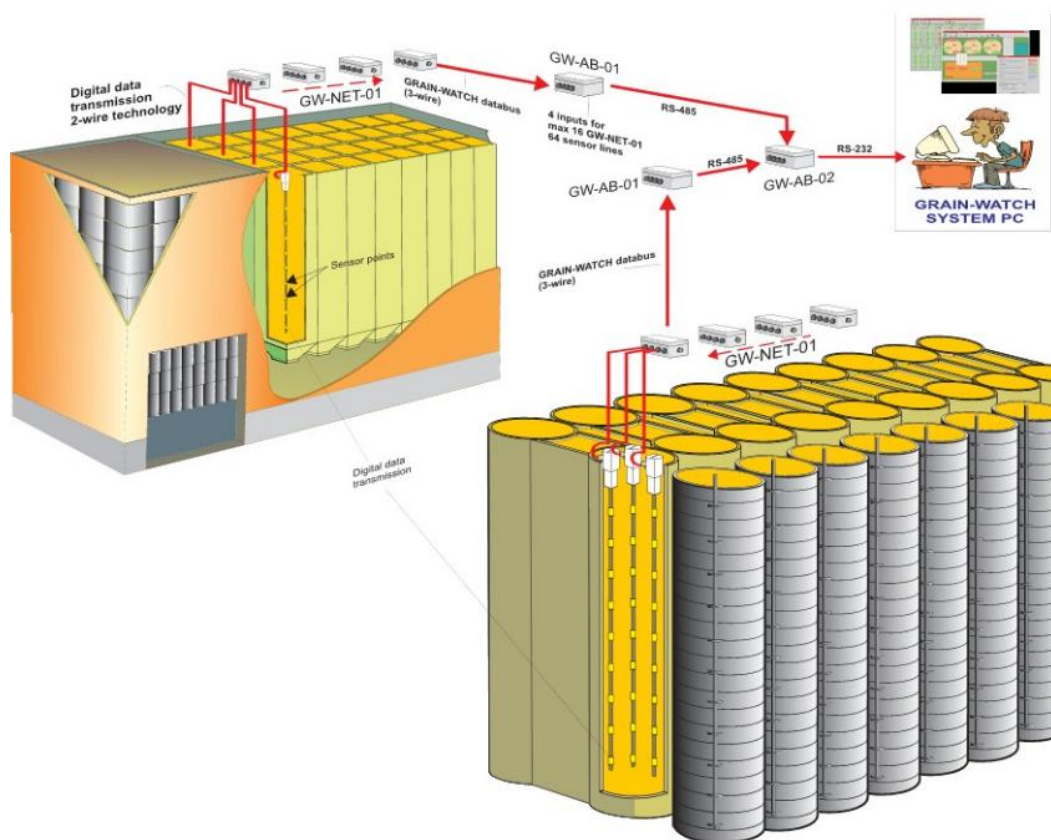

аналогів тим, що вона модульна за своєю архітектурою, і заснована на базі даних, яка підключається до периферійних датчиків на силосній конструкції і може підключатися як до персонального комп'ютера, так і до системи SCADA. Система GRAIN-WATCH легко встановлюється і пристосовується до конструкції будь-якої системи. GRAIN-WATCH надішле сигнал про "гарячі точки" і повідомить вчасно про небажану біологічну активність швидше, ніж будь-яка інша система. Основними елементами системи є Термопідвіски (температурні кабелі), електронні блоки і системи відображення температури на екрані. Термопідвіски розроблені таким чином, щоб зробити систему температурного моніторингу більш гнучкою, ніж будь-яка інша подібна система. «Розумна» система з використанням мережевих компонентів дозволяє складати системи з будь-якою кількістю термопідвісок. Унікальна 2- або 3-дротова кабельна система максимально спрощує установку. Сигнальний блок GW-AB обслуговує до 64 сенсорних ліній. Програмне забезпечення GRAIN WATCH не вимагає спеціальної підготовки. Воно дає можливість створювати повну картину комплексу сховищ і відображати температурний рівень усередині кожного силосу.

**Система термо-вологометрії від компанії CEPRA.** Технологія зберігання зернових культур і продуктів їх переробки вимагає контролювати температуру матеріалу з похибкою не більше 1 ° C на кожні 1,5 метра шару насипу. Фірма пропонує систему, котра має у своєму складі наступні елементи.

**Термопідвіски.** Складається з гладкої і гнучкої трубки малого діаметру, що дозволяє знизити вплив тяги на дах силосу. Калібровані датчики, встановлені в кабелі, вимірюють температуру на різних рівнях. Простота отримання і при необхідності повторного монтажу кабелю з датчиками (навіть при заповненому силосі) полегшує ремонт, перевірку і калібрування.

**Термопідвіски з датчиками вологості.** Складаються з гладкої і гнучкої трубки з каліброваними датчиками, які вимірюють температуру і вологість зерна, що зберігається. Виготовляються з необмеженою кількістю датчиків на відстані один від одного, яке необхідно клієнту.

**Блок опитування термопідвісок.** Блоки опитування (електронні щитки), як правило, розташовані в центрі силосу і мають доступ до галереї. Просте підключення і обмін дозволяють зробити будь-який тип ремонту.

**Система автоматичної вентиляції силосів.** Реалізує автоматичне керування вентиляторами, призначених для кожного силосу в залежності від умов навколишнього середовища і від виду зернового матеріалу, який потрібно зберегти.

**Датчик вологості.** Вимірює відносну вологість і температуру повітря між зерном і дахом силосу. Керує запуском і зупинкою дахових екстракторів, запобігаючи утворенню конденсату на стінах і на стелі силосу.

**Метеостанція.** Вимірює відносну вологість і температуру зовнішнього повітря. Дозволяє вентилятором підключатися тільки тоді, коли умови навколишнього середовища сприятливі для вентиляції силосів.

**Релейний модуль.** Електронна шафа з контактами, куди підключаються сигнали вентиляторів для автоматичного запуску/зупинки, згідно з обраними параметрами. Може також використовуватися для передачі сигналу тривоги в використовувану систему ПЛК або SCADA системи.

**Система управління.** Показує температуру зерна всередині силосу відповідно до потреб і особливостями кожної установки.

**Портативний зчитувач.** Ідеально підходить для невеликих установок з невеликою кількістю датчиків. Виводить показники температури на дисплей цифрового модуля або за технологією Bluetooth, формує графіки на основі історії попередніх показників температури.

**Ручний зчитувач.** Зчитувач призначений для малих і середніх установок, де не доцільно використовувати ПК. Він складається з блоку, з LCD -дисплеєм і цифровою клавіатурою, щоб вибрати потрібну Термопідвіску і силос. Також передбачена можливість підключення принтера.

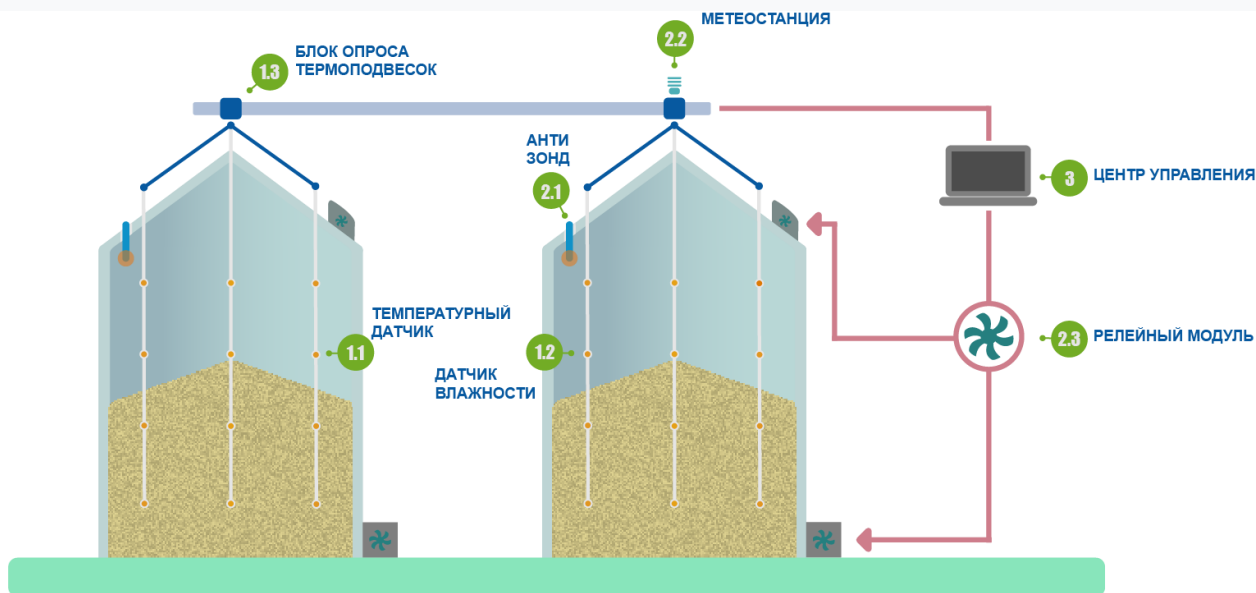

**Програмне забезпечення.** Розроблено для тих, хто робить акцент на високій якості збереження свого зерна. Дозволяє вести контроль з декількох комп'ютерів, проводити введення/виведення інформації і повний огляд всієї установки в співвідношенні поточної температури і історією зареєстрованих показників.

Наразі на ринку елеваторної продукції можна придбати комплексні **автоматизовані системи управління (АСУ)** абсолютно всіма технологічними параметрами процесу збереження зерна. Прикладом такої системи є АСУ Simple-scada. Це сучасна надійна цифрова система, яка в своєму складі не має жодного аналогового датчика. Все повністю

автоматизовано і керується віддалено за допомогою високотехнологічних елементів автоматики (<https://simple-scada.com/archives/portfolio-items/elevators-management>).

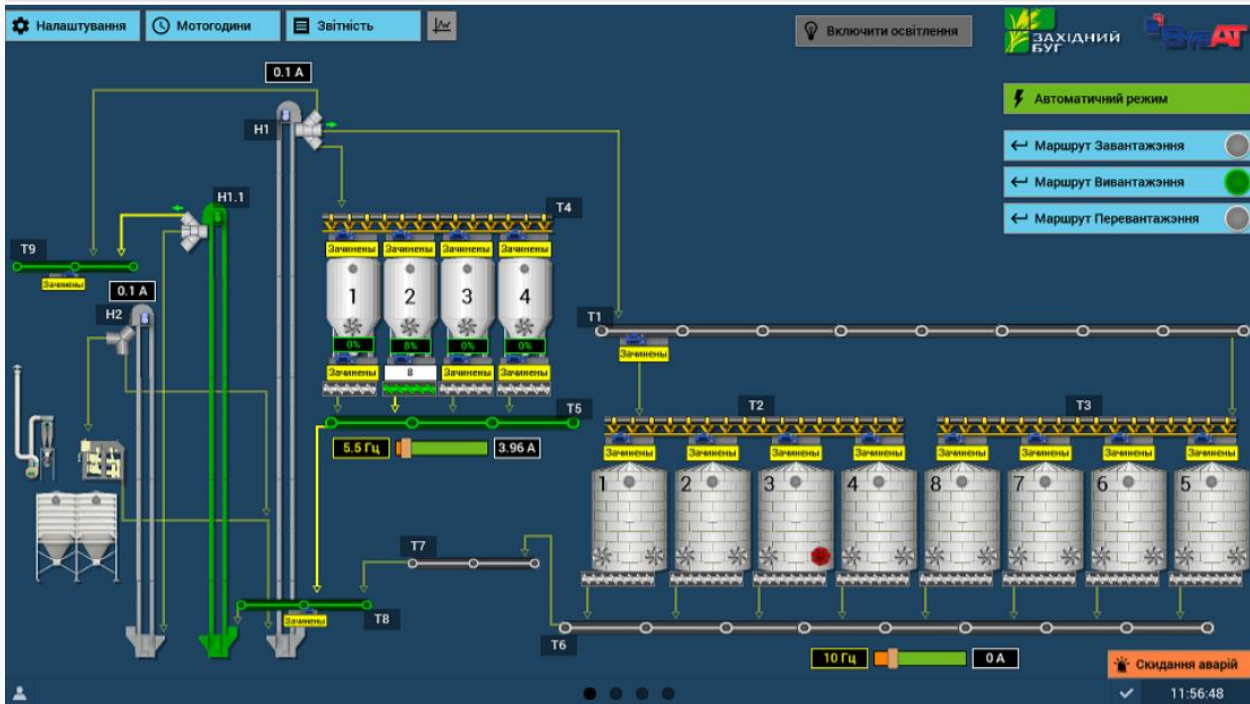

Основний керуючий ПЛК- Modicon M251 + 9 проміжних станцій збору даних на кожному поверсі і в додаткових суміжних будівлях. Simple Scada 2 версії Standart. На об'єкті близько 100 виконавчих механізмів, більше 120 можливих маршрутів руху зерна. Основні можливості - запуск і зупинка маршрутів в автоматичному режимі, контроль стану датчиків, місцевих пультів управління, струмових навантажень механізмів, відвантажень з поточних ваг.

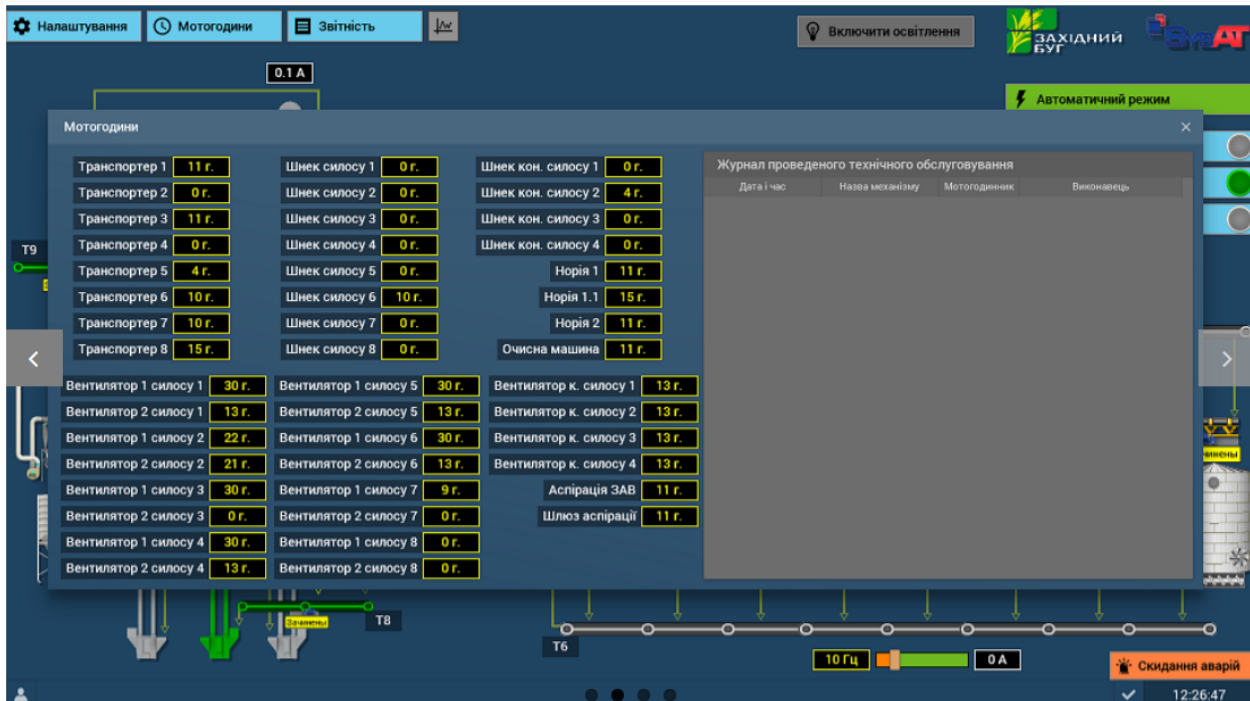

Звісно такі АСУ дороговартісні, вони потребують складного монтажу, за діяння спеціалістів із знанням певного програмного забезпечення, але ж швидкодія їх і надійність експлуатації не викликає сумніву.

## Список використаних джерел

1. <https://propozitsiya.com/ua/systemy-kontrolyu-za-procesom-zberigannya-zernovoyi-masy>
2. <https://temix.com.ua/contact>

Горобець Людмила Володимирівна  
*викладач*

*Вінницький кооперативний інститут*

## ПІДГОТОВКА ДО ВПРОВАДЖЕННЯ ІНФОРМАЦІЙНИХ СИСТЕМ УПРАВЛІННЯ БІЗНЕСОМ

Незважаючи на розвиток інформаційних технологій, інформаційні системи, що пропонуються на ринку для управлінського інформування, не завжди задовольняють збільшені очікування користувачів цих продуктів. В основному це можна сказати про складні інформаційні потреби. Технології для підтримки складних ідей, такі як системи і технології підтримки прийняття управлінських рішень, викликають збільшення інтересу як з боку розробників, так і з боку користувачів. Це викликано надзвичайною важливістю надійного бізнес-інформування та прийняття рішень для функціонування підприємства.

Розробники CRM систем стверджують, що впровадження CRM-системи на підприємстві введе бізнес на новий рівень. Інколи їм вдається переконати керівництво бізнесу в цьому і от підприємство придбало CRM-систему. Більшість працівників не розуміють навіщо потрібна ще одна програма, коли є програмне забезпечення, яке автоматизувало функції діяльності бізнесу до цього моменту, 1С:Бухгалтерія, Viber. Їм потрібно витратити додатковий час на опанування цією системою, постійно перевіряти, чи не відбулися зміни в ній. В окремих випадках, як показує досвід, CRM система використовується як чат. Інколи несе ряд негативних емоцій: співробітники виконуючи свої обов'язки у спеціалізованій програмі, забувають систематично переглядати CRM додаток, пропускають важливі повідомлення, керівництво дорікає, що працівник тривалий час не заходить в систему.

Але щоб дійсно сталося так, як переконують нас розробники CRM систем, треба ще до впровадження підготуватися: зрозуміти, для чого саме потрібна CRM на кожному робочому місці, працівник повинен усвідомити її переваги, а керівництву визначитись як мотивувати співробітників.

Насамперед треба розібратися, які завдання буде вирішувати CRM.

Перший і, як завжди при впровадженні будь-яких інформаційних систем, найважливіший етап – постановка завдань і цілей, які ця система буде вирішувати та пріоритети впровадження CRM системи. За відсутністю таких можуть виникнути додаткові потреби та побажання, реалізація проєкту розтягнеться, витрати зростуть, а зацікавленість зникне.

Надалі потрібно визначитися, які бізнес-процеси і в якій послідовності будуть автоматизуватися.

Наприклад, найбільш поширеними для будь-якої компанії є:

- узгодити документ або договір;
- виставити або оплатити рахунок;
- оформити відрядження.

На досліджуваному підприємстві впровадження CRM системи почалося з формуванням чек-листів впровадження проєктів. Це дозволило усім зацікавленим працівникам спостерігати просування виконання проєкту та визначати свою діяльність в певний проміжок часу.

Перед початком роботи потрібно навчити персонал роботі з системою. Окрім цього, повноцінне впровадження CRM системи узгоджує порядок та правила

виконання існуючих процесів взаємодії і всередині компанії, і з партнерами, а також з клієнтами і з постачальниками.

Контрагенти повинні бути також заздалегідь проінформовані про зміни у правилах роботи.

Ефективна робота підприємства вимагає продуманого управління взаємовідносинами з клієнтами, індивідуального підходу до кожного з них. Для цього необхідно збирати і обробляти великі обсяги інформації про кожного клієнта. Для вирішення таких завдань і була створена концепція CRM.

Бізнес – це динамічна система, тому з часом знадобляться доопрацювання та додаткові витрати.

Розробники, стверджують що в CRM системах є все, що необхідно для організації роботи компанії, інструменти тісно взаємопов'язані і не доведеться перемикатися між різними сервісами, почати працювати можна відразу після реєстрації. І, як не дивно, не потрібно вчитися, щоб освоїти [1].

Але на практиці не так все просто та прозоро. Перед впровадженням CRM системи на підприємстві повинні бути визначені мета та цілі впровадження системи, обговорені бізнес-процеси, що підлягають автоматизації даним програмним забезпеченням, колектив має бути ознайомленим з функціоналом системи. І кожен користувач системи в компанії повинен усвідомити переваги її застосування. І тільки тоді результат буде найефективнішим.

#### **Список використаних джерел**

1. Впровадження CRM-системи . – URL: [https://www.bitrix24.ua/articles/crm\\_implementation.php](https://www.bitrix24.ua/articles/crm_implementation.php) (дата звернення: 17. 01. 2021)

**Худоярова О.С.**

*к.т.н., старший викладач кафедри хімії та методики навчання хімії  
Вінницький державний педагогічний університет імені Михайла Коцюбинського*

## **КОМПЛЕКСНИЙ ПІДХІД В ТЕХНОЛОГІЇ ОЧИЩЕННЯ ПРОМИСЛОВИХ СТОКІВ РІЗНИХ ВИРОБНИЦТВ**

Комплексне перероблення промислових відходів окремих виробництв, зокрема і стічних вод, з метою отримання як очищеної води, так і кінцевої промислової продукції є актуальним завданням сьогодення.

Великі об'єми виробничих стічних вод утворюються на промислових підприємствах хімічної та нафтохімічної галузей і містять серед забруднюючих речовин іони металів, зокрема купруму, сполуки сульфуру – сульфідів та гідросульфідів та інші забруднюючі речовини, які перевищують гранично-допустимі концентрації (ГДК). Надходження таких стічних вод у природні водойми призводить до негативних явищ, таких як підвищення концентрацій у воді водойми і потрапляння в системи водопостачання, внаслідок чого погіршуються якісні показники води, акумуляція іонів купруму в організмі водних рослин і риб, отруєння безхребетних та риб, що створює загрозу здоров'ю людини. Токсичні розчини, що містять катіони важких металів і аніони сульфуру, іноді розбавляють водою для зменшення концентрації забруднювачів нижче ГДК. Але ця процедура не завжди може бути здійсненою, тому виникає проблема обов'язкового водоочищення. Для реалізації такого водоочищення використовують різноманітні фізико-хімічні методи, серед яких найбільш затребуваний метод адсорбції з застосуванням різноманітних як природних, так і синтетичних сорбентів. Для підвищення сорбційної здатності популярним є модифікування сорбційної матриці з використанням нешкідливих і доступних реагентів. Але і повна очистка стічних вод не гарантує екологічної безпеки. Саме у результаті очистки утворюються тверді

відходи, які найчастіше захоронюють у спеціальних сховищах або складують у відвалах. З часом, з дощовими та ґрунтовими водами відходи знову попадають у ґрунт та водоймища.

При вирішенні проблеми утилізації відходів, які утворюються у виробництві безалкогольних напоїв, при очищенні водних розчинів цукрового сиропу, у вигляді суміші сорбентів: активованого вугілля, кізельгуру різних марок, виникає необхідність вивчення умов проведення процесу регенерації та топохімічних перетворень на сорбційній поверхні, яку можна модифікувати сульфід-іонами з метою використання сорбентів для очищення промислових стічних вод, наприклад, гальванічного виробництва від іонів купруму(II).

Об'єктами дослідження були: відпрацьований сумішевий сорбент (АВ + К) після стадії очищення цукрового сиропу виробництва безалкогольних напоїв (ВФ «Панда»), до складу якого входили активоване вугілля (АВ) та кізельгур (К) у масовому співвідношенні 4 : 6; модельні сульфідно-лужні розчини, які за концентраціями загального сульфуріуму були наближені до стічних вод Кременчуцького НПЗ; модельні розчини, які за концентрацією купруму відповідають промивним водам процесу електрохімічного міднення після використання кислотних електролітів; відпрацьовані індустриальні оливи.

Комплексний підхід до очищення адсорбційним методом стічних вод окремих виробництв та утилізації вилучених речовин реалізується у таких циклах: очищення водних розчинів після регенерації сорбенту та використання очищеної води в технологічному циклі виробництва безалкогольних напоїв (цикл I); очищення промивних вод гальванічних виробництв та використання очищеної води в технологічних циклах (цикл II); очищення сульфідно-лужних розчинів хімічних (нафтохімічних) виробництв від  $S^{2-}$ ,  $HS^-$ -іонів та отримання нових карбон-сульфурвмісних пластичних мастил (комбінований цикл III). При цьому загальною ланкою, що об'єднує зазначені технологічні цикли, є ефективне використання регенованого сумішевого сорбенту. Такий склад регенованих сорбентів різної хімічної природи, що характеризується різною питомою поверхнею адсорбції, має забезпечити необхідну глибину та якість очищення стічних вод окремих промислових виробництв.

Встановлено можливість регенерації відпрацьованого промислового сорбенту (АВ + К) [1]. Досліджено, що стадійне оброблення відпрацьованого сумішевого сорбенту (АВ + К) водою, а далі 1,25 % NaOH (або послідовно 1 % NaOH та 4 % HCl) дозволяє на 100 % відновити сорбційну ємність сорбенту (АВ + К). Розроблено принципову технологічну схему ділянки регенерації відпрацьованого сумішевого сорбенту (АВ + К) та очищення промислової води в замкнених циклах виробництва безалкогольних напоїв від органічних домішок.

В низці робіт [2-5] було досліджено очищення промивних вод гальванічних виробництв та сульфідно-лужних розчинів хімічних (нафтохімічних) виробництв від  $S^{2-}$ ,  $HS^-$ -іонів. Отримані дані вказують на незначну адсорбцію  $Cu^{2+}$  регенованим сумішевим сорбентом (АВ + К), що пояснюється як природою адсорбата, так і морфологією адсорбента після його кислотно-лужного активування. Аналіз одержаних даних по десульфурізації сульфідно-лужних стічних вод підтверджує ефективне використання дослідженого сумішевого сорбенту (АВ + К). Так, ступінь вилучення сульфід- та гідросульфід-іонів регенованим сумішевим сорбентом (АВ + К) з водних розчинів становить 96,6 % – 95,7 %. Запропоновано механізм сумісного очищення промислових стічних вод. Обробка регенованого сорбенту сульфідними розчинами приводить до модифікації матричної поверхні сульфід, гідросульфід-іонами, а при наступному додаванні розчинів купруму(II) до утворення на поверхні сульфід-гідросульфід координованого центру купруму(II), диспропорціювання якого приводить до утворення купрум(II) сульфіді і сірки. Ступінь вилучення  $Cu(II)$  збільшився на 60 %.

В роботі [6] показано, що регенований сумішевий сорбент (АВ + К) може бути використаний для сорбційного очищення відпрацьованих індустриальних олив І-40А та МГЕ-46В.

Одержану модифіковану сіркою та купрум(II) сульфідом поверхню сумішевого сорбенту (AB+K) та регеновану індустріальну оливу було використано як складові компоненти пластичних мастил.

Результати проведених наукових досліджень дають можливість використовувати комплексну адсорбційну технологію очищення промислових стічних вод різних галузей промисловості – харчової (виробництва безалкогольних напоїв), гальванічних виробництв (процесу міднення), хімічної та нафтохімічної (сульфідно-лужних розчинів), технологію регенерації відпрацьованих індустріальних олив машинобудівної галузі та отримати навантажувальні та антифрикційні пластичні мастила спеціального призначення. До складу пластичних мастил входить тверда модифікована поверхня сорбентів [(AB+K) + CuS + S] та регенована індустріальна олива I-40A.

### Список використаних джерел

1. Ranskiy A. P., Khudoyarova O. S., Gordienko O. A., Titov T. S., Kryklyvyi R. D. (2019). Regeneration of Sorbents Mixture after the Purification of Recycled Water in Production of Soft Drinks. *J. Water Chem. Technol*, 5, 318–321.
2. Khudoyarova Olga, Gordienko Olga, Blazhko Alina, Sydoruk Tetiana, Ranskiy Anatoliy. (2020). Desulfurization of industrial water-alkaline solutions and receiving new plastic oils. *Journal of Ecological Engineering*, 6, 61–66.
3. Худоярова О. С., Гордієнко О. А., Тітов Т. С., Ранський А. П., Крикливий Р. Д. (2020). Знесірчення промислових сульфідно-лужних розчинів сумішевими сорбентами. *Вісник Вінницького політехнічного інституту*, 1, 13–22.
4. Худоярова О. С., Гордієнко О. А., Сидорук Т. І., Тітов Т. С., Ранський А. П. (2020). Модифікація поверхні сумішних сорбентів сульфід-іонами для очищення гальванічних промивних вод процесу міднення. *Вісник Національного технічного університету України «Київський політехнічний інститут імені Ігоря Сікорського»*. *Хімічна інженерія, екологія та ресурсозбереження*, 2, 36–46.
5. Khudoyarova Olga, Gordienko Olga, Sydoruk Tetiana, Titov Taras, Prokopchuk Serhii. (2020). Adsorptive desulfurization of sewage of industrial. *Environmental problems*, 2, 102–106.
6. Khudoyarova O., Gordienko O., Titov T., Ranskiy A., Dykha A. (2020). Adsorptive regeneration of waste industrial oils. *Problems of tribology*, 2/96, 19–24.

Слободяник В. Г.

к. т. н., ст. викладач кафедри поліграфічного матеріалознавства і хімії,

Криховець О. В.

к. х. н., доцент кафедри поліграфічного матеріалознавства і хімії

Українська академія друкарства

### ЗНОСОСТІЙКІСТЬ ПОВЕРХНІ ЗАДРУКОВАНИХ ПАПЕРІВ

У поліграфії виробництво друкованої продукції супроводжується складними фізико-хімічними процесами. Забезпечити високу якість продукції, виробленої різними способами друку, можуть форми, фарби й друкарський папір. Існує багато способів друку, тому асортимент друкарських фарб та паперу є досить широким. Удосконалення технологій постійно триває, тому до готової продукції з'являються щораз нові вимоги.

Для розвитку й удосконалення процесу виготовлення продукції дуже важливо дослідити зв'язок параметрів, наприклад, зносостійкість із структурою поверхневого шару нанесеної фарби, що й стало метою нашого дослідження.

Найпридатнішими методами дослідження зносостійкості слід вважати абразивний метод та оптичну мікроскопію. Використання їх при дослідженні на стійкість до стирання в процесі тертя дає можливість вивчити характер руйнування поверхонь, встановити зв'язок і закономірності між структурою поверхні та її зносостійкістю. На жаль, у літературі окреслене питання залишається маловивченим [1].

Для встановлення зносостійкості використали зразки досліджуваних паперів (газетний і офсетний) також фарба Sun chemical maestro H5515-07:JPO2 yellow; фарба Sun chemical maestro H5527-10:JPO2 magenta і фарба Sun chemical maestro H5539-08:JPO2 cyan.

При визначенні стійкості до стирання застосували прилад ИМР, абразивний матеріал марки «R Waterproof SIC P 100», навантаження на зразки становило 275 грам. Зношування тривало 20 циклів.

Таблиця

Вплив зношування нанесеного шару фарби на зміну маси зразка ( $\Delta m$ )

Папір	Колір фарби	$\Delta m$ , г
Газетний	Синій	0,0100
	Червоний	0,0040
	Жовтий	0,0095
Офсетний	Синій	0,0035
	Червоний	0,0030
	Жовтий	0,0025



Рис. 1. Мікрофотографії доріжок тертя : а, в – офсетний папір ; б, г – газетний папір

В процесі зношування абразивним матеріалом відбувається зміна рельєфу поверхні досліджуваних матеріалів. Для кращої наочності на рис. 1. (а, б, в, г) представлені мікрофотографії доріжок тертя після проходження двадцяти циклів зношування.

В режимі тертя руйнування шару фарби відбувається вздовж доріжок стирання, при цьому руйнування головним чином розвивається вглиб досліджуваних зразків. Руйнування поверхні і зношування поверхневих шарів фарби відбувається більш інтенсивно на газетному папері, особливо контрастно це підтверджується мікрофотографіями рельєфу поверхонь зображених на рис. 1г.

На рис. 1 (а, в) спостерігається значне покращення досліджуваних параметрів із використанням офсетного паперу, а також зберігається тенденція впливу проклейки, яка характерна для досліджуваних зразків, що якісно впливає на зносостійкість фарбового шару.

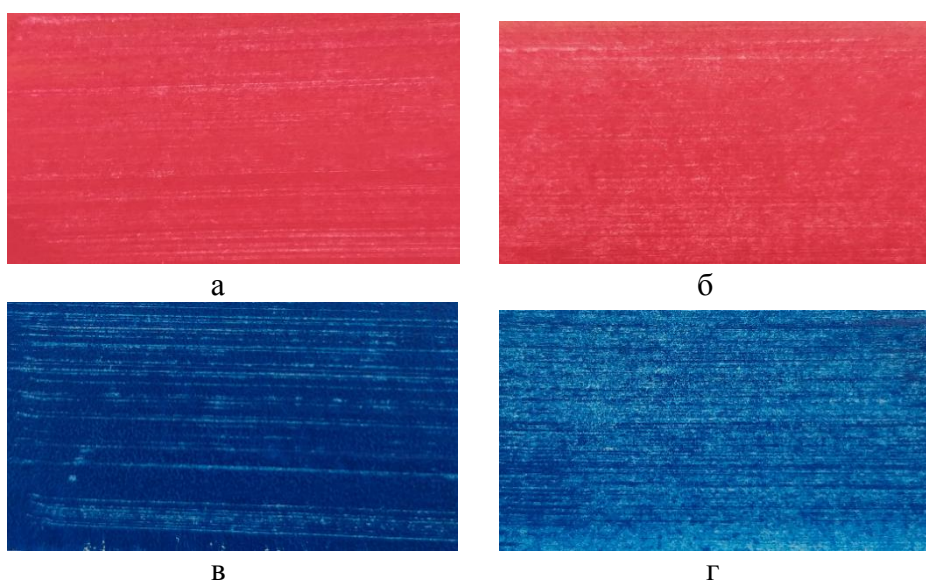
Підсумовуючи отримані результати, можна зробити висновок, що використання офсетного паперу підвищує зносостійкість досліджуваних фарб.

Аналіз результатів показав, що офсетний папір є стійкішим до стирання по масі порівняно з газетним приблизно в два-три рази, залежно від кольору фарби і це пов'язано з його складом і властивостями поверхні.

Отже, чим якісніший папір, тим кращі досліджувані показники зношування.



Таким чином, розглядаючи отримані результати можна зробити висновок, що поверхнева проклеїка позитивно впливає на зношування фарбового шару. Але все ж маємо деякий цікавий факт, що чим темніша фарба, тим вона більше зношується або стирається.

1. Абрашитов Э. Ф. Трение и износ плазмохимически модифицированных эластомеров / Абрашитов Э. Ф., Тарасенко В. А., Тихомиров Л. А., Пономарев А. Н. // Трение и износ. — 2001. — № 3. — С. 311–316.

## **СЕКЦІЯ 08. Фізико-математичні науки**

**Паламарчук Світлана Іванівна**  
*викладач фізики*  
*ВСП ТПФК ВНАУ*

### **НЕСТАНДАРТНІ ЗАНЯТТЯ З ФІЗИКИ. ЯК ЗАСІБ АКТИВІЗАЦІЇ ПІЗНАВАЛЬНОЇ ДІЯЛЬНОСТІ СТУДЕНТІВ.**

Фізика є однією з базових дисциплін в системі освіти, але разом з тим вона займає одне з останніх місць у рейтингу серед всіх загальноосвітніх предметів за рівнем зацікавленості студентів у їх вивченні. Майже третю частину студентів не цікавить фізика взагалі. І, тому, зараз на першому місці стоїть питання про пошук нових шляхів розвитку, формування і підвищення пізнавальних інтересів студентів, підвищення ефективності занять фізики.

Розв'язок нових задач, поставлених перед школою життя привів до пошуків нових форм організації навчальної роботи в навчальному закладі, до нових методів навчання. За словами Верзіліна Н.М. "заняття – це сонце, навколо якого, як планети, обертаються всі форми навчальних занять", тому саме на занятті викладач повинен організувати таку діяльність, використати таку форму викладення матеріалу, щоб в студентів виникло здивування, захоплення, бажання його освоїти, зрозуміти, що в свою чергу веде до формування стійкого пізнавального інтересу.

Студенти будуть любити предмет, вчити його, захоплюватися ним лише тоді, коли їм буде цікаво. А зацікавити студентів – це обов'язок кожного викладача. Ще А. Ейнштейн писав: "...якщо учитель поширює навколо себе подих нудьги, то в такому оточенні все зачахне; зуміє навчити той, хто навчає цікаво".

Важливим завданням викладача фізики є створення таких умов навчання, за яких навчальна діяльність була би самосвідомим стимулом кожного студента. Сучасне заняття з фізики характеризується як багатогранний процес, де викладачу доводиться різними способами розв'язувати комплекс навчально-виховних завдань. Процес навчання вимагає нової моделі – це особистісно – розважальної, де індивідуальність студента є основою виховного процесу, і кожна особистість сприймається як творча індивідуальність. А індивідуальностей на занятті не менше 30. Кожен з них отримує один і той же обсяг інформації, який ускладнюється в його свідомості і пам'яті залежно від багатьох чинників. Це насамперед, наявність необхідних фізичних понять, сприйняття й осмислення почутого, особливість нервової системи (темперамент, особливості пам'яті й характеру).

І буває так: студент добре знає матеріал, але не може відповісти на «нестандартні завдання», не може використовувати свої знання на практиці, в нових умовах навчання. Кажуть це нетворчий студент.

У зв'язку з цим набувають нового значення проблеми розвитку формування мотивації та пізнавального інтересу, активізації навчально – пізнавальної діяльності, самостійності, творчої активності студента і викладача, організації контролю і самоконтролю, практичного застосування здобутих знань у житті. У навчальній практиці однією з особливо актуальних стає проблема вибору найефективніших форм організації навчальної діяльності студентів для підвищення ефективності навчально-виховного процесу. Тому перед сучасним педагогом стоїть важливе завдання : розв'язувати ці складні педагогічні проблеми в умовах постійного творчого пошуку і розвивати творчі здібності студентів.

Репродуктивні методи відтворення матеріалу вже не задовольняють студентів. Їм необхідні нестандартні знання, які б вимагали творчого підходу до розв'язання проблем. Прагнення до самостійності, яке притаманне підліткам, має стати основою проведення нестандартних занять. Обов'язковою вимогою творчої роботи студентів є залучення їх до активної діяльності. Студенти охоче підключаються до таких занять, бо їм хочеться проявити не лише свої знання з фізики, а й кмітливість, творчість.

Формування сучасної концепції фізичної освіти, перехід на гуманістичну парадигму, в основі якої лежать принципи диференціації, гуманізації та гуманітаризації, діяльнісного підходу, стимулює пошук активних форм і методів навчання, які спонукають студентів до активних дій, сприяють розвитку їхніх комунікативних навичок, формують інноваційну особистість.

Проведення нестандартних занять дає можливість доповнити й поглибити знання студентів розвинути інтерес до предмета, формувати у них компетенції, яких потребує сучасне життя:

1. соціальні (брати на себе відповідальність, бути активним у прийнятті рішень);
2. комунікативні;
3. інформаційні (уміння здобувати, критично осмислювати й використовувати інформацію);
4. саморозвитку та самоосвіти;
5. продуктивної та творчої діяльності.

Серед різних шляхів виховання в студентів інтересу до навчання одним з найефективніших є організація їх ігрової діяльності.

Важлива задача викладача полягає у тому, щоб враховуючи мету заняття й дидактичне значення гри, знайти її місце на занятті. Але гра можлива лише тоді, коли студенти всі зацікавлені в ній. При розв'язуванні конкретних задач в студентів виникає гарний емоційний настрій від оволодіння новими формами навчання, почуття успіху, радість за своїх товаришів з команди.

Дидактична гра характеризується чітко поставленою метою навчання і відповідними педагогічними результатами, які мають навчально – пізнавальну спрямованість. Ігрова діяльність на занятті формується за допомогою ігрових прийомів і ситуацій, які стимулюють студентів до навчання.

Всебічний розвиток людини здійснюється завдяки процесам навчання й виховання. Фізика, як навчальний предмет відіграє важливу роль у змісті освіти. Вивчення точних наук дається важче, ніж гуманітарних. Тому викладачам фізики потрібно докладати багато зусиль, застосовувати різноманітні методи навчання. Розвиток інтересу студентів на заняттях фізики – актуальна проблема, тож зацікавити студентів стає дедалі складніше.

Завдання викладача полягає у формуванні в студентах широкого кола позитивних інтересів. А як же зробити, щоб заняття було цікавим ?

Останнім часом викладачі намагаються проводити нестандартні заняття: заняття – змагання, заняття – гра, заняття – подорож, заняття – суд, заняття – конференція, заняття – диспут, заняття – ділова гра, «брей – ринг», заняття – КВК. Ці заняття поживляють навчання, сприяють розвитку пізнавальних інтересів студентів. У процесі гри студенти вільно оволодівають знаннями. Часто те, що студент не зрозумів на звичайному занятті і йому здавалось недосяжним, дуже легко стає йому зрозумілим під час заняття - гри.

Розкриттю здібностей та формуванню позитивної мотивації до вивчення фізики, інтересу до цього предмета сприяє проведення занять – конференцій. Викладач заздалегідь, за декілька тижнів ставить перед студентами задачі, а вони повинні знайти опис явища у літературі, дослідити це явище, пояснити його і підготувати короткі повідомлення, з яких і буде складатися майбутня конференція. Під час цієї роботи студенти консультуються із вчителем, викладач допомагає їм вибрати літературу і скласти план досліджень. Заняття дослідження. Цей тип нетрадиційних занять дозволяє підвищити пізнавальну

активність студентів, дати їм відчувати радість відкриття. Більшість з таких занять спираються на використання інтерактивних форм навчання, на групові форми роботи. Це виховує вміння працювати в колективі, але потребує від викладача дуже ретельної підготовки.

Заняття – лекція – це форма занять, яка дає основні поняття про науку, що вивчається, а також викладається основний зміст теми, яка потім проробляється на інших заняттях (семінарських, лабораторно – практичних, екскурсій). Але, щоб керувати учбовим процесом на занятті, а також контролювати процес засвоєння матеріалу, викладач повинен викладати учбовий матеріал лекцій проблематично, щоб стимулювати двосторонній зв'язок між студентами і викладачем. Також викладач повинен уміло встановлювати співвідношення і послідовність лекцій з іншими формами навчання.

Для початку потрібно розробити одну проблемну лекцію, яка відрізняється від традиційного викладу навчального матеріалу відсутністю монологічного викладу матеріалу і виключенням інформації про головні висновки по темі.

Особливість програмного викладу матеріалу полягає в тому, що в процесі лекцій викладач викладає матеріал, ставить проблеми і вирішує їх разом з студентами або студенти, опираючись на різні міркування і використовуючи раніше вивчений матеріал, ставить проблеми і вирішує їх разом з студентами або студенти, опираючись на різні міркування і використовуючи раніше вивчений матеріал, розв'язують їх самостійно.

Найчастіше на початку лекції викладач формує проблему, яку потрібно вирішити з студентами до кінця лекцій. Потім у процесі викладу учбового матеріалу ставляться дрібніші проблеми, які поступово наштовхують студентів на правильне вирішення загальної проблеми.

Заняття – семінар. Суть цієї форми полягає в тому, що на занятті студенти самостійно обговорюють питання, які одержали заздалегідь до доповідей, рефератів з однієї або декілька тем чи розділів. Таке заняття може проводитись двома способами :

1. до заняття готуються всі студенти.
2. до заняття готуються декілька доповідачів, а всі інші студенти вивчають основний матеріал теми з конспекту чи підручника.

Для обговорення на семінарське заняття може виноситись тема, яка повинна розглядатися з різних позицій: політичних, економічних, екологічних, науково – технічних. Методом відкритого обговорення студенти задають доповідачу питання, виправляють допущені ним помилки, неточності, доповнюють виступ, відстоюють свою власну думку, а викладач керує підведенням підсумків дискусії і висловлює свої зауваження. Заняття – конкурс. Щоб перевірити, з якими знаннями Студенти закінчують вивчення предмету, а також для кращої підготовки до заліку чи державної підсумкової атестації доцільно проводити в кінці вивчення курсу заняття – конкурс. Для проведення такого заняття викладачу потрібно провести велику підготовчу роботу (скласти для студентів список питань для повторення матеріалу, методику оцінки знань, окремі варіанти для кожного студента, підготувати арбітрів для оцінки знань студента). Такі заняття розвивають певну самостійність студентів в прийнятті професійних рішень, виконанні робіт і орієнтуванні в складних ситуаціях. Активні форми і методи шліфують мовну практику студента і заодно розвивають мислення, зміцнюють віру студентів у свої здібності, допомагають викладачу знайти в кожного студента те особливо цінне, що в ньому закладено.

Сьогодні випускник повинен не просто володіти знаннями, а вміти відсіяти потрібну інформацію, перевести її у досвід власної діяльності, використовувати ці знання у конкретній ситуації, розуміти, яким чином здобути ці знання, для чого вони потрібні, адекватно оцінити себе, світ, своє місце в суспільстві.

#### **Список використаних джерел**

1. Нетрадиційні уроки фізики. Частина II 10-11 кл./ Упорядкування З.В.Дубаса., В.Р. Шаромової. – Тернопіль : Підручники і посібники, 2003

2. Шарко В.Д. Сучасний урок фізики: технологічний аспект: Посібник для вчителів і студентів. – К., 2005
3. Педагогічні технології у неперервній професійній освіті (За редакцією С.О. Сисоєвої)-К,2001
4. Освітні технології (за аг.редакцією О.М. Пехоти)-К,2001
5. Винокурова Л.В. З досвіду проведення нестандартних занять з фізики. Н.-м.ж.Фізиа в школах України № 11- 12 -2007.
6. Синьоговська І.О. Нестандартні уроки як засіб активізації пізнавальної діяльності учнів. Н.- м.ж.Фізиа в школах України № 13- 14, №15 -2007.

### **СЕКЦІЯ 09. Географічні науки**

**Луговська О.П.**

**Викладач природничих дисциплін**

*Тульчинський фаховий коледж культури*

## **СУЧАСНІ ТЕНДЕНЦІЇ КУЛЬТУРИ ГЕОГРАФІЇ В УМОВАХ ЄВРОІНТЕГРАЦІЇ**

Культурна географія є однією з двох основних галузей географії, її часто називають географією людини. Культурна географія - це вивчення багатьох культурних аспектів, знайдених у всьому світі, та їх співвідношення з просторами та місцями, де вони походять, а потім подорожують, коли люди постійно пересуваються по різних районах.

Деякі з основних культурних явищ, що вивчаються в культурній географії, включають мову, релігію, різні економічні та державні структури, мистецтво, музику та інші культурні аспекти, що пояснюють, як і, або чому люди функціонують так само, як і в тих районах, в яких вони живуть. Глобалізація також стає все більш важливою для цієї сфери, оскільки дозволяє цим специфічним аспектам культури легко подорожувати по всьому світу. Досліджуючи географію культури необхідно також зупинитися на доказах географічності сфери культури, що виявляється у таких аспектах:

- - розмаїття культурних традицій населення у різних геопросторово-часових координатах;
- - існування геопросторових монофункціональних і багатофункціональних "фокусів" ("ядер") культури;
- - розвиток інфраструктури культури (театрів, клубів, кінотеатрів, бібліотек тощо), яка забезпечує культурні потреби населення;
- - залежність територіальної диференціації сфери культури від геопросторових відмінностей у демографічній і природно-географічній ситуації.

Тісні зв'язки географії культури з іншими соціогеографічними галузями знань, а також і з суспільними науками значною мірою зумовлюється тим, що як суспільна наука географія культури також використовує властиві суспільним наукам методи, зокрема соціологічний, економічний. Географія культури, виходячи із зазначеного трактування, виступає певною мірою як географія політичної, соціальної та економічної культури..

Проблематика функціонування культурної інфраструктури в Україні стає дедалі більш актуальною. Збільшується кількість локальних культурних продуктів та покращується їх якість. До прикладу, у 2017 році держава виділила на виробництво та розповсюдження українських фільмів 500 млн грн. У 2018 році бюджет зріс удвічі – до 1 млрд грн, стільки ж планують витратити на кіно і в 2019 році. Саме тому, постає питання можливостей репрезентації культури по всій території України, а не тільки у великих містах, як це відбувається зараз. Процеси децентралізації, що відбуваються в Україні вимагають нових підходів до діяльності в сфері культури. А зміни, в свою чергу, актуалізують кадрові питання, необхідність взаємодії професійних спільнот та сталої комунікації в сфері культури. Щоб в умовах дефіциту кадрів мати змогу надавати фахову підтримку один одному. Значна

частина об'єктів культурної інфраструктури України була створена в радянський час, тоді, коли культура цілковито слугувала державній пропаганді. По всій країні діяли мережі кінотеатрів, будинків культури, музеїв. На сьогодні багато таких об'єктів втрачені: зруйновані, змінені функціональні призначення, або просто не експлуатуються. Всі ці заклади потребують переформатування у відповідності до сучасних соціально-економічних умов. У Законі України про культуру (№ 2778-VI від 14 грудня 2010 року) є визначення національно-культурної державної цільової програми, спрямованої на створення сприятливих умов національно-культурного розвитку, збереження національно-культурної спадщини, задоволення інтелектуальних та духовних потреб людини. Також цей Закон визначає, що в цільовій регіональній програмі у сфері культури передбачені вирішення питань, пов'язаних з діяльністю та розвитком базової мережі закладів культури всіх рівнів або відповідного рівня, а також реалізацію культурно-мистецьких проєктів і здійснення державними та недержавними закладами культури заходів, що фінансуються з державного та/або місцевих бюджетів. З 2014 року в Україні триває одна з наймасштабніших реформ - реформа децентралізації. В результаті її реалізації було створено понад 800 об'єднаних територіальних громад (далі ОТГ), які охопили третину території України. Новостворені громади отримали більше фінансових ресурсів, прями відносини з Державним бюджетом, та, одночасно, ширші повноваження та обов'язки. Тепер люди на місцях організують та відповідають за підвищення якості життя людей, за всебічний розвиток членів громади, в тому числі - культурний.

Культура та мистецтво є особливими сферами формування і відтворення духовного, інтелектуального та соціального потенціалу суспільства. Нові підходи у стратегічному плануванні, а також завершення реформи місцевого самоврядування і адміністративного територіального устрою України, вимагають перегляду існуючих структур управління та управлінських методів, особливо в частині розрізненості зусиль різних рівнів органів влади, відсутності дієвих механізмів їх координації. Реформа Міністерства культури, якому підпорядковуються галузі культури і туризму, передбачає зміну фокусу роботи міністерства на формування державних політик, які реалізують новостворені державні агентства та державні інституції.

В питаннях розвитку туризму нові галузеві стратегічні документи не запропонували нічого нового. І тільки у Державній стратегії регіонального розвитку до 2027 року було запропоновано інноваційні завдання щодо розвитку внутрішнього туризму, зокрема шляхом сприяння впровадженню моделі туристичних дестинацій «Smart Tourist Destination» на регіональному та місцевому рівні; сприяння інтеграції об'єктів культурної спадщини і територій в міжнародні, національні та регіональні культурні і туристичні маршрути. Пандемія COVID-19 також підштовхнула Міністерство культури та інформаційної політики до розробки загальнодержавної програми розвитку туризму та відповідних регіональних програм на основі зокрема так званих «туристичних магнітів» – найбільш привабливих з погляду туризму об'єктів історико-культурного та природного значення. Пандемія COVID-19 підштовхнула державу до прийняття першочергових кроків в питаннях подолання її наслідків та подальшого розвитку країни, у тому числі галузей культури і туризму. 16 червня 2020 року було ухвалено Закон України «Про підтримку культури, креативних індустрій, туризму, малого та середнього бізнесу через карантин пов'язаний із поширенням COVID-19», а 17 липня 2020 року до Верховної Ради було внесено як невідкладний проєкт закону «Про внесення змін до Податкового кодексу України щодо державної підтримки культури, туризму та креативних індустрій». Ці кроки мають підтримати виробників продукції в галузях культури, туризму та креативних індустрій, що сприятиме їх першочерговій підтримці і перспективі подальшого розвитку. ак, на національному рівні Міністерство культури та інформаційної політики реалізує державну культурну політику через однорічні бюджетні програми, в яких інтереси туристичної привабливості територій складають близько 40%. При цьому основна увага приділяється досить вузькому сегменту - збереженню та реставрації пам'яток історико-культурної та архітектурної спадщини в національних і

державних заповідниках, підтримці національних театрів, музеїв, художніх колективів. Як виняток – конкурсні програми Українського культурного фонду, які націлені на підтримку різнопланових проєктів. Незважаючи на значне зростання обсягів фінансування Міністерства культури та інформаційної політики за останні 6 років, в цілому сфера культури продовжує фінансуватися за залишковим принципом, а інвестиційні та розвиткові можливості галузі культури на державному рівні є вкрай обмеженими.

#### Список використаних джерел

1. П. Керн, Звіт незалежних експертів «Незалежна експертна оцінка культурологічної політики України», Рада Європи (2017 р.), Страсбург <http://www.keanet.eu/wp-content/uploads/CP-Peer-Review-Ukraine-2017.docx.pdf>
2. Технічний звіт по Україні та Аналітичний огляд України, «Система індикаторів впливу культури на розвиток ЮНЕСКО», Програма ЄС та Східного партнерства «Культура і креативність» (2017 р.), Київ <https://www.culturepartnership.eu/upload/editor/2017/2017/CDIS%20Ukraine%20Technical%20Report.pdf>
3. САККО, П'єр Луїджі, «Культура 3.0: Нова перспектива для ЄС на 2014-2020 рр. Розробка програм структурних фондів» (2011 р.), Європейська мережа експертів з культури, Брюссель <http://www.interarts.net/descargas/interarts2577.pdf>
4. «Міжгалузеве співробітництво у сфері культури та креативності для стимулювання інновацій, економічної стабільності та соціальної інтеграції», Рада Європейського Союзу (2015 р.), Брюссель. [http://eur-lex.europa.eu/legalcontent/EN/TXT/HTML/?uri=CELEX:52015XG0527\(03\)&from=EN](http://eur-lex.europa.eu/legalcontent/EN/TXT/HTML/?uri=CELEX:52015XG0527(03)&from=EN)
5. «До більш ефективних фінансових екосистем: впровадження нових інструментів для полегшення доступу до фінансування для культурних та креативних галузей», Робоча група відкритого методу координації з питань доступу до фінансування для культурних та креативних галузей, Європейська Комісія (2016а), Брюссель [http://ced-slovenia.eu/wp-content/uploads/2016/03/2015-GoodPracticeReport\\_CCS\\_Access-to-Finance.pdf](http://ced-slovenia.eu/wp-content/uploads/2016/03/2015-GoodPracticeReport_CCS_Access-to-Finance.pdf)

#### СЕКЦІЯ 10. Туризм

**Мерчанський В.В.**

*к.е.н., доцент кафедри туризму*

*Державний біотехнологічний університет*

### РОЛЬ СІЛЬСЬКОГО ПІДПРИЄМНИЦТВА У РОЗВИТКУ ТУРИСТИЧНОЇ ТА КРАЄЗНАВЧОЇ ДІЯЛЬНОСТІ

Для розвитку сільських територій важливе значення відводиться сільському підприємству. Науковці відмічають, що розвиток сільського підприємства впливає на рівень життя населення, можливості працевлаштування, розвиток інфраструктури, використання економічних, соціальних та просторових принад, а також рекреаційного потенціалу сільської місцевості [1]. Одним з напрямів підприємництва в сільській місцевості є розвиток туристичної та краєзнавчої діяльності. Туристична діяльність в сільській місцевості виступає джерелом надходжень до бюджету через надання послуг з організації подорожей та створення навколо історичних об'єктів туристичної інфраструктури. Краєзнавча діяльність передбачає комплексне вивчення регіонів України для потреб туризму. Пошук і накопичення знань про рідний край відбувається через вивчення природних, історичних, археологічних пам'яток та дослідження рослинного і тваринного світу місцевості.

Залучення сільського населення до підприємницької діяльності в галузі туризму дає можливість об'єднаним територіальним громадам з одного боку розв'язати соціально-

економічні проблеми селян, а з іншого, створити умови для розвитку краєзнавчої діяльності зі збереження та примноження історико-культурної спадщини та її популяризації серед населення. Академік П.Т. Тронько зазначає, що за роки державної незалежності України краєзнавчий рух, як явище громадсько-політичного, культурного і наукового життя, засіб глибокого пізнання і всебічного вивчення рідного краю, по праву став всенародним, авангардом національного відродження й національно-патріотичного виховання в країні [2]. Сьогодні, як ніколи, гостро стоїть питання щодо продовження відродження туристично-краєзнавчого руху та залучення до нього як найбільшого числа небайдужих до цієї справи людей у т.ч. і підприємців. Розв'язання цього питання потребує інвестуванні коштів, яких держава має недостатньо, натомість їх можна знайти, залучивши до цього руху підприємницькі структури.

Важливим центром краєзнавчого туризму, який сприяє його розвитку в сільській місцевості є громадські, муніципальні та підприємницькі структури. Так, у Харківській області одним із таких центрів є обласний комунальний заклад «Харківський організаційно-методичний центр туризму» (далі ОКЗ «ХОМЦТ»). Основною метою ОКЗ «ХОМЦТ» є ефективне використання туристичних ресурсів Харківщини, а основним завданням є консолідація інформаційної роботи різних учасників туристичного ринку. Предметом діяльності закладу є збирання і впровадження інформації про туристичні ресурси і послуги; розробка та використання бази даних туристичних ресурсів і послуг; розробка та впровадження рекламно-інформаційної продукції та інших друкованих матеріалів туристичної спрямованості; організація та участь у проведенні семінарів, тренінгів, виставок, конференцій, культурно-масових та інших заходів туристичної спрямованості; здійснення соціальної реклами туристичних ресурсів Харківської області; розробка та презентація туристичних маршрутів; організація та проведення інформаційних турів для представників туристичної галузі; надання екскурсійних послуг; підвищення кваліфікації кадрів туристичної галузі; вивчення інвестиційного клімату Харківської області [3]. ОКЗ «ХОМЦТ» веде велику роботу з популяризації туристичної та краєзнавчої діяльності в сільській місцевості області. Так, ведеться робота по створенню та виданню рекламно-інформаційної продукції такої, як «Організація екологічного виду туризму на території сільської місцевості», «Організація сільського зеленого туризму», «Легенда покликала в дорогу» тощо. Паралельно з цією роботою впроваджуються різноманітні проекти: «Стежиною легенд Слобожанщини», «Туристичний слобожанський сувенір», «Відкрита долоня».

Сьогодні малий і великий бізнес все більше долучається до розвитку в країні туристично-краєзнавчого руху. Підприємницькі структури разом з територіальними громадами ведуть велику роботу з вивчення пам'яток культури та природи, народної архітектури та побуту, традицій, звичаїв та обрядів. Поряд з цією роботою строюється і відповідна туристична інфраструктура в сільській місцевості, яка має за мету створити комфортні умови для популяризації туристичного краєзнавства. Проте є багато не вирішених питань, які потребують державної підтримки. Це насамперед фінансування різноманітних громадських проектів в сільській місцевості, збереження та охорона безцінних пам'ятників природи і культури, залучення молоді через включення в навчальні плани освітніх установ тем з туристично-краєзнавчої діяльності.

#### **Список використаних джерел**

1. Скиба Т. В. Детермінанти розвитку сільського підприємництва. Регіональна економіка. 2012. № 2. С. 55-63. URL: [http://nbuv.gov.ua/UJRN/regek\\_2012\\_2\\_7](http://nbuv.gov.ua/UJRN/regek_2012_2_7). (дата звернення 17.02.2022 р.)
2. Тронько П.Т. Краєзнавство незалежної України: на часі нові завдання. Краєзнавство. 2001. 1. С. 23-30. - URL: [http://resource.history.org.ua/publ/kraj\\_2001\\_1\\_23](http://resource.history.org.ua/publ/kraj_2001_1_23) (дата звернення 17.02.2022 р.)
3. ОКЗ «Харківський організаційно-методичний центр туризму». URL: <http://tourcenter.kh.ua> (дата звернення 20.02.2022 р.)

**Лисюк Тетяна Василівна**  
*кандидат педагогічних наук,*  
**доцент кафедри туризму та готельного господарства**  
**Терещук Оксана Степанівна**  
*кандидат географічних наук,*  
**доцент кафедри туризму та готельного господарства**  
**Білецький Юрій Валентинович**  
*кандидат біологічних наук,*  
**доцент кафедри географії**  
*Волинський національний університет імені Лесі Українки*

## **ЕКСКУРСІЙНИЙ ПОТЕНЦІАЛ ОДЕСЬКОЇ ОБЛАСТІ**

Завдяки географічному положенню, природно-кліматичним умовам, наявності численних історико-культурних, архітектурних, природних пам'яток, розвинених транспортних комунікацій, за кількістю туристично-екскурсійних підприємств та курортно-оздоровчих закладів Одеська область займає провідне місце в Україні. За використанням своїх екскурсійних можливостей область в останні 5 років посідає третю рейтингову позицію серед регіонів України.

Рекреаційний комплекс є одним із найважливіших секторів господарства Одеської області. Одним з основних рекреаційних ресурсів є Чорне море. Купальний сезон пересічно триває 114 днів, а особливістю клімату також є значна кількість ясних сонячних днів – до 290 на рік. Загальна довжина морських узбереж з урахуванням лиманів в Одеській області становить 394 кілометри, з яких 175 кілометрів – це морські пляжі придатні для використання в рекреаційних цілях [1].

У структурі туристсько-рекреаційного потенціалу Одеської області провідну роль відіграють цілющі фактори причорноморських лиманів – особливий мікроклімат, вода з розчиненими в ній солями (рапа), пісок їхніх берегів, лікувальні грязі. Найбільш інтенсивно використовуються на даний час грязі Куяльницького лиману, які за властивостями є найбільш якісними.

В межах області сформувалися три курортно-рекреаційні райони: Одеський, Білгород-Дністровський та Татарбунарський (табл.1).

Особливості економіко-географічного розташування, розвитку транспортної галузі, чудові природно-кліматичні умови, велика кількість архітектурних пам'яток, лікувальних грязей та джерел мінеральних вод формують позитивні передумови для успішної реалізації конкурентного потенціалу області на міжнародному ринку рекреаційно-туристичних послуг.

В Одеській області налічується 22 курорти, розташовані переважно на чорноморському узбережжі у межах таких адміністративно-територіальних одиниць [2]:

- обласний центр – м. Одеса;
  - Білгород-Дністровський район – 7 селищ: Затока, Сергіївка, Косівка, Курортне, Миколаївка, Попаздра, Приморське;
  - Комінтернівський район – 6 селищ: Гвардійське, Ліски, Вапнярка, Крижанівка, Нова Дофінівка, Сичавка;
  - Овідіопольський район – 5 селищ: Грибівка, Дальник, Кароліно-Бугаз, Санжійка, Іллічівка;
  - Татарбунарський район - 3 селища: Лебедівка, Приморське, Тузли.
- Найпоширенішими закладами лікувально-оздоровчого туризму в Одеському регіоні визначено бази відпочинку, питома вага яких становить 87,8% зі всієї кількості санаторно-курортних та оздоровчих закладів.

Більшість українських туристів після анексії Криму переорієнтувалися на відпочинок на інших курортах України. Поки що найбільше від цього виграє Одеська область. Тут з'явилися і почали активно розвиватися локації, назви яких туристам раніше були не відомі



Всього Одесу та Одеську область у поточному році відвідали майже 6 млн туристів. У наступному році очікується, що їх буде на 1 мільйон більше – 7,5-8 млн осіб [3].

Таблиця 1

Рекреаційні райони та курорти

Рекреаційні райони та курорти	Розташування	Спеціалізація
<i>Одеський курортний район</i>	Між Тилігульським і Білгород-Дністровським лиманами	Грязево-лікування, оздоровчий відпочинок
Одеський центральний курорт (курорти Аркадія, В.Фонтан, Чорноморка)	Узбережжя між Сухим і Великим Аджалицьким лиманами	Кліматичний відпочинок, лікування дітей і дорослих
Куяльник	Південний берег Куяльницького лиману	Грязелікування, бальнеолікування
Хаджибей	Південний берег Хаджибейського лиману	Грязелікування дітей
Дофінівка	Узбережжя між Великим і Малим Аджалицькими лиманами	Кліматичний відпочинок для дітей і дорослих
Кароліно-Бугаз – Дальник (Санджейка)	60 км на південь від Одеси між Цареградським гирлом і Іллічівськом	Кліматичний відпочинок дітей і дорослих
<i>Білгород-Дністровський курортно-рекреаційний район</i>	Між Дністровським лиманом і озером Бурнас	Кліматолікування, оздоровчий відпочинок
Затока	Між Будацьким озером і Цареградським гирлом	Кліматичний відпочинок дорослих
Сергіївна	Північно-західний берег Будацького озера	Грязелікування, кліматолікування
Лебедівка	Морське узбережжя між озерами Бурнас і Будацьким	Кліматичний відпочинок дорослих
Білгород-Дністровський	Берег Дністровського лиману	Туристичний центр
<i>Татарбунарський курортно-рекреаційний район</i>	Між озером Бурнас і річкою Дунай	Клімато-бальнеолікування, оздоровчий відпочинок
Тузли	На протоці між озерами Алібей і Бурнас	Відпочинок, короточасний відпочинок
Алібей	Північний берег озера Алібей	Бальнеологічне лікування
Джантшейський	На протоці між озерами Сасик і Алібей	Бальнеологічне лікування дорослих, відпочинок дорослих і дітей
Приморське	Між річкою Дунай і озером Сасик	Кліматичний відпочинок дорослих та дітей
Татарбунари	Північний берег озера Сасик	Бальнеологічне лікування дорослих

Одеса зокрема орієнтована не тільки на літній відпочинок, місцева влада ставить за мету розвивати напрямок у форматі туризм круглий рік. Але все ж поки основна маса туристів їде саме в теплу пору року з 1 квітня (коли традиційно проводиться «Гуморина») і по жовтень [4].

На відміну від Одеси, на курортах області гарячий сезон набагато коротший – з середини липня по серпень. Про значне зростання кількості екскурсантів за останні три роки свідчить з одного боку бурхливий розвиток нових курортів, локації яких раніше в такій

якості були не дуже відомі, з іншого боку – зростання числа нових готелів, туристичних баз. Особливо великий приріст готельної інфраструктури спостерігається у Затоці.

У зв'язку з великим напливом екскурсантів, курорти Одеської області, які раніше були мало відомі, отримали потужний імпульс для розвитку. З таких напрямків – село *Катранка* в Татарбунарському районі. Туди важко добиратися. Від Одеси їхати три години. Проте там найчистіша берегова лінія. В радіусі 150 км жодних виробництв, а пляжі там примикають до території Національного парку. З мінусів Катранки: низька якість туристичних баз, гірше, ніж в Затоці, але дешевше.

Ближче до Одеси знаходиться ще один молодий курорт: у селі *Лебедівка*. До населеного пункту можна доїхати з міста на автобусі за дві години.

Найбільш віддалені від Одеси – курорти в Кілійському районі: *Приморське і Вилкове*. Відстань між ними близько 40 км. Кілія найстаріше місто України – йому 1800 років, старше тільки Феодосія. Там був римський форпост, хоча ніяких історичних будівель вже не збереглося.

*Затока* – найпопулярніший і давно розкручений курорт Одеської області. Вона лідирує по кількості готелів, туристичних баз. Збереглися в Затоці і приватники, які здають кімнати, але на них припадає не більше 25% всієї кількості туристів. Ціни в Затоці приблизно такі ж, як в Одесі – від 800 до 2,6 тис. грн. за номер на добу.

*Курортна локація – Сергіївка*. Це місце в основному відоме своїми санаторіями, які орієнтовані на різні курси лікування. Селище продумане під відпочинок, як Трускавець.

Сама Одеса також традиційно приймає екскурсантів. Зараз місто буквально забите. У порівнянні з минулим літнім сезоном, кількість туристів зросла на 30-40%. Наплив туристів почався з середини липня – в Одесі було відразу кілька подій – проходив кінофестиваль, були навчання «Сі Бриз».

Одеса приваблює екскурсантів тим, що на відміну від тихої області, в місті маса можливостей добре розважитися. Користуються неабияким попитом прогулянки на яхті, також прогулянки на катерах від морвокзалу. Це унікальні місця, аналогів яким немає ніде у світі й про які повинні знати не лише місцеві жителі, але українці з інших регіонів, і іноземці.

Отож, культурна спадщина України залишається важливим складником в екскурсійному обслуговуванні туристів та екскурсантів. Підтримка внутрішнього туризму в Одеській області, пропозиції вже популярних об'єктів культурної спадщини, розроблення нових маршрутів з об'єктами культурної спадщини може слугувати інтенсифікації екскурсійних потоків, пожвавити внутрішній туризм.

### Список використаних джерел

1. Никига О. Пізнавальний туризм: сутність та особливості організації. Сучасний стан, проблеми та перспективи розвитку туризму в регіонах України : матеріали II Всеукр. наук.-практ. конф. (18–19 травня 2017 р., м. Львів). Львів, 2017. С. 81–84.

2. Ніколаєва О.І. Рекреаційний господарський комплекс Одеського регіону : автореф. дис. ... канд. геогр. наук : 11.00.02. Харків, 2018. 20 с.

3. Туристична діяльність в Україні у 2017 році : Статистичний збірник. К.: Державна служба статистики України, 2018. URL: [http://www.ukrstat.gov.ua/druk/publicat/kat\\_u/2018/zb/05/zb\\_td\\_2017.pdf](http://www.ukrstat.gov.ua/druk/publicat/kat_u/2018/zb/05/zb_td_2017.pdf) (дата звернення: 1.11.2021).

4. План заходів із реалізації у 2021–2023 роках Стратегії розвитку Одеської області на період 2021–2027 років. Додаток до рішення Одеської обласної ради від 03 березня 2020 року № 1229- VIII. URL: <https://oda.odessa.gov.ua/socialeconomic/strategy21-27> (дата звернення: 07.06.2020).

## **СЕКЦІЯ 13. Педагогічні науки**

**Акімова О.М.**

*к.п.н., доцент, доцент кафедри педагогіки,  
психології, початкової освіти та освітнього  
менеджменту*

**Одарченко В.І.**

*к.п.н., доцент, професор кафедри педагогіки,  
психології, початкової освіти та освітнього  
менеджменту*

*Комунальний заклад «Харківська гуманітарно-  
педагогічна академія» Харківської обласної ради*

### **ПРОФЕСІЙНИЙ ІМІДЖ ВЧИТЕЛЯ ПОЧАТКОВИХ КЛАСІВ ЯК СКЛАДОВА ЧАСТИНА ПРОЦЕДУРИ СЕРТИФІКАЦІЇ**

Розбудова сучасного професійного простору враховує сучасні тенденції розвитку науки та здійснення моніторингу якості педагогічних фахівців.

Сучасним трендом в освіті виступає сертифікація, що є складовою частиною формування професійного іміджу вчителя початкових класів. Відповідно до Положення, метою сертифікації вчителів є виявлення та стимулювання педагогічних працівників з високим рівнем професійної майстерності, які володіють методиками компетентнісного навчання і новими освітніми технологіями та сприяють їх поширенню[1].

В умовах Євроінтеграції проходження процедури сертифікації є складовою частиною формування іміджу вчителя, та розглядається як інструмент, що сприяє побудові особистої траєкторії та професійному успіху.

Другий та третій етап проходження вчителем сертифікації передбачає здійснення само оцінювання власної педагогічної майстерності та вивчення практичного досвіду роботи, який презентує форми і стилі поведінки, зовнішній прояв позиції в соціумі, професійні ціннісні орієнтири.

Професійний імідж вчителя початкових класів як складова частина процедури сертифікації передбачає демонстрацію сформованості наступних компетентностей:

- методична компетентність передбачає: здатність до правильного визначення змісту й доцільності дидактичного матеріалу, принципів, методів, форм роботи, самовдосконалення методик та технологій викладання освітніх компонентів; здатність до врахування рівня навчально-пізнавальної діяльності особливих освітніх потреб у здобувачів освіти);

- фахова компетентність передбачає: здатність до планування та здійснення освітнього процесу; забезпечення й підтримки навчання, виховання й розвиток учнів в освітньому середовищі та родині; створення освітнього середовища; рефлексія та професійний саморозвиток; проведення педагогічних досліджень; надання методичної допомоги колегам із питань навчання, розвитку, виховання й соціалізації учнів початкової школи закладу загальної середньої освіти; узагальнення власного педагогічного досвіду та його презентація педагогічній спільноті; оцінювання результатів роботи вчителів початкової школи закладу загальної середньої освіти[2].

- емоційна компетентність передбачає сформованість загальних, національних, професійних цінностей.

У ході другого та третього етапів проходження процедури сертифікації імідж вчителя оцінюється за рівнями сформованості педагогічної майстерності, що характеризуються сукупністю компетентностей, особистих рис та задіяних ресурсів практичної діяльності, що визначають рівень професіоналізму.

На нашу думку, професійний імідж виступає динамічним та гнучким інструментом особистого розвитку вчителя, відповідно до сучасних тенденцій якого змінюється, перетворюється сам носій сформованих компетентностей.

Одна з важливих характеристик іміджу, на якій часто акцентують увагу під час сертифікації – це його функціональність. Інакше кажучи, формування іміджу не є самоціллю сертифікації вчителів.

Таким чином, процедура сертифікації як складова частини формування іміджу вчителів початкових класів – це результат упровадження кращих європейських практик, що забезпечує умови для саморозвитку, самовдосконалення, самовираження фахівця.

#### **Список використаних джерел**

1. Законодавство України. URL: <http://zakon0.rada.gov.ua/laws/main/index> (дата звернення: 03.02.2022)

2. Професійний стандарт «Вчитель початкової школи закладу загальної середньої освіти» URL: <https://zakon.rada.gov.ua/rada/show/v2736915-20#Text> (дата звернення: 03.02.2022)

**Іваніків Наталія Миколаївна**

*к. п. н., доцент,*

*доцент кафедри фізичної терапії, ерготерапії*

**Зубкович Степан Ігорович**

*магістрант, I курсу*

*Дрогобицький державний педагогічний університет імені Івана Франка*

## **ФОРМУВАННЯ НАВИЧОК ЗДОРОВОГО СПОСОБУ ЖИТТЯ СТУДЕНТІВ ЗАСОБОМ ФІЗИЧНОГО ВИХОВАННЯ**

**Постановка проблеми:** фізичне виховання приносить людському організму неоціненну користь, адже завдяки йому зменшуються шанси страждати на збільшення вісцерального жиру, який накопичується навколо внутрішніх органів та призводить до ожиріння; на послаблення м'язів, які не отримують достатнього навантаження, починають атрофуватися, слабшають; на зниження тонуусу серцево-судинної системи, особливо серця і легень; на уповільнення виведення токсинів з організму тощо [3]. На жаль, у сучасному світі фізичне виховання дещо втрачає свою актуальність, адже з появою комп'ютерних ігор та поширенням шкідливих звичок молодь почала забувати про важливість здорового способу життя [1]. Саме тому запропоноване дослідження є справді актуальним.

**Аналіз публікацій:** як вказує Т.Ю. Круцевич, мета фізкультурної освіти – задовольнити об'єктивну потребу студентів у засвоєнні систем спеціальних знань, набутті професійно значущих умінь і навичок. Виходячи з цього, мета фізичного виховання у вищих навчальних закладах – сприяти підготовці гармонійно розвинених висококваліфікованих фахівців [1, 2].

**Мета дослідження:** дослідити можливості формування навичок здорового способу життя й особистості студентів за допомогою фізичного виховання.

**Методика дослідження:** Дослідження було проведено на базі Дрогобицького державного педагогічного університету. В анкетуванні взяло участь 49 студентів віком 18-21 років. Студенти дали відповідь на 10 запитань, що, на нашу думку, дає змогу дослідити можливості формування навичок здорового способу життя й особистості студентів за допомогою фізичного виховання.

**Результати дослідження:** В анкетуванні, яке було проведено для дослідження можливостей формування навичок здорового способу життя й особистості отримано наступні результати.

Питання №1. Як ви вважаєте, здоровий спосіб життя відіграє важливу роль у житті людини? Так - 94%; Ні - 6%.

Питання №2. Чи вважаєте ви себе людиною, яка веде здоровий спосіб життя? Так - 56%; Ні - 44%.

Питання №3. На вашу думку, чи впливає фізичне виховання на здоровий спосіб життя? Так - 86%; Ні - 14%.

Питання №4. На вашу думку, чи впливає фізичне виховання на розвиток особистості? Так - 72%; Ні - 28%.

Питання №5. Ви займаєтеся фізичним вихованням самостійно задля формування навичок здорового способу життя й особистості? Так - 26%; Ні - 16%; Займаюсь з іншою метою - 58%.

Питання №6. Скільки потрібно часу на день приділяти фізичному вихованню, щоб сформувати навички здорового способу життя? До 1 год. - 30%; 1-2 год. - 48%; більше 2 год. - 2%.

Питання №7. Скільки часу на день слід приділяти фізичному вихованню, щоб сформувати позитивні моральні якості? До 1 год. - 16%; 1-2 год. - 58%; більше 2 год. - 26%.

Питання №8. Скільки часу на тиждень слід приділяти фізичному вихованню, щоб сформувати навички здорового способу життя? До 3 год. - 28%; 3-5 год. - 62%; від 5 год. - 10%.

Питання №9. Скільки часу на тиждень слід приділяти фізичному вихованню, щоб сформувати позитивні моральні якості? До 3 год. - 48%; 3-5 год. - 32%; від 5 год. - 20%

Питання №10. Які, на вашу думку, позитивні якості може сформувати фізичне виховання у людини? Моральні якості - 16%; фізичні якості - 26%; моральні та фізичні якості - 50%; жодні з вищезгаданих - 8%.

Відповідь на питання №10, на нашу думку, дає змогу з'ясувати, що більшість студентів Дрогобицького державного педагогічного університету вважає фізичне виховання засобом формування позитивних моральних та фізичних якостей. Таку відповідь дали 50% студентів із загального числа опитаних.

**Висновки.** Проведене дослідження дало змогу стверджувати, що більшість студентів вважають фізичне виховання компонентом всебічного розвитку особистості, адже на питання: «Чи впливає фізичне виховання на здоровий спосіб життя?» відповідь «так» дало 86% опитаних, а на питання: «Чи впливає фізичне виховання на розвиток особистості?» 72% опитаних студентів дали позитивну відповідь. На нашу думку, такі відповіді зумовлені певними факторами, що в різному відношенні один щодо одного можуть мати різницю між собою, яка залежить відповідно від умов проживання молоді, навколишнього середовища, виховання в родині.

#### Список використаних джерел

1. Антікова В.А., Єфімов А.О. Виховання у студентів інтересу до занять з фізичної культури / В.Антікова, А.Єфімов//Роль ФК у здоровому способі життя : Матер. І наук.-практ. конф. –Львів, 1992. – с.56.

2. Фізична культура [електронний ресурс].-Режим доступу:

<https://mylifespport.ru/text.php?id=87>

3. Value-motivational component of a healthy lifestyle of modern university students: the real state and logic of formation. Zhelanov DV, Palamar BI, Gruzieva TS, Zhelanova VV, Leontieva IV, Yepikhina MA. Wiad Lek. 2021;74(5):1079-1085.PMID: 34090268

**Іваніків Наталія Миколаївна**  
*к. п. н., доцент,*  
*доцент кафедри фізичної терапії, ерготерапії*  
**Пащенко Анна Олександрівна**  
*студентка I курсу*  
*спеціальність «Фізична терапія, ерготерапія»*  
*Дрогобицький державний педагогічний університет імені Івана Франка*

## **СОЦІАЛЬНИЙ ТА ТВОРЧИЙ АСПЕКТ ЖИТТЯ ЛЮДЕЙ З ОБМЕЖЕННЯМИ ЖИТТЄДІЯЛЬНОСТІ**

Умови життя для людей з обмеженням життєдіяльності в Україні гордість чи привід задуматися. Усього на території країни проживає більше 2,8 мільйонів інвалідів, що становить близько 6% загальної чисельності населення [3]. Про це, посилаючись на слова колишнього віце-прем'єра України, Павла Розенка, повідомляє інтернет-видання [asp.in.ua](http://asp.in.ua). [3]. Чиновник додав, що з кожним роком їх кількість зростає, при цьому, цитую, «держава приділяє достатньо уваги виконанню міжнародних зобов'язань щодо людей з інвалідністю» [3]. Але в сучасних реаліях нашої країни ситуація відрізняється від описаної у вище сказаній цитаті неможливо з упевненістю сказати що влада достатньо підтримує таких людей і створює їм умови для комфортного життя. Важливими аспектами які вимагають розгляду є здобуття освіти та працевлаштування [3]. Якщо система освіти підійшла до врегулювання некомфортностей для таких людей за допомогою створення спеціальних класів та оптимізації навчального процесу то з працевлаштуванням ситуація склалася складнішим чином. Роботодавці не завжди хочуть йти на зустріч з такими людьми і в тенденціях ринку праці в Україні людині з обмеженими можливостями буде важко знайти гідну посаду та умови праці. Умови для пересування в більшості міст сумнівні – громадський транспорт не достатньо об'єднаний, але держава вже зробила перші кроки в правильному напрямку, оскільки, все більше транспорту обладнують пандусами, що позитивно впливає на можливості людей з обмеженням життєдіяльності. З іншої сторони – держустанови, аптеки та магазини стали доступнішими. Постійно покращуються можливості, які вони пропонують людям, також безліч процедур зазнали безліч змін, які спростили отримання різного роду документів. Велика кількість сервісів в аптеках та магазинах, як наприклад: доставка додому. Все це нівелює обмежені можливості цих людей, що позитивно впливає на загальний комфорт життя таких людей.

Щодо дітей та підлітків, то варто зазначити, що вони все частіше зіштовхуються з булінгом. Для того щоб вирішити цю проблему потрібно створити систему, яка буде захищати їх права.

Проблема соціальної та духовної дискримінації інвалідів, їх реабілітації, адаптації та інтеграції в соціум стає в даний час все більш актуальною. Ідея того, що ніхто не застрахований від інвалідності, отриманої внаслідок нещасного випадку чи психологічної травми все частіше підтверджується емпіричною реальністю. Одночасно вектором сучасного соціально-економічного розвитку є потужне зростання гуманітарної свідомості, гуманізація ставлення до всіх, хто живе на Землі і, насамперед, до людини [2]. Проблема переходу від дискримінації людей з обмеженнями життєдіяльності до їх реабілітації успішно вирішується в західноєвропейських країнах. У нас дана проблема не отримала ще належного філософського обґрунтування, яке, реалізуючись в осмисленні та організації виховання, повинна докорінно змінити свідомість членів суспільства та їх відношення до людей, які отримали інвалідність життєдіяльності, в якому ключове поняття – людина. Гіпотеза про те, що людина – одна з найвищих цінностей світобудови, була висунута і обґрунтована і у філософії епохи Відродження, і у філософії екзистенціалізму, зокрема, Ж П Сартр у роботі «Буття і ніщо» вказував, що людина «є буття, за допомогою якого існують цінності». Ідея

самоцінності людини незалежно від її фізичного стану, віку, статі чи нації виражена в працях В. Соловйова, зокрема, у роботі «Сенс кохання» [1].

Людина повинна викувати з себе особистість. Становлення особистості творчої та духовної дуже актуальне, тому що в сучасному суспільстві накопичилося багато негативних явищ, яким необхідно протистояти. Проблема людини веде до подолання егоїзму та створення суспільства на засадах любові та поваги до інших особистостей «особистість не самодостатня, вона не може задовольнятися собою, вона завжди передбачає вихід із себе в іншого [2].

«Вихід із себе в іншого» здійснюється і через любов, і через творчість, які виводять свідомість творчості, що творить і сприймає, на новий рівень духовності. Творчість, і зокрема творчість людей з обмеженнями життєдіяльності, пов'язана з самореалізацією особистості. Виходячи з відомої піраміди потреб А Маслоу, який вказував, що самореалізація – це вища потреба людини, можна висунути гіпотезу, що вищий ступінь самореалізації – це любов і творчість, найважливішими компонентами якого є естетичні потреби, що створюють естетичні та етичні цінності, що розширюють і наповнюють сферу духовного життя людини і суспільства. Феномен творчості та його продукт – предмет вивчення естетики, що об'єднує загальнотеоретичні, психологічні та світоглядні аспекти взаємодії естетики та феномену творчості, а також художньо-естетичну діяльність людей з обмеженнями життєдіяльності [2].

Осмислення значення художньо-естетичної діяльності як засобу зміни ціннісної орієнтації людей з обмеженнями життєдіяльності та засоби формування у свідомості суспільства нового ставлення до цих людей безпосередньо пов'язане з проблемою реабілітації людей, які отримали інвалідність. Розв'язання даних проблем необхідно розглядати у контексті соціалізації особистості з обмеженнями життєдіяльності, розширення її соціокультурних зв'язків у соціумі, створення відкритого культурного середовища через забезпечення мотиваційної готовності даної особистості до творчості, створення естетичних цінностей та формування суспільної думки реципієнтів, завдяки якому і сама особистість з обмеженнями життєдіяльності підвищує свою самооцінку та люди можуть сприймати її як гідного та рівного члена суспільства [1].

Серйозний внесок у вирішення зазначеної проблеми зробили німецькі вчені. Так, наприклад, У Блейдік виступав за становлення та підтримку корекційних шкіл для дітей з різними порушеннями здоров'я, а І Мут – за офіційне визнання інтегрованих шкіл, тобто проти їх відокремлення від суспільства; Г Штадлер закликав до надання всілякої допомоги у процесі соціально-професійної адаптації дітей з обмеженими можливостями фізичного здоров'я за допомогою творчої діяльності, Е Корфмахер та Л Зебольдт доводили, що відсутність порушень в інтелектуальній сфері та навколишнє (сприятливе для людини) соціокультурне середовище у стані реальної допомоги такій дитині. Професійна, педагогічна, творчо-реабілітаційна спрямованість роботи з підлітками-інвалідами розглядалася в роботах: Качесов В А «Основи інтенсивної реабілітації ДЦП», Клімов Е А «Людина, що розвивається у світі професій», Дементьєва Н Ф, Устинова Е В «Форми та методи медико-соціальної реабілітації непрацездатних». Х. Шварца, який особливу увагу приділяв розвитку здібностей до творчо-трудоваї діяльності [2]. Однак у сучасній науковій літературі мало представлені дослідження, що дають теоретичне обґрунтування конкретних естетичних програм, реалізація яких дозволила б ефективніше впливати на духовний розвиток людей з обмеженнями життєдіяльності.

#### **Список використаних джерел**

1. Complex problem solving. NY. 1995. Besemer S. P., Treffinger D.J. Analysis of creative products: Review and synthesis // Journal of Creative.
2. Carlson I., Wendt P. E., Risberg J. On the neurobiology of creativity. Differences in frontal activity between high and low creative subjects // Neuropsychologia. 2000. V. 38. P. 873-883.
3. Міністерство соціальної політики України. Особам з з інвалідністю – Режим доступу: <http://surl.li/bkfjz>

**Іваніків Наталія Миколаївна**  
*к. п. н., доцент,*  
*доцент кафедри фізичної терапії, ерготерапії*  
**Бечкало Віталій Зеновійович**  
*студент IV курсу*

*Дрогобицький державний педагогічний університет імені Івана Франка*

## **ЗДОРОВИЙ СПОСІБ ЖИТТЯ – ОСНОВНЕ ПРАВИЛО СЬОГОДЕННЯ**

Напевно кожному відомо, що перш за все, основним фактором, який має значний вплив на стан здоров'я населення, є спосіб життя. Здоровий спосіб життя – це насамперед, дотримання балансу між активною руховою діяльністю та відпочинком. За даними багатьох фахівців, здоров'я залежить на 50-55% саме від способу життя людини, на 20% від навколишнього середовища, 18-20% від генетики і тільки на 8-10% від охорони здоров'я [2]. Говорячи про здоров'я, збереження якого є основним завданням здорового способу життя, передусім мають на увазі правильне харчування. Перш за все, це збалансоване співвідношення білків, вуглеводів та жирів у добовому раціоні відповідно до енергетичних витрат людини [1]. Розглянемо більш детально, що саме мається на увазі під здоровим харчуванням це, по-перше, дотримання режиму харчування (сніданок, обід, вечеря). По-друге, продукти в харчовому раціоні повинні містити в собі всі необхідні речовини, які потрібні для правильного функціонування організму. Також, щодо харчування то це виключення з раціону, так званого «харчового сміття», такого, як фаст-фуд, чіпси, газовані напої тощо. Другим не менш важливим фактором здорового способу життя є відсутність шкідливих звичок таких, як алкоголь, куріння, наркотики, які погано впливають на організм людини і викликають в ньому незворотні процеси. Також, не менш важливе місце в здоровому способі життя займає здоровий міцний сон [1]. І напевно, однією з найважливіших складових яка має позитивний вплив на здоров'я людей, а також спосіб життя є заняття фізичною культурою. Фізична культура, за допомогою засобів, а саме фізичних вправ позитивно впливає на розвиток та збереження на належному рівні життєво необхідних фізичних якостей, досягнення активного довголіття і повноцінного виконання трудової діяльності [3].

Актуальність здорового способу життя, особливо в теперішній час є надзвичайно важлива, адже в період пандемії Covid-19, людина, яка веде здоровий спосіб життя має набагато більші шанси не захворіти. Тому що, займаючись фізичними вправами, рекреацією, дотримання правильного харчування та відпочинку і відсутність шкідливих звичок буде позитивно впливати на зміцнення та підвищення імунітету. У формуванні здорового способу життя служить не стільки стан здоров'я людини скільки організованість його фізкультурно-оздоровчої діяльності, яка дозволяє йому регламентувати свій спосіб життя відповідно до оздоровчих принципів, режиму навантажень та обмежень [1]. Найбільш правильним та успішним є формування здорового способу життя в молоді – хоча це складний систематичний процес, який охоплює багато компонентів способу життя сучасного суспільства та напрямки життєдіяльності молодих людей. Дотримання здорового способу життя молодими людьми залежить від досить багатьох чинників та умов. В першу чергу від соціально-економічних, які дозволяють вести здоровий спосіб життя в багатьох сферах життєдіяльності (трудої, побутової, навчальній), а також морально-вольових цінностей, які спрямовують свідомість та активність молоді [1, 2].

Пропагування здорового способу життя є важливим та досить не простим завданням і як на мене починати необхідно ще із дитячого віку, заохочувати дітей до занять фізичними вправами, віддавати у різні спортивні секції чи гуртки, правильно організувати режим дня. Напевно найкращим прикладом до формування у дітей здорового способу життя є батьки, тренери та вчителі фізичної культури. Адже, заклавши цей так званий «фундамент» ще в



дитячому віці, в подальшому буде розвиватись свідомо особистість. Як би банально це не звучало, але від того наскільки здорова наша молодь, залежить майбутнє держави. Мабуть, кожен з нас прагне бути здоровим і це цілком природно і правильно. Адже здоров'я не купиш його потрібно творити самому – це безцінне багатство людини, від якого залежить її життєдіяльність. Жодні і досягнуті цілі в житті не принесуть повного щастя, коли немає здоров'я.

Підсумовуючи, можна сказати, що вести здоровий спосіб життя є не легким завданням, але і не складним. Потрібно лише почати дотримуватись та виконувати основні правила і вже, незабаром, буде помітний результат. Вони стосуються правильного харчування, свіжого повітря, занять спортом та повної відмови від шкідливих звичок. Отож, здоровий спосіб життя є свідомим вибором кожної людини.

### **Список використаних джерел**

1. Adolescents' healthy lifestyle. Marques A, Loureiro N, Avelar-Rosa B, Naia A, Matos MG. *J Pediatr (Rio J)*. 2020 Mar-Apr;96(2): 217-224. doi: 10.1016/j.jpmed.2018.09.002. Epub 2018 Oct 28.
2. Healthy lifestyle and life expectancy free of cancer, cardiovascular disease, and type 2 diabetes: prospective cohort study. Li Y, Schoufour J, Wang DD, Dhana K, Pan A, Liu X, Song M, Liu G, Shin HJ, Sun Q, Al-Shaar L, Wang M, Rimm EB, Hertzmark E, Stampfer MJ, Willett WC, Franco OH, Hu FB. *BMJ*. 2020 Jan 8;368:l6669. doi: 10.1136/bmj.l6669.
3. Healthy lifestyle-based approaches for successful vascular aging. Rossman MJ, LaRocca TJ, Martens CR, Seals DR. *J Appl Physiol* (1985). 2018 Dec 1;125(6):1888-1900. doi: 10.1152/jappphysiol.00521.2018. Epub 2018 Sep 13.

**Почтар І.О.**

*викладач*

*Тульчинський фаховий коледж культури*

## **ВИКОРИСТАННЯ ІНФОРМАЦІЙНИХ ТЕХНОЛОГІЙ В ОСВІТНЬОМУ ПРОЦЕСІ: ПСИХОЛОГО-ПЕДАГОГІЧНІ АСПЕКТИ**

Сучасний період розвитку суспільства характеризується впливом на нього інформаційно – комунікаційних технологій, які проникають в усі сфери людської діяльності, утворюють глобальний інформаційний простір. Використання інформаційно-комунікаційних технологій в освітньому процесі - одна із актуальних проблем у вітчизняній педагогіці. Аналіз психолого-педагогічної літератури показує, що впровадження інформаційних технологій в освітній процес позитивно відображається на формуванні професійних якостей майбутніх фахівців, можливостей застосування їх на практиці.

В сучасному інформаційному суспільстві особливе значення мають інформаційні компетентності майбутніх фахівців:

- володіння навичками роботи із різними джерелами інформації;
- вміння аналізувати і відбирати інформацію, необхідну для вирішення навчальних завдань;
- орієнтування у різноманітних інформаційних системах, уміння виділяти в них головне та необхідне, усвідомлене сприйняття інформації.

Впровадження інформаційно-комунікаційних технологій в освітній процес забезпечить поступовий перехід освіти на новий якісний рівень. Нові інформаційні технології позитивно впливають на всі компоненти системи навчання: мету, зміст, методи та організаційні форми навчання, засоби навчання.

Перевагами використання інформаційно-комунікаційних технологій в освітній діяльності викладачів є: підвищення ефективності процесу навчання, його результативності; інтенсифікація самостійної роботи студентів, зростання обсягу виконаних завдань;

підвищення мотивації та пізнавальної активності за рахунок різноманітності форм роботи. Інформаційно-комунікаційні технології дозволяють забезпечити зворотний зв'язок в процесі навчання, зробити навчання більш інтенсивним, забезпечити пошук інформації із різноманітних джерел, здійснювати контроль навчальних досягнень, створити сприятливу атмосферу для спілкування. Застосування інформаційних технологій використовується для підвищення мотивації, збільшення інтересу до процесу виконання завдання.

Особливістю навчального процесу із застосуванням інформаційних технологій є те, викладач часто виступає в ролі консультанта, що заохочує, надає допомогу, стимулює активність, ініціативу, самостійність студентів. Використання інформаційних технологій в навчальній діяльності сприяє розвитку розумових здібностей, пам'яті, уваги; підвищує інтерес до навчання, створює гарний настрій.

Ефективність навчального процесу обумовлена обов'язковою наявністю психолого-педагогічних умов. Педагогічні умови - сукупність факторів, що забезпечують організацію, регулювання, взаємодію об'єктів і явищ педагогічного процесу для досягнення поставленої мети. До психологічних умов належить моральна готовність і внутрішня мотивація учасників педагогічного процесу. Проблема активізації навчально-пізнавальної діяльності студентів завжди була і залишається актуальною. Ця проблема спонукає викладачів так організувати навчальний процес на заняттях, щоб досягти позитивної мотивації до вивчення фахових дисциплін, підвищити якість знань з дисципліни, сформувати у студентів уміння самостійно здобувати знання, розвивати й удосконалювати розумові здібності. Цього можна досягти тоді, коли студентам буде зрозумілий та доступний матеріал, коли в них з'явиться постійний інтерес до навчання.

Навчальний процес слід проводити з урахуванням вікових, психофізичних та пізнавальних особливостей здобувачів освіти. Якщо навчальний матеріал подається в цікавому, доступному, яскравому вигляді, це не тільки прискорює процес запам'ятовування, але і робить його осмисленим і довготривалим. Студентам з різним типом сприйняття інформації використання інформаційних технологій навчання допомагає краще засвоювати навчальний матеріал. Візуалам допомагають яскраві картинки. Аудіалам важливо почути звуковий супровід. Кінестетикам цікаво взаємодіяти з інформацією через дотик до екрану гаджета. У процесі виконання завдань студенти долають труднощі, контролюють свою діяльність. Вирішуючи проблемні ситуації вони прагнуть до досягнення позитивних результатів, підпорядковують свої дії поставленій меті. Таким чином, застосування інформаційних технологій навчання допомагає розвивати у студентів такі вольові якості, як самостійність, зібраність, зосередженість.

Система використання інформаційно-комунікаційних технологій повинна будуватися поетапно, на кожному етапі вирішуються певні завдання. Перший етап – мотиваційний (засоби навчання підвищують мотиваційну готовність до навчання, розвивають пам'ять, увагу). Другий етап – змістовно-формуючий (формування інтересу до занять, створення позитивного психологічного клімату, "ситуації успіху"). Третій етап – саморозвиваючий (розвиток самоконтролю та закріплення отриманих навичок).

Головне завдання викладача - створити умови для розвитку розумових здібностей кожного студента, використовуючи різноманітні технології. Викладачі фахових дисциплін коледжу у своїй діяльності використовують інформаційно-комунікаційні технології, які вирішують проблему наочності навчання, розширюють можливості візуалізації навчального матеріалу. Впровадження в освітній процес інформаційно-комунікаційних технологій дає можливість активізувати навчання, підвищити темп заняття; зацікавити студентів навчальним матеріалом, збільшити час для самостійної роботи студентів; дозволяє перевірити рівень засвоєння знань у всіх студентів, поглибити ступінь відпрацювання практичних умінь і навичок, підвищити якість знань студентів, розвинути їх творчий потенціал.

Особистісно орієнтовані технології навчання дають змогу врахувати індивідуальні здібності, можливості кожного студента, допомагають у створенні творчої атмосфери на

занятті. Способом розвитку творчості та пізнавальної діяльності є метод проєктів, який дає можливість творчо мислити, презентувати свої ідеї; оволодівати навичками ефективного спілкування, розвивати вміння працювати в команді. Проєкт – це мистецтво творчості, планування, оформлення, презентації, мотивації і самовираження.

Активізують процес навчання, спонукають студентів до обміну думками ігрові технології. Ігрові заняття включають ділові ігри, аналіз конкретних ситуацій, розігрування ролей, ігрове проєктування. При проведенні таких занять підвищується активність студентів. Впровадження ігрових форм дозволяє виявити і розвинути пізнавальні й творчі здібності студентів, враховувати вольові та професійні риси особистості. Гра забезпечує емоційний вплив на студентів, поліпшує оволодіння знаннями, навичками та вміннями. Викладач має допомогти студентам усвідомити мету гри, пробудити інтерес до неї, дати відчуття студентам складності проблеми й практичну цінність її вирішення. Використання ігрових елементів на заняттях з фахових дисциплін забезпечують високий рівень засвоєння матеріалу; сприяють поглибленню та вдосконаленню знань, розвивають творчі зусилля, самостійність розв'язання проблем

Сучасні освітні інформаційні технології дозволяють розвивати пізнавальну активність студентів, поліпшувати якість знань, сприяють розвитку навичок самостійно отримувати знання.

Впровадження в освітній процес інформаційних технологій є важливим аспектом поліпшення якості підготовки здобувачів освіти. Досвід використання інформаційно-комунікаційних технологій викладачами фахових дисциплін коледжу показує, що завдяки інформаційним технологіям поліпшується підготовка майбутніх фахівців, збільшується обсяг самостійної роботи, розширюються можливості практичних занять та контролю знань студентів.

Висновки. На сучасному етапі розвитку освіти виникла необхідність використовувати такі технології навчання, головна мета яких полягає у підвищенні ефективності навчальної діяльності. Використання інформаційно-комунікаційних технологій під час проведення занять дозволяє ефективно реалізовувати можливості, закладені в педагогічних технологіях, що створює сприятливі умови для розвитку студента як фахівця і особистості. Застосування інформаційно-комунікаційних технологій у навчанні дозволяє оптимізувати педагогічний процес, значно підвищити ефективність будь-якої діяльності.

### **Список використаних джерел**

1. Дичковський І.М. Інноваційні педагогічні технології. – Київ: Академвидав, 2004. – С.210-220
2. Коваль Т.І. Підготовка викладачів вищої школи: інформаційні технології у педагогічній діяльності: навч.-метод. посіб./ Т.І. Коваль. - К.: вид.центр НЛУ, 2009.- 380 с.
3. Пометун О. Психолого-педагогічні умови реалізації інтерактивного навчання. - Інтерактивні методики та система навчання. – К.: Шкільний світ, 2007. – 112 с. – (Б-ка «Шкільного світу»).

**Христова Т.Є.**  
*д.б.н., професор кафедри теорії і методики*  
*фізичного виховання та спортивних дисциплін*  
**Карпуша А.А.**  
*магістрантка*

*Мелітопольський державний педагогічний університет імені Богдана Хмельницького*

## **ВДОСКОНАЛЕННЯ ФІЗКУЛЬТУРНО-ОЗДОРОВЧОЇ РОБОТИ В ПОЧАТКОВІЙ ШКОЛІ СІЛЬСЬКОЇ МІСЦЕВОСТІ**

Сучасний процес соціально-економічних трансформаційних змін в українському суспільстві супроводжується негативними демографічними тенденціями, погіршенням матеріально-технічного, науково-методичного забезпечення системи фізичного виховання здобувачів середньої освіти, особливо у сільській місцевості [1, 2].

На сучасному етапі гостро проявляється протиріччя між декларативними заявами про необхідність удосконалення системи фізкультурно-оздоровчої роботи (в тому числі – молодших школярів) і практичною діяльністю у цій сфері. Особливої гостроти набуває необхідність оптимізації процесу фізичного виховання у закладах загальної середньої освіти у зв'язку із збільшенням кількості учнів з низьким рівнем фізичного здоров'я, яке прогресує, на що вказують більшість провідних науковців, зокрема Г.Л. Апанасенко, О.В. Андрєєва, О.Ю. Купчишин, Н.Є. Пангелова, Т.Є. Христова [2, 4].

Найвні соціально-економічні умови життя вимагають високого рівня розвитку таких якостей організму дітей: фізичного розвитку, працездатності та функціонального стану. Особливу значущість набувають питання синергічного підходу до поєднання засобів та методів фізичного виховання, спрямованих на здобуття максимального оздоровчого ефекту під час занять фізичною культурою у молодшому шкільному віці, що було висвітлено у дослідженнях О. Аксьонової, Л.В. Волкова, Н.В. Москаленко та низки інших фахівців [1].

В сучасних умовах інноваційний досвід оптимізації системи фізичного виховання молодших школярів не знайшов застосування в умовах сільської школи. В останні десятиліття застаріле обладнання та спортивний інвентар, зниження якості викладання шкільної фізичної культури, відтік кваліфікованих вчителів фізичної культури в інші сфери, реструктуризація мережі освітніх закладів сільської місцевості зумовили кризові явища у системі фізичного виховання сільських закладів загальної середньої освіти.

Об'єкт дослідження - процес фізичного виховання молодших школярів.

Предмет дослідження - педагогічні умови фізкультурно-оздоровчої роботи з учнями початкових класів сільського закладу загальної середньої освіти.

Мета дослідження - теоретично обґрунтувати, розробити та експериментально перевірити ефективність технології оптимізації фізкультурно-оздоровчої роботи з учнями початкових класів сільських шкіл для підвищення рівня їх фізичного здоров'я і психофізичного стану.

Виходячи з мети були визначені такі завдання дослідження:

- проаналізувати та узагальнити стан і провідні тенденції розвитку фізкультурно-оздоровчої діяльності сільського закладу загальної середньої освіти;
- розробити організаційно-методичні засади технології оптимізації фізкультурно-оздоровчої роботи, яка спрямована на підвищення рівня фізичного здоров'я, психофізичного стану і рухової активності дітей 6-9 років;
- перевірити ефективність технології оптимізації системи фізкультурно-оздоровчої роботи з учнями початкових класів сільської школи.

Дослідження проводили у 2020-2021 навчальному році на базі Вознесенської загальноосвітньої школи І-ІІІ ступенів Костянтинівської сільської ради Мелітопольського району Запорізької області. В експерименті брали участь 67 дітей: 13 учнів 1 класу, 19 учнів 2 класу, 17 учнів 3 класу, 18 учнів 4 класу. Діти кожного класу були розділені на дві групи –

експериментальну та контрольну. В експериментальних групах процес фізичного виховання був побудований згідно розроблених нами педагогічних умов. У контрольних групах всі організаційні форми занять фізичними вправами проводились згідно змісту і методичним рекомендаціям шкільної програми «Фізична культура» (1-4 класи).

Аналіз проблеми оптимізації системи фізичного виховання молодших школярів на сучасному етапі розвитку суспільства в Україні свідчить, що її головною метою є створення умов для формування гармонійно розвиненої особистості дитини. Українські дослідники ведуть активний пошук шляхів подолання кризових явищ у фізичному вихованні початкової школи [3]. Впровадження різноманітних форм занять фізичними вправами з урахуванням регіону проживання набуває великого значення, особливо у сільській місцевості.

Було з'ясовано, що сільське соціально-природне середовище з позиції еколого-оздоровчого та психо-емоційного комфорту життєзабезпечення людини відрізняється від міського у сенсі збереження та зміцнення здоров'я індивідуума і має низку беззаперечних переваг і суттєвих недоліків. Позитивними факторами у цьому сенсі є: життя у безпосередній близькості до природи, що дозволяє нівелювати стреси й нервові перевантаження; спосіб життя, пов'язаний з підвищеною руховою активністю; віддаленість від транспортної завантаженості, агресивної реклами міст; можливість широкого використання оздоровчих сил природи; невелика наповнюваність класів та ін.

З іншого боку, сільське середовище має і несприятливі для здоров'я дитини фактори. Серед них: відсутність оперативної кваліфікованої медичної допомоги; надзвичайна зайнятість батьків по домашньому господарству, що обмежує їх виховний вплив на дитину; зниження реальних прибутків сімей; слабка матеріальна база шкіл, відсутність позашкільних і фізкультурно-оздоровчих закладів.

Врахування цих факторів обумовлює доцільність застосування соціально-педагогічного підходу до побудови цілісної системи фізичного виховання та оздоровлення учнів у сільському соціумі.

В процесі дослідження була розроблена узагальнена структурна модель технології оптимізації системи фізкультурно-оздоровчої роботи з учнями початкових класів сільської школи. Вона включає такі компоненти: мету, завдання, принципи, педагогічні умови оптимізації рухової активності учнів 6-9 років як фактору підвищення рівня їх соматичного здоров'я у навчальний і позаурочний час, а також критерії визначення ефективності запропонованої технології.

Педагогічні умови оптимізації фізкультурно-оздоровчої роботи з учнями початкових класів сільської школи включали в себе: спрямованість педагогічних дій; види діяльності; способи діяльності дітей; умови реалізації запропонованої технології.

Особливістю організаційно-методичних умов проведення урочних форм занять в малокомплектній школі було об'єднання учнів 1-4 класів на уроках фізичної культури з використанням диференційованого підходу до кожної вікової групи, що дало змогу підвищити руховий режим високої інтенсивності до 4 годин на тиждень.

Удосконалення змісту фізкультурно-оздоровчої роботи сільського закладу загальної середньої освіти передбачало застосування як традиційних засобів фізичного виховання молодших школярів згідно діючої навчальної програми (способи рухової діяльності), так і елементів інноваційно-оздоровчих технологій (сюжетні, інтегровані уроки, система «Вільне фізичне виховання», технологія комплексного розвитку особистості дитини в процесі фізичного виховання; психогімнастика; елементи туристсько-краєзнавчої діяльності; здоров'яформувальна технологія спортивно-орієнтованого фізичного виховання).

Ці підходи реалізовувались у наступних урочних і позаурочних формах організації фізичного виховання: уроках фізичної культури; заходах в режимі шкільного дня; туристсько-краєзнавчій діяльності; сімейних формах активного дозвілля; самостійних занять фізичними вправами; фізкультурно-рекреаційних заходах у шкільному таборі; рухливих формах домашньої роботи.

Порівняння даних, які були отримані під час проведення педагогічного експерименту, свідчить, що в експериментальних групах дітей 6-9 років сільських шкіл спостерігаються значно вищі результати у показниках фізичного стану і рухової активності, ніж у дітей контрольних груп. Так, в експериментальних групах дітей 6, 7, 8 і 9 років, як у хлопчиків, так і у дівчаток, показники спірометрії, пульсометрії, індексів фізичного розвитку (життєвого, силового, Робінсона), проби Руф'є були вищими, при достовірному розходженні з контрольними групами.

Аналізуючи результати експериментальних досліджень фізичної підготовленості учнів 1-4 класів, необхідно відзначити, що за всіма показниками відбулись позитивні зміни в дітей досліджуваних груп, але з різними темпами їх приросту. Так, найбільші темпи приросту відмічалися у показниках гнучкості, сили м'язів рук, швидкісно-силових здібностей, динамічної витривалості. У дітей експериментальних груп темпи приросту показників всіх фізичних здібностей достовірно вищі, ніж у дітей контрольних груп, що свідчить про ефективність запропонованих підходів.

Суттєва різниця за середніми показниками соматичного здоров'я між молодшими школярами досліджуваних груп спостерігається на рівнях вище середнього та високому. Так, серед дівчаток експериментальних груп на рівні вище за середній знаходиться 16,0%, а на високому 20%, а у контрольних групах відповідно 4,3% та 1,0%. Аналогічна тенденція зафіксована й у хлопчиків.

Впровадження запропонованої технології дозволило підвищити загальний обсяг рухової активності учнів 6-9 років сільського закладу загальної середньої освіти до 20-22 годин на тиждень, а спеціально організованої – до 15-16 годин, що є оптимальною умовою для підтримання, збереження та зміцнення здоров'я дітей молодшого шкільного віку.

Головними мотивами рухової діяльності для хлопчиків є: активний відпочинок – I місце (66,5%); II місце – спілкування з друзями (55,4%); III місце – покращення фізичної підготовленості (51,1%); IV місце – спортивна діяльність (37,8%); V місце – покращення здоров'я (22,1%). У дівчаток спостерігалась інша тенденція: I місце – спілкування з друзями (64,8%); II місце – активний відпочинок (47,8%); III місце – покращення здоров'я (45,0%); IV місце – покращення фізичної підготовленості (36,8%); V місце – участь у змаганнях (22,1%).

Найпопулярнішими видами рухової активності, як у хлопчиків, так і дівчаток за результатами анкетування є рухливі ігри – I місце у рейтингу (28,3% і 26,9% відповідно). Далі уподобання дітей мають різницю. Так, серед хлопчиків популярними видами фізичних вправ є біг, стрибки, метання, спортивні ігри, туризм, єдиноборства. Серед дівчаток – танці, звичайні види дитячої рухової активності (біг, стрибки), туризм, різні види фітнесу.

Таким чином, отримані результати досліджень підтверджують ефективність запропонованих підходів до оптимізації фізкультурно-оздоровчої роботи з учнями 6-9 років в умовах сільського закладу загальної середньої освіти. Це обумовлено тим, що впровадження зазначеної технології мало безпосередній позитивний вплив на стан здоров'я школярів, рівень їх фізичної підготовленості, функціонального стану, рухової активності, а також – формування стійкої мотивації до занять фізичними вправами.

#### Список використаних джерел

1. Аксьонова О. Нова фізична культура або школа розумного руху. *Теорія та методика фізичного виховання*. 2010. № 12. С. 29-35.
2. Пангелова Н., Рубан В. Основні тенденції модернізації фізкультурно-оздоровчої роботи у сільській школі. *Спортивний вісник Придніпров'я*. 2015. № 2. С. 146-152.
3. Христова Т.Є. Інформаційний простір проблеми здоров'я. *Науково-методичні основи використання інформаційних технологій в галузі фізичної культури та спорту*: зб. наук. праць. Харків: ХДАФК, 2018. Вип. 2. С. 120-123.
4. Khrystova Tetiana. Optimization of health level of senior pupils. *Contemporary Problems of Improve Living Standards in a Globalized World: Volume of Scientific Papers*. The Academy of Management and Administration in Opole, 2018. P. 336-341.

## ВДОСКОНАЛЕННЯ СИЛОВОЇ ТА СПЕЦІАЛЬНОЇ ВИТРИВАЛОСТІ ВЕСЛЯРІВ У ПРИБЕРЕЖНОМУ ВЕСЛУВАННІ НА ЕТАПІ СПЕЦІАЛІЗОВАНОЇ БАЗОВОЇ ПІДГОТОВКИ

Неолімпійський напрямок посідає досить вагоме місце у структурі сучасного спорту. Популяризація форм рухової активності за межі конкретної країни, пропаганда здорового способу життя, що активно розпочалася у світі у ХХ ст., співробітництво країн у різних сферах діяльності, в тому числі спортивній, збереження національних традицій призвели до бурхливого розвитку неолімпійських видів спорту. Міжнародний спортивний рух разом із уболівальниками охоплює сьогодні більше половини населення світу, що складає близько 4,5 млрд. осіб [4].

Серед неолімпійських видів спорту досить популярним останнім часом стало прибережне веслування. Основну специфіку прибережного веслування відображено у назві даного виду спорту. Прибережжя і є основним місцем, в якому проходять усі змагання з прибережного веслування. Починаючи з пляжів, озер, інколи річок, та закінчуючи виходом у море. Саме перебування на спортивних човнах на відкритій акваторії вже доволі важке для спортсмена, не кажучи вже про проведення змагань в умовах сильного вітру та високих хвиль, що само по собі утомливо для спортсмена, який намагається здолати стихію [5]. Подібні умови спонукають спортсмена до різностороннього розвитку фізичних якостей та потребують включення не притаманних академістам навичок: підвищеного рівня орієнтації в просторі, розширення виконання технічних елементів внаслідок нестабільних умов на дистанції, вдосконалення координаційних здібностей, підвищення рівня командної роботи, важливість якої зростає через високу можливість виникнення непередбачуваних ситуацій у відкритих акваторіях [3, 5]. Усе це підкріплюється розробкою та оптимізацією інвентарю, який підходить саме до умови відкритих акваторій.

Основною проблематикою у прибережному веслуванні є те, що побудова тренувального процесу у цьому виді спорту не має певного наукового підґрунтя, необхідного для побудови максимально ефективного тренувального процесу. Більшість методик, які використовуються у побудові тренувального процесу для розвитку фізичних якостей веслярів-прибережників, базуються на роботах, виконаних на основі досліджень з веслування академічного, внаслідок їх великої схожості [1, 2, 6].

**Мета роботи** – науково обґрунтувати та експериментально перевірити методику вдосконалення силової та спеціальної витривалості веслярів - прибережників на етапі спеціалізованої базової підготовки при проходженні змагальної дистанції 4000 м.

Дистанція у прибережному веслуванні є значно більш довшою, ніж у веслуванні академічному та складає від 4000 м до 12000 м. У процесі проведення експерименту було досліджено, що провідними фізичними якостями для веслярів-прибережників є силова та спеціальна витривалість. Відповідно до довжини дистанції та з урахуванням особливостей даного виду веслування було складено тренувальні комплекси для розвитку провідних якостей. Один із таких комплексів представлений нижче.

Вправи комплексу №1 були спрямовані на розвиток спеціальної та силової витривалості (табл.1).

Перша вправа - "Веслування на ергометрі "Concept - 2", виконується у 6 серій по 1000 м у кожній. Під час виконання вправи потрібно здійснювати постійний контроль за технікою гребка, середні 500 м на дистанції повинні досягати 1:40. Також слід контролювати дихання та серцебиття спортсмена в процесі проходження дистанції.

Друга вправа - "Веслування на ергометрі "Concept - 2", виконується у 2 серії по 4000 м у кожній. Під час виконання вправи здійснюється контроль за технікою гребка та дотриманням

середньої 500-ки. Середній темп під час виконання вправи повинен коливатися у діапазоні від 28 до 34-35 уд·хв<sup>-1</sup>

Таблиця 1

**Комплекс №1 - вправи на розвиток спеціальної та силової витривалості**

№	Зміст	Дозування	Загально-методичні вказівки
1.	Веслування на ергометрі «Concept 2»	6 серії по 1000м	Темп 30-36гр./хв.; ЧСС 160-190 уд·хв <sup>-1</sup> з періодом відновлення між серіями у 8'
2.	Веслування на ергометрі «Concept 2»	2 серії по 4000 м.	Темп 28-34гр./хв.; ЧСС 170-200 уд·хв <sup>-1</sup>
3.	Веслування на ергометрі «Concept 2»	90'	Темп 24-28гр./хв.; ЧСС до 150 уд·хв <sup>-1</sup>
4.	Веслування на ергометрі «Concept 2»	4x2000м	Темп 26-32гр./хв.; ЧСС до 180 уд·хв <sup>-1</sup> , кожні 500м рівень навантаження змінюється на +1, -1, +2, -1

Третя вправа - Веслування на ергометрі «Concept - 2», вправа виконується протягом 90 хвилин. Регулювання техніки гребка та середньої 500-ки є важливим елементом даної вправи. Важливим є дотримання темпу у 24-28 уд·хв<sup>-1</sup>, а ЧСС не повинно перевищувати 150-160 уд·хв<sup>-1</sup>

Четверта вправа - "Веслування на ергометрі "Concept - 2", вправа виконується у 4 серії з дистанцією по 2000м у кожній. В процесі проходження дистанції спортсмену слід дотримуватись регулярної інавантаження на тренажері кожні 500 м такому діапазоні: +1; -1; +2; -1. Змінювати рівень навантаження може напарник або тренер з метою постійної роботи спортсмена.

### ВИСНОВКИ

1. На основі аналізу літературних і науково-методичних матеріалів узагальнено підходи до питань вдосконалення фізичних якостей веслярів-прибережників.

2. Розроблено експериментальну методику вдосконалення силової та спеціальної витривалості веслярів з прибережного веслування на етапі спеціалізованої базової підготовки. Розробка експериментальної методики проводилась з урахуванням кваліфікації, статі та етапу підготовки, на якому знаходяться спортсмени. Попередні дослідження дозволили встановити той факт, що основною відмінністю прибережного веслування є високі вимоги до рівня силової та спеціальної витривалості внаслідок особливостей змагальної дистанції та акваторії, на якій проводяться змагання. Розроблені нами комплекси склались з вправ різної спрямованості і рівня навантаження та мали за мету розвиток та вдосконалення силової та спеціальної витривалості.

Особливість нашої методики полягала у тому, щоб за допомогою ергометру «Concept-2» зімітувати різні рівні навантаження, які будуть зустрічатись під час проходження змагальної дистанції на воді, а саме:

1. Розрахунок дистанції
2. Імітація змін умов веслування

Експериментальна методика полягає у тому, що спортсмен проходить в заданому темпі та з заданою потужністю гребка дистанцію в 4000 м, в той час як тренер кожні 500 метрів пройдені дистанції змінює складність гребка на 1-2 пункти в діапазоні навантаження від 6 до 9.

3. Експериментально обґрунтовано методику вдосконалення силової та спеціальної витривалості веслярів-прибережників на етапі спеціалізованої базової підготовки.

Результати кінцевих оброблених даних по закінченню експерименту свідчать про те, що приріст розвитку спеціальної та силової витривалості відстежується в обох групах, але в



експериментальній групі ці показники трохи вище, ніж в контрольній групі. Приріст вищезазначених показників у експериментальній групі складає від 1 до 8% в різних тестах.

Таким чином, застосування нашої методики вдосконалення силової та спеціальної витривалості веслярів у прибережному веслуванні на етапі спеціалізованої базової підготовки сприяло покращенню показників силової та спеціальної витривалості, що дає підставу до подальшого впровадження її у тренувальний процес веслярів з прибережного веслування.

#### **Список використаних джерел**

1. Богуславська В.Ю. Вдосконалення фізичної підготовленості веслувальників на байдарках при застосуванні різних режимів тренувань на етапі попередньої базової підготовки: автореф. дис. канд. наук з фіз. вих. та спорту / В.Ю. Богуславська. - К., 2009. - 20 с.
2. Веслування академічне. Навчальна програма для дитячо-юнацьких спортивних шкіл, спеціалізованих дитячо-юнацьких шкіл олімпійського резерву, шкіл вищої спортивної майстерності та спеціалізованих начальних закладів спортивного профілю. -Київ: Літера, 2011-116 с.
3. Дяченко А., Русанова О. Фактори вдосконалення стійкості реакцій у процесі розвитку спеціальної витривалості кваліфікованих спортсменів в академічному веслуванні. Теорія і методика фізичного виховання і спорту. 2007. № 4. С. 80-86.
4. Імас Є. В., Матвеев С. Ф., Борисова О. В. Неолімпійський спорт: навч. посіб. для студ. вищ. навч. закл. фіз. виховання і спорту. К. НУФВСУ. Вид-во «Олімп. л-ра». 2015. 184 с.
5. Международная федерация гребли [Электронный ресурс]. – Режим доступа: <http://www.worldrowing.com/>
6. Омельченко О.С., Мішак О.І. Теоретико-методичні аспекти та особливості побудови мікро- та мезоциклів висококваліфікованих веслярів. Спортивний вісник Придніпров'я: науково-практичний журнал. Дніпро, 2021 р. № 3. С.79-84

**Коваль Ю.А.**

*Вінницький кооперативний інститут*

**Столяренко О.В.**

*доктор пед.наук, професор*

*кафедри педагогіки, професійної освіти*

*та управління освітніми закладами*

*ВДПУ ім. Михайла Коцюбинського*

## **ГЛОБАЛІЗАЦІЯ В РУСЛІ ЕКОЛОГІЧНИХ ПРОБЛЕМ ЛЮДСТВА І ВИХОВАННЯ ГУМАНІСТИЧНИХ ЦІННОСТЕЙ**

Нерозумні дії людини загострюють глобальні проблеми. У роздумах учених проблеми цивілізації все частіше розглядаються крізь призму такого твердження: «Глобальна тріада світ – природа – людина змикається з іншою: людина – людяність – людство. Це посилює значення не лише тих чи інших матеріальних – економічних, соціальних, технологічних, – але й духовних, морально-гуманістичних цінностей у розв'язанні глобальних проблем людства. Шлях у майбутнє пролягає через перемогу розуму й гуманності» [5]. Глобальні проблеми сучасності існують у цілісній системі, вони діалектично взаємозалежні. В цій єдності і взаємодії полягає їхня соціальна природа. Саме це робить їх важливим компонентом усіх проєкцій у майбутнє людської цивілізації і самої людини [3; 4]. Тому ми говоримо: 1) про *інтерсоціальні* глобальні проблеми, які відносяться до взаємодії між такими соціальними спільнотами, як суспільно-економічні системи, держави, (проблеми миру і роззброєння, світового соціального і економічного розвитку, подолання відсталості окремих країн і регіонів); 2) про *антропосоціальні*, які пов'язані з відносинами між людиною і

суспільством (проблеми науково-технічного прогресу, освіти і культури, зростання народонаселення, охорони здоров'я, біосоціальної адаптації людини та її майбутнього); 3) про *природно-соціальні*, що є наслідком взаємодії людини і суспільства з природою (проблеми ресурсів, енергетики, продовольства, оточуючого середовища). Усі ці проблеми, в тій чи іншій мірі, здійснюють вплив на майбутнє людської цивілізації, причому безпосередній, який не дає ніяких часових інтервалів для послаблення загрози, ніяких відстрочок.

Проблема миру та роззброєння глобальна. Від її розв'язання залежить майбутнє. Разом з тим питання майбутнього самої людини набуває самостійного значення поряд з іншими глобальними проблемами. Більше того, вона є своєрідним центром зосередження усієї системи цих проблем. Від того, як вона розв'язується, багато в чому залежить загальний підхід і стратегія розв'язання глобальних проблем, звернених у майбутнє. У такому розумінні субординації цих проблем відображена певна гуманістична світоглядна і соціальна позиція, яка визначає стратегію їх розв'язання. Хоча сьогодні, на жаль, мова йде не лише про покращення умов людського існування, а, перед усім про виживання людства у перспективі найближчих десятиліть, а також аналіз науковою філософією проблем війни і миру.

Екологічні проблеми впливають на життя кожного індивіда. Здавна в природі людина вбачала найгрунтовніше уособлення сил добра, життєдайних джерел людяності. А сьогодні нашої планеті загрожує самознищення. Найгострішими і вкрай невідкладними екологічними проблемами є: загроза підвищення температури Землі внаслідок концентрації вуглекислого газу та інших хімічних речовин в атмосфері. Учені вважають, що навіть незначне збільшення їх кількості може викликати великі (якщо не катастрофічні) кліматичні зміни; руйнування озонового шару землі – тонкої оболонки, що міститься в стратосфері і оберігає життя від згубної ультрафіолетової радіації Сонця; виснаження киснепостачальників Землі пов'язане з варварською вирубкою лісів. Їх площа зменшується на 15 млн. га щорічно. Водночас з лісами людство втрачає різноманітні види флори і фауни, що також згубно позначається на кліматі та навколишньому середовищі; виснаження Світового океану, що поряд з лісами є основним постачальником кисню для життєзабезпечення планети. Внаслідок забруднення нафтопродуктами змінюється його властивість віддзеркалювання (альbedo), що впливає на енергетичний баланс планети, порушує відповідні пропорції вологості; забруднення навколоземного та навколишнього середовища сотнями мільйонів хімічних сполук і радіоактивних речовин, що мають великі періоди розпаду; поступове вичерпування природних ресурсів.

Нажаль, як соціальна теорія, так і практика нинішньої технічної цивілізації фактично захопились ефективністю і повірили в чудодійний злет європейського раціоналізму, руйнівні наслідки якого не могли передбачити навіть найбільші радикальні мрійники-технократи. Людство все глибше замислюється над витоками свого існування, факторами забезпечення життя, умовами і чинниками його продовження. Фундаментальне місце в сьогоденних різноманітних життєвих моделях посідає природа. Нині людство поступово повертається до споконвічної, хоч і дещо забутої в останні сторіччя, орієнтації культури на цінність природи як вічної умови існування людської цивілізації, як чинника, поза яким неможливе життя, формування особистості.

Зважаючи на те, що високий рівень духовної культури – один із гарантів розвитку цивілізації, С. Глазачов, Є. Когай звертають увагу на те, що він залежить від гармонійного ставлення людини до свого соціального оточення, до самої себе як часточки природи, до середовища існування [2].

І. Зверев пов'язує ціннісне ставлення до людини з «екологічною культурою», яка стосується усіх сфер матеріального і духовного життя і виражається в таких видах наукової і практичної діяльності, які забезпечують збереження і збагачення оточуючого середовища, створюють сприятливі умови для людини, її всебічного розвитку і удосконалення. В. Вернадський назвав людство планетарно-геологічною силою, обґрунтував потребу раціональної регуляції системи «природа – суспільство – людина», теорію дбайливого

планомірного природокористування, збереження та примноження природних ресурсів планети, контролю за їх використанням, екологічного виховання молоді. Він став одним із творців антропокосмізму – системи, в якій природно-історична, природна (в широкому розумінні – космічна) і соціально-гуманістична традиції розвитку науки зливаються в єдине ціле, створюють нову парадигму світосприйняття і практики [1]. Вона дала змогу вченому відтворити цілісну наукову картину світу, обґрунтувати концепцію ноосфери, ідеї якої надзвичайно популярні і сьогодні. Процес її розвитку учений вважав об'єктивним явищем і закономірністю взаємопов'язаної еволюції природи, суспільства, людини. Біосфера – середовище існування живих організмів, частина Землі, пронизана життям, або заповнена продуктами життєдіяльності. З виникненням людини і суспільства відбувається своєрідне прискорення еволюційних процесів. Розум вносить якісні зміни в характер земної еволюції. Людина створює нові технології, використовує в життєдіяльності нові ресурси планети і водночас вилучає з кругообігу хімічних елементів у природі все більшу кількість речовин.

Отже, людина виступає геологічною силою, могутнім чинником розвитку планети. Завдяки розумово-технічній діяльності людини біосфера набуває нової якості – ноосфери, в якій життєві процеси набувають технологічно обґрунтованих, морально вивірених форм. Розуміння цього має спрямувати процес виховання особистості на формування екологічної культури і гуманістичного світогляду.

#### **Список використаних джерел**

1. Дробноход М.І. та інші Концептуальні основи формування екологічного мислення і збідностей людини будувати гармонійні відносини з природою: [Кол. Моногр.] / М.І. Дробноход, Ф.В. Вольвач, С.І. Іваненко. – К.: МАУП, 2000. – 76с.

2. Крисаченко В.С. Екологічна культура: теорія і практика / В.С. Крисаченко. – К.: Заповіт, 1996. – 350 с.

3. Качур І.В. Проблеми формування екологічної культури в освітньому середовищі / І.В. Качур // «Наука. Релігія. Суспільство». – 2011. - №2. – С. 209-213.

4. Stoliarenko O., Stoliarenko O., Oberemok A., Belan T., Piasetska N., & Shpylova M. (2021). Shaping a Values-Based Attitude toward Human in the Context of Postmodernism via the Structural-Functional Model. *Postmodern Openings*, 12(3), 173-189. DOI: <https://doi.org/10.18662/po/12.3/334>

Режим доступу: <https://lumenpublishing.com/journals/index.php/po/article/view/3826/3145> **Web of Science Core Collection**

5. Stoliarenko, O., Stoliarenko, O., Prokopchuk, V., Zhuravlova, L., Demchenko, I., Martynets, L., & Yakovliv, V. (2021). Fostering a Values-Based Attitude towards a Person in Secondary Schools in the Post-Soviet Space. *Revista Romaneasca Pentru Educatie Multidimensionala*, 13(3), 166–188. DOI: <https://doi.org/10.18662/rrem/13.3/446> Режим доступу: <https://lumenpublishing.com/journals/index.php/rrem/article/view/3475> **Web of Science Core Collection**

**Рубан А.К.**

*кандидат педагогічних наук,*

*Ізмаїльський державний*

*гуманітарний університет*

## **ПЕДАГОГІЧНІ УМОВИ ФОРМУВАННЯ УСТАНОВКИ НА ЗДОРОВИЙ СПОСІБ ЖИТТЯ У ПІДЛІТКІВ В ПРОЦЕСІ ПОЗАКЛАСНОЇ ВИХОВНОЇ РОБОТИ**

Здоров'язберігаючі технології є невід'ємною частиною всієї освітньої системи, отже, все, що відноситься до навчального закладу: характер навчання та виховання, рівень педагогічної культури вчителів, зміст освітніх програм, стан здоров'я та гігієни, запобігання травматизму, розумне планування комплексу фізкультурно-оздоровчих та спортивних

заходів, підвищення рівня мотивації до підтримання та поліпшення здоров'я учнів, формування культури здоров'я у дітей та вчителів, психолого-педагогічні фактори - все це безпосередньо пов'язані з фізичною проблемою, психічним та духовним здоров'ям учнів.

Отже, очевидно, що «шкільний фактор» є найважливішим фактором за силою та тривалістю, який впливає на здоров'я учнів. В даний час більш ранній початок систематичного навчання, значна інтенсифікація навчально-виховного процесу, широке використання різноманітних педагогічних інновацій призводять до розбіжності між навчальним завданням та функціональними можливостями дитячого організму та «поломкою» адаптаційних механізмів.

Мета: створити освітній простір, який захищає здоров'я як умову підвищення якості освіти.

Це реалізується шляхом вирішення таких завдань:

організація педагогічної діяльності з найбільшим ефектом для збереження та зміцнення здоров'я;

тренінгові навички та стереотипи здорового способу життя;

мотивація до здорового способу життя;

формування ціннісного ставлення до культури здоров'я;

підвищення кваліфікації шкільного педагогічного колективу щодо організації роботи, пов'язаної з покращенням здоров'я учнів;

координація діяльності школи та сім'ї в організації різних форм роботи для формування оздоровчого простору.

Практичне значення

Збільшення обсягу інформації, яку студент повинен засвоїти в процесі навчання, збільшує загальне навчальне навантаження та ступінь напруженості функціональних систем організму під час її реалізації. Дослідження, проведені психологами та фізіологами, показали, що ситуації, в яких можливості функціональних систем організму не відповідають вимогам освіти, не тільки призводять до зниження успішності, але й сприяють функціональним розладам (захворюванням) учнів [2, с. 128]. Таким чином, необхідні нові підходи у застосуванні прийомів, методів, засобів, враховуючи це. Тому вчитель повинен оволодіти не лише загальноосвітніми методами, а й технологіями збереження здоров'я. Ще однією ключовою позицією цієї програми є розвиток мотивації дитини до усвідомленого ставлення до власного здоров'я та здоров'я оточуючих.

Здоров'язберігаючі технології

Концепція "Здоров'язберігаючі технології" об'єднує всі сфери шкільної діяльності для збереження, формування та покращення здоров'я учнів. Отже, система освіти стикається з принципово іншим способом збереження здоров'я - не покращення здоров'я, а в першу чергу, забезпечення максимального збереження психічного та соматичного здоров'я всіх учасників. навчально-виховний процес [1, с. 45].

Застосовні оздоровчі освітні технології, засновані на:

вікові та індивідуально-типологічні особливості пізнавальної діяльності дітей;

навчання на оптимальному рівні складності (складності);

мінливість методів і форм навчання;

оптимальне поєднання рухових і статичних навантажень;

навчання в малих групах;

використання візуалізації та поєднання різних форм надання інформації;

створення атмосфери емоційної підтримки;

тренінг позитивної мотивації до навчання («педагогіка успіху»);

про культивування знань учнів з питань здоров'я.

Наступна група технологій збереження здоров'я, що використовуються в навчальному процесі, в яких різний підхід до охорони здоров'я, а отже, і до різних методів та форм роботи [3]:

медико-гігієнічні технології; які включають комплекс заходів, спрямованих на підтримку належних гігієнічних умов та функціонування медичного кабінету в школах для надання щоденної допомоги школярам та вчителям;

екологічно чисті технології збереження здоров'я; сприяння вихованню в учнів любові до природи, бажання піклуватися про неї, ознайомлення учнів із науково-дослідницькою діяльністю в галузі екології тощо, що все формує особистість, зміцнює духовне та моральне здоров'я учнів;

технології безпеки життєдіяльності; технології, впроваджені викладачами та рештою викладацького складу школи;

технології фізичного виховання та здоров'я;

освітні технології збереження здоров'я, які поділяються на захисні та профілактичні, компенсаторно-нейтралізуючі, стимулюючі, інформаційні та освітні.

Принципи педагогіки, що захищають здоров'я

принцип інтегрованого підходу, який вирішує не лише завдання охорони здоров'я учнів, а й завдання підготовки та зміцнення здоров'я учнів шляхом заохочення культури здоров'я в них;

принцип відсутності зла;

єдність фізичного, психічного та духовно-морального здоров'я;

принцип безперервності та безперервності;

принцип відповідності змісту та організації навчання віковим особливостям учнів;

принцип медико-психологічної компетентності;

пріоритет активних методів навчання;

принцип поєднання стратегій захисту та навчання;

принцип формування відповідальності учнів за своє здоров'я;

принцип моніторингу результатів.

Напрямки роботи зі створення шкільного простору для збереження здоров'я

Педагогіка здоров'я

Мета: Пропагувати здоровий спосіб життя та навчати навичкам здорового способу життя.

Рекреаційно-профілактичні заходи.

Мета: Профілактика захворювань, вжиття необхідних заходів для запобігання погіршенню здоров'я та допомога дітям адаптуватися до наслідків проблем зі здоров'ям (наслідки захворювання, емоційні проблеми).

Профілактика вживання психоактивних речовин.

Мета: Формувати здоровий спосіб життя, ефективну поведінкову стратегію та особисті ресурси, що запобігають зловживанню наркотиками та іншими психоактивними речовинами, створити умови для відкритого, надійного спілкування, сприйняття інформації та творчої робочої атмосфери.

Фізичне виховання - традиційна форма шкільної роботи.

Створення комфортного предметно-просторового середовища.

Умови реалізації програми

Методи, що сприяють активізації ініціативи та творчому самовираженню самих студентів, коли вони справді перетворюються із "споживачів знань" у суб'єкти дії для їх набуття та створення, тобто реалізації підходу, заснованого на компетентностях.

Місце та тривалість використання (згідно з гігієнічними стандартами), вміння вчителя використовувати їх як можливість ініціювати дискусії, дискусії.

Позиція учнів, чергування постави (вчитель справді спостерігає за розміщенням учнів; якщо позиції чергуються залежно від виду роботи).

Наявність, місце, зміст та тривалість моментів оздоровлення на уроці;

Наявність мотивації діяльності учнів на уроці.

Психологічний клімат на уроці. Відносини на уроці: між викладачем та учнями (комфорт - напруженість, співпраця - авторитаризм, індивідуальний - фронтальний з

урахуванням особливостей віку: достатній - недостатній); між учнями (співпраця - суперництво, дружба - ворожість, інтерес - байдужість, активність - пасивність).

Наявність на рівні емоційних розрядів: жарт, посмішка, жартівливий або повчальний образ, приказка, знайоме висловлювання (афоризм) з коментарем, короткий вірш, музичний момент тощо.

Щільність уроку, тобто кількість часу, який школярі витрачають на виховну роботу. Правило: не менше 60% і не більше 75-80%.

Момент втоми учнів та зниження їх навчальної активності. Визначається під час спостереження збільшенням рухових та пасивних відволікаючих факторів у дітей у процесі навчальної роботи. Норма: не раніше 25-30 хвилин у першому класі, 35-40 хвилин у початковій школі, 40 хвилин у середній школі та середній школі, 30 хвилин для спеціальних (виправних) учнів.

Використання на уроці техніки збереження здоров'я значною мірою залежить від правильної організації уроку, рівня його гігієнічної раціональності. Посилення активного та пасивного відволікання уваги дітей у процесі навчальної діяльності є показником зниження навчальної активності, за яким стежить вчитель під час уроку. Динамічні перерви, гімнастика очей, точковий масаж тощо. це спосіб виправити ці умови в класі. Моніторинг та фіксація психологічного клімату, наявність емоційних розрядів, дотримання учнями правильної поведінки, дотримання його типом роботи та чергування на уроці - також необхідний нюанс для збереження здоров'я на уроці.

#### **Список використаних джерел**

1. Вакуленко О.В 2019. Світогляд здорового способу життя як соціально-педагогічна проблема. *Наук.вісн.: зб.наук.праць*. Вип. 10-11. Одеса: ПДПУ ім. К.Д.Ушинського, С.44-49.
2. Плахтій П. Д. ред. 2020. *Медико-біологічні основи валеології*: навч. посіб. для студентів ВНЗ. Кам'янець-Подільський, С. 128–135.
3. Савченко С. В. 2019. *Науково-теоретичні засади соціалізації студентської молоді в позанавчальній діяльності в умовах регіонального освітнього простору*. Дисертація доктора наук. Луганськ. 65 с.

**Соловей Ю.О.**

*доктор філософії, викладач кафедри дошкільної освіти  
Черкаський національний університет імені Богдана Хмельницького*

## **ПРОФЕСІЙНИЙ РОЗВИТОК ДИРЕКТОРА ЗАКЛАДУ ДОШКІЛЬНОЇ ОСВІТИ В УМОВАХ ЄВРОІНТЕГРАЦІЇ УКРАЇНИ**

Реформування освіти в Україні є частиною процесів оновлення освітніх систем, які пов'язані з визнанням важливості знань як рушія суспільного прогресу та всезагального добробуту. Всі освітні системи України є складовими підсистемами національної системи освіти. Світовий і вітчизняний досвід засвідчує, що будь-які принципові зміни в освітній системі практично нездійсненні до тих пір, поки не відбувається зміна якості професійної діяльності самого педагога. Зміни в освітній системі підвищення кваліфікації педагогічних працівників стосуються створення нових освітніх стандартів, перегляду та оновлення навчальних програм, змісту навчально-методичних посібників, форм та методів навчання.

На новому етапі своєї модернізації освітня система підвищення кваліфікації характеризується чіткою, варіативною структурою, що сприяє реалізації індивідуальних стратегій становлення та розвитку особистості педагога, підтверджує її важливу роль [1, с. 4].

Важливим для підтримки закладів дошкільної освіти (ЗДО) є професійний розвиток його директора, який буде покращувати імідж закладу та створювати умови для його прогресивного та динамічного розвитку.

Професійний розвиток педагога, в нашому випадку директора закладу дошкільної освіти, – це професійне зростання, якого педагог досягає при систематичному удосконаленні своїх професійних навичок шляхом набуття та накопичення досвіду.

Різні аспекти професійного розвитку директорів закладів дошкільної освіти розглядають у своїх працях науковці: В. Бондар, Р. Вдовиченко, А. Гаврилюк, Л. Даниленко, С. Калашнікова, Б. Карлоф, А. Китов, С. Крисюк, М. Лагунова, В. Луговий, В. Маслов, Н. Нижник, В. Олійник, Л. Пашко, І. Резакович, Т. Сорочан, Л. Туріщева, В. Ургукін, С. Фролов, В. Шатун, Н. Шмельов та інші [2, с. 142].

Професійний розвиток включає формальний досвід (наприклад, відвідування семінарів та професійних нарад, наставництво, підвищення своєї кваліфікації в інститутах післядипломної освіти педагогічних працівників, участь у всеукраїнських, обласних, районних заходах, стажування, атестація тощо) та неофіційний досвід (наприклад, читання професійних публікацій, перегляд телевізійних документальних фільмів, пов'язаних з управлінською діяльністю закладом дошкільної освіти тощо)

Розглядаючи питання професійного розвитку директора закладу дошкільної освіти треба вивчити зміст досвіду та процеси, в яких відбуватиметься власне професійний розвиток.

Варто зазначити, що традиційним способом підвищення кваліфікації директорів, вихователів-методистів, вихователів є інститути післядипломної освіти педагогічних працівників, де систематично відбувається навчання педагогічних кадрів.

Досить цікавим та дієвим засобом професійного розвитку та підвищення кваліфікації в умовах євроінтеграції є інформаційно-комунікаційні технології, що вдало використовуються інститутами післядипломної освіти педагогічних працівників. Такі технології включають комп'ютери, Інтернет, технології мовлення (радіо та телебачення) та телефонію. Останнім часом, науковці приділяють великий інтерес до того, як комп'ютер та Інтернет найкраще можна використати для підвищення ефективності та професійного розвитку педагогів, як у формальній, так і в неформальній обстановці. Педагогам більше не доводиться покладатися лише на друковані книги та інші матеріали на носіях інформації. Завдяки Інтернету та всесвітній павутині тепер доступ до навчальних матеріалів можна отримати з будь-якого місця та в будь-який час доби.

Відтак, перегляд вебінарів, участь у заочних дискусійних панелях, мережових спільнотах, використання платформ дистанційного навчання (EdEra, Prometheus, Освіторія, Всеосвіта, На Урок) з подальшим отриманням сертифікату, опрацювання дистанційних спецкурсів, соціальні мережі, служби обміну повідомленнями та відеоконференції, вікі-платформи та інші сервіси мережі Інтернет сприяють формуванню ключових компетентностей та професійному розвитку директора закладу дошкільної освіти.

Отож, варто зауважити, що одним з основних напрямів професійного вдосконалення рівня професійної компетентності директора закладу дошкільної освіти є цілеспрямована самоосвітня діяльність.

На нашу думку структурними компонентами професійного розвитку директора ЗДО в умовах євроінтеграції є:

- знаннєвий компонент;
- інформаційно-знаннєвий компонент;
- діяльнісний компонент;
- культурний компонент;
- мотиваційний компонент.

Також, вважаємо, доречним назвати «сучасні навички», якими має володіти директор нового часу:

- адаптивність (в цей сучасний цифровий вік педагоги-управлінці повинні бути гнучкими і здатними адаптуватися до того, які вимоги перед ними ставляться; адаптуватися – це навичка, якою повинен володіти кожен сучасний управлінець);

- впевненість (у кожного директора повинна бути впевненість не тільки в собі, а й у своїх колегах. Впевнена в собі людина надихає інших бути впевненими, а впевненість керівника досить вагомо впливає на колег);
- зв'язок (уміння спілкуватися не тільки зі своїми колегами, а й з батьками та допоміжним персоналом);
- вміння працювати в команді (здатність працювати разом – командою; праця в команді сприяє більшим можливостям вчитися та ділитися досвідом з колегами);
- постійний студент (навчання – це процес протягом усього життя; світ постійно змінюється, тому управлінцю потрібно завжди йти в ногу з ним);
- лідерство (ефективний керівник є наставником і вміє направляти своїх колег в правильному напрямку);
- організація (дослідження показують, що організовані керівники сприяють створенню більш ефективного освітнього середовища);
- інновації (бути інноваційним означає не тільки пробувати щось нове, але і спілкуватися з колегами, батьками, встановлювати реальні зв'язки і розвивати креативне мислення);
- здатність управляти онлайн-репутацією (сучасна навичка; у наш час досить важливо «бути в мережі», що означає, мати «онлайн-репутацію», тобто мати сторінку в соціальних мережах та належним чином підтримувати її).

Отож, професійний розвиток директора ЗДО в умовах євроінтеграції є актуальним питанням сьогодення, проте потребує подальших наукових розробок. Ключовим компонентом професійного розвитку директора ЗДО є його професіоналізм, який являє собою складне системне утворення. Нами проаналізовано структурні компоненти професійного розвитку та схарактеризовано «сучасні навички» директора ЗДО.

#### **Список використаних джерел:**

1. Білик Н. І. Управління адаптивно-педагогічним проектуванням регіональних систем підвищення кваліфікації педагогічних працівників: монографія. Полтава: ТОВ «АСМІ», 2015. 461 с.
2. Бобир В. Г. Професійний розвиток керівника дошкільного навчального закладу. *Науковий вісник УМО: Електронне видання*. 2016. С.142

**Замрозевич-Шадріна Світлана Романівна,**  
*доктор педагогічних наук, доцент,*  
*доцент кафедри фахових методик*  
*і технологій початкової освіти*  
*ДВНЗ «Прикарпатський національний*  
*університет імені Василя Стефаника»*

## **ВИХІДНІ КАТЕГОРІЇ ТЕОРІЇ ТА МЕТОДИКИ ФІЗИЧНОЇ КУЛЬТУРИ**

Посилення інтегративної тенденції в розвитку сучасного наукового знання виражається у становленні, розширенні сенсу та уточненні загальних наукових категорій як найбільш узагальнених, фундаментальних понять, що мають істотне значення для всіх або багатьох галузей науки. Їх світоглядне і методологічне значення, як відомо, важко переоцінити. Саме в них сконцентровано та лаконічно виражено сукупні результати пізнання єдності світу, сутнісних властивостей та закономірних відносин його складових.

Мова йде не лише про ті гранично загальні категорії, які традиційно прийнято відносити до філософських. Зараз ми починаємо все більше звертати увагу на загально інтегративний сенс і тих категорій, які виникли не в лоні власне філософських абстракцій, а в результаті взаємопов'язаного розвитку більш-менш суміжних галузей спеціально-наукового знання. До них відносяться, наприклад, такі категорії, як структура та функція,



упорядкованість та неупорядкованість (ентропія), система та елементи, модель та оригінал тощо. Деякі з них в останні десятиліття запропоновано називати "загальнонауковими" або "міжнауковими" тому, що вони поширилися або поширюються у всіх або кількох галузях науки. Вони ведуть до утворення міжпредметних зв'язків і сприяють зближенню різних галузей знань, у тому числі раніше роз'єднаних, такі категорії називають також "міжнауковими поняттями-інтераторами".

У сфері наукових дисциплін, які вивчаються загалом чи вибірково в аспектах фізичну культуру і спорт, фундаментальне інтегруюче значення, безсумнівно, мають, крім інших, категорії "розвиток" (індивіда), "адаптація" (живих систем), "виховання". Ці категорії мають не той самий інтегративний статус [1; 2; 3; 4]. Категорія "розвиток", як відомо, здавна отримала статус філософської і як загальнонаукова поширилася на всі галузі пізнання, хоча конкретизується в них не повністю співпадаючих випадках. Категорія "адаптація" зародилася як біологічне поняття, але потім набула настільки широкого поширення, що набуває загальнонаукового статусу. Категорія "виховання" формувалася переважно у сфері педагогіки, але одночасно увійшла до понятійного апарату низки не тільки гуманітарних, а й деяких природничих наук, у тому числі, у теорію тваринництва і навіть рослинництва.

Продуктивне використання названих та інших загальних категорій у конкретних галузях знань не зводиться тільки до простого перенесення сюди термінів, які означають дані категорії. Користь від використання залежить від того, наскільки коректно в науковому відношенні асимілюються концепції, які лежать в основі загальних категорій, наскільки вони творчо поєднуються з конкретним змістом спеціальних галузей знань.

Отже, виникають непрості проблеми, зумовлені як об'єктивними, так і суб'єктивними обставинами (специфіка пізнавального матеріалу спеціалізованих галузей пізнання, труднощі його інтерпретації, індивідуальні особливості характеру мислення тощо).

#### **Список використаних джерел:**

1. Круцевич Т.Ю. Теорія і методика фізичного виховання Том 1. Київ: Олімп. Л-ра, 2008. 279 с.
2. Папуша В.Г. Фізичне виховання школярів: Навчальний посібник. Тернопіль, 2000. 247с.
3. Присяжнюк С.І. Фізичне виховання: навч. посіб. Київ: Центр учбової літератури, 2008. 504 с.
4. Шиян Б.М. Теорія і методика фізичного виховання школярів : навч. посіб. : в 2 ч. Ч. 2. Тернопіль : Навчальна книга. Богдан, 2012. 304 с.

**Фастова А.С.**

*студентка факультету ФРГМ*

*Горлівський інститут іноземних мов ДВНЗ ДДПУ*

**Єфімов Д.В.**

*к.пед.н., доцент кафедри педагогіки та методики викладання*

*Горлівський інститут іноземних мов ДВНЗ ДДПУ*

## **ВИКОРИСТАННЯ КОМП'ЮТЕРНИХ ТЕХНОЛОГІЙ У НАВЧАННІ ІНОЗЕМНИМ МОВАМ**

У 21 столітті нічого не заважає використанню ІКТ в освітньому процесі, зокрема організації самостійної роботи здобувачів освіти.

Під час аудіювання учні звикають чути та осягати мову, у процесі говоріння за допомогою мікрофону голос може записуватися та передаватися на різні пристрої, а щодо граматики - тут на допомогу прийдуть інтерактивні граматичні вправи зі спеціальним програмним забезпеченням.

Комп'ютерна техніка використовується на всіх етапах уроку: пояснення нового матеріалу, закріплення, повторення, а також контроль. Навчання іноземної мови з

використанням ІКТ та різного програмного забезпечення відрізняється низкою переваг. О.С. Полат виділяє такі плюси:

- інтерес здобувачів освіти до ІКТ, що надає вплив зросту мотивації освітнього процесу;
- протягом навчання з використанням ПК у здобувачів освіти підвищується інформаційно-комунікаційна та мовна культура;
- процес навчання індивідуалізований;
- розвиток пізнавальних здібностей здобувачів освіти;
- оцінка має об'єктивний характер;
- надається поштовх до ефективності виконання завдань [1].

Також слід зазначити переваги використання комп'ютерних програм і безпосередньо ПК. До списку цих плюсів входить: вільний режим освіти (самостійний вибір часу, пауз та темпу роботи); об'єктивна оцінка відповідей студентів; відсутність упередженості до будь-кого з учнів.

Також є характерні недоліки при навчанні з використанням інформаційно-комунікаційних технологій. Це можуть бути складнощі у передачі великих обсягів інформації; необхідність використання праці висококваліфікованих спеціалістів для підтримки та актуалізації програмної системи та даних [2].

Практика виявляє, що застосування контрольних-вимірних матеріалів, підготовлених з використанням інформаційно-комунікаційних технологій, представляє великий інтерес в освітньому процесі. Вони можуть бути різного роду. Найбільш ефективними є тестові контрольні-вимірні матеріали з аудіювання. На завершальному етапі учень отримує відомості про результати своєї роботи [3]. Насамперед, бажано відзначити економічність тестових контрольних-вимірних матеріалів даного зразка. Особливе місце займає використання комп'ютерних технологій у проектній діяльності учнів. Зазначимо, що метод проектів об'єднує самостійну роботу із груповою. Отже, метод проектів дозволяє мовної діяльності перетворитися в інші види діяльності, наприклад, трудову або естетичну. Практика доводить, що такий підхід до організації проектної діяльності з використанням інформаційних технологій дозволяє досягти більш високих результатів у освітньому процесі.

Дослідники кажуть, що «створення та використання нових методик при вивченні іноземних мов вже неможливе без використання ІКТ, мереж з передачі інформації та педагога нової формації» [1].

Здобувачам освіти, залежно від їх рівня володіння іноземною мовою надається безкоштовно таке програмне забезпечення:

1. Language in Use 24/7. Це додаток, який базується на серії видань Cambridge University Press. Програма навчання повністю відповідає стандартам загальної європейської системи вивчення іноземних мов (рівні A1/A2, B1/B2).

2. QDictionary. додаток дозволяє перекладати навіть речення, лише натиснув на них. База даних додатку містить більше 50000 слів та словосполучень. Також є можливість вносити зміни до бази даних.

3. Exerciser. Додаток задає вправи багатьох типів у різних варіаціях – зміна форми слів чи речень, пошук помилок у тексті, вибір варіантів відповідей, заповнення пропусків, пошук відповідностей. Також програма може перевіряти вправи самостійно [4].

Отже, використання ІКТ у мовній освіті – це один із перспективних напрямів інформатизації навчального процесу. Властивості мультимедійних програм допомагають вирішити основне завдання мовної освіти – формування в учнів стійкої комунікативної компетенції під керівництвом досвідченого педагога, але шляхом докладання самостійних зусиль того, хто навчається.

### **Список використаної літератури**

1. Полат Е. С. Новые педагогические и информационные технологии в системе образования. М.: Издательский центр «Академия», 2001. 272 с.

2. Невструева О.В. Применение новых информационных технологий в вузе при обучении иностранному языку с помощью компьютера. Информатика и информатизация образования. 2008. № 16. С. 147-149.

3. Межуєва І.Ю. Активізація пізнавальної діяльності студентів та застосування інформаційних і комп'ютерних технологій для розвитку їх професійної іншомовної компетенції. *Наукові записки міжнародного гуманітарного університету*. Одеса: видавничий дім «Гельветика», 2018. Вип 29. С.75-78.

4. Башкирова О. А. Возможности использования компьютера при обучении иностранному языку. *Развитие науки и образования в современном мире: по материалам междунар. науч.-практ. конф.* / Люберцы, 2019, № 9 (35) С. 23-24.

**Гриньова Марія Василівна,**  
*старший викладач кафедри освітньої політики,*  
*здобувач вищої освіти ступеня доктора філософії (поза аспірантурою)*  
*КЗВО «Одеська академія неперервної освіти Одеської обласної ради»*

## **ЗДАТНІСТЬ ДО ІНТЕЛЕКТУАЛЬНОГО ЛІДЕРСТВА ЯК ХАРАКТЕРИСТИКА УСПІШНОЇ ОСОБИСТОСТІ**

Наразі велика увага в лідерології приділяється емоційному лідерству, однак реалії сьогодення, пов'язані із становленням суспільства знань та глобальною діджиталізацією, свідчать про те, що не варто недооцінювати і роль інтелектуального лідерства, тобто лідерства заснованого на знаннях та інтелекті.

Так, В. Вінтоняк та В. Кузіна стверджують, що ключову роль у розвитку суспільства відіграє освіта та інтелектуальне лідерство, саме тому останнє, на їхню думку, «має стати одним із національних інтересів, яке дозволить за допомогою власного інтелектуального ресурсу сформувати стале середовище, яке забезпечить нові вектори і нові цілі в розвитку держави» [1, с.58].

Звертаючись до наукових студіювань вище зазначених вчених, інтелектуальне лідерство розглядатимемо як таке, що зосереджено на людині-працівнику і розвитку «його інтелектуальних можливостей, критичного мислення, творчого потенціалу, системи компетенцій необхідних для ефективного виконання виробничих і управлінських функцій із застосуванням творчих здібностей» [1, с.59].

Запит на інтелектуальне лідерство віднайшов своє відображення в сучасній українській освіті, зокрема шкільній. Так, в Законі України «Про освіту» одним із завдань освіти визначається розвиток інтелектуальних здібностей особистості і збагачення на цій основі «потенціалу Українського народу, підвищення освітнього рівня громадян задля забезпечення сталого розвитку України та її європейського вибору» [2]. Відповідно, Нова українська школа, як зазначено в її концепції, ставить за мету формування випускника – особистості, патріота та інноватора. Причому, «особистість» в моделі випускника розглядається як «цілісна особистість, усебічно розвинена, здатна до критичного мислення» [3].

Одним із засобів розвитку критичного мислення як складової інтелектуального лідерства є читання з розумінням або, іншими словами, вдумливе читання.

В нашому дослідженні ми зосередимо увагу на розвитку інтелектуального лідерства у майбутніх учителів початкової школи як першої та засадничої ланки шкільної освіти засобами читання наукової літератури, адже це, на нашу думку, є основою для професійного та особистісного становлення вчителя Нової української школи в контексті формальної, неформальної та інформальної освіти.

Задля з'ясування ситуації, наскільки часто майбутні вчителі початкових класів звертаються до опрацювання наукової літератури, нами було проведено опитування, участь в якому взяло 197 здобувачів освіти педагогічних коледжів Одеської області. Так, відповідаючи на питання «Як часто Ви звертаєтесь до публікацій про наукові досягнення та

дослідження у сфері освіти?», 5,6% респондентів зазначили, що постійно, 60,4% - час від часу, 27,9% - дуже рідко та 6,1% - ніколи.

Серед мотивів, які спонукають здобувачів освіти педагогічних коледжів звертатися до наукових публікацій домінують такі, як цікавість, усвідомлення браку знань та прагнення до саморозвитку, бажання підвищити знання стосовно нових досягнень обраної професії, необхідність виконання практичних, самостійних завдань та кваліфікаційної роботи.

Цінними є результати опитування щодо позиції респондентів стосовно існуючого розриву між наукою та практикою. Так, основними причинами були зазначені такі, що:

- пов'язані з характеристиками наукових матеріалів: брак рекомендацій щодо застосування результатів дослідження на практиці; суперечливі результати; неоднозначність дослідницького матеріалу; недоступність;

- пов'язані з педагогами: нерозуміння лексики наукових публікацій; невмотивованість, так як використання інформації, отриманої в результаті досліджень, не заохочується та не підтримується серед педагогів; недостатність знань і вмінь, щоб оцінити якість дослідження; нестача часу та доступу до наукометричних баз даних.

Важливим в контексті нашого дослідження було дізнатися бачення здобувачів освіти педагогічних коледжів шляхів подолання розриву між наукою та педагогічною практикою. Серед основних були визначені такі:

- педагоги-практики мають: відкритися до нового та мати бажання впроваджувати зміни у роботі; більш активно обмінюватися із науковцями успішними практиками професійної діяльності; долучатися до здійснення педагогічних експериментів;

- науковці мають: подавати інформацію за допомогою регулярних курсів, публікацій-розсилок, дискусій, конференцій; вивчати успішний досвід практикуючих педагогів та сприяти його популяризації, використовуючи читабельний формат наукових розвідок.

Серед усіх вищезазначених результатів опитування ми хочемо зосередитись на такій позиції як недоступність наукових досліджень. На нашу думку, існування цієї проблеми пов'язано з низькою поінформованістю майбутніх та практикуючих педагогів з існуючими українськими та міжнародними наукометричними базами даних. І саме ініціювання науковцями інформаційно-просвітницьких заходів відповідної тематики ми вбачаємо одним із перспективних напрямків посилення партнерства між науковцями та практиками, що сприятиме розвитку інтелектуального лідерства освітян.

Отже, звертаючись до педагогічного афоризму «особистість виховує особистість», безперечно, лише педагог-інтелектуальний лідер може виховувати випускника Нової української школи – успішну особистість, здатну до інтелектуального лідерства у різних сферах людської життєдіяльності. Тож поглиблення розуміння майбутніми та практикуючими педагогами наукового підґрунтя освітніх змін, є не менш важливим завданням ніж, опанування інноваційних методів і форм педагогічної діяльності, адже останні є лише засобами, які втрачають свою вартість без критичного розуміння їх призначення.

### Список використаних джерел

1. Вінтоняк В., Кузіна В. Інтелектуальне лідерство в системі освіти. *Вісник Національного університету оборони України*. 2020. №1. С. 58-65.

2. Закон України «Про освіту» [Електронний ресурс]. – Режим доступу: <https://zakon.rada.gov.ua/laws/show/2145-19#Text>

3. Концепція Нової української школи: Концептуальні засади реформування середньої школи [Електронний ресурс]. – Режим доступу: <https://mon.gov.ua/storage/app/media/zagalna%20serednya/nova-ukrainska-shkola-compressed.pdf>

## **ДО ПИТАННЯ ВДОСКОНАЛЕННЯ ПІДГОТОВКИ МАЙБУТНІХ УЧИТЕЛІВ ПОЧАТКОВИХ КЛАСІВ ЗАКЛАДУ ЗАГАЛЬНОЇ СЕРЕДНЬОЇ ОСВІТИ**

Реформування системи вітчизняної початкової освіти актуалізують проблему вдосконалення підготовки майбутніх учителя початкових класів закладу загальної середньої освіти. У Концепції Нової української школи (2016 р.) зазначено, що Нова школа потребує нового вчителя, який зможе стати агентом змін, коучем, фасилітатором, тьютером, модератором в індивідуальній освітній траєкторії дитини [1].

Нові реалії життя громадян України з 24 лютого 2022 р., вимушене дистанційне навчання здобувачів початкової освіти засвідчують необхідність підготовки майбутнього вчителя початкових класів готового до змін, пошуку оптимальних шляхів якісної освіти за будь яких умов.

Наразі важливим є переорієнтація підготовки майбутніх учителів початкових класів від просвітництва до ролі дослідника, здобувача ефективних методів і форм освітньої роботи в інтересах дитини [4, с. 5].

В. О. Сухомлинський, видатний вітчизняний педагог-гуманіст, вчитель-дослідник, директор Павлівської середньої школи (1918 – 1970 рр.), був переконаний, що інтеграція практичної роботи з науково-дослідною призводить до розуміння та правильного пояснення причин виникнення будь-якої педагогічної проблеми, це шлях до вирішення конкретних питань навчання і виховання здобувачів освіти, вдосконалення освітнього процесу. Науковець вважав, що щоденна праця, яка збагачується теоретичним мисленням, стає джерелом відкриттів у площині професійної діяльності [3].

Одним із провідних підходів до підготовки майбутніх учителів початкових класів визначаємо дослідницький підхід, який відображає нову модель організації освітньої діяльності студентів: «навчання через дослідження», коли дослідження є не лише додатковим видом діяльності, а інтегроване в навчання і сприймається як головний механізм формування індивідуальної траєкторії професійного становлення майбутнього вчителя Нової української школи [4, с. 176].

Дослідницька діяльність людини має біологічну природу, яку необхідно враховувати в організації освітньої діяльності в ЗВО. Вивчення результатів дослідження психологів (П. Гальперін, О. Запорожець, І. Павлов, О. Поддьяков, П. Симонов, Г. Файн) свідчить про те, що дослідницька діяльність є проявом орієнтаційного рефлексу – одного із основних рефлексів живих організмів, та означає вивчення навколишнього середовища, що стимулюється новизною або змінами, котрі виникають [4, с. 176].

Процес навчання в ЗВО буде носити дослідницький характер за умови виникнення у майбутніх учителів початкових класів потреби в пошуковій активності, що спрямована на вирішення проблемних ситуацій (рис. 1).



Рис. 1 Складники дослідницької діяльності

Здійснення дослідницького підходу до підготовки майбутніх учителів передбачає реалізацію принципів проблемності навчання, професійної мобільності, свідомості та активності, єдності в науковій та навчальній діяльності. Діалог, що стимулює пошукову

активність здобувачів освіти, має стати основною формою взаємодії викладачів зі студентами.

Процес вивчення змісту навчальних дисциплін слід переорієнтувати на процес його дослідження шляхом використання евристичних методів навчання. До таких методів відносимо метод евристичних питань, метод гіпотез, метод прогнозування, метод порівняння, метод доведення, метод спростування, метод аналогій та ін.

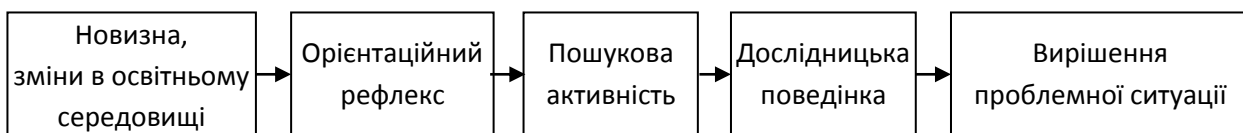
Значну роль у реалізації дослідницького підходу відводимо педагогічним технологіям (технологія критичного мислення, технологія розв'язування педагогічних задач, технологія проблемного навчання, проєктна технологія навчання, інтерактивні технології навчання), які характеризуються гуманістичною спрямованістю на творчий професійний розвиток особистості, пошуком вирішення проблемних ситуацій та професійних задач.

Результатом використання дослідницького підходу є оволодіння майбутніми вчителями початкових класів необхідними професійними компетентностями, зокрема, інноваційною, та функціями, зокрема, дослідницькою.

У професійному стандарті за професіями «Вчитель початкових класів закладу загальної середньої освіти», «Вчитель закладу загальної середньої освіти», «Вчитель з початкової освіти (з дипломом молодшого спеціаліста)» (2020 р.) серед професійних компетентностей, якими має володіти вчитель, визначено інноваційну, що передбачає здатність застосовувати наукові методи пізнання в освітньому процесі, здатність використовувати інновації у професійній діяльності, здатність застосовувати різноманітні підходи до розв'язання проблем у педагогічній діяльності [2].

Серед багатьох функцій, які має виконувати вчитель Нової української школи, важливе місце займає дослідницька, сутність якої полягає у проведенні ним педагогічних досліджень, за допомогою яких учитель визначає закономірності навчання та виховання молодших школярів; вивчає вікові та індивідуальні особливості учнів, рівень їх вихованості та розвитку, особливості сімей здобувачів освіти та сімейного виховання; виявляє обдарованих, важковиховуваних дітей та інші категорії дітей; організовує перевірку на науковій основі своїх педагогічних знахідок; впроваджує передовий педагогічний досвід; використовує новітні педагогічні технології; визначає причини виникнення педагогічних проблем [4, с. 134–135].

Окрім того, вчитель початкових класів має залучати здобувачів освіти до пошукової діяльності, вчити їх спостерігати, експериментувати, відкривати причинно-наслідкові зв'язки, що є необхідною умовою розумового розвитку молодших школярів і реалізації принципу наступності між початковою та базовою і профільною школою [4, с. 135].

Отже, важливою умовою вдосконалення підготовки майбутніх учителів початкових класів є впровадження дослідницького підходу, що відображає нову модель організації освітньої діяльності студентів («навчання через дослідження») та сприяє формуванню інноваційної компетентності вчителя та оволодінню дослідницькою функцією вчителя Нової української школи.

### Список використаних джерел

1. Концепція Нової української школи. Схвалена колегією Міністерства освіти і науки України 27 жовтня 2016 року. URL : <https://www.kmu.gov.ua/storage/app/media/reforms/ukrainska-shkola-compressed.pdf>. (дата звернення: 30.03.2022).

2. Професійний стандарт за професіями «Вчитель початкових класів закладу загальної середньої освіти», «Вчитель закладу загальної середньої освіти», «Вчитель з початкової освіти (з дипломом молодшого спеціаліста)»: затверджений наказом Міністерства розвитку економіки, торгівлі та сільського господарства України від 23.12.2020 № 2736-20. URL: <https://zakon.rada.gov.ua/rada/show/v2736915-20> (дата звернення: 01.04.2022).

3. Сухомлинський В. О. Павлиська середня школа : вибрані твори в п'яти томах. Т.4. Київ: Рад. школа, 1976. С.7–390.

4. Шквир О. Л. Ступенева підготовка майбутніх учителів початкової школи до проведення педагогічних досліджень : моногр. Житомир : Вид-во ЖДУ ім. І. Франка. 2018. 500 с.

**Рібцун Ю. В.**

*к.пед.н., с.н.с., старший науковий співробітник відділу логопедії*

*Інститут спеціальної педагогіки і психології*

*імені Миколи Ярмаченка НАПН України*

## **ОСВІТНІЙ КУРС НА ЄВРОІНТЕГРАЦІЮ: РІВНІ ПІДТРИМКИ ДІТЕЙ З ПОРУШЕННЯМИ ТЕМПО-РИТМІЧНОЇ СКЛАДОВОЇ МОВЛЕННЯ**

Україна є надійним партнером Європейського Союзу, незмінно підтримуючи його фундаментальні цінності, як-от: свобода, демократія, рівність, верховенство права, повага до людської гідності та прав людини. Одним із пріоритетних завдань 2022 р., яке визначило Міністерство освіти і науки України відповідно до Стратегії комунікації у сфері європейської інтеграції на 2021-2028 роки, є інтеграція нашої держави в Європейський, у т. ч. й освітній, простір.

Освітній курс на євроінтеграцію передбачає функціонування відкритої науки, активний розвиток дослідницьких інфраструктур, підтримання тісної співпраці з Європейським інститутом інновацій і технологій, реалізацію європейських програм допомоги суспільству, спрямованих на матеріалізацію потенційних можливостей кожної дитини, зокрема з особливими освітніми потребами (ООП), сприяння інтеграції кожної особистості в розмаїтій українській спільноті.

З метою євроінтеграції спеціальної освіти, реалізації Національної стратегії зі створення безбар'єрного простору в Україні на період до 2030 р. (розпорядження Кабінету Міністрів України № 366-р від 14 квітня 2021 р.) науковцями Інституту спеціальної педагогіки і психології імені Миколи Ярмаченка НАПН України розроблено методичні рекомендації для інклюзивно-ресурсних центрів щодо визначення категорій (типології) освітніх труднощів у осіб з ООП та рівнів підтримки в освітньому процесі (ухвалено Вченою радою 2 грудня 2021 р., протокол № 9).

У методичних рекомендаціях представлено перелік особливостей розвитку дитини з ООП та наявних освітніх труднощів, які можуть бути їй притаманні; запропоновано методичний інструментарій стосовно уточнення ступеня їх прояву, визначення бар'єрів, особливих освітніх потреб і стратегій подальшої підтримки.

Чи не найчисельнішою категорією є діти з особливими мовленнєвими потребами. Серед них варто виділити таких, у яких наявні темпо-ритмічні порушення, зокрема заїкання, що є досить складним для вивчення та подальшої компенсації, адже діти зазначеної категорії мають як функціональні, соціоадаптаційні, так і навчальні труднощі.

Результати логопсиходіагностики дітей із заїканням показали наявність у обстеженого контингенту діапазон із п'яти рівнів прояву цього розладу – від легкого, що зумовлює поодинокі незначні труднощі (окремі запинання), до найтяжчого ступеня прояву (неспроможність вимовити слово).

*Перший, легкий рівень прояву* загалом не перешкоджає розумінню зверненого мовлення та комунікації дітей із заїканням.

*Другий рівень прояву* характеризується більш значними труднощами темпо-ритмічної складової усного мовлення. На цьому рівні спостерігається недостатня соціальна адаптація, проблеми комунікації, що створюють перепони на шляху вільних усних відповідей. У дітей із заїканням другого рівня прояву фіксується складність довільної концентрації на змісті навчального матеріалу, відчуття постійного психоемоційного напруження під час усних відповідей, нездатність плавного формулювання власних думок. Таким дітям притаманна самоізоляція в ігровій, трудовій, комунікативній діяльності, мовчазність.

У дітей із заїканням *третього рівня прояву* виражені труднощі темпо-ритмічної складової як усного, так і писемного мовлення. Особливості стану комунікативної сфери таких дітей призводять до труднощів в умінні плавно висловлювати власну думку, взаємодіяти з іншими учасниками спілкування, адекватно сприймати зауваження та незначну критику на свою адресу. Дітям із третім рівнем прояву заїкання притаманні труднощі в опануванні навичок читання. Особливості стану їх писемного мовлення призводять до відсутності чіткості в написанні букв, цифр, під час малювання, зафарбовування, креслення, виготовлення поробок, а своєрідність афективно-вольової сфери – до невпевненості у виконанні завдань, відмови від спілкування та виконання фізичних вправ.

*Четвертий рівень прояву* характеризується особливо сильно вираженими труднощами темпо-ритмічної складової усного та писемного мовлення, що призводить до перешкод в умінні взаємодіяти з іншими учасниками спілкування, труднощів у соціальній адаптації, відчуття постійного психоемоційного напруження.

Діти із зазначеними рівнями прояву труднощів потребують відповідної підтримки. Загалом *підтримка* за визначенням тлумачного словника сучасної української мови – спосіб чи засіб забезпечення фізичної, матеріальної чи ін. допомоги; унеможливлення упасти кому чи чому-небудь; сприяння в чому-небудь; єдність поглядів, виявлення симпатії; захист кого-, чого-небудь; продовження чого-небудь; оберігання від загибелі. Підтримка дитини із заїканням – це визначення оптимальної освітньої траєкторії на кожному рівні прояву труднощів, забезпечення кваліфікованого психолого-педагогічного чи медико-психолого-педагогічного супроводу.

*Нульового рівня підтримки* потребують ті діти, які успішно адаптуються в умовах закладу освіти та повною мірою опановують навчальний матеріал.

*Першого рівня підтримки* вимагають ті здобувачі освіти, котрі мають поодинокі труднощі. Кількість дітей із заїканням у групі (класі) не обмежується. Цей рівень забезпечується силами закладу у вигляді додаткових занять з вихователем (учителем), надання консультативної допомоги вузькопрофільними фахівцями (практичним психологом, логопедом). Діти із заїканням потребують забезпечення логопедичної допомоги в межах логопункту, психологічної допомоги – в кабінеті шкільного психолога; створення сприятливого психологічного клімату в групі (класі), відведення більшого часу на усні відповіді.

Щоб отримати перший рівень підтримки, батьки подають на ім'я директора закладу письмову заяву у довільній формі з описом мовленнєвих, соціоадаптаційних і навчальних труднощів, які відчуває дитина із заїканням. Далі закладом створюється команда психолого-педагогічного супроводу (вихователь / вчителі, логопед, психолог, соціальний педагог), яка має провести оцінку потреби дитини. Протокол оцінки потреби дитини в наданні першого рівня підтримки у закладі освіти включає наступні сфери: а) мовленнєва; б) поведінкова; в) комунікативна; г) емоційно-вольова; д) обсяг засвоєння освітньої програми відповідного року навчання (математика, ознайомлення з оточуючим, розвиток мовлення / читання, письмо). У висновку до протоколу зазначається відповідне рішення команди психолого-педагогічного супроводу про надання першого рівня підтримки або потреба у проведенні комплексної психолого-педагогічної оцінки розвитку дитини на базі інклюзивно-ресурсного центру.

*Другий рівень підтримки* одержують діти, котрі мають легкі труднощі. Кількість таких дітей у групі (класі) обмежується трьома. Діти із заїканням потребують залучення асистента вихователя (вчителя), адаптації змісту навчання за загальним розкладом із обов'язковим проведенням корекційно-розвивальних занять (2 год.).

*Третього рівня підтримки* вимагають ті діти, які мають помірні труднощі. В групі (класі) їх має бути не більше двох. На цьому рівні діти із заїканням забезпечуються асистентом вчителя та / чи асистентом дитини – за потребою. Окрім адаптації змісту освітнього процесу, навчальні потреби дітей задовольняються «розумним пристосуванням», адаптивним розкладом і заняттями фахівців (4 год.).



*Четвертого рівня підтримки* потребують ті діти, які мають тяжкі труднощі. При цьому в групі (класі) має перебувати не більше однієї дитини. Діти із заїканням забезпечуються за потребою асистентом учителя, асистентом дитини, адаптацією чи модифікацією змісту навчання. Адаптований або модифікований розклад доповнюється корекційно-розвитковими заняттями (6 год.).

*П'ятим рівнем підтримки* забезпечуються діти, які мають найтяжчі труднощі. В групі (класі) має перебувати не більше однієї дитини. Освітній процес дітей із заїканням супроводжується асистентом учителя (асистентом дитини), модифікацією змісту навчання, відповідним індивідуальним розкладом занять, доповненим корекційно-розвитковою складовою (8 год.).

Найчастіше діти із заїканням потребують адаптації, а не модифікації у навчанні. При цьому існує певна специфіка подання навчальної інформації, зокрема:

- 1) поділ завдань, особливо мовленнєвих, на кілька простіших;
- 2) завдання меншої тривалості або їх кількості (при збереженні складності) – надання більш тривалого проміжку часу на усні відповіді;
- 3) спрощені інструкції, повторення, переформулювання;
- 4) покрокові інструкції, алгоритми щодо виконання завдань – з метою зняття емоційного напруження;
- 5) використання «нетипових» методик (ІКТ, аудіо-супровід, тестові завдання, предметний матеріал тощо);
- б) застосування альтернативної чи додаткової систем комунікації – за умов мутизму, тонічних судом і повної неспроможності мовлення;

7) особливі графічні характеристики оформлення тексту – великий шрифт, виділення жирним, кольорові знаки – для зняття психоемоційного напруження.

При цьому моніторингом засвоєння начального матеріалу можуть бути:

- а) індивідуальні вербальні чи невербальні тести;
- б) зменшення кількості та складності усних завдань для оцінювання;
- в) додатковий час для виконання завдань, особливо усних;
- г) за необхідності організаційна допомога асистента;
- г) підказки до виконання завдань – за умов виникнення психоемоційного напруження;
- д) альтернативні способи демонстрації навчального матеріалу – комікси, презентації, розвивальні мультиплікаційні фільми, досліди, спостереження тощо.

Для дітей із заїканням на другому та наступних рівнях підтримки необхідне створення середовища для усамітнення, участь у групах психологічного розвантаження, проведення загального та логопедичного масажу.

Щоб отримати другий-п'ятий рівень підтримки, потрібно подати письмову заяву від одного з батьків про потребу в організації інклюзивного навчання, висновок інклюзивно-ресурсного центру про проведену комплексну психолого-педагогічну оцінку розвитку дитини і зазначенням рекомендованого рівня підтримки або висновок команди психолого-педагогічного супроводу освітнього закладу з урахуванням складності труднощів дитини.

Варто пам'ятати, що всі діти інклюзивних груп (класів) навчаються за загальноосвітніми програмами, доповненими корекційно-розвитковим складником, а спеціальні програми можуть бути лише основою для адаптації та / або модифікації освітніх програм. Визначення рівня прояву труднощів і забезпечення відповідного рівня підтримки допоможе якнайефективнішому засвоєнню дітьми із заїканням навчального матеріалу. Отже, світоглядні принципи Європейської інтеграції знаходять своє відображення у спеціальній освіті, зокрема дітей з особливими мовленнєвими потребами.

#### **Список використаних джерел**

1. Досвід реалізації інклюзивної освіти в країнах Європи. Інклюзивна освіта. URL: [http://inklyuzi.blogspot.com/p/blog-page\\_66.html](http://inklyuzi.blogspot.com/p/blog-page_66.html).
2. Рібцун Ю. В. Використання логопсихосинергетичного підходу у задоволенні особливих мовленнєвих потреб // *Věda a perspektivy*. – № 1(8) – 2022. – С. 164-175

3. Рібцун Ю. В. Варіативність у визначенні освітніх труднощів у дітей з порушеннями темпо-ритмічної складової мовлення // Традиції та новації у сфері педагогіки та психології : матер. Міжнар. наук.-практ. конф. (4-5 лют., м. Київ). – К. : Таврійський національний університет імені В. І. Вернадського, 2022. – С. 163-167.

**Рашина І.О.**

*викладач кафедри педагогіки*

*Хмельницька гуманітарно-педагогічна академія*

## **ВИКОРИСТАННЯ ПЕДАГОГІЧНИХ ТЕХНОЛОГІЙ У НАВЧАЛЬНОМУ ПРОЦЕСІ ІНКЛЮЗИВНОГО КЛАСУ**

Сучасний стан розвитку України зумовлює визначення нових пріоритетів і перспектив функціонування сучасних закладів освіти та висуває нові вимоги до змісту навчання дітей з особливостями психофізичного розвитку, розробки та використання інноваційних педагогічних технологій.

Інклюзивна освіта сьогодні з повним правом може вважатися одним із пріоритетів державної освітньої політики України. Впровадження інклюзивного навчання – це комплексний процес забезпечення рівного доступу до якісного навчання шляхом організації діяльності в освітніх установах на основі застосування особистісно-орієнтованих методів навчання, з урахуванням індивідуальних особливостей. Визначення оптимальних шляхів і засобів впровадження інклюзивного навчання базується на основі відповідного нормативно-правового, навчально-методичного, кадрового, матеріально-технічного та інформаційного забезпечення про що йдеться у Законі України «Про освіту» [6].

Протягом останнього десятиліття проблема розвитку інклюзивної освіти, обґрунтування шляхів упровадження інклюзивного навчання, використання педагогічних технологій та створення умов для забезпечення якісної освіти дітей з особливими освітніми потребами стає предметом дослідження багатьох вітчизняних і зарубіжних науковців: В. Бондаря, Л. Байди, І. Білозерської, Л. Даниленко, К. Кольченко, А. Колупаєвої, І. Луценко, М. Сварника, Н. Софій, О. Патрикеевої, П. Таланчука, В. Шинкаренка [3; 4; 5]. Дослідження проблеми навчання дітей з особливими освітніми проблемами і загальноосвітніх закладах наведені у працях: В. Бондара, І. Демченко, О. В. Зарецького, І. Іванової, Н. Козлова, А. Колупаєвої, І. Купрієвої, В. Ляшенко, О. Мартинчук, Ю. Найди, О. Столяренко, Н. Судакової, О. Таранченко, Є. Чайковського та ін.

В процесі розкриття зазначеної теми, ми вважаємо, що технологія – це система функціонування всіх компонентів педагогічного процесу, яка побудована на науковій освіті, запрограмована в час і в просторі і приводить до належних та успішних результатів.

Теоретичний розгляд питання свідчить, що сьогодні педагогічна технологія, передусім, трактується як система найбільш раціональних шляхів досягнення педагогічної мети, наукова організація навчально-виховного процесу. С. Сисоева вказує на загальну тенденцію переходу до тлумачення педагогічної технології як педагогічної системи [2].

Здійснивши аналіз поняття «педагогічна технологія» з точки зору багатьох вчених (В. Беспалько, М. Кларін, Б. Лихачов, В. Монахов, О. Пехота), ми розглядаємо педагогічну технологію як один із спеціальних напрямків педагогічної науки, що покликаний забезпечити досягнення певних завдань, підвищувати ефективність освітнього рівня, гарантувати його високий рівень.

Основними ознаками педагогічної технології є: чітка, послідовна педагогічна дидактична розробка цілей навчання та виховання; структурування, впорядкування, ущільнення інформації, належної до засвоєння; комплексне застосування дидактичних, технічних і комп'ютерних засобів навчання та контролю; підсилення, наскільки це можливо, діагностичних функцій навчання та виховання, гарантованість досить високого рівня якості навчання [1].

З впровадженням Нової української школи на сучасному етапі питання включення в освітній процес дітей з особливими освітніми потребами стає актуальною дослідницькою проблемою, що привертає увагу не лише теоретиків, а й практиків.

Використання інклюзивного навчання досить складний та багатогранний процес. Адже передбачає не лише належну кваліфікаційну підготовку вчителя та супровід відповідних спеціалістів, а й перегляд форм, методів, засобів та застосування специфічних технологій навчання дітей з особливими освітніми потребами. Саме тому досить велика відповідальність покладається насамперед на вчителя як керівника цього особливого освітнього процесу.

У м. Хмельницькому кількість дітей шкільного віку з особливими освітніми потребами складає 12 149 осіб. Це становить 40% від загальної кількості школярів. Згідно з даними Хмельницької міської ради, у 2016 році у м. Хмельницькому функціонувало лише 2 загальноосвітніх навчальних заклади, де запроваджувалась інклюзивна освіта: Хмельницька спеціалізована загальноосвітня школа №8 та Хмельницька спеціалізована загальноосвітня школа № 15. У 2017 році вже 5 шкіл, серед яких Хмельницька спеціалізована загальноосвітня школа № 8, Хмельницька спеціалізована загальноосвітня школа № 15 імені Олександра Співачука, Хмельницька середня загальноосвітня школа № 21, Хмельницька середня загальноосвітня школа № 24 та навчально-виховний комплекс № 7 м. Хмельницького. Наразі інклюзивні класи є на базі більшості шкіл м. Хмельницького.

Використання інклюзивних педагогічних технологій відіграє важливу роль для навчання дітей з особливими освітніми потребами. Вдале поєднання методів, форм і педагогічних технологій покращує та полегшує освітній процес. Педагоги вважають, що ключовими педагогічними технологіями інклюзивного навчання є технології спільного викладання в інклюзивному класі, адаптації освітнього середовища, індивідуалізації освітнього процесу, подолання навчальних і поведінкових труднощів.

Варто також зауважити, що існують проблеми стосовно використання педагогічних технологій інклюзивного навчання, серед яких педагоги визначають брак часу; недостатній рівень інформованості; замало знань з методики роботи з дітьми з особливими освітніми потребами; недостатність навичок роботи з різноманітними порушень; низький рівень практичної підготовки в закладі вищої освіти; відсутність програм, підручників, адаптованих зошитів для навчання дітей з особливими потребами.

Таким чином, зауважуємо, що використання педагогічних технологій в практику інклюзивного класу досить активно використовуються серед вчителів початкових класів закладів освіти міста Хмельницького. Проте, існує низка проблем, на шляху впровадження інклюзії, однією з яких є переповненість класів та на низький рівень методичної готовності працювати з дітьми з особливими освітніми потребами.

#### **Список використаних джерел**

1. Дичківська І. М. Інноваційні педагогічні технології. Київ: Академвидав, 2004. 352 с.
2. Енциклопедія освіти / гол. ред. В. Г. Кремень. Київ: Юрінком Інтер, 2008. 1040 с.
3. Інклюзивне навчання: Інформаційний посібник для вчителів закладів загальної середньої освіти / Упор. Н.З. Софій, Ю. М. Найда. Київ: 2019. 60 с.
4. Колупаєва А. Інклюзивна освіта: реалії та перспективи. Київ: «Самміт-Книга», 2009. 272 с.
5. Колупаєва А.А., Данілавичюте Е.А., Литовченко С.В. Професійне співробітництво в інклюзивному навчальному закладі: навчально-методичний посібник. Київ: Видавнича група «А.С.К.», 2012. 192 с.
6. Про освіту: Закон України від 05.09.2017 р. № 2145-VIII; дата оновлення: 05.09.2017. URL: <http://zakon5.rada.gov.ua/laws/show/2145-19> (дата звернення: 30.03.2022).

**Цибульська Вікторія Вікторівна**  
*кандидат наук з фізичного виховання і спорту, доцент,  
доцент кафедри теорії та методики фізичного виховання  
і спортивних дисциплін*

*Мелітопольський державний педагогічний університет  
імені Богдана Хмельницького*

**Безверхня Галина Василівна**  
*кандидат наук з фізичного виховання та спорту, професор,  
професор кафедри фізичної культури, спорту та здоров'я  
Луцький національний технічний університет*

## **АДЕКВАТНІСТЬ САМООЦІНКИ СТУДЕНТКАМИ ПЕДАГОГІЧНИХ СПЕЦІАЛЬНОСТЕЙ СВОЇХ ФІЗИЧНИХ ЗДІБНОСТЕЙ**

Важливим стимулом для мотивації до самовдосконалення є адекватність самооцінки фізичного здоров'я, фізичної підготовленості фактичному стану. За результатами вимірювання об'єктивних соматичних та фізіометричних показників було зроблено висновок про рівень фізичного розвитку студенток стаціонарної та заочної форми. Відзначено низький рівень фізичної підготовленості студенток IV курсу заочного відділення. Виникає питання «Чи усвідомлюють студентки свою фізичну непідготовленість до професійної діяльності?». Для відповіді на нього ми зіставили результати деяких тестів і самооцінку студенток.

Здоров'я оцінювали за методикою Г.Л. Апанасенко в балах і порівнювали з самооцінкою за шкалою «здоров'я» в процентах. Процентне співвідношення розподілили за рівнями: 50–60 % –«низький»; 61–70 % –«нижче середнього»; 71–80 % –«середній»; 81–90 % –«вище середнього»; 91 % і вище –«високий». У колонках вказували кількісний результат у відповідних одиницях і якісний відповідно до певного рівня. У результаті порівняльного аналізу результатів тестування і самооцінки ми прийшли до висновку, що всі студентки переоцінили свій рівень здоров'я, визначивши його як «середній».

Велику різницю спостережено в самооцінці студенток заочного відділення. Їх фактичний результат, одержаний при вимірюванні морфофункціональних показників, становить 3,5–3,6 б., що відповідає «низькому» рівню фізичного здоров'я, тобто студентки переоцінили себе на два рівні. Студентки стаціонару переоцінили своє фізичне здоров'я на один рівень, їх бали відповідають показнику «нижче середнього».

Стрункість тіла за об'єктивними показниками ми визначали, використовуючи індекс маси тіла ( $\text{кг}\cdot\text{м}^{-2}$ ). Результати в межах  $22 \text{ кг}\cdot\text{м}^{-2}$  вважалися для дівчат нормою. Ця градація запропонована для студенток стаціонару, а студентки заочного відділення мають показники дещо вище норми. Переоцінка своєї стрункості більше властива студенткам IV курсу заочного відділення, у яких ІМТ становить  $23,1 \text{ кг}\cdot\text{м}^{-2}$ .

Координацію рухів оцінювали за допомогою бігу 4x9 м. На II курсі стаціонару дівчата оцінили себе «нижче середнього» рівня, в той час як їх результат 11,5 с може бути віднесений до «середнього» рівня вияву цієї фізичної якості. Адекватно оцінили себе студентки IV курсу стаціонару («середній рівень»). Переоцінили свої координаційні здібності студентки заочної форми. У студенток II курсу переоцінка склала один рівень (фактичний рівень «нижче середнього»), а на IV курсі переоцінка була в межах двох рівнів (фактичний рівень «низький»).

Неадекватно оцінюють власні силові здібності всі студентки. Зіставляємо результати тесту сили кисті (кг) з рівнем самооцінки. Студентки II курсу стаціонару нижче всіх оцінили свої силові здібності («нижче середнього»), що практично відповідає фактичному рівню «низький». На IV курсі стаціонару студентки оцінили себе на «середньому» рівні, хоча їх результати відповідають тільки рівню «нижче середнього».

Переоцінка студенток заочного відділення склала два рівні. Фактично їх результати тесту на силу знаходилися на низькому рівні, тоді як самооцінка свідчила про «середній» рівень.

Гнучкість оцінювалася тестом «нахил із положення сидячи». В цілому студентки себе недооцінили, визнавши свій рівень від «низького» до «середнього». У студенток II курсу стаціонару недооцінка склала два рівні, у студенток IV курсу – один рівень. Студентки II курсу заочного відділення недооцінили себе на два рівні, а на IV – на один.

Найбільш адекватною в студенток була самооцінка прояву витривалості. Ми порівнювали з результатами відновлення у функціональній пробі з 20-ма присіданнями протягом 30 с. Їх час відновлення знаходиться в діапазоні 2 – 2,8 хв, що відповідає функціональному рівню «нижче середнього». Всі студентки оцінили рівень розвитку своєї витривалості «нижче середнього». Проаналізувавши шість функціональних показників фізичного здоров'я та фізичної підготовленості студенток, ми виділили три групи: збігається об'єктивна оцінка і самооцінка (0); переоцінка своїх здібностей (+); недооцінка своїх здібностей (-).

Отже, на II курсі стаціонару 50 % студенток переоцінили свої здібності на один рівень, недооцінили – 3 % і 17 % (один показник) відповідає об'єктивній оцінці. На IV курсі стаціонару збігаються до 50 % двох видів якісної оцінки, переоцінка двох показників здоров'я і сили, а недооцінка – гнучкості.

У студенток II курсу заочної форми навчання 33 % оцінок співпадають, 50 % студенток переоцінили свої здібності на два рівні. Найбільш неадекватна самооцінка в студенток IV курсу. 66 % студенток переоцінюють свої здібності, з них 50 % аж на два рівні.

Неадекватна самооцінка фізичних здібностей у студенток заочної форми навчання, ймовірно, пов'язана з відсутністю реальної перевірки рівня розвитку своїх фізичних якостей, оскільки студентки не мають практичних і консультативних занять із фізичного виховання. Крім того, немає програми з фізичного виховання для студенток заочної форми навчання, яка орієнтувала б на самопідготовку і самостійні заняття фізичними вправами з прийняттям контрольних нормативів відповідно до вимог професійно-прикладної фізичної підготовки студенток. Все це негативно впливає на мотивацію студентів заочного відділення до підвищення професійно-прикладної фізичної підготовки до належного рівня.

#### **Список використаних джерел:**

1. Безверхня Г. В., Цибульська В. В., Гончар Г. І. Мотивація до занять фізичною культурою і спортом школярів та студентів : монографія. Умань, 2017. 196 с.
2. Цибульська В.В. Формування мотивації до професійно-прикладної фізичної підготовки студентів педагогічних спеціальностей на різних формах навчання : дис. ... канд. наук з фіз. вих. і спорту : 24.00.02 : Дніпропетровськ, 2015. 262 с. <https://dspace.udpu.edu.ua/handle/6789/6676>.
3. Цибульська В.В. Формування мотивації до професійно-прикладної фізичної підготовки студентів педагогічних спеціальностей на різних формах навчання : монографія. Умань, 2016. 252 с.
4. Motivation to physical education of school and university students: [Collective monograph]. Edited by Krutsevich T., Bezverkhnia H., Tsybul'ska V., Kyslenko D., Marchenko O., Bondarchuk N., Yukho Y., Sadchenko M. Budapest, 2021. – 200 p.

Шляпець О. М.  
*студентка спеціальності 013 Початкова освіта*  
*Криворізького державного педагогічного університету*  
*Науковий керівник – кандидат педагогічних наук, доцент*  
Павлик Олена

## ДОСЛІДНО-ЕКСПЕРИМЕНТАЛЬНА РОБОТА З ФОРМУВАННЯ ТВОРЧОГО МИСЛЕННЯ УЧНІВ 3 КЛАСУ У ПРОЦЕСІ ВИВЧЕННЯ УКРАЇНСЬКОЇ МОВИ

Закінчується четвертий рік, як педагоги навчають здобувачів освіти за стандартами освітньої реформи Нової української школи. Демократичні зміни у суспільстві, розвиток педагогічної теорії та методики викладання навчальних дисциплін вирізняє сучасну школу. Освітняни проводять різні вебінари, майстер-класи, конференції, створюють освітні платформи, на яких діляться знаннями та досвідом. Пріоритетним напрямом розвитку освіти в Україні названо гуманістичну спрямованість інноваційних процесів. Головною умовою освітнього процесу вважають особистісну зорієнтованість, яка передбачає, що кожен здобувач освіти стане «творчим суб'єктом діяльності, пізнання, спілкування, вільною і самодіяльною особистістю» [2, с.14] ].

У Державному стандарті початкової освіти вказано на пріоритети освітньої політики, серед яких чільне місце відведено всебічному розвитку дитини, зокрема розвитку її «талентів, здібностей, компетентностей та наскрізних умінь, розвиток самостійності, творчості та допитливості» [1, с. 4].

Розвиток творчого мислення молодших школярів – це складова формування ініціативної, комунікабельної особистості, яка зможе вирішувати завдання сьогодення нестандартно, оригінально та буде конкурентно спроможна в майбутньому на ринку праці. Така мета та цілі ефективно та якісно повинні вирішуватися сучасними педагогами.

Вивченням творчого мислення як предметом психологічних досліджень займалися відомі зарубіжні психологи, а саме: О.М. Леонтьєв, Л.С.Виготський, С.Л. Рубінштейн, О.Р. Лурія, Дж. Гілфорд, Е.П. Торренс, З. Фрейд, К.Юнг, А.Маслоу, К. Роджерс та ін.

Досліджували творче мислення як психічний процес і українські науковці, такі як: О.О. Потебня, Г.С. Костюк, В.В. Клименко, С.С. Вітвицька, Н.В.Міщенко тощо. Психологи-науковці довели, що творчість – це взаємодія людини зі світом, це передумова для інтелектуального та духовного зростання, а розвиток творчого мислення не абстрактне, а складне психолого-педагогічне явище, яке потребує систематичної роботи [3, с. 139.].

Відомі педагоги (П.П. Блонський, К.Н. Вентцель, М. Монтессорі, В.О.Сухомлинський, К.Д. Ушинський) розглядали у своїх працях питання розвитку творчого мислення у молодшому шкільному віці. Зокрема В.О. Сухомлинський підкреслював, що «в житті дітей чільне місце має посідати творчість словом. Завдяки їй діти стають чутливими до найтонших засобів впливу – до слова і до краси» [4, с. 637.].

Психологи та педагоги досить глибоко описали розвиток мислення, вікові особливості його розвитку, запропонували методи активації творчого мислення. Разом з тим на сучасному етапі реформування освіти додаткового дослідження потребують окремі аспекти розвитку творчого мислення у процесі викладання української мови у початковій школі.

Тому з огляду на сказане, ми вбачаємо, що **тема** нашого дослідження в умовах запровадженої реформи Нової української школи **є актуальною**.

Мета дослідження: експериментально перевірити розвиток творчого мислення на уроках української мови у 3 класі.

Одним із пріоритетних завдань дослідження: визначити вихідний рівень сформованості творчого мислення молодших школярів.

Базою дослідження для виявлення рівня творчого мислення молодших школярів у процесі вивчення української мови стала загальноосвітня школа I-III ступенів. В експерименті взяли участь 67 здобувачів освіти 3 класу (учні віком 8-9 років).

З метою виявлення рівня творчого мислення було проведено діагностичний Тест вербального творчого мислення П.Торренса (7 завдань). Тест не змінювався, але підрахунок відповідей відбувався з урахуванням вікових особливостей дітей. Результат кожного завдання оцінювався кількістю відповідей на завдання ( 1 відповідь – 1 бал). Потім проводився підрахунок кількості відповідей і загальний набраний бал. «Правильних-неправильних» відповідей немає, тому що перевіряється рівень творчого мислення, а саме: вміння ставити запитання за картинкою, називати причини події, наслідки події, вміння удосконалення відомого предмета, вміння знайти незвичні способи використання відомих предметів, вміння поставити питання про властивості предмету та назвати здогадки, чому сталася незвична ситуація.

Здобувачам освіти 3 класу запропоновано сім наступних запитань:

1) Напиши всі запитання, які можна придумати за картинкою. Що сталося? Розглядай картинку скільки завгодно.

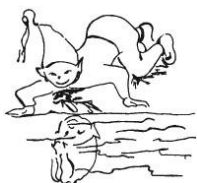

Малюнок 1

2) Знайди і напиши причини події, зображеної на малюнку. Які події трапилися? Не бійся будувати здогадки.

3) Напиши, які можливі наслідки, результати події, зображеної на малюнку. Що може трапитися після або у майбутньому?

4) Як можна змінити слоника, щоб дітям було веселіше з ним грати? Напиши результати удосконалення слоника.

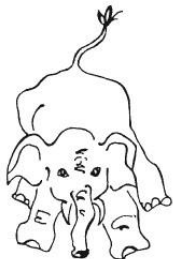

Малюнок 2

5) Придумай цікаві і незвичні способи використання картонних коробок. Напиши не тільки ті, які ти бачив або чув.

6) Придумай незвичайні питання про властивості картонних коробок.

7) Уяви: до хмар прикріплені мотузки, які звисають до землі. Що трапилося? Які можуть бути наслідки? Напиши свої думки і здогадки.

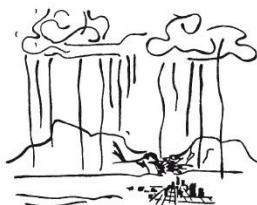

Малюнок 3

Основні методи у нашому дослідженні: спостереження за здобувачами освіти, тестування, математичний підрахунок відповідей та заповнення індивідуального листа оцінок, опис відповідей здобувачів освіти 3 класу.

На основі аналізу результатів тестування нами були проведені математичні обчислення та складена діаграма відповідей.

Приводимо варіанти відповідей здобувачів освіти 3-А:

- 1) Хлопчик дивиться у воду? Він злякався? Побачив щось красиве?
- 2) Хлопчика образили друзі; мама заборонила іти до друзів; він хотів роздивитися рибку, своє зображення; хотів умитися у річці;
- 3) Хлопчик впаде у воду; він стане розумнішим; він буде плавати у річці; спіймає рибку;
- 4) Прикрасити слоника квітами; на тулубі намалювати малюнок; слоника зробити рожевим; слоник буде розмовляти; шапку, плащ одягти; бантик на хвостик прив'язати; додати йому крила; щоб він лічив від 1 до 10;
- 5) Можна зробити із коробки годівницю; підставка для олівців; зберігати іграшки, малюнки; будиночок, ліжко для ляльки; можна зробити гніздо; лялькові меблі; можна зробити настільну гру;
- 6) Коробка чарівна; у ній багато цукерок; у ній багато прикрас; коробка корисна;
- 7) У мотузках можна заплутатися; люди злякалися мотузки; можна на мотузках покататися; можна нагору крикнути: «Хто там є?»; можна піднятися нагору і дивитися на красу; мотузки обірвати і хмари будуть вільні; мотузки можуть впасти на людей, тварин.

1 діаграма відповідей 3-А класу:

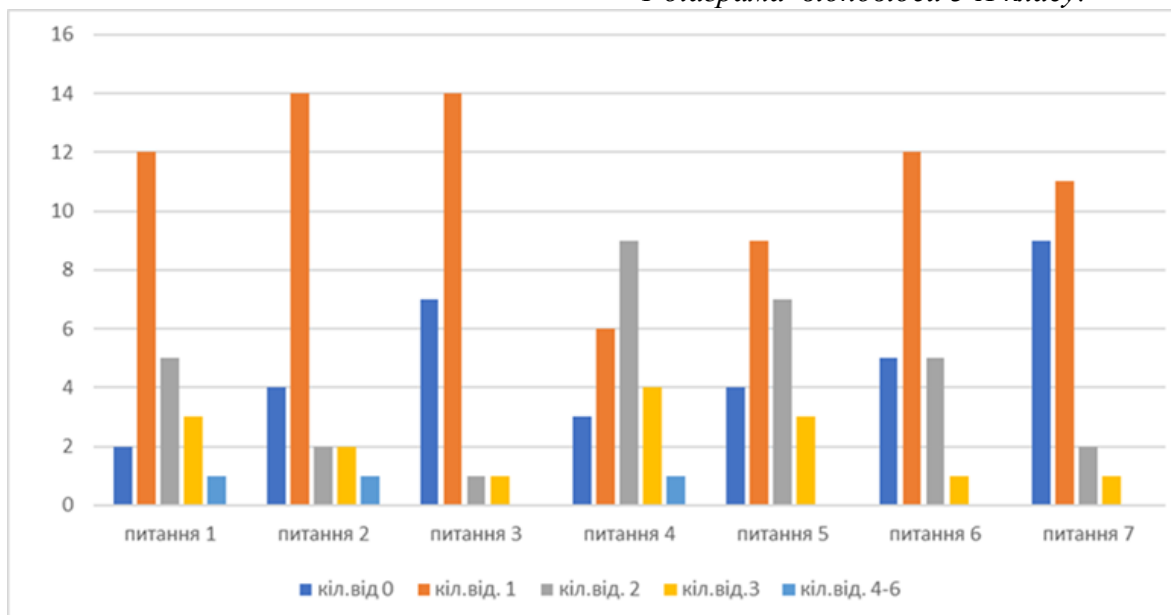

Приводимо варіанти відповідей здобувачів освіти 3-Г класу:

- 1) Хлопчик дивиться на рибку?; він сумує за мамою, яка на роботі?; він упав із гори?; він впустив щось дуже цінне?; чому він дивиться на воду?; з ним щось трапилося?; він знайшов щось гарне?
- 2) Хлопчик забруднився; знайшов рибку; у нього немає дзеркала; захотів випити води; він впав з місяця; веселий, бо мама повернулася.
- 3) Він впаде у воду; виконає домашнє завдання і буде радісний.
- 4) Оживити слона; переодягнути слона; кепку одягнути; м'якеньким зробити; щоб він літав.
- 5) У коробки можна скласти іграшки, речі; можна зробити маску раптора, телевізор, театр; зробити будинок.
- 6) Коробки великі, легкі, маленькі.
- 7) Мотузки блискучі, можна на них кататися, піднятися на гору.

2 діаграма відповідей 3-Г класу:



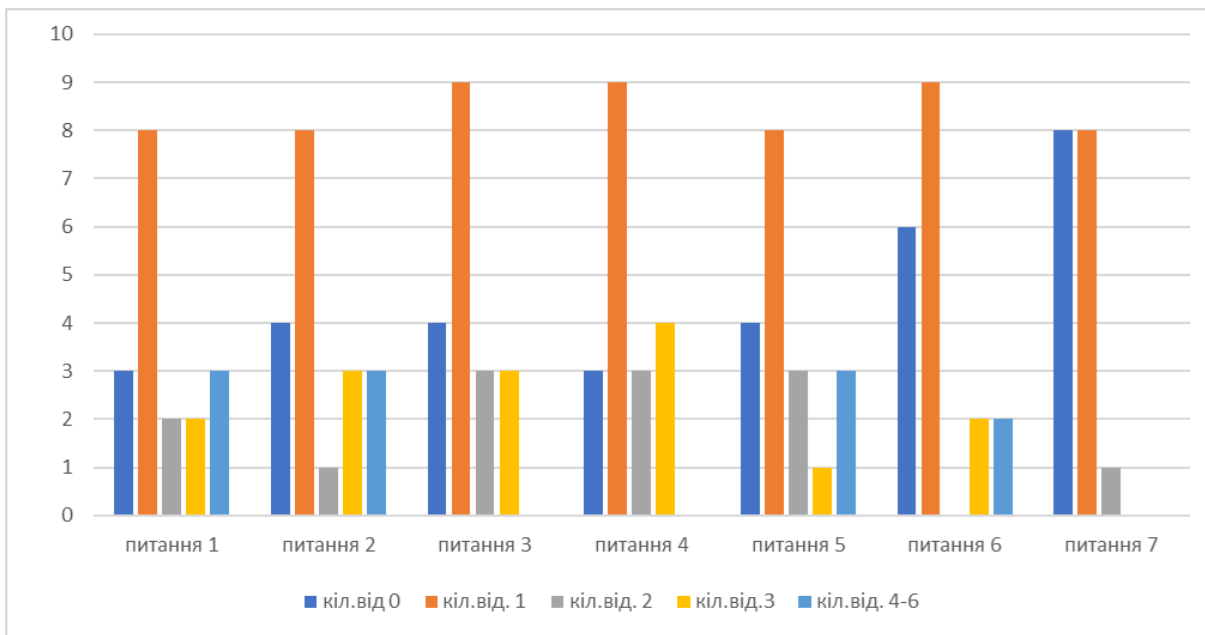

Приводимо варіанти відповідей здобувачів освіти 3-В класу:

1) Куди дивиться хлопчик? Хто він? Чого хлопчик стоїть на колінах? Чому він дивиться у воду? Що він побачив? Навіщо він підійшов до моря? Він хоче умитися? Чому він прибіг до озера?

2) Хлопчик йшов додому і впав; розглядав рибок у воді; хлопчик хотів зловити рибу; побачив щось цікаве у воді; він набере у рот води; він прийде ще раз набрати води; йшов до лісу і побачив озеро;

3) Хлопчик зустрінеться зі своїми друзями; він не зможе вийти на вулицю, бо він травмувався; хлопчик поїсть рибу, яку зловив; він скоро піде спати; піде у ліс; із озера вискоче крокодил; хлопчик змінить зовнішність; хлопчик піде у ліс збирати гриби;

4) Слоника прикрасити; він зможе тупотіти ногами, говорити, зможе зробити акробатичні трюки; для слоника можна зробити заводний ключ; можна причіпити вуха зайця; одягнути на нього спідницю; дати йому м'ячик; зав'язати йому бантик; одягнути як у цирку; розфарбувати слоника у колір райдуги або у червоний колір; слоник буде співати, повторювати слова за дітьми; зробити макіяж;

5) Коробки здати на переробку; зберігати ручки, зошити, іграшки, тарілки; у коробках можна зберігати розсаду, зерно; на коробці можна плавати; можна зробити ящик для овочів; шафа для ляльки; можна у коробці полетіти у космос; ліжко для котика; на коробці можна перелетіти світ;

6) Чи можна на коробці переплисти океан? Чи із коробки можна зробити іграшку? З якого матеріалу зроблена перша коробка? Коробка чарівна? Можна зробити іграшковий кораблик? Із чого вона зроблена? Вона глибока?

7) Якщо науковці залізуть на мотузки, то більше дізнаються про хмари; коли все буде розламане, люди будуть лізти до хмар по мотузкам; можна тримати хмари за мотузку і гуляти; дощ від мотузок буде скрізь; мотузки заплутають людей; хтось готується до свята, тому висять мотузки; можна повісити на мотузки квіти.

*З діаграма відповідей 3-В класу:*

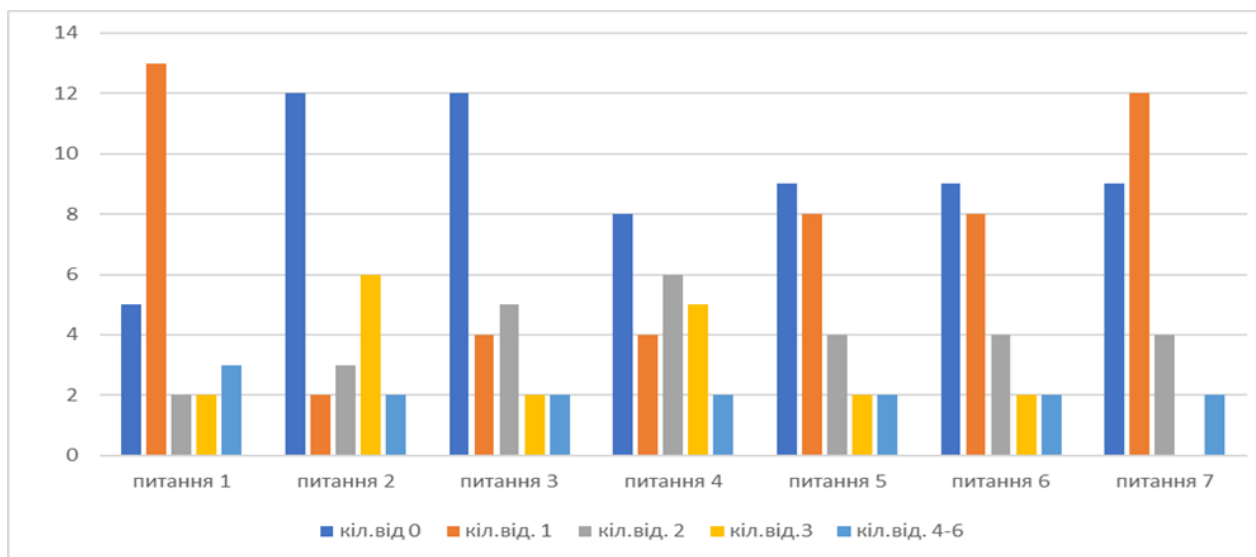

Проаналізуємо відповіді на завдання здобувачів освіти 3-А, Г, В класів.

Відповіді на 1 завдання засвідчили, що учні 3-А класу у першому завданні змогли поставити 1-2 запитання, але не поставили жодного запитання 2 учнів, а четверо учнів поставили більше 3 запитань.

Серед учнів 3-Г класу не поставили жодного запитання – 3 учнів; 11 учнів поставили 1-2 запитань, а троє учнів поставили більше 4 запитань.

Серед учнів 3-В класу не поставили жодного запитання – 5 учнів; 15 учнів поставили 1-2 запитання, а 3 учнів поставили більше 4 запитань.

Питання учнів в основному були конкретні за малюнком, учні відповідали, виходячи із свого соціального досвіду (про маму, воду, рибок).

Проаналізувавши відповіді учнів на 2 завдання, можна відзначити, що 4 учні 3-А класу не назвали жодної причини; 16 учнів назвали 1-2 причини; 1 учень назвав 6 причин.

3 учні 3-Г класу не назвали жодної причини; 11 учнів назвали 1-2 причини; 6 учнів назвали причин події більше 3.

12 учнів 3-В класу не назвали жодної причини; 5 учнів назвали 1-2 причини; 8 учнів назвали більше 3 причин.

Причини події учні називали, виходячи із свого досвіду, але була і така причина: впав із місяця (оригінальність відповіді).

Аналіз відповідей учнів на 3 завдання показав, що 7 учнів 3-А класу не назвали жодного наслідку події; 15 учнів назвали 1-2 наслідки події; 1 учень назвав більше 3 наслідків.

4 учні 3-Г класу не назвали жодного наслідку; 12 учнів назвали 1-2 наслідки події; 3 учні назвали більше 3 наслідків.

12 учнів 3-В класу не назвали жодного наслідку; 9 учнів назвали 1-2 наслідки події; 4 учні назвали більше 3 прикладів можливих наслідків події.

Наслідки події учні називали в основному із власного життєвого досвіду, але були і оригінальні, нестандартні приклади, а саме: хлопчик стане розумнішим, виконає домашнє завдання, із озера вискоче крокодил, хлопчик травмується, змінить зовнішність, піде збирати гриби.

3 учнів 3-А класу, відповідаючи на 4 завдання, не змогли запропонувати варіанти удосконалення слоника; 15 учнів назвали 1-2 варіанти як змінити слоника; 5 назвали більше 3 варіантів удосконалення слоника.

3 учнів 3-Г класу не змогли назвати варіанти удосконалення; 12 назвали 1-2 варіанти; 4 учні назвали більше 3 варіантів.

8 учнів 3-В класу не змогли назвати варіанти; 10 учнів назвали 1-2 варіанти удосконалення слоника; 6 учнів назвали більше 3 варіантів.

Серед запропонованих варіантів удосконалення слоника були такі, які знайомі учням, а саме: колір, бантик, зміна руху, розмова. Були, на наш погляд, і оригінальні, незвичні варіанти, такі як: додати слонику крила, вуха зайця, зробити макіяж.

Проаналізувавши відповіді учнів на 5 завдання, можна побачити, що 4 учнів 3-А не змогли назвати способи використання картонних коробок; 16 учнів назвали 1-2 способи; 3 учнів назвали більше 3 способів, а 1 учень назвав 9 способів.

4 учні 3-Г класу не назвали способи; 11 учнів назвали 1-2 способи; 3 учні назвали більше 3 способів.

8 учнів 3-В класу дали відповідей; 13 учнів назвали 1-2 способи; 4 учні назвали більше 3 способів використання картонних коробок.

Учні називали різні способи використання картонних коробок, записували варіанти, пов'язані з практичним застосуванням коробок, які вони бачили, наприклад, настільна гра, маска раптора. Були відповіді, які пов'язані з соціальним досвідом: зберігати розсаду, зерно. Учні називали, на наш погляд, і оригінальні, незвичні способи, а саме: плавати у морі, полетіти у космос, перелетіти світ.

Відповіді учнів на 6 завдання показали, що незвичні питання про властивості картонних коробок, як виявилось, достатньо важке завдання. За нашим спостереженням за реакцією учнів під час читання інструкції до завдання, учні не зовсім зрозуміли саме завдання. Учитель пояснював декілька разів інструкцію, як виконати це завдання. 5 учнів 3-А класу не записали жодного питання; 17 учнів написали 1-2 запитання; тільки 1 учень поставив 3 запитання.

6 учнів 3-Г класу не записали жодного запитання; 9 учнів поставили 1-2 запитання; 4 учня поставили 3 запитання.

9 учнів 3-В класу не записали жодного запитання; 12 учнів поставили 1-2 запитання; 4 учні поставили 3 запитання.

Запитання були такої конструкції: чи можна? із чого? з якого? Також були, на наш погляд, оригінальні запитання, а саме: чи можна зробити із коробки іграшковий кораблик? з якого матеріалу була зроблена перша коробка?

Завдання 7 - завдання про мотузки, які звисали з хмар до землі, виявилось дуже цікавим і незвичним для учнів. Майже усі учні задумалися, очі загорілися думкою. Але, на жаль, 9 учнів 3-А класу не написали жодної своєї думки і здогадки з приводу мотузок; 13 учнів написали 1-2 здогадки; 1 учень назвав 3 здогадки.

8 учнів 3-Г класу не назвали жодної здогадки; 9 учнів написали 1-2 здогадки; 2 учні назвали 4 здогадки.

9 учнів 3-В класу не назвали жодної здогадки; 15 учнів написали 1-2 учнів.

Цікаві позитивні здогадки про мотузки, на нашу думку, були такі: «хто там є?», можна дивитися на красу зверху, можна кататися, гуляти з ними, прикрашати квітами, хмари будуть вільні. Але були здогадки і негативні, а саме: люди злякалися мотузок, заплуталися у мотузках, вони впали на людей.

Після завершення діагностичного тестування учитель проводив бесіду з учнями за такими запитаннями: чи сподобалися їм завдання? чим вони незвичні? до чого спонукають? В основному відповіді учнів були позитивні; відповідали, що завдання дуже цікаві, незвичні, спонукають до роздумів. 1 хлопчик з 3-А здогадався, що це тестування з розвитку творчого мислення.

Порівняємо результати тестування класів(див.табл. 1.1)

Таблиця 1.1

№ з/п	Клас (кількість учнів)	0 – 7 балів	8 – 15 балів	16 – і більше балів
1	3 – А (23)	8 (35%)	14 (61%)	1 (4%)
2	3 – В (25)	12 (48 %)	9 (36%)	4 (16%)
3	3 – Г (19)	11 (58%)	4 (21%)	4 (21%)
		31 учень	27 учнів	9 учнів

Порівнюючи результати тестування серед учнів 3-А, В, Г класів, робимо висновок про те, що 31 учень із 67 набрав від 0 до 7 балів, 27 учнів із 67 набрали від 8 до 15 балів, 9 учнів із 67 набрали більше 16 балів.

Виходячи із результатів проведеного тестування, можемо зробити висновок, що більшість учнів не показали високі результати під час діагностики на визначення рівня творчого мислення. Але ми знаємо, що тест Торренса, який ми використовували, відображає модель творчих процесів у своїй природній складності. При обробці експериментальних даних ми враховували вікові особливості учнів 3 класу, їх соціальний і практичний досвід, здатність до створення нових ідей, рішень, оригінальність і незвичність виконання деталей образу предмета. Ми враховували і те, що високі показники означають імпульсивність, поверхневність творчого мислення, а низькі показники свідчать про низьку інформованість або слабку мотивацію учнів. Оригінальні рішення, особливо їх високий рівень, означають психічні і невротичні розлади. При обробці відповідей учнів ми звертали увагу на оригінальність їхніх відповідей та вказували їх у своєму аналізі. Високого рівня оригінальності не спостерігалось в жодному класі. Тому після обробки тестування ми можемо **визначити вихідний рівень сформованості творчого мислення молодших школярів** (учнів 3 класу) – це 1-2 відповіді на кожне завдання (кількість набраних балів за всі завдання становить 7 - 14 балів).

### Список використаних джерел

1. Державний стандарт початкової освіти // Учитель початкової школи. – 2018. – №4. – С.1-16
2. Дичківська І.М. Інноваційні педагогічні технології: навчальний посібник / І.М. Дичківська. – Київ: Академвидав, 2004. – 352с.
3. Міщенко Н.В. Розвиток творчого потенціалу молодших школярів засобами інноваційних технологій / Н.В. Міщенко // Таврійський вісник освіти. – 2017. – №1 (57). – С. 139
4. Сухомлинський В.О. Методика виховання колективу / В.О. Сухомлинський // Вибрані твори: в 5 т. – Київ: Рад.шк., 1976. – Т.1. – С.403-637
5. Тест вербального творчого мислення П.Торренса.

**Ніколаєску І.О.**

*д.п.н., доцент кафедри дошкільної освіти*

**Панченко О.О.**

*аспірант кафедри дошкільної освіти*

*Черкаський національний університет ім. Б. Хмельницького*

## **ВІРТУАЛЬНА ВЗАЄМОДІЯ УЧАСНИКІВ ОСВІТНЬОГО ПРОЦЕСУ ЯК ЧИННИК МОДЕРНІЗАЦІЇ ІНФОРМАЦІЙНО-КОМУНІКАЦІЙНОГО СЕРЕДОВИЩА У ВИЩІЙ ШКОЛІ**

З появою інформаційно-комунікаційних технологій в освіті виникає необхідність трансформації методів навчання та викладання у відповідності до потреб нового інформаційного простору. Важливе місце у професійній підготовці майбутніх фахівців відводиться налагодженню комунікаційного зв'язку викладача та студента, що виходитиме за межі освітнього процесу в аудиторії та відбуватиметься із застосуванням інформаційно-комунікаційних технологій (співпрацю через електронні адреси, соціальні мережі, веб-зустрічі, онлайн-консультації тощо). Така тенденція, перш за все, викликана стрімким входженням ІКТ у суспільне життя людей, можливостями мережі Internet, наявною програмною базою та вимогами провадження дистанційних технологій навчання. Саме тому, враховуючи умови сьогодення та виклики нового інформаційно-комунікаційного простору,

суб'єкт-суб'єктна взаємодія учасників освітнього процесу виходить на новий рівень – віртуальну взаємодію, серед якої чільне місце посідає комп'ютерна комунікація.

Необхідність теоретичного обґрунтування порушеної проблеми дослідження посилюється потребами застосування інформаційно-комунікаційних технологій у професійній підготовці майбутніх вихователів, а також наявним міжнародним та вітчизняним досвідом використання комп'ютерної комунікації як інструмента суб'єкт-суб'єктної взаємодії учасників освітнього процесу під час дистанційних технологій навчання. Тож, розглянемо основні теоретичні аспекти комп'ютерної комунікації та визначимо її значення у підготовці майбутніх вихователів.

У науково-педагогічній літературі поняття «комп'ютерна комунікація» часто ототожнюється із поняттями «електронна комунікація», «інтернет-комунікація» або ж «комп'ютерно-опосередкована комунікація». Фахівці IT-сфери використовують термін «комп'ютерна комунікація» як форму спілкування з метою обміну даними між декількома користувачами комп'ютерних пристроїв. Проте у педагогічній науці дефініція поняття «комп'ютерна комунікація» не обмежується можливостями роботи з інформацією (її обробкою та передачею), а займає провідне місце у налагодженні комунікації учасників освітнього процесу в режимі «offline» та «online», інтерактивній взаємодії викладача та студента, їх партнерстві.

Цінними на наш погляд є результати досліджень Н. Волкової, яка зазначає, що комп'ютерна комунікація є однією з форм організації віддаленої інформаційної взаємодії учасників освітнього процесу, що забезпечується комп'ютерними технологіями [1, с. 162]. Ми поділяємо думку дослідниці та вважаємо, що успішна комунікації викладача та студентів за допомогою інформаційно-комунікаційних технологій навчання можлива за умови створення відповідного освітнього інформаційно-комунікаційного середовища викладачем, наповнення його інформаційно-комунікаційними засобами навчання (комп'ютерними програмами, додатками, віртуальною реальністю тощо) та організації освітнього процесу в інтерактивному дистанційному режимі, де студент виступає не слухачем, а активним його учасником.

У сучасних наукових працях виділяють два режими комунікаційної взаємодії учасників освітнього процесу завдяки комп'ютерним технологіям: «викладач-комп'ютер-студент» та «викладач-студент-комп'ютер» [1, с. 164]. Зокрема, перший режим - «*викладач-комп'ютер-студент*» характеризується тим, що студент та викладач створюють комунікаційне середовище завдяки комп'ютерним технологіям, у якому є можливість відтермінованості спілкування (наприклад, листування електронною поштою, телеконференція, e-mail дискусійні групи, електронні зустрічі, онлайн-клас, віртуальні клуби).

Однією з найпоширеніших форм комунікації є електронна пошта, яка створює можливості для персонального спілкування викладача та студента (написання наукових робіт, виконання індивідуальних самостійних завдань), створення e-mail дискусійних груп (під час роботи над проєктом, спільною темою чи, за необхідності, об'єднання студентів за інтересами під час виконання творчих завдань) та електронних зустрічей (наприклад, проведення віртуального мозкового штурму) [1, с. 166].

Окрім цього, обмін текстовою інформацією між учасниками освітнього процесу, міжнародною й вітчизняною освітянською спільнотою можливий завдяки телеконференції. Прикладом такої телекомунікації можуть бути масові розсилки повідомлень із актуальними науковими публікаціями, можливостями участі в наукових заходах чи новини для конкретної групи людей, об'єднаних спільними інтересами, думками чи судженнями. Проте, через масовість, постійне оновлення інформації та втрату логіки змісту між повідомленнями таку текстову форму комунікації ми не можемо назвати дієвою та ефективною у роботі зі студентами. Натомість, такий вид телекомунікації як відеоконференції (вебінари, онлайн-тренінги, майстер-класи тощо) вважаємо дієвими, оскільки учасники заздалегідь ознайомлені з темою, метою та тривалістю взаємодії; спікер розкриває порушену тему, пояснюючи та

наводячи приклади, візуалізуючи та логічно структуруючи матеріал; наявна можливість попереднього відео огляду освітнього заходу.

У зв'язку із запровадженням дистанційних технологій навчання набуває поширення така форма комп'ютерної комунікації як онлайн-класи. Серед педагогів закладів освіти, відмічається, що популярною та зручною у використанні платформою для створення онлайн-класів є Google classroom, яка дозволяє студенту в зручний спосіб отримувати навчальні матеріали, завдання та надсилати результати самостійної роботи, а викладачу, у свою чергу, поширювати для студентів конкретної групи навчальний матеріал, контролювати виконання студентами практичних завдань та оцінювати їх.

На нашу думку, у професійній підготовці майбутніх вихователів, комп'ютерна комунікація в режимі offline є актуальною для інформування майбутніх вихователів із обсягом теоретичної та практичної складової освітнього компоненту, надання рекомендованого переліку інформаційних джерел (або ж самі джерела), навчального матеріалу, а також з метою обміну виконаних студентом освітніх завдань, проєктів, наукових робіт тощо. Натомість ми вважаємо, що така форма взаємодії не досить ефективна під час проведення навчальних занять, хоч і є важливою для самостійної роботи студента, персонального спілкування в системі «викладач-студент», професійного самовдосконалення.

Другий режим комп'ютерної комунікації - «*викладач-студент-комп'ютер*», дозволяє створювати інтерактивний простір для партнерської взаємодії та сприяє безпосередньому діалогу як викладача, так і студента, та характеризується просторово-часовим обмеженням. Комп'ютерна комунікація учасників освітнього процесу відбувається завдяки можливостям дистанційної організації групової роботи, проведенню онлайн опитувань, роботу на інших комунікаційних ресурсах (онлайн-дошки, онлайн-навчальних програмах, комп'ютерних тренажерах, опитуваннях, тестуваннях) паралельно з онлайн-спілкуванням. Прикладом комунікації «викладач-студент-комп'ютер» є проведення чат-занять, онлайн (веб) занять, що часто доповнюються комп'ютерними засобами навчання.

Дієвим засобом налагодження комп'ютерної комунікації в режимі online є встановлення зв'язку між учасниками спілкування через відповідні програми. Найпопулярнішими засобами онлайн зв'язку є Skype, Google Meet, Zoom, UberConference. Ці програми дозволяють викладачу залучити студента до вивчення нового матеріалу паралельно із застосуванням інших комп'ютерних ресурсів, що створюють умови для пошуку студентом інформації на сайтах та освітніх платформах, перегляду відео/фото матеріалів, практичному застосуванню знань та умінь при вирішенні конкретних освітніх завдань в комп'ютерних програмах чи онлайн тренажерах, представлення результатів власної діяльності, проходити тестування, брати участь в опитуваннях тощо. Поряд з цим, варто відмітити й можливість використання такої форми спілкування як чат та месенджери, де кожний учасник освітньої діяльності може долучитися до обговорення в текстовій формі, коментуючи, доповнюючи чи пояснюючи досліджувану проблему в режимі реального часу.

Серед переваг застосування технологій online комунікацій (веб-чатів, відеоконференцій, інтернет-телефонії та месенджерів) виділяємо можливість співпраці учасників освітнього процесу в реальному часі та створення умов для швидкого обміну інформацією у багатосторонній взаємодії за допомогою єдності кількох месенджерів та онлайн ресурсів. Проте негативними рисами online комунікації є залежність від якості комп'ютерного забезпечення та програмного наповнення, швидкість Інтернет ресурсу та можливі обмеження мережевого трафіку, що не дозволяють повноцінно існувати в інформаційно-комунікаційному просторі за умови існування одного з них.

Не зважаючи на такий режимний поділ комп'ютерної комунікації, варто відмітити, що сьогодні актуальним є одночасне застосування «offline» та «online» комунікації, адже беззаперечно, що перший режим комунікації доповнює другий і навпаки. Така колаборація дозволяє реалізувати віддалену взаємодію викладача та студента, створює умови для відкритості в просторово-часовому просторі, сприяє інтерактивній комунікації під час дистанційних технологій навчання, а також дозволяє оптимізувати час у подачі нового

навчального матеріалу (через його візуалізацію), виконанні творчих завдань, розробки навчально-методичних матеріалів, представленні студентом своїх навчальних досягнень, проведенні контролю рівня знань студентів, самооцінюванні та професійному самовдосконаленні.

#### **Список використаних джерел**

1. Волкова Н.П. Інтерактивні технології навчання у вищій школі: навчально-методичний посібник. Дніпро: Університет імені Альфреда Нобеля, 2018. 360 с.
2. Корбут О. Г. Дистанційне навчання: моделі, технології, перспективи URL: <http://confesp.fl.kpi.ua/ru/node/1123> (дата звернення: 29.03.2022)
3. Побережна М. Електронні канали комунікації: функції, переваги, недоліки. Наукові праці НУХТ. Менеджмент та стратегічне управління. 2012. № 44. С. 174-180.

**Лапшина О. О.**

*к.п.н., доцент, доцент кафедри іношомовної освіти та міжкультурної комунікації  
Хмельницький національний університет*

**Комочкова О. Д.**

*учитель вищої категорії, учитель-методист, заступник директора з виховної роботи*

**Кривенко В. М.**

*учитель вищої категорії, учитель-методист, учитель зарубіжної літератури*

**Никитюк Т. В.**

*учитель вищої категорії, старший учитель, учитель зарубіжної літератури*

*Хмельницька середня загальноосвітня школа I-III ступенів № 21*

## **РІЗНОВЕКТОРНІСТЬ ПРЕДМЕТНОЇ СПЕЦИФІКИ ПРОФЕСІЙНОЇ ПІДГОТОВКИ ФАХІВЦІВ З ЛІНГВІСТИКИ В УКРАЇНІ ТА ВЕЛИКІЙ БРИТАНІЇ**

В умовах інтенсифікації процесів лінгвістичної глобалізації та інтернаціоналізації лінгвістики як когнітивної науки з надзвичайно широким прикладним спектром, стрімкого розвитку інформаційно-комунікаційних технологій, масштабної комп'ютеризації виробничого процесу зазнає актуалізації проблема професійної підготовки фахівців з лінгвістики. Це пов'язане з тим, що суспільство відчуває гостру потребу у фахівцях, які не лише володіють професійними знаннями з морфології, синтаксису та прагматики, навичками формального аналізу мовного матеріалу, а й здатні розробляти інформаційно-пошукові словники, тезауруси, онтології, проектувати алгоритми та методики автоматичного оброблення текстів, створювати технології автоматизованого й машинного перекладу, провадити пошуково-дослідницьку діяльність для майстерного використання інформаційних систем, підлаштовувати мову під вимоги осіб з інвалідністю тощо.

В Україні фіксують нечітке розмежування лінгвістики та філології, оскільки обґрунтовані погляди засвідчують векторність застосування їх предметної специфіки. Більшість науковців погоджується з думкою, що лінгвістика вивчає мову в сукупності її органічних особливостей, філологія – мову і літературу. Водночас не всі вчені кваліфікують лінгвістику як окрему науку, вважаючи її розділом філології [2; 3; 4].

На відміну від українських наукових реалій, у Великій Британії погляди на трактування філології та лінгвістики є більш узгодженими. Як зазначає науковець Дж. Вомзлі, у сучасному британському науковому дискурсі термін «філологія» уживають у край рідко, він означає вивчення стародавніх і середньовічних текстів [7]. Натомість у Великій Британії застосовують поняття «мовні студії» (від англ. language studies) – вивчення мови та літератури в симбіозі. Дослідник К. Перера стверджує, що лінгвістика своєю чергою більш зорієнтована на дослідження мови, її суспільної природи й функцій, внутрішньої структури,

закономірностей функціонування та історичного розвитку [6]. Отже, у Великій Британії існує чітке розмежування предметної специфіки філології та лінгвістики, оскільки вони є самостійними галузями науки, перша вивчає мову і літературу, а друга досліджує природу, побудову та властивості мов.

У сучасних умовах інтеграції наук на особливу увагу заслуговує прикладна лінгвістика, оскільки нині актуалізоване питання статусу прикладної лінгвістики як окремої лінгвістичної науки, наявності в цій дисципліні теоретичного компонента, розмежування прикладних і непримієданих лінгвістичних досліджень, співвідношенням між прикладною лінгвістикою й комп'ютерною лінгвістикою, перекладознавством, методикою викладання мови тощо. Варто зауважити, що вітчизняна й зарубіжна (передусім англо-американська) традиції по-різному підходять до трактування прикладної лінгвістики, а отже, і по-різному окреслюють сфери досліджень цієї науки.

В українському науковому дискурсі прикладну лінгвістику, зазвичай, розуміють як галузь лінгвістики, що застосовує знання про мову для розв'язання прикладних завдань і забезпечує оптимізацію функцій мови за допомогою інноваційних інформаційно-комунікаційних технологій [1]. В англо-американській традиції, зокрема у Великій Британії, під прикладною лінгвістикою розуміють галузь лінгвістики, що вивчає проблеми викладання англійської мови [5].

З огляду на різні підходи до окреслення предметної специфіки філології, лінгвістики та прикладної лінгвістики, підсумовано, що це своєю чергою зумовлює різновекторність підходів до обґрунтування концептуальних, структурно-змістових та організаційно-педагогічних засад професійної підготовки фахівців з лінгвістики.

Професійна підготовка фахівців з лінгвістики відображає зміну характеру освітніх потреб на етапі модернізації вищої професійної освіти й парадигмальні вимоги до професіоналізму фахівця; ґрунтована на аналізі тенденцій сучасного соціально-економічного та суспільного розвитку (гуманітаризація, гуманізація, інтеграційні процеси, глобалізація, широке використання компетентнісного підходу) і принципів функціонування професійної освіти (безперервності й дискретності; стандартизації та варіативності; універсалізації й автономізації; гуманізації та професіоналізації; диверсифікації і статусної визначеності; фундаменталізації та прагматизації; демократизації і стійкості; глобалізації й регіоналізації), що впливають на концептуальні засади професійної підготовки фахівців; комплексу положень про закономірності формування особистості та професіоналізму фахівця: про соціальну, діяльну, творчу сутність особистості й багатофакторний характер її розвитку; формування особистості внаслідок активного самовиявлення й самоутвердження в діяльності, взаєминах і спілкуванні; про гуманізацію цілісного педагогічного процесу.

У теорії і практиці вищої освіти України лінгвістика та прикладна лінгвістика постають як спеціалізації філологічної науки. Як доводить практика, у науковому дискурсі провідних країн світу, зокрема Великої Британії, філологія та лінгвістика є дотичними, однак окремими галузями, що можна пояснити їхньою концептуальною різновекторністю. Філологія досліджує мову в контексті вивчення стародавніх писемних пам'яток на основі історичного підходу. Лінгвістика вивчає природу, побудову та властивості мов, обґрунтовує суспільні особливості мов, закономірності їх функціонування в різних галузях знань. У зв'язку з цим, лінгвістика – міждисциплінарна за характером, охоплює різноманітні рівні лінгвістичних парадигм, зокрема структурну лінгвістику, соціолінгвістику, психолінгвістику, корпусну лінгвістику, криміналістичну лінгвістику, прикладну лінгвістику та ін. Доцільно розмежувати предметну специфіку лінгвістики, філології та прикладної лінгвістики, оскільки сучасні виклики лінгвістичної глобалізації, стратегічні орієнтири інформаційного простору, проблеми мовної екології та мовної політики, стрімкий розвиток комунікаційних технологій в усіх галузях суспільства актуалізують потребу професійної підготовки фахівців з лінгвістики, здатних ефективно застосовувати лінгвістичні теорії та методи для виконання стандартних завдань професійної діяльності, зокрема розробляти науково-технічну та спеціальну термінологію, лінгвістичне програмне забезпечення, проводити наукові



дослідження в галузі лінгводидактики, психолінгвістики, криміналістичної лінгвістики, комунікативної лінгвістики, соціолінгвістики, когнітивної лінгвістики, прикладної лінгвістики тощо. Отже, розмежування предметної специфіки лінгвістики, філології та прикладної лінгвістики сприятиме підвищенню ефективності професійної підготовки фахівців з прикладної лінгвістики в університетах України.

Відкритими для наукової дискусії є питання змістового наповнення понять «лінгвістика», «філологія», «прикладна лінгвістика», «професійна підготовка фахівців з лінгвістики / прикладної лінгвістики», «професійна компетентність фахівця з лінгвістики / прикладної лінгвістики» в українському та зарубіжному контекстах. Це пов'язане з тим, що існують розбіжності в наукових поглядах українських і британських учених на з'ясування предметної специфіки лінгвістики / прикладної лінгвістики та філології, що зумовлюють різновекторність підходів до обґрунтування концептуальних, структурно-змістових та організаційно-педагогічних засад професійної підготовки фахівців з лінгвістики у Великій Британії, фахівців із прикладної лінгвістики в Україні. Водночас науковці погоджуються, що професійна підготовка таких фахівців повинна зважати на сучасні виклики лінгвістичної глобалізації, світові тенденції розвитку лінгвістики, міжнародні освітні та професійні стандарти, а також відбуватися на засадах збереження національних історичних, культурних, освітніх надбань і використання найкращих зразків світового досвіду.

Професійна підготовка фахівців з лінгвістики в університетах Великої Британії спрямована на фундаменталізацію та професіоналізацію лінгвістичних знань, універсалізацію практичних умінь, розвиток мовної культури й лінгвістичного мислення, що дають змогу вільно орієнтуватися в сучасних тенденціях розвитку лінгвістики, проводити актуальні лінгвістичні дослідження, розробляти інформаційно-пошукові довідники й тезауруси, проектувати алгоритми автоматичного оброблення текстів, розробляти функціональні методики дослідження закономірностей засвоєння мови, досліджувати процеси сприйняття, інтерпретації та планування мовлення, обґрунтовувати суспільну природу мови тощо. Водночас в українській освітній практиці розв'язання практичних завдань, що виникають у різноманітних галузях науки й техніки, а також у повсякденному житті людини на основі досліджень мови та мовлення, – завдання професійної підготовки прикладних лінгвістів.

Таким чином, теоретичні розвідки з проблеми професійної підготовки фахівців з лінгвістики показали, що окремі аспекти залишаються відкритими і нерозв'язаними, зокрема існують різні підходи науковців щодо визначення предметного поля лінгвістики і філології; диверсифікації освітніх програм та спеціалізацій підготовки; забезпечення гнучкості змісту, форм і методів навчання; обґрунтування способів підвищення мотивації до самостійної та науково-дослідницької діяльності. Водночас погляди науковців і практиків спрямовані на необхідність створення належних умов для забезпечення якісної професійної підготовки лінгвістів відповідно до міжнародних освітніх стандартів. В умовах інтеграційних процесів цінним джерелом для пошуку та обґрунтування перспективних шляхів удосконалення професійної підготовки фахівців з лінгвістики є об'єктивне вивчення зарубіжного досвіду. Порівняльно-педагогічний аналіз професійної підготовки фахівців з лінгвістики в університетах Великої Британії та фахівців із прикладної лінгвістики в університетах України не здійснювався.

#### **Список використаних джерел**

1. Бардіна Н. В. Сучасні проблеми прикладної лінгвістики. *Мова*. 2004. № 9. С. 5–14.
2. Бевзенко С. П. Вступ до мовознавства : короткий нарис. Київ : Вища школа, 2006. 143 с.
3. Кочерган М. Загальне мовознавство. Київ : видавничий центр «Академія», 2006. 463 с.
4. Селіванова О. О. Сучасна лінгвістика : напрями і проблеми. Полтава : Довкілля-К, 2008. 711 с.

5. Davies A., Elder C. The handbook of applied linguistics. Oxford, 2004. 866 p.
6. Perera K. National curriculum: English (England and Wales) // *Encyclopedia of language and linguistics* / ed. by R. E. Asher. Oxford, 1994. P. 2701–2702.
7. Walmsley J. “. . . a term of opprobrium”: twentieth century linguistics and English philology. History of Linguistics 200. *The History of the Language Sciences (ICHoLS XI) : the Eleventh International Conference*. Potsdam, 2008. P. 40–41.

**Христова Т.Є.**

*д.б.н., професор кафедри теорії і методики фізичного виховання та спортивних дисциплін*

*Мелітопольський державний педагогічний університет імені Богдана Хмельницького,*

**Тинкован В.В.**

*магістрант*

*Мелітопольський державний педагогічний університет імені Богдана Хмельницького*

## **СПОРТИВНО-ІГРОВА ДІЯЛЬНІСТЬ В СИСТЕМІ ПРОФЕСІЙНОЇ ПІДГОТОВКИ МАЙБУТНЬОГО ВЧИТЕЛЯ ФІЗИЧНОЇ КУЛЬТУРИ**

Формування майбутнього вчителя фізичної культури сьогодні можливе лише на засадах компетентної підготовки, заснованої на глибокій конверсії педагогічних і спортивних знань, теорії і практики фізичного виховання, спеціалізації фахівця на популярних і доступних ігрових видах спорту, які розвивають фізичні, інтелектуально-креативні здібності й морально-вольові якості дітей у поєднанні з опануванням ними навичками здорового способу життя та збереження здоров'я [1, 4, 5]. Соціально-педагогічна значущість, потреби освітньої практики та недостатня теоретична розробленість проблеми професійних аспектів формування вчителя фізичної культури як фахівця зі спортивно-ігрової діяльності [6] зумовлюють актуальність дослідження.

Об'єкт дослідження - підготовка майбутнього вчителя фізичної культури у педагогічних закладах вищої освіти (ЗВО).

Предмет дослідження - модель підготовки майбутнього вчителя фізичної культури до спортивно-ігрової діяльності в закладі загальної середньої освіти (ЗЗСО).

Мета дослідження полягає в теоретичному обґрунтуванні та експериментальній перевірці моделі підготовки майбутнього вчителя фізичної культури до спортивно-ігрової діяльності у закладі загальної середньої освіти.

Виходячи з мети були визначені такі завдання дослідження:

- проаналізувати стан розробленості проблеми підготовки майбутнього фахівця з фізичної культури до спортивно-ігрової діяльності в педагогічній теорії та практиці;
- науково обґрунтувати мету, принципи, функції і зміст організаційно-функціональної моделі підготовки майбутнього вчителя фізичної культури до спортивно-ігрової діяльності;
- обґрунтувати критерії та рівні ефективності організаційно-функціональної моделі підготовки майбутнього вчителя фізичної культури до спортивно-ігрової діяльності, здійснити її експериментальну перевірку.

Дослідження проводили у 2020-2021 навчальному році на базі Мелітопольського державного педагогічного університету імені Богдана Хмельницького на основі поетапного впровадження системи авторських навчальних освітніх компонентів. В експерименті взяли участь 38 здобувачів вищої освіти, що навчаються за освітньою програмою першого (бакалаврського) рівня “Середня освіта. Фізична культура”. Всіх студентів було розподілено на 2 групи: контрольну та експериментальну (по 19 осіб у кожній). Контрольна група навчалася згідно традиційної програми, а в експериментальній групі було впроваджено модель підготовки майбутнього вчителя фізичної культури до спортивно-ігрової діяльності в закладі загальної середньої освіти. В процесі дизайну та реалізації дослідно-експериментальної роботи на засадах кваліметричного підходу було створено варіативні

частини й освітні компоненти для змістового забезпечення моделі підготовки майбутнього вчителя фізичної культури як фахівця зі шкільного футболу, яка виступає в ролі провідного фактора дослідження.

За допомогою методів історико-генетичного, ретроспективного, системного аналізу літературних джерел виявлено історичні аспекти впровадження спортивних ігор у практику загальної середньої освіти та навчання майбутніх учителів фізичної культури; охарактеризовано передовий педагогічний досвід та методику шкільних уроків з елементами футболу, волейболу, баскетболу, гандболу; визначено специфіку підготовки майбутніх учителів фізичної культури до спортивно-ігрової діяльності в закладі загальної середньої освіти. В процесі проведення науково-пошукової роботи проаналізовано стан розробленості проблеми підготовки майбутнього фахівця з фізичної культури до спортивно-ігрової діяльності в педагогічній теорії та практиці. Встановлено, що наприкінці XIX ст. було обґрунтовано введення спортивних ігор (футболу) в процес фізичного виховання дітей та юнацтва. В першій половині XX ст. було розроблено різні аспекти підготовки вчителя до викладання масового футболу, волейболу та інших спортивних ігор. Більшість вітчизняних фахівців розглядали футбол як засіб фізичного та інтелектуального розвитку школярів. Г. Ващенко створив оригінальну систему тіловиховання, яка передбачала використання вчителями гри в копаний м'яч як комплексного засобу фізичного, духовного, морального та інтелектуального виховання молоді. Підготовка вчителів до спортивно-ігрової діяльності розпочалася на рубежі XIX-XX ст. одночасно з підготовкою викладачів фізичної культури. У сучасних умовах спостерігається постійний інтерес педагогів (науковців, учителів, викладачів фізичної культури) до спортивно-ігрової діяльності. Цей вид діяльності українські вчені Г. Максименко, Т. Ротар, А. Цьось, Б. Шиян розглядають як ефективний педагогічний засіб здоров'язбереження й інтелектуального розвитку особистості.

Дане дослідження ґрунтується на розумінні професійної компетентності педагога як певного рівня і якості його професійної підготовки, що забезпечує здатність суб'єкта праці до виконання ним завдань і функцій педагогічної діяльності, міри й основного критерію його відповідності вимогам професійної діяльності [2, 3]. У рамках дослідження розроблено організаційно-функціональну модель професійної підготовки майбутнього вчителя фізичної культури як фахівця зі спортивно-ігрової діяльності, метою якої є формування конкурентноздатного і компетентного вчителя фізичної культури як спеціаліста зі спортивно-ігрової діяльності, а результатом – сформована компетентність майбутнього вчителя фізичної культури як фахівця зі спортивно-ігрової діяльності (інтегрована функціональна властивість, що забезпечує активність, успішну самоорганізацію і конкурентноздатність відповідно до вимог професійної діяльності).

Відповідно до мети і результату моделі, основними принципами компетентнісної підготовки вчителя фізичної культури як фахівця зі спортивно-ігрової діяльності визначено:

- загальнодидактичні (активності, доступності, наочності, диференціації, цілісності, індивідуалізації, вікової відповідності, рефлексивності, цілеспрямованості, послідовності реалізації завдань);

- спеціальні (повторності циклів тренувань, динамічності навчально-тренувального процесу, поступового зростання фізичного навантаження, єдності загальної фізичної та спортивно-ігрової підготовки, різноманітності й новизни навчально-тренувальної діяльності).

Виявлено функції та відповідний їм комплекс професійних компетенцій зі спортивно-ігрової діяльності вчителя фізичної культури, до якого віднесено:

- базову педагогічно-професійну функцію (когнітивна компетенція, виховна компетенція, компетенція суб'єкт-суб'єктних відносин, здоров'язберігальна компетенція, комунікативна компетенція, інформаційна компетенція),

- професійно орієнтовану фізкультурну функцію (компетенція інтегрувати одержані знання та досвід, тренувальна спортивно-ігрова компетенція, спортивно-ігрова методична компетенція, компетенція морально-вольових якостей спортсмена, суддівська спортивно-ігрова компетенція),

- спеціалізовану спортивно-ігрову функцію (компетенція лікувальної фізичної культури, реабілітаційно-відновлювальна компетенція, ортобіотико-футбольна компетенція, ергономічна спортивно-ігрова компетенція, компетенція дослідження здоров'я дітей в умовах ЗЗСО).

Зміст підготовки майбутнього вчителя фізичної культури і шкільного футболу визначається синергічним підходом під час викладання освітніх компонентів („Теорія і методика викладання спортивних ігор”, „Теорія і методика викладання футболу”, „Спортивно-педагогічне вдосконалення (спортивні ігри)”, „Основи управління футболом”, „Професійний футбол”, „Організація навчально-тренувальної роботи у футболі”, „Спортивно-педагогічне вдосконалення зі шкільної програми „Футбол”), у яких на основі принципу транспарентності представлені змістові блоки: знання (психолого-педагогічні, медико-біологічні, теорії та методики фізичного виховання, теорії та методики спортивно-ігрової діяльності) та суб'єктивні характеристики, які базуються на особистісних якостях майбутнього вчителя (професійний світогляд і цінності, фізичні здібності, морально-вольові якості, потенціал самоздійснення - самоосвіта, самотренування, самоорганізація) .

На основі узагальненого аналізу результатів педагогічного експерименту встановлено, що в процесі реалізації запропонованої моделі спостерігається потужна динаміка розвитку компонентів інтегрованої спортивно-ігрової компетентності: в експериментальній групі показники базової педагогічно-професійної функції та відповідних компетенцій зросли на 21,9%; професійно орієнтованої фізкультурної - на 29,2%; спеціалізованої спортивно-ігрової - на 24,6%. Водночас динаміка зростання показників у контрольній групі становить усього 2-4%

Доведено, що в результаті використання комплексу описових та статистичних методів на підсумковому етапі експерименту зростання зведених показників у експериментальній групі: у відсотках – в діапазоні від 21,9% до 29,2%; у балах – в діапазоні від 18,1 до 23,2; у рівнях – переважання середнього (показник від 48 до 67% сформованості компетентності) та високого (показник від 67 до 93%).

Обґрунтовано критерії ефективності моделі: особистісно-креативний (анатомо-фізіологічні дані, результати самоосвіти майбутнього вчителя); теоретичний та практико орієнтований (рівень фізичних якостей, результати навчання з усіх дисциплін); підсумково-аналітичний (орієнтація на професійні цінності, особистий рівень спортивно-ігрових досягнень), які відповідають трьом основним рівням, що відображають високий, середній і низький ступені порівняння даних.

Сумарний підсумковий позитивний якісний приріст інтегрованої спортивно-ігрової компетентності майбутнього вчителя фізичної культури в результаті формувального етапу експерименту становить 25,3%, середньоарифметичний приріст показників з кожного критерію ефективності моделі – 20,2 середньостатистичних балів (за результатами навчання з авторських курсів та узагальнення даних анкет самооцінки і взаємооцінки).

Таким чином, в процесі роботи доведено ефективність запропонованої моделі організаційно-функціональної моделі підготовки майбутнього вчителя фізичної культури до спортивно-ігрової діяльності, що сприяло оптимізації технологій педагогічної, фізкультурної та спортивно-ігрової діяльності майбутнього вчителя у процесі його підготовки.

### **Список використаних джерел**

1. Бабаліч В.А. Особливості підготовки вчителів фізичної культури до формування здорового способу життя в учнівській молоді. *Педагогіка, психологія та медико-біологічні проблеми фізичного виховання і спорту*. 2008. № 1. С. 14-17.
2. Вітвицька С.С. Основи педагогіки вищої школи: підручник для студ. магістратури. Київ: Центр навчальної літератури, 2018. 384 с.
3. Мазін В.М. Формування культури професійної самореалізації майбутніх учителів фізичного виховання: автореф. дис... канд. пед. наук: 13.00.04. Запоріжжя, 2008. 20 с.

4. Христова Т.Є. Актуальні питання управління процесом у сфері фізичного виховання та спорту. *Vzdelávanie a spoločnosť II: medzinárodný nekonferenčný zborník* / Eds. Renáta Bernátová, Tetyana Nestorenko. Prešov: Prešovská univerzita v Prešove, 2017. S. 420-430.

5. Шиян Б.М. Теорія і методика фізичного виховання школярів: підруч. для студ. вузів фіз. виховання і спорту: у 2-х ч. Тернопіль: Навч. кн. – Богдан, 2008. Ч. 1. 272 с.

6. Khrystova Tetiana. Professional preparation of the future teacher of physical culture for sports-gaming activities. *Implementation of modern science into practice: Abstracts of I International Scientific and Practical Conference (January 12-13, 2020)*. Varna: New Route, 2020. P. 100-103.

**Сміліченко Г.О.,  
студент,**

*Херсонський навчально-науковий інститут  
Національного університету кораблебудування імені адмірала Макарова*  
Науковий керівник: **Сміліченко Я.Б.**  
*старший викладач кафедри суспільних наук,  
Херсонський навчально-науковий інститут  
Національного університету кораблебудування імені адмірала Макарова*

## **ІНФОРМАЦІЙНО-КОМУНІКАЦІЙНІ ТЕХНОЛОГІЇ ЯК ЗАСІБ НАВЧАННЯ ЗДОБУВАЧІВ ВИЩОЇ ОСВІТИ**

Формування нових наукових галузей у межах великих наукових напрямів, і навіть виникнення та розвитку нових наукових напрямів з кінця різних дисциплін призводять до появи нових наукових напрямів. При цьому розвиток та використання методів формальних наук пояснює сучасну тенденцію до уніфікації науково-дослідних підходів. Дослідження у багатьох наукових галузях неможливі без використання методів та засобів ІКТ, що говорить про тісний взаємозв'язок двох перерахованих тенденцій та безпосередній вплив сучасних інформаційних технологій на розвиток наукових знань.

З урахуванням сучасних тенденцій, трудову діяльність фахівців, які мають високу кваліфікацію, можна охарактеризувати такими факторами:

– розвиток ІКТ, є найважливішим фактором, який дозволяє організувати швидкий та зручний доступ до великих обсягів інформації, забезпечує глибокий та якісний аналіз проблем, що склалися, реалізує комунікацію між суб'єктами виробничого процесу з використанням прогресивних методів та технологій; і т.д.;

– віртуалізація у всіх галузях людської діяльності (зокрема високий рівень віртуалізації у виробництві);

- поява нових наукових напрямів;

- глобалізація економічного простору.

Ступінь впливу ІКТ на різноманітні види професійної діяльності залежить від характеру діяльності, від аспектів національної економіки низки інших факторів. Максимальному впливу ІКТ піддається діяльність, пов'язана з виконанням рутинних операцій, у той час, як час творча діяльність практично не відчуває цього впливу. Незалежно від ступеня проникнення ІКТ у професійну діяльність, можна виділити загальні риси ІКТ-впливу, продиктовані загальними інформаційно-мережевими ресурсами та єдиною технічною базою інформаційних технологій. [2]

Сформуємо принципи побудови змістовної бази освіти, з урахуванням виділених характеристик:

– уніфікація змісту для укрупнених груп напрямів підготовки та спеціальностей.

Формування загальної інформаційної бази – спосіб реалізації цього принципу;

– облік типу профдіяльності учнів та його зміни (глобалізація та віртуалізація виробництва);

– відповідність форми подання інформації професійної діяльності

Використання інформаційно-комунікаційних технологій у процесі навчання іноземної мови нині є однією з ключових тем наукових досліджень. Якщо звернутися до визначення даного поняття, у ряді досліджень інформаційно-комунікативні технології розглядаються як сукупність різних методів, способів та алгоритмів збирання, зберігання, подання та передачі інформації.

У науковій літературі, присвяченій цьому питанню, деталізується поняття інформаційних та комунікаційних технологій: «На практиці інформаційними технологіями навчання називають технології, що передбачають використання спеціальних технічних інформаційних засобів та програм (комп'ютерів, аудіо- та відеоапаратури, включаючи сенсорні екрани), портативних та роздрукувальних пристроїв мультимедіа та ін.). Під комунікаційними технологіями навчання розуміються технології, що забезпечують зв'язок за допомогою Інтернет-простору, теле- та відео конференцій, форумів, електронної пошти, ICQ, системи Skype та ін.

Якщо ще 7–8 років тому у педагогічній спільноті активно точилися дискусії про те, чи потрібно й навіщо використовувати інформаційно-комунікаційні технології у викладанні іноземної мови, то в наші дні ця потреба ні в кого не викликає сумніву. У відповідь на запитання “Why should we use such technologies in language teaching?” увага зазвичай акцентується на наступних перевагах використання ІКТ у процесі навчання:

- високий рівень мотивації учнів (Motivation);
- інтерактивність навчання (Interactivity);
- гнучкість індивідуального режиму роботи (Flexibility);
- велика свобода дій та самостійність (Autonomy);
- широке поширення та загальнодоступність (Currency);
- відповідність очікуванням нового покоління учнів (Expectations);
- можливості автентичного спілкування (Authentic Communication);
- можливість негайного зворотного зв'язку (Feedback)» [3, с.60].

У процесі роботи з лексичним матеріалом можна використовувати такі прийоми, як зіставлення термінів іноземною та рідною мовами, тобто. робота, що надалі лягає основою перекладу тексту, насиченого даними термінами; - зіставлення терміну і дефініції, яка може бути дана не тільки рідною, але й мовою, що вивчається, що дозволяє не тільки освоїти зміст терміна, але й зрозуміти специфіку формування визначень іноземною (у нашому випадку – англійською) мовою, що сприяє розвитку іншомовного мислення. Крім цього, дозволяє, як говорилося вище, освоювати фонетичний і графічний образ терміна, що забезпечує його впізнавання в тексті. Можна стверджувати, що в даному випадку задіяні емоційні механізми запам'ятовування, тому що ігрові елементи, введені в процес освоєння термінології, замість рутинного запам'ятовування пропонують дуже привабливу для сучасного студента техніку, поєднуючи такі канали, як візуальне сприйняття, слухове сприйняття та ін. Єдине, що у разі мало задіяно, – це механізми моторної пам'яті, термін вводиться з клавіатури, а чи не запис.

Крім цього, однією з важливих функцій ІКТ є контролююча, що реалізується в основному шляхом використання тестів на множинний вибір (MultipleChoice). Безумовно, даний тип контролю не є найдосконалішим, оскільки він дозволяє проконтролювати лише набуті знання у сфері спеціальної лексики, і ніяк не відображає набуті студентами навички та вміння використовувати цю лексику у контексті; у той самий час, на початковому етапі контролю над засвоєнням матеріалу така методика дозволяє виявити ступінь засвоєння шляхом самоконтролю, що дозволяє посилити підготовку. До мотивуючих чинників належить і те, що студент працює в ритмі і в умовах комп'ютерної гри.

Тому цінність ресурсів типу ІКТ полягає й у тому, що навіть у процесі такої традиційної та рутинної навчальної діяльності, як освоєння термінології з професійної сфери, інструменти навчання дозволяють наголосити на особистісних особливостях студента, підібрати необхідний кожному конкретному учню найбільш підходящий темп виконання завдання, а також врахувати індивідуальні особливості запам'ятовування. Так, наприклад,

можна пропонувати студентам (залежно від рівня володіння мовою, від специфіки матеріалу, що вивчається) різну кількість термінів для засвоєння; студент сам регулює час виконання того чи іншого завдання.

Як свідчать А.М. Бершадський та Є.Є. Янко, GFLI (Games for Learning Institute) пропонує три основні критерії: технічна застосовність та зручність, відповідність освітнім цілям та цілісна інтеграція ігрових та навчальних цілей [1].

Отже, у системі ІКТ можна назвати такі переваги студентоцентрованого підходу, як вибір індивідуальних параметрів засвоєння навчального матеріалу; мотивуючий потенціал, який є необхідним для заміни рутинної та механічної діяльності на творчу, ігрову; різноманітність представлення матеріалу.

#### **Список використаних джерел**

1. Бершадский А.М., Янко Е.Е. Игровые компьютерные технологии в системе образования. Электронный ресурс. Режим доступа: <http://technology.snauka.ru/2016/09/10429>.

2. Бородина Т. Ф. Применение электронных образовательных ресурсов в образовательном процессе вуза и определение их эффективности // Молодой ученый. 2014. №13. С. 241-243.

3. Бученкова И.Г. Использование информационно-коммуникационных технологий в преподавании английского языка. // Методист. № 8 – 2010. – С. 59-65.

4. Гуревич Р. С. Інформаційно-комунікаційні технології в професійній освіті майбутніх фахівців / Р. С. Гуревич, М. Ю. Кадемія, М. М. Козяр ; за ред. член-кор. НАПН України Гуревича Р. С. – Львів : Вид-во «СПОЛОМ», – 2012. – 502с.

5. Пархомиць І.Ю. Нові інформаційні технології навчання І.Ю. Пархомиць // Управління школою. – 2007. – № 29.

**Осадчук Дарина Миколаївна**  
*магістрантка*

*Замрозевич-Шадріна С.Р., доктор пед. наук доцент,  
доцент кафедри фахових методик і технологій початкової освіти  
ДВНЗ «Прикарпатський національний  
університет імені Василя Стефаника»*

## **ТЕОРЕТИЧНІ ОСНОВИ РОЗВИТКУ ЛОГІЧНОГО МИСЛЕННЯ МОЛОДШИХ ШКОЛЯРІВ**

Найважливішим етапом у становленні та формуванні людей є навчально-виховний процес у початковій школі, адже у ній відбувається розумовий розвиток дітей, який допомагає та сприяє їхній підготовці до самостійного мислення, критичного оцінювання своїх і чужих дій, розвиває вміння зіставляти, порівнювати, пропонувати різні способи розв'язання завдань і проблем, оцінювати їх і вибирати найраціональніші способи, виокремлювати головне, узагальнювати, робити висновки та на практиці застосовувати отримані знання.

Вчителі початкових класів не завжди звертають увагу на розвиток логічного мислення школярів і вважають, що з віком у них самостійно будуть розвиватися всі важливі розумові вміння та навички. Це призводить до сповільненого формування логічного мислення дітей, а в подальшому і їх інтелектуальних здібностей, негативному індивідуальному розвитку. Тому одним із найважливіших завдань початкової освіти є розвиток логічного і критичного мислення в школярів. Необхідною умовою успішного засвоєння навчального матеріалу в початковій школі є вміння логічно мислити, робити узагальнення, висновки без наочної опори, зіставляти за визначеними правилами судження. Педагоги на кожному уроці та на всіх етапах уроку повинні проводити таку роботу [1; 3].

Уміння опанувати логічні знання та прийоми учнів початкових класів дослідили у своїх працях В.С. Аблова, Е.Л. Агаєва, Х.М. Веклірова, Т.К. Камалова, С.А. Ладимира, Л. А. Левінова, А.А. Лубінська, Л. Ф. Обухова, Н.Г. Сальміна та інші. Дані вчених і наші спостереження переконливо доводять, що завдяки правильно методично побудованому навчанню діти молодшого шкільного віку швидко вчать логічно мислити, класифікувати, узагальнювати, та обґрунтовувати свої висновки. Однак до організації такого навчання немає єдиного підходу.

Дехто з вчених вважає, що логічні прийоми є невід'ємною частиною наук, основи яких містяться в змісті освіти, тому молодші школярі автоматично навчаються логічному мисленню вивчаючи шкільні предмети (В.Г. Бейлінсон, Н.Н. Поспелов, М.Н. Скаткін). Як вважають деякі дослідники (Ю.І. Верінг, Н.І. Ліфінцева, В.С. Нургалієв, В.Ф. Паламарчук) інший підхід полягає в тому, що розвиток логічного мислення є малоефективним лише при вивченні навчальних предметів. Такий підхід потребує спеціальних курсів з логіки, бо не повністю допомагає засвоювати прийоми логічного мислення. Інша група вчених (Д.Д. Зуєв, В.В. Краєвський) поділяє думку, що розвиток логічного мислення учнів повинен здійснюватися на конкретному предметному змісті навчальних дисциплін виділяючи, виявляючи та пояснюючи логічні у них дії. Розвивати логічне мислення у навчанні молодших школярів означає:

- формувати в учнів вміння порівнювати предмети, які спостерігаються і знаходити в них подібності та відмінності;
- розвивати уміння розрізняти суттєві властивості предметів від другорядних, які є незначними;
- навчати дітей поділяти предмет на його складові частини, щоб пізнати окремі компоненти та об'єднати (синтезувати) роз'єднані об'єкти, завдяки чому може бути розпізнана взаємодія частин і предмета в цілому;
- навчити учнів узагальнювати факти, робити висновки зі спостережень, вміти перевіряти їх;
- переконливо розвивати доведення правдивості своїх суджень і спростовувати помилкові припущення;
- розвивати в школярів вміння доводити свою достовірність і відмовлятися від помилкових припущень;
- стежити, щоб учні чітко, послідовно та обґрунтовано висловлювали свої думки [2, 42].

Отже, розвиток логічного мислення для учнів початкових класів залежить насамперед від процесу формування базового компонента загальної освіти, який повинен бути цілеспрямованим, безперервним, ефективним та пов'язаним із процесом викладання предметів усіх рівнів.

#### **Список використаних джерел:**

1. Давыдов В. В. Психическое развитие в младшем школьном возрасте / под ред. А.В. Петровского. Москва: Педагогика, 2001. 167с.
2. Панченко В. Розвиток логічного мислення на уроках математики. Гуманітарний вісник. 2010. №24. С. 268-271.
3. Яновська Т. А. Особливості розвитку мислення молодших школярів в умовах інтегрованого навчання: автореф. дис. на здобуття наук. ступеня канд. психол. наук: спец. 19.00.07 "Педагогічна та вікова психологія". Київ, 2008. 22 с.



## **THE QUALITY OF COURSES IN OPEN LEARNING**

The term “open learning” is closely related to other terms such as e-Learning, online learning, technology enhanced learning, flexible learning, and distance learning. In general, nowadays universities are developing a large number of open learning projects based on information and communication technology (ICT), such as e-learning courses (or online learning) to support their students in teaching and learning. To assess the quality of open learning, foreign researchers have developed several variants of models, while many of them cannot be adapted to national characteristics or subjects, are not structured, are incomplete or do not contain a formal description.

What is the difference between the following terms: “open learning”, “e-learning” and “blended learning”. We can find elaborate information about these concepts in the works by prominent authors such as Itiel E. Dror, E. Duval, M. Sharples, St. Ludvigsen, A.W. (Tony) Bates and others.

“Open learning” is a term used to describe a flexible learning experience in which students can choose time, place, learning methods, access methods, and other factors related to their learning. A.W. Bates [1] believes that open learning is, first of all, a goal or an educational policy, the essential characteristic of which is the removal of barriers for learning. At the same time, it should be considered that the concepts of open learning, distance learning, flexible learning and e-learning are related and often considered to be equivalent, although researchers in the scientific literature state different nuances of the types. A.W. Bates [1] argues that distance learning is not so much a philosophy as a method, according to which students can study in their free time, in a convenient place of their choice (at home, at work or in a training center) and without personal contact with the teacher. Considering the flexibility of learning, A.W. Bates [1] considers it more of a method than a philosophy, but they pay attention to flexibility in such aspects as geographical, social and temporal restrictions of individual students, rather than educational organization. Flexible learning may include distance learning, which may include face-to-face on-the-job training, opening campus for extended face-to-face classes, or hosting summer schools, weekend schools. Open learning, distance learning, and flexible learning may differ slightly, but they have one thing in common: they provide alternative means of high-quality education for those who are either unable to participate in traditional face-to-face programs or, for personal reasons, choose not to.

The term “e-learning” has given rise to other related terms such as mobile learning (m-Learning), ubiquitous learning (u-Learning) and blended learning (b-Learning). Blended learning is a way of learning that combines classroom learning with distance technology [3]. A blended learning course includes methods and resources from both classroom and distance learning, giving students greater responsibility in their individual learning, providing them with skills for research.

One of the advantages of blended learning is introducing information technology to the teaching staff, contributing to innovative processes and improving the quality of teaching. The philosophy of open learning has given rise to derivative terms. The term “open” has been used recently as a synonym for freely available or open source technology. This approach has manifested itself in various initiatives, in particular, open educational resources (OER), open courses ware (OCW), massive open online course (MOOC). Despite the variety of these concepts, tools and arguments for or against each of them, all of them have a common goal: to improve the quality of the way in which knowledge is presented and delivered to students.

J. Vagarinho and M. Llamas-Nistal [2] found that the quality of e-learning is understood as the adequate fulfillment of the goals and needs of the involved participants as a result of a transparent negotiation process within the organizational structure. In the field of e-learning, quality is related to the processes, products and services of training, education and training, supported by the use of ICTs.

Many scientists (E. Martínez-Caro, J. G. Cegarra-Navarro and G. Cepeda-Carrión [4]) assent to the main factors which can influence the quality of e-learning such as the design and management of the learning environment and interaction. Interaction between the students and the lecture, assessment and collaboration can contribute to creating an environment that motivates students to understand the contents better.

As a result of the analysis of foreign publications in the field of assessing the quality of open education systems, it can be noted that additional data on this topic are needed and that current research should be focused on five main aspects: technology, instructional design, learning resources, training and services and support.

### References

1. Bates, A. W. Technology, e-learning and distance education / A.W. (Tony) Bates. – Psychology Press, 2005. – 260 p.
2. Camacho Condo, A. Modelo de acreditación de accesibilidad en la educación virtual / A.Camacho Condo. – Deliverable E3.2.1, European Union: Project ESVI-AL; European Union: Brussels, Belgium. – 2013. – 62 p.
3. Koper, R. Open source and open standards / R. Koper // Handbook of research on educational communications and technology. – Educational Technology Expertise Center, 2008. – P. 355-368.
4. Martínez-Caro, E. An application of the performance-evaluation model for e-learning quality in higher education / Martínez-Caro, E., Cegarra-Navarro, J. G., Cepeda-Carrión G. // Total Quality Management & Business Excellence. – 2015. – P. 632-647.
5. Vagarinho, J. P. Quality in e-learning processes: State of art / Vagarinho, J. P., Llamas-Nistal, M. // International Symposium on Computers in Education (SIIE). – IEEE, 2012. – P. 1-6.

**Береженна Л.Ю.**

*здобувач ступеня вищої освіти «бакалавр»*

**Нікішина А.О.**

*здобувач ступеня вищої освіти «магістр»*

**Костюк Я.П.**

*здобувач ступеня вищої освіти «магістр»*

*Науковий керівник –*

**Пахальчук Н.О., кандидат пед.наук, доцент**

*Вінницький державний педагогічний університет імені Михайла Коцюбинського*

## **АКТИВІЗАЦІЯ РУХОВОЇ АКТИВНОСТІ ДІТЕЙ ДОШКІЛЬНОГО ВІКУ ЗАСОБАМИ ФІТБОЛ-ГІМНАСТИКИ**

Найважливіша проблема сучасного суспільства полягає в істотному погіршенні стану здоров'я дошкільників. Серед найбільш важливих причин крім зниження загального рівня соціальної захищеності населення і життя в цілому, а також наявності екологічних проблем, фігурує і дефіцит рухової активності дітей. У наукових працях А.Бикової, Е.Вільчковського, А.Кенеман, І.Муратова, Н.Потехіної, Е.Тимофєєвої та ін. показано, що рухова активність дітей дошкільного віку – природна потреба, задоволення якої є найважливішою умовою для формування основних структур і функцій організму, одним із способів пізнання світу й орієнтування в ньому, а також умовою всебічного розвитку й виховання дошкільників [2; 3].

Таким чином, для активізації рухової активності дітей необхідно використовувати нові оздоровлювальні технології та методики, однією з яких є фітбол-гімнастика. Фітбол у перекладі з англійської означає «м'яч для опори», який використовується в оздоровлювальних цілях. В різних країнах оздоровлювальні програми з використанням гімнастичних м'ячів великого діаметру відрізняються назвами (Swiss-ball, Resisrt-a-boll, Bodyball, Fitball) та методиками [5]. Так, фітбол – це комплексна система психофізичних вправ, з вибором простих в руховому відношенні засобів, які покращують здоров'я,

забезпечують фізичну форму та гармонію людини [4]. Зокрема, С.Крошка визначає наступні розділи оздоровлювальної програми з фітболу:

1. Дихання, його значення та тренування дихання. На диханні робиться акцент у всіх позах та всіх вправах в координації з рухами.

2. Вправи для шийного відділу хребта та верхніх кінцівок. Зміцнюють м'язи шийного відділу хребта та рук, розслаблюють скорочені м'язи, допомагають краще пристосовуватися до змін атмосферного тиску.

3. Вправи для грудного та поперекового відділів хребта впливають на зміцнення та розслаблення м'язів черевного преса, спини й тазу.

4. Вправи для м'язів спини та нижніх кінцівок покращують гнучкість хребта і зміцнюють його м'язи, сприятливо впливають на внутрішні органи в області живота і тазу.

5. Вправи, спрямовані на зміцнення всього хребта, покращують стан всього організму, зміцнюють м'язи черевного преса і покращують їх координацію. Деякі з них діють заспокійливо, знімають втому, нервову напругу, допомагають концентруватися та чинити опір стресовим впливам.

6. Вправи у положенні стоячи на рівновагу тіла – це пози на утримання рівноваги.

7. Вправи на гнучкість тіла та рівновагу допомагають при сколіозі, вирівнюючи хребет і розслаблюючи скорочені м'язи [1].

Отже, ефективність проведення занять з фізичної культури оцінюється за успішним розв'язанням освітніх завдань, впливом на розвиток особистості та оздоровлювальною дією на організм. Фітбол-гімнастика є інноваційним напрямом у фізичному вихованні та оздоровленні дітей, яка поєднує в собі всі необхідні компоненти для гармонійного розвитку дитини.

#### **Список використаних джерел:**

1. Крошка С. Використання оздоровчої гімнастики у дошкільному закладі. *Пошуки та знахідки: матеріали наукової конференції ДДПЗ «Донбаський державний педагогічний університет»*. Слов'янськ, 2019. С. 92-95.

2. Пахальчук Н., Мируха О., Романенко Г. Педагогічні умови активізації рухової активності дітей. *Молодий вчений*. № 5.2 (69.2). 2019. С. 72–75.

3. Pakhalchuk N. Pedagogical conditions of activation of children's motional activity. *Педагогічні науки: теорія, історія, інноваційні технології : наук. журн. Суми: Вид-во Сум.ДПУ імені А.С.Макаренка*, 2016. № 6 (60). С. 240–254.

4. Пилипенко В. Використання фітбол-гімнастики для корекції порушення постави у дітей дошкільного віку. *Молода наука*. 2018. С. 243-246.

5. Сократова Н. Сучасні технології збереження і зміцнення здоров'я дітей: навчальний посібник. Київ: Просвіта, 2020. 345 с.

**Кравченко Тетяна Петрівна**  
*кандидат педагогічних наук,*  
*доцент кафедри теорії та методики фізичного виховання і спорту*  
*Університет Григорія Сковороди в Переяславі*  
**Данилко Валентина Миколаївна**  
*викладач кафедри теорії та методики фізичного виховання і спорту*  
*Університет Григорія Сковороди в Переяславі*

## **ПРОЦЕС ВДОСКОНАЛЕННЯ ПРОФЕСІЙНО-ВАЖЛИВИХ ЯКОСТЕЙ В СТУДЕНТІВ, ЩО СПРИЯТИМЕ СТВОРЕННЮ ЦІННОСТІ ФІЗИЧНОЇ АКТИВНОСТІ.**

**Постановка проблеми.** Сьогодення відрізняється особливими етапами розвитку суспільства України та їх прагненням виявити індивідуальні особливості кожної особистості окремо, що може суперечити та ускладнювати дослідження та вивчення спільної роботи в колективі. Тому методами взаємодії під час дослідження зі студентською молоддю мають

також відповідний характер, тобто розглядати їх потрібно не лише як колектив в цілому, але й кожного студента як окрему особистість[7]. Однак незважаючи на це, стабільність розвитку суспільства залежить від свідомої поведінки кожної особистості, розвитку її потенційних можливостей, сконцентрованих в єдності ціннісної сфери, інтелектуального та емоційного характеру особистості студента. Тому кожен студент повинен володіти таким набором засобів та методів, що сприятимуть формуванню необхідних якостей. Особливо яскраво це може демонструватися в інтелектуальній, ціннісно-мотиваційній сфері та сфері здоров'я, якісній ефективній роботі та енергійній діяльності кожної особистості. У зв'язку з цим особливо важливим є впровадження послідовного вдосконалення професійного та особистісного розвитку у всіх видах діяльності кожного члена суспільства.

**Аналіз основних досліджень та публікацій.** До вивчення різних аспектів виховання студентської молоді в плані її становлення як особистості звертаються В. Долженко виховання духовних цінностей студентів [4. с 190-191], Ю. Белова формування національних цінностей [2, с 13-14], та ін.

Концептуальні засади професійної підготовки майбутніх фахівців всебічно та ґрунтовно розглядалися в працях дослідників Боренько Я.[3,с92-97].

Численні аспекти туризму як форми фізичного, інтелектуального, морального виховання молодого покоління вивчали, Ю.Н.Федотов [6, с 48-56], але не зважаючи на увагу до даної тематики проблему професійного становлення майбутнього фахівця у вищих навчальних закладах досліджено недостатньо. Поза увагою дослідників залишилися ціннісна та емоційна сфера, а її вивчення є досить важливим особливо для студентської молоді.

**Мета дослідження** Теоретичний аналіз, узагальнення літературних джерел та проведення дослідження з питань можливостей розвитку навичок в студентів вдосконалювати професійно-важливі якостей, що стосуються формування фізичної активності.

**Матеріали і методи дослідження.** Дослідження проводилося на таких етапах: діагностики, аналітики та мотивації. На етапі діагностики дисципліни, студенти зробили оцінку загального функціонального стану організму за показниками серцево-судинної системи: частота серцевих скорочень, систолічний та діастолічний тиск, а також найпростіші показники для визначення їх динаміки.

Оцінювання запасів системи дихання склалися за показниками: життєвої ємності легень. Рівень фізичної підготовленості організму був встановлений в загальних показниках взаємозв'язку довжини та маси тіла, час реакції на візуальний сигнал та реакції на об'єкт що рухається, що дозволяють оцінити увагу, пам'ять, рухливість роботи мозку відповідно до тестування.

На другому аналітичному етапі дослідження основною метою було формування основ самопізнання тобто процесу визначення можливостей, переваг та недоліків. Студенти проводили аналіз розвитку компонентів психофізичного стану особистості.

В дослідження приймали участь студенти Університету Григорія Сковороди в Переяславі у період з вересня 2021 по січень 2022 рр.

**Результати дослідження.** Визначення динаміки показників стану психофізичних можливостей студентів під час вивчення дисципліни, показує, що вони можуть самостійно і швидко враховувати початкові ознаки порушення механізмів регуляції гомеостазу, зумовлені виснаженням або порушенням способу адаптації та встановлення його впливу на ефективність навчальної професійної діяльності [5, с 127-130; 8, с 24; 9 с 46]. Таким чином, за власними дослідженнями та на основі аналізу теоретичних джерел характер адаптивних реакцій організм і стан здоров'я, стійкість організму до фізичної активності, адаптація до кліматичних умов регіону, здійснює пошук методів підвищення рухової діяльності організму. Інформація про характер змін у стані психофізичної організації сприяє цілеспрямованому процесу фізичного самовдосконалення для оптимальної підготовки до професії, та соціальна установка до фізичної самоосвіти студента. Власний досвід участі в оцінці умов психофізичної організації, що реалізується через педагогічний вплив сприяє

розширенню сфери усвідомлення особистих потреб, бажань, почуттів, які кодуються в різних відділах свідомості, підготуватися до реалістичного розв'язання внутрішніх конфліктів, реорганізація форми інформаційної сфери. Інтелектуальний аналіз стану психофізичної організації призводить до більш глибокого сприйняття та обробки інформації. Це підвищує здатність до розуміння та зміни структури фізичної активності: підготовка до дисципліни для здачі іспиту та повернення до початкового стану: знання, вміння необхідні для мене, знання і вміння що можуть допомогти іншим, необхідно шукати способи взаємодія з іншими для передачі накопиченого досвіду. Це сприяє цілеспрямованому процесу фізичного самовдосконалення для оптимальної підготовки до професії, соціальної установки форм з фізичної самоосвіти студента.

Відповідно до логіки (Collins, 2004 р., С.47-49), виконання цих умов починає ретельно здійснювати механізм взаємодії через: ритмічну колективну участь, - від неї до солідарності групи. Учасники, яких буде згруповано, стануть цінними, емоційно насиченими для роботи в групі, також це сприяє накопиченню емоційної енергії в людині для вдалої професійної діяльності що дозволить вступати в взаємодію із людьми з почуттям впевненості та ентузіазму (Collins, 2004: с 49). У фізіологічному плані він характеризується як "... настрої нервової системи людини на ритмічну участь у взаємодії з іншими людьми" (Collins, 2004: с. 49) [7, с 47-49].

З точки зору професійного зростання важливо бути в змозі контролювати ситуацію тут і зараз, використовувати місце та час використання суб'єкта і їх культурних умов. На думку І.Д. Беха формування міцних зв'язків відбувається за рахунок сил емоційної сфери: важке пробудження механізмів і перетворення людських емоцій через основні емоції (щастя, горе, страх, гнів) та їх різні комбінації беруть участь у взаємодії. Через емоції відбувається взаємодія, та встановлення стійкості соціальної системи. Люди вступають в взаємодію, маючи різну потребу стикаються з проблемами самовизначення, результат інструменту взаємодії, приналежності до певної групи, відчуття реальності подій [1, с 7-13].

Результати нашого дослідження з усіма доведеннями дозволяють припустити, що особисті та професійні формації студента досягаються в процесі взаємодії на заняттях фізичної культури.

**Висновки та перспективи подальших досліджень.** Виявлено здатність майбутніх фахівців розуміти зміну структури фізичної активності, що залежить від режиму роботи кожного окремого індивідуума, до потреби рухової активності; необхідність підготовки до здачі іспиту; можливості здійснення рухової активності; необхідність використання методів взаємодії з іншими людьми, для успішної передачі накопиченого досвіду.

#### Список використаних джерел

1. [Бех І. Д.](#) Особистість у контексті орієнтирів розвивального виховання. *Інноватика у вихованні*. 2015. Вип. №1. – С 7-13.
2. [Белова Ю. Ю.](#) Модель професійної компетентності майбутнього інженера машинобудівної галузі. *Наукові записки Бердянського державного педагогічного університету. Сер: Педагогічні науки*. 2014. Вип. 2. С. 13-19
3. Боренько Я. Особливості громадянських ціннісних орієнтацій студентської молоді. *Вісник Львівського ун-ту. Серія педагогічна*. 2006. Вип. 21. Ч. 2 С. 92–97.
4. [Долженко І. В.](#) Педагогічна установка в професійній підготовці Майбутнього фахівця з фізичної культури і спорту. *Науковий вісник Південноукраїнського національного педагогічного університету ім. К. Д. Ушинського*. 2011. № 3-4. С. 190-195.
5. Макеєва, В.С. Баркалов С.Н., Герасимов И.В. Дифференцированная физическая подготовка атлетической направленности для курсантов юридических вузов. *Мир образования - образование в мире*. 2017. № 2 (66). С. 127-130.
6. Федотов Ю. Н. Спортивно-оздоровительный туризм: учебник. [под общ. ред. Ю. Н. Федотова]. М. Сов. Спорт, 2003. 328 с.

7. Collins, R. (2004). Interaction Ritual Chains. Princeton: Princeton University Press 2004. С 47-49
8. Education for Democratic Citizenship. Seminar on basic concepts and core competences. Strasbourg. 2000. 32 p.
9. Strategies for learning democratic citizenship. Council of Europe project "Education for Democratic Citizenship" Strasbourg, 2000. 78 p.

**Рогульська О.О.**  
*доктор педагогічних наук,  
доцент кафедри іношомовної освіти  
та міжкультурної комунікації  
Хмельницький національний університет*

## **ФОРМУВАННЯ «SOFT SKILLS» В УЧАСНИКІВ ОСВІТНЬОГО ПРОЦЕСУ ЗВО**

Ще в 1959 році військовослужбовці США почали розробляти науковий підхід для навчання офіцерів. Протягом розробки цієї програми вони зрозуміли важливість не лише професійних навичок (Hard Skills), але й соціальних навичок (Soft Skills), які не піддаються планомірному навчанню. Пізніше ці поняття були виокремлені як «хард» – для роботи з машинами та «софт» – для роботи з людьми. З часом ці професійні та соціальні навички набули актуальності в бізнес-середовищі. Розмежовані на підкатегорії «хард» і «софт» навички можна зустріти в описах вакансій, а нині вони є актуальними для багатьох фахівців у різних галузях.

Відтак «hard skills» спеціальні вузькопрофесійні навички, які стосуються здатності виконувати конкретне завдання, в той час як «soft skills» – це більше про те, як фахівці його виконують, як адаптуються, співпрацюють з іншими, розв'язують проблеми та приймають рішення. Світові тенденції ринку та досвід роботодавців у різних галузях стверджують, що соціальні навички «soft skills» важливіші, ніж професійні навички «hard skills». Однак, все залежить від конкретної професійної діяльності – для технічних професій завжди були важливішими «hard skills», а у сфері обслуговування – «soft skills» [2].

Сьогодні, всі фахівці незалежно від спеціальності мають володіти так званим «гібридом», тобто міксом «хард» та «софт» навичок.

Серед найбільш відомих Soft Skills роботодавці виділяють наступні:

*Критичне мислення* – здатність на основі наявної інформації усвідомлено аналізувати її та приймати незалежне рішення.

*Комунікація* – вміння спілкуватися, чітко та зрозуміло висловлювати свої думки та бачення, налагоджувати зв'язки, вести переговори, проводити презентації, публічні виступи, вибудовувати довгострокові відносини, працювати у команді, аргументувати свою позицію, домовлятися з іншими. В основі комунікативних навичок лежить емоційний інтелект, тобто здатність до емпатії, здатність розуміти емоції та почуття інших людей, здатність керувати власними емоціями.

*Самоорганізація* – вміння організувати навчання або роботу та правильно розставляти пріоритети; тайм-менеджмент – здатність грамотно розпоряджатися часом.

*Стресостійкість* – швидка адаптація не проходить без стресу, тому, безсумнівно, надзвичайно важливою є здатність людини долати стрес і зберігати при цьому працездатність. Без високої стресостійкості навіть найкращий фахівець не зможе виконувати роботу довго та ефективно.

*Витривалість* – стійкість до критики; стійкість до невдач; позитивна емоційна установка; непохитність життєвої позиції; задоволеність роботою.

*Креативність* – здатність нестандартно мислити. У сучасному світі це важливо не лише для представників творчих професій, а й для фахівців інших галузей, оскільки будь-яка

робота передбачає виконання нестандартних завдань, прийняття нестандартних рішень, які потребують нешаблонного, креативного підходу.

*Особистісна динаміка* – почуття відповідальності; прагнення до досягнень; впевненість в собі; висока мотивація, внутрішній драйв до пошуку відповідей на актуальні та важливі питання, самовіддача.

*Здатність розв'язувати проблеми* – вміння визначати проблеми, знаходити можливості та ресурси для їх вирішення.

*Уміння працювати з інформацією* – ефективно орієнтуватися у великому інформаційному просторі, здатність шукати, систематизувати, аналізувати, інформацію, робити висновки. Сюди ж відносять комп'ютерну грамотність.

*Гнучкість* – спроможність прийняти негативні та неочікувані зміни і негайно шукати нові творчі рішення.

*Управління конфліктами* – уміння домовлятися, мінімізувати конфліктні ситуації і не допустити напруженої атмосфери у команді.

Отже, роботодавці вимагають від своїх працівників не лише високого рівня професійних знань, умінь і навичок, а й, навичок комунікації, здатності до самоорганізації, креативності, витривалості, стресостійкості, критичного мислення, успішного розв'язання проблем тощо. Тому пріоритетом для Хмельницького національного університету є підготовка конкурентоспроможних фахівців, спрямованих на професійну успішність.

Освітні програми Хмельницького національного університету «Англійська мова і література» та «Філологія. Прикладна лінгвістика» дозволяють забезпечити набуття здобувачами вищої освіти соціальних навичок (soft skills) упродовж періоду навчання, які являють собою уміння вирішувати складні проблеми, здатність креативно та критично мислити, працювати в команді тощо.

Формування соціальних навичок відбувається на лекційних та практичних заняттях (виступи студентів у форматі презентацій, розв'язання соціальних проблем методами дискусій / «мозкового штурму», використання моделі «перевернутого» навчання, гейміфікація освітнього процесу); під час проходження практики (студенти вирішують різні психолого-педагогічні завдання); протягом організованих керівництвом ЗВО різноманітних воркшопів, курсів, тренінгів, майстер-класів, семінарів, гостьових лекцій тощо [1].

Надзвичайно ефективно це відбувається за активної участі студентів у волонтерстві, студентському самоврядуванні, студентсько-викладацьких конференціях, конкурсах тощо. Така діяльність допомагає студентам вдосконалити комунікативні навички, набутти досвіду та умінь працювати в команді, вирішувати проблемні ситуації.

Важливо пам'ятати, що формування «гнучких» навичок можливе за умови виконання викладачами різних ролей, залежно від ситуації (фасилітатора, модератора, коуча, тренера), його відкритої позиції, заснованої на довірі; прийняття студента як автономної особистості; створення безпечного психологічного простору для спілкування; вдосконалення організації освітнього процесу, спрямованого на забезпечення гнучкості та доступності, використання інноваційних технологій спрямованих на комунікацію, взаємодію, командоутворення, розвиток лідерських якостей; перетворення освітнього простору на коворкінг, що сприяє активній участі студента в освітніх, дослідницьких, соціальних проектах тощо. Таким чином здобувач вищої освіти під час навчання у ЗВО, поступово формує власні універсальні непрофесійні якості, які допомагають набутти вміння критично мислити, самоорганізовуватися, успішно розв'язувати поставлені завдання тощо.

#### Список використаних джерел

1. Відомості про самооцінювання освітньої програми. URL: [https://angl.khnu.km.ua/fs/6/14/%D0%92i%D0%B4%D0%BE%D0%BC%D0%BE%D1%81%D1%82i\\_%D0%BF%D1%80%D0%BE\\_%D1%81%D0%B0%D0%BC%D0%BE%D0%BE%D1%86i%D0%BD%D1%8E%D0%B2%D0%B0%D0%BD%D0%BD%D1%8F\\_%D0%BE%D1%81%D0](https://angl.khnu.km.ua/fs/6/14/%D0%92i%D0%B4%D0%BE%D0%BC%D0%BE%D1%81%D1%82i_%D0%BF%D1%80%D0%BE_%D1%81%D0%B0%D0%BC%D0%BE%D0%BE%D1%86i%D0%BD%D1%8E%D0%B2%D0%B0%D0%BD%D0%BD%D1%8F_%D0%BE%D1%81%D0)

%B2%D1%96%D1%82%D0%BD%D1%8C%D0%BE%D1%97\_%D0%BF%D1%80%D0%BE%D0%B3%D1%80%D0%B0%D0%BC%D0%B8.pdf (дата звернення: 01.04. 2022)

2. Soft and Hard Skills: Що важливіше? Розповідь одного рекрут ера. URL: <https://www.globallogic.com/ua/insights/blogs/soft-hard-skills-what-important/> (дата звернення: 01.04. 2022)

**Ашихміна Н. В.**

*к.п.н., доцент кафедри диригентсько-хорової підготовки*

*ДЗ «Південноукраїнський національний педагогічний університет імені К. Д. Ушинського»*

## **ДЕЯКІ АНТРОПОЛОГІЧНІ ОСНОВИ МУЗИЧНОЇ ОСВІТИ**

Зміцнення зв'язку навчання з джерелами національної культури, досягненнями української та світової прогресивної думки, подолання розриву між культурою, наукою та освітою вимагають якісно нового підходу до проблеми пошуку шляхів вдосконалення освіти особистості, зокрема музичної.

Аналіз досліджень вищезазначеної проблеми свідчить про те, що нині розвиток філософської, психологічної та педагогічної думки спрямований на плюралізм підходів до аналізу розвитку людства (О. Білик, Д. Дубровський, Л. Кривега, П. Матвієнко та інші). Однак учені звертають увагу на те, що саме антропологічний підхід дозволяє проаналізувати головний імператив епохи: Людина як біосоціальна істота не може взаємодіяти з природою та суспільством поза певних норм, цінностей, традицій, правил, тобто, іншими словами – не розвивається поза культури. Саме культура є системною ознакою щодо антропологічного аналізу [1, с. 101]. Як відомо, поняття культури об'єднує в собі й науку, й освіту, й мистецтво (зокрема музичне) тощо.

Антропологічний підхід дозволяє проаналізувати еволюцію взаємодії людини, природи, суспільства в історичному, соціальному, біологічному тощо контексті. Отже, провідним концептом антропологічного підходу є поняття культури. Немає сумніву, що антропологічне мислення науковців тісно перетинається з гуманістичним світоглядом. Джерела антропологічних поглядів, роздумів учених, письменників, філософів, педагогів, психологів сягають глибоко в давнину віків розвитку цивілізації, та сама ідея здійснювати навчання та виховання підростаючого покоління на антропологічних принципах не нова, проте нині вона набуває особливої актуальності. Антропологічний підхід поєднує в собі: методи досліджень природничих наук (біологія людини, анатомія і фізіологія людини, медицини та інші) і соціально-гуманітарних (археологія, історія, соціологія, етнографія, педагогіка (в тому числі мистецька), психологія, культурологія, мистецтвознавство, філософія, етика та естетика, економіка, політологія тощо).

Видатні вчені В. Вернадський (засновник геохімії, біогеохімії, радіогеології), К. Ціолковський (засновник сучасної космонавтики), О. Чижевський (засновник геліобіології) – перші, які звернули увагу на нерозривний зв'язок між розвитком людства, його культурою, космічними явищами та геологічними процесами на землі.

М. Чернишевський, П. Юркевич, В. Соловйов заклали традиції людинопізнання, виходячи з протилежних один одному способів осмислення природи особистості. До антропологічного принципу М. Чернишевського веде шлях в науці про поведінку – від І. Сеченова до І. Павлова та О. Ухтомського. Вагомий внесок у розвиток антропологічної педагогічної думки зробили українські гуманісти-філософи, письменники, педагоги (Г. Сковорода, І. Котляревський, Т. Шевченко, К. Ушинський, А. Макаренко, Г. Ващенко, С. Русова, В. Сухомлинський та інші). Український мислитель О. Потебня був ініціатором побудови культурно-історичної психології.

Такий короткий, зовсім неглибокий аналіз подій, фактів вже дозволяє зробити висновок, що історичний розвиток людського суспільства перебуває у процесі безперервного вдосконалення. У зв'язку зі зміною підходів до вивчення самої Людини змінюються суттєві



реалії духовності, моралі, загальної свідомості, накопичуються артефакти, їх зберігають, охороняють, передають із покоління в покоління.

У контексті вищезначеного, сучасна філософсько-антропологічна традиція у професійно світоглядній свідомості педагога-музиканта розуміється як звернення до Іншого в глибокому морально-етичному сенсі. Вчені в мистецькій галузі, досліджуючи методологію музичної освіти, зазначають, що сенс (мета) професійно світоглядної діяльності педагога-музиканта полягає насамперед у побудові ним власної духовно-особистісної концепції (моделі) взаємодії з музично-педагогічною дійсністю (як із нерозривною частиною всього соціокультурного життя), з усвідомленням і вдосконаленням свого «Я», своєї професійної індивідуально-особистісної культури, що вбирає (як особливий «продукт» цієї діяльності) систему вищих людських цінностей.

Сьогодні антропологічні орієнтири у педагогіці спрямовані в бік екзистенційної сфери людини, що розуміється як гармонія почуттів та вчинків, слова та справи, почуттів та спілкування, як життєва позиція стосовно себе та інших. Розвивати екзистенційну сферу в контексті музичної освіти – значить формувати в особистості свідоме ставлення до своїх музично-освітніх дій, розвивати прагнення до самовдосконалення; дбати про «красу» музично-освітнього процесу; підвищувати рівень самостійності у прояві художньої думки; формувати вміння розуміти свої музично-освітні потреби. З функціонуванням цієї сфери пов'язаний вибір мистецьких ідей та ціннісних установок, формування світосприйняття та світовідчуття. Під час музичного навчання педагогу/викладачу необхідно ґрунтуватися на класичному репертуарі, здатному духовно наповнити внутрішній світ вихованців, долучити їх до високого музичного мистецтва, що зумовить особистісне вдосконалення в галузі музичної освіти.

Ураховуючи вищезазначене, можна дійти висновку, що антропологічні основи музичної освіти вбирають у себе:

- духовне вдосконалення педагога/ викладача та здобувача музичної освіти в процесі музично-педагогічного взаємодії;
- розуміння духовно-морального змісту музики, що віддзеркалює гармонію світосприйняття;
- визнання цінності педагогічної спадщини в галузі музичної освіти та необхідності діалогу із сучасністю;
- прийняття пріоритету активної позиції здобувача музичної освіти в педагогічній взаємодії;
- осягнення накопичених на всіх етапах існування світової цивілізації загальнопедагогічних та загальнолюдських цінностей.

#### **Список використаних джерел**

1. Добровольська Л. П., Третьякова І. С. Феномен психологічного клімату: від антропологічних принципів до андрагогічної емпірики. *Антропологічний вимір якості сучасної вищої освіти: проблеми методології, досвід, реценції: монографія*. Мелітополь: ТОВ «Видавничий будинок ММД», 2010. 488 с.

Дорофєєва В.С.  
здобувач вищої освіти освітнього ступеня «Магістр»  
спеціальності 013 Початкова освіта  
Науковий керівник: Павлик О. А.  
кандидат педагогічних наук, доцент, завідувач кафедри початкової освіти  
Криворізького державного педагогічного університету

## МЕТОДИЧНА СИСТЕМА «ЩОДЕННІ 5» ЯК ЗАСІБ ФОРМУВАННЯ ВМІННЯ МОЛОДШИХ ШКОЛЯРІВ ПРАЦЮВАТИ З РІЗНИМИ ВИДАМИ ТА ДЖЕРЕЛАМИ ІНФОРМАЦІЇ

Згідно з Концепцією НУШ, Державним стандартом початкової освіти, типовими освітніми програмами сучасним учителям необхідно використовувати такі методи і прийоми, які б сприяли активації пізнавальної, емоційно-чуттєвої сфери учнів, залученню їх до діалогічної взаємодії з текстом, самовираження у творчій діяльності [1, с. 3-4], [2, с. 5-6].

Читання, письмо, слухання супроводжують людину все життя – від дитинства до старості. Аби сформувати самостійність і витривалість, здатність працювати з різними джерелами інформації необхідно щодня практикуватись і збільшувати обсяг і час читання, структуровано та ефективно навчатись, самостійно обирати шлях до вдосконалення.

Однією з найпопулярніших та найуспішніших методичних систем, яку було розроблено, щоб допомогти освітянам досягти поставлені завдання, є Daily 5, вперше представлена Гейл Буше та Джоан Мозер у м.Сіетл (США) у книзі 2006 року *The Daily 5: Fostering Literacy Independence in the Elementary Grades* («Щоденні 5: Незалежність грамотності в початкових класах») [3]. Нині ця система реалізується в Канаді, Великій Британії, Америці, Австралії та Україні [4].

Метою системи Daily 5, розробленої Гейл Буше та Джоан Мозер, є стимулювання грамотності, комунікації та уміння самостійно і командно навчатись, розвиток в учнів навичок читання та письма, розширення їх словникового запасу, сприяння отримання насолоди від книг і розуміння користі від читання та письма.

Ця методична система пропонує учням і студентам п'ять видів діяльності, щоб самостійно працювати над досягненням особистих цілей грамотності: читання для себе; письмо для себе; читання разом з другом; слухання; робота зі словами.

Проведене дослідження шляхом опитування, спостереження і структурованої роботи за технологією дало можливість виокремити такі види активностей впродовж навчального дня:

**Читання для себе.** Починаючи з першого класу діти з батьками і вчителями створюють класну бібліотеку, реєструються у шкільній бібліотеці і навчаються читати самостійно за власним бажанням і натхненням.

**Читання для когось.** Молодші школярі можуть читати самостійно і в парах. Для цього вони сідають разом за парту, на килим чи у зоні відпочинку і читають по черзі.

**Письмо для себе.** Ця частина методичної системи може втілюватись протягом всього дня. Починаємо з щоденних ранкових зустрічей, де їх завершення супроводжується роботою у щоденнику вражень на певну тему або для висловлення почуттів після спілкування.

**Робота зі словами.** Робота може розпочатися з ранкового кола. Кожен урок української мови передбачає роботу зі словом, що супроводжується його додаванням на стіну слів. Ця робота різноманітна: спочатку це робота зі словником (тлумачним/орфографічним), потім на розсуд вчителя чи за логікою уроку робиться звуковий аналіз слова, добираються споріднені слова, визначається частина мови, граматична категорія, добираються синоніми складаються речення, загадка чи сенкан.

**Слухання.** Цю щоденну рутину пропонуємо реалізовувати на уроках української мови та літературного читання через QR-коди. Діти сканують його та слухають казки, вірші,

оповідання, малі фольклорні жанри в аудіо супроводі, працюють з підготовленими бланками-формами.

Видами інформації, з якими працюють учні, за способом подання є текстові, графічні, звукові і складні (комбіновані).

Під текстовою інформацією ми розуміємо художні тексти різних жанрів, тези, енциклопедичні і словникові статті, рекомендації і описи предметів, процесів чи явищ. Малюнки, ілюстрації, фотографії і діаграми є графічними видами інформації, а музичні твори, звуки природи чи радіопередачі – звуковими. Відеокліпи, кінофільми, концерти, репортажі вважають складним видом інформації.

Джерелами інформації для школярів виступають підручники, хрестоматії, посібники, журнали, альбоми, малюнки, відео, мультимедіа, аудіозаписи, рукописи та мережа Інтернет.

Робота з різними видами і джерелами інформації дає можливість у повному обсязі з достатньою кількістю матеріалів для прийняття рішення, доступно і зрозумілою мовою, достовірно (з відображенням дійсного стану) і корисно (ціннісно), об'єктивно (не залежно від чиєїсь думки) і своєчасно (у визначений час) опрацьовувати лише актуальні дані.

Система «Щоденні 5» дає можливість педагогам і батькам втілити принципи довіри і поваги, спільності, вибору, відповідальності та поступово навчити самостійності опрацювання інформації.

З власного досвіду можна стверджувати: якщо технологію Daily 5 використовувати системно, це сприятиме тому, що в школярів не виникає проблем в роботі з різноманітною інформацією, у написанні письмових робіт, у вмінні висловлювати власну думку, обґрунтувати її та розвивати.

Після проведеного дослідження можна зробити висновок, що працюючи самостійно та в групах за методичною системою «Щоденні 5», учні вчаться робити вибір, працювати самостійно, розвивають витривалість і відповідальність. Учитель має час на індивідуальну роботу з учнями, коли всі інші працюють самостійно в парах чи групах. Правильно налаштована робота сприяє вихованню відповідальної класної спільноти, коли кожен відповідає за себе і за інших, на відміну від тотального контролю вчителя. Діти мають свободу вибору (обирають книжку для читання, тему для письма, місце в класі, спосіб розв'язання задачі тощо) і навчаються робити правильний вибір.

#### Список використаних джерел

1. Державний стандарт початкової загальної освіти. URL: <http://mon.gov.ua>
2. Інформаційний збірник МОН України. 2016. URL: <http://mon.gov.ua>
3. Boushey Gail, Moser Joan. The Daily 5: Fostering Literacy Independence in the Elementary Grades», 2006
4. Особливості навчання учнів початкових класів шкіл Канади / Хомич О.О. 2017. URL: <http://molodyvcheny.in.ua/files/journal/2017/11/110.pdf>
5. Інноваційні технології навчання: навч. посібн. для студ. вищих технічних навчальних закладів / [Кол. авторів; відп. ред. Бахтіярова Х.Ш.; наук. ред. Арістова А.В.; упорядн. словника Волобуєва С.В.]. К. : НТУ, 2017. 172 с.
6. Концепція «Нова українська школа». URL: <http://nus.org.ua/>
7. Нова українська школа: poradnik dla vchytelja / za zag. red. H. M. Bibik. — Київ : Літера ЛТД, 2018. — 160 с.

## **ВНУТРІШНЄ ЗАБЕЗПЕЧЕННЯ ЯКОСТІ ВИЩОЇ ОСВІТИ ЯК ПРІОРИТЕТНА ДОМІНАНТА ДІЯЛЬНОСТІ СУЧАСНИХ УНІВЕРСИТЕТІВ**

Вища освіта як невід'ємний компонент соціально-економічного і культурного розвитку суспільства відіграє ключову роль у підтримці соціальної згуртованості, економічного зростання і глобальної конкурентоздатності. На сучасному етапі здійснюється ґрунтовна трансформація вищої освіти в Україні, відбувається її інтернаціоналізація, впровадження цифрових технологій навчання і викладання, визнання компетентностей, набутих у неформальній чи інформальній освіті, реалізується студентоцентризований підхід до проектування освітнього середовища. Неабияк актуалізується питання забезпечення якості професійної підготовки майбутніх фахівців, що стає головним пріоритетом діяльності як вищих органів влади у сфері освіти, так і закладів вищої освіти.

Якість надання освітніх послуг, ефективність освітньої діяльності та управління є необхідною умовою конкурентоздатності національної системи вищої освіти. Відтак оцінювання якості вищої освіти, її забезпечення та постійне удосконалення визначають ключові цілі стратегії розвитку вищої освіти в Україні. Наукове обґрунтування механізмів оцінювання якості вищої освіти на основі аналізу вітчизняного досвіду й урахування кращих міжнародних досягнень і практик є важливим дослідницьким завданням в умовах посилення конкуренції у світовому освітньому і науковому просторі [1, с. 210].

Ефективними інструментами ідентифікації якості вищої освіти слугують європейські та національні рамки кваліфікацій, зокрема Рамка кваліфікацій Європейського простору вищої освіти (2005), Європейська рамка кваліфікацій для навчання впродовж життя (2008), Національна рамка кваліфікацій (2011), а також імплементація систем зовнішнього та внутрішнього забезпечення якості вищої освіти відповідно до Стандартів і рекомендацій щодо забезпечення якості в Європейському просторі вищої освіти (2005).

Підходи до формування змісту і структури системи забезпечення якості вищої освіти в Україні базуються на Стандартах і рекомендаціях щодо забезпечення якості в Європейському просторі вищої освіти (ESG), основне призначення яких покращувати якість освіти в європейському просторі, забезпечувати прозору і зрозумілу систему якості вищої освіти, допомагати і сприяти підвищенню якості діяльності закладів вищої освіти та через якість утверджувати права на автономію. «Стандарти і рекомендації» є відповідним документом для закладів вищої освіти та агенцій з контролю якості щодо внутрішніх і зовнішніх систем забезпечення якості вищої освіти [4].

Законом України «Про вищу освіту» регулюється система забезпечення якості вищої освіти в Україні, складовими якої є: 1) системи забезпечення закладами вищої освіти якості освітньої діяльності та якості вищої освіти (система внутрішнього забезпечення якості); 2) системи зовнішнього забезпечення якості освітньої діяльності закладів вищої освіти та якості вищої освіти; 3) системи забезпечення якості діяльності Національного агентства із забезпечення якості вищої освіти і незалежних установ оцінювання та забезпечення якості вищої освіти [2]. Відповідно до Закону заклади вищої освіти повинні мати внутрішню систему забезпечення якості освітньої діяльності та якості вищої освіти, яка оцінюється Національним агентством із забезпечення якості вищої освіти або акредитованими ним незалежними установами оцінювання та забезпечення якості вищої освіти на предмет її відповідності вимогам до системи забезпечення якості вищої освіти.

Внутрішня система забезпечення якості вищої освіти має на меті створення алгоритму постійної інституційної уваги до якості освіти, включно із переглядом і покращенням

освітніх програм і навчальних курсів. Ця система має особливе значення для забезпечення конкурентоздатності сучасного університету, оскільки ЗВО самостійно повинен розвивати власну якість на основі принципів автономії, самоврядності і саморегулювання. Запровадження внутрішньої системи забезпечення якості визначається унікальною внутрішньою культурою ЗВО, його місією, традиціями, відповідною політикою якості, взаємоповагою і довірою між усіма членами університетської спільноти [3].

Система внутрішнього забезпечення якості передбачає визначення закладом вищої освіти принципів і процедур забезпечення якості освітньої діяльності; здійснення моніторингу та періодичного перегляду освітніх програм; забезпечення підвищення кваліфікації педагогічних, наукових і науково-педагогічних працівників; щорічне оцінювання здобувачів, науково-педагогічних і педагогічних працівників закладу вищої освіти та регулярне оприлюднення результатів оцінювань на офіційному веб-сайті, на інформаційних стендах та в будь-який інший спосіб; забезпечення наявності необхідних ресурсів для організації освітнього процесу; забезпечення публічності інформації про освітні програми, ступені вищої освіти і кваліфікації; забезпечення дотримання академічної доброчесності працівниками закладів вищої освіти і здобувачами вищої освіти; забезпечення наявності інформаційних систем для ефективного управління освітнім процесом та ін. [2].

Нині у нашій державі зроблено значні кроки у напрямі інтеграції вітчизняної вищої освіти у Європейський простір вищої освіти, інтернаціональної спрямованості діяльності закладів вищої освіти, запровадження Європейської кредитної трансферної накопичувальної системи (ECTS), створення національної системи забезпечення якості вищої освіти на основі Стандартів і рекомендацій щодо забезпечення якості в Європейському просторі вищої освіти (ESG), забезпечення умов для академічної мобільності здобувачів вищої освіти, наукових і науково-педагогічних працівників, адміністративного персоналу закладів вищої освіти, підтримання привабливості європейської вищої освіти, розвиток і гармонізація законодавчої бази у сфері вищої освіти шляхом систематизації і удосконалення відповідних нормативно-правових актів, зміцнення взаємозв'язків із світовими освітніми системами.

Отже, на сьогодні проблема забезпечення якості вищої освіти набула актуальності в багатьох країнах світу, в т.ч. і в Україні. В умовах глобалізації стандартизація вищої освіти та її упорядкованість безпосередньо впливають на якість освітньої діяльності університетів і є необхідною умовою інтеграції у світове співтовариство. Беззаперечно, що дотримання цих стандартів сприяє покращенню якості наданих освітніх послуг, підвищенню іміджу і діяльності закладів вищої освіти, забезпечує конкурентоспроможність фахівців на ринку праці, створює умови для участі в інтеграційних процесах гармонізації міжнародного освітнього простору і соціально-економічного розвитку країни.

#### **Список використаних джерел**

1. Механізми оцінювання якості вищої освіти в умовах євроінтеграції: монографія / Авт.: О. Воробйова, М. Дебич, В. Луговий, О. Оржель, О. Слюсаренко, Ж. Таланова, К. Трима; за ред. В. Лугового, Ж. Таланової. Київ : Ін-т вищої освіти НАПН України, 2020. 220 с.

2. Про вищу освіту: Закон України від 01.07.2014 р. № 1556-VII. URL: <https://zakon.rada.gov.ua/laws/show/1556-18#Text>.

3. Рекомендації Національного агентства із забезпечення якості вищої освіти стосовно запровадження внутрішньої системи забезпечення якості: Затверджено рішенням Національного агентства із забезпечення якості вищої освіти протокол № 6 від 26.06.2019 р. URL: <https://naqa.gov.ua/wp-content/uploads/2019/07/Рекомендації-НАЗЯВО-стосовно-внутрішнього-забезпечення-якості.pdf/>.

4. Стандарти і рекомендації щодо забезпечення якості в Європейському просторі вищої освіти. URL: <https://naqa.gov.ua/wp-content/uploads/2019/07/Додаток-1.-Стандарти-і-рекомендації-щодо-забезпечення-якості-в-Європейському-просторі-вищої-освіти.pdf>.

**Волошина Оксана Василівна**  
*к.п.н., доцент кафедри педагогіки, професійної освіти*  
*і управління освітніми закладами*  
**Ясельський Микола Віталійович,**  
*здобувач вищої освіти*

*Вінницький державний педагогічний університет імені Михайла Коцюбинського*

## **ДИДАКТИЧНИЙ ПОТЕНЦІАЛ ПЕДАГОГІЧНИХ СИТУАЦІЙ У ПІДГОТОВЦІ МАЙБУТНІХ УЧИТЕЛІВ**

Педагогічну ситуацію ми розглядаємо як потужний дидактичний засіб формування професійних компетентностей майбутніх учителів. Активно їх використовуємо в процесі викладання дисциплін педагогічного циклу.

Навчальна функція педагогічної ситуації, спрямованої на формування професійної майстерності майбутнього педагога, полягає в тому, що вона виступає змістовною основою навчальної діяльності.

Компенсаторна функція педагогічної ситуації реалізується за допомогою «програвання» майбутнім педагогом необхідних для професійної ідентифікації ролей (керівника, співробітника, методиста тощо). Компенсаторна функція сприяє засвоєнню професійно важливих навичок, реалізується в розумінні найбільш ефективних стратегій діяльності.

Ціннісна функція педагогічної ситуації полягає в засвоєнні і затвердженні моральних норм, усвідомленні майбутнім педагогом особистісної причетності і відповідальності за життя і навчання, за розвиток своїх учнів, відповідальності за ефективність організації освітнього процесу, і, як наслідок, реалізується в прагненні майбутнього освітянина до рефлексії, подоланні стереотипів, самоактуалізації.

Педагогічні ситуації стимулюють міжособистісну взаємодію. Процес становлення майбутнього педагога неможливий без постійної роботи над собою, самовдосконаленням; допомагає долати труднощі у міжособистісній взаємодії, попереджувати психологічну напругу між учасниками освітнього процесу.

З метою формування продуктивної міжособистісної взаємодії педагога і учня необхідно, щоб учасники освітнього процесу:

- були почуті (в процесі освітнього процесу необхідно створити умови, які дозволяють здобувачам освіти відстоювати власну позицію);
- приймали безпосередню участь у різних видах діяльності (творчій, пізнавальній, інформаційній, аналітичній тощо); активність педагога необхідна бути спрямована на створення умов, сприятливих для прояву і підтримки активності учасників освітнього процесу;
- отримали можливість проявляти активність (педагогу необхідно активізувати участь здобувачів освіти в процесі їх самоосвіти, застосовуючи ігри, створити умови для спілкування з одногрупниками).

Система використання проблемних педагогічних ситуацій охоплює:

- педагогічні завдання аналітичного характеру (відпрацювання умінь аналізувати і оцінювати ситуації професійно-педагогічної діяльності);
- проектні завдання (формування вміння самостійно шукати і застосовувати способи вирішення завдань, поставлених перед студентами як майбутніми учителями);
- ігрові ситуації (завдання, що моделюють ситуації педагогічної діяльності через взаємодію педагога з учнями);
- алгоритмічні задачі (завдання на визначення послідовності дій в процесі рефлексивних суджень, використання певного алгоритму для формування педагогічної майстерності);
- рефлексивно-евристичні завдання (завдання, які допомагають визначити роль професійної рефлексії у вирішенні нових для студентів професійних завдань).

Зміст і логіка вирішення проблемних професійно-орієнтованих завдань і педагогічних ситуацій визначалися нами з урахуванням етапів засвоєння досвіду професійної діяльності, коли майбутній педагог набував досвіду знань і умінь, досвіду творчої діяльності і досвіду емоційно-ціннісного ставлення до педагогічної дійсності. Використання проблемних професійно-орієнтованих завдань і педагогічних ситуацій відповідно до етапів засвоєння рефлексивного досвіду сприяло тому, що майбутні вчителі поступово переходили від репродуктивних до репродуктивно-творчих способів вирішення педагогічних завдань, використовували вміння самоаналізу і самоорганізації навчально-професійної діяльності.

Під час роботи над педагогічними ситуаціями студентами були сформульовані принципи спілкування з учнями у різних педагогічних ситуаціях, а саме:

- прийняття кожного учня з усіма його особливостями (визнання його унікальності, доброзичливе ставлення до учня, надання можливості висловитися, надання права голосу у вирішенні різних проблем);
- розуміння внутрішнього, психологічного стану, настрою учня, вміння співчувати і співпереживати йому, вміння бачити світ його очима;
- орієнтація на позитивні риси особистості школярів;
- фіксація уваги майбутнього педагога на поведінці учня в м'якій формі, не пригнічуючи, не принижуючи його, відкриваючи можливість стати іншим;
- прояв поваги до особистості учня, визнання унікальності кожної людини.

У процесі роботи з педагогічними ситуаціями ми послуговувались такими положеннями:

- у груповій роботі учасники мають можливість досліджувати не тільки свій стиль взаємодії з іншими людьми, але і знайти для себе нові, більш ефективні форми спілкування з іншими учасниками;
- отриманий зворотний зв'язок від інших учасників професійного спілкування сприяє більш ефективній стратегії і тактиці взаємодії з іншими людьми, здійснення професійної діяльності;
- групова робота дає можливість учасникам усвідомити свої сильні й слабкі сторони, як професійного, так і особистісного характеру;
- групова робота передбачає отримання учасниками зворотнього зв'язку від інших учасників;
- група сприяє отриманню підтримки від тих учасників, які мають ті ж проблеми;
- учасники ідентифікують себе з іншими учасниками, що дозволяє встати на їх місце, знайти позитивні і негативні моменти поведінки, діяльності, спілкування;
- у груповій роботі можна спробувати різні варіанти поведінки, спілкування з іншими учасниками, що істотно збагачує досвід майбутнього фахівця і дає можливість проявити себе;
- груповий досвід дає можливість зрозуміти і змінити себе, підвищити впевненість в собі, сприяє саморозкриттю, самореалізації;
- груповий досвід природним шляхом сприяє згуртуванню в колективі, формуванню довірливих стосунків, перешкоджає в подальшому професійному згорянню і професійній деформації;
- груповий досвід сприяє вирішенню професійних і міжособистісних проблем;
- організація групової роботи дозволяє учасникам визначити найбільш оптимальні умови саморозвитку (зокрема, самооцінку) і можливості самореалізації в освітньому процесі ЗВО, а в подальшому і в професії.

Уміння приймати рішення в педагогічних ситуаціях особливо важливе, оскільки педагогу доводиться постійно відповідати на питання, поставлені практикою: як підтримати дисципліну; як мотивувати пізнавальну активність; як викликати інтерес у конкретного учня; як забезпечити розуміння навчального матеріалу.

Компетентний учитель обов'язково постійно аналізує свою професійну діяльність, розуміє причини негативних вчинків учнів, пропонує творчі рішення, спрямовані на досягнення освітніх цілей. В той же час, він терплячий, витриманий і розуміє, яке рішення в

певній ситуації є найбільш адекватним поставленим цілям. Досвідчений педагог розуміє, які рішення необхідно прийняти його самому, а які приймати разом з колегами, учнями та їх батьками; він усвідомлює, наскільки важлива його особиста відповідальність за прийняті рішення, не уникає її, не чекає вказівок зверху, а оперативно реагує на ситуацію. Враховує різні думки при прийнятті рішень, вміє обґрунтувати свій вибір, готовий до перегляду поглядів під впливом нових фактів або інформації.

Компетентність в галузі організації педагогічної діяльності відображає вміння педагога взаємодіяти з дітьми, спілкуватися з ними, керувати їх діяльністю і оцінювати її результати. Ця компетентність проявляється в підготовці і проведенні занять, в умінні педагога керувати класом (групою). Педагог намагається організувати роботу кожної дитини, створювати робочий настрій і ділову атмосферу. Все це підвищує інтерес, увагу, навчально-пізнавальну активність учнів. Така поведінка педагога дозволяє знайти підхід до учнів з урахуванням їх індивідуальних здібностей, допомогти максимально розкрити свої потенційні можливості.

Вважаємо, що вирішення педагогічних ситуацій сприяє підвищенню готовності майбутніх педагогів до професійної діяльності на основі застосування технології знаково-контекстного навчання.

#### **Список використаних джерел:**

1. Волошина О.В. (2014) Роль моральних відносин між учителем і учнями в навчально-виховному процесі. *Наукові записки Вінницького державного педагогічного університету імені Михайла Коцюбинського. Серія: Педагогіка і психологія.* 41. С.66-70.

Зязюн І.А. (2004) Педагогічна майстерність: Підручник. К. : Вища школа, 422

**Tamara Uskova**  
*Senior lecturer of the Department of Foreign Language Training,  
European Integration and International Cooperation  
Ukrainian Engineering Pedagogics Academy*

### **UNIQUELY IN DEMAND**

When you belong to a community of young and ambitious, it shortens your chances to be outboard a current rapid society development. As far as you are ready for countless efforts, ways and obstacles.

For the better part of your life you have been told by caring parents, uncles and aunties about the benefits of higher education. They kept encouraging you constantly and tirelessly, therefore, at the end of comprehensive school, when you were in your 16 or 17, you got no choice but to heatedly believe in a mission you were chosen for- to become a university student. And at this point a smooth course of your easygoing life was frozen by busy reality of weekdays, full of studying.

Requirements for upcoming applicants vary from organization to organization, but a common requisition for almost any job is a foreign language mastery. At a global market the English language is uniquely in demand. To keep pace with the times, it is obvious, since up-to-date news, innovative technologies and advanced methods are primarily issued in English. “Evidence continues to mount that poor English proficiency is fueling – at best – misunderstandings and misalignment across global operations. At worst, so many mistakes are made and delays caused, that productivity plummets destructively” [ 1, p. 3].

When it comes to foreign language education in general, it enables individuals to interpret situations from a perspective of not the same mentality and empowers them to address challenges and take action in the spirit of the fundamental principles of different culture and nation values.



Any current Curriculum, as much as society's policy on the whole, can give the youth as much opportunities as it is allowed by people's mind borders to comprehend different cultures, languages, philosophy, peculiarities of history background. In my opinion, it is performed through providing European educational standards, when university students can learn two or more foreign languages, and a certain range of professional subjects can be given in foreign language. And a leading role of the English language in a rapid development of digital society is confirmed with the latest investigations [ 2, p. 4]: less than a quarter of people, who speak English, are natives, and this index is continually decreasing, since amount of learners is keeping up with growth of global service and international job market.

English is the de facto language of communication for all types of international exchange – goods, services and ideas. As a rule, to estimate communicative performances in English all over the world, researchers compare participants from lots of countries. The stereotypes about foreigners speaking Shakespeare's language are well known from the Internet: Netherlands, Denmark, Sweden are fluent, while Thailand and Japan keep trying. Some of the mentioned facts have been confirmed with a chain of annual surveys. But there are some surprises as well.

The world's largest ranking on the English language mastery was completed by an international education company EF (Education First) in October 2018. It drew its conclusions from data collected via English tests available for free over the internet. The countries (88) were ranked by indicators of EF EPI (Education First's English Proficiency Index) among those 1.3 million adults who took the EF test. The levels of competence were identified as follow: 1) Very High, 2) High, 3) Moderate, 4) Low, 5) Very Low [ 2].

Majority of countries belonging to Eastern part of the world were put into the two last columns. Ukraine was placed in the very middle of a list at the 43 position, but in the very bottom of Moderate group register. The good point about it, nevertheless, refers to the mentioned in EF's report fact that we improved our standing compared to last year, gaining certain points in total in this annual ranking.

Who is responsible, What to do, and Is it there any absolute solution to deal with a lack of foreign language incompetence? Reasons lead to solution. The most common difficulties, the youth from the countries of post Soviet Union space face while trying to study foreign language, are rather the same. When questioned about the problems in the situation of cross-cultural communication, students, as a rule, mention that in the very beginning of their learning they suffer from:

- 1) poor general and professional vocabulary;
- 2) lack of grammatical skills (in particular, they do not know how to build sentences, therefore are afraid of producing even general sayings);
- 3) misunderstanding in professional terminology and certain phraseological performance;
- 4) stylistic incompetence, so that from time to time they are not sure about the accuracy of chosen language means. But with engagement into active learning, they confirm, that mentioned factors of their communicative uncertainty have passed with natural process of persistent classroom training. And that is the only way, and you are the only one who is responsible.

## **REFERENCES**

1. Bridging the Talent Crisis Created by the new Global Reality // GlobalEnglish.- May 2011. – 8 p.
2. EF EPI : Education First's English Proficiency Index // [www.ef.com/epi](http://www.ef.com/epi).- October 2018.- 52 p.
3. Hernandez, Butch. English Proficiency as a Competitive Edge // INQUIRE.NET. [Электронный ресурс]. – July 11, 2015. – Режим доступа: <https://opinion.inquirer.net/86602/english-proficiency-as-a-competitive-edge>.

4. Сабадишина Юлія. Скільки українців володіють англійською мовою. Інфорграфіка // Твоє місто. – 21 грудня 2015 р. [Електронний ресурс]. – Режим доступу: [http://tvoemisto.tv/news/skilky\\_ukraintsiv\\_volodiyut\\_angliyskoju\\_movoyu\\_infografika\\_75095.html](http://tvoemisto.tv/news/skilky_ukraintsiv_volodiyut_angliyskoju_movoyu_infografika_75095.html).

**Ткачук А.В.**  
*студентка спеціальності 013 Початкова освіта*  
**Науковий керівник: Рашина І.О.**  
*викладач кафедри педагогіки*  
*Хмельницька гуманітарно-педагогічна академія*

## **ДИДАКТИЧНА ГРА – ДІЄВИЙ ЗАСІБ АКТИВІЗАЦІЇ ПІЗНАВАЛЬНОЇ ДІЯЛЬНОСТІ МОЛОДШИХ ШКОЛЯРІВ**

Процес навчання будь-якої людини буде успішним за умови, коли вона буде хотіти навчатись, виявляти бажання до отримання нових знань. Кожен з нас має цілковите право виконувати та не виконувати поставлене завдання в процесі навчання, і якщо інтересу до навчання не буде – не буде й результату. Зокрема, чим більшою в дитини буде пізнавальна активність, тим кращим буде результат, успіх буде гарантований. Якщо ж бажання відсутнє, то і насильно не навчиш [1].

Проблема пізнавальної активності учнів початкової школи на уроках актуалізується у низці нормативних документів. Так, у «Концепції початкової освіти» [2] зазначається, що об'єктами контролю у процесі навчання є знання про предмети і явища навколишнього світу, взаємозв'язки і відношення між ними та про способи розумової і практичної навчально-пізнавальної діяльності; вміння та навички застосовувати засвоєні знання; досвід творчої діяльності; досвід емоційно-ціннісного ставлення до навколишнього світу, до інших людей, до самого себе». «Державний стандарт початкової освіти» [5] побудований з урахуванням пізнавальної активності учнів та розроблений відповідно до мети початкової школи з урахуванням пізнавальних можливостей і потреб учнів початкових класів [1].

В нашому дослідженні, відповідно до зазначеної нами теми, вважаємо, що дидактична гра – це дієвий засіб активізації пізнавальної діяльності учнів початкової школи. Це пояснюється тим, що під час гри діти активізують свою увагу та пам'ять, вчаться застосовувати отримані знання на практиці.

Під час гри учні часто не помічають як вони навчаються, головною метою дидактичних ігор є збережена навчальна ціль. Проте приходячи до школи, учні не можуть довго всидіти на місці та слухати вчителя, їхню увагу завжди потрібно зосереджувати, задіювати пізнавальну активність. Дієвою стає саме дидактична гра, за якою можна поспостерігати кожного дня в процесі навчання.

Варто звернути увагу на методичну розробку вчительки початкових класів Бугаєнко Світлани Олександрівни спеціалізованої школи I-III ступенів з поглибленим вивченням англійської мови № 85 міста Києва. Вона зазначає що для того щоб дидактична гра в ході уроку проходила ефективно і давала бажані результати, вчитель має керувати її ходом, забезпечувати виконання окремих вимог до ігрової діяльності, зокрема: забезпечення готовності учнів до участі; надання кожному гравцю потрібний матеріал; чітке пояснення завдань та правил; виключення приниження гідності учасників гри тощо.

Якщо брати до уваги розвиваючі ігри, то в них вдалося об'єднати один з головних принципів навчання – від простого до складного, з не менш важливим принципом творчої діяльності – самостійно за здібностями, коли дитина може піднятися до вершини своїх можливостей.

На думку А.Подворчан, основна відмінність дидактичної гри від іншої навчальної діяльності полягає в тому, що предметом висувається сама людська діяльність. Головним

типом діяльності, у дидактичній грі, є навчальна діяльність, яка вплітається в ігрову і відповідно набуває рис ігрової навчальної діяльності. Таким чином, дидактична гра - це така колективна цілеспрямована навчальна діяльність, де кожен учасник і вся команда об'єднані вирішенням головного завдання і орієнтують свою поведінку на перемогу [4].

Складові дидактичної гри дають можливість розвивати пізнавальну діяльність дітей і на протязі тривалого часу підтримувати інтерес до важких питань, властивостей і процесів, на яких у звичайних умовах сконцентрувати увагу дітей майже ніколи не вдається. Якщо дитина захоплена процесом гри, вона не помічає, що вчиться, закарбовує в пам'яті нові знання, орієнтується у незвичайних умовах. В сукупності це дає поповнення запасу понять, уявлень, розвиток фантазії дитини [3].

Отже, дидактична гра є необхідною умовою навчання молодших школярів. Вона є одним із найдієвіших засобів навчання, адже таким чином діти навчаються, розвиваються непомітно для себе – у ході гри. Поняття дидактичної гри варто розглядати як один з основних видів діяльності в процесі навчання дітей молодшого шкільного віку. Вона має на меті задіяти пізнавальну активність учнів і полягає в такій діяльності учнів, під час якої вони навчаються, розвивають свої вміння та навички, отримуючи задоволення від процесу.

Дидактична гра не тільки дозволяє навчатись але й допомагає розвивати загальні якості та компетентності людини, діти вчать поважати один одного, висловлювати свої ідеї, працювати в колективі. Тому, цей засіб навчання є незамінним в початкових класів. Проте, занадто багато ігор можуть зробити клас дещо не дисциплінованим, розцінюючи кожне завдання грою де потрібно постійно змагатись. Тому не варто робити це основним видом навчання, насамперед варто розуміти, де саме потрібно її застосовувати.

Також варто зазначити, що використання дидактичних ігор не має бути одноманітним, завдання мають бути різного характеру та виконання, створюючи їх так щоб кожен учасник міг проявити як свої командні якості, так і дещо індивідуальні. Тому весь педагогічний процес має бути обдуманим та зваженим, бо кожен, навіть найкращий засіб може бути застосований як на благо так і на шкоду.

### Список використаних джерел

1. Кайзер Л.І. Розвиток пізнавальної активності молодших школярів як один із аспектів реалізації компетентнісно-орієнтованого підходу на уроках. С. 4. URL: <https://naurok.com.ua/opis-dosvidu-roboti-za-problemnoyu-temoyu-rozvitok-piznavalno-aktivnosti-molodshih-shkoljariv-34851.html> (дата звернення: 03.10.21).

2. Концепція Нової української школи. ухвал. ріш. колегії МОН. 27/10/2016. за ред. Грищенко М. URL: [https://www.pedrada.com.ua/files/articles/301/Nova\\_ukrainska\\_shkola\\_Koncepcija\\_2016\\_Pedrada.pdf](https://www.pedrada.com.ua/files/articles/301/Nova_ukrainska_shkola_Koncepcija_2016_Pedrada.pdf) (дата звернення: 03.10.21)

3. Майданник О.П. Дидактична гра дієвий засіб активізації пізнавальної діяльності учнів. URL: [https://school1.olexandrivka.info/blog/didaktichna\\_gra\\_dijovij\\_zasib\\_aktivizaciji\\_piznavalnoji\\_dijalnosti\\_uchniv/2015-12-02-177](https://school1.olexandrivka.info/blog/didaktichna_gra_dijovij_zasib_aktivizaciji_piznavalnoji_dijalnosti_uchniv/2015-12-02-177) (дата звернення: 07.12.21)

4. Подворчан А.З. Рольова дидактична гра як інтерактивний метод формування фахової компетентності. URL: <http://er.dduvs.in.ua/bitstream/123456789/3235/1/16.pdf> (дата звернення: 02.12.21)

5. Про затвердження Державного стандарту початкової освіти: постанова Каб. Міністрів України. від 21 лютого 2018 р. № 87. URL: <https://zakon.rada.gov.ua/laws/show/87-2018-%D0%BF#Text> ( дата звернення: 03.10.21)

**Цінько Світлана Василівна,**  
*к.пед.н., доцент кафедри української мови,  
літератури та методики навчання  
Глухівський національний педагогічний  
університет імені Олександра Довженка*

## **SOFT SKILLS ЯК ПЕРЕДУМОВА УСПІШНОГО ПРОФЕСІЙНОГО РОЗВИТКУ МАЙБУТНІХ ПЕДАГОГІВ**

Soft skills, або м'які чи надпрофесійні навички акумулюють уміння спілкуватися, працювати в команді, переконувати, вирішувати проблеми, приймати рішення, керувати своїм часом, а також критичне мислення, креативність. Цей перелік переконує в необхідності їх розвитку в освітньому процесі.

Термін «soft skills», власне, як і «hard skills», завдячує своїм походженням військовій справі. У 1959 році в США почали розробляти науково обґрунтований підхід до підготовки військовослужбовців, який і дав змогу виявити важливість не лише професійних, але й універсальних навичок. Відтоді soft skills – це навички роботи з людьми. Таким чином з військової справи термін перекочував до психології, бізнесу, педагогіки. Першими стали використовувати цей термін американські та німецькі науковці у галузі управління (90-і рр. XX ст.), пізніше soft skills став набутком бізнесу й освіти як доповнення до hard skills, що забезпечують виконання працівником професійних завдань.

Сьогодні в будь-якій галузі професійні знання і досвід не так високо цінуються роботодавцями, якщо вони не підкріплені розвиненими м'якими навичками (в Україні ця тенденція останнім часом також набуває обертів). Освітня галузь не є винятком, відтак м'які навички для майбутніх педагогів є вагомими для їхнього професійного й кар'єрного зростання. Адже «сучасний професіонал – це широко освічена людина, яка здатна швидко адаптуватися в нових умовах, ефективно здійснювати міжкультурну комунікацію зі своїми колегами з різних країн, вирішуючи проблеми теоретичного і практичного значення» (І. В. Зайцева) [2, с. 34].

Як відзначають Ю. В. Дроздова, О. В. Дубініна «у багатьох контекстах «soft skills» прирівнюють до таких термінів як «employability skills» (навички для працевлаштування), «people skills» (навички спілкування з людьми), «non-professional skills» (непрофесійні навички), «key skills» (основні 32 навички), «skills for social progress» (навички для соціального розвитку), «life skills» (життєві навички)» [1, с. 31-32].

Як доводять різноманітні опитування, роботодавці особливо цінують працівників, які легко і без опору адаптуються до змін, швидко освоюють нові технології, помічають корисні тренди раніше за інших та пропонують застосовувати їх у роботі.

У зв'язку з цим перед викладачами постає питання: які soft skills необхідно розвивати у здобувачів освіти? Відповідь на це питання була віднайдена у 2016 році на Всесвітньому Економічному Форумі в Давосі в звіті “The Future of Jobs”, у якому було подано перелік соціальних навичок, що будуть найбільш затребуваними, актуальними на ринку праці в найближчі 20-30 років. Це: системне й аналітичне мислення (мається на увазі здатність людини знаходити і структурувати матеріал, встановлювати взаємозв'язки між розрізненими елементами, а також відокремлювати головне від другорядного й навпаки); комунікація і робота в команді (це здатність ефективно взаємодіяти з людьми, продуктивно вести переговори, досягати компромісів); конфлікт-менеджмент (зумовлений попередньою навичкою: щоб комунікація проходила максимально ефективно, необхідно грамотно вирішувати суперечки, що виникають у процесі спілкування, і досягати взаємовигідних умов співпраці); управління проектами (це здатність правильно розставляти пріоритети, управляти робочими процесами, знання принципів планування і тайм-менеджменту); клієнтоорієнтованість (це розуміння потреб клієнта та вміння підбирати оптимальні рішення для їх задоволення); знання іноземної мови, а краще – декількох; лідерство (це здатність бути

на чолі групи людей, уміння координувати їх, вести за собою, мотивувати і брати на себе відповідальність за спільні рішення (зокрема й невдачі); адаптивність і крос-функціональність (вміння вчасно реагувати на нові виклики, вирішувати кризи, прогнозувати ситуації і швидко змінювати спектр завдань); креативність (це творчий початок і естетичний смак).

У ЗВО викладач в ідеалі вже має опиратися на сформовані раніше (в школі) м'які навички. Але перепоною для такої роботи в сучасній шкільній освіті є відсутність прикладного характеру. У психології розроблено схему набуття людиною певних умінь: «знання – уміння – навички». Школа ж традиційно дає лише знання (хоча варто відзначити, що останнім часом відбуваються певні прогресивні зміни відповідно до потреб і запитів суспільства). Відтак і вчителі, й викладачі мають переорієнтуватися з традиційної методики подачі знань на практичну підготовку учнів і студентів до життя, розвивати не тільки *hard skills*, а й *soft skills*.

Варто також наголосити, що робота над розвитком *soft skills* – це не лише задача вчителя чи викладача, це в першу чергу постійна робота учня чи студента над собою, пошук власних слабких місць і прагнення їх розвивати, удосконалювати.

Наприклад, на заняттях з методики навчання української мови з метою розвитку комунікації доречно влаштовувати міні-дискусії, круглі столи з обговорення актуальних питань освіти, методики навчання мови тощо. А поза освітнім процесом студент може вдосконалити ці навички, записавшись чи відвідавши дискусійний клуб або влаштувавши з друзями круглі столи з обговоренням різних тем і питань тощо.

Сьогодні в методичній науці досить жваво застосовується метод проєктів. Для розвитку проєктного мислення рекомендується всі свої справи сприймати як проєкти – визначати мету, розбивати роботу на етапи і виставляти дедлайн. За такого підходу стануть у нагоді навички тайм-менеджменту, управління проєктами, а також наставництва, якщо проєкт груповий (саме такі завдання в курсі вивчення методики можна давати студентам).

Надзвичайно корисно також розвивати емоційний інтелект, основою якого є емпатія. Повсякчас варто прислухатися до своїх і чужих емоцій, стежити, як вони впливають на вас, вашу поведінку і вчинки.

Показовою в цьому аспекті є думка Ю. В. Дроздової, О. В. Дубініної про те, що «основними методами розвитку *soft skills* слід вважати:

1. Самонавчання – самостійне вивчення інформації про моделі успішної поведінки.
2. Пошук зворотного про успішність своєї поведінки в аспекті розвитку конкретного досвіду.
3. Навчання на досвіді інших, робота з наставником.
4. Фонові тренінги – вправи, розвиваючі певні компетенції.
5. Кейс-методи.
6. Поєднання навчання та професійної діяльності (дуальна освіта)» [1, с. 33].

Отже, цілком очевидно, що для успішного майбутнього, для професійного й кар'єрного зростання важливо розвивати й удосконалювати м'які навички (*soft skills*). Для цього треба постійно працювати над собою, читати сучасну літературу на цю тему, дивитися лекції та вебінари, ставити чіткі цілі, обов'язково нотувати проміжні результати, підводити конкретні підсумки, надихати себе на подальше зростання.

#### Список використаних джерел

1. Дроздова Ю. В., Дубініна О. В. Концептуальні підходи до визначення «*soft skills*» у сучасних освітніх та професійних моделях. «*Soft skills – невід'ємні аспекти формування конкурентоспроможності студентів у XXI столітті*». Київ.: Київ. нац. торг.-екон. ун-т, 2020. 90 с. С. 31-34.
2. Зайцева І. В. *Soft skills – невід'ємні аспекти формування конкурентоспроможності студентів у XXI столітті*. «*Soft skills – невід'ємні аспекти формування*

**Мельник Т.А.**  
*методист, викладач історії та основ правознавства*  
*ВСП «Технологічно-промисловий фаховий коледж*  
*Вінницького національного аграрного університету»*

## **ІННОВАЦІЙНА ПЕДАГОГІЧНА ДІЯЛЬНІСТЬ ВИКЛАДАЧА КОЛЕДЖУ ЯК НЕОБХІДНА УМОВА РОЗВИТКУ ФАХОВОЇ ПЕРЕДВИЩОЇ ОСВІТИ**

Докорінні зміни, що відбуваються в освітній сфері на законодавчому рівні, зумовлені потребою України в кваліфікованих, конкурентоспроможних фахівцях, які б відповідали вимогам та запитам сучасного ринку праці в усіх сферах діяльності держави. Розвиток промислового потенціалу країни, модернізація аграрного сектору економіки, переорієнтація на європейський економічний простір пов'язані з необхідністю у спеціалістах середньої ланки, підготовка яких здійснюється в системі фахової передвищої освіти. Законом України «Про фахову передвищу освіту» встановлено основні правові, організаційні, фінансові засади функціонування системи фахової передвищої на принципах автономії закладів фахової передвищої освіти, поєднання освіти з виробництвом з метою забезпечення конституційного права на освіту та підготовку конкурентоспроможних спеціалістів для високотехнологічного та інноваційного розвитку країни [5].

Разом з тим, забезпечення відповідності Ліцензійним умовам провадження освітньої діяльності на рівні фахової передвищої освіти (постанова Кабінету Міністрів України «Про внесення змін до постанови Кабінету Міністрів України від 30 грудня 2015 р. № 1187» від 24 березня 2021 р. № 365) зумовлює підвищений рівень вимог до професійної компетентності сучасного викладача, невід'ємною складовою якої є інноваційна педагогічна діяльність.

Поняття «інноваційна діяльність» визначено Законом України «Про інноваційну діяльність», як діяльність, що спрямована на використання і комерціалізацію результатів наукових досліджень та розробок і зумовлює випуск на ринок нових конкурентоздатних товарів і послуг [4].

Інноваційна діяльність у сфері фахової передвищої освіти – це діяльність закладу фахової передвищої освіти, спрямована на створення або вдосконалення конкурентоздатних технологій, у тому числі інформаційних, трансформація наукових досліджень і розробок у практичну діяльність, новий підхід до надання освітніх послуг, їх адаптація до потреб ринку праці та вимог стейкхолдерів, застосування рішень організаційно-технічного, виробничого, адміністративного або іншого характеру, що істотно поліпшують якість підготовки здобувачів освіти за освітньо-професійним ступенем «фаховий молодший бакалавр» [1].

Інноваційна педагогічна діяльність розглядається науковцями в різних аспектах і відповідно, існують дещо варіативні визначення. У контексті інноваційної стратегії освітнього процесу найбільш прийнятним, є наступне: інноваційна педагогічна діяльність – це цілеспрямована педагогічна діяльність, заснована на осмисленні практичного педагогічного досвіду, орієнтована на зміну й розвиток навчально-виховного процесу з метою досягнення вищих результатів, одержання нового знання та формування якісно іншої педагогічної практики [2].

Інноваційна діяльність передбачає вищий ступінь педагогічної творчості в педагогічній практиці. Головною метою інноваційної діяльності є розвиток педагога як творчої особистості, заміна його репродуктивного типу діяльності на самостійний пошук методичних рішень, перетворення педагога в провідника інноваційних методик та педагогічних технологій.

Таким чином, сучасний викладач коледжу – це викладач інноваційної орієнтації, який готовий до змін, до переорієнтації власного мислення, до усвідомлення нових вимог щодо педагогічної діяльності.

Інноваційна педагогічна діяльність викладача базується на осмисленні власного педагогічного досвіду за допомогою порівняння і вивчення освітнього процесу для досягнення високих результатів, професійного зростання, впровадження інноваційно-інформаційних технологій.

Інноваційна педагогічна діяльність в широкому сенсі включає низку взаємозв'язаних складових професійної діяльності викладача:

– науково-дослідницька діяльність (інтеграція у світовий науковий простір через участь у міжнародних та всеукраїнських науково-практичних конференціях, наукових форумах, семінарах, конкурсах, створення об'єктів права інтелектуальної власності, підготовка наукової літератури, а саме: монографій, підручників, навчальних посібників, наукових статей);

– проектна діяльність (розробка на базі наукових знань інноваційних проектів, участь у грантах);

– освітня діяльність (реалізація навчальних інновацій).

Інноваційні продукти професійної діяльності викладача можуть бути представлені у вигляді абсолютної новизни (відсутність у цій сфері аналогів і прототипів) або відносної новизни (внесення деяких змін у наявну практику). Викладач, який використовує у своїй практиці інноваційні технології, володіє певним рівнем професійної майстерності у вирішенні поставлених завдань, здатний творчо і нестандартно підходити до вирішення виникаючих проблем і організації освітнього процесу. Це вказує на високий рівень особистісного розвитку, здатність до самоаналізу та самовдосконалення, вміння оцінювати якість своєї роботи.

Інноваційна діяльність викладача залежить від рівня особистісної готовності до цієї діяльності, сукупності якостей викладача, що визначають його спрямованість на вдосконалення власної педагогічної діяльності:

- особистісних (працездатність, готовність до творчості, високий емоційний статус);

- спеціальних (знання нових технологій, опанування новими методами навчання, вміння аналізувати і виявляти причини недоліків, знаходити актуальні проблеми освіти і реалізовувати ефективні способи їх вирішення).

Готовність викладача до інноваційної педагогічної діяльності – особистісний стан, який передбачає наявність у педагога мотиваційно-ціннісного ставлення до професійної діяльності, володіння ефективними способами й засобами досягнення педагогічних цілей, здатності до творчості та рефлексії. Мотивацію можна визначити насамперед як складну, багаторівневу систему збудників, що включає потреби, мотиви, інтереси, ідеали, прагнення, налаштування, емоції, цінності тощо [3].

За структурою готовність до інноваційної педагогічної діяльності є складним інтегративним утворенням, яке охоплює різноманітні якості, властивості, знання, навички особистості. Як один з важливих компонентів професійної готовності, вона є передумовою ефективної діяльності педагога, максимальної реалізації його можливостей, розкриття творчого потенціалу, формування інноваційної компетентності педагога [3], що об'єднує систему мотивів, знань, умінь, навичок, особистісних якостей, які забезпечують ефективність упровадження нових педагогічних технологій у педагогічній діяльності.

Основними показниками готовності педагога до інноваційної діяльності є: усвідомлення потреби запровадження педагогічних інновацій; інформованість про новітні педагогічні технології; володіння практичними навичками освоєння педагогічних інновацій; зорієнтованість на створення власних творчих завдань; готовність до подолання труднощів [3].

Своєчасне, об'єктивне з'ясування рівня сформованої готовності кожного педагога до інноваційної педагогічної діяльності дає змогу спланувати роботу щодо розвитку його інноваційного потенціалу як важливого компонента структурних професійних якостей.

Важливою умовою здійснення інноваційної педагогічної діяльності викладача коледжу є розробка нових дидактичних і методичних концептуальних засад фахової передвищої освіти.

Система фахової передвищої освіти спрямована на забезпечення якісної підготовки висококваліфікованих, конкурентоспроможних спеціалістів для підприємств, установ, організацій та органів державної влади України. Для досягнення високого професійного рівня випускників коледжів і технікумів інновації мають активно впроваджуватися на різних етапах підготовки фахівців, зокрема і в змісті освіти, технологіях, організації та системі управління.

Завдання адміністрації закладу фахової передвищої освіти полягає у забезпеченні позитивної атмосфери інноваційного простору на основі послідовного навчання педагогічних працівників, яке включає:

- упровадження нової моделі навчання, побудованій на основі сучасних технологій навчання;
- реалізація принципів особистісно зорієнтованої освіти;
- забезпечення засобів варіативної навчальної діяльності, її індивідуалізація та диференціація;
- упровадження зазначеної моделі в межах освітньої системи, у якій студент є активним і рівноправним учасником процесу пізнання.

У висновку можна відзначити, що інноваційна діяльність педагога є необхідною умовою високої якості фахової передвищої освіти, оскільки, забезпечує повноцінну реалізацію затребуваної програми професійної підготовки, спрямована на задоволення вимог стейкхолдерів, забезпечує формування необхідних компетенцій і розвиток особистості здобувачів освіти, сприяє розвитку системи фахової передвищої освіти.

#### **Список використаних джерел**

1. Ваніна Н.М., Пащенко Т.М., Упровадження інноваційних методів навчання під час підготовки фахівців передвищої освіти. Теорія і методика професійної освіти. Випуск 16. Т. 1. 2019. С.39 – 43.
2. Галушак В.В. Деякі аспекти інноваційної діяльності сучасного педагога у ВНЗ. Педагогіка формування творчої особистості у вищій і загальноосвітній школах. 2021 р. № 78. С. 167 – 171.
3. Надточій С.М. Формування готовності учасників освітньої діяльності до управління інноваційними процесами як педагогічна проблема: теоретичний огляд. Вісник університету імені Альфреда Нобеля. Серія «Педагогіка і психологія». 2021. № 1 (21). С.293 – 299.
4. Про інноваційну діяльність : Закон України від 05.12.2012 р. № 40-IV. URL: <https://zakon.rada.gov.ua/laws/show/40-15#Text>
5. Про фахову передвищу освіту : Закон України від 06.06.2019 р. № 2745-VIII. URL: <https://zakon.rada.gov.ua/laws/show/2745-19#Text>



## **ВДОСКОНАЛЕННЯ ПРОЦЕСУ ФІЗИЧНОГО ВИХОВАННЯ У ЗАКЛАДАХ ФАХОВОЇ ПЕРЕДВИЩОЇ ОСВІТИ**

Програми, що сприяють інноваційному розвитку та впроваджують нововведення у закладах фахової предвищої освіти націлені на вирішення однієї сучасної проблеми – підвищення якості освіти.

Сучасні, а також вітчизняні вчені описують інновацію в освіті як процес створення, поширення й використання нововведень для розв'язання різних педагогічних проблем.

Аналізуючи сучасний стан системи освіти в Україні, можна зробити висновок, що галузь фізичної культури та фізичної освіти інноваційні проекти майже не торкнулися.

Навчальна програма здебільшого включає лише предмети, що розвивають розумову діяльність студентів, при цьому забуваючи, що фізичне здоров'я не менш важливе для повноцінного розвитку молоді. Відхилення в освітній практиці від мети фізичного виховання й зведення його до суто нормативного підходу, мало того, що суперечить ідеї формування гармонійно розвиненої особистості, а ще й підсилюють без того, м'яко кажучи, незадовільний фізичний стан здоров'я студентів.

Актуальність теми інновацій в освіті викликана необхідністю розв'язання проблеми покращення здоров'я та стабільного прогресуючого розвитку особистості. У зв'язку з цим перед фізичною культурою, як основою забезпечення зміцнення здоров'я молоді, постають нові завдання, які потребують розробки сучасних нововведень та інноваційних технологій щодо організації системи фізичного виховання в загальноосвітніх навчальних закладах.

Нині велика кількість наукових досліджень стосується питань інноваційних технологій у фізичному вихованні, які спрямовані на оновлення форм та методів фізичного виховання не тільки для дітей та молоді, а й для різних груп населення. Проблемою впровадження інновацій у фізичне виховання займалися Даниленко Л.І., Дичківська І.М., Москаленко Н.В., Савченко В.А. та інші.

Інноваційна діяльність на практиці – доволі складний процес, який несе у собі створення гнучкої обґрунтованої системи наукового та технічного забезпечення нововведень, ураховує не тільки логіку, а й специфіку нововведення, особливостей сприйняття, оцінки, взаємо адаптації елементів системи. Це сприяє більш оптимальному процесу реалізації та впровадження інновацій. В основі технології забезпечення нововведень має лежати такий підхід до їх вивчення, у межах якого можливий одночасний розгляд різних сторін взаємодії, які більше впливають на успішність інноваційних процесів.

Інноваційний розвиток фізкультурно-оздоровчої роботи відбувається, якщо є такі ознаки реальних змін: нова освітня діяльність, тобто різновид напрямків вивчення тих чи інших навиків; новизна стилю та темпу життя; нові знання педагогів та постійне їх оновлення; тенденція до збереження здорового способу життя та розвиток індивідуальності зростаючої особистості.

Для забезпечення динамічного розвитку інновацій в українській освіті, важливу роль повинен займати аналіз сучасної роботи НЗ, включаючи недоліки та переваги, що впливають на результат, а також потрібно виділити умови, що визначають проблеми освітнього процесу.

На жаль, у сучасних НЗ майже не приділяється увага збереження здоров'я молоді, інноваційних технологій щодо вдосконалення фізкультурно-оздоровчої роботи розробляється недостатньо. Практично повністю відсутній системний підхід до вирішення цього питання.

При системному підході до керування фізкультурно-оздоровчою роботою, в центрі уваги перебуває процес прийняття рішень. Рішення приймаються на всіх рівнях організації –

від директора НЗ до рядових викладачів, – щоб на кожному рівні керування приймалися рішення, що відповідають її інтересам й узгоджуються між собою.

Фізичне здоров'я забезпечується цілісною системою, яка передбачає втілення щоденних фізкультурно-оздоровчих занять за основною програмою, а також додаткових занять «на вибір» на яких студенти, згідно з інтересами займаються різними видами спорту, різної спрямованості, рухливих перерв без гаджетів, без яких зараз не приходиться на навчання, спортивного часу в групах спортивних секцій, самостійних занять фізичними вправами, до яких мають мотивувати викладачі та батьки, прогулянок на свіжому повітрі з використанням рухливих ігор, фізкультурноспортивних свят, спортивних змагань, занять у спортивних секціях. Система побудована таким чином, щоб усі діти мали можливість займатися фізичними вправами. Слід відзначити, що втілення різних форм фізкультурно-оздоровчих занять передбачає нові підходи до їх проведення, якими педагоги повинні оволодіти.

Щодо соціального здоров'я, провідну роль у формуванні соціального здоров'я відіграє сім'я, оскільки соціальний статус сім'ї забезпечує формування мотивації до здорового способу життя й можливість занять фізичною культурою та спортом.

Отже, оновлення системи освіти сьогодні пов'язується, насамперед, з уведенням в освітнє середовище нових цікавих методів навчання, спрямованих не тільки на розумовий, а й на фізичний розвиток особистості. Перспективи подальших досліджень полягають у науковому обґрунтуванні сучасних й інноваційних технологій, спрямованих на покращення здоров'я молоді.

#### **Список використаних джерел**

1. Інноваційна діяльність у педагогічному вихованні молоді:  
[http://esnuir.eenu.edu.ua/bitstream/123456789/10571/1/8\\_27.pdf](http://esnuir.eenu.edu.ua/bitstream/123456789/10571/1/8_27.pdf)
2. Дичківська ІМ. Інноваційні педагогічні технології: навч. посіб. К.: Академвидав, 2004. 218 с.

УДК 37

**Гончарук Григорій Олександрович**  
**Ровінський Костянтин Броніславович**  
*викладачі фізичного виховання*  
*ВСП ТПФК ВНАУ*

## **ІННОВАЦІЙНІ ФОРМИ ЗДОРОВ'ЯЗБЕРЕЖУВАЛЬНОЇ ДІЯЛЬНОСТІ В УМОВАХ СУЧАСНОГО ЗАКЛАДУ ФАХОВОЇ ПЕРЕДВИЩОЇ ОСВІТИ**

Інноваційні форми здоров'язбережувальної діяльності в умовах сучасного закладу фахової передвищої освіти сьогодні привертають увагу викладачів, тренерів, методистів, педагогів. Оскільки загальноприйнятим синонімом терміну «інновація» є нововведення, то альтернативними його визначеннями є: цілеспрямовані зміни, які вносять у середовище впровадження нові стабільні елементи, які викликають перехід системи з одного стану до іншого.

Сьогодні є низка альтернативних визначень термінів «інновація», «інноваційна діяльність», «інноваційні форми, методи, прийоми, технології, методики». Окрема галузь науки «педагогічна інноватика» за своїми завданнями вивчає інноваційні процеси в освіті, процеси створення нового в системі освіти та педагогічної науки; сприйняття нового соціально-педагогічним співтовариством; застосування педагогічних новацій, а також систему рекомендацій для теоретиків і практиків щодо пізнання інноваційних освітніх процесів та управління ними.

У контексті освітньої діяльності (складовими якої є навчальна, наукова, інноваційна) ми визначаємо інноваційну форму як таку організацію змісту освітньої діяльності, що

найбільш ефективно сприятиме засвоєнню результатів навчання. Відповідно до чинного освітнього законодавства результатами навчання є знання, уміння, навички, способи мислення, погляди, цінності, інші особисті якості, які можна ідентифікувати, спланувати, оцінити і виміряти та які особа здатна продемонструвати після завершення освітньої програми або окремих освітніх компонентів.

Сучасні дослідники розрізняють інноваційні форми проведення навчальних занять та інноваційні форми активізації пізнавальної діяльності студентів.

До останніх відносяться:

- ґрунтовна мотивація до вивчення дисципліни загалом та конкретної теми зокрема;
- апелювання до вже набутого соціального досвіду молодих осіб; використання рейтингової системи з бонусами й заохоченнями (покараннями) для студентів; використання анаграм, рівнянь, чайнвордів, кросвордів, дидактичних ігор; застосування інтерактивних методик; проведення заходів з урахування міжнародних, європейських, вітчизняних пам'ятних дат і святкових подій;
- персоніфікація й театралізація у ході навчальних занять та позааудиторних заходів із дисципліни та ін.

Нормами чинного освітнього законодавства визначається, що освітній процес у ЗФПО здійснюється за такими формами: навчальні заняття, самостійна робота, практична підготовка, контрольні заходи.

Основними видами навчальних занять у ЗФПО є: лекція, лабораторне, практичне, семінарське, індивідуальне заняття, консультація.

Тому використання інноваційних форм роботи зі здобувачами вищої освіти здійснюється на лекційних заняттях, практичних, лабораторних. Оскільки навчальна дисципліна «Фізичне виховання» має практичне спрямування, для її опанування в навчальних планах технічних спеціальностей передбачаються практичні заняття, у ході проведення яких застосовуються форми групової роботи, інтерактивні вправи, заздалегідь підготовлені імітаційні та рольові ігри.

Це видається надзвичайно важливим в руслі реалізації принципу академічної свободи як самостійності й незалежності учасників освітнього процесу під час провадження педагогічної, науково-педагогічної, наукової та/або інноваційної діяльності, що здійснюється на принципах свободи слова і творчості, поширення знань та інформації, проведення наукових досліджень і використання їх результатів та реалізується з урахуванням обмежень, встановлених законом.

Тому забезпечення академічної свободи викладачів та студентів уможливується завдяки автономії закладу вищої освіти в розумінні його самостійності, незалежності і відповідальності в прийнятті рішень стосовно розвитку академічних свобод, організації освітнього процесу, наукових досліджень, внутрішнього управління, економічної та іншої діяльності, самостійного добору і розстановки кадрів у межах, встановлених законодавством.

На нашу думку, найбільш узагальненим критерієм класифікації інноваційних форм навчальних занять може стати їхній поділ на матеріальні й процесуальні (за критерієм змісту інновацій, залежно від предмету їхнього спрямування). Якщо для групи матеріальних інновацій форм навчальних занять буде характерним посутнє нововведення зовнішнього прояву цієї інновації («айстопінг», «сторітелінг», «десант», «бульвар», «воркшоп», «букроссинг» та ін.), то для група процесуальних інноваційних форм буде спрямована на їхнє впровадження в освітню діяльність за допомогою конкретних методів, методик, прийомів їхньої реалізації.

Отже, поняття інновацій в освіті є багатограним та до кінця не вивченим, однак головним для відображення його змісту є нововведення, якісно кращі та відмінні від традиційних, усталених. Їхня мета – забезпечити вищі рівні показників результативності навчання та інтересу студентів до освітньої діяльності.

### Список використаних джерел

1. Жалій РВ. «Здоров'язберігаючий сторітелінг»: поняття, методика застосування в процесі формування валеологічної компетентності. Гуманітарний вісник Полтавського національного технічного університету імені Юрія Кондратюка : зб. наукових праць [ред.кол., гол. ред. Л.М. Рибалко]. Полтава : ПолтНТУ імені Ю. Кондратюка. 2017; II: 189–98.
2. Жалій ТВ. «Правовий айстопінг»: методика використання в процесі вивчення гуманітарних дисциплін. Гуманітарний вісник Полтавського національного технічного університету імені Юрія Кондратюка. 2017; II: 78-87.
3. Закон України «Про освіту» від 05.09.2017 р. [Електронний ресурс]. Режим доступу: <http://zakon2.rada.gov.ua/laws/show/2145-19>
4. Закон України «Про вищу освіту» від 01.07.2014 р. [Електронний ресурс]. Режим доступу: <http://zakon2.rada.gov.ua/laws/show/1556-18>

**Кашуба Михайло Михайлович**  
**Тунік Лариса Дмитрівна**  
*викладачі фізичного виховання*  
*ВСП ТПФК ВНАУ*

## **СУЧАСНІ ФІЗКУЛЬТУРНО-ОЗДОРОВЧІ ТЕХНОЛОГІЇ У ФІЗИЧНОМУ ВИХОВАННІ СТУДЕНТІВ ВСП ТПФК ВНАУ**

Україна є соціально орієнтованою державою, тому її основним завданням постає сприяння духовному, інтелектуальному, фізичному зростанню молодого покоління. Гармонійний та всебічний розвиток особистості, заснований на нормах, цінностях, сенсі життя, змінює адаптивні можливості організму людини і реалізується через формування здорового способу життя. Також на державу покладений обов'язок постійно вдосконалювати відповідно до міжнародних стандартів оздоровчі технології у сфері фізичного виховання. Деякі програми закріплені в наступних нормативно — правових актах та мають важливе значення для розвитку фізичного виховання.

У словниках визначення поняття «фізичне виховання» тлумачиться по різному. Його тлумачать як виховання з метою зміцнення здоров'я людини і правильного його фізичного розвитку; як одну із сторін виховання в цілому, організований процес всебічного розвитку фізичних здібностей, формування і вдосконалення життєво важливих рухових навичок і вмінь людини та підкорюється загальним закономірностями суспільного розвитку, залежить від матеріальних умов життя і всієї культури суспільства, змінюється з кожним новим періодом розвитку суспільства, набуваючи все більшого значення в суспільному житті.

Основою системи фізичного виховання студентів ВСП ТПФК ВНАУ є обов'язкові навчальні заняття навчальної дисципліни «Фізичне виховання» у основній, спеціальної медичної і підготовчої груп. Заклади фахової перед вищої освіти (ЗФПО) одержали право вибору з поміж існуючих варіантів навчання та виховання, а також конструювання нових варіативних навчальних і робочих програм, розробку та апробацію нових технологій. У фізичному вихованні, це впровадження у навчальний процес фізкультурнооздоровчих технологій.

На сьогодні головною особливістю всієї системи освіти є те, що вона по суті перебуває в стані постійного оновлення, тобто вимагає інноваційного мислення та дій кожного педагога. Це відповідає одному з головних напрямів сучасної концепції фізичного виховання, а саме в спрямуванні результатів цього виховання на досягнення максимально можливого оздоровчого ефекту на основі реалізації нових підходів, засобів, технологій. Однією зі складових цього напрямку є використання заходів і засобів оздоровчої фізичної культури, а саме фізкультурно-оздоровчих технологій. Застосування цих технологій опирається на фізкультурно-оздоровчу діяльність. Використання фізкультурно-оздоровчих технологій у практиці роботи ЗВО являє собою фізкультурно-оздоровчу діяльність у галузі

оздоровчої фізичної культури, що сприяє ефективному формуванню у студентів грамотного відношення до себе, свого тіла, а також формуванню потребо-мотиваційної сфери, усвідомлення необхідності зміцнення здоров'я, ведення здорового способу життя, фізичного вдосконалення.

Використання фізкультурнооздоровчих технологій є інноваційною діяльністю у сфері фізичної культури і спорту, сучасною концепцією системи фізичного виховання. Розглянемо сутність оздоровчої фізичної культури і фізкультурно-оздоровчої діяльності, що являють собою об'єднуючу роль ключових понятійних конструкцій нашого дослідження в контексті застосування фізкультурно-оздоровчих технологій професійній діяльності викладачів міжфакультативної кафедри фізичного виховання і спорту ВСП ТПФК ВНАУ.

Оздоровча фізична культура становить частину фізичної культури, що має чітку спрямованість і конкретний зміст, дозволяє який дає змогу встановити мету, визначити завдання і сформулювати основні поняття

Мета оздоровчої фізичної культури – оздоровлення людей. Оздоровча фізична культура характеризується сукупністю корисних результатів діяльності її використання, а саме: досягненням стабільного максимально можливого високого рівня здоров'я та продовження активної життєдіяльності; вдосконаленням основних життєзабезпечувальних функцій та систем; стійкістю до ряду захворювань та шкідливих впливів зовнішнього середовища; поліпшенням психоемоційного стану; набуттям прикладних рухових умінь і навичок; задоволенням потреби в русі під час активного відпочинку та розваг; корекцією фігури та маси тіла.

Враховуючи дані Міністерства охорони здоров'я, що свідчать про негативну динаміку зниження здоров'я студентської молоді, фізкультурнооздоровча діяльність повинна бути пріоритетною у професійній діяльності викладачем фізичного виховання у ЗВО.

Результатом використання фізкультурно-оздоровчих технологій повинно бути досягнення мети, яка полягає в тому, щоб реалізувати можливості оптимального фізичного розвитку, всебічного вдосконалення фізичних якостей у поєднанні з вихованням духовних та морально-вольових якостей студентів. При регулярному використанні фізкультурно-оздоровчих технологій різних напрямів настає пролонгований оздоровчий ефект, підвищується мотивація до регулярних фізичних оздоровчих навантажень протягом усього життя. А це, у свою чергу, формує стійку мотивацію до здорового способу життя в цілому, корегує, відновлює та розвиває функціональні можливості організму, зміцнює та зберігає здоров'я загалом.

Список використаних джерел

1. Анастасова О. Ю. Здоров'яформуючі технології в сучасному освітньому просторі / О. Ю. Анастасова // Актуальні проблеми збереження психологічного здоров'я підрастаючого покоління : матеріали Всеукр. психол.-пед. Демиденківських читань (м. Бердянськ, 23–24 квіт. 2013 р.). – Бердянськ : БДПУ, 2013. – 149 с. – С. 84–86

**Горденко Алла Петрівна**  
*викладач фізичного виховання*  
*ВСП ТПФК ВНАУ*

## **ОРГАНІЗАЦІЯ ПРОВЕДЕННЯ ЗАНЯТЬ З ФІЗИЧНОЇ КУЛЬТУРИ ЗІ СТУДЕНТАМИ ЗАКЛАДІВ ФАХОВОЇ ПЕРЕДВИЩОЇ ОСВІТИ, ЯКІ ЗА СТАНОМ ЗДОРОВ'Я ВІДНЕСЕНІ ДО МЕДИЧНИХ (ОСНОВНОЇ, ПІДГОТОВЧОЇ ТА СПЕЦІАЛЬНОЇ) ГРУП**

Студентська молодь становить науковий, культурний, оборонний потенціал України, генофонд нації. Збереження та зміцнення здоров'я студентів є складною культурно-освітньою, економічною і соціально-політичною проблемою, а підвищення рівня їхньої

фізичної підготовки є найактуальнішим завданням, яке гостро стоїть перед українським суспільством.

Фізичне виховання є не лише засобом виховання й поліпшення фізичної підготовки юнаків і дівчат, а нерідко основним чинником відновлення та зміцнення здоров'я в період становлення й кінцевого формування організму, засобом ліквідації недоліків у фізичному розвитку, могутнім джерелом підвищення загальної та розумової працездатності.

Проте, за численними науковими даними, останнім часом спостерігається стійке погіршення стану здоров'я населення, зокрема студентської молоді. Чисельність населення скоротилася на 2,5 мільйони унаслідок перевищення смертності над народжуваністю. За останнє десятиліття народжуваність населення зменшилася на 35 %, смертність збільшилася на 18,6 %. Основними причинами смертності є хвороби системи кровообігу, злоякісні новоутворення, травми та отруєння. Показники смертності від хвороб системи кровообігу в Україні найвищі серед європейських країн.

Протягом останнього десятиліття середня очікувана тривалість життя в чоловіків скоротилася на 2,4, у жінок – на 0,9 року. Різниця в тривалості життя в Україні і в країнах Західної Європи становить для чоловічого населення 12,8, жіночого – 7,8 року.

У структурі захворюваності переважають хронічні неінфекційні хвороби (серцево-судинні захворювання, злоякісні новоутворення, психічні та ендокринні розлади, алергічні прояви), які характеризуються негативною динамікою.

Поширеність серцево-судинної патології збільшилася за останнє десятиліття в 1,9 рази, онкологічної патології – на 18 %, бронхіальної астми – на 35,2 %, цукрового діабету – на 10,1 %. Сьогодні в Україні кожен п'ятий житель хворіє на артеріальну гіпертензію.

Установлено, що у навчальних закладах освіти кількість підготовчих та спеціальних медичних груп зростає від 5,36 % на першому курсі до 14,46 % на четвертому. Відповідно, спостерігається зменшення кількості основних груп: із 84,0 % до 70,2 %.

Порушення функції різних органів і систем впливає на стан ЦНС (центральної нервової системи), обмін речовин, серцево-судинну й ендокринну системи, сприяє погіршенню загального стану здоров'я, зниженню працездатності та творчих можливостей студентів.

Викладачі фізичного виховання стикаються з великими труднощами під час організації навчального процесу осіб, які мають порушення в стані здоров'я й віднесені до спеціальної медичної групи.

Патології, із якими студенти закладів фахової перед вищої освіти направляються до спеціальних медичних груп, – різноманітні. Усе більше студентів спеціальних медичних груп мають декілька діагнозів, які в сукупності часто не дають можливості застосовувати спеціальні вправи для одного захворювання, оскільки вони можуть бути протипоказані для супутнього захворювання. Існують такі категорії захворювань, при яких категорично заборонено займатися фізичними вправами, навіть у спеціальній медичній групі.

Наукові дослідження і досвід показали, що дозоване фізичне навантаження потужно протидіє ряду функціональних порушень різних органів і систем, які розвиваються. Усе це свідчить про потребу в застосуванні оздоровчо-лікувальної фізичної культури для:

- 1) загального видужування та зміцнення організму студентів;
- 2) нормалізації функціонального стану ЦНС і підпорядкованих їй вегетативних функцій;
- 3) зміцнення м'язів й активізації кровообігу.

Крім цього, вирішуються такі часткові завдання фізичного виховання студентів:

- 1) поліпшення фізичного розвитку і фізичної підготовки студентів, удосконалення їхніх рухових навичок;
- 2) виховання в студентів прагнення систематично займатися фізичною культурою;
- 3) професійно-прикладної фізичної підготовки;
- 4) морально-вольової та естетичної підготовки студентів.

Розробка сучасних оздоровчо-профілактичних програм і технологій здорового способу життя, які сприятимуть зміцненню й підтримці здоров'я студентів та ліквідації бар'єрів, що

перешкоджають використанню потенційних можливостей організму, є найважливішим завданням сучасної фізкультурно-оздоровчої освіти студентів спеціальних медичних груп закладів фахової перед вищої освіти.

#### Література

Теорія і методика фізичного виховання/Методика фізичного виховання різних груп населення. Підручник для студентів вищих навчальних закладів фізичної культури і спорту/Під ред. Т.Ю. Круцевич. К.: НУФВСУ «Олімпійська література», 2008. –Т-2. - С. 155 -319.

**Задача А.В.**  
*вчитель фізичної культури*  
*КЗ "Вінницький ліцей №23»*

## **ПЕДАГОГІЧНІ АСПЕКТИ ПІДВИЩЕННЯ КОМПОНЕНТІВ ФІЗИЧНОГО СТАНУ ДІТЕЙ МОЛОДШОГО ШКІЛЬНОГО ВІКУ В СИСТЕМИ ФІЗИЧНОГО ВИХОВАННЯ**

У більшості досліджень, проведених науковцями в Україні в останнє десятиріччя, наголошується на необхідності докорінної перебудови всієї системи фізичного виховання, адже існуючі методи, форми та засоби роботи виявляються неефективними та застарілими в сучасних умовах. Все більше занепокоєння дослідників викликає рівень фізичного стану дітей шкільного віку. Серед чинників, що негативно впливають на фізичний стан дітей, розглядають погіршення соціально-економічних показників, санітарно-епідеміологічної та екологічної ситуації в країні та інші. За визначенням ВООЗ, фізичний стан – це комплексна оцінка рівня фізичного розвитку, фізичної підготовленості, стану здоров'я, фізичної працездатності, функціональних можливостей серцево-судинної та дихальної систем. Тому підвищення фізичного стану дітей молодшого шкільного віку можливо тільки при комплексному підході до його оцінки, с подальшою розробкою заходів удосконалення процесу фізичного виховання.

На думку Л. О. Попової фізичний стан виступає проявом здоров'я і визначається резервами фізіологічних систем організму та здатністю людини виконувати фізичну роботу. Окремі автори визначають фізичний стан як рівень розвитку аеробних можливостей, які є кількісною мірою оцінки здоров'я, інші – сукупність таких взаємопов'язаних факторів, як фізична працездатність, функціональний стан органів і систем, вік, стать, фізичний розвиток, фізична підготовленість .

В практиці фізичного виховання для оцінки компонентів фізичного стану дітей використовуються різні системи та програми. За Т. Ю. Круцевич, М.І. Воробйов, Г.В. Безверхня методи визначення фізичного стану можна розподілити на поглиблені: лабораторні методи дослідження (велоергометрія, степергометрія, тестування на тредмілі) та експрес-методи (прискорені): анкетування; прогнозування рівня фізичного стану за морфо функціональними показниками, які вимірюють у стані спокою; ізольовані рухові тести; комплексні тести. Авторами був запропонований комплексний підхід до оцінки фізичного стану і визначені критерії його оцінки: рівень фізичного розвитку, ступінь його гармонійності, відповідність біологічного віку календарному; рівень функціонування основних систем організму; рівень фізичної підготовленості; ступінь опору організму несприятливим впливам; наявність хронічних захворювань.

На основі взаємозв'язку між фізичним розвитком, рівнем фізичної підготовленості, захворюваністю та успішністю школярів О. Д. Дубогай визначила нормативи фізичної підготовленості учнів, що визначають готовність дітей до навчання в школі. Автор пропонує перевіряти готовність дітей до навчання в школі за допомогою наступних тестів: стрибки в довжину з місця; кидки та ловля м'яча з відстані одного метра у стіну протягом 30 с;

згинання та розгинання рук в упорі лежачи; стрибки зі скакалкою; підйом тулуба з положення лежачи; присідання.

Однак, зараз тестування дітей молодшого шкільного віку відмінено та не проводиться. Деякі автори вважають рівень розвитку аеробних можливостей головним фактором, який визначає фізичний стан людини.

На основі факторного аналізу Н. В. Москаленко виявила найбільш інформативні показники визначення компонентів фізичного стану школярів. До них увійшли показники фізичного розвитку, показники стану соматичного здоров'я та функціональних можливостей організму, а також рівень фізичної підготовленості дітей.

Визначати рівень ФС дітей молодшого шкільного віку на основі п'яти показників: довжини та маси тіла, ЧСС та АТ, а також віку досліджуваного пропонує Н. Бондарчук.

Пошуком раціональних шляхів підвищення рівня фізичного стану дітей молодшого шкільного віку займалися численні дослідники. До напрямів розв'язання проблеми підвищення рівня фізичного стану дітей молодшого шкільного віку належать: обґрунтування змісту фізкультурно-оздоровчих занять, впровадження системи педагогічного контролю компонентів фізичного стану, удосконалення системи оцінки фізичної підготовленості.

Необхідність використання у фізичному вихованні молодших школярів інноваційних технологій доведена у роботах Н. В. Москаленко. Автором науково обґрунтовані нові підходи: до оновлення змісту початкової освіти з фізичного виховання; до системи заходів з формування здорового способу життя в загальноосвітніх школах; до основ формування теоретичних знань з фізичної культури; до формування міжпредметних зв'язків на уроках фізичної культури; до системи організації самостійних занять з фізичної культури; до взаємодії сім'ї і школи в організації фізкультурно-оздоровчої роботи.

На думку багатьох дослідників вирішити проблему низького рівня ФС дітей молодшого шкільного віку допоможе впровадження в процес фізичного виховання здоров'язберігаючих, спортивно-оздоровчих або рекреаційно-оздоровчих технологій.

У наукових працях Н. М. Боритко поняття технології визначено, як сукупність методів, задіяних у будь-якому процесі.

На думку Л. Н. Ростомашвили сучасну педагогічну технологію характеризують наступні положення: технологія ґрунтується на певному педагогічному задумі, основу якого складає визначена методологічна та філософська позиція автора; технологічна послідовність дій, операцій, комунікацій вибудовується відповідно до цільових задач, які мають форму конкретного очікуваного результату; функціонування технології передбачає взаємопов'язану діяльність учителя та учнів на договірній основі з урахуванням принципів індивідуалізації та диференціалізації; поетапне планування і послідовне втілення елементів педагогічної технології повинне бути, з одного боку, відтворене будь-яким педагогом, з іншого – гарантувати досягнення запланованих результатів з усіма учнями.

Зараз відбувається створення нових систем суспільних цінностей, однією з яких є саме формування здоров'я і методів, що сприяють його зміцненню, підтримки та збереженню на певному рівні протягом усього життя. Такими системами є здоров'язберігаючі та здоров'яформуючі технології. Увага повинна приділятися збереженню здоров'я школяра за період навчання у школі, формуванню в нього необхідних знань, умінь і навичок здорового способу життя. Для цього необхідно ефективно використовувати засоби фізичного виховання, як у навчанні, так і в позашкільний час, а також у співпраці з батьками дитини.

Аналіз показав, що дослідження багатьох учених спрямовані на оптимізацію процесу фізичного виховання людини, як невід'ємної складової здорового способу життя. Сучасна освіта неможлива без здоров'яформуючої та здоров'язберігаючої функції вже в дошкільному та в молодшому шкільному віці. Оскільки період навчання дитини в школі співпадає з періодом інтенсивного розвитку дитячого організму, збільшенням лінійних та вагових характеристик, удосконаленням функціональних систем, що відповідають за життєдіяльність організму, формуванням психіки, вважаємо за доцільне, говорити про використання в



навчанні й вихованні дітей та підлітків не стільки здоров'язберігаючих, скільки здоров'яформуючих освітніх технологій.

Метою здоров'яформуючих технологій, на відміну від здоров'язберігаючих, є підвищення рівня фізичного та духовного здоров'я та мотивації до здорового способу життя. Увага повинна приділятися збереженню здоров'я школяра за період навчання у школі, формуванню в нього необхідних знань, умінь і навичок здорового способу життя вже з молодшого шкільного віку. Для оцінки компонентів фізичного стану дітей необхідно ефективно використовувати різні системи та програми, засоби фізичного виховання, як у навчанні, так і в позашкільний час, а також у співпраці з батьками дитини.

#### **Список використаних джерел:**

1. Апанасенко Г. Л. Книга о здоровье. Киев : Медкнига, 2007. 132 с.
2. Білецька В. В. Теоретико-методичне обґрунтування тестування фізичної підготовленості молодших школярів у процесі фізичного виховання : автореф. дис. ... канд. наук з фіз. виховання і спорту: спец. 24.00.02 «Фізична культура, фізичне виховання різних груп населення» К., 2008. 20 с.
3. Бондарчук Н., Чернов В. Застосування критерію рівня фізичного стану при реалізації диференційованого підходу у процесі фізичного виховання молодших школярів .

**Коваль Ю.А.**

*Вінницький кооперативний інститут*

**Столяренко О. В.**

*к.п.н., доцент кафедри іноземних мов*

*Вінницького національного технічного університету*

## **ФОРМУВАННЯ ЕКОЛОГІЧНОЇ КУЛЬТУРИ В ОСВІТНЬОМУ СЕРЕДОВИЩІ ТЕХНІЧНИХ КОЛЕДЖІВ**

Сучасні глобальні екологічні проблеми змушують людство активно шукати шляхи їх усунення. Антропоцентрична свідомість людства, що формувалась століттями, являє собою реальну загрозу подальшому існуванню та розвитку біосфери та людини як її складової частини. Національна доктрина розвитку України в ХХІ столітті визначає одне з найбільш соціально значущих завдань сучасної вищої школи – виховання особистості в дусі дбайливого, відповідального ставлення до довкілля на основі усвідомлення єдності людини й природи та вироблення таких моделей поведінки, що мотивують і спонукають до екологічної безпечної діяльності.

Формування екологічної культури є складним динамічним процесом, метою якого є вироблення у студентської молоді навичок раціонального природокористування, вміння бачити екологічні наслідки, почуття відповідальності перед нинішнім та майбутніми поколіннями. Досягнення кінцевої мети можливе лише за умови екологізації усього освітнього процесу технічних коледжів. Саме тому проблема формування екологічної свідомості та культури набуває особливої актуальності. [2]

Проблема розвитку екологічної культури визначено в освітніх законодавчих та нормативно-правових документах, зокрема у Законах України: «Про вищу освіту» (2014), «Про освіту» (2017), «Про основні засади (стратегію) державної екологічної політики на період до 2030 року» (2019); Указі Президента України «Про національну стратегію розвитку освіти в Україні на період до 2022 року» (2013); «Стратегії інноваційного розвитку України на 2010-2020 роки в умовах глобалізаційних викликів» (2009), Стратегії сталого розвитку «Україна-2020» (2015); «Концепції розвитку неперервної педагогічної освіти України» (2013); Концепції «Нова українська школа» (2017), Концепції розвитку педагогічної освіти (2018); рамці кваліфікацій Європейського простору вищої освіти (2018) тощо.

Витоки сучасної екологічної кризи простежуються у працях доби Середньовіччя, за часів бездумного панування людини над природою. Світоглядні ідеї Просвітництва були спрямовані на підтримку прогресу, розвитку техногенної цивілізації. Р. Декарт у своїх судженнях зазначав важливість зміни старої філософії на практичну науку, яка допоможе людині стати господарем та власником природи. В процесі такого «варварського» відношення людини до природи виявилися значні порушення в екосистемах, вплив антропогенної діяльності перевищив здатність біосфери до самовідновлення та саморегуляції. Наслідками стали порушення незворотного характеру, які призвели до численних екологічних катастроф, що поширені у всьому світі.[4]

Проблеми формування екоцентричного мислення, екологічної свідомості та екологічної культури особистості досліджені у працях зарубіжних та українських вчених: біологів, культурологів, психологів, філософів, педагогів.[3] Принцип важливості життя як найбільшої цінності А. Швейцера став основною засадою екологічної етики; усвідомлення глобальності екологічних проблем, їх прогнозування, глобальна модель розвитку людства і природи проглядаються у працях діячів Римського клубу – Д. Медоуза, Дж. Форрестера, А. Печчеї, теорія визначення ноосфери, як сфери розуму, розроблена В. Вернадським; екологічні закони взаємодії природи і суспільства сформульовані Б. Коммонером; істотні ознаки сучасної екологічної ситуації та її кризового стану окреслені Ю. Одумом; парадигма етики відповідальності запропонована А. Наессом та Г. Йонасом. Філософське та соціальне осмислення екологічних загроз розглядаються у працях В. Крисаченка, Курняк Л., В. Борейка, Л. Большак, М. Хилька, Л. Юрченко, О. Салтовського, А. Урсула, М. Тарасенко.[2]

Таким чином, єдиний вектор розвитку – формування нового екологічного світогляду, екологічного мислення, екологічної свідомості, екологічної етики, тобто складових екологічної культури, елементи якої проявляються в різних сферах життя суспільства: економічній, соціальній, політичній, духовній та моральній. Формування екологічної культури має відбуватись протягом всього життя засобами екологічного виховання, екологічної освіти, шляхом формування екологічної свідомості та екологічної відповідальності з позицій екологічного світогляду.[1]

Отже, процес формування екологічної культури в освітньому середовищі технічних коледжів є інтегрованим поняттям, що включає в себе здатність майбутнього фахівця свідомо користуватись загальноприйнятими традиційними екологічними знаннями, вміннями та навичками у професійній діяльності. Підґрунтям екологічної культури є ціннісні орієнтації та установки фахівця, безпосередньо пов'язані з пізнанням, освоєнням і перетворенням довкілля, морально-естетичним ставленням до природи належну поведінку у навколишньому середовищі та усвідомленні себе як частини природи.

Враховуючи все вищенаведене, можна виділити наступні основні елементи формування екологічної культури в освітньому середовищі технічних коледжів:

1. *Засвоєння знань* (основних наукових понять про природу, екологічні проблеми).
2. *Усвідомлення* (формування свідомої позиції щодо довкілля).
3. *Ставлення* (розуміння природи як унікальної цінності та джерела матеріальних і духовних сил людини).
4. *Формування навичок* (здатність до раціонального природокористування та охорони навколишнього природного середовища).
5. *Розвиток відповідних умінь* (безпосередня участь у розв'язанні екологічних проблем).
6. *Включення у діяльність* (участь у природоохоронній діяльності).
7. *Вироблення та становлення екологічного стилю мислення і відповідального природокористування.*

Інноваційні підходи до формування екологічної культури вимагають змін змістовної (концепції освітнього процесу, навчальні програми, плани підготовки фахівців) та методичної (форми, методи організації навчальної діяльності, характер контролю) складових освітнього процесу. Організація проектної діяльності, орієнтована на формування

екологічної свідомості та екологічної культури, взаємозв'язок теорії та практики, комунікативна діяльність забезпечують професійне становлення майбутнього фахівця.

В процесі формування екологічної культури вирішальною є національна складова, що враховує історичний досвід народу у взаємодії з довкіллям, ставлення до природи та всього живого. Саме національна екологічна культура є основою для екологічного виховання та екологічної освіти впродовж життя. Екологічна складова світогляду разом з теоретичними знаннями проявляється у формі традицій, звичаїв, що характерні для кожного етносу.

Отже, формування екологічної культури в освітньому середовищі технічних коледжів передбачає оволодіння системою наукових знань, поглядів, переконань, вмінь, навичок відповідального ставлення до природи, вимагає створення нових стратегій і технологій гармонійної взаємодії суспільства і природи та є глобальною психолого-педагогічною проблемою, що включає низку взаємопов'язаних послідовних компонентів, принципів, прийомів та методів, використання яких дозволить отримати нову природоорієнтовану генерацію фахівців.[4]

#### **Список використаних джерел**

1. Дробноход М.І. та інші Концептуальні основи формування екологічного мислення і збідностей людини будувати гармонійні відносини з природою: [Кол. Моногр.] / М.І. Дробноход, Ф.В. Вольвач, С.І. Іваненко. – К.: МАУП, 2018. – 76с.
2. Крисаченко В.С. Екологічна культура: теорія і практика / В.С. Крисаченко. – К.: Заповіт, 1996. – 350 с.
3. Качур І.В. Проблеми формування екологічної культури в освітньому середовищі / І.В. Качур // «Наука. Релігія. Суспільство». – 2018. - №2. – С. 209-213.
4. Лук'якова Л.Б. Екологічна освіта у професійно-технічних навчальних закладах: теоретичний і практичний аспекти: [монографія] / Лариса Борисівна Лук'янова. – К.: Міленіум, 2016. – 252с.

**Кириченко Валентина Іванівна,**  
*кандидат педагогічних наук, старший науковий співробітник, провідний науковий співробітник лабораторії фізичного розвитку та здорового способу життя,*  
**Нечерда Валерія Борисівна,**  
*кандидат педагогічних наук, старший науковий співробітник лабораторії фізичного розвитку та здорового способу життя,*  
*Інститут проблем виховання НАПН України*

## **ДО ПРОБЛЕМИ ФОРМУВАННЯ УСПІШНОСТІ УЧНІВ СТАРШИХ КЛАСІВ ЗАКЛАДІВ ЗАГАЛЬНОЇ СЕРЕДНЬОЇ ОСВІТИ**

Наукове дослідження актуалізує проблему формування життєвої успішності учнів старших класів в умовах закладів загальної середньої освіти. Питання життєвої успішності наразі є одним із ключових аспектів особистісного розвитку учнів, оскільки вона складається з суми успіхів в обраних напрямках діяльності, що забезпечують основу благополучного життєздійснення людини.

*Ключові слова:* успіх, життєва успішність, формування життєвої успішності, учні старших класів.

Трансформаційні суспільні процеси в Україні та інтеграційний поступ системи освіти в європейській освітній простір зумовлюють особливу увагу педагогічної науки до питання формування життєвої успішності учнів старших класів, які мають зростати відповідальними й ініціативними громадянами, відкритими до змін і впевненими у своїх силах конкурентоздатними фахівцями, активними учасниками демократичного становлення держави. У Концепції розвитку освіти України на період 2015-2025 рр., Концепції реалізації

державної політики у сфері реформування загальної середньої освіти «Нова українська школа» на період до 2029 року, Програмі «Нова українська школа» у поступі до цінностей» наголошується важлива роль закладів загальної середньої освіти у забезпеченні умов для розкриття особистісного потенціалу, саморозвитку учнів відповідно до їхніх уподобань та здібностей, сприяння їх самореалізації і досягнення життєвого успіху.

Проблема життєвої успішності людини полягає в її вмінні визначати цілі й досягати значущих особистісних результатів. Більшість сучасних зарубіжних досліджень в галузі психології, які присвячені проблематиці життєвої успішності, розглядають цінності та ідеали сучасної молоді (Ю. Вишневський, В.Собкін, А.Буреломова, М.Смислова, В.Семенов, Ю.Зайцева, Д.Мартишина). Сутність поняття життєво успішної особистості як такої, що наділена великим прагненням до самореалізації в різних сферах, розкрито у працях дослідників Дж. Аتكінсона, С. Мадді, Д. Макклелланда, А. Маслоу. Життєва успішність розглядається вченими як процес і результат досягнення мети (І. Бондарєва, Л. Лабунська) або як комплексне явище, що містить особистісний і соціальний рівні (В. Атюніна). На вивчення крос-культурного розмаїття у визначеннях життєвого успіху, життєвої успішності орієнтовані розвідки вчених С.Фана, В.Карніловича, П.Доквуда та М.Льюїса. Уявлення учнів різних вікових категорій про життєвий успіх і життєву успішність досліджено в роботах вчених А.Галюк, О.Клочкової, А.Тугушевої. Набули поширення сучасні психологічні теорії успішності, створення власного майбутнього і щастя (А.Маслоу, В.Франкл, Д.Чопра, Е. Роббінс).

Основи педагогіки успіху закладено класиками вітчизняної педагогічної думки К. Ушинським, А. Макаренком та В. Сухомлинським, які розглядали успішність як якість особистості, що досягла успіху у процесі навчання й виховання. Провідним принципом педагогіки успіху є гуманістична спрямованість освітнього процесу. Цей принцип передбачає створення педагогічних умов, спрямованих на розкриття і розвиток здібностей того, хто навчається, його позитивну самореалізацію. На важливості розвитку гуманістичної взаємодії учасників освітнього процесу, успіху як першооснови формування ініціативної, творчої особистості наголошують представники сучасної української педагогічної науки Б. Кобзар, А. Осмоловський, О. Чернявська та ін. Наразі у педагогіці особливості теоретичних концепцій (М. Довга, О.Матеюк, Г. Михайлишин, О. Романовський) зумовили різнобічні тлумачення терміну «життєва успішність»: вона розглядається як внутрішній стан особистості, що досягається за допомогою регулярної концентрації на своїх ключових бажаннях і активних діях щодо їх втілення; вважається неодноразово верифікованим досвідом; подається динамічною соціально-психологічною характеристикою особистості, яка передбачає спрямованість на успіх, власне задоволення процесом і результатами власного життя. Розв'язання проблеми успішності, на думку вчених (Л. Грень, В. Михайличенко), пов'язано з формуванням внутрішнього світу особистості учнів, їх самопізнанням, самооцінкою, саморозвитком, їх самопрограмуванням на успіх.

Представники зарубіжної педагогічної науки (Є. Александрова, Е. Зеєр, С. Кожакіна, Є. Коротаєва, М.Мащенко, Г.Трубіна) наголошують на принциповій відмінності понять «успіх» та «успішність». Вчені розглядають успіх як певний очікуваний людиною і суспільством результат зовнішньої і внутрішньої діяльності людини, що супроводжується підвищенням самоповаги, самооцінки й емоціями задоволення. Натомість успішність є динамічним конструктом, тісно пов'язаним із соціальною природою людини, її соціальним досвідом (Н. Дрієс, Д. Пеперман, О.Карле), який має суб'єктивні (мотивація стати життєво успішним, самоповага і впевненість у власних силах) та об'єктивні (схвальна оцінка соціального оточення, прагнення конструктивних соціальних взаємин) сторони [3]. На відміну від успіху, що є певним, іноді одиничним, результатом діяльності, життєва успішність являє собою системне явище, яке передбачає постійний розвиток якостей і компетентностей, необхідних для досягнення певного значущого для особистості результату, а також безперервне самовдосконалення людини. Відтак, поняття «життєва успішність» є

більш суб'єктивним, ніж поняття «успіх» [1]. Ця суб'єктивність полягає у зв'язку із життєвим проєктом, планами і завданнями особистості.

Побудувати життєвий проєкт та обрати стратегії його реалізації може лише зріла особистість, виходячи із власного досвіду та індивідуальних потреб. Успіху можна досягти і в тих напрямках, які людині не цікаві і не є для неї вагомими. Говорячи про життєву успішність, неможливо ігнорувати значущість для самої людини досягнень у важливих для неї напрямках життєдіяльності [2]. Цьому сприяє особистісно орієнтоване виховання, що ґрунтується на визнанні самоцінності особистості учнів, забезпеченні свободи їх самовираження і саморозвитку, самостійного формування ними власного досвіду життєвої успішності. Лише успіх молодої людини формує у неї достатню віру в себе і на цій основі – прагнення стати кращою.

Аналіз психолого-педагогічних джерел та інноваційної виховної практики доводить можливість моделювання необхідних для формування життєвої успішності учнів старших класів умов, добору адекватних таким цільовим орієнтирам методів і технологій. Життєво успішним учень може стати лише у тому освітньому середовищі, яке здатне забезпечити його права, створити фізично- і психологічно-комфортні та безпечні умови навчання, що будуть мотивувати його на збереження і зміцнення власного здоров'я. Формування життєвої успішності учня відбувається під час інтеріоризації знань щодо ризиків і можливостей сучасного світу та особливостей власного психонейрологічного розвитку, вироблення адекватної самооцінки й мотивації бути життєво успішним, вільного обрання сфери діяльності відповідно до своїх бажань, уподобань і здібностей та опосередковується взаєморозумінням і співробітництвом, суб'єкт-суб'єктною взаємодією із дорослими й однолітками на засадах ініціативності, наполегливості, креативності, гнучкості, стресостійкості та особистісної відповідальності.

Рефлексія науково-методичних джерел і аналіз сучасних тенденцій, що склалися у педагогічній науці і виховній практиці, дозволили сформулювати ряд протиріч між:

- об'єктивною потребою суспільства у відповідальних, ініціативних, відкритих до змін і впевнених у своїх силах, життєво успішних особистостях та недостатньою розробленістю організаційно-методичних аспектів їх формування в умовах закладу загальної середньої освіти;

- формальним визнанням необхідності теоретичного обґрунтування здоров'яорієнтованої моделі формування життєвої успішності учнів старших класів і обмеженою кількістю наукових досліджень з даного питання;

- прагненням учнів старших класів до набуття якостей і компетенцій життєво успішної особистості та недостатністю навчально-методичного забезпечення їх формування в умовах закладу загальної середньої освіти.

Визначені протиріччя зумовлюють актуальність проблеми формування життєвої успішності учнів старших класів в умовах закладів загальної середньої освіти, що становить довгостроковий процес здійснення узгоджених виховних впливів на особистість, які забезпечують досягнення життєвої успішності. Ці виховні впливи реалізуються під час впровадження здоров'яорієнтованої моделі формування життєвої успішності, що дозволяє створювати у закладі освіти безпечне освітнє середовище, яке сприяє збереженню і зміцненню фізичного, психічного, духовного й соціального здоров'я учнів, розвитку в них здоров'яорієнтованої особистісної позиції, мотивів, знань, вмінь і навичок здорового способу життя, необхідного для успішної соціалізації і досягнення життєвої успішності, а також спонукає учнів шукати шляхи до власної життєвої успішності у невідривному зв'язку із суспільним благополуччям.

#### **Список використаних джерел**

1. Боровинська, І. Є. (2017). До психологічного розуміння понять «успіх», «успішність», «життєвий успіх», «життєва успішність». *Науковий вісник Херсонського державного університету*. Вип. 2 (3). С. 142–148.

2. Козьменко, О. (2020). Успіх у вищій освіті США (ретроспективний аналіз). *Knowledge, Education, Law, Management*. № 4 (32). Vol. 1. С. 41–46.
3. Hildebrandt-Wypych, D. (2011). The social construction of life success among German youth. *Contemporary Learning Society. A quarterly of social and educational ideas*. P. 129–142.

**Пюрко В.Є.,**  
**здобувач третього освітнього ступеня**  
**за спеціальністю 011 Освітні педагогічні науки, вчитель ЛФК,**  
*Мелітопольський державний педагогічний університет імені Богдана Хмельницького,*  
*Мелітопольська гімназія № 22 Мелітопольської міської ради Запорізької області*

**Коробченко Ангеліна Анатоліївна,**  
**доктор історичних наук, професор кафедри педагогіки та педагогічної майстерності,**  
*Мелітопольський державний педагогічний університет імені Богдана Хмельницького*

## **ЗАРУБІЖНИЙ ДОСВІД ПРОФЕСІЙНОЇ ПІДГОТОВКА ФАХІВЦІВ З ФІЗИЧНОЇ ТЕРАПІЇ ТА ЕРГОТЕРАПІЇ: АКЦІО-ПЕДАГОГІЧНА КОМПОНЕНТА**

В умовах значного погіршення здоров'я нації особливої актуальності набувають питання оптимізації професійної підготовки фахівців із фізичної терапії та ерготерапії, професійна діяльність яких спрямована на оздоровлення й підвищення якості життя населення. Професійна діяльність фахівця з фізичної терапії та ерготерапії має на меті відновлення та покращення функціонального стану та загальне оздоровлення організму людини з використанням засобів фізичної культури і природних факторів. Фахівець з фізичної терапії та ерготерапії добирає засоби і форми лікувальної фізичної культури, розробляє методику застосування фізичних вправ на ранніх етапах лікування, планує і виконує програму подальшого функціонального відновлення і фізичної дієздатності хворого, виявляє і розширює резервні можливості організму, тренує його і готує до фізичних навантажень на роботі й у побуті, повертає до активної участі у житті суспільства. Аналіз досліджень [1-9] показує, що багато аспектів фізичної реабілітації стосуються збереження здоров'я і сприяють цьому. Спектр функціональних обов'язків фахівця фізичної терапії та ерготерапії дуже широкий, тому вивчення усіх акціо-педагогічної компоненти україно-європейського досвіду професійної підготовки фахівців з фізичної терапії та ерготерапії набуває все більшої актуальності.

Слід зазначити, що фізичні терапевти працюють, як незалежні практикуючі фахівці (практикуючий фахівець – цей термін охоплює усі функції, які фізичний терапевт може виконувати – догляд за пацієнтом/клієнтом, здійснення втручання, керівництво та організація процесу, приймання участі у дослідженнях, навчання і консультування), а також в команді з іншими фахівцями сфери охорони здоров'я, дотримуючись етичних принципів Світової Конфедерації Фізичної терапії. Вони можуть вести первинний прийом пацієнтів, а пацієнти/клієнти можуть, в свою чергу, безпосередньо звертатись до фізичних терапевтів без скерування від інших медичних фахівців [4]. Зміст професійної взаємодії фізичного терапевта та ерготерапевта характеризується: гуманітарною спрямованістю, рефлексивною багатозначністю та міждисциплінарністю, експліційністю, ситуативністю, технологічністю, індивідуалізованим стилем, комплексністю застосованих методів і засобів, важливістю зворотного зв'язку, очікуваною ефективністю. Успішне вирішення завдань професійної взаємодії вимагає від фізичного терапевта та ерготерапевта розвинутої професійної культури, що проявляється особистісно-індивідуальними якостями, сформованою ціннісно-сміисловою сферою (акціосферою) [3].

В даний час спеціальність «фізичний терапевт» (в Україні фахівець з фізичної реабілітації) існує більш ніж у сімдесяти країнах світу. Фахівець з фізичної терапії

займається лікуванням функціональних, перш за все рухових, порушень і використовує для цього немедикаментозне лікування, а фізичні вправи, мануальну терапію, масаж і дію різних природних чинників (тепла, світла, високих частот і ультразвука, води). На відміну від системи організації реабілітаційної допомоги на пострадянському просторі, при такому підході з пацієнтом працює тільки один фахівець з вищою освітою – «фізичний терапевт», що виконує обов'язки фахівців з вищою і середньою освітою [1,4].

У країнах Європи та світу в реабілітаційній діяльності використовують термін «фізична терапія», який за змістом майже ідентичний терміну «фізична реабілітація». Фахівці Української Асоціації фізичної терапії відзначають, що існує відповідність між вітчизняним тлумаченням терміна «фізична реабілітація» та інтернаціональним терміном «фізична терапія» («фізіотерапія») через ключові аспекти спрямування професійної діяльності, що спрямовані на функціональне відновлення та застосування однакових методів втручання, серед яких основним є фізичні вправи [2,10].

Як зазначає Герцик А. М. українське визначенням фізичної реабілітації як професійної діяльності є майже тотожним з міжнародним визначенням фізичної терапії. В національному тлумаченні фізична реабілітація – це «застосування з лікувальною і профілактичною метою фізичних вправ і природних факторів у комплексному процесі відновлення здоров'я, фізичного стану та працездатності хворих і інвалідів» [3].

На думку Романішина М.Я. для компетентної роботи з пацієнтом фахівцю фізичної реабілітації необхідно мати теоретичні знання, практичні навички (відпускання певних процедур, спілкування з пацієнтом) та мотивацію. Однак, якщо він буде лише володіти певними техніками без розуміння їх місця в загальній картині процесу реабілітації, то таку роботу фахівця можна назвати помилковою. Кожна застосована вправа, кожна процедура повинна бути обґрунтована фахівцем фізичної реабілітації [1-4].

Як відомо, фахівець фізичної терапії та ерготерапії – це сформована і легітимна професія, з особливими професійними аспектами клінічної практики та освіти, що визначається різноманітністю соціальних, економічних, культурних та політичних умов. Але вона є окремою самодостатньою професією. Першою професійною кваліфікацією, отриманою в будь-якій країні, є успішне завершення освітньої програми, якою присвоюється кваліфікація фахівця фізичної терапії та ерготерапії, надається право використовувати назву цієї професії і працювати як незалежний спеціаліст [2,4].

Відповідно до закону України «Про вищу освіту» фахівців з фізичної терапії та ерготерапії в більшості закладів вищої освіти України складається з трьох рівнів: перший (бакалаврський) – ступінь вищої освіти «Бакалавр» з терміном навчання 3 роки і 10 місяців з обсягом програми 180-240 кредитів ЄКТС; другий (магістерський) – ступінь вищої освіти «Магістр» з терміном навчання 1 рік 6 місяців здобувається за освітньо-професійною або освітньо-науковою програмами, обсяг яких становить 120 кредитів ЄКТС; третій (освітньо-науковий) – нормативний строк підготовки доктора філософії в аспірантурі становить чотири роки. Обсяг освітньої складової освітньо-наукової програми підготовки включає 30-60 кредитів ЄКТС.

Як свідчить досвід США, Канади, Німеччини та інших розвинених держав, професію фахівця з фізичної терапії доцільно відокремити від професії лікаря. Такі спеціалісти повинні вивчати весь спектр медичних дисциплін, оволодівати сучасними методиками лікування та фізичної реабілітації, бути досвідченими психологами [1,5,10].

За допомогою аналізу інформаційних ресурсів мережі Інтернет було встановлено, що відрекомендуватися фізіотерапевтом в Ізраїлі має право виключно той, хто володіє чинним дипломом фізіотерапевта, виданими Міністерством охорони здоров'я Ізраїлю (Ministry of Health). Всеізраїльський відділ фізіотерапії (Rehabilitation Division) при Міністерстві охорони здоров'я Ізраїлю (Ministry of Health) відповідальний за гарантування якості послуг фізичних терапевтів в Ізраїлі. Відділ несе відповідальність за розробку програм і їх реалізацію, установку стандартів і робочих положень, за контроль і нагляд над послугами фізичних терапевтів. Функції відділу полягають в розробці та просуванні професії фізіотерапевтів в

Ізраїлі [6]. В Ізраїлі фізичних терапевтів готують в університетах та медичних школах і коледжах. Диплом фізіотерапевта і першу академічну ступінь бакалавра (Bachelors in Physical Therapy (B.P.T)) можна отримати в 5 університетах Ізраїлю. Тривалість навчання на першому бакалаврському рівні триває 4 роки. Магістерські програми з фізіотерапії (MA) мають 3 університети – це Університет «Бен-Гуріон» в Негеві, Беер-Шева (Ben-Gurion University of the Negev), Хайфській університет (University of Haifa), Тель-Авівський університет (Tel Aviv University), тривалість навчання – 2 роки [5,7]. В Ізраїлі вважають, що фізіотерапевти є центральні та провідні фахівці по зміцненню здоров'я та фізичної активності в галузі охорони здоров'я. Аналіз інформаційних ресурсів мережі Інтернет з досліджуваної проблеми показав, що основними напрямками фізичної терапії в Ізраїлі є: ортопедична, неврологічна та кардіо-респіраторна реабілітація, реабілітація після опіків, дитяча реабілітація. Крім того, є унікальні напрямки діяльності фізіотерапевта в Ізраїлі: реабілітація прилімфостазі, вестибулярна реабілітація та реабілітація при порушеннях функцій органів тазового дна [8]. Ізраїльська асоціація фізіотерапевтів (Israeli Association of Physiotherapists), яка є активним членом Всесвітньої конфедерації фізичної терапії (World Confederation for Physical Therapy). Послуги фізіотерапевта в Ізраїлі включені в перелік послуг державного медичного страхування [9].

Отже, доведено, що фахівці фізичної терапії та ерготерапії є провідними спеціалістами з відновлення, корекції та підтримки рухових функцій. Від фахівців фізичної терапії та ерготерапії залежить здоров'я і фізичний стан людей, які проходять реабілітаційні заходи. Успішне вирішення завдань професійної взаємодії з пацієнтом вимагає від фізичного терапевта та ерготерапевта розвинутої професійної культури, що проявляється особистісно-індивідуальними якостями, сформованою ціннісно-сисловою сферою. Встановлено, що система вищої освіти в Ізраїлі має треступеневу освіту, яка передбачає отримання ступенів бакалавра, магістра та доктора (PhD). Показано, що в Україні система професійної підготовки фахівців з фізичної терапії та ерготерапії складається з трьох рівнів: перший (бакалаврський), другий (магістерський), третій (освітньо-науковий). В Ізраїлі фізичних терапевтів готують в університетах, медичних школах та коледжах. Програми підготовки бакалаврів та магістрів з фізичної терапії мають провідні українські та європейські заклади вищої освіти, головною особливістю яких є ефективне поєднання теоретичних та практичних занять.

#### **Список використаних джерел**

1. Базильчук О.В. Теоретичні і методичні засади професійної підготовки майбутніх фахівців з фізичної терапії, ерготерапії до роботи з відновлення здоров'я спортсменів: автореф. дис. ... на докт. пед. наук: 13.00.04 – теорія і методика професійної освіти. Хмельницький, 2019. 43 с.
2. Бельчева Т.Ф., Елькін М.В., Головова М.М., Коробченко А.А. Основи науково-педагогічних досліджень: навчальний посібник. Харків: друкарня «Print House», 2019. 217 с.
3. Ковшар О.В. Освіта як педагогічна категорія. *Гуманітарний вісник ДВНЗ «Переяслав-Хмельницький державний педагогічний університет імені Григорія Сковороди»*. Додаток 1 до Вип. 31. Т. VI (48). Тематичний випуск «Вища освіта України у контексті інтеграції до європейського освітнього простору». К.: Гнозис, 2013. С. 80-88.
4. Стандарт вищої освіти за спеціальністю 227 «Фізична терапія, ерготерапія» для першого (бакалаврського) рівня вищої освіти. Наказ МОН України від 19.12.2018. Режим доступу: <https://mon.gov.ua/ua/osvita/visha-osvita/naukovo-metodichna-rada-ministerstva-osviti-i-nauki-ukrayini/zatverdzeni-standarti-vishoyi-osviti>
5. Israel ranks fourth in the world in scientific activity, study finds: Israel's role in global scientific activity is 10 times larger than its percentage of the world's population. *Haaretz. Electron. data*. Tel Aviv, 2009. URL: <http://www.haaretz.com/print-edition/news/israel-ranks-fourth-in-the-world-in-scientific-activity-study-finds-1.4034>



6. TAU President: Without more funds to higher education, Israel can't solve brain drain. *Jerusalem Post. Electron. data.* 2013. URL: <http://www.jpost.com/National-News/TAU-President-Withoutmore-funds-to-higher-education-Israel-cant-solve-brain-drain328702>
7. Israel: a profile of the profession. *World Confederation for Physical Therapy*: [Електронний ресурс]. – Режим доступу: <http://www.wcpt.org/node/24716/cds>
8. Rehabilitation Division. Ministry of Health. Режим доступу: <http://www.health.gov.il>
9. Tuning Education Structures in Europe. 2nd Edition. [Elektronik resourse]. Mode of access: <http://tuning.unideusto.org>. 2008. 126 p.
10. Chartered Society of Physiotherapy. Curriculum framework for qualifying programmer in physiotherapy. CSP, London, 2002. 18 p.

#### **СЕКЦІЯ 14. Психологічні науки**

**Мішкулинець О.О.**

*к.псих.наук, викладач психолого-педагогічних дисциплін,  
викладач-методист, заступник директора з навчальної роботи*

*Відокремлений структурний підрозділ  
«Гуманітарно-педагогічний фаховий коледж  
Мукачівського державного університету»,*

**Мойсюк Д.В.,**

*здобувач освіти, спеціальність 013 Початкова освіта,*

*Відокремлений структурний підрозділ  
«Гуманітарно-педагогічний фаховий коледж  
Мукачівського державного університету»*

### **ПСИХОЛОГО-ПЕДАГОГІЧНІ АСПЕКТИ ІНДИВІДУАЛЬНОГО ПІДХОДУ ДО УЧНІВ У НАВЧАЛЬНО-ПІЗНАВАЛЬНІЙ ДІЯЛЬНОСТІ**

Сьогодні перевороти в суспільній свідомості, ставленні людства до освітньої сфери викликали появу нової компетентнісної парадигми освіти, спрямованої на особистість дитини, її саморозвитку та індивідуальності.

Слід зазначити, що одна з провідних тенденцій реформування системи освіти - гуманізація її змісту, форм і методів навчання, діагностування пізнавальних інтересів кожного учня, створення ситуацій, коли він зможе самореалізуватися.

Відомі представники української педагогічної думки в творах виховного спрямування, статтях педагогічного характеру та практичній педагогічній діяльності досить конкретно загострювали питання про необхідність розвитку пізнавального інтересу, самостійності, творчої активності школярів як підґрунтя виховання самостійно мислячої людини основою методики навчання вони проголошували виключення будь-якого насильства над особистістю, демократизм стосунків між вчителем та дитиною, здатність вчителя розуміти дитячу психологію, інтереси й потреби дитячого віку (О.В.Духнович, П.А.Грабовський, В.Г.Короленко, М.О.Корф, М.М.Коцюбинський, М.І.Пирогов, Л.Українка, І.Я.Франко, Т.Г.Шевченко та ін.).

За результатами психолого-педагогічних спостережень та опитувань можемо стверджувати, що навіть учителі зі значним педагогічним стажем і досвідом роботи зазнають неабияких труднощів, здійснюючи індивідуальний підхід до учнів. Зауважимо, що впродовж тривалого періоду розвитку системи початкової освіти широкого впровадження набули групові форми навчання і виховання особистості, спрямовані на реалізацію завдань, які впливати з потреб суспільства та колективного розвитку, і не враховували індивідуальних особливостей учасників освітнього процесу [3, с. 45].

Коли ми говоримо про індивідуальний підхід, то маємо на увазі не пристосування цілей

й основного змісту виховання до окремої дитини, а пристосування форм і методів педагогічного впливу до індивідуальних особливостей для того, щоб забезпечити повноцінний розвиток особистості. Індивідуальний підхід створює найбільш сприятливі можливості для розвитку пізнавальних сил, активності, схильностей і обдарованостей Дитини.

Варто акцентувати увагу на тому, що в індивідуальному підході до дитини у процесі виховання можна виокремити два аспекти - психологічний і педагогічний. Психологічний полягає у встановленні неповторної своєрідності учня, у визначенні його ставлення до оточуючих і себе самого, особливостей суб'єктивного сприйняття зовнішніх впливів і специфіки реагування на них. Педагогічний аспект індивідуального підходу полягає у виборі таких засобів і форм впливу на учня, які найбільш відповідають його психологічним особливостям, психічним станам, настроям у даний момент і завдяки цьому забезпечують оптимальний виховний ефект [1, с. 54].

Цілком зрозуміло, що проблема індивідуального підходу до дітей не може бути успішно вирішена без знання педагогом психології. Відомі психологи О. Запорожець, Л. Венгер, Д. Зльконін, О. Леонтьєв, Г. Люблінська, В. Котирло та ін. працювали над проблемою індивідуального підходу в зв'язку з вирішенням завдань формування особистості. Сучасна психологія виділяє наступні істотні ознаки поняття особистості: особистість - індивідуальність, неповторне сполучення фізичних і психологічних особливостей, властиві конкретній людині, що відрізняють її від інших людей у світогляді та прагненні.

Зауважимо, що на початку ХХІ ст. в умовах удосконалення вітчизняної системи освіти, її демократизації та гуманізації надаємо пріоритетного значення індивідуальному формуванню та розвитку особистості, передбачаючи досконале володіння інформацією про індивідуальні відмінності та особливості дітей однієї вікової категорії, їх навчальні стилі, підходи у вихованні.

Реалізація зазначеного, на думку С.У. Гончаренко, передбачає досконале володіння вчителями початкової школи вмінням здійснювати індивідуальний підхід до учнів, тобто таку «організацію освітнього процесу, за якої вибір способів, прийомів, темпу навчання враховує індивідуальні психологічні особливості школярів та їхні здібності і нахили» Йдеться, в першу чергу, про своєрідність їхніх відчуттів, сприймання, уваги, мислення, пам'яті, уяви, особливості інтересів, нахилів [1, с. 46].

Передбачаючи врахування особливостей кожного учня у межах одного колективу, як наголошує С. М. Мартиненко, вчителям варто відрізнити індивідуальний підхід від диференціації, за якої школярі групуються на підставі певних ознак і якостей для спеціального навчання (класи вирівнювання, класи з поглибленим вивченням окремих дисциплін тощо) [2, с. 173].

Підтримуємо думку О.Я. Савченко, яка справедливо зазначає, що «визнання особистості дитини та дитинства загалом є найвищою цінністю освітнього процесу і загальнолюдською цінністю - найбільш значуща ознака гуманістичного мислення вчителя» [4, с. 92]. Безперечно, погоджуємось з думкою дослідниці про те, що основним мотивом педагогічної діяльності виступає прагнення сприяти успішному протіканню дитинства.

Варто зауважити, що процес вивчення індивідуальних особливостей учнів має відбуватися за умови дотримання певних правил, а саме:

- дослідження процесів розвитку учнів має продовжуватись протягом здобуття початкової освіти;
- під час вивчення особистості потрібно виявляти особливості фізичного, соціального та психічного розвитку учня;
- вивчення колективу класу та особистості учнів потрібно скеровувати на вирішення реальних педагогічних завдань;
- потрібно виявляти не лише існуючий рівень розвитку конкретної особистості, а й прогнозувати його з урахуванням «зони найближчого розвитку».

Отже, лише глибоке вивчення й знання особливостей кожної дитини створює умови для успішного врахування всіх особливостей у процесі виховання й навчання. Індивідуальний підхід має позитивний вплив на формування особистості за умови здійснення його в певній послідовності й системі, як безперервний, чітко організований процес.

Підсумовуючи вище сказане, можемо констатувати, що використання вчителем початкової школи індивідуального підходу до учнів, впливає на ефективність навчального процесу.

### **Список використаних джерел**

1. Гончаренко С.У. Педагогічні закони, закономірності, принципи. Сучасне тлумачення. Рівне: Волинські обереги, 2012. 192 с.
2. Мартиненко С. М. Основи діагностичної діяльності вчителя початкової школи: навч.-метод. посіб. К.: Київський університет імені Бориса Грінченка, 2010. 264 с.
3. Назаренко О. В. Реалізація принципу індивідуального підходу в сучасному навчально-виховному процесі. Український психолого-педагогічний науковий збірник. № 22. 2021. С.45-48.
4. Савченко О. Я. Виховний потенціал початкової освіти К. : СПД «Цудзинович Т.І.» 2007. 204 с.

**Гусак І. М.**  
*практичний психолог,  
викладач суспільних дисциплін  
Вінницький технічний фаховий коледж*

## **ПРИЧИНИ ВИНИКНЕННЯ ДЕВІАНТНОЇ ПОВЕДІНКИ В ПІДЛІТКОВОМУ ВІЩІ. СОЦІАЛЬНО-ПСИХОЛОГІЧНА РОБОТА З ПРОБЛЕМНИМИ ПІДЛІТКАМИ**

Постановка проблеми. У статті піднімається проблема поведінки підлітків, яка не відповідає загальноприйнятим нормам і характеризується певними відхиленнями. Сьогодні через нестабільність суспільства, впровадження карантинних обмежень, нехтування загальнолюдських цінностей та зниження рівня життя населення, посилились негативні тенденції, які висувають підвищені вимоги до самовизначення і стабільності особистості, а також провокують її девіантну поведінку, деградацію та саморуйнування. Це пов'язано з глибокими психологічними, соціальними та економічними змінами, що різко загострили соціальні проблеми, збільшило безпритульність, психологічні розлади великої кількості населення, особливо підлітків.

Проблема девіантної поведінки та її корекції завжди була однією з найважливіших у педагогіці та психології, але зараз, вона носить масовий характер та потребує особливої уваги.

Пояснити причини і фактори, що обумовлюють явище девіантної поведінки, стало насущною задачею. Її розгляд припускає пошук відповідей на ряд фундаментальних питань, серед яких питання про сутність поняття «Соціальна норма» – історично сформована в конкретному суспільстві міра, межа, інтервал припустимого поведінки, діяльності людей, соціальних груп, соціальних організацій.

Соціальна норма знаходить своє втілення у законах, традиціях, звичаях, тобто у всьому тому, що стало звичкою, міцно ввійшло в побут, у спосіб життя більшості населення, підтримується суспільною думкою. А поведінка, яка проявляється у відхиленні цих норм є – девіантною. Варто зрозуміти, що така поведінка формується не за один день, а протягом певного періоду, якому слугують певні чинники, фактори та ситуації в які можуть

потрапляти діти підліткового віку.

На сьогодні, дефіцит позитивного впливу на молоде покоління призводить до того, що у дітей і підлітків домінуючими почуттями стали тривога, агресія, соціальна пасивність, страх. Непокоїть і той факт, що у науковий обіг уведено поняття «діти групи ризику», що, звичайно, не прикрашає соціальне становище у державі.

Аналіз попередніх досліджень. Сучасні вчені стосовно різного роду відхилень в розвитку та поведінці у підлітковому віці, використовують терміни: «важкі діти» (К.Лебединська, М.Райська, М.Раттер, Л.Славіна); «важкі підлітки» (Л.Зюбін, В.Степанов, Д.Фельдштейн та ін.), до категорії яких відносять дітей з відхиленнями в моральному розвитку, акцентуаціями характеру, з порушеннями в афективно-вольовій сфері, відхиленнями в поведінці; «аномальні діти», що мають відхилення від того, що є типовим або нормальним, але не включає патологічний стан (Л.Пожар); «дезадаптивні діти» (С.Белічева); «діти, що живуть під спеціальною турботою» (Л.Кошч); діти «групи ризику» (І.Невський).

Мета статті. Пояснити причини і фактори, що обумовлюють явище девіантної поведінки.

Виклад основного матеріалу. В основі девіантної поведінки, а саме в її формуванні лежить взаємодія біологічних, психологічних та соціальних чинників.

Біологічні чинники: передача девіантної поведінки через ген, тобто передача конституційно-типологічних рис [3], незначні порушення нормального процесу дозрівання мозкових структур, мінімальні мозкові дисфункції внаслідок органічного враження головного мозку та гормональні зміни.

Психологічні чинники: нестійка самооцінка, низький рівень особистісної зрілості, акцентуації характеру, тип темпераменту, порушення ціннісно-мотиваційної сфери, емоційні проблеми (підвищений рівень тривожності, страх, депресія, негативні емоційні стани, труднощі розуміння та адекватного вираження емоцій, відчуття спустошеності або безпорадності, піддатливість до критики чи не схвалення з боку оточуючих, протидія високому рівню домагань від оточуючих людей, задоволення почуття цікавості, потяг до самоствердження).

Соціальні чинники: засвоєння агресивних і насильницьких моделей поведінки в сім'ї [7], а саме в тривожно-недовірливій атмосфері, наслідування батьків, зростання кількості сімей з конфліктними та асоціальними стилями виховання, коло спілкування ровесників, економічні негаразди, агресивний стиль поведінки в родині, негативний життєвий досвід, наростання неформальних об'єднань, пропаганда в засобах масової інформації, насильницьких та безвідповідальних стереотипів поведінки.

На сьогодні доцільно звернути увагу на профілактику та корекцію особливо небезпечних проявів девіацій, таких як злочинність, наркоманію, алкоголізм, проституцію, суїцид, яка проводиться за наступними напрямками:

1) медична профілактика – орієнтована на надання інформації про негативний вплив психоактивних речовин (ПАР) на фізичне та психічне здоров'я людини;

2) освітня профілактика – забезпечення інформацією про проблеми вживання шкідливих речовин на організм, який ще формується і розвивається;

3) психосоціальна профілактика – розвиток психологічних навичок протистояння груповому тиску, правильний вибір у складних життєвих обставинах, робота з сім'єю, визначення оптимального режиму навантаження дитини, індивідуальний підхід з боку викладача, формування навичок самоконтролю, самоорганізації, підтримка атмосфери демократичної вимогливості, робота з батьками щодо розвитку у підлітків навичок планування будь-якої діяльності, доброзичлива атмосфера у спілкуванні та взаємодії, комунікативний тренінг та інші групові форми роботи.

Тобто, потрібно ставити значний акцент на кожний напрямок профілактики [2], а саме на посилення інформаційно - просвітницької роботи з молоддю за методом "рівний-рівному", в основі якого лежить запобігання соціально небезпечним хворобам, формуванні здорового

способу життя, залучення молоді до створення та розповсюдження інформаційно-освітніх матеріалів.

Соціальну роботу слід проводити не тільки з підлітками та молоддю, а й із їх батьками та найближчим оточенням. Контакт із членами сімей «групи ризику» повинен відбуватися не рідше, ніж 1-2 рази на місяць здійснювати соціально-психологічний супровід у вигляді консультацій, що спрямовані на відновлення виховних можливостей сім'ї.

Висновок. Підсумовуючи вище сказане маємо зазначити, що суть девіантної поведінки полягає в тому, якщо підлітки не дотримуються вимог соціальної норми в тій чи іншій ситуації – це призводить до проблем у взаємодії особистості з суспільством, а саме всупереч тим нормам, що впроваджено суспільством. Це виникає в першу чергу через розбіжність потреб, цінностей, інтересів, життєвих невдач та помилок у вихованні.

Список використаних джерел

1. Апетик Н. М. та ін. Психокорекційні техніки як засіб формування адекватного образу — Я — і саморегуляції неповнолітніх з поведінковими девіаціями. — Чернівці: Рута, 2000. — 41 с.
2. Афанасьєва В.В. Профілактика та корекція девіантної поведінки підлітків у навчальному процесі / В.В. Афанасьєва // Соціальна педагогіка: теорія та практика / за ред. С.Я. Харченко. – №1. – Луганськ: ЛНУ ім. Т.Г. Шевченка, 2009. – С. 47-52
3. Денисов І.Г. Біологічні чинники девіантної поведінки та профілактика їх виявлень у вихованні громадської спрямованості у підлітковому віці // Пост методика. – 2002. – №7-8 (45-46). – С.207-212.
4. Козубовська І. В., Товканець Г. В. Соціальна профілактика девіантної поведінки: корекція відхилень у поведінці важковиховуваних дітей у процесі професійного педагогічного спілкування. — Ужгород: Патент, 1998. — 195 с.
5. Максимова Н. Ю. Психологія адиктивної поведінки: Навч. посіб. — К.: ВПУ “Київ. унт”, 2002. — 308 с
6. Маліхіна Т. Психолого - педагогічна робота з попередження аморальної поведінки підлітків // Рідна школа. - 1999. - № 9. - С.50-53.
7. Соціально-психологічна робота з проблемними підлітками/ Марина Докторович, Галина Рурик, Ірина Хозраткулова. – К. : Редакції загальнопед. газет, 2013.-128 с. (Бібліотека «Шкільного світу»)

**Бушуєва Т. В.**

*к. психол. н., доцент, професор кафедри  
загальної і соціальної психології*

*Національний педагогічний університет  
імені М.П.Драгоманова*

## **ЗВ'ЯЗОК КОПІНГУ ТА ІНДИВІДУАЛЬНО-ПСИХОЛОГІЧНИХ ОСОБЛИВОСТЕЙ ОСОБИСТОСТІ**

Виразність психологічного неблагополуччя населення при великій кількості кризових умов та стресових подій зумовлює особливу актуальність дослідження копінг-поведінки.

Проведене нами раніше дослідження вікових особливостей копінг-стратегій жінок у різні періоди дорослості - період дорослішання (23-29 років), перехідний вік (30-35 років) та період зрілості (36-50 років) - виявило зміни копінг-поведінки жінок з віком. Зокрема, встановлені достовірні відмінності у виборі активних та просоціальних/асоціальних копінг-стратегій жінками 23-29 років та 36-50 років [1]. Враховуючи отримані результати, ми провели дослідження взаємозв'язку особистісних особливостей та копінг-стратегій жінок у періоди дорослішання та зрілості.

Учасниками дослідження стали 142 жінки (72 жінки віком від 23 до 29 років та 70 жінок віком від 36 до 50 років). Використовувалися: опитувальник SACS (Strategic Approach to Coping Scale, S.E.Hobfoll et al., 1994, адаптація Н.Є.Водоп'янової, Є.С.Старченкової, 2001)

та модифікована форма В Фрайбургського особистісного опитувальника (FPI, адаптація А.О.Крилова, Т.І.Ронгінської, 2000).

Особистісними детермінантами вибору активної копінг-стратегії «асертивні дії» жінками і у період дорослішання, і в зрілому віці є: рішучість, впевненість в собі, розкутість, невимушеність, оптимістичність, енергійність, маскуліність, екстравертованість, емоційна стабільність, товариськість.

Пасивні копінг-стратегії («уникнення» та «обережні дії») пов'язані з різними особистісними характеристиками жінок різного віку. Особистісними детермінантами вибору стратегії «уникнення» жінок у період дорослішання є характеристики, протилежні детермінантам активного копіngu: емоційна нестійкість, невпевненість, нерішучість, ослаблений самоконтроль, депресивність, фемінність а також імпульсивність та самокритичність. Такі особистісні якості визначають переживання фрустрації, страху в складних життєвих ситуаціях і звернення до уникнення як до дій, що дозволяють обмежити вплив травмуючої ситуації на особистість. У жінок зрілого віку стратегія «уникнення» пов'язана тільки з фактором «урівноваженість». Жінки з високими оцінками за фактором (спокійні, впевнені в собі, оптимістичні, активні, діяльні, довірливі, доброзичливі) в складних життєвих ситуаціях здатні реалістично оцінити ситуацію і свої можливості щось в ній змінити, та уникати активних дій (можливо, коли вони визнаються недоречними). У жінок 23-29 років пасивна копінг-стратегія «обережні дії» не має статистично значущих зв'язків з досліджуваними особистісними характеристиками; виявлена тільки тенденція оберненого зв'язку з фактором «товариськість». Тобто до копіngu «обережні дії» скоріше вдаються жінки, яким не характерні дружелюбність, готовність до спілкування та співробітництва, заповзятість. У жінок зрілого віку особистісними детермінантами вибору стратегії «обережні дії» є: підозріливість, недовірливість в міжособистісних відносинах, реактивна агресивність, егоцентричність.

Базовою особистісною детермінантою для вибору жінками 23-29 років просоціальної копінг-стратегії «вступ в соціальний контакт» є «сором'язливість» (стриманість, невпевненість, розгубленість, висока тривожність, нерішучість), а також інші характеристики, протилежні детермінантам активного копіngu: емоційна лабільність, фемінність, інтровертованість, неурівноваженість, депресивність. Такі особистісні характеристики визначають звернення жінок в складних ситуаціях до середовищних ресурсів – інших людей з метою отримання емоційної, інформаційної, дієвої їх підтримки. Тобто для жінок періоду дорослішання застосування копінг-стратегії «вступ в соціальний контакт» можна розглядати як певне делегування власної відповідальності, коли людина шукає розв'язання своїх проблем силами та можливостями інших. У жінок зрілого віку просоціальні копінг-стратегії не мають достовірних зв'язків з досліджуваними особистісними характеристиками.

Вікової динаміки особистісних предикторів асоціального копіngu не виявлено. Базовою особистісною детермінантою для вибору жінками і у період дорослішання, і в зрілому віці копіngu «агресивні дії» є дратівливість (нетерпимість, збудливість, реактивність, напруженість), а потім ідуть тривожність, депресивність, реактивна агресивність, егоцентризм, авторитарність, доміантність. Саме ці якості зумовлюють схильність жінок до конфронтації, відмови від пошуку альтернативних рішень, відреагування негативних емоцій у зв'язку зі складностями, що виникли. Особистісними детермінантами для вибору жінками копіngu «асоціальні дії» є реактивна агресивність, екстраверсія, маскуліність, рішучість, впевненість в собі, розкутість, спонтанна агресивність.

Пряма копінг-стратегія «імпульсивні дії» не має статистично значущих зв'язків з досліджуваними особистісними характеристиками жінок. У жінок 23-29 років непряма копінг-стратегія «маніпулятивні дії» має достовірний, помірний зв'язок з факторами «реактивна агресивність» та «відкритість» (агресивне ставлення до соціального оточення і виражене прагнення до домінування, егоцентризм, підозріливість, недовірливість, цинічна прямота в міжособистісних відносинах). У жінок 36-50 років непряма копінг-стратегія

«маніпулятивні дії» має достовірний, помірний зв'язок з фактором «реактивна агресивність», слабкий, достовірний зв'язок з фактором «екстраверсія» та тенденцію зв'язку з фактором «маскулінність». Тобто жінки, які виявляють егоцентризм, домінантність, авторитарність, екстравертованість, маскулінність схильні в складних життєвих ситуаціях розв'язувати свої проблеми за рахунок інших людей, не притримуючись жорстко правил соціальної взаємодії.

Виявлені достовірні зв'язки особистісних особливостей та копінг-стратегій жінок дозволяють: по-перше, розглядати певні особистісні характеристики в якості предикторів копінгів; по-друге, визначити вікову динаміку особистісних детермінант копінгів у різні періоди дорослості; по-третє, розробляти психотехнології з профілактики дезадаптації жінок різних вікових груп.

### **Список використаних джерел**

1. Бушуєва Т.В. Вікові особливості копінг-поведінки дорослих. *Науковий часопис НПУ імені М.П.Драгоманова*. Серія 12. Психологічні науки, 2016. Вип.4 (49). С. 162 - 170.

**Гаєвська О. П.**  
*практичний психолог*  
Вінницький кооперативний інститут

### **ПСИХОЛОГО-ПЕДАГОГІЧНИЙ СУПРОВІД САМОПІЗНАННЯ І САМОРОЗВИТКУ В КОНТЕКСТІ ЖИТТЄВОГО ШЛЯХУ**

Ціллю психолого-педагогічного супроводу саморозвитку і самопізнання є створення таких умов, які б сприяли прагненню людини не тільки пізнати самого себе, але і визначити орієнтири бажаних змін особистості.

Основні принципи психолого-педагогічного супроводу:

- визнання безумовної цінності внутрішнього світу кожної особистості, кожної індивідуальності, пріоритетність потреб, цілей і цінностей самопізнання і саморозвитку;
- слідування за природнім розвитком людини при опорі не тільки на вікові закономірності, але і на особистісні досягнення, в яких закріпленні ті зусилля, які людина доклала для того, аби просунутися вперед;
- спонукання людини до пошуку самостійних рішень, допомога в прийнятті на себе необхідної міри відповідальності, створення необхідних умов здійснення людиною особистісних виборів.

Обов'язковою умовою здійснення психолого-педагогічного супроводу є облік вікових особливостей самопізнання і саморозвитку.

При організації психолого-педагогічного супроводу дітей неперехідне значення має досягнення вихідного довірчого контакту між дитиною і дорослим, який виступає в якості «провідника» в перших подорожах дитини в особистий внутрішній світ. Для встановлення довіри дорослий повинен дуже добре розуміти значимий контекст життєвого світу дитини. Важливо розуміти, що якщо для дитини дошкільного віку її особистість розкривається в процесі спілкування, взаємодії, гри, то школяр пізнає себе, свої можливості, порівнюючи, співставляючи особисті успіхи і досягнення з результатами однолітків, перш за все, в процесі навчальної діяльності.

Розуміючи бажання, потреби дитини, дорослий повинен бути поруч і трохи забігати наперед, аби створювати перспективи розвитку для зростаючої людини. Як відмічає психолог М. Р. Бітянова, «...супроводжувати дитину по її життєвому шляху – це рух разом з ним, поруч з ним, іноді – трохи спереду, якщо потрібно пояснити можливі шляхи. Дорослий уважно приглядається і прислухається до свого юного супутника, його бажань, потреб, фіксує досягнення і виникаючі труднощі, допомагає порадами і особистим прикладом орієнтуватись в оточуючому світові, розуміти і приймати себе. Але при цьому не намагається контролювати, нав'язувати свої шляхи і орієнтири. І лише коли дитина

загубиться або попросить про допомогу, допомагає йому знову повернутись на свій шлях. Ні сама дитина, ні його навчений досвідом супутник не можуть суттєво впливати на те, що відбувається навколо. Дорослий також не в стані вказати дитині шлях, по якому неодмінно потрібно іти. Вибір шляху – право і обов'язок кожної особистості, але якщо на перехрестях і розвилках з дитиною опиняється той, хто здатний полегшити процес вибору, зробити його більш усвідомленим, - це велика вдача».

Психолого-педагогічний супровід дорослих людей направлений на актуалізацію самопізнання і саморозвитку в ході особистісно-професійного самовизначення і становлення. Супровід здійснюється за допомогою різних видів підтримки:

- інформаційна підтримка – надання інформації, яка допоможе вирішити проблему, допомога в аналізі ситуації, зворотній зв'язок;
- статусна підтримка – вираження схвалення, прийняття, підтримка самоповаги, надання інформації необхідної для самооцінки;
- інструментальна підтримка – надання практичної допомоги в досягненні цілей або вирішенні проблем, подолання кризи;
- емоційна підтримка – вираз близькості, емпатія, дбайливість, розуміння, довірливий стиль особистісного спілкування;
- дифузна підтримка – дружнє спілкування, спільна творча діяльність і відпочинок, а також створення відчуття солідарності з іншими, в ситуації стресу – відволікання від стресора і т.д.

Сформовані вище теоретико-методологічні основи організації психолого-педагогічного супроводу дозволяють створити найбільш сприятливі умови для стабілізації у людини, що розвивається самоповага, для прояву саморозуміння, для актуалізації почуття особистого контролю і відповідальності за особистісну життєдіяльність.

#### **Список використаних джерел**

1. Абульханова, К. А. Психологія і свідомість особистості: Проблеми методології, теорії і дослідження реальної особистості [Текст] / К. А. Абульханова. М.; Вороніж, 1999. 243 с.
2. Абульханова-Славская, К. А. Стратегія життя [Текст] / К. А. Абульханова - Славская. М., 1991. 301 с.
3. Асмолов, А. Г. Психологія особистості [Текст] / А. Г. Асмолов. М., 1990. 367 с.

### ***СЕКЦІЯ 15. Соціологічні науки***

**Челак Л.В.**

студентка І курсу освітнього ступеня магістр,  
**Науковий керівник** - канд.пед.наук, доц. Замашкіна О.Д.,  
Ізмаїльський державний гуманітарний університет

## **ПРОФЕСІЙНЕ САМОВИРАЖЕННЯ ОСІБ З ОБМЕЖЕНИМИ МОЖЛИВОСТЯМИ**

Вибір професії є важливим моментом у житті кожної особистості, будучи однією з головних передумов соціального включення, але відбувається в більш широкому контексті, в якому задіяні фактори особистісного, освітнього, економічного, контекстуального характеру. З цієї причини планування кар'єри передбачає такі підходи, як: шкільна орієнтація, профорієнтація, консультування щодо кар'єри, кожен зі своєю специфікою. Метою нашого дослідження було з'ясувати, чи є отримання професії та працевлаштування цінностями для людей з обмеженими можливостями та яке положення цих питань на шкалі цінностей респондентів.



Наше дослідження базується на результатах опитування респондентів – осіб з інвалідністю або ОМЗ. Отже, на вершині ціннісної шкали людей з обмеженими можливостями ми знаходимо здоров'я. Для 100% молодих людей, які взяли участь в опитуванні, це дуже важливо, що пояснюється турботою цих людей про власне здоров'я як передумовою їхньої соціальної участі. За цією цінністю йдуть сім'я (98%), щастя (98%) і гроші (92%), які вважаються дуже важливими для людей з обмеженими можливостями, які беруть участь в опитуванні. Наявність роботи є дуже важливою цінністю для 87% опитаних молодих людей з інвалідністю. Аналіз соціально-демографічного профілю респондентів показує, що про наявність роботи частіше згадували молоді люди, які проживають у містах, ніж у селах (66% проти 58%), молоді люди з сенсорними та фізичними вадами, порівняно з людьми з інтелектуальною недостатністю (відповідно 71% сенсорних і 67% фізичних, проти 52% інтелектуальних), людей із середнім та тяжким ступенем інвалідності порівняно з респондентами з тяжким ступенем інвалідності (відповідно близько 2/3 для важкої та середньої та 56% тяжкої), і однаково для дівчат і хлопчиків. Потреба мати роботу полягає в бажанні жити самостійно та бути частиною суспільства.

Для 82% опитаних молодих людей з обмеженими можливостями отримання професії є цінністю (у дуже великій мірі). Отримання професії важливіше для респондентів у містах, ніж у сільській місцевості (86% проти 78%), для тих, хто проживає в містах (93%) порівняно з іншими районами (північ – 78%, центр – 79%, південь – 83%), молоді люди, які скористалися профорієнтацією, порівняно з тими, хто не користувався цими послугами (89% проти 69%). Залежно від тяжкості інвалідності вибір професії більш важливий для осіб з нижчими ступенями (середній – 86%, акцентований – 84%, важкий – 77%). Залежно від віку респондентів виявлено, що з віком вибір професії зменшується за значенням (14-17 років - 91%, 18-24 роки - 88%, 25-29 років - 76%, 30-35 років - 74%). Залежно від рівня освіти вибір професії загалом важливіший для вищих рівнів освіти (без освіти/початкова освіта – 73%, неповна середня освіта – 80%, ПТУ – 88%, ВНЗ – 84%, вища – 91%). Залежно від професійного статусу отримання професії є більш важливим для молодих людей, які включені в систему освіти (учні загальноосвітніх шкіл - 96%, студенти ПТУ / коледжу - 99%, студенти - 100%), порівняно з тими, хто залишив навчання системи (безробітні – 74%, молодь-самозайняті – 78%, офіційно зайняті на ринку праці – 85%).

Хоча для переважної більшості людей з інвалідністю працевлаштування (82%) та наявність роботи (87%) є важливими цінностями, більшість учасників опитування вважають, що наявний рівень знань і навичок, які вони мають, недостатньо вибрати професію, а також знайти чи зберегти роботу. Таким чином, 2/3 усіх молодих людей з інвалідністю вказали на потребу в додатковому професійному навчанні (накопичено 62%, з яких 34% - безумовно так, 28% - швидше так). Ця потреба виражена переважно жінки (65% порівняно з чоловіками 60%), мешканці міста (65% порівняно з сільськими 60%), ті, хто скористався деякими профорієнтаційними послугами (71% порівняно з тими, хто не користувався 49%). Висока частка молодих людей з інвалідністю, які виявили потребу в додатковому професійному навчанні (62%), та висока частка тих, хто скористався профорієнтацією, які висловили цю потребу (71%), свідчить про те, що система освіти не спромоглася покривати потреби у навчанні, щоб їх було достатньо для виходу на ринок праці. Залежно від віку респондентів виявлено, що з віком потреба в додатковому професійному навчанні зменшується (14-17 років - 77%, 18-24 роки - 65%, 25-29 років - 56%, 30-35 років - 55%). Залежно від професійного статусу він більш важливий для молоді, яка включена в систему освіти (учні загальноосвітньої школи – 76%, студенти ПТУ/коледжу – 79%, студенти – 70%), порівняно з тими, хто залишив систему освіти (безробітні – 56%, молодь-самозайняті – 62%, офіційно зайняті на ринку праці – 60%).

Залежно від типу інвалідності 64% молодих людей з фізичними вадами, 62% з вадами чутливості та 57% молодих людей з вадами розумового розвитку стикалися з потребою в додатковому навчанні для того, щоб мати можливість працювати. залежно від ступеня інвалідності – суттєвих відмінностей не зафіксовано, близько 2/3 респондентів відзначили

необхідність додаткового навчання (тяжкі – 60%, важкі – 62%, середні 64%). Кожен третій респондент (33%) вважає, що їм не знадобиться додаткове навчання, без істотних відмінностей за статтю, місцем проживання, регіоном, ступенем інвалідності. Така думка переважає серед молоді, яка вже вийшла з системи освіти (безробітні – 37%, самозайняті молоді люди – 32%, офіційно зайняті на ринку праці – 39%), порівняно з тими, хто ще перебуває в системі освіти (студент загальноосвітньої школи - 20%, студент ПТУ / коледж - 20%, студент - 28%). Те, що кожна третя молода людина з інвалідністю в Україні не вважає, що їй знадобиться додаткове навчання, аргументується недоліками в профорієнтації. За відсутності ефективної орієнтації низький рівень інформованості та обізнаності людей з інвалідністю про важливість додаткового професійного навчання як для формування кар'єрного шляху, так і згодом у працевлаштуванні.

Молоді люди з обмеженими можливостями на запитання, які сфери вони вважають необхідними для подальшого навчання, відповіли наступним чином: у верхній частині уподобань опинилася сфера інформаційних технологій (20%), яку вказали переважно чоловіки (рис. 3). У меншій кількості запитувалися сфери кухаря/кондитера (8%), медицина (7%), освіта (6%), догляд/краса (5%) – галузі, які вказали переважно жінки. На інші області припадало менше 2%.

Думки молодих людей з обмеженими можливостями щодо фахівців, які могли б допомогти у виборі професії. Правильний вибір професії – досить складне завдання для молодих людей з обмеженими можливостями. Дослідження оцінювало погляди молодих людей з обмеженими можливостями щодо того, які спеціалісти могли б допомогти їм визначити та вибрати професію, і до яких людей вони безпосередньо зверталися в цьому контексті. В обох випадках люди з інвалідністю більше довіряють неформальним джерелам (батькам, друзям тощо), ніж офіційним (освітні заклади, агентства зайнятості тощо). Так, 81% опитаних молодих людей вказали на роль сім'ї у допомозі їм у виборі професії. Цей варіант найчастіше згадували молоді люди з вадами розумового розвитку та важкими вадами. Саме ці категорії молоді стикаються з підвищеним рівнем дискримінації як в системі освіти, так і на ринку праці. У цьому контексті роль сім'ї набуває вирішального значення у налагодженні зв'язку між дітьми/молодими людьми з обмеженими можливостями та установами, які надають профорієнтаційні послуги, оскільки сім'я найкраще знає особливості інвалідності та потреби людини з інвалідністю. Таким чином, сім'я повинна розглядатися як потужний і незамінний ресурс для закладів, які надають профорієнтаційні послуги для людей з обмеженими можливостями.

За сім'єю йдуть заклади системи освіти: загальний рівень (56%), технічна професійна освіта (44%) та вищий рівень (36%). Національне агентство зайнятості 43% респондентів сприймають як важливу діючу особу у визначенні професійного шляху молодих людей з інвалідністю. Близько 1/3 опитаних вважають, що асоціативний сектор також міг би внести значний внесок у визначення професійних цілей молодих людей з обмеженими можливостями. Джерела інформації, якими користуються молоді люди з обмеженими можливостями при виборі професії. Більшість респондентів (40%) використовували інформацію про рід занять і вибору професії з неофіційних джерел (батьки, родичі, колеги, брати і сестри тощо), а приблизно 1 з 8 молодих людей (12%) повідомили про це. Тема з офіційних джерел (викладачі, експерти, спеціалісти з працевлаштування). При цьому 34% молодих людей з інвалідністю використовували інформацію з обох джерел одночасно.

Аналіз відповідей за ступенем інвалідності показує, що суттєвих відмінностей у відповідях респондентів з цієї точки зору немає. Більшість із них інформуються про професії з неофіційних джерел. Так, у випадку осіб із середнім ступенем інвалідності 15% отримали інформацію з офіційних джерел, 39% – з неформальних джерел та 36% – з обох джерел. у випадку людей з тяжким ступенем інвалідності 10% були поінформовані з офіційних джерел, 41% - з неофіційних джерел і 36% - з обох джерел. щодо людей з тяжким ступенем інвалідності 13% повідомлено з офіційних джерел, 38% - з неофіційних джерел і 28% - з обох джерел.

Залежно від ступеня інвалідності, люди з важким ступенем інвалідності зазвичай рідше використовують інших акторів, щоб дізнатися про професії/професії та інші питання профорієнтації. Наприклад, люди з важким ступенем інвалідності рідше використовували батьків для підтримки ніж люди з тяжкою інвалідністю (на 11 п.п.) та середньої (на 8 п.п.). Так, до батьків звернулися 55% людей з важкими вадами, у порівнянні з 66% людей з важкими вадами і 63% - середньою інвалідністю. Схожа ситуація, коли джерелами інформації є родичі. Люди з тяжким ступенем інвалідності рідше використовували родичів у порівнянні з молодими людьми з тяжкою формою інвалідності (на 10 відсоткових пунктів) та з середньою інвалідністю (на 14 процентних пунктів). Так, до батьків звернулися 33% людей з важкими вадами, у порівнянні з 46% осіб з важкими вадами та 41% – середньої інвалідності.

Залежно від місця проживання мешканці міста частіше орієнтувалися у виборі професії, ніж у сільській місцевості, що свідчить про більш обмежений доступ цієї групи молодих людей до послуг орієнтації в його кар'єрі. Також є більша частка молодих людей у віці до 25 років, які пройшли консультації з цього приводу, порівняно з тими іншими віковими груп. Це свідчить про необхідність забезпечення потреб у профорієнтації протягом усього життя, а не лише в навчальних закладах.

#### **Список використаних джерел**

1. Єршова Л. М. 2017. Макроекономічні фактори впливу на розвиток професійної кар'єри учнів професійно-технічних навчальних закладів. *Науковий вісник Інституту професійної освіти НАПН України. Професійна освіта*. Київ. № 13. С. 22-29.
2. Лісун О.І. 2020. Інтерактивні заняття профорієнтаційного спрямування (з досвіду роботи педагогічних працівників закладів професійної (професійнотехнічної) освіти). Суми. 150 с.
3. Бутаєва О.І. 2019. Профорієнтаційні ігри. *Позакласний час*. № 4. С. 4.–8.
4. Шиделко А. В. 2017. Профорієнтація і профвідбір: аксіологічні аспекти. Львів. ЛьвДУВС. 140 с.

**Червенкова І.К., студентка**  
І курсу освітнього ступеня магістр,  
**науковий керівник**  
**канд.пед.наук, Рубан А.К.,**  
*Ізмаїльський державний*  
*гуманітарний університет*

## **СУЧАСНИЙ ПІДХІД РОЗУМІННЯ ПОНЯТТЯ «СОЦІАЛЬНА МЕРЕЖА» ТА ЇЇ ВПЛИВ НА СОЦІАЛІЗАЦІЮ ОСОБИСТОСТІ**

У звичному розумінні термін «соціальна мережа» означає групу людей, пов'язаних спільними інтересами, бізнесом, діяльністю або іншими обставинами, які мотивують їх спілкуватися один з одним. Інтернет успішно увійшов в життя сучасного суспільства як новий простір для спілкування. Спочатку користувачі мережі використовували електронну пошту і чат для листування, пізніше стали з'являтися більш зручні засоби спілкування «за інтересами» - гостьові книги, форуми, блоги. На їх основі стали з'являтися соціальні мережі, які формувалися на основі явних зв'язків між користувачами: школа, університет, місто і т.д. [2, с.95].

Саме поняття «соціальна» мережу було введено соціологами і означало соціальну структуру, що складається з груп вузлів, які представляють собою соціальні об'єкти (група, індивіди) і відносини між ними (соціальні відносини), такі як сімейні відносини, дружба, робота, захоплення, сексуальні відносини, грошові, релігійні інтереси, політичні переконання, знання, престиж та ін. З точки зору філософського підходу під соціальною мережею розуміється сукупність соціальних об'єктів і певних відносин між ними.

За словами Садигової Т.С, соціальні мережі - це група людей, які спілкуються і співпрацюють з допомогою комп'ютерних мережевих інструментів.

Український дослідник О.А. Івашнова під терміном «соціальної мережі» розглядає віртуальну платформу, яка надає свої кошти комунікації, підтримки, створення, розвитку, відображення і організації соціальних контактів, включаючи обмін даними між користувачами, який передбачає попереднє створення [1].

Комунікація є невід'ємною частиною людського існування, тому дослідники вважають, що найбільш важливою функцією соціальних мереж є спілкування. Люди за своєю природою соціальні істоти, без спілкування і спілкування з однолітками неможливе формування повноцінної особистості, члена суспільства. В рамках комунікативної функції люди встановлюють контакти, обмінюються інформацією, взаємодіють один з одним через соціальні мережі. Кожен контакт створює розширення кола спілкування агента і призводить до появи нових контактів.

Деякі вчені вважають, що соціальні мережі сприяють подоланню комунікативного дефіциту за рахунок розширення ділових контактів. А.Ф. Бретон, наприклад, бачить в поширенні цього виду спілкування перспективу зникнення конфронтації між людьми: скорочення особистих контактів, на його думку, веде до зміцнення соціального миру [1].

Комунікативна функція тісно пов'язана з інформацією, тому що обмін інформацією є одним з основних компонентів спілкування. Сам процес комунікації передбачає символічний обмін інформацією між його учасниками, які, в свою чергу, діють як комунікатор і як одержувач. Таким чином, потік інформації є двонаправленим. Ці двосторонні відносини можуть бути представлені спілкуванням «індивідуум-індивідуум» або «індивідуальної аудиторією» (в якій індивідуум буде діяти більше як комунікатор, а аудиторія як одержувач). В інформаційному суспільстві зростаючий вплив ЗМІ призвело до поширення одностороннього потоку інформації, коли ЗМІ (в тому числі через веб-сайти, сторінки в соціальних мережах) публікують онлайн-матеріали.

Вплив соціалізуючої функції соціальних мереж можна простежити, перш за все, на молоде покоління. В.Ю. Нестеров у своїй роботі підкреслює, що користувачі віртуальних мереж (особливо молодь) «малою кров'ю» набираються життєвого досвіду. Цей досвід засвоюється в концентрованій формі, тоді як в реальному житті він викликає відносно більше труднощів. Багато учасників віртуальних соціальних комунікацій відзначають, що досвід, отриманий в мережі, в тому числі досвід спілкування з протилежною статтю, став дуже корисним в реальних ситуаціях.

Деякі дослідники описують соціальні мережі як єдиний спосіб спілкування і побудови відносин для певних категорій користувачів (наприклад, для пацієнтів з фізичними вадами обговорювати свої проблеми в Інтернеті простіше, ніж в реальній групі підтримки).

Не менш важливою функцією соціальних мереж є функція самооновлення. Протягом життя людина намагається зайняти чільне місце в колективі, виділитися і досягти чогось, розвиваючи власні навички, здібності і таланти. Соціальні мережі пропонують своїм учасникам можливість справити враження і визнати їх таланти, незалежно від повсякденної діяльності цих людей і соціальних ролей, які вони відіграють в реальності. Сьогодні самовираження в Інтернеті шляхом завантаження власних відео, фотографій і ведення блогу - це простий і доступний спосіб бути почутими мільйонами людей. Соціальні мережі стали своєрідним арт-простором для демонстрації власних думок, точок зору, здібностей, навичок, захоплень.

На наш погляд, за останні роки функціональність соціальних мереж розширилася, тому список основних функцій слід доповнити і «оціночними». У соціальних мережах дуже популярна можливість «оцінити», тобто висловити позитивну оцінку певних цифрових або текстових матеріалів, розміщених на сторінках учасників сайту.

Також доречно зазначити, що в міру розширення змісту соціальних мереж, їх учасників, функція фільтрації стає більш актуальною, дозволяючи учасникам відмовляти в

доступі до своїх сторінок небажаним користувачам або асоціаціям для сортування інформації, яку вони хочуть отримувати, або побачити їх.

Враховуючи вищезазначене, не можна заперечувати той факт, що соціальні мережі є одним із агентів впливу на свідомість, становлення та самоствердження сучасної людини. Інтернет, безперечно, виконує соціалізуючу функцію безпосередньо або опосередковано через віртуальних друзів, угруповань або спільнот.

Соціальна взаємодія в цей період життя необхідна для нормального біологічного, психічного та соціального розвитку. Без соціалізації готовність людини використовувати та створювати знаки та символи залишається нереалізованою. Здатність людини до навчання безпосередньо пов'язана з її здатністю до мови. Як інструмент знань та поглядів, мова є ключовим фактором у створенні людського суспільства. Це дає можливість вийти за межі чисто чистого біологічного, спілкування ідей, символічної взаємодії, від якої залежить людське суспільство. Ця точка зору настійно підтримується дослідженнями дітей, які не контактують з людьми. Людські контакти та прихильність відіграють особливу роль у засвоєнні поведінки людини. Їх відсутність робить дитину нездатною засвоїти елементарні елементи людської поведінки, її розвиток сповільнюється назавжди.

Соціалізація не зобов'язує людей до механічного засвоєння норм і цінностей, але визначає їх до постійної перебудови відповідно до конкретних умов соціальної диференціації [3, с.184]. Таким чином, людина готується як соціальна істота, що співпрацює та бере участь. Завдяки соціалізації людина "кваліфікується як людина". Завдяки соціалізації острів стає самосвідомим, стає людиною, здатною до пізнання.

Сьогодні соціальні мережі посіли чільне місце в житті сучасного суспільства і його окремих членів. Вони найбільш популярні серед молоді, яка в більшості випадків використовує соціальні мережі для спілкування, розваги та навчання.

Слід зазначити, що більшу частину вільного часу молоді людини займають соціальні мережі. Замінивши традиційні способи спілкування, вони замінили шкільне хобі, вербальне спілкування. Віддаючи належне всім позитивним аспектам використання соціальних мереж, таким як економічна ефективність, доступність аудіо- і відеоматеріалів, швидкість пошуку і обмін інформацією, слід підкреслити, що їх вплив на процес комунікації і на навчання студентів в більшості випадків стає більш значним, катастрофічно.

Щоб зрозуміти, чому Інтернет завдяки своїй здатності до глобалізації каталізує центральні та суттєві зв'язки між географічно близькими або віддаленими особами, стаючи таким чином «третім місцем» для соціалізації, необхідно поглянути на основні поняття, що узагальнюють величезне поле віртуального простору, що стало можливим завдяки інфраструктурі Інтернету та гарячкової діяльності людського спілкування.

#### **Список використаних джерел**

1. Антропова В. В. (2018). Мовленнєва агресія у текстах соціальних мереж: комунікативний аспект. *Філологія. Журналістика*. № 4. – С. 77-80.
2. Нестеренко Г. О. (2017). Сучасні соціальні мережі як інструмент неформальної освіти. *Гілея: науковий вісник*. Вип.7. № 4. С. 94-110.
3. Шайкіна О.А. (2020). Соціальні мережі в житті сучасної студентської молоді. *Духовність особистості: методологія, теорія і практика*. №3. С. 184-189.
4. Яцишин А.В. (2018). Застосування віртуальних соціальних мереж для потреб загальної середньої освіти. *Інформаційні технології в освіті*. № 19. С. 119–126.

**Макогончук Наталія Віталіївна**  
*кан. пед. наук, доцент*  
*старший викладач кафедри психології, педагогіки*  
*та соціально-економічних дисциплін*  
**Шумовецька Світлана Павлівна**  
*док. пед. наук, доцент,*  
*доцент кафедри психології, педагогіки*  
*та соціально-економічних дисциплін*  
**Голярдик Наталія Анатоліївна**  
*кан. псих. наук, доцент,*  
*доцент кафедри психології, педагогіки*  
*та соціально-економічних дисциплін*  
*Національна академія Державної прикордонної служби*  
*України імені Б. Хмельницького*

## **ВИСВІТЛЕННЯ ГЕНДЕРУ В ЗАСОБАХ МАСОВОЇ ІНФОРМАЦІЇ**

Масмедіа існують завдяки запитам та очікуванням публіки – реальним чи уявним. Дуже важливим стає час, що його виділяють медіа на висвітлення тієї чи іншої суспільної проблеми: чим частіше її висвітлюють, тим значущішою і вагомішою вона постає для громадської думки. Засоби масової інформації дуже часто відіграють визначальну роль у формуванні суспільної думки щодо важливих суспільних проблем, поширюють гендерно-стереотипні образи жінок та чоловіків, які з'являються на сторінках друкованих видань, у телебаченні та радіопросторі.

Аналізуючи стан вивчення гендерних проблем у масмедіа, важливим є вивчення змісту мас медійної продукції з позиції гендеру, а саме проблеми репрезентації чоловіків і жінок масмедійними засобами.

Проблеми гендерної нерівності, активно обговорювані в умовах сьогодення, мають відображення в масмедіа. Питання висвітлення українськими медіа гендерно чутливих тем вже неодноразово порушувалося, але воно й надалі потребує позитивного вирішення. Адже у національних і регіональних ЗМІ ще продовжують виходити матеріали з яскравими ознаками сексизму та гендерних стереотипів.

Значне місце в медіа відводиться рекламі. Від того, що передають у своїх повідомленнях журналісти та знавці релами, від рівня їхньої етичності залежить майбутнє суспільства. Що стосується реклами в друкованих ЗМІ, то рекламні образи на свідомому рівні, а частіше – підсвідомому рівні створюють зразок для наслідування, правило, норму – саме такі, як вигідно виробникові. Так чи інакше, реклама відображає структуру реальної влади в суспільстві, апелюючи до стереотипних уявлень. Реклама конструює відповідні послання, особливо для молоді нав'язуючи певні товари та програмує майбутнє. Незважаючи на різноманіття каналів зв'язку, люди намагаються у ЗМІ знайти відповіді на запитання щодо оточуючої їх соціальної дійсності та знайти підказки для задоволення своїх потреб як споживача.

Реклама просуває нові стандарти та якість життя, задля підтримання цих стандартів людина змушена більше працювати – над собою, над своїм оточенням, над суспільством. В рекламах жінки постають переважно як споживачки товарів і набагато рідше як авторитетні фігури, спроможні самостійно щось вирішувати. Нам масово пропонують образи молодих, фізично привабливих напівоголених жіночих тіл. Чоловіків частіше можна побачити зайнятими на роботі чи іншими активними видами відпочинку, ніж представниць протилежної статі [1, с. 136].

Способи висвітлення суспільно значущих проблем також обмежуються самими умовами медійного виробництва та певними стереотипами. Стереотипне висвітлення нетипових суспільних ситуацій чи подій спричинене і тим, що й культура суспільства певною мірою зацікавлена в структуруванні інформації, оскільки будь-який процес пізнання починається із

засвоєння загальноприйнятого, поширеного, повсякденного, наявного в суспільстві як норма. Відтворення відомого потребує меншої напруги, аніж засвоєння незвичних розумових ходів та зміна повсякденних орієнтирів.

І сама система соціальних інститутів завжди зацікавлена в підтримці стану соціального консенсусу, а тому сприяє дії та подальшій трансляції вже наявних сформованих у суспільній психології й свідомості стереотипів. Саме тому гендерно-стереотипне висвітлення суспільних ролей та образів жінок і чоловіків дуже характерне для масмедій.

Непоодинокі випадки прямого гендерного насильства, демонстровані з телеекранів, доповнюються мережею образів «чоловічого» та «жіночого», якими просякнута медійна реальність. Різні політики репрезентації фемінного й маскулінного потребують аналізу медійних стратегій, завдяки яким формується та підтримується патріархатна культура.

Як стверджував М. Маклюєн масмедії змінюють не стільки установки, скільки зразки мислення та сприймання світу: важливе не те, що повідомляють засоби масової комунікації, а те, як вони це роблять [2, с. ].

Стереотипне висвітлення жінок і чоловіків у масмедіях є доволі потужним: воно містить подвійний стандарт оцінки суспільного внеску людини, залежно від її статі, різне оцінювання мотивації однакового вчинку чоловіка та жінки (як мотивованого обов'язками перед суспільством для чоловіка; як саможертвний, особистий, мотивований обов'язками перед родиною – для жінки) тощо. Такі стереотипи сприйняття, а отже, й висвітлення жінок і чоловіків представники масмедій застосовують і несвідомо, та навіть тоді, коли вони не є визначеними політикою певного засобу масової інформації.

Частим є домінування певних стереотипів у масовій свідомості, відображеній у ЗМІ. Зокрема для жінок це два типи: сексуальний об'єкт і щаслива домогосподарка – подруга чоловіка. Стереотип чоловіка – успішний бізнесмен, що претендує на звання «супермена». До речі, самі жінки перебуваючи в «колоніальній тіні» чоловічого суспільства, продовжують відтворювати їхні погляди на своє призначення: «Дівчинці необхідно прищеплювати м'якість, покірливість» та інше.

Часто журналісти схильні розглядати героїв і героїнь своїх передач чи статті, крізь призму стереотипних уявлень. Ситуацію ускладнює ще й телереклама, яка формує чи посилює у суспільстві певні стереотипи, впливає на соціальні очікування.

Таким чином, ЗМІ – надзвичайно важлива ланка у ствердженні або руйнуванні гендерних стереотипів, які пронизують всі сфери суспільства.

#### **Список використаних джерел:**

1. Марценюк С. Гендер для всіх. Виклик стереотипам / Тамара Марценюк. К.: Основи, 2017. 256 с
2. Маклюєн М. Понимание Медиа: внешние расширения человека. – Москва – Жуковский: «Канон-Пресс-Ц», Кучково Поле, 2003.

### ***СЕКЦІЯ 18. Історичні науки***

**Трачук Ю.С.**

*викладач історії України*

*ВСП «Технологічно-промисловий фаховий коледж  
Вінницького національного аграрного університету»*

#### **ЗАСТОСУВАННЯ МЕНТАЛЬНИХ КАРТ НА ЗАНЯТТЯХ З ДИСЦИПЛІНИ ІСТОРІЯ УКРАЇНИ**

Система освіти орієнтує сучасного викладача на використання в роботі різноманітних технологій, які дають можливість оптимізувати, інтенсифікувати навчально-виховний процес. З кожним роком зростає об'єм навчальних матеріалів і вимог до якості його

засвоєння. Це спонукає викладача шукати інновації та впроваджувати їх на заняттях. Мотиватором до більш інтенсивного навчання, а також заміною текстових конспектів можуть стати ментальні карти.

Ментальна карта (інтелект - карти, карти розуму, карти пам'яті, Mind Maps ) - це унікальна технологія роботи з інформацією, спосіб зображення процесу загального системного мислення за допомогою схем. Ментальні карти є зручною, ефективною технікою візуалізації мислення та альтернативного запису.

Суть побудови ментальної карти полягає в тому, щоб за допомогою зрозумілих символів, образів, об'єктів, асоціацій, якими мислить людина, наочно зобразити карту знань на обрану тему. На заняттях історії України рекомендую використовувати ментальні карти для:

- ✓ складання історичного портрету;
- ✓ розробки проектів різної складності на практичних заняттях з історії;
- ✓ створенні презентацій;
- ✓ «мозкового штурму»;
- ✓ розвитку інтелектуальних здібностей студентів під час підготовки до олімпіади;
- ✓ прийнятті рішень (глибокий аналіз, зважені й обгрунтовані висновки).

Використання цієї методики дозволяє побачити багато приховані раніше речі, нюанси. При цьому відкриваються нові творчі можливості, задіюється асоціативне мислення. Основна робота відбувається в процесі створення ментальних карт. Згодом вистачає одного погляду, щоб згадати всі необхідні подробиці. У кожної людини ментальна карта особлива, це як відображення індивідуального мислення, відбиток роботи конкретного мозку.

Метод інтелект-карт розвиває логіку та вміння згортати весь навчальний матеріал до самого найважливішого, підвищує якість та інтенсивність навчання, тренує пам'ять. Карта знань допомагає реалізувати один із принципів педагогіки – принцип наочності. Карта знань дає змогу охопити одним поглядом тему з історії, саме блок-схема показує все найвагоміше в асоціативних порівняннях та зв'язках.

Ментальні карти доцільно використовувати у викладанні історії на таких етапах уроку:

1. вивчення нового матеріалу – при використанні ментальної карти складні поняття можуть бути пояснені та представлені в систематичному вигляді; застосування цих карт допомагає викладачу донести до студентів чітко узагальнене уявлення того матеріалу, який вивчається; знижується ризик неправильної інтерпретації важливих понять;

2. закріплення матеріалу – використання ментальних карт допомагає закріпити формування нових понять, явищ, подій;

3. повторення теми – за допомогою ментальних карт можна виявити, який матеріал був не засвоєний студентом.

Розробка ментальних карт включає такі основні етапи:

- У центрі листа малюється центральний образ, що символізує основну ідею.
- Від центрального образу відходять гілки першого рівня, що розкривають центральну ідею.
- Від гілок першого рівня (за необхідності) відходять гілки другого рівня, що розкривають ідеї, написані на гілках першого рівня.
- Скрізь, де це можливо, додаються символи та графіка, що асоціюються з ключовими поняттями/словами.
- За необхідності малюються стрілки, що сполучають різні поняття на різних гілках.
- Для більшого розуміння гілки можуть нумеруватися.

**Рис.1** Шаблон ментальної карти



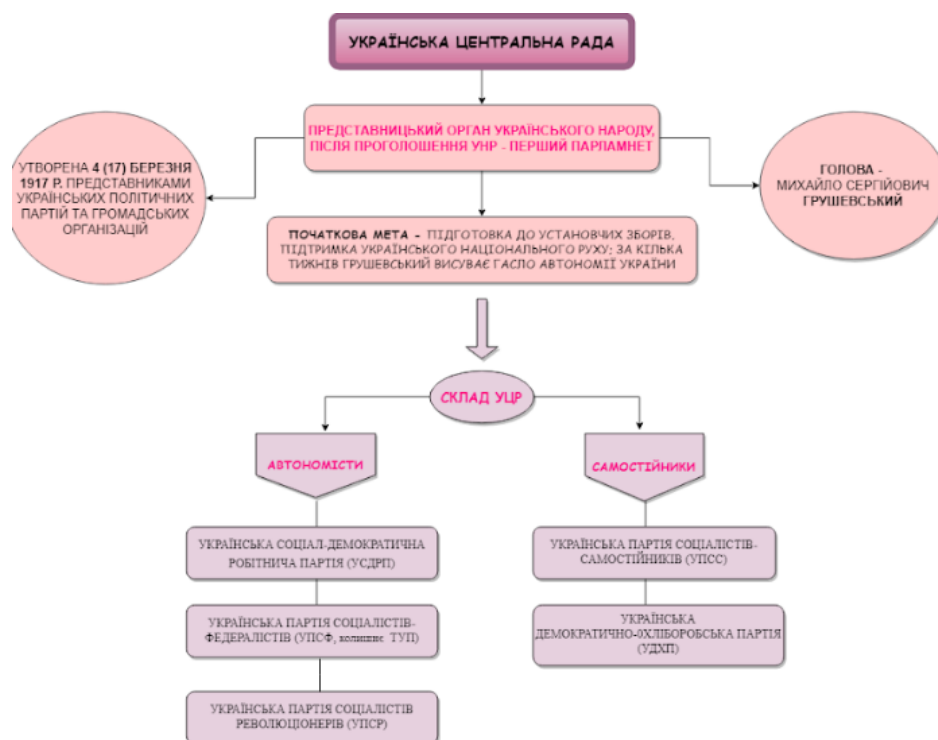

XMind, MindMeister Mindomo, Coggle – це найпопулярніші онлайн програми для створення ментальних карт.

Отже, переваги інтелект-карт перед іншими методами:

- економія 50% часу на конспект;
- концентрація інформації на важливих моментах;
- візуально чіткі асоціації;
- поліпшення запам'ятовування.

Методика дозволяє залучити до роботи студентів з різним рівнем знань, умінь та навичок. Позитивним моментом методики є те, що вона дозволяє самореалізуватися кожному студенту, відобразити його власні знання і потреби, розкрити свої здібності. Цей вид роботи утворює міжпредметні зв'язки, актуалізує набуті знання, вміння й навички, навчає раціонально мислити, чітко сортувати, опрацьовувати та повторювати інформацію, бачити логічні зв'язки між окремими елементами системи, аналізувати вже існуючі та синтезувати нові знання.

### Список використаних джерел

1. І.Ю. Шахіна, А.В. Ткаченко. Використання ментальних карт на уроках історії України під час вивчення теми «Великий терор» на Вінниччині (1937-1938 рр.)// Сучасні інформаційні технології та інноваційні методики навчання в підготовці фахівців: методологія, теорія, досвід, проблеми. – 2015, №43 –с.69
2. Кобиса А. Використання технології мейндмепінгу у навчальній діяльності // Сучасні інформаційні технології та інноваційні методики навчання в підготовці фахівців: методологія, теорія, досвід, проблеми. – 2015, №41 –с.5-6
3. В.В. Машкіна. Використання ментальних карт як інноваційних засобів викладання географії// Збірник наукових праць. – Харків, 2012 . – Випуск 16 – с.75
4. В. В. Дронь. Технолологія майндмепінгу з додатком COGGLE// Педагогічна майстерність. – 2018, №3 (87) – с.2-7
5. Пометун О. Методика навчання історії в школі.-К.: Генеза, 2009. – с.169-184

**Руднік Денис Геннадійович,**  
*к. іст. наук, старший викладач кафедри історії та*  
*суспільно-економічних дисциплін*  
**Хряпін Едуард Олександрович,**  
*к. іст. наук, доцент, доцент кафедри історії та*  
*суспільно-економічних дисциплін*

*Комунальний заклад «Харківська гуманітарно-педагогічна академія»  
Харківської обласної ради*

## **ВИБОРЧЕ ЗАКОНОДАВСТВО ТА ОБРАННЯ ДЕПУТАТІВ НИЖНЬОЇ ПАЛАТИ РЕЙХСТАГУ У ДРУГІЙ ПОЛОВИНІ ХІХ СТ.**

Шлях Німеччини до єдиної держави у ХІХ ст. супроводжувався уніфікацією законодавства, значне місце в якому посідає Конституція. У досліджуваний час було ухвалено два основних закони у 1866 р. та 1871 р. Глибшого вивчення залишається порядок обрання нижньої палати Рейхстагу – Народної палати (Volkshaus) та пов'язаний з ним статус депутата.

Конституція 1849 р. була прийнята на фоні значного революційного піднесення. Основний Закон був ухвалений під час роботи Франкфуртських національних зборів у засіданнях яких брали участь 511–600 депутатів як представники кожної германської держави. Вищим органом законодавчої влади був проголошений Рейхстаг, який складався з двох палат – Державної та Народної відповідно (Staatenhaus, Volkshaus (Розд. 4, ст. 1, §85)) [1]. Народна палата повинна складатися з виборних представників, які обираються уперше на три роки, у подальшому – кожні чотири роки. Звернемо увагу на присутність у документі формулювання, що депутати є представниками німецького народу (Das Volkshaus besteht aus den Abgeordneten des deutschen Volkes). Це положення можна розцінювати як прагнення подолати розбіжності між представниками різних германських держав. Воно було доповнене нормою про те, депутат не може бути пов'язаним інструкціями, положеннями та директивами органів влади общини, від якої був обраний депутат (§91, §93, §94, §96). Не дозволялося бути депутатом обох палат одночасно (§95, §97) [1].

Закон про вибори депутатів Народної палати був прийнятий 27 березня 1849 р. У ньому були передбачені норми активного та пасивного виборчого права. Закон проголошував загальне виборче право для всіх громадян Німеччини віком від 25 років та які відвідають вимогам до правосуб'єктності. Депутатом міг бути обраний громадянин віком від 25 років, та який є громадянином відповідної держави протягом останніх трьох років. Уся Німеччина для проведення виборів поділялася на виборчі округи з населенням 50 тис. чоловік, якщо в окремій державі було менше населення, то створювалися спільні округи з кількох територій, відповідно до імперського розпису. Процедура виборів була публічною, до неї не допускали державних службовців. Вибори були прямі, результати визначалися простою більшістю голосів. У разі відсутності більшості голосів передбачалося проведення кількох турів (§5, §6, §7, §8, 9, §13, §14) [2].

Однак, ця Конституція офіційно не була введена у дію через прагнення Пруссії встановити своє панувня у Німеччині. У 1850 р. був прийнятий новий Закон про вбори, який регулював вибори у «Ерфуртський Рейхстаг» у лютому цього ж року. Зміни у Законі:

- у вборах міг брати участь лише громадянин, який сплачував податки (§1, §2);
- вік кандидатів збільшувався з 25 до 30 років (§6);

– прямі вибори замінялися непрямими. Виборці обиралися колегією виборців. Кожний виборець мав надати довідку про відсутність боргів за податки. Колегії виборців формувалися відповідно до суми сплачених податків та поділялися на три відділи, кожний з яких обирав одну третю депутатів. Голосування у колегії виборців було відкритим і оформлювалося протоколом (§§ 14–23) [3]. Вибори за такою процедурою привели до парламенту велику кількість чиновників, перші два відділи надіслали більше депутатів, ніж

третя. Це нівелювало демократичні перетворення, досягнуті під час революції. Також обидва закони не передбачали право голосу для жінок.

Нова Конституція Північногерманського союзу від 16 квітня 1867 р., яка була ухвалена після перемоги Пруссії у австро-пруській війні 1866 р., вміщувала норми про прямі загальні вибори депутатів Рейхстагу. Строк повноважень депутатів складав три роки (ст. 20–29) [4]. Закон про вибори до Рейхстагу був прийнятий 31 травня 1869 р. Він повертав деякі норми від 1849 р.: загальне активне та пасивне виборче право віком від 25 років; визначено кількість населення округу у 50 тис.; визначена кількість від кожної германської держави: Пруссія – 235, Саксонія – 23, Гессен – 3, Макленбург-Шверин – 6, Саксонія-Веймар – 3, Макленбург-Штрелітц – 1, Ольденбург – 3, Брауншвейг – 3, Саксонія-Майнінген – 2, Саксонія-Альтенбург – 1, Саксен-Кобург-Гота – 2, Анхгальт – 2, Шварцбург-Зондерхаузен – 1, Вальдек – 1, Ройс Старшої лінії – 1, Ройс Молодшої лінії – 1, Шаумбург-Ліппе – 1, Лауенбург – 1, Любек – 1, Бремен – 1, Гамбург – 3. Усього 297 депутатів (§1–9) [5, S. 145–146]. Виборче право для жінок також не передбачалося.

Конституція Германській імперії та Закон про вибори до Германського Рейхстагу (16 квітня 1871р.) у цілому повторювали норми попередніх нормативних актів. Виключенням було збільшення кількості депутатів до 382; збільшення населення округів до 100 тис.; запроваджено особливу норму про депутатів, які, отримуючи посаду від імені уряду, втрачали свій мандат, який відновити можна було можливо тільки після повторних виборів [6–7]. Ці норми діяли під час виборів у імперії 12 разів до початку Першої світової війни – 1871 р., 1874 р., 1877 р., 1878 р., 1881 р., 1884 р., 1887 р., 1890 р., 1893 р., 1898 р., 1903 р., 1907 р., 1912 р. [8].

Таким чином, статус депутата нижньої палати змінювався протягом довгого шляху Німеччини до єднання. Формування парламенту на основі загального виборчого права було, без сумніву, значним актом демократизації в історії імперської доби Європи. Подальшого вивчення потребує зміна статусу депутата у Конституціях Німеччини ХХ ст.

#### Список використаних джерел:

1. Verfassung des Deutschen Reiches vom 28. März 1849. URL: <http://www.verfassungen.de/de06-66/verfassung48-i.htm>.
2. Gesetz, betreffend die Wahlen der Abgeordneten zum Volkshause. 27. März 1849. URL: <http://www.documentarchiv.de/nzjh/1849/reichswahlgesetz1849.html>.
3. Reichsgesetz über die Wahlen der Abgeordneten zum Volkshause vom 26. Mai 1849. URL: <http://www.verfassungen.de/de06-66/wahlgesetz49.htm>.
4. Verfassung des Norddeutschen Bundes [vom 16. April 1867]. URL: <http://www.documentarchiv.de/nzjh/ndbd/verfndbd.html>.
5. Wahlgesetz für den Reichstag des Norddeutschen Bundes // Bundesgesetzblatt des Norddeutschen Bundes. 1869. Band 17. S. 145–148.
6. Verfassung des Deutschen Reichs (1871). URL: [https://de.wikisource.org/wiki/Verfassung\\_des\\_Deutschen\\_Reichs\\_\(1871\)#V.\\_Reichstag](https://de.wikisource.org/wiki/Verfassung_des_Deutschen_Reichs_(1871)#V._Reichstag).
7. Wahlgesetz für den Deutschen Reichstag. Geändert und ergänzt durch Gesetz betreffend die Verfassung des Deutschen Reichs vom 16. April 1871 (RGBl. S. 64). URL: <http://www.verfassungen.de/de67-18/gesetze/wahlgesetz69.htm>.
8. Sachstand. Wählen im Kaiserreich 1871–1918. URL: [https://www.bundestag.de/resource/blob/190454/a8cdcc157110effc8472dc8f1ac9742a/wahlen\\_kaisereich-data.pdf](https://www.bundestag.de/resource/blob/190454/a8cdcc157110effc8472dc8f1ac9742a/wahlen_kaisereich-data.pdf)

## НАСЛІДКИ СТАНОВЛЕННЯ ГІДРОЕНЕРГЕТИКИ В ЦЕНТРАЛЬНІЙ УРСР

Питання електроенергетики стає актуальним з дня відкриття явища електричного струму. Звичайно, всій енергетичній системі світу довелось пройти цікавий, складний історичний та економічний шлях. Від появи перших ознак електрики пов'язаних з бурштином і до будівництва надзвичайно потужних станцій видобутку електроенергії. Якщо розглянути історію становлення електроенергетики в контексті історії України то потрібно зауважити, що вже в 1820 році почала працювати перша електрична станція в Києві.[1] Звичайно процес електрифікації проходив складно, оскільки потребував великих фінансових затрат. Проте в довоєнний час, а саме 1919-1924 роках, стан електроенергетики значно покращився. Цей період характеризують тим що, починається збільшуватися попит на електрифікацію навіть на селі, оскільки новоствореним господарствам потрібно було виконувати плани хлібозаготівель.[2] Електроенергетика України зазнала значних втрат в результаті Другої Світової війни. Німецькими загарбникам вдалось повністю знищити 113 колгоспних гідроелектростанцій, 16 електропідстанцій, 1616 обладнаних електромоторами виробничих установок, 120 тисяч світлоточок.[3] В період 1948-1950х років було проведено ряд заходів щоб відновити довоєнні потужності електроенергетики УРСР. Проте дефіцит гостро відчувався особливо в сільських господарствах. Центральна влада запроваджує ряд заходів, щоб заохотити особливо сільське населення електрофікуватися. Енергетика в період середини ХХ століття тісно пов'язана з становленням гідроенергетики. Саме в цей час було введено в експлуатацію Канівську ГЕС. 25 березня 1954 року Рада міністрів СРСР затвердила постанову про будівництво Кременчуцької ГЕС.[4] Згідно з затвердженого проекту, будівельні роботи мали розпочатись не просто в конкретному регіоні, а в трьох областях Центральної України. Для багатьох мешканців Черкаської, Полтавської а також Кіровоградської області наступні шість років пройдуть в напруженій праці. Адже потрібно зауважити, що до початку будівництва жителі прибережної лінії мали відселитись, оскільки на місці їх рідної землі мало виникнути величезне водоймище. На виконання постанови ЦК КП України і Ради Міністрів УРСР від 31.12.1955 року «Про заходи по переселенню населення і перенесення на нові місця будівель і споруд у зв'язку з будівництвом Кременчуцької ГЕС» тільки в Іркліївському районі Черкаської області потрібно було переселити більше 7000 дворів, 18 населених пунктів, 11 колгоспів та понад 500 будівель колгоспів, шкіл, лікарень. Територія, яка мала піти під воду, складала 34499 га. Був знищений великий обсяг лісового насадження та унікальний сінокос. [5] У цілому, в результаті масштабного переселення, у зв'язку з будівництвом Кременчуцької ГЕС, більше двохсот населених пунктів були відселені. Актуальність даного дослідження зумовлена тим, що дослідженню самого процесу переселення в комплексі не приділялось достатньої уваги. Звичайно, місцеві краєзнавці досліджували цю тематику, однак кожен свій регіон. В періодичній пресі можна знайти окремі статті, які висвітлювали сам процес переселення. Але варто зауважити, що всі статті написані через призму тогочасної влади. Самі переселенці згадують свої села з великою скорботою та ностальгією. Переселення тривало протягом шести років. Люди мали розібрати власні будинки, вирубати насаджені садки, і попрощатися зі своєю батьківщиною. На кожній будівлі зазначали дату до якої її потрібно знищити або ж перевезти на нове місце. Від самої думки, що на твоїй рідній хаті стоїть така мітка приводила місцевих жителів до розпачу. Але звичайно, найболючіше питання це перенесення цвинтарів і праху покійників. Переселенці мали право самотужки перенести поховання на нове місце.

Щоправда, і у керівників стояли такі плани, але не на першому місці. Звісно, були створені бригади «гробокопателів» із засуджених, для яких це було просто додатковою роботою, за яку виплачували заробітну платню, нарахування якої проходило тільки за ексгумований череп, а скелет вони могли так і залишити в могилі. Тому, на жаль, дуже багато поховань залишилось під водами Кременчуцької ГЕС. В новостворених поселеннях існують братські могили зі «старих сіл». Сам процес переселення був виснажливий, оскільки «внизу» (так місцеве населення називало свої рідні місця) потрібно було розібрати будинок, а в нових населених пунктах розпочати процес будівництва. Звісно потрібно згадати про компенсацію яку виплачували при переїзді. Її нараховували по принципу: « чим старший будинок тим більшу суму можна отримати». Різниця могла бути просто колосальна. Наприклад, за старий будинок, можна було отримати до 12 тисяч рублів, а от новий могли оцінити всього в 800 рублів. Причину такої оцінки пояснювали тим, що зі старих будівель використати будівельні матеріали було майже не можливо.

Великий дефіцит будівельних матеріалів, зокрема цегли і черепиці, також створював певні труднощі. Цегельні заводи просто не справлялись з обсягами видобутку та виготовлення продукції. Нарешті, коли основний обсяг робіт було виконано, і побудовано нові будинки, люди все одно не спішили заселятись. Не рідко села, які змушені були переїхати, мали багатотисячову історію. Наприклад село Вереміївка яке було засноване Еремієм Вишневецьким А в 1959 його значна частина була затоплена. Під водами Канівського водосховища назавжди залишилось село В'юнище на Переяславщині, історію якого пов'язують з Тарасом Шевченком. Серед списку втрачених сіл є село Воїнська Гребля, історія якого пов'язана з літописним містом Воїнь. Напередодні затоплення, в 1956-1959 роках почала свою роботу експедиція на чолі з В.Й.Довженком і В.К.Гончаровим. Їх вдалось дослідити територію стародавнього городища до затоплення. Було знайдено посад загальною площею 23 га і могильник. [6] На жаль, вже втраченими для історичної науки є ті пам'ятки історії та культури які опинились на дні рукотворних морів. Перелік тих пам'яток сягає десятки тисяч пунктів. Тисячі людських життів були переформатовані політикою тогочасної влади. Один проект перекреслив усю історію краю та історію самотніх сіл, які на жаль, не повернуться назад. Отже, внаслідок будівництва, зокрема Кременчуцької гідроелектростанції, на території України перестали існувати більше двох сотень населених пунктів. А загальна статистика просто вражає, навіть не можливо уявити як важко давалось це людям. Наразі закінчилась повоєнна відбудова, тільки почалось налагоджуватися життя. Загалом в Україні, внаслідок будівництва гідроелектростанцій, зазнало затоплення 3 тисячі храмів, 10 тисяч цвинтарів, 5 мільйонів могил. Зник унікальний природний комплекс дніпровських порогів — скелі, балки, острови. Водосховища повністю змінили природний режим великої річки: порушено течію, втрачено динаміку водообміну, виникли застійні зони. Ріка втратила здатність до самоочищення, різко змінилися фізичний і хімічний режими, поширилося цвітіння води. Якщо колись нашу найповноводнішу річку предки називали Борисфеном, що означало «сховище життєвих сил», то нині це хіба що сховище смертельних небезпек для населення, яке вже на грані можливостей у боротьбі з ними. Зі створенням водосховищ виникли умови, сприятливі для розвитку нових видів бактерій, які зумовлюють специфічні захворювання людей і тварин. [ 7 ] На даний час науковці висувують гіпотезу що можливо можна було обійтись без переселень. І що цікаво потужності на які розраховували енергетики досягти так і не вдалось. Наразі вже ніхто не дасть чіткої відповіді, чи доцільно було здійснювати це переселення.

#### **Список використаних джерел**

1. Інформаційно-аналітичні випуски НТСЕУ про стан та перспективи паливно-енергетичного комплексу України // 3 грудня 2010 URL: <https://www.ntseu.net.ua/history> (дата звернення 05.04.2022)

2. Захарченко М.В Електрифікація українського села в 20-х роках ХХ століття // Український селянин. 2008. № 11. С. 292-293.
3. Горбатюк О. С. Стан електрифікації сільського господарства України у роки повоєнної відбудови (кінець 40-х- початок 50-х років ХХ ст.) // Історичний архів. Наукові студії. 2012. №8. С. 24-27.
4. Сало І. Стек ЛІ Затоплена Україна. 25 міст і сіл під водами Дніпра- так вирішила партія // Історична правда. 2012.  
URL: <https://www.istpravda.com.ua/articles/2012/03/18/73460/> (дата звернення 05.04.2022)
5. Приліпко М.В Чорнобаївщина велична історія рідного краю( Від найдавніших часів до сьогодні) Черкаси.2008.С. 425-429\*
6. ПОЛТАВІКА. Полтавська Енциклопедія.// URL: <http://history-poltava.org.ua/?p=20417> (дата звернення 06.04.2022)
7. Кирей.Р. Проект «Великий Дніпро». Затоплення // Урядовий кур'єр. 2016. 6 травня  
URL: <https://ukurier.gov.ua/uk/articles/proekt-velikij-dnipro-zatoplennya/> (дата звернення 08.04.2022)

## **СЕКЦІЯ 20. Готельно-ресторанна справа**

**Дмитришин Ю.П.**  
*викладач вищої категорії*

**Пиріг І.Я.**  
*викладач I категорії*

*Тернопільський фаховий коледж харчових технологій і торгівлі*

### **ДОЦІЛЬНІСТЬ ВИКОРИСТАННЯ ЕЛЕКТРОННИХ ЧЕКІВ**

Господар маленького кафе в американському місті Дейтон, штат Огайо, Джеймс Рітті був надзвичайно здивований, виявивши, що його заклад, незважаючи на велику кількість відвідувачів, майже не приносить доходу. Як з'ясувалося, причиною тому було дрібне злодійство серед співробітників, які не могли втриматися від спокуси запустити руку у грошову скриньку.

Рішення проблеми прийшло несподівано. Засмучений Рітті відправився відпочивати в Європу та прогулюючись по судну, забрів у машинне відділення, де звернув увагу на пристрій, який автоматично відлічує кожен оберт рухового валу. Рітті осяяла щаслива думка, що подібний пристрій може фіксувати кожну покупку у барі або кафе.

Джеймс Рітті негайно повернувся у Дейтон, де разом з братом сконструював найпростіший касовий апарат, запатентований 4 листопада 1879. У першій моделі кожна торгова операція фіксувалася на диску.

Пізніше з'явився спеціальний індикатор, що дозволяв і касирові, і покупцеві бачити вартість покупки.

Рітті також придумав пристосування, яке фіксувало кожну грошову операцію на паперовому рулоні. Тепер господар міг звірити суму готівки у касі з сумою, позначеною на рулоні, і точно дізнатися, скільки зроблено покупок за день. [1]

Чи замислювався хтось про те, наскільки фатально на кожного з нас впливають звичайні касові чеки? Екологи всього світу б'ють на сполох і виступають за їх скасування, давайте розберемося, чому.

Численні дослідження вчених-хіміків довели, що звичний усім касовий чек в магазині є джерелом чималої шкоди для нашого здоров'я через бісфенол, що входить до складу паперу, на якому він друкується. Речовину додають до нього в процесі виробництва для того, щоб

чорнила, за допомогою яких наноситься інформація, були темнішими, більш насиченими, і краще читалися.

Проходячи через касовий апарат, папір гріється в тих місцях, де повинна друкуватися інформація у вигляді букв, цифр та ліній. Власне, під час цього нагрівання і здійснюється виділення шкідливої речовини з паперу. Канцероген потрапляє в організм через шкірні покриви під час контакту людських рук з чеком. Доза збільшиться в десятки разів, якщо у вас будуть вологі руки або намокне сам папірець. [2]

Але біохімік Гліб Репіч заспокоює: "Для людини, незалежно від сегмента використання – ресторанне господарство, торгівля, транспортні послуги і т.д., чек взагалі небезпеки не несе. Якщо ми не будемо повністю цими чеками обкладатися - все буде добре. Єдине - це може бути небезпечним для працівників, які працюють з цими чеками на касах, адже вони контактують з ними цілий день", - зазначає хімік. [3]

Хоч ця хімічна сполука широко відома і використовується досить тривалий час, лише зовсім нещодавно, буквально за пару останніх десятиліть, вчені довели, що даний компонент несе велику шкоду здоров'ю людини. Як показують численні лабораторні дослідження, тривала взаємодія з бісфенолом А може призвести до наступних побічних ефектів:

- підвищення можливості мутаційних процесів в репродуктивній системі людини;
- впливає негативним чином на клітинному рівні;
- гормональні порушення, в тому числі недостатність розвитку сечостатевої системи, безпліддя, ожиріння, рак молочної залози та інших гормонозалежних органів;
- погіршення життєздатності чоловічих сперматозоїдів;
- погіршення психофізичної поведінки.

Ця інформація стала доступною, завдяки журналу GEN, який опублікував статтю під назвою «Знайдені на чеках магазину хімікати руйнують ендокринну систему».

Вчені закликають споживачів бути максимально обережними з цим видом квитанцій. На них не варто робити ніяких записів, не треба зберігати їх у вигляді закладок для книг, довго тримати в кишенях або сумках. Чеки не потрібно м'яти перед тим, як відправити в сміттєву корзину. І ні в якому разі не можна допускати прямого контакту чеку з харчовими продуктами при розпакуванні покупок вдома. [2]

Як тільки ви викидаєте чек в сміття, токсин потрапляє в ґрунт. Підприємства не беруть чеки в переробку, через той же Бісфенол-А, просто відправляючи їх на смітник, звідки шкідлива речовина просочується в ґрунтові води. Відмовившись від використання чеків, надрукованих на термопапері можна зберегти тисячі дерев, сотні тисяч життів тварин і попередити розвиток генетичних патологій у десятків поколінь людей. [4]

Виключити всі вищеописані недоліки паперових чеків здатне грамотне і кардинальне технологічне рішення, яким і стали електронні чеки.

Електронний чек - це аналог паперового чека в цифровій формі, який може бути наданий покупцю у вигляді QR-коду або файлу pdf. Покупцю не потрібно буде зберігати тонни паперових чеків, які можуть знадобитися, а можливо ні. Вся потрібна інформація знаходиться на його смартфоні - в смс, месенджерах або на пошті.

Впровадження електронного чека передбачає ще одну сходинку на шляху до більш технологічного і комфортного ведення обліку, особливо в умовах все більшої діджиталізації багатьох сфер бізнесу. У якості електронних РРО будуть використовуватися ПК, планшети або смартфони, на які потрібно встановити систему для автоматизації торгівлі. [5]

Введення е-чеку стає можливим завдяки своєчасному законопроекту України, прийнятому за основу у 2019 році. Його суть - деякі нюанси у використанні касових апаратів. Згідно із Законом 1053-1, допускається надання квитанції на придбану продукцію в електронному вигляді, і при цьому друкувати паперовий зразок абсолютно не потрібно. Також інформацію про покупки може бути відображено на дисплеї. [2]

Однак це не означає, що підприємець, який працює на звичайному касовому апараті, повинен використовувати програмний РРО - електронні чеки можна використовувати

паралельно. Система впроваджена для того, щоб спростити формальності і створити більш гнучкий механізм для українського бізнесу.

Для ФОПів, які на сьогоднішній день не використовують фіскальну техніку, перехід на електронний касовий чек - це прекрасна альтернатива недешовому касовому апарату, ціна якого може варіюватись від 4 до 20 тис. грн. [5]

По факту - це інтелектуальна система, в якій відсутні всі недоробки мерчендайзингу минулого. Спробуємо сформулювати три основних переваги чеків саме електронного формату:

1. Простий облік. Як для власників бізнесу, так і для самих покупців. Перші - позбавлені морально і технічно застарілої звітності, другі - від купи папірців в гаманці і боязні їх втратити (тут варто згадати про гарантії). Вся інформація - у вас в смартфоні.

2. Краща взаємодія. Причому, двостороння - покупці зможуть отримувати повідомлення про цікаві товари і / або послуги, а бізнес - формувати для кожного клієнта релевантну пропозицію.

3. Зручно. Чим зручніше клієнтові, тим вигідніше бізнесу. Покупець самостійно відстежує статистику, отримує персоналізовані пропозиції, і, в 40 % випадків, повертається до вас знову. [4]

Для того, щоб відправити чек покупцю в електронному вигляді, у продавця повинен бути номер телефону клієнта або email. Після того, як касир закриває електронний фіскальний чек і він фіксується в системі ДФС, у POS-системі генерується QR-код, який можна відправити клієнту в смс, месенджери або на електронну пошту.

До речі, клієнт, який здійснив покупку від 100 грн. та виявив на сайті в електронному кабінеті, що чек не переданий в податкову службу, має право отримати «кешбек» у розмірі 100% вартості товару. Це регламентується законом №1073, який вступив в силу з 1 жовтня 2020 року. [5]

Тому, питання інтеграції електронних чеків в повсякденне життя кожного українця – питання часу і свідомості.

#### **Список використаних джерел**

1. [https://www.vostok.dp.ua/ukr/infa1/pos\\_oborudovanie/ikka/](https://www.vostok.dp.ua/ukr/infa1/pos_oborudovanie/ikka/)
2. <https://checki.com.ua/ua/blog/2020-04-16-shkoda-bisfenol-a/>
3. <https://tsn.ua/ukrayina/kasovi-checki-mozhut-viklikati-bezplidnyya-ta-rak-zvidki-nebezpeka-ta-yak-vberegti-sebe-ta-ditey-1503765.html>
4. <https://ecolog-ua.com/news/chy-shkidlyvi-paperovi-checky-dlya-zdorovya-osnovna-perevaga-elektronnyh-checkiv>
5. <https://chm-s.com/ua/blog/elektronnyj-check-v-2020-godu-kak-prohodit-vnedrenie-i-chego-ozhidat-biznesu>

#### **СЕКЦІЯ 22. Філологічні науки**

**Гришкова Надія Василівна**  
*кандидат філологічних наук,*  
*доцент кафедри романо-*  
*германської філології*

*ПВНЗ „Міжнародний економіко-гуманітарний*  
*університет ім. акад. С.Дем'янчука” (м.Рівне)*

### **LINGUISTIC REPRESENTATION OF ANIMAL SYMBOLS IN ENGLISH ETHNIC CULTURE**

In the process of communication, people most often use symbols that are signs of their linguistic culture, which, in our opinion, most appropriately represent and describe a certain phenomenon or concept.



The problem of the linguistic representation of symbols is strongly linked to the tendencies of modern scientific research in the field of phraseology, linguoculture, linguistic semiotics, metaphor theory, typological linguistics. Among the scholars who focused their attention on the issue, one should mention D. Lakoff, Ch. Pearce, J. Serl, N. Arutiunova, A. Vezhbytska, O. Selivanova, V. Teliia and many others.

The surrounding world is filled with symbols. Ch. Pearce, the founder of Anglo-American pragmatism, calls the symbol "a sign that is conventionally associated with its object". These signs can cause common or different associations among representatives of different linguistic cultures and, accordingly, possess different emotional potential, which forms a well-established set of positive or negative associations with a certain phenomenon or object.

Word-symbols make up a rich and complex system. The primary symbolic meaning of the word and the contextual use of symbols extend a number of components of the symbolic meaning of lexical units.

The animistic representations of the representatives of various linguo-cultures have formed the corresponding associations about objects of the surrounding world that had certain positive or negative properties, which were implemented in their behaviour. The pairs of concepts that exist in each culture (good and evil, black and white, light and dark, etc.) can be described differently in different linguistic cultures, including using different symbols. During the categorization and symbolization of elements of the surrounding world, their properties were reproduced in linguistic units that acquired the corresponding emotional potential. This was the case of real-world symbols containing concentrated cultural-specific information about the presentation and specifics of the perception of the representatives of linguistic culture, as well as other linguistic means used to describe such phenomena, in particular, metaphors and comparisons.

Animal symbols deserve special attention because of their importance for the English ethnic culture. The linguistic structures that capture the symbolic meanings of linguistic cultures include comparative constructions and metaphors, generating the corresponding symbols and meanings that they generate. Also, such structures may include realities-symbols and phraseologisms, which in their structure contain such a symbol and actualize the relevant association. Consider the common English and English language linguistic cultures of animalistic symbols and linguistic means of expressing them.

In mythology, the bear is associated with power, fear, grandeur and secrets. These representations have survived in modern English in different periods, where we find, for example, the bear garden (originated from the 16th century, meaning a place where bears were beating, fights were taking place. Characteristic features of the animal reproduced in the proverb „to sell the bear's skin before the one has caught the bear " (which means a person who sells shares, hoping to later redeem them at a lower price) are preserved. Proceeding from the specifics of the linguistic realization of this symbol, we assume that the image of the bear in English lingvo-culture is more positive than negative.

English believe the wolf to be the embodiment of the strength, lust, cruelty, rage, but at the same time loyalty and intelligence. Wolf is called an evil, greedy man - „man is a wolf to man” .

„Wolf at the door” means hunger, poverty.

„To keep the wolf from the door” means to avoid poverty.

„To have/hold a wolf by the ears” means to be involved with someone or something that is powerful and could become troublesome or threatening.

to throw someone to the wolves.

**The horse** has always enjoyed the respect of English people, because he is a symbol of faith, devotion, speed and endurance.

In English language, the image of a horse has a positive connotation reproduced in the following idioms, for example, as strong as a horse, to work like a horse, to climb a high horse, one-horse race, to get off one's high horse, to hold one's horses.

The image of the *cat* is extremely popular in English linguistic culture. The cat is recognized as a friend of a person capable of protecting a person from all evil, it is associated mainly with

mystery, tricks, vitality, shyness: a cat in gloves catches no mice; as conceited as a barber's cat (means very conceited, vain); a cat on a hot tin roof (means full of lively activity); look like the cat that swallowed/ate the canary (means to look smug and self-satisfied, to look as if you have just had a great success); cat gets one's tongue (one cannot speak because of shyness)

*The deer* in English phraseology is found in the expression "be like a deer caught in the headlights", which means a psychological state, called anxiety, fear or surprise. For example, stag dinner means a bachelor party.

To go safely through the world you must have the eye of a falcon, the ear of an ass, the face of an ape, the mouth of a pig, the shoulders of a camel, and the legs of a deer.

In the English lingual culture, the *pig's* symbol is also ambiguous. The Celts revered the boar, portraying it on the banners and coins. In ancient Ireland, pigs and wild boars were considered sacred animals, and hunting boar is one of the characteristic Irish mythological plots. One should mention that a wild boar is associated with wildlife (to go hog-wild, as crazy as a peach-orchard boar, a driver who does not know how to keep his part of the road called a road hog). It should be noted that there are also "positive" phraseologisms in the English language with the image of a pig, a wild boar (to live high on / off the hog, to eat high on / off hog, to go whole hog). In English, pig is associated with wealth (piggy bank / pig-piggy bank). In the biblical phraseology one can find such idioms: to make a silk pursued from a sow's ear, to cast pearls before swine.

Dogs are one of the most noted and symbolic of animals. In Celtic myths, they were known as shapeshifters. On the other hand, Classic Antiquity art classified man's best friend as vigilant, faithful, and wise.

The English language contains numerous phraseologisms that characterize the *dog* as a work like a dog success and good luck (top dog, put on the dog, every dog has its way), clean as a hound's tooth). But at the same time, the dog is also associated with negative traits - nonsense (as sick as dog), inattention (to bark up the wrong tree), meaningless show (dog and pony show), competition (dog-eats-dog, fight like cats and dogs), lack of own thought or will (a shaggy dog story, the tail wagging the dog), cowardice (to turn tail, one's tail between one's legs), reluctance to accept a new one (you can not teach old dog new tricks).

Snakes are some of the most symbolically charged members of the animal kingdom. The impressive variety includes regeneration and renewal, female sexuality, agricultural fertility. In creation stories and religion, they're often associated with the underworld. One of the most notable features of the snake is in The Book of Genesis where the serpent tempts Eve to eat the forbidden fruit.

The image of the snake preserved mostly negative associations (snake in the grass - dangerous, to raise snakes - start a scandal, to see snakes - get drunk to the devils, a snake story is an incredible, "hunting" story, mad as a cut snake - very angry, snake oil/snake oil salesman - any salesperson trying to deceive you),

There are also expressions in which this image is positive (to give a square snake, to be snaky rich, to be as sound as a snake, to be in the snake's hips).

Taking into account the above-mentioned, one can conclude that animal symbols have a significant emotional potential that can be realized in different ways by means of English linguosemiotic system in view of the differences in the development of English linguistic culture.

**Костусяк Наталія Миколаївна,  
доктор філологічних наук, професор,  
завідувач кафедри – професор кафедри української мови;  
Волинський національний університет імені Лесі Українки**

## **ОРФОГРАФІЧНІ ВАРІАНТИ ЗАПОЗИЧЕНИХ СЛІВ В УКРАЇНСЬКІЙ МОВІ: СУЧАСНА МОВНА ПРАКТИКА**

Проблеми українського слововживання завжди належали до актуальних й активно обговорюваних. Звісно, нині не бракує наукових та науково-популярних праць, присвячених

кодифікації мовних одиниць. Одне з найважливіших видань, де представлені й докладно описані графічні, орфографічні й пунктуаційні норми, яких необхідно дотримуватися в усіх сферах суспільного життя, – Український правопис (Київ: Наукова думка, 2019). Його нова редакція доповнена незначною кількістю змін, зокрема й тих, що стосуються слів іншомовного походження. Найбільше дискусій не тільки серед фахівців, а й непрофесійної громадськості викликало запропоноване вживання орфографічних варіантів, що, без сумніву, не сприяє водноманітненню написання слів. Від часу офіційного схвалення Кабінетом Міністрів України минуло понад два роки, упродовж яких уже накреслено певні тенденції у виборі тієї чи тієї кодифікованої форми. На матеріалі двох відомих видань, яким довіряє сучасний споживач інформації, – «Газети по-українськи» і «День», спробуємо виявити найчастіше вживані запозичені варіанти, а також ті, що переважно перебувають на периферії мовного вжитку чи зігноровані загалом.

Відповідно до § 131 Українського правопису, у словах давньогрецького й латинського походження буквосполучення *ai* звичайно передаємо через *ав*, що проілюстровано низкою усталених в українській мові прикладів: *автентичний, автобіографія, автомобіль, лавра, Мавританія, Аврора, Павло*. Водночас з огляду на стійку традицію поряд з *ав* дозволено вживати й *ау*, проте в обмеженій кількості лексем: *аудієнція / авдієнція, аудиторія / авдиторія, лауреат / лавреат, пауза / павза, фауна / фавна* (с. 162). Орфографічний варіант з *ау* був єдиним у попередньому виданні, проте, на нашу думку, він суперечить усталеним традиціям звукового ладу української мови, якому не притаманний збіг голосних. Крім того, залишок слів з *ау* може стати підґрунтям для оформлених нових запозичень за таким зразком. Попри це подвійне написання слід сприймати як обов'язкове для використання.

Сучасна мовна практика свідчить, що обидва варіанти різних слів мають неоднакову частоту вживання в газетних текстах. Зокрема, із часу схвалення нової редакції Українського правопису слова *аудієнція* й *фауна* переважають в обох досліджуваних газетах, із кількісного боку їм значно поступаються *авдієнція* та *фавна*, пор: *Зазначають, що особиста аудієнція у британської королеви в часи пандемії коронавірусу – рідкість і велика честь для канцлерки* (Газета по-українськи, 03.07.2021) і *Він (Орлов. – Н. К.) прибув до Парижу 21 лютого 1856 року та одразу отримав авдієнцію в Наполеона у палаці Тюїльрі...* (Газета по-українськи, 30.03.2021); *29 жовтня президентське подружжя відвідає Ватикан, де запланована аудієнція у Папи Римського Франциска* (День, 14.10.2021) і *Наступного дня прочани мають авдієнцію в Папи* (День, 06.03.2020); *Цей звір є одним з найбільших наземних хижаків у світі та найбільшим хижаком фауни України* (Газета по-українськи, 23.02.2022) і *Наразі усі відомі види кажанів української фавни внесені до Червоної книги* (Газета по-українськи, 27.10.2019); *Природний парк – насамперед флора і фауна* (День, 16.12.2021).

Таку саму тенденцію простежуємо й щодо варіантів *аудиторія, лауреат*, але тільки в «Газеті по-українськи»: *Аудиторія не отримує жодної інформації про жертви, військові збитки або втрати* (Газета по-українськи, 04.03.2022); *Авдиторія профільного порталу CalcioSpeszia голосуванням також визначила Коваленка найкращим гравцем матчу оцінка 8.2* (Газета по-українськи, 17.10.2021); *Лауреати Нобелівської премії висловили свою підтримку Україні та закликали Росії припинити непотрібну війну* (Газета по-українськи, 02.03.2022); *Ігор Калинець, поет і прозаїк, політв'язень комуністичного режиму, лавреат Національної премії імені Шевченка, почесний доктор Львівського національного університету ім. Івана Франка* (Газета по-українськи, 01.03.2021). Зовсім інше кількісне співвідношення характерне для вказаних слів, засвідчених у газеті «День». Серед них частотніший варіант із буквосполученням *ав*, хоч форми *аудиторія* та *лауреат* теж представлені: *А хочеться, щоб доступ мала максимальна авдиторія* (День, 19.11.2021); *Глядацька авдиторія із щирою радістю відгукнулася на прем'єру...* (День, 19.11.2021); *За цей період аудиторія новин на радіо скоротилася більш, ніж в три рази, з 35% до 13%* (День, 19.11.2021); *Цього року лавреатом премії став Андрій Цаплійко, військовий журналіст* (День, 26.11.2021); *Визначено лауреата премії імені Б. М. Лятошинського у 2022 році (заг.)* (День, 20.01.2022).

Окремого коментаря потребують форми *пауза* й *павза*. У «Газеті по-українськи» центр мовного вияву становить слово *пауза*, на форму *павза* натрапляємо тільки в публікаціях про зміни в Українському правописі: Є високий ризик, що росіяни можуть використати переговорну **паузу** для відновлення сил, перегрупування чи інших підступних задумів (Газета по-українськи, 30.03.2022). Натомість у виданні «День» приблизно однакова частота вживання варіантів *пауза* й *павза*: Українська армія, прикордонники, сили поліції та спеціальних служб призупинили атаки Росії, діє оперативна **пауза** (День, 24.02.2022); Рашистам потрібна **павза**, щоб назбирати залишки резервів, розконсервувати техніку, провести приховану мобілізацію, притягти сюди найманців... (День, 22.03.2022).

Орфографічних змін частково зазнали слова грецького походження, у яких укладачі Українського правопису пропонують буквосполучення *th* передавати літерами *ф* і *т*: *анафема* / *анатема*, *дифірамб* / *дйтирамб*, *ефір* / *етер*, *кафедра* / *кате́дра*, *логарифм* / *логаритм*, *міф* / *міт*, *міфологія* / *мітологія*; *Агафангел* / *Агатангел*, *Афіни* / *Атени*, *Борисфен* / *Бористен*, *Демосфен* / *Демостен*, *Марфа* / *Марта*, *Фессалія* / *Тессалія* та ін. (с. 156). Така кількість варіантів, поза сумнівом, ускладнює сприйняття. Аби уникнути цього, імовірно, краще було б уніфікувати поданий залишок форм і писати подібно до інших слів грецького походження тільки з буквою *т*. Тривале передавання поданих загальних назв із літерою *ф* вплинуло на те, що з-поміж затверджених в Українському правописі варіантів медійники переважно продовжили використовувати усталений: Після зняття **анафем** Вселенський патріарх Варфоломій I організував 15 грудня 2018 року об'єднавчий собор українських православних церков... (Газета по-українськи, 11.10.2021); Якщо знову трапиться нищівна поразка, то Суркісам треба буде припиняти співати **дифірамби** Луческу, а шукати нового тренера (Газета по-українськи, 20.10.2021); «Сьогодні сумно, тому що разом з Дональдом Трампом йде мрія», – такими словами розпочав свій **дифірамб** на адресу 45-го президента США співробітник «Коммерсанта» (День, 21.01.2021); Українська **міфологія** здатна здивувати таким різноманіттям сюжетів і персонажів, що попереду нас чекає чимало відкриттів (Газета по-українськи, 20.08.2021). У газеті «День», зокрема в статті відомого українського літературознавця Миколи Жулинського, трапився варіант *мітологія*: Юрій Барабаш у цьому фундаментальному дослідженні ... вперше у шевченкознавстві виокремлює важливі з історіософського погляду ті проблеми, первні, які він вважає базовими для історіософії Шевченка. Передусім це націософський первень, національна **мітологія**, національна самокритика, національна історія, національна держава (День, 13.08.2021). Водночас у мовний простір починають активніше проникати деякі форми з літерою *т*, як-от: *етер*, *катедра*, *міт*, хоч про їхнє домінування поки не йдеться: ...мелітопольці **ефір** не побачать, бо в місті вже другу добу йде інформаційна війна (Газета по-українськи, 28.03.2022); Під час **етеру** CNN вони розповіли, як це – воювати з росіянами в небі (Газета по-українськи, 24.03.2022); У Сумах російські ракети вдарили по території 27-ї артилерійської бригади, військової **кафедри** СумДУ та кадетського корпусу (Газета по-українськи, 03.03.2022); Олександр Зеленський завідує **катедрою** інформатики й інформаційних технологій в економічному інституті Кривого Рогу (Газета по-українськи, 04.09.2020); Українська армія раз і назавжди спростувала **міф** про непереможність росіян (Газета по-українськи, 01.04.2022); Сергій Жадан та «ДахаБраха» представлять гімн «Ковчезу Україна» – **міт** про Ноя на український лад (Газета по-українськи, 21.08.2021); Однак згодом окупанти вирішили використати ім'я і славу композитора для пропаганди, створюючи **міт** про його німецьке походження (День, 18.02.2021).

Медіатексти обох досліджуваних видань виявляють незначну спільність щодо вживання варіантних власних назв. Зокрема, у статтях про відомого науковця Кримського послідовно використано ім'я *Агатангел*: На зібранні вісім академіків обрали президентом академії Володимира Вернадського, секретарем – **Агатангела** Кримського (Газета по-українськи, 27.11.2021); Юний **Агатангел** вже у три з половиною роки навчився читати... (День, 16.01.2021). Пишучи про грецьку столицю, журналісти частіше використовують форму *Афіни*, якій за кількісними показниками поступається варіант *Атени*:

*Представництво Афін провело шість евакуаційних операцій* (Газета по-українськи, 29.03.2022); *Наприклад, одна з них (солом'яних ляльок. – Н. К.) стала окрасою українського кафе в Атенах, одну купили на подарунок для мера турецького міста, а ще одна потрапила до музею в США* (Газета по-українськи, 30.10.2020); *У Маріуполі проживають десятки тисяч етнічних греків, тому Афіни прагнуть йому допомогати* (День, 22.03.2022); *Мій великий репортаж про Ацени читайте у п'ятничному номері нашої газети* (День, 01.12.2021).

Відповідно до поданих в Українському правописі рекомендацій, у деяких іншомовних словах, зокрема прізвищах та іменах людей, звук [g] рекомендовано передавати «двома способами: шляхом адаптації до звукового ладу української мови – буквою г (*Вергілій, Гарсія, Гегель, Георг, Гете, Грегуар, Гуллівер*) і шляхом імітації іншомовного [g] – буквою ґ (*Вергілій, Гарсія, Гегель, Георг, Гете, Грегуар, Гуллівер* і т. ін.)» (с. 156). Попри те що звичною в цій позиції є літера г, у медіатекстах обох аналізованих видань натрапляємо тільки на усталені форми власної назви *Вергілій: 2018-го Голенко поставив «Енеїду XXI» за н'есою Віталія Ченського. Осучаснили Вергілія й Котляревського, не втративши історії Енея* (Газета по-українськи, 28.11.2021); *Є чудова фраза з «Божественної комедії», як Вергілій каже Данте: «Non ragioniam di loro, ma guarda e passa» (...дослівний переклад: «Не думаймо про них, поглянь і пройди повз»)* (День, 29.12.2021). Але в написанні інших антропонімів цього різновиду простежуємо різні тенденції: автори текстів, поданих у «Газеті по-українськи», надають перевагу словам із буквою г, натомість журналісти «Дня» взяли до уваги варіант із ґ, а літеру г у розгляданих власних назв уживають спорадично. Пор.: *Новий спосіб асфальтування винайшов дослідник Альваро Гарсія* (Газета по-українськи, 07.12.2021); *Гроші заарештували у межах санкцій щодо РФ, заявив офіційний представник французького уряду Габріель Атталь...* (Газета по-українськи, 24.03.2022) і *Саме Микола Лукаш чи не вперше в європейській літературі здійснив сміливий експеримент, перекладаючи українською поезію Фредеріко Гарсія Лорки, написану галісійським діалектом іспанської мови, за допомогою також діалекту гуцульського* (День, 04.02.2020); *Усі ми знаємо, що Габріель Гарсія Маркес був чудовим прозаїком, зокрема блискучим романістом...* (День, 03.01.2020); *Найбільш плідними роками творчої праці Миколи Лукаша було двадцятиліття з 1953 до 1973 року, коли він переклав «Фауста» Гете, «Мадам Боварі» Флобера, лірику Шиллера...* (День, 04.02.2020); *І все це ніби має науково обґрунтувати покликання на Гегеля й Гьоделя, адже в теоретичних доробках останніх стверджується, що закриті системи неминуче є суперечливими, якщо не містять власного конститутивного елемента зовні* (День, 23.11.2021); *За твердженням Гантінгтона, з початку 90-х років ХХ ст., джерелом світових збройних конфліктів будуть не правителі, нації або ідеології, однак військові загрози полягатимуть у зіткненні цивілізацій* (День, 15.02.2021).

Отже, суспільна мовна практика засвідчила, що запропоновані в новій редакції Українського правопису орфографічні варіанти іншомовних слів сприйняті неоднозначно. У «Газеті по-українськи» трапляється більше утрадиційнених форм, натомість медійники видання «День» зазвичай послуговуються двома рекомендованими варіантами, подекуди надають перевагу тим, які більшою мірою відповідають звуковому ладові української мови. Проаналізований матеріал доводить, що процес втілення правописних змін триває. І тільки з часом стане зрозуміло, яку з форм сприйняла мовна практика, а від якої відмовилася.

## ОСНОВНІ ФАКТОРИ ВПЛИВУ НА ПРОЦЕС ВИВЧЕННЯ ІНОЗЕМНОЇ МОВИ У ЗВО

Дослідники виділяють чотири основних категорії факторів, що мають позитивний або негативний вплив на процес вивчення іноземної мови: *мотивація; ставлення до предмету і процесу його опанування; тривожність; почуття власної гідності.*

1. *Мотивація.* Більшість лінгвістів і психологів розглядають мотивацію як один з головних чинників, що впливає на ступінь засвоєння іноземної мови, без якої навіть самі обдаровані студенти не можуть досягти поставлених цілей, незалежно від програми навчання і наявності кваліфікованого викладача. Мотивація людини, що вивчає іноземну мову, на думку Р. Гарднера [1], складається з трьох складових:

- зусилля (наполегливість і час, витрачений на вивчення);
- бажання (прагнення людини досягати успіхів і високих результатів);
- емоції (емоційна реакція студента на процес вивчення мови).

Р. Гарднер і У. Ламберт розділили мотивацію на дві великі групи: інтеграційну і інструментальну [2]. Інтеграційна мотивація – це бажання людини стати частиною іншомовної культури, «інтегрувати в неї», опанувати іноземну мову з метою вільного спілкування з носіями мови, отримання певного статусу в суспільстві. Інструментальна мотивація пов'язана з завданням вивчення іноземної мови як «інструменту» для будь-якої практичної мети, зокрема, для отримання диплома або міжнародного сертифікату, для навчання в зарубіжних закладах вищої освіти, отримання більш престижної роботи.

2. *Ставлення до предмету і процесу опанування іноземною мовою.* У науково-методичній літературі виділяють кілька рівнів ставлення до вивчення іноземної мови:

- негативне ставлення, коли превалюють мотиви звільнення від неприємностей, відсутній інтерес, адекватна самооцінка і всі невдачі пояснюються зовнішніми причинами;
- нейтральне (пасивно-байдуже) ставлення спостерігається, коли студент не ставить перед собою ніяких цілей, байдужий до результатів навчального процесу;
- позитивне (аморфне) відношення, коли людина проявляє пізнавальний інтерес до результату навчання, розуміє і виконує поставлені завдання за зразком, але не має чітких мотивів;
- позитивне (усвідомлене) відношення, коли в студента є самостійно поставлена мета, усвідомлено співвідносяться мотиви і цілі його дій;
- позитивне (активне, творче) ставлення проявляється, якщо студент постійно удосконалює способи пізнання, застосовує їх у нових умовах, має високу самооцінку і здатний до самоосвіти;
- позитивне (відповідальне) відношення, яке характерно для студентів, готових до вдосконалення способів співпраці з іншими людьми, вміють зайняти різну умовну позицію в спільній роботі, активно і самостійно ставлять собі цілі і швидко просуваються до їх реалізації.

3. *Тривожність.* Тривожність є одним з найвідоміших і найпоширеніших видів емоцій, що впливають на вивчення іноземної мови. Студенти з високим рівнем тривожності відчувають гостре болісне занепокоєння, страх, підвищене серцебиття. Розрізняють три типи тривожності [1] у процесі вивчення іноземної мови:

- комунікативна тривожність, спровокована фактичною і / або очікуваною необхідністю спілкуватися іноземною мовою з іншими студентами або викладачем. Така тривожність є домінуючою і найбільш негативно впливає на вивчення іноземної мови;

– тривожність, що викликається контролем знань і умінь, коли студент переживає душевні страждання до, під час і після контрольного завдання, іспиту, що призводить до отримання низького бала. Цей тип тривожності обумовлений рядом причин, таких як попередній негативний досвід при проходженні випробувань, коли одне лише очікування майбутніх контрольних і / або екзаменів може створювати сильний емоційний дискомфорт, що, в свою чергу, призводить до появи ще однієї причини: недостатню підготовку до заняття, підготовки до нього в останню хвилину або повну відсутність підготовки до заняття взагалі через невміння планувати свій час, організувати свою роботу, складності досліджуваного матеріалу, великого обсягу домашніх завдань та ін.;

– страх отримати незадовільну оцінку, страх осуду і постійне очікування негативної думки з боку інших студентів і педагога, спроба уникати тестових ситуацій через небезпеку невдачі.

4. *Впевненість в собі і почуття власної гідності.* Впевненість в собі – необхідна якість будь-якої людини, яка прагне домогтися успіхів у навчанні. Успіх у вивченні іноземної мови багато в чому залежить від віри студента в свої здібності. Невпевненість в собі, в своїх силах, страх зробити помилку, занижена самооцінка, очікування невдачі і побоювання стати об'єктом критики ведуть до підвищеної тривожності, що переростає в «скутість», і можуть чинити негативний вплив на процес вивчення іноземної мови, викликати до нього негативне відношення, знижувати мотивацію, виступаючи серйозною перешкодою. Студент буде постійно відчувати страх невдачі і приниження, відчувати свою неадекватність, відволікатися від виконання завдань і тим самим створювати собі нові перепони. Впевненість в своїх силах може складатися з безлічі різних складових, таких як:

- впевненість в умінні спілкуватися засобами іноземної мови на належному рівні;
- впевненість в отриманні хорошої і / або відмінної оцінки при здачі контрольних робіт, тестових завдань або іспитів;
- впевненість в своїх здібностях опанувати і показувати відмінні результати у процесі вивчення іноземної мови;
- впевненість впоратися з будь-якою стресовою ситуацією на занятті з іноземної мови або в реальному житті.

Дуже важливо своєчасно виявляти стратегії з подолання психологічних бар'єрів на шляху оволодіння іноземною мовою, до яких можна віднести в першу чергу такі: підвищення мотивації і впевненості студентів у своїх силах і зниження мовної тривожності.

Низький рівень успішності деяких студентів у вивченні іноземної мови викликаний недостатньою мотивацією через відсутність інтересу до предмету, впевненості в своїх здібностях впоратися з труднощами, незадоволеністю методикою викладання іноземної мови, будь-якими негативними емоціями по відношенню до мови, що вивчається і сенсу її вивчати.

Отже, у процесі вивчення іноземної мови у ЗВО важливо враховувати психологічні фактори впливу на процес опанування іноземною мовою, що передбачає вирішення наступних педагогічних завдань:

- підвищувати мотивацію студентів, зацікавлюючи їх вивченням іноземної мови;
- змінювати методику навчання в залежності від індивідуальності студента;
- створювати невибагливу, але робочу обстановку на заняттях;
- впроваджувати елементи культури і історії мови, що вивчається;
- надавати професійної орієнтації іншомовному спілкуванню.

#### **Список використаних джерел**

1. Gardner, R. (1985). *Social Psychology in Second Language Learning*. London: Edward Arnold Publishers Ltd.
2. Gardner R., & Lambert W. (1972). *Attitudes and Motivation in Second-Language Learning*. Rowley, Ma.: Newbury House.

**Межов Олександр Григорович,**  
*доктор філологічних наук, професор кафедри української мови,*  
*Волинський національний університет імені Лесі Українки*

## **ЛІНГВОЮРИДИЧНІ АСПЕКТИ ВИВЧЕННЯ УКРАЇНСЬКОЇ МОВИ В ЗАКЛАДАХ ВИЩОЇ ОСВІТИ**

Філологічна освіта найуніверсальніша й відкриває широкі перспективи для самореалізації в багатьох галузях, адже мова – це ключ до інших наук, які всі без винятків послугують словом. Професійне володіння словом – шлях до успіху не лише в педагогічній, культурній, журналістській сферах, а й політичній, управлінській, юридичній тощо. Внаслідок активного проникнення в них мовознавчої науки – так званої міжгалузевої інтеграції, на початку XXI століття в українстиці виникли такі нові прикладні галузі, як лінгводидактика, лінгвокультурологія, медіалінгвістика, політична лінгвістика, документна лінгвістика, юридична лінгвістика тощо. Вони стали підґрунтям для формування відповідних інтегрованих дисциплін у закладах вищої освіти й підготовки кваліфікованих фахівців з універсальними компетентностями. У цьому контексті надзвичайно актуальними на сучасному ринку праці є послуги юрислінгвістів – професіоналів нового типу, які володіють водночас і юридичними, і лінгвістичними знаннями. Така кваліфікація передбачена в деяких освітніх програмах підготовки магістрів на філологічних та юридичних факультетах університетів, що, безперечно, вимагає відповідного кадрового, навчально-методичного й матеріально-технічного забезпечення. За неможливості введення такої кваліфікації у закладах вищої освіти нерідко практикують вибіркові дисципліни (так звані спецкурси) на кшталт «Правова лінгвістика», «Юрислінгвістика», «Методики лінгвістичних експертиз» або ж у межах лінгвістичних дисциплін, зокрема «Прикладне мовознавство», «Сучасні лінгвістичні парадигми», «Новітні напрями лінгвістики», «Українська мова в контексті новітніх наукових парадигм», «Сучасна лінгвістика в контексті інтеграції наук», – окремі модулі, теми, присвячені лінгвоюридичним аспектам вивчення мови. Прослухавши їх й отримавши базові знання з цієї галузі, випускники-філологи чи юристи, які виявили бажання поглибити свої компетентності, завжди можуть набути додаткових кваліфікацій у системі післядипломної (неперервної) освіти та освіти дорослих, пройти відповідне стажування.

Базові лінгвоюридичні знання, уміння та навички, якими повинні володіти майбутні випускники вишів, пов'язані з трьома основними аспектами вивчення мови, що закладені в таких змістових модулях: «Юридична термінологія», «Мова права» і «Методики лінгвістичних експертиз». Видані за останні два десятиліття підручники і навчальні посібники, зокрема «Вступ до юридичної лінгвістики» Ю. Прадіда [3], «Мова права і юридична термінологія» Н. Артикуци [1], «Правнича лінгвістика» Г. П. Проценко, Л. М. Шестопаолової, О. Ф. Прохоренко та ін. [2], «Лінгвістична експертиза» Л. Шевченко, Д. Сизонова [4], а також словник термінів і понять «Юрислінгвістика» [5], численні статті у фахових виданнях із вказаної проблематики значною мірою забезпечують набуття цих компетентностей здобувачами освіти.

Основними завданнями змістового модуля «Юридична термінологія», серед інших, є: озброїти студентів системою лінгвістичних знань про основні типи і характеристики юридичних термінів; розглянути системно-структурну організацію сучасного юридичного словника; проаналізувати явища синонімії, антонімії, омонімії, паронімії юридичних термінів; диференціювати питомі і чужомовні, національні та інтернаціональні терміни і терміноелементи у правових текстах; визначити продуктивні і непродуктивні способи термінотворення в процесі еволюції терміносистеми права; навчити студентів ефективно працювати з різними типами фахових і лінгвістичних словників; проаналізувати засоби тлумачення (дефініювання) правничих термінів у словниках різних типів; опанувати певне коло термінологічної лексики: на основі спостережень над функціонуванням термінологічних одиниць визначити типові і нетипові лексико-граматичні моделі



сполучуваності термінів, нормативні і ненормативні терміновживання; проаналізувати типові помилки в усному та писемному юридичному мовленні; навчити студентів правильному добору і використанню термінологічних одиниць шляхом освоєння лексичних, граматичних, орфоепічних та стилістичних норм, надання певних пояснень, рекомендацій, застережень про неправильне або невдале використання терміна у тому чи іншому контексті [1, с. 21–22].

Належній реалізації задекларованих завдань сприятиме доцільно дібрана викладачем система питань для самоперевірки, практичних завдань і лінгвістичних вправ на зразок: доберіть декілька найуживаніших термінів права, порівняйте їхнє тлумачення й характеристику в енциклопедичних, тлумачних, історичних, етимологічних, фразеологічних, орфографічних, орфоепічних, словотворчих словниках, словниках синонімів, лексичної сполучуваності тощо; випишіть зі словників питомі й запозичені терміни права, установіть їхнє значення, походження, спосіб словотворення; простежте в юридичній літературі та законодавчих документах складні випадки слововживання юридичних термінів, пов'язані з їх багатозначністю, омонімією, паронімією, варіантністю й синонімією; наведіть приклади мовних помилок (лексичних, граматичних, стилістичних, орфографічних і пунктуаційних) у різножанрових юридичних текстах, законодавчих документах тощо, відредагуйте їх відповідно до літературних норм; укладіть словничок труднощів терміновживання в юридичній сфері (на матеріалі аналізу юридичних текстів різних підстилів і жанрів); перекладіть українською мовою юридичні терміни й терміносполуки відповідно до лексичних та граматичних літературних норм. Як цілком слушно стверджує Ю. Ф. Прадід, правові колізії часто виникають через відсутність чітких дефініцій контрверсійних понять, отож, саме лінгвістична підготовка надасть правникові можливість чітко визначати «букву закону», тобто правильно тлумачити юридичні терміни [3, с. 12].

Фахово-прикладний аспект змістового модуля «Мова права» реалізується в таких напрямках і формах роботи: формування вмінь і навичок лінгвоюридичного аналізу, оцінювання, інтерпретації, редагування, перекладу, укладання правових текстів різних жанрово-стильових різновидів (законодавчих актів, міжнародно-правової та процесуальної документації, науково-юридичних і судово-публіцистичних творів, різноманітних форм і типів ділових документів); удосконалення термінологічного апарату й мовної майстерності, підвищення культури професійного спілкування шляхом дослідження текстів найкращих юридичних творів, публічних промов видатних державних і політичних діячів, науковців-правознавців, прокурорів і адвокатів, спостереження над їх лексичним складом, структурою та граматики-стилістичними особливостями, порівняльного аналізу текстів законопроектів з їх остаточною редакцією та підготовки пропозицій щодо удосконалення законопроекту, що дає змогу студентам «не тільки простежити за тим, як викристалізовується думка законодавця, визначити мовні засоби, за допомогою яких формулюється й удосконалюється правова норма, а й побачити ті реальні проблеми і труднощі, що супроводжують законодавця у його роботі, ознайомитися з основними принципами і прийомами законодавчої техніки» [1, с. 133].

Доцільно укласти перелік питань для самоперевірки знань здобувачів освіти й обговорення на семінарі, зокрема:

- Вкажіть основні функції та сфери використання сучасної правничої мови. Які лінгвістичні компетентності потрібні для аналізу юридичного тексту в умовах сьогодення?
- Схарактеризуйте функціонально-стильові різновиди мови права: офіційно-діловий, науковий, публіцистичний, художній, розмовний.
- Які ви знаєте жанри законодавчого (законотворчого), дипломатичного, судово-правового (судово-процесуального), адміністративно-юридичного (адміністративно-канцелярського) підстилів юридичної мови?
- Розкрийте лексико-граматичні та стилістичні особливості законодавчих актів. Які труднощі терміно- і слововживання ви помітили?

- Схарактеризуйте основні етапи та методики редакторського аналізу й лінгвістичної експертизи законопроектів.

- Встановіть специфіку лексичного наповнення і граматико-стилістичного оформлення різножанрових адміністративно-юридичних документів (заява, пояснювальна й доповідна записка, акт, протокол, план роботи, звіт, характеристика, наказ щодо особового складу, доручення, заповіт, розписка, службовий лист, відгук, резолюція, договір).

- Схарактеризуйте мовні риси жанрових різновидів юридичної науки і правової публіцистики.

- Якою, на вашу думку, має бути мова законів, щоб вона була зрозумілою як фахівцям, так і пересічним громадянам?

- Які мовні поради ви дали б сучасним законодавцям для поліпшення стилю нормативних актів?

Формуванню відповідних фахових компетентностей сприятимуть практичні завдання на зразок: випишіть із текстів міжнародно-правових та дипломатичних документів складноскорочені слова й аббревіатури, поясніть їхні значення, з'ясуйте правописні й граматичні особливості; наведіть приклади типових формул дипломатичного протоколу й етикету; виконайте лінгвістичний аналіз за поданою схемою фрагментів різножанрових юридичних текстів (Конституції України, будь-якого законодавчого акту України, науково-правового та публіцистично-правового тексту); доберіть правовий текст будь-якого жанрово-стильового різновиду та відредагуйте його, усуваючи лексичні, правописні, граматичні та інші мовні девіації.

Змістовий модуль «Методики лінгвістичних експертиз», хоч і найскладніший для засвоєння (адже потребує ретельної теоретичної й практичної підготовки), проте викликає неабияку зацікавленість у здобувачів освіти. За підручником «Лінгвістична експертиза» Л. Шевченко, Д. Сизонова [4, с. 101–170], можна запропонувати студентам завдання: 1) проаналізуйте ілюстрації текстів, які можуть стати об'єктами лінгвістичної експертизи в справах про захист честі, гідності й ділової репутації громадян, антиконституційну та екстремістську діяльність, розпалювання ворожнечі (расової, міжнаціональної, соціальної, релігійної тощо), та ознайомтеся з наведеними зразками їх лінгвістичної експертизи; 2) з опертям на алгоритми аналізу й поставлені запитання, виконайте такі види лінгвістичних експертиз фрагментів текстів: а) почеркознавчої й авторознавчої; б) політичного тексту; в) медіакомунікацій; г) щодо порушень законодавства України про мову; г) щодо ідентифікації власних назв.

Отже, лінгвоюридичний аспект вивчення української мови в ЗВО має охоплювати належне опрацювання передовсім відповідної термінології, мови права й сучасних методик лінгвоекспертизи для формування висококваліфікованого фахівця в цій сфері.

### Список використаних джерел

1. Артикуца Н. В. Мова права і юридична термінологія: навчальний посібник. 2-ге вид., змін, і доп. Київ : Стилос, 2004. 277 с.

2. Правнича лінгвістика: навчальний посібник / Г. П. Проценко, Л. М. Шестопалова, О. Ф. Прохоренко [та ін.] ; за заг. ред. С. М. Гусарова. Київ : ПАЛИВОДА А. В., 2010. 312 с.

3. Прадід Ю. Ф. Вступ до юридичної лінгвістики: навчальний посібник / за ред. О. Н. Ярмиша. Сімферополь : Доля. 2002. 104 с.

4. Шевченко Л., Сизонов Д. Лінгвістична експертиза: підручник. Київ : ВПЦ «Київський університет», 2021. 244 с.

5. Юрислінгвістика: словник термінів і понять / укл.: Л. І. Шевченко, Д. В. Дергач, Д. Ю. Сизонов, І. В. Шматко / за ред. проф. Л. І. Шевченко. Київ : ВПЦ «Київський університет», 2015. 348 с.

## **ОСОБЛИВОСТІ ОРГАНІЗАЦІЇ НАВЧАЛЬНОГО ПРОЦЕСУ ДИСЦИПЛІНИ «УКРАЇНСЬКА МОВА ЗА ПРОФЕСІЙНИМ СПРЯМУВАННЯМ» ДЛЯ ЗДОБУВАЧІВ ОСВІТИ ЗА СПЕЦІАЛЬНІСТЮ «МІЖНАРОДНІ ЕКОНОМІЧНІ ВІДНОСИНИ»**

Відмінне володіння фаховою комунікацією є основою діяльності висококваліфікованого спеціаліста – менеджера зовнішньоекономічної діяльності, менеджера з управління активами міжнародних компаній, менеджера міжнародних інвестиційних проектів, економіста-маркетолога, економіста з організації зовнішньоекономічної діяльності, економіста з фінансової роботи на міжнародних ринках, оглядача з зовнішньоекономічних питань, економіста з договірних та претензійних робіт, митного брокера, фахівця-аналітика з дослідження кон'юнктури міжнародних товарних ринків, консультанта з зовнішньоекономічних питань, економічного радника, аташе, дипломатичного агента. Фахівці цього професійного напрямку тісно пов'язані з бізнес-комунікацією, тому повинні володіти не лише професійними знаннями, а й вмінні здійснювати успішне ділове спілкування. Формування та розвиток професійної діяльності цих спеціалістів пов'язані з компетентністю в діловому спілкуванні [1, с. 5].

Вивчення дисципліни «Українська мова за професійним спрямуванням» забезпечує формування навичок професійної комунікації, студювання специфіки фахової мови, розвиток культури мовлення, мислення і поведінки особистості, набуття комунікативної професійно орієнтованої компетенції особистості, яка спроможна зреалізувати свій творчий потенціал на потреби суспільства, формує в здобувачів освіти спроможність використовувати нормативно-розпорядчі документи та довідкові матеріали при здійсненні професійної діяльності у галузі міжнародних економічних відносин, здатність спілкуватися на професійному та соціальному рівнях з використанням фахової термінології, охоплюючи усну і письмову комунікацію державною та іноземними мовами, можливість постійно підвищувати теоретичний рівень знань, генерувати й ефективно використовувати їх у практичній діяльності [3, с. 6–8].

Структуру навчального курсу складають три модулі: змістовий модуль 1. «Законодавчі та нормативно-стильові ознаки професійного спілкування»; змістовий модуль 2. «Професійна комунікація»; змістовий модуль 3. «Наукова комунікація як складник фахової діяльності» [4, с. 13–138; 139–477; 475–587].

Для здобувачів освіти за спеціальністю «Міжнародні економічні відносини» важливо опанувати культуру українського мовлення та оволодіти комунікативною компетенцією (виголошувати публічно повідомлення, доповідь, промову), вмінні здійснювати ефективне міжособистісне і соціальне спілкування, працювати з діловою документацією.

На практичних заняттях, що охоплюють змістовий модуль 1, увагу здобувачів освіти спрямовано на вивчення мовних норм (орфоепічних, акцентуаційних, орфографічних, лексичних, граматичних, стилістичних та пунктуаційних), комунікативної професіограми фахівця та різних етикетних ситуацій, функційних різновидів мови. Здобувачі освіти навчаються користуватися двома формами ділового мовлення: усною і писемною, логічно формувати думки, слідкувати за послідовністю і точністю викладу.

Вивчення матеріалу, що охоплює змістовий модуль 2, зосереджене на спілкуванні як основному засобі професійної діяльності, навчальних тренінгах публічних виступів, створення презентацій та проведенні рольових та імітаційних ігор [2, с. 41–50]. Для майбутніх фахівців важливо знати типи документів, методику складання фахової документації, термінологічні словники, оформлювати професійні тексти та документи

відповідно до норм сучасної української літературної мови.

Професіонали мають бути компетентними в дослідженнях з фахових проблем, тому вивчення теоретичного матеріалу та виконання практичних завдань змістового модуля 3 спрямоване на засвоєння термінологічної лексики, необхідної у професійній діяльності, на розуміння особливостей наукового тексту та реалізації інформативної репрезентації результатів дослідження проблемних питань обраного фаху. Здобувачі освіти опрацьовують типові помилки (лексичні, граматичні, стилістичні), що трапляються під час перекладу іншомовних наукових текстів українською мовою, вивчають особливості редагування наукових текстів. Акцентуємо увагу на вмінні аналізувати та коригувати тексти фахового спрямування відповідно до норм сучасної української літературної мови; на перекладах іноземних професійних текстів українською мовою [2, с. 81–86]. Постійно вмотивовуємо здобувачів освіти до самостійної роботи та пошуку нової текстової інформації (самостійна робота з джерелами навчальної, наукової й довідкової інформації).

#### **Список використаних джерел**

1. Авраменко О. О., Яковенко Л. В., Шийка В. Я. Ділове спілкування: навчальний посібник / За наук. ред. О. О. Авраменко. Івано-Франківськ, «Лілея-НВ», 2015. 160 с.
2. Масицька Т. Є. Українська мова за професійним спрямуванням: практикум. 3-тє вид. випр. і доп. Луцьк : Вежа-Друк, 2021. 92 с.
3. Стандарт вищої освіти в Україні. URL: <https://mon.gov.ua/storage/app/media/vishcha-osvita/zatverdzeni%20standarty/12/21/292-Mizhn.ekonom.vidnosyny-bakalavr.21.01.22.pdf>
4. Шевчук С. В., Клименко І. В. Українська мова за професійним спрямуванням : підручник. 5-тє вид., виправ. і доповн. Київ : Алерта, 2019. С. 640 с.

**Каспич Г. Г.**

*кандидат філологічних наук,*

*викладач української мови та літератури*

*Відокремлений структурний підрозділ*

*«Технологічно-промисловий фаховий коледж ВНАУ»*

## **СУЧАСНА БІОГРАФІЧНА ДРАМА В АСПЕКТІ КУЛЬТУРОЛОГІЧНОЇ ІНТЕРТЕКСТУАЛЬНОСТІ**

Художня біографія стала трендом літератури кінця ХХ – початку ХХІ століть. Ця тенденція вповні проявилася і в сучасній українській драматургії.

Сам тип біографічної драми – це явище комплексного, синтетичного характеру, осмислення якого має апелювати не лише до літературознавства, але й до історії, філософії, культурології, театрознавства та інших наукових площин. У таких комплікативних художніх конструкціях зазвичай мотив, символіка, герої, інтертекстуальність не є монохромними та випадковими. А якщо врахувати ще й обмежену специфіку обсягу драматургічного тексту, то логічно зауважити, що у автора біографічної п'єси доволі стисле поле для маневрування. Тож всі його прийоми повинні бути концентрованими та багатоплановими, дискурсивними, а відтак дослідження такої структури повинно скеровуватися «на вивчення смисловиразових механізмів та знакової метамови, універсальних метаприкладних іконічних парадигм та їх модифікацій» [4, с. 5]. Водночас і в українському літературознавстві суттєво активізується інтерес до сучасної художньої біографістики, яка, на думку А.Кулик, засвідчує «ускладнення жанрових форм, поглиблення психологізму, розширення проблематики, урізноманітнення художніх засобів» [2, с. 5].

Іманентними ознаками художньої біографії А. Кулик називає як традиційні риси – ретроспективність, хронологічну визначеність, міксування історичних фактів та авторської компоненти, так і відносно інноваційну ознаку – інтертекстуальний характер таких творів. Також дослідниця вказує на методологічну поліваріативність сучасного біографічного

методу, який не може обійтися без новітніх концепцій психології, психоаналізу, герменевтики, історіографії, текстології та інших дисциплін і наук [2, с. 5-8].

2015 року, після Революції Гідності, Національним центром театрального мистецтва імені Леся Курбаса було видано театральну антологію біографічної драми «Таїна буття», до якої увійшли 8 п'єс сучасних українських драматургів – «Андрей Шептицький» В. Герасимчука, «Гетьман і король» О. Низовця, «Сум і пристрась» А. Багряної, «Дорога до раю»

Я. Верещака, «Таїна буття» Т. Іващенко, «І все-таки я тебе зраджу» Неди Нежданої, «КВІТКА: на три місяці» та «Гайдамаки. Інші» О. Миколайчука. Сприяння виданню від Українського Конгресового Комітету Америки (Чикаго, Іллінойс) засвідчило, наскільки світ переймається тим, аби імена великих українців пройшли через «очищення від бруду, оживлення із каменя і повернення із забуття» [5, с. 3].

Героями цих п'єс стали митрополит Української греко-католицької церкви Андрей Шептицький, гетьман Іван Мазепа, поетка Олена Теліга, борець за Україну Степан Бандера, класики української модерної літератури Іван Франко і Леся Українка, співачка Квітка Цісик, видатний український режисер Лесь Курбас. Як бачимо, антологія продемонструвала оновлення українського біографічного пантеону, а передмова – три тенденції нових підходів до біографічного образу в драматургії: «очищення від бруду» як зміщення на осі «герой-антигерой», «оживлення із каменя» як розгерметизацію заштампованих літературою образів, що стали сприйматися виключно за однією ідеологічно маркованою риторичною ознакою, зрештою «повернення із забуття», яке, в принципі, коментарів не потребує.

Об'єднавчим фактором для такої добірки п'єс упорядники назвали «біографічний канон», синонімом якого вжито термін «історичні документальні п'єси». Проте будемо сподіватися, що ознаку «документальні» тут застосовано у непрямому значенні, як метафору, коли за «документ» править культурологічний інтертекст.

Наявність великої кількості п'єс, які можна віднести до різних моделей та відгалужень біографічної драми, є конститутивною ознакою сучасної української драматургії. В огромі сучасної української драматургії Л.Сидоренко виділяє дві домінантні тенденції: 1) «національна автоінтерпретація, відображена в «міфі України», його різноманітних утіленнях на теренах материкової і діаспорної драми»; 2) «мистецька самоідентифікація, погляд літератури на себе, що втілюється у трансформованому міфі про Творця, «поета як медіума», героях біографічної драми, «літературному міфологізмі» метадрами, «міфі театру»» [3, с. 5].

Як бачимо, обидві тенденції прив'язані до найширшого культурологічного інтертексту, тільки у першому випадку домінуватимуть історичні, соціокультурні, фольклорно-міфологічні, соціопсихологічні контексти, у другому ж – психоаналітичні, автотекстуальні, компаративні, інтермедіальні. Проте у біографічній драмі можливі і випадки, коли обидві тенденції поєднуються в одну глобалізовану – тоді протагоністом біографічної драми стає знакова для України постать митця або історичного діяча, життя якого сприймається як торування нового шляху, тобто як «креація», «творчість».

Складовими концепту «творчість» у біографічній драматургії межі ХІХ-ХХ століть О. Бондарева вважає «інтертекстуальні стратегії, нові рецептивні ракурси, ігрові вкраплення, діалог текстів автора п'єси і біографічного протагоніста» [1, с. 196-197].

Л. Сидоренко, по суті, вказує на суттєве розширення художнього інструментарію біографічної драми за рахунок зміни формату її культурологічного інтертексту (хоча і не оперує цим терміном) [3, с. 8-9,14], відзначивши тенденції сучасної української біографічної драматургії до жанрового синтезу, актуалізації досвіду «нової драми» епохи модернізму, сполучання художнього тексту з елементами наукового дослідження, оновлення репертуару поєднання документальних та художніх практик, розширення спектру ореольних мотивів, через які інтерпретується постать креатора.

О. Бондарева також зафіксувала у драматургії кінця ХХ – початку ХХІ століть суттєвий вплив на жанрову специфіку біографічної п'єси спочатку документальних, а згодом

інтертекстуальних практик і «оформлення принципово нових амплуа біографічних героїв драматургічних творів» [1, с. 209]. Дослідниця міркує про «певну жанрологічну «законсервованість» і стабільність, нехарактерну для сьогоденної доби рухомих естетичних орієнтирів і тотального знетронення заміфологізованих прототипів» у біографічній драматургії, на відміну від сучасної поезії та прози («драматургія, як ми пересвідчилися, йде не шляхом «розчавлення», «деструкції» або «скасування» авторитетів, у її «святцях» продовжують перебувати Т. Шевченко, Леся Українка, І. Франко, О. Кобилянська, О. Довженко, Шекспір, Л. Толстой, Чехов»). Оновлення біографічного канону у драмі, на її думку, уможлиблюється тим, що «радикально переорієнтовується сам тип протагоніста, заявленого як знакова постать культури.

На теренах сучасної української біографічної драми впродовж трьох останніх десятиліть відбуваються потужні формо-змістові зміни, які засвідчують, що цей жанровий різновид перебуває у динамічному пошуку оновлення парадигми.

До формальних параметрів інтертексту сучасної української драматургії можна віднести тип героя, особливості культурного діалогізму, редукацію та міксування прецедентних текстів, арсенал їх «сигналів» і «знаків». Інтертекстуальні стратегії активно працюють у сучасній українській драмі та оприявнюються не лише в її текстах, але і в дослідженнях її специфіки, видавничих проєктах, театральних виставах.

Оскільки українська культура і література формувалися на межах/кордонах аксіологій, міфологій, релігій, мов, то покордонний, інтертекстуальний характер закладено в їх ядро. Інтертекст у таких культурах по суті наділений колосальним культурологічним потенціалом.

#### **Список використаних джерел**

1. Бондарева О. Є. Міф і драма у новітньому літературному контексті: поновлення структурного зв'язку через жанрове моделювання: монографія. Київ : Четверта хвиля, 2006. 512 с.
2. Кулик А. О. Біографізм як творча домінанта прози Валерії Врублевської : автореф. дис. канд. філол. наук: 10.01.01 / Черкас. нац. ун-т ім. Б. Хмельницького. Черкаси, 2015. 18 с.
3. Сидоренко Л. І. Поетика сучасної української метадрами : автореф. дис. канд. філол. наук: 10.01.01 / Київ. ун-т ім. Б. Грінченка. Київ, 2018. 19 с.
4. Солецький О. М. Емблематичні форми дискурсу: від міфу до постмодерну: монографія. Івано-Франківськ : «Лілея-НВ», 2018. 400 с.
5. Таїна буття. Біографічна драма. Антологія / А. Багряна та ін. Київ: Світ Знань, 2015. 304 с.

## **СЕКЦІЯ 23. Філософські науки**

**Морозова Л. П.,**  
*д. ф. н., професор кафедри економічної теорії,*  
*фундаментальних та соціально-гуманітарних дисциплін,*  
*Вінницького кооперативного інституту*  
**Морозова О. М.,**  
*к.ю.н., кафедри юридичних дисциплін*  
*ВСП ТПФК ВНАУ*

### **ПАРАДИГМА РОЗВИТКУ НАУКИ ТА ОСВІТИ В УМОВАХ ЄВРОІНТЕГРАЦІЇ**

Людину як індивіда, як соціально активну особистість створюють, формують освіта і виховання.

Освіта є найважливішою підставою і свідченням рівня розвитку економіки, політики, духовності, культури, моральності як найбільш загальний, інтегральний показник розвитку будь-якого суспільства. Не дарма говорять: який рівень освіти, така і країна, її громадяни [3, с.118-120].

Поняття «освіта» філософія визначає як «загальний духовний процес формування людини і результат цього процесу - духовна особистість людини». Освіта - це також інструмент, що надає особистості можливість доступу до знань, які допомагають орієнтуватися в сьогоdnішньому складному світі.

Істотне значення має визначення і з'ясування освіти як цілісної соціальної системи. Без цього не можна зрозуміти її сутність, роль і призначення.

Освіта в Україні побудована як багаторівнева, безперервна система освітніх ланок і спрямована на найповніше задоволення освітніх потреб усього населення, розвиток особистості, формування в людей усвідомленої мотивації до набуття і вдосконалення знань протягом усього життя. Дошкільна, загальна середня, позашкільна, вища, післядипломна освіта, наукова діяльність покликані створити найсприятливіші умови для поєднання навчання та виховання і формування на цій основі особистості громадянина України. Загальна середня освіта як базова ланка у системі безперервної освіти забезпечує всебічний розвиток дитини як цілісної особистості, її здібностей і обдарувань, збагачення на цій основі інтелектуального потенціалу народу, його духовності й культури.

На виконання Указу Президента України "Про основні напрями реформування вищої освіти в Україні" здійснено в основному впорядкування мережі вищих навчальних закладів на центральному і регіональному рівнях управління. Суттєво скорочено мережу вищих навчальних закладів I - II рівнів акредитації, ліквідовано нечисленні та безперспективні, здебільшого однопрофільні, заклади. Дедалі більшого поширення набувають інтеграційні процеси в системі вищої освіти. Понад 100 технікумів увійшли як структурні підрозділи до вузів III - IV рівнів акредитації без права юридичної особи. Найбільш широкою і розгорнутою є в Україні система вищої освіти, що включає 165 університетів, академій і інститутів; 746 училищ, технікумів, коледжів; 546 закладів післядипломної освіти державної форми власності і 129 вищих навчальних закладів, що засновані на інших формах власності. В Україні більш 1,5 млн. студентів, 14 тис. аспірантів і докторантів, 78 тис. викладачів навчальних закладів III-IV рівнів акредитації, серед яких 57% мають учені ступені і звання, ще 51 тис. викладають у технікумах і коледжах. Питання реформування і подальшого розвитку освіти в Україні фундаментально пророблені такими відомими українськими вченими-практиками, як В. Андрущенко, А.Киричук, П. Кононенко, В. Кремень, М. Михальченко, М. Стельмахович і багатьма іншими.

Стратегію розвитку освітньої галузі держави сьогодні визначає національна доктрина розвитку освіти у XXI-столітті. Доктрина визнана однією з найбільш

перспективних національних освітніх стратегій у європейському просторі. Вона має такі змістовні лінії: цілі і завдання освіти; доступність і якість освіти; неперервність освіти - освіта впродовж життя; економіка і управління; педагогічні кадри; соціальне забезпечення і захист учасників навчально-виховного процесу; інтеграція системи освіти України у європейський і світовий освітній простір; етапи і ресурси реалізації доктрини [2, с. 413].

Позитивний резонанс мало відкриття університетів в Західних районах України. З навчальних планів були вилучені ідеологічні курси. Розпочалось активне впровадження державної мови. Вагомий соціальний резонанс мали такі кроки, як оптимізація мережі закладів освіти; перехід до ступеневої системи навчання; впровадження нової, досить ефективної системи контролю якості навчально-виховного процесу; формування нормативно-правового поля освіти; створення концепції гуманітарної освіти і виховання учнівської і студентської молоді.

Реформування однієї з найбільш вагомих складових навчально-виховного процесу вищої школи — гуманітарної освіти та виховання молоді — завдання надзвичайної ваги. Воно поставлене самим життям, нагальними потребами практики, розвитком соціального знання, загальною трансформацією світоглядних і моральних цінностей на рубежі століть.

Гуманітарна наука формує духовний світ особистості, її світогляд, ціннісні орієнтації.

Гуманітарна освіта спрямовується на формування в суспільстві атмосфери духовної єдності поколінь, націй і народностей. Вона навчає людину любити, знати і шанувати своє і одночасно виховує повагу до всього, що не суперечить високим критеріям гуманізму, моралі й людяності.

Надзвичайно гостро в державі, та власне і в усьому світі, стоїть проблема формування фундаментальних цінностей. Криза цінностей, що охопила Європу, особливо Східну, набирає сьогодні загрозливого характеру. Моральний занепад молоді поглиблюється. Масовими і навіть звичними стали секс і жорстокість, насильство над особистістю й брутальна зневага до культури, традицій, пам'яті поколінь тощо.

Цій загрозливій тенденції, що поглиблюється, потрібно поставити крапку. Молодь треба повернути у лоно фундаментальних цінностей віри й надії, дружби й любові, поваги до батьків, народів, культури й держави. Значення і роль гуманітарної освіти у цьому вимірі колосальні. Вона — фундамент виховної роботи з молоддю.

Час, в якому ми живемо, і складний, і суперечливий, і водночас - надзвичайно цікавий. Створюється і мужніє молода українська держава. Впроваджуються нові підходи до організації всіх сфер суспільної життєдіяльності. Поступово формується нова школа суспільних і моральних цінностей. Це — час творення, пошуку і напруженої праці.

Процеси європейської інтеграції охоплюють дедалі більше сфер життєдіяльності. Не стала винятком і освіта, особливо вища школа. Україна чітко визначила орієнтир на входження в освітні простори Європи, здійснює модернізацію освітньої діяльності в контексті європейських вимог, дедалі наполегливіше працює над практичним приєднанням до болонського процесу.

Болонський процес — це своєрідний рух освітніх національних систем до єдиних критеріїв і стандартів, які утверджуються у європейському просторі. Його головна мета полягає в консолідації зусиль наукової та освітянської громадськості й урядів країн Європи для істотного підвищення конкурентноздатності європейської вищої освіти і науки у світовому вимірі, а також для підвищення ролі цієї системи у соціальних перетвореннях.

Цей рух обумовлений реальними змінами, що відбуваються на теренах Європи і світу. Він є своєрідною відповіддю на виклики глобалізації, становлення інформаційного суспільства, посилення міграційних процесів, мобільності ринку праці, міжкультурних обмінів, а головне — об'єктивно сформованої потреби навчитись "жити разом", зберігаючи власну етнічну, культурну, релігійну різноманітність одночасно, розуміючи й поважаючи один одного у відповідності з спільними нормами і стандартами. Цей процес — добровільний, полісуб'єктний, багатоваріантний, гнучкий, відкритий, поступовий. Він ґрунтується на цінностях європейської освіти і культури й не має на меті руйнації



національних особливостей освітніх систем різних країн Європи. Отже, від того, з якими внутрішніми перетвореннями ми "ввійдемо" в Болонський процес, і від чого відмовимося й що приймемо в національну систему освіти від європейських стандартів, багато в чому буде залежати рівень нашої науки і освіти й ставлення до нас з боку європейської спільноти [1, с.124].

Входження в Болонський процес вимагає радикальної модернізації змісту освіти, її лейтмотивом мають стати ліквідація застарілих міфів, своєрідної ідеологізації освіти, притаманної тоталітарному суспільству, вилучення дріб'язкового матеріалу й наближення до реального історичного процесу, сучасних соціокультурних реалій та прогнозованого майбутнього.

Основні перетворення мають бути здійснене в напрямі демократизації освітньої політики, а саме, децентралізації системи освіти, підвищення самостійності університетів, мобільності викладачів і студентів, впровадження державно-громадського управління навчальним закладом.

Інновації мають торкнутись організації ранньої профорієнтації випускників загальноосвітніх шкіл — майбутніх абітурієнтів, насамперед, в контексті спрямування їх симпатій на професію, тестового визначення їх покликання, психологічних та морально-етичних якостей, необхідних для подальшої діяльності. Виховна робота в вищих навчальних закладах має здійснюватись на полікультурній основі, через формування толерантності, вміння жити разом, поважаючи етнічне, конфесійне, культурне розмаїття й одночасно з гордістю за власне національне буття, культуру, ідентичність.

Важливою нормою Болонської співдружності освітян є підвищення мобільності викладачів і студентів, самостійності студентів, рівня їх самоорганізації.

Важливим завданням модернізації освіти України є впровадження кредитномодульної системи організації навчання. Ця модель для нас є також новою. Вона потребує розробки сучасних механізмів здійснення навчального процесу, визначення результатів якості освіти, управління навчальним закладом.

Болонський процес — це програмне, цілеспрямоване співробітництво європейських університетів, інститутів, шкіл, центрів. Українські вищі навчальні заклади залучаються до нього ще не досить активно. Але, певний досвід такого співробітництва існує. Однак сьогодні потрібен інший рівень. XXI століття - це століття освіти, науки і високих технологій, інформаційної революції, епоха постіндустріального розвитку, головною рушійною силою в якій є людській інтелект, якій формується освітою.

Створюючи умови для самореалізації і розвитку особистості, освіта України в умовах інтеграції у світовий освітянський простір виконує важливу державну функцію з глибоким усвідомленням невід'ємності України від світової цивілізації, формує інтелектуальний потенціал держави, забезпечує висококваліфікованими фахівцями всі галузі народного господарства, веде пошук шляхів розвитку України в третьому тисячолітті [1, с.127].

#### Список використаних джерел

1. Андрущенко В.П. Педагогічна освіта України Болонськи виклики.../В.П.Андрущенко// Практична філософія.- 2014.-№11.- С.124-128.
2. Андрущенко В.П. Роздуми про освіту./ В.П.Андрущенко - К.: Знання України, 2020.- 738с.
3. Гуманітарна освіта: досвід і проблеми. Матеріали Всеукраїнської науково-практичної конференції. Трансформації гуманітарної освіти. (Ужгород, 25-27 травня 2019 р.) - Ужгород: МПП «Гранда».- 2019. - С. 118-135.

## ДО ПРОБЛЕМИ ТЕОРЕТИЧНОГО ОСМИСЛЕННЯ НУМІНОЗНОГО ТА ЙОГО ПРАКТИЧНОГО ЗАСТОСУВАННЯ У ВИКЛАДАННІ ФІЛОСОФСЬКИХ ДИСЦИПЛІН

Актуальність проблеми теоретичної розробки феномену нумінозного визначається, по-перше, фундаментальним статусом по відношенню до духовного досвіду світу і людини самої, по-друге, фрагментарністю осмислення проблематики через складність її «схоплення» і переведення у форму раціонального.

Грунтовний аналіз наявної літератури (К.Юнга [1], Р. Отто [2], П.Бішопа [3], А.Омар[4], А.Забіяко [5], Т.Кавай , М.Пилаєва і ін.) і подальше авторське осмислення проблеми нумінозного дозволили сформулювати загальне теоретичне бачення феномену, що може бути включене до наукового контексту проблеми, доповнивши її смислові виміри і сенси.

Нумінозне – поняття з ряду метафізики психічного, що отримує статус категорії, оскільки позначає закономірність протікання духовних явищ, з їх ірраціональними змістами. Ця закономірність об'єднує під знаком присутності божества паттерни релігійного досвіду, які утворюють специфічні структури свідомості й укорінені в засадних формах естетизації буття. Нумінозне, отже, є переживання, що розгортається в цілісність досвіду, у котрому, під формою сакральної сили, стає естетично доступною сама архетипіка психічного.

Суб'єктивно нумінозне є досвід *ganz Andere*, який реалізується в своїх культурно-історичних модусах – від оргіастичних переживань і образу *genius* до рафінованої духовності світових релігій.

Нумінозне є амбівалентним, у цьому переживанні злиті зачарування та жах; звідси й амбівалентність сакрального, що, однак, редукується культовою піднесеністю святого, у залежності від ідеологій і духовних цінностей.

У феноменологічному вимірі нумінозне, дане в досвіді як присутність божества, є фігурою естетичної свідомості; інтенціональною структурою, де виділяються полюс Его і предметний полюс. Реальність Нумен є реальністю нашого ставлення до нього, і зрештою, визначається онтологією свідомості, – є буттям символу. Але це не означає, що нумінозне звідне до предмета. Воно об'єднує предметність і якісно своєрідне переживання, що й задає специфіку такого роду досвіду.

Нумен дано як самосуцте. Але цей ефект за своєю природою корелює з видимістю об'єктивного існування символу, що насправді є факт свідомості. Робота свідомості з таким явищем наскрізної трансцендентальної відкритості принципово унікальна і не скінченна. Отже, нумінозний досвід – це досвід актуалізації всієї повноти психічного під формою незбагненності божества.

Специфіка ситуації нумінозного в тому, що воно є чуттєво-ментальною якістю, котра приписується предмету, на ранніх етапах – матеріальному; та, в той самий час, виявляє себе через первісний жах; не схоплюється в рефлексії інакше як зяяння. Виникає думка, що поєднання явища божественного, свого роду знака, з блискавичністю і водночас глибиною переживання, є напрочуд розумно створеною самим устроєм людської психіки «завісою», яка захищає актуальну свідомість від очевидної тимчасовості її існування. Нема пустоти – є сакральний предмет; але й нема рефлексії – натомість є потрясіння.

З появою символу Бога, і ідеї трансцендентного, на зміну міфологічній суцільності світу, розвивається й онтологія Нумен. В тому, що в переживанні божества відтінок побоювання агресії заміщається поклонінням вищій силі, священним трепетом, виявляється зміна людиномірності *genius* іномірністю Бога.

Розум у нумінозному досвіді, попри його позарозумовий характер, має суттєве значення. Йдеться не про вторинний рівень явищ моралі, ідеології, інтерпретації; але про форму, в яку огортається цей досвід як процесуальний. Ця форма, символ, і є власним становленням.

Зазначені теоретичні положення, на нашу думку, можуть бути корисними при розробці методології аналізу нумінозного, сакрального та релігійного досвіду, у створенні матеріалів для роботи з нумінозними феноменами на рівні свідомості (психо-психοїдний рівень) та культурної рефлексії (як поняття-універсалія, що репрезентує її особливі підвалини, закономірності та механізми), в теорії й практиці культурної просвіти.

Також результати дослідження можуть бути включені до навчальних курсів або спецкурсів з філософії культури, естетики, релігієзнавства, історії філософії, теології і т.д.

### Список використаних джерел

1. Юнг К.Г. Архетип и символ: [пер. с нем.]/ Карл Густав Юнг. – М.: Ренессанс, 1991. – 304 с.
2. Отто Р. Священное. Об иррациональном в идее божественного и его отношении с рациональным / Р. Отто: – Спб. : Изд-во с.-петерб. ун-та, 2008. – 272с.
3. Омар А. Нуминозный опыт индивида в контексте предфилософии. Проблемы историко-философского анализа / А. Омар: дис. ... канд. филос. наук: 09.00.03. – М., 2011. – 136 с.
4. Bishop P. The Dionysian Self. C. G. Jung's Reception of Friedrich Nietzsche / Bishop Paul. – Berlin – New York : de Gruyter, 1995. – 375 p.
5. Забияко А. Нуминозное [Електронний ресурс] / А. Забияко // Энциклопедия эпистемологии и философии науки / Под. ред. И.Т. Касавина. – М. : «Канон+», РООИ «Реабилитация», 2009. – Режим доступа: [http://enc-dic.com/enc\\_epist/Numinoznoe-432.html](http://enc-dic.com/enc_epist/Numinoznoe-432.html). – Назва з екрану.
6. Каваи Т. Харуки Мураками и современный опыт нуминозного [Електронний ресурс]. / Т. Каваи. – Режим доступа: <http://maap.ru/library/book/83/>. – Назва з екрану.
7. Пылаев М. А. Феноменология религии Рудольфа Отто / М. А Пылаев.// Ученые записки Московского Культурологического лицея № 1310. Серия: Философия. – М. : Изд-во Моск. Культуролог. лицея, 2000. – 80 с.

**Стеценко Валерій Іванович,**  
*к.філос.н., доцент каф. теорії та історії культури*  
**Галуйко Роман Мар'янович,**  
*к.філос.н., доцент каф. теорії та історії культури*  
*Львівський національний університет імені Івана Франка*

## ОСОБЛИВОСТІ ІНТЕГРАЦІЇ ФІЛОСОФСЬКОЇ ДУМКИ В УКРАЇНІ У ЄВРОПЕЙСЬКИЙ ФІЛОСОФСЬКО-ОСВІТНІЙ ПРОЦЕС КІН. ХІХ – ПОЧ. ХХ ст.

Важливою обставиною, що відчутно вплинула на особливості інтеграції української філософської думки кін. ХІХ – поч. ХХ ст. у тогочасний європейський філософсько-освітній процес, привертаючи і сьогодні увагу сучасних дослідників, стала релігійна філософія відомих професійних філософів О. Козлова, О. Гілярова, Г. Челпанова, С. Булгакова, Є. Трубецького, В. Зеньковського, Г. Флоровського, Л. Шестова, М. Бердяєва, життя і творчість яких в цей період були пов'язані з Україною.

Багатьох з вищезгаданих філософів об'єднувала з представниками Київської школи «духовно-академічної філософії» богословська парадигма мислення, що органічно доповнювалася помітним антропоцентризмом, осмисленням проблем свободи людини, сенсу

її життя. Одночасно на творчість одних з них впливали такі напрями західноєвропейської філософії, як панпсихізм, персоналізм, неокантіанство, на інших – напрями та течії православної філософії – «метафізика всеєдності», софіологія, а також «нова релігійна свідомість» – «богошування» у взаємодії із західноєвропейським екзистенціалізмом [4, с. 194-202, 217-248].

Так, серед послідовників панпсихізму в Україні особливе місце належить Олексію Козлову, який більше десяти років (1876–1887 рр.) очолював кафедру філософії Київського університету. Його філософські погляди сформувалися під помітним впливом персоналізму Г.Тейхмюллера, згідно якого, простір і час є лише формами споглядання душі за допомогою її почуттів. Відповідно до цього, дослідники характеризують О. Козлова як засновника персоналізму у вітчизняній філософії [4, с. 194]. Однак, сам філософ визначав свою систему як «панпсихізм», підкреслюючи цим визнання духовної субстанції як єдиносущного в собі буття. Такий теоцентризм О. Козлова став концептуальною парадигмою його релігійно-філософської онтології і гносеології, в яких теоцентрична доктрина своєрідно інтерпретується в контексті панпсихізму. Так, світовий порядок, згідно з онтологією О. Козлова, є системою взаємодії духовних субстанцій з Богом – верховною субстанцією. А у своїй гносеології він пов'язує перехід свідомості в знання з безпосереднім усвідомленням Бога [5].

Ідеї панпсихізму мали великий вплив і на філософування Олексія Гілярова, який керував після А. Козлова кафедрою філософії Київського університету понад тридцять років (1887–1921 рр.). Сприйнята О. Гіляровим з античної філософії ідея космічної цілісності, єдності людини і світу лягла в основу розробленого ним в 90-х рр. XIX – на поч. XX ст. оригінального «сінехологічного» (від грецьк. – поєднуючий) вчення, яке зводилося до визнання всезагальної єдності. «Все в одному і одне в усьому ...» [2, с. 122]. Одночасно його «сінехологія» спиралася не тільки на античну традицію, а й на панпсихізм в інтерпретації Г. Фехнера. Подібно до останнього, Гіляров визнавав існування загального зв'язку всіх елементів дійсності з їх духовною єдністю – Абсолютом [2; 4, с. 222–224].

Найбільш впливовим послідовником неокантіанства в українській філософській думці кін. XIX – поч. XX ст. був Георгій Челпанов, який протягом 15 років (1892–1906 рр.) викладав психологію, логіку і філософію в Київському університеті. Відповідно, для його філософствування, зокрема, у відомій праці «Мозок і душа» особливо характерною була критика з позицій неокантіанства метафізичного матеріалізму за заперечення останнім реальності духовного поза матеріальним, спроби вивести свідомість з матеріальних процесів [7, с. 279].

На відміну від О. Козлова, О. Гілярова і Г. Челпанова, Василь Зеньковський і Георгій Флоровський розробляли у своєму філософуванні традиційну православну доктрину теоцентризму. Перший з них, будучи учнем Г. Челпанова і послідовником його неокантіанства в академічній філософії Київського університету під час свого навчання і роботи в ньому (1900–1919 рр.), в цей період своєї творчості продовжив концепцію свого вчителя про взаємозв'язок фізичного і психічного, душі і тіла. Він сприйняв також ряд ідей З. Фрейда та Е. Гуссерля, але як релігійний філософ сформувався насамперед під впливом В. Соловйова. Тож у своїх ранніх творах, В. Зеньковський стверджує в традиційно православному дусі, що ніщо не може підпорядкувати собі реальне буття без Вищої реальності, Логосу, тому причинність «не вичерпується простим наслідуванням дій за причиною», а полягає в акті «творіння» [3, с. 142].

У свою чергу, Г. Флоровський в «київський» період своєї творчості, не сприймаючи західноєвропейський раціоналізм, пов'язував подолання відмінного від християнської ортодоксії вільнодумства з православною традицією, яка спирається на визнання творення світу Богом, розуміння історії як обумовленої Словом Божим, де лише у вірі досягається внутрішня свобода. Звідси переконаність мислителя в тому, що тільки звертаючись до Бога, Одкровення, віруючий зможе долає утопічну спокусу, сприймає історичну перспективу у її вірному розумінні [6, с. 7–22].

Серед найбільш відомих послідовників «матифізики всеєдності» та софіології В. Соловйова в Україні були Євген Трубецькой, який впродовж тринадцяти років (1892–1905 рр.) викладав історію філософії права давнього і Нового часу в Київському університеті, та Сергій Булгаков, який з початку 1890-х рр. поєднував приват-доцентуру в Київському політехнічному інституті та університеті. Вони, як і їх ідейний попередник, продовжили традицію вітчизняної релігійної «філософії людини» в напрямку від метафізики до метаантропології. Загальною особливістю їх філософування була розробка різноманітних софіологічних концепцій, згідно яких, через земне преображення Софії в Церкву виникає можливість для людства перетворитися в Боголюдство і тим самим, відповідно до «матифізики всеєдності», завершити процес Історії [4, с. 196, 202, 241].

Філософію «нової релігійної свідомості» розробляли в Україні, в значній мірі під впливом та у взаємодії із західноєвропейським екзистенціалізмом, Микола Бердяєв (був також прихильником «богошукання»), який у 1894-1898 рр. навчався на природничому і юридичному факультетах Київського університету, та випускник останнього з них (1889 р.) Лев Шестов. Їх відносять також до релігійного персоналізму. Так, Л. Шестов розгортає в своїх роботах своєрідний – трагічний, «абсурдний» варіант релігійної екзистенціальної філософії, згідно з якою трагізм і абсурдність буття «ростуть» через розвиток об'єктивістсько-раціоналістичного розуміння світу. Тому і філософію він розглядає, перш за все, як шлях до істини живого субстанційного Одкровення, дійсно вільного, особистісного, єдино сутнього мислення [8, с.113]. А М. Бердяєв пропонує не менш оригінальну версію екзистенційно-гуманістичної філософії, відому під власною назвою «філософії свободи». Утверджуючи в ній антроподіцею, насичену християнським світоглядом, він бачить подолання духовної кризи того часу в знищенні всіх штучних і хворобливих перегородок між суб'єктом (людиною) і об'єктом (Богом – Абсолютом), що розуміє як трансцендування екзистенції (її вихід за межі свого буття), який «має здійснити сама людина, яка живе в душі, здійснити вільним, творчим актом» [1, с. 101].

#### Список використаних джерел

1. *Бердяев Н. А.* Смысл творчества. М. : Правда, 1989. 608 с.
2. *Гиляров А. Н.* Введение в философию. К., 1907. 467 с.
3. *Зеньковский В. В.* Проблемы психической причинности. К., 1914. 442 с.
4. Київ в історії філософії України / В. С. Горський, Я. М. Стратій, А. Г. Тихолаз [та ін.]. К. : Вид. дім “КМ Academia”, 2000. 264 с.
5. *Козлов А. А.* Философские этюды. СПб, 1876. Ч. 1. 113 с.
6. *Флоровский Г.* Метафизические предпосылки утопизма // Вопросы философии. 1990. № 10. С. 7–22.
7. *Челтанов Г. И.* Мозг и душа. К., 1900. 496 с.
8. *Шестов Л.* Апофеоз беспочвенности: опыт адогматического мышления. Л. : Изд-во Ленингр. ун-та, 1991. 216 с.

## **СЕКЦІЯ 24. Економічні науки**

**Дончак Л.Г.**

*к.е.н., доцент кафедри економіки, обліку та оподаткування*

**Шкварук Д.Г.**

*викладач кафедри фінансів, банківської справи та страхування*

*Вінницький навчально-науковий інститут економіки ЗУНУ*

### **ФІНАНСОВИЙ МЕХАНІЗМ ЗАБЕЗПЕЧЕННЯ СИСТЕМИ УПРАВЛІННЯ ЯКІСТЮ ПРОДУКЦІЇ НА ПІДПРИЄМСТВІ**

Досягнення якості продукції в умовах сьогодення є одним з важливих аспектів соціально-економічного розвитку будь-якої країни. Адже це не лише здоров'я та екологічна безпека суспільства, але й імідж та конкурентоспроможність вітчизняного виробництва на внутрішньому та світовому ринках. Проте, на даний час більшість підприємств зіштовхнулись з проблемою недостатнього фінансового забезпечення для покращення системи якості продукції.

Фінансові ресурси є, можна сказати, основним аспектом функціонування будь-якої економічної системи. Без грошей практично не реально реалізувати свої задуми, ідеї, проекти, досягти цілей тощо. Відповідно, для формування ефективної системи управління якістю продукції необхідним елементом є її фінансове забезпечення.

Окремі питання управління якістю продукції висвітленні в працях таких вчених, як Вакуленко А.В., Момота В., Федорова Г.Є., Білецького Е.В., Янушкевич Д.А., Цимбалюк Г.С., Шаповал Г.М., Глебової А.О., Слободяник А.М. та інших. Теоретичні та практичні аспекти функціонування фінансового механізму розглядалися у працях Дем'янишина В.Г., Опаріна В.М., Горина В.П., Поддєрьогіна А.М., Толуб'яка В.С. та інших. Напрацювання цих та багатьох інших науковців стали вагомим внеском та основою для розвитку економічної науки та практики.

Водночас на сьогодні в умовах мінливого зовнішнього середовища, посилення нестабільного розвитку економіки, зростання рівня конкуренції покращення системи управління якістю продукції на підприємстві зазнає радикальної трансформації, що вимагає пошуку нових підходів до формування її фінансового механізму. Крім цього, на сьогодні практично відсутні комплексні наукові роботи, присвячені дослідженню сучасного фінансового механізму забезпечення системи управління якістю продукції на підприємстві.

Формування ефективного фінансового механізму забезпечення системи управління якістю продукції на підприємстві в сучасних умовах активізації глобалізаційних процесів в економіці є одним з важливих завдань, яке має сприяти вирішенню складних фінансових проблем у сфері покращення якості продукції, водночас забезпечувати досягнення основної стратегічної мети – створення умов для ефективного, збалансованого розвитку України та її регіонів.

Варто погодитись, що якість продукції характеризується сукупністю її властивостей, які дають змогу задовольняти потреби споживачів. Підвищення якості продукції забезпечує ефективну діяльність підприємства в умовах ринку, так як це сприяє підвищенню попиту на продукцію, відповідно, зростанню обсягів її виробництва та прибутку суб'єкта господарювання [1, с. 177].

Від ефективності та дієвості існуючої на підприємстві системи управління якістю продукції буде залежати імідж та результативність самого суб'єкта господарювання. Стрімкий розвиток суспільства вимагає від виробників динамічності та гнучкості до змін зовнішнього середовища. Постійна зміна вподобань, потреб, смаків споживачів, мода тощо є рушійним механізмом для пошуку та покращення якісних характеристик продукції. Підприємства для того щоб утримувати та завойовувати нові ринки збуту повинні постійно

працювати в напрямку удосконалення своєї продукції та технології її виробництва.

Як зазначає Чорна Н.М. у той час, як у розвинутих зарубіжних країнах функціонування на підприємствах систем управління якістю вже давно стало звичною справою, в Україні та більшості країн пострадянського простору створення таких систем відбувається вкрай повільно, особливо з огляду на швидкість розвитку ринку, посилення конкурентної боротьби між підприємствами різних форм власності, зростаючі вимоги споживачів та необхідність гарантувати якість продукції. Серед причин, думку професора, є відсутність методології створення систем управління якістю, дефіцит компетентних кадрів, нестача знань із теорії управління якістю, обмеженість фінансових ресурсів, а разом недооцінка користі та практичної віддачі від впровадження цих систем на підприємствах [2].

Заслуговує уваги думка Бидик А.Г., яка зазначила, що «зважаючи на складне фінансове становище більшості суб'єктів підприємництва, які провадять свою діяльність у реальних умовах соціально-економічної кризи, нестабільності національної валюти, низької купівельної спроможності споживачів, погіршення фінансового стану, платоспроможності та зниження прибутковості виробничої діяльності, недорозвиненості промислових технологій з переробки сировини та виробництва готових харчових продуктів, проблемним залишається достатнє ресурсне забезпечення суб'єктів підприємництва, зокрема забезпечення фінансовими ресурсами для розширення можливості інноваційної діяльності в напрямі впровадження систем управління безпечністю харчових продуктів» [3, с. 153].

Досліджуючи сутність фінансового механізму, варто зазначити, що дане поняття є одним з найбільш вживаних в економічній літературі. Узагальнюючи різні наукові підходи до трактування фінансового механізму, заслуговує уваги позиція Горина В.П., який виокремлює наступні ключові аспекти, які розкривають сутність цього поняття [4, с. 53-73]:

- об'єкт, на який спрямована дія елементів фінансового механізму;
- внутрішня структура фінансового механізму;
- характер зв'язку між складовими елементами;
- призначення фінансового механізму [4, с. 53-73].

Отже, за сутністю фінансовий механізм забезпечення системи управління якістю продукції на підприємстві доцільно розглядати як сукупність фінансових методів, інструментів та важелів впливу, спрямованих на розвиток системи управління якістю продукції на підприємстві.

Основними складовими фінансового механізму забезпечення системи управління якості продукції на підприємстві, на наш погляд, є фінансові методи, інструменти та важелі. В економічній літературі фінансовий метод характеризують як спосіб впливу фінансових відносин на економічні процеси з метою досягнення поставленої мети. Найбільш поширеним фінансовими методами є фінансове планування, прогнозування, регулювання, контроль, оподаткування, страхування, ціноутворення, аналізу та обліку, інвестування тощо.

Фінансові інструменти можна розглядати як свого роду знаряддя, яке використовується для впливу на процеси формування, розподілу і використання фінансових ресурсів. Найчастіше до їх складу зараховують податки, збори, внески та відрахування, видатки, субсидії, дотації та інше.

Фінансові важелі, призначені привести в дію фінансові інструменти, а також визначати параметри застосування того чи іншого інструмента. У словниковій літературі важелем визначають засіб, за допомогою якого можна надати дії, сприяти розвитку чого-небудь, або похвалити, підсилити дію кого-, чого-небудь. Хоча у фінансовій практиці застосовують широкий перелік фінансових важелів, однак, за характером дії їх прийнято розподіляти на дві групи – стимули та санкції. Стимули матеріалізують фінансове заохочення, натомість санкції – покарання [4, с. 63].

Досліджуючи джерела фінансового механізму забезпечення системи управління якістю продукції на підприємстві, на наш погляд, доцільно виокремити бюджетне та небюджетне фінансування. Бюджетне фінансове забезпечення підприємств повинно передбачати:

- субвенції (кошти з державного бюджету передбачені для покращення системи якості

продукції на підприємстві) та дотації (компенсація втрат доходів підприємств внаслідок надання пільг, встановлених державою);

– державні цільові програми (розроблення програм, спрямованих на підвищення якості продукції вітчизняними виробниками);

– пільгове оподаткування (забезпечення державою пільгових умов оподаткування);

– пільгове кредитування (стимулювання банківського кредитування, що дозволить реалізувати пріоритетні завдання, спрямовані на покращення системи управління якістю продукції на підприємстві) тощо.

Небюджетне фінансове забезпечення підприємств повинно передбачати:

– власні кошти підприємства (розроблення напрямів розвитку системи управління якістю продукції за рахунок власних фінансових ресурсів підприємства);

– інвестиційний механізм (сприяння участі вітчизняних та іноземних інвесторів щодо вдосконалення та покращення системи управління кастою продукції на підприємствах, розроблення відповідним чином інвестиційних пропозицій, що враховують інтереси виробників продукції та інтереси потенційних інвесторів, розвиток інфраструктури підтримки інвестиційної діяльності тощо);

– кредитний механізм (стимулювання банківського кредитування на розвиток системи покращення якості продукції).

Отже фінансовий механізм забезпечення системи управління якістю продукції на підприємстві доцільно визначати як сукупність фінансових методів, інструментів та важелів впливу, спрямованих на розвиток системи управління якістю продукції на підприємстві. Це сприятиме виготовленню якісної продукції вітчизняними виробниками, підвищенню конкурентоспроможності та виходу на міжнародний рівень.

#### **Список використаних джерел:**

1. Шаповал Г.М. Управління якістю продукції в системі фінансово-економічної безпеки підприємства. *Інфраструктура ринку*. 2020. Випуск 45. С. 176-180. URL:[http://www.market-infr.od.ua/journals/2020/45\\_2020\\_ukr/30.pdf](http://www.market-infr.od.ua/journals/2020/45_2020_ukr/30.pdf)

2. Чорна Н.М. Система управління якістю на туристичному підприємстві: теоретичні аспекти впровадження та функціонування. *Економіка і суспільство*. 2021. Випуск 29. URL: <https://ir.vtei.edu.ua/g.php?fname=27303.pdf>

3. Бидик А.Г. Проблеми фінансового забезпечення ефективного функціонування системи харчової безпеки в агропродовольчому бізнесі. *Інфраструктура ринку*. 2020. Випуск 44. С. 152-157. URL: [http://www.market-infr.od.ua/journals/2020/44\\_2020\\_ukr/28.pdf](http://www.market-infr.od.ua/journals/2020/44_2020_ukr/28.pdf)

4. Горин В.П. Фінансовий механізм забезпечення суспільного добробуту: теоретична концептуалізація та проблеми функціонування: монографія. Тернопіль: ТНЕУ, 2020. 516 с.

**Нечипоренко Т.Д.**

*к.е.н., викладач фінансово-економічних дисциплін  
Вінницький технічний фаховий коледж*

**Чемерис В.О.**

*здобувач фахової передвищої освіти спеціальності  
Фінанси, банківська справа та страхування  
Вінницький технічний фаховий коледж*

## **ІНТЕРНЕТ-БАНКІНГ В УКРАЇНІ: РЕАЛІЇ ТА ПЕРСПЕКТИВИ РОЗВИТКУ**

У реаліях сьогодення кількість банківських послуг невпинно зростає, а якість роботи банку з клієнтами визначається не тільки набором наданих послуг, але і рівнем впровадження комп'ютерних та Інтернет-технологій, які спрощують процес взаємодії клієнтів з банком. Банківська сфера є досить чутливою до їх розвитку, пояснюється



необхідністю обслуговування клієнтів у широких географічних масштабах (від регіонального до міжнародного) із мінімальними витратами, але із максимальним ступенем зручності та універсальності пропонованих послуг. Зауважимо, що широкому застосуванню Інтернет-технологій сприяє і висока конкуренція у сфері банківського обслуговування, оскільки Інтернет сприяв розширенню ринку банківських продуктів і послуг, урахувавши усі види дистанційного обслуговування, у тому числі Інтернет-банкінг. При постійних змінах внутрішніх і зовнішніх факторів, що впливають на банківську систему, доцільно постійно вивчати розвиток Інтернет-банкінгу, як одного із видів дистанційного обслуговування, крім того, нині ці послуги набули актуальності.

Теоретичні та практичні аспекти щодо дослідження Інтернет-банкінгу висвітлено у працях українських та зарубіжних вчених, зокрема: Б.П. Адамик, О.Д. Вовчак, О.О. Гаврилова, Д.Н. Гусев, М.А. Домніна, Х.О. Засадна, В.М. Кравець, А.Ю. Серьогін, А.Я. Страхарчук, О.О. Чуб, Б.М. Шлаін та ін. Однак враховуючи цінність праць науковців дана тема досить дискусійна, що обумовлює її вибір та актуальність.

Дистанційне банківське обслуговування – це технологія, у якій проведення банківських операцій не вимагає візиту в банк. Усе, що не виконується безпосередньо в офісі банку, має здійснювати система дистанційного банківського обслуговування [5, с. 219].

Під дистанційними банківськими послугами розуміють дії банку, що спрямовані на вдосконалення та реалізацію звичних банківських операцій шляхом використання інформаційних систем [4, с. 181]. Тут відмітимо, що спектр послуг, що надається клієнтам дистанційного банкінгу, практично не відрізняється від того, що доступний клієнтам в офісі банку.

Електронні послуги базуються на банківських операціях, а поява Інтернет-комерції стала результатом нових банківських продуктів, таких як:

- обслуговування платежів Інтернет-магазину,
- електронна сертифікація,
- мобільний банкінг,
- віртуальні платіжні картки та інші.

Обслуговування клієнтів через Інтернет банкам необхідно дотримуватись таких основних принципів, як доступність, простота використання, конфіденційність, оперативність, комплексність, збереження цілісності інформації, аутентифікації.

У вітчизняній науковій літературі окреслено види дистанційних банківських послуг [5, с. 220]:

1. Відео-банкінг – це система інтерактивного спілкування клієнта з персоналом банку; вона надає клієнтові можливість віртуального спілкування з банком за допомогою спеціально призначених пристроїв, так званих «відео кіосків», устаткованих моніторами. Відео-банкінг поки що залишається популярною формою дистанційного банкінгу на Заході.

2. РС-банкінг (традиційна система Клієнт-Банк) – ця система здійснює доступ до банківського рахунка за допомогою персонального комп'ютера і прямого модемного з'єднання з комп'ютерною системою банку. Сучасний РС-банкінг призначений для обслуговування юридичних осіб у режимі off-line, тобто клієнт працює з фінансовими документами локально, а обмін інформацією з банком здійснюється в ході синхронізації – короткотермінового сеансу зв'язку через мережу Інтернет. Частоту проведення синхронізації вибирає клієнт. Такі системи застосовуються, в першу чергу, корпоративними клієнтами, а її незручність полягає в тому, що скористатися доступом до рахунку можна лише з одного робочого місця.

3. Телефонний банкінг – надає можливість здійснювати операції з рахунком клієнта та отримувати інформацію щодо його стану за допомогою телефону у будь-якій точці світу. Завдяки телефонному банкінгу можна: отримувати інформацію про стан рахунків, переміщати кошти між власними рахунками, здійснювати платежі за кредитами та по кредитним карткам, піднімати ліміти на проведення операцій, дізнаватися курси валют та інше.

Основною відмінністю телефонного банкінгу від Інтернет-банкінгу є те, що для здійснення різних операцій, користувачеві потрібно здійснити верифікацію в телефонному режимі і назвати код доступу до телефонного банкінгу. Різновидом телефонного банкінгу є SMS-банкінг.

SMS-банкінг – це спосіб оперативно отримувати інформацію – підтвердження про проведені операції за допомогою SMS -повідомлень на мобільний телефон.

4. Інтернет-банкінг – це технологія віддаленого банківського обслуговування, яка дає змогу клієнтові отримувати банківські послуги через мережу Інтернет. Ця технологія з'явилася на початку 80-х років XX століття і з того часу набула популярності у світовій практиці банківської діяльності. Цей різновид дистанційних банківських послуг є найбільш прогресивним, зручним та передовим напрямком фінансових Інтернет-рішень і дозволяє здійснювати максимальний спектр банківських послуг.

Зазначимо, що інтернет-банкінг має переваги в порівнянні з послугами РС-банкінгу:

- клієнти використовують стандартне Інтернет-з'єднання замість з'єднання з комп'ютерною системою банку;
- відпадає необхідність встановлення спеціального програмного забезпечення [5, с. 221].

Якщо звернутись до історії, то першим українським банком, який запровадив серед своїх послуг Інтернет-банкінг, був ПриватБанк у 1998 року, а вже через рік Інтернет-банкінг був запроваджений у ВА-Банку (VAB). Активно просуваються на шляху освоєння Інтернет-банкінгу наступні банки: ПриватБанк, УкрСиббанк, Укрсоцбанк, Укрексімбанк, ПУМБ, Альфа-Банк, Дельта-банк, Індустріалбанк тощо [3].

Найпопулярнішими онлайн-послугами серед українців є грошові перекази, оплата рахунків, зокрема комунальних, поповнення мобільного телефону. Динамічно зростає і ринок P2P платежів (миттєвий переказ грошей із картки на картку). Клієнтам зручніше сплатити невелику комісію й переказати кошти на рахунок іншої особи, маючи тільки номер картки й не обтяжуючи себе іншими банківськими реквізитами. Купувати банківські продукти в такий спосіб наразі вигідніше, ніж безпосередньо в установі. Однак експерти сходяться на тому, що зі збільшенням кількості споживачів зміниться й ситуація з нарахуванням комісій, як це є в розвинених країнах, де за додаткові зручності стягується й додаткова, вища плата.

Крім багатьох переваг для клієнтів, інтернет-банкінг також дає суттєві переваги й самим банкам, а саме:

- витрати на транзакції в системі інтернет-банкінгу є нижчими, як порівняти із собівартістю обслуговування у звичайному відділенні;
- скорочуються витрати на утримання структурних підрозділів і штатних працівників, а також витрати на забезпечення й підкріплення кас готівкою та іноземною валютою;
- пришвидшуються розрахунки [1, с. 227].

Усе це в сукупності збільшує прибутковість банку та робить інтернет-банкінг вагомим конкурентним перевагою для тих установ, які його використовують. Тому нині розвиток системи інтернет-банкінгу для вітчизняних банків поступово перетворюється з додаткової послуги на нагальну потребу.

Однак є низка ризикових факторів, які стримують розвиток інтернет-банкінгу в Україні та світі, зокрема досить високий ризик використання щодо клієнтів шахрайських схем, тому аби уникнути такого фактору, банки змушені витратити значні кошти на розробку якісного захисту банківських мереж. До банківських ризиків, пов'язаних із використанням систем інтернет-банкінгу, належать: операційний, правовий, стратегічний ризики, ризик втрати ділової репутації і ризик ліквідності. Важливе завдання комерційних банків полягає у наданні консультаційної допомоги клієнтам інтернет-банкінгу, доводити інформацію про ці ризики, а також застосовувати увесь можливий комплекс заходів щодо захисту конфіденційної інформації.

Останні роки були складними для вітчизняної фінансово-економічної сфери і світі загалом. Тривалий карантин призвів зниження бізнес-активності, різкого зменшення попиту на кредити й банківські послуги. Водночас за цей період збільшилася кількість неплатежів за кредитами, що негативно позначилося на доходах банків. За даними Нацбанку, станом на 1 жовтня 2021 року із 74 платоспроможних банків 62 банки були прибутковими та отримали чистий прибуток 40,8 млрд грн, що перекрило збитки 12 банків на загальну суму 3,2 млрд грн. За 9 місяців поточного року прибуток був сформований переважно ПриватБанком (21,3 млрд грн, або 56,6% від усього прибутку) та групою банків з іноземним капіталом, крім російського (9,2 млрд грн). Такий стан речей ще більше стимулює банки до пошуків ефективних форм взаємодії з клієнтами, де одне з чільних місць належить дистанційному обслуговуванню [2].

Таким чином, інтернет-банкінг є видом дистанційного банківського обслуговування, що набуває популярності серед вітчизняних користувачів. З появою смартфонів, які полегшили доступ до всесвітньої мережі, дістав розвиток і інтернет-банкінг. Наразі мобільний та інтернет-банкінг все менше різняться за переліком операцій, що можна отримати з їх допомогою. Завдяки інтернет-банкінгу клієнт може через мережу Інтернет, здійснювати всі ті ж стандартні банківські операції, що й в офісі банку, за винятком операцій із готівкою. Тому цей вид віддаленого банкінгу спрощує та пришвидшує роботу клієнта зі своїми рахунками.

#### **Список використаних джерел**

1. Засадна Х.О. Про захист послуг Інтернет-банкінгу. Вісник університету банківської справи Національного банку України. 2020. №3. С. 225-235.
2. Захарченко О.М. Аналіз діяльності банків України з комбінованого дистанційного обслуговування клієнтів. URL: <http://dspace.puet.edu.ua/bitstream/123456789/1103/1/%D1%82%D0%B5%D0%B7%D0%B8%207%20.pdf>
3. Платіжними картами користуються вже більше половини українців. URL: [http://news.dt.ua/ECONOMICS/platizhnimi\\_kartami\\_koristuyutsya\\_vzhe\\_bilshе\\_polovini\\_ukrayintsi195.html](http://news.dt.ua/ECONOMICS/platizhnimi_kartami_koristuyutsya_vzhe_bilshе_polovini_ukrayintsi195.html).
4. Страхарчук А. Я. Інформаційні системи і технології в банках: навч. посіб.: Знання, 2020. 235 с.
5. Торяник Ж.І., Антимоник К.В. Нові тенденції банківського маркетингу: вітчизняний і зарубіжний досвід. Вісник Університету банківської справи Національного банку України. 2020. № 1 (16). С. 217-237.

**Дибчук Л. В.**

*к.і.н., доцент кафедри менеджменту, маркетингу та підприємництва,  
проректор з науково-методичної роботи  
Вінницький кооперативний інститут*

## **МОДЕЛІ УПРАВЛІННЯ БРЕНДОМ НА СУЧАСНИХ ПІДПРИЄМСТВАХ**

У сучасних ринкових умовах кількість нових товарів і послуг стрімко збільшується, внаслідок цього першочерговим завданням виробників постає проблема активізації уваги потенційних споживачів. На даний момент все більше підприємств сприймають бренд, як основну умову своєї успішної бізнес-діяльності.

Теорії про створення та просування успішних брендів присвячені роботи провідних західних економістів: Д. Аакера, Т. Амблер, Р. Батра, Р. Блекуелла, Дж. Веркман, А. Дейян, П. Дойля, Е. Дихтль, Ф. Котлера, Ж.-Ж. Ламбена, М. Портера, Дж. Еванса.

Розглянемо моделі управління брендом, які найчастіше застосовуються:

1. «Колесо бренду» (Brand Wheel) (розробка рекламного агентства Bates Worldwide) - універсальна модель побудови брендів, яка систематизує взаємодію споживача і бренду[1].

Дану модель використовують в роботі провідні світові компанії: Smirnoff, Electrolux, Whiskas, IBM, Zanussi, 3M, Metaxa і багато інших.

2. Thompson Total Branding - методика формування індивідуальності бренду. Бренд характеризується особливим унікальним поєднанням відчуття: фізичних (зовнішній вигляд, запах); раціональних (зміст, функціонування); емоційних (психологічні відчуття власника бренду, його настрої), які формують його індивідуальність.

3. Модель чотирирівневого брендингу Т. Геда. У даній моделі бренд представлений як «розумове поле бренду» в чотирьох вимірах.

4. Модель Д. Аакера представляє бренд у вигляді дворівневої системи, що базується на фізичних характеристиках товару і масштабних асоціаціях [2]. Розширений контекст споживання, що забезпечується асоціативним сприйняттям бренду, дає можливість зав'язувати на емоційному рівні близькі стосунки зі споживачами. Головні брендові характеристики: ключовий зміст; функціональні та емоційні асоціації, що викликаються у споживачів; рівень просунутої брендової асоціації; словесна складова; сукупні властивості бренду, що характеризують його індивідуальність; створюваний рекламою зоровий образ.

5. Модель формування споживчого капіталу бренду К. Л. Келлера складається з декількох етапів, які необхідні для співставлення брендів. На кожному етапі торговельні марки мають різноманітні характеристиками. При більш чітко встановлених межах, формах, метою кожного етапу збільшує можливість їх благополучного виконання, а також зменшення вкладень в просування торгової марки. Сильна марка створюється послідовно. В першу чергу створюється потрібне розуміння. Далі формуються ґрунтовні і осмислені позиції і взаємовідносини, що знаходяться в основі її капіталу.

6. Модель управління брендом Т. Амблер [3]. Відомо два основних підходи до торгової марки: глобальний (багатофакторний) і підхід, в концепції якого оціночним пріоритетом є додана вартість. Суть полягає в збереженні балансу, між ключовими перевагами, що отримують споживачі.

7. Модель управління брендом «трикутник бренду» [4]. У даній моделі емоційна складова управління брендом виходить на перше місце, але, тим не менш, вона не дуже віддаляється від самого продукту. Для певного сегмента споживачів бренд, який задовольняє споживчим потребам, виступає найкращою ринковою альтернативою.

Таким чином, бренд займає ключову роль в установленому ринковому сегменті, тому що задовольняє фактичні потреби споживача і перевагу в якості продукту, передає йому емоційне задоволення. Ці три елементи створюють «трикутник бренду». Для отримання даних про три елементи, які формують його вершини, використовують різноманітні методи маркетингових досліджень. Учасники проведення маркетингових досліджень визначають перешкоди на шляху матеріалізації продукту.

Розглянуті вище моделі управління брендом необхідно систематизувати в три групи.

Перша група моделей розглядає бренд з інструментального погляду, з позиції виробника, показуючи комплекс атрибутів, що здійснюють управління споживачем.

Друга група моделей розглядає бренд з емоційних позицій, зображуючи враження споживачів від використання бренду.

Третя група моделей розглядає бренд з процесуального погляду, який є сукупністю емоційного та ціннісного підходу і показує розвиток бренду від ідеї виробника до створення споживчих вражень.

Кожна група моделей не в повній мірі підходить до реалізації повноцінного комплексного управління брендом. Тому необхідна модель, що враховує всі виявлені недоліки.

Модель управління брендом, що описує взаємовигідні відносини між споживачем і виробником брендової продукції, на нашу думку, може бути застосована в практичній діяльності українських підприємств[5].

Об'єктом відносин є бренд, що відображає наступні переваги:

- сутнісні (ключова ідея, яка пропонується споживачеві; основна обіцянка, що

виражається в простих словах);

- функціональні (фізичні відмінності товару);
- емоційні (позитивні емоції, що виникають при використанні бренду);
- індивідуальність бренду (індивідуальні якості і характеристики, що сприяють пізнаваності бренду, визначають «характер» бренду).

Споживач продукції як суб'єкт відносин характеризується: соціальним портретом (вік, освіта, сімейний стан, дохід, сфера зайнятості, вид діяльності); контекстом споживання (основні передумови споживання брендової продукції); зовнішні цінності (спрямованість на зовнішнє оточення споживача); внутрішні цінності (спрямованість безпосередньо на споживача).

Модель управління брендом передбачає цілеспрямовані дії виробника на просування брендової продукції, що базуються на: цілях і місії підприємства (якісно виражена сукупність стратегічних цілей і підприємницьких можливостей); ресурсах підприємства (виробничих, трудових, фінансових); маркетинговій політиці підприємства (сукупність управлінських рішень щодо взаємодії цінової політики підприємства з методами прямого і / або непрямого стимулювання продажу та обґрунтування порядку встановлення ціни реалізації, що залежать від суттєвих показників: обсягу продажу, терміну, системи платежу, важливості особистості споживача на даному ринку).

Модель управління брендом також враховує зворотні зв'язки, виражені в інтенсифікації бренду (в зв'язку із застосуванням все більш ефективних засобів маркетингових комунікацій); реакції споживачів на бренд; знанні брендової продукції, формується лояльне ставлення до бренду; споживацька активність до брендової продукції. Дані фактори можна оцінити за допомогою застосування кількісних і якісних маркетингових досліджень.

Отже, сучасна модель ґрунтується на класичній моделі управління «суб'єкт-об'єкт» і розкриває специфічні особливості об'єкта управлінських відносин, характер прямих і зворотних зв'язків взаємодіючих сторін, що створює необхідну і достатню основу для ефективного управління брендом і має бути адаптована в практичну діяльність вітчизняними підприємствами.

#### **Список використаних джерел:**

Bates Worldwide (Ted Bates & Co.; Ted Bates Worldwide) [Електронний ресурс]. – <http://adage.com/article/adage-encyclopedia/bates-worldwide-ted-bates-ted-bates-/98520/>

Aaker D. Building Strong Brands. – New York: Free Press. – 2006. – P. 74.

Амблер Т. Практический маркетинг. – СПб: Питер. – 2009. – С. 49-50.

Лебок У., Залмановна П. Если марка оказывается в тупике. Маркетинговые решения с помощью метода «психодрама». Маркетинг и маркетинговые исследования. – 2016. – № 6. – С. 601.

Дибчук Л.В. Добровольська К.А Система бренд-маркетингових комунікацій у просуванні брендів торговельних підприємств. Чернівецький науковий часопис. Серія 1. Економіка і управління. – 2018. – № 1 (9). – С. 100-108.

**Рабчук О.О.**

*здобувач фахової передвищої освіти спеціальності*

*Фінанси, банківська справа та страхування*

*Вінницький технічний фаховий коледж*

*науковий керівник: Нечипоренко Т.Д.*

*к.е.н., викладач фінансово-економічних дисциплін*

*Вінницький технічний фаховий коледж*

## **ОРГАНІЗАЦІЯ БУХГАЛТЕРСЬКОГО ОБЛІКУ В КОМЕРЦІЙНИХ БАНКАХ УКРАЇНИ**

У сучасних умовах розвитку економіки України банківська система є однією з основних ланок ринкових структур держави. Банки, залучаючи грошові кошти, здатні у

формі кредитів та інвестицій спрямовувати їх в економіку, вони виступають посередниками під час розрахункових операцій, виконують роль агентів валютного контролю тощо. Зважаючи на винятковість функцій банківських установ, результати їх діяльності мають вплив на значене коло суб'єктів економіки – починаючи від інвесторів та клієнтів банку і закінчуючи Національним банком України та урядовими структурами. Відповідно важлива роль забезпечення всіх зацікавлених користувачів у якісній і достовірній інформації про діяльність банку є основним призначенням системи бухгалтерського обліку [1].

Однак облік у комерційних банках має певні особливості, що обумовлені характером банківських операцій, організацією облікової роботи, формою і змістом документації тощо. Крім того, зміни правового регулювання обліку в банках свідчать, що він адаптується до МСБО, сучасних потреб фінансових ринків, фінансово-аналітичних завдань банківського менеджменту [1].

Система бухгалтерського обліку в банку показує потоки ресурсів під час основних банківських операцій і складається з конструктивних елементів. Такі структуровані елементи взаємопов'язані і виконують різні функції. Правильно організована система банківського обліку забезпечує:

- збирання інформації про всі банківські операції, їх витрати та терміни виконання;
- перевірку правильності відображення інформація;
- достовірність записів у системі бухгалтерського обліку банку;
- зведення та узгодженість записів бухгалтерського обліку;
- повідомлення про помилки та невідповідності.

Завдання, перераховані системою обліку перетворюється в автономний генератор інформаційного поля, завдяки якому на кожному рівню банк формує свою мікроекономічну модель господарської діяльності. Важливий елемент функціонування системи обліку полягає у встановленні правил з урахуванням необхідних вимог нормативно-правових актів Національного банку України (НБУ), договору між банком і клієнтом, між банками-кореспондентами. Чіткий механізм документообігу забезпечує своєчасне формування та отримання вихідного файлу, показ відомості про операції в обліковому реєстрі та здійснення контрольних процедур. Початковою точкою ефективного облікового механізму в банку є первинний облік, який базується на документуванні банківських операцій.

Основною системою збору, обробки та надання інформації для управління банком є бухгалтерський облік. В основному це пов'язано з тим, що фінансовий облік є обов'язковим для всіх суб'єктів господарювання. Відомо, що для прийняття виважених рішень щодо діяльності банку, які неминуче вплинуть на його майбутні результати, відповідальні особи повинні враховувати інформацію про минулі події банку. Таку інформацію надають системи обліку. Бухгалтерський облік також забезпечує зворотний зв'язок щодо кожного рішення та його наслідків, оскільки, аналізуючи фінансову звітність, яка регулярно готується для зацікавлених сторін, можна відстежити наслідки попередніх рішень. Тому, бухгалтерський облік є невід'ємною частиною процесу управління, системою, яка надає інформацію для прийняття управлінських рішень.

Система бухгалтерського обліку банку має представляти складний, багатогранний потік даних та інформації, що включає стан і рух грошових коштів, майна, поглинання капіталу та ресурсів, а також формування доходів і витрат банку, зміни фінансового стану його фінансових результатів. Багатий зміст процесу формування системи бухгалтерського обліку є необхідною умовою ефективною діяльності банку та поточної роботи зовнішніх та внутрішніх користувачів інформації, процесу стратегічного управління банком та впровадження. Банківський облік можна визначити як збір фінансових даних про банк, аналіз, оцінку, запис фінансової інформації та звітування про цю інформацію зацікавленим сторонам.

Визначення сутності бухгалтерського обліку зручно подати у вигляді схеми (рис. 1), яка показує, що за змістом поняття поєднує в собі складові обліку та бухгалтерії [2].



Рис.1 Структурна схема визначення поняття «бухгалтерський облік» [2]

Отже, ефективність банківського обліку багато що залежить від грамотно розробленої облікової політики. Рівень стратегічного управління довгостроковим розвитком банків значною мірою залежить від правильної облікової політики. Але бувають випадки, коли керівництво та головний бухгалтер офіційно беруть участь у розробці основних положень облікової політики, використовуються шаблони іноді не відображають специфічних особливостей конкретної банківської установи. Часто це відбувається через недостатню кількість знань фахівців у галузі бухгалтерського обліку, а отже, роботи над характеристиками та методологічними основами облікової політики банку.

#### Список використаних джерел:

1. Варцаба В.І., Машіко К.С. Облік у банках (у таблицях і схемах) : Навч. посібник. Ужгород: Видавництво УжНУ «Говерла», 2019. 184 с.
2. Чмутова І. М. Фінансовий облік у банках : Навч. посібник. Х. : ХНЕУ ім. С. Кузнеця, 2020. 360 с.

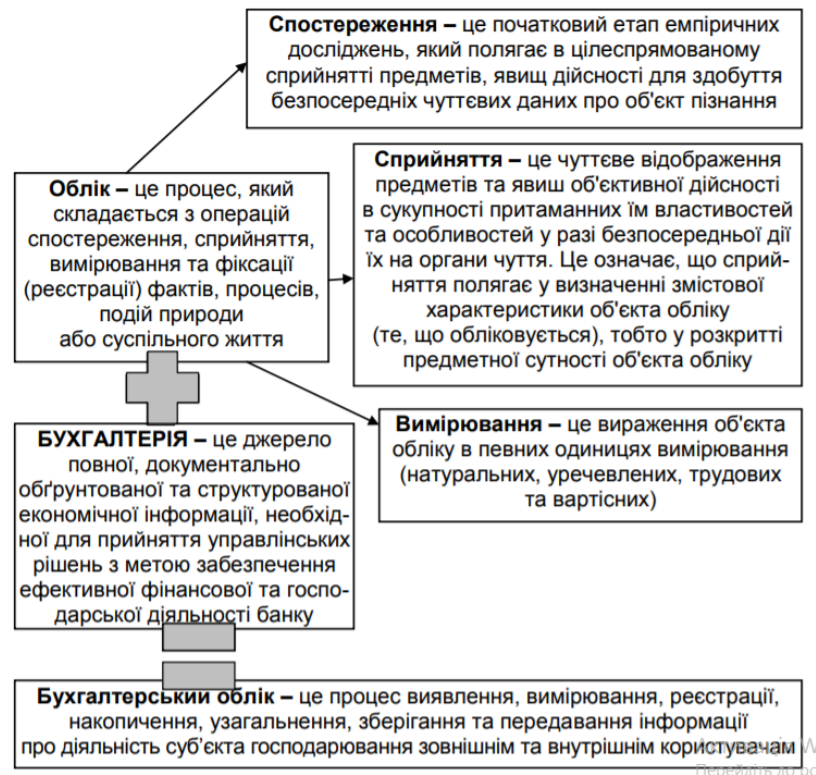
**Лисюк О.Г.**  
*здобувач фахової передвищої освіти спеціальності*  
**Транспортні технології на автомобільному транспорті**  
*науковий керівник: Нечипоренко Т.Д.*  
*к.е.н., викладач фінансово-економічних дисциплін*  
*Вінницький технічний фаховий коледж*

## ТЕОРЕТИЧНІ АСПЕКТИ ФІНАНСОВОЇ БЕЗПЕКИ ПІДПРИЄМСТВА

У сучасних умовах ефективність діяльності підприємств зумовлюється переважно станом їх фінансів, що призводить до необхідності розгляду проблем забезпечення фінансової безпеки підприємства. Топ-менеджери вітчизняних підприємств приймають управлінські рішення, коли їх господарська діяльність перебуває під загрозою впливу

різноманітних деструктивних факторів, що сприяють зменшенню фінансової стійкості, втраті платоспроможності чи навіть банкрутства. Конкурентна боротьба загострює ці проблеми, тому актуалізується питання забезпечення фінансової безпеки підприємств як гарантії їх стабільного функціонування. У такому контексті слід сказати, що фінансова безпека (як головна складова економічної безпеки) поєднує в собі відносини з управління фінансовими ресурсами та оптимізацію їх використання, а також фінансові інструменти, що забезпечують ефективну діяльність підприємства.

Дослідження фінансової безпеки на рівні окремого підприємства здійснювалося як вітчизняними, так і закордонними науковцями, такими як: Бланк І.А., Доценко А.Н., Афанас'єва Д.А., Графєєва А.В., Розніна Н.В., Гукова А.В., Анікіна І. Д., Чібісова І.В., Козак Л.С., Багровецька І.В., Пономаренко О.Е., Горячева К.С., Єпіфанов А.О., Пластун О.Л., Домбровський В.С., Журавка О.С., Бондаренко Є.К., Бердар М., Кудрицька Ж.В. та ін. Однак враховуючи цінність праць науковців дана тема є досить дискусійною чим обумовлено її вибір та актуальність.

У вітчизняній науковій літературі поняття «фінансова безпека» розглядається дослідниками та практиками на макрорівні в системі більш загальних категорій – «національна безпека» або «економічна безпека країни» [4]. На макрорівні під економічною безпекою розуміють такий стан національної економіки, який дає змогу зберігати стійкість до внутрішніх та зовнішніх загроз і здатний задовольняти потреби особи, сім'ї, суспільства та держави. Складовими економічної безпеки є: макроекономічна, фінансова, зовнішньоекономічна, інвестиційна, науково-технологічна, енергетична, виробнича, демографічна, соціальна, продовольча безпека.

Фінансова безпека – це такий стан бюджетної, грошово-кредитної, банківської, валютної системи та фінансових ринків, який характеризується збалансованістю, стійкістю до внутрішніх і зовнішніх негативних загроз, здатністю забезпечити ефективне функціонування національної економічної системи та економічне зростання [3, с. 135].

Науковець У.Б. Ладичко пропонує трактувати поняття фінансової безпеки підприємства як кількісно та якісно детермінований рівень його фінансового стану, що забезпечує стабільну можливість захисту його пріоритетних, збалансованих фінансових інтересів від визначених реальних і потенційних загроз зовнішнього та внутрішнього характеру, параметри якого визначаються на основі фінансової політики підприємства [1]. У свою чергу, К.С. Горячева, базуючись на аналізі сутності категорії «фінансова безпека підприємства», пропонує таке визначення: фінансова безпека підприємства – це фінансовий стан, який характеризується [2, с. 66]:

- збалансованістю і якістю фінансових інструментів, технологій та послуг, котрі використовуються підприємством;
- стійкістю до внутрішніх і зовнішніх загроз;
- здатністю фінансової системи підприємства забезпечувати реалізацію власних фінансових інтересів, місії і завдань достатніми обсягами фінансових ресурсів;
- забезпечувати ефективний і сталий розвиток цієї фінансової системи [1; 4].

На нашу думку, під фінансовою безпекою підприємства слід розуміти здатність підприємства самостійно розробляти і провадити фінансову стратегію відповідно до цілей корпоративної стратегії в умовах невизначеної і конкурентного середовища.

Головна мета фінансової безпеки підприємства полягає в тому, щоб гарантувати його стабільне та максимально ефективне функціонування у даний час та високий потенціал розвитку в майбутньому. До основних функціональних цілей фінансової безпеки належать:

- забезпечення високої фінансової ефективності роботи;
- підтримка фінансової стійкості та незалежності підприємства;
- досягнення високої конкурентоздатності;
- забезпечення високої ліквідності активів;
- підтримка належного рівня ділової активності;
- забезпечення захисту інформаційного поля і комерційної таємниці;



– ефективна організація безпеки капіталу та майна підприємства, а також його комерційних інтересів [3, с. 137].

Перед фінансовою безпекою суб'єктів підприємництва виникають завдання [4]:

- ідентифікація ризиків і пов'язаних з ними потенційних небезпек і загроз;
- визначення індикаторів фінансової безпеки суб'єктів підприємництва;
- впровадження системи діагностики і моніторингу стану фінансової безпеки;
- контроль і оцінка ефективності дії системи фінансової безпеки;
- створення необхідних фінансових умов, що забезпечують стабільне зростання компанії;
- створення умов для формування оптимального обсягу фінансових ресурсів з внутрішніх і зовнішніх джерел;
- підтримка фінансової стійкості і платоспроможності фірми протягом всього періоду функціонування;
- створення умов, необхідних для забезпечення оптимального обсягу і рівня ефективності інвестицій;
- мінімізація фінансових ризиків компанії;
- своєчасне впровадження у фінансову діяльність фірми сучасних технологій управління та інструментарію їх забезпечення;
- ефективний і швидкий вихід з фінансової кризи і нейтралізація його наслідків [4].

Отже, спираючись на визначення фінансової безпеки, що пропонуються науковцями, розуміємо під даним поняттям здатність підприємства самостійно розробляти і провадити фінансову стратегію відповідно до цілей корпоративної стратегії в умовах невизначеної і конкурентного середовища. До ключових рис фінансової безпеки підприємств відносимо: забезпечення рівноважного та стійкого фінансового стану, сприяння ефективній діяльності суб'єкта підприємництва, дозволяє на ранніх стадіях визначити проблемні місця в діяльності організації, нейтралізує кризи та запобігає банкрутству.

#### **Список використаних джерел**

1. Ладичко У.Б. Управління фінансовою безпекою підприємств. URL: <http://libfor.com/index.php?newsid=373>
2. Горячева К.С. Фінансова безпека підприємства. Сутність та місце в системі економічної безпеки. Економіст. 2019. № 9. С. 65-69.
3. Журавка О.С. Теоретичні аспекти формування системи фінансової безпеки підприємства. Інноваційна економіка. 2020. № 5. С.134-139.
4. Михаліцький А.О. Фінансова безпека підприємства: проблеми та напрями вирішення. URL: <http://www.nbu.gov.ua/e-journals/Dutp/2005-2/txts/soc/05mnjjbp.pdf>

**Шелест В.А.**

*здобувач фахової передвищої освіти спеціальності  
Фінанси, банківська справа та страхування  
науковий керівник: Нечипоренко Т.Д.  
к.е.н., викладач фінансово-економічних дисциплін  
Вінницький технічний фаховий коледж*

## **БАНКІВСЬКА СИСТЕМА УКРАЇНИ: РЕАЛІЇ ТА ПЕРСПЕКТИВИ РОЗВИТКУ**

Реалії свідчать, що фінансова система України піддається змінам відповідно до фінансової політики держави та регулювання зі сторони Національного банку України з метою стабілізації як окремих фінансових показників (наприклад курс національної валюти відносно інших іноземних валют), так і всієї системи загалом, такі процеси відбуваються і у

банківській системі через яку діє механізм розподілу фінансових ресурсів та грошових коштів, здійснюється їх мобілізація та залучення в економічний обіг.

Політична та військова нестабільність, значна інфляція та загальна економічна дестабілізація негативно вплинули на банківський сектор та показники діяльності банків, що функціонують на території України. У такому контексті відмітимо, що стійкість та стабільність банківського сектору країни є однією з найголовніших передумов досягнення сталого розвитку національної економіки, натомість недостатній їхній рівень може призвести до кризових явищ.

За підсумками першого півріччя 2021 року помічаємо, що вітчизняна банківська система впевнено виходить з кризи: кредитні портфелі та ресурсна база банків продовжують зростати. За перші 6 місяців 2021 року кошти клієнтів в цілому по банківській системі збільшились на 4,5%. Якість кредитних портфелів банків продовжувала покращуватись, в тому числі і за рахунок видачі нових кредитів. Із 56 банків, які приймали участь у рейтингу, у 33 банків знизилась частка неякісних кредитів (NPL) в кредитному портфелі. Тому, діяльність більшості банків у даному періоді прибуктова: із загальної кількості банків, які приймали участь у рейтингу, тільки у 6 банків була зафіксована збиткова робота [5]. Переважно банки з іноземним капіталом та державні банки надійно закріпились у групі лідерів рейтингу.

Основний фактор, який має вплив на фінансову систему України – проведення антитерористичної операції на сході країни, що зумовлює витрати на проведення цієї операції, руйнування інфраструктури та зменшення виробництва, збільшення потоку переселенців, на вказаній території та об'єктивні обмеження в реалізації продукції, в наслідок чого зменшуються обсяги сплати податків. Для інвестиційного клімату країни та стійкості її фінансової системи це має значний вплив.

Існує багато інших факторів, які впливають на фінансову систему України, зокрема:

- корумпована бюрократична система, яка пригнічує розвиток економіки;
- занадто зарегульована економіка (велика кількість дозволів, розпоряджень які надають державні органи);
- відсутність сталої законодавчої бази;
- нестабільна політична система;
- зношеність засобів виробництва, відсутність нових технологій та інше.

Що стосується банківської системи, то крім перелічених факторів на неї великий вплив має недовіра клієнтів. Так за даними Фонду гарантування вкладів фізичних осіб [3] в Україні налічуються:

- банки з тимчасовою адміністрацією – 10 одиниць;
- банки, що ліквідуються – 55 одиниць;
- банки, ліквідація яких завершена – 31 одиниця;
- банки, які було продано інвесторам після введення тимчасової адміністрації – 1 одиниця.

До числа основних заходів НБУ у сфері реструктуризації віднесемо:

- підвищено вимоги до капіталу нових банків до 500 млн. грн., та затверджено план підвищення власного капіталу банків з мінімального 120 млн. грн. до 500 млн. грн.;
- покращено процедури виведення банків з ринку, нині це дійсні міжнародні практики, які розроблено спільно с МВФ та Світовим банком;
- суттєво покращено процедуру моніторингу пов'язаних осіб та ввели жорстку процедуру розкриття кінцевих власників банків;
- значно підсилено відповідальність власників та керівництва банків за маніпулювання фінансовою звітністю та доведення банку до банкрутства;
- розробляються не лише законодавчі ініціативи щодо підвищення прав кредиторів, але й технічні механізми мінімізації ризиків для банків, як на етапі видачі кредиту так і на етапі його обслуговування [3].

На думку З.М. Васильченко, реструктуризація банку – це комплекс організаційно-господарських, фінансово-економічних, правових, технічних заходів, спрямованих на покращення фінансового стану, підвищення ліквідності та платоспроможності банку, зокрема шляхом реорганізації банку, повної або часткової зміни власника з переходом боргових зобов'язань до юридичної особи-інвестора, яка не підлягає санації, що сприятиме фінансовому оздоровленню банку та дозволить задовольнити вимоги кредиторів [2].

Доцільно визначитися з основними ключовими проблемами, які впливають на сталий розвиток банківської системи, а саме:

- банки все ще мають суттєві частки проблемних активів на балансі, що потребує системного рішення проблеми якості активів;
- банківська система не має фундаменту для сталого розвитку, має замалу базу заощаджень, кредитування призупинилось, джерела капіталу обмежені, ринок надзвичайно фрагментований, довіра до банківської системи знизилася;
- банківський нагляд не в змозі проводити макропруденційний нагляд на необхідному рівні та виявляти ризики на ранній стадії. Органи банківського нагляду не є достатньо незалежними;
- права учасників ринку недостатньо захищені через відсутність відповідного законодавства та низьку фінансову грамотність населення;
- корпоративне управління банків не відповідає світовим практикам;
- розвиток фінансової інфраструктури не відповідає потребам банківського сектору та економіки в цілому.

Важливим кроком у реформуванні банківської системи має стати зменшення відсоткових ставок за депозитами і кредитами. НБУ в цьому напрямку планує затвердження відсотків на такому рівні:

- депозити (на рівні 3–4%);
- кредити (на рівні 7–8%) [5].

Україна є однією країною з небагатьох, де ставки за депозитами сягають 20% – 25%. На основі ставок за депозитами можна простежити тенденцію відсоткових ставок кредитних продуктів. Адже, зазвичай, при великих відсотках на депозит, ставки за кредитами теж високі.

Необхідно посилення як зовнішнього так і внутрішнього контролю над кредитними операціями, наприклад вищі вимоги до позичальника, побудова нових якісно інших підходів до формування взаємовідносин з клієнтами. Банкам доцільно відмовитися від стимулювання нерациональної економічної поведінки, тому якщо банк видає кредити на речі, які клієнту не по кишені, то в результаті постраждає і банк.

Окреслимо основні вектори розвитку банківської системи України [3]:

- припинення масового закриття банківських установ та перехід до політики їх об'єднання та поглинання шляхом застосування економічних важелів та стимулів;
- сприяння залученню іноземного капіталу в банківську систему України шляхом надання гарантій та створення сприятливого макросередовища;
- стимулювання повернення довіри населення до банківської системи України шляхом підняття суми гарантування вкладів для нього (разом із зміною політики щодо проблемних банків це не призведе до збільшення суми виплат з ФГВФО);
- створення програми працевлаштування для працівників банків, що залишилися безробітними внаслідок банкрутств банків;
- активізація процесів реорганізації та реструктуризації банків, як засобу зміцнення їх фінансової стійкості, а також забезпечити економічну ефективність банків- правонаступників, шляхом здійснення стимулюючих заходів щодо зменшення капіталу проблемного банку, який приєднується до фінансово стійкого, на суму безнадійних та сумнівних до повернення боргів;
- забезпечення більш активного залучення власного банківського прибутку для здійснення інвестування капіталу, що дозволяє звільнити від оподаткування ту частину

капіталу банку, яка спрямовується на підвищення рівня капіталізації кредитних установ. Заохотити інвесторів звільненням від податків на прибуток частки капіталу інвестора, яка спрямовується а збільшення обсягу власного капіталу банківської установи.

Таким чином, можна констатувати, що ключовими проблемами банківської системи України на сучасному етапі є: значна девальвація гривні, спад в економіці, військові дії у східному регіоні, що спричинили недостатній рівень корпоративного управління, погіршення якості кредитного портфелю вітчизняних банків. Загалом при зростанні негативно класифікованої заборгованості, банки створювали значні резерви, а як результаті виник негативний рівень капіталізації банківських установ. Функціонування вітчизняних банків відбувається в умовах високих ризиків, що спричинило значні збитки банків та виступає свідченням їх недостатньої фінансової стабільності. Високі ризики в діяльності банківської системи України є стримуючим чинником кредитування економіки та населення і свідчать про необхідність вдосконалення регулювання діяльності банків, впровадження нових підходів до процедури нагляду. У таких умовах, слід орієнтуватися на кращі прогресивні міжнародні практики, впровадження яких дозволить покращити функціонування банківської системи.

### **Список використаних джерел**

1. Фонд гарантування вкладів фізичних осіб. URL: <http://www.fg.gov.ua/>
2. Васильченко З.М. Банківська система у сучасних умовах. Фінанси України. Київ, 2020. № 8. С. 109-119.
3. Банківська система України: виклики і перспективи. URL: <http://bank.gov.ua/doccatalog/document?id=14741673>
4. Римар М. В. Банківська система України: процес становлення і проблеми розвитку. URL: <http://ena.lp.edu.ua:8080/bitstream/ntb/18785/1/12-47-51.pdf>
5. Основні показники діяльності банків України. URL: [http://www.bank.gov.ua/control/uk/pubHsh/artide?art\\_id=36807&cat\\_id=36798](http://www.bank.gov.ua/control/uk/pubHsh/artide?art_id=36807&cat_id=36798)

**Ємельянова О.М.**

*к.н.держ. упр., доцент кафедри ОУБ*

**Титок В.В.**

*к.е.н., доцент кафедри економіки будівництва*

*Київський національний університет будівництва і архітектури*

## **БЕНЧМАРКІНГ ЯК ІНСТРУМЕНТ СТРАТЕГІЧНОГО КОНТРОЛІНГУ У БУДІВЕЛЬНІЙ ОРГАНІЗАЦІЇ**

Сьогоднішні умови ринкової економіки диктують керівникам та топ-менеджменту організацій різного профілю такі умови, за яких для успішної роботи та реалізації власного потенціалу повною мірою необхідно використовувати максимум можливостей, що пропонуються сучасною управлінською наукою. Не є винятком і будівельні компанії, які сьогодні змушені здійснювати свою діяльність в умовах нестабільного зовнішнього середовища за високого рівня невизначеності і ризику, пов'язаного з внутрішньоекономічною ситуацією, що складається, в нашій країні. Щоб за таких умов успішно організувати своє функціонування в довгостроковій перспективі в умовах динамічного зовнішнього середовища, слід використовувати в управлінні інструменти стратегічного контролінгу, одним із яких можна назвати бенчмаркінг [1].

Перш ніж говорити про особливості застосування методики бенчмаркетингу в будівельних компаніях, має сенс докладніше вивчити теоретичні аспекти цього явища в контролінгу. У науковій літературі на сьогоднішній день дано близько ста визначень бенчмаркінгу, але вони сходяться в одному – бенчмаркінг, як інструмент управління, ґрунтується на порівнянні своєї діяльності з практикою певної еталонної компанії для

вдосконалення та підвищення конкурентоспроможності власної організації. Тут ми можемо простежити досить чіткий зв'язок бенчмаркінгу та стратегічного контролінгу: крім того, що ці явища в управлінській науці заходу з'явилися майже одночасно, вони мають дуже подібні цілі. При цьому, для забезпечення найбільшого ефекту від застосування даних інструментів, слід пам'ятати про необхідність узгодженості їхньої спрямованості: іншими словами, цілі бенчмаркінгу та очікувані результати від його застосування повинні відповідати стратегічним спрямуванням конкретної компанії [2].

На перший погляд може здатися, що бенчмаркетинг є ні що інше як конкурентний аналіз, проте між цими методами є низка істотних відмінностей. Насамперед варто наголосити на тому, що бенчмаркінг є комплексним безперервним процесом, а не одноразовим вирішенням тієї чи іншої проблеми, тому його використання необхідно створити ефективну систему управління, що забезпечує умови його реалізації. Бенчмаркінг покликаний доповнювати традиційне конкурентне порівняння між компаніями, він дивиться вглиб процесів, що відбуваються в інших організаціях, і відповідає, насамперед, на питання «Як і чому вони роблять це краще?». Область застосування бенчмаркінгу не обмежується якоюсь окремою стороною діяльності підприємства – він може використовуватися як комплексно для всебічного покращення діяльності, так і локально для вдосконалення будь-яких її аспектів.

Вся діяльність у рамках реалізації концепції бенчмаркінгу зводиться до кількох обов'язкових параметрів. По-перше, необхідно ретельне вивчення всіх бізнес-процесів, що відбуваються всередині власної організації, розуміння їх деталей, та виявлення їх сильних та слабких сторін у стратегічному аспекті. По-друге, обов'язковим елементом є аналіз бізнес-процесів в інших компаніях, які не є нашими прямими конкурентами, а можуть бути лідерами інших галузей. По-третє, ключовим елементом бенчмаркінгу є безпосередньо порівняння результатів своїх процесів з результатами діяльності інших компаній за параметрами, що цікавлять нас, щоб виявити свої «вузькі місця», і на основі досвіду інших організацій виробити найбільш оптимальні варіанти їх усунення. І, нарешті, результатом концепції бенчмаркінгу є запровадження розроблених змін та скорочення розриву від компанії-лідера [3].

Структура та послідовність кроків процесу бенчмаркінгу залежить від цілей дослідження та специфіки бізнесу/оточуючого середовища компанії, визначається характеристиками системи управління у фокусній компанії (практика опису та регламентації бізнес-процесів, система контролінгу). Модель бенчмаркінгу має циклічний характер, реалізуючи принцип «безперервності» порівняльного аналізу [4]. Умовно вона має назву «Колесо бенчмаркінгу» та складається з низки етапів: планування, пошук, спостереження, аналіз, адаптація.

Етап 1 - "Планування".

Для ефективної організації концепції бенчмаркінгу необхідно заздалегідь спланувати процес його впровадження, а також визначити пріоритетні напрямки майбутніх досліджень, сфокусувавши їх на досягненні конкретних цілей та розробивши технологію їх проведення. Професійно розроблений план передбачає детальне опрацювання необхідного обґрунтування, обов'язковим атрибутом якого є наявність графічного матеріалу – графіків та діаграм, що полегшують процес сприйняття матеріалу.

На цьому етапі проводяться такі види робіт:

1. Визначення об'єкту бенчмаркінгу.

2. Розробка плану збору даних.

До найпоширеніших об'єктів бенчмаркінгу належать: рівень запасів, незавершене виробництво, кількість відходів та рівень браку. Однак важливо усвідомлювати, що предмет бенчмаркінгу визначається не лише тими областями, які здаються компанії життєво важливими, а й поточними вимогами ринку.

Етап 2 - "Дослідження".

На цьому етапі необхідно:

- встановити критерії, які використовуватимуться;
- вибрати види бенчмаркінгу, які використовуватимуться;
- визначити кандидатів для бенчмаркінгу;
- зібрати відкриту інформацію.

Перш ніж зібрати велику кількість інформації про інші організації, необхідно зібрати базові дані про власні процеси. На цьому етапі необхідно вибрати види бенчмаркінгу, що найбільш повно відповідають цілям та можливостям організації. Щоб знайти можливого партнера, існує низка методів виявлення тих, хто найкраще задовольняє споживачів і має кращі процеси оцінки. Найочевидніше було б шукати у галузі і серед прямих конкурентів. Труднощами даної ситуації є те, що український бізнес поки що не готовий до обміну досвідом зі своїми конкурентами і не усвідомив, що такий обмін є взаємовигідним.

Етап 3 - "Спостереження".

На третьому етапі бенчмаркінгу здійснюється збирання інформації.

У переважній більшості випадків збір даних про передбачуваного партнера здійснюється безпосередньо в процесі безпосереднього контакту з персоналом обраної компанії. І тому проводяться спільні обговорення, організуються візити, відпрацьовується технологія обміну даними. Як можлива альтернатива допускається отримання даних з додаткових джерел.

У процесі збору даних про передбачувану компанію-партнера важливими є різні варіанти офіційних або, якщо можливо, неофіційних розмов з персоналом потенційного партнера, так і з третіми особами, наприклад, з експертами. Найбільш ефективними джерелами отримання необхідних даних є бесіди по телефону, особисті зустрічі, опитування поштою або факсом або електронною поштою. Кожен із перерахованих методів збору даних має свої плюси і мінуси, тому проранжувати їх за рівнем ефективності неможливо, більше, залежно від ситуації ефективність кожного їх може істотно змінюватися.

Крім перерахованих вище методів збору даних дуже важливо використовувати метод спостереження. Використання спостереження у процесі порівняльного аналізу є особливо ефективним при його суміщенні з інтерв'юванням персоналу компанії-партнера.

Етап 4 – «Аналіз»

Дані, отримані в результаті бенчмаркінгового дослідження, можна поділити на дві категорії:

- показники діяльності компанії – те, що досягнуто;
- як і за допомогою яких методів та технологій це було досягнуто.

Аналіз лише однієї категорії даних не дасть повного уявлення про діяльність компанії. Кожен показник має бути зіставлений із аналогічним показником діяльності вашої компанії. Порівняння проводиться за тими самими показниками у тих самих областях. Як партнер з бенчмаркінгу логічніше вибрати компанію, що перевершує вашу в тій чи іншій сфері діяльності.

Етап 5 - "Адаптація"

Після аналізу отриманих даних необхідно знайти відповіді на наступні питання:

- Що необхідно зробити, щоб компанія змогла досягти результатів або хоча б наблизитися до результатів бенчмаркінгового партнера?
- Як далеко компанія готова йти у прийнятті та впровадженні нових технологій, підходів, методів?
- Що чи кого необхідно задіяти, скільки це коштуватиме, скільки часу займе?

Адаптація результатів бенчмаркінгу може бути найважчим процесом. Не існує двох однакових організацій, те, що працює у партнера, можливо, не працюватиме в компанії – ініціаторі або з тими самими результатами. Тому необхідно вибрати стратегії, які забезпечать зворотний зв'язок із споживачами, щоб переконатися, що рекомендовані заходи є ефективними.

Виходячи з усього вищесказаного, можна виділити переваги та недоліки бенчмаркінгу. Перевагою є забезпечення підприємству конкурентної переваги, а недоліками можна назвати

приховану форму ведення підприємницької діяльності, а також існуючі системи фінансового обліку та оподаткування, які не завжди дозволяють отримати достовірну інформацію за тими чи іншими показниками.

Таким чином, впровадження в практику роботи будівельної організації такого інструменту контролінгу, як бенчмаркінг, може виявитися дуже корисним, оскільки всебічно і послідовне вивчення практики ведення успішного бізнесу не може не принести бажаних результатів.

#### Список використаних джерел

1. Ястремська О.М., Малярець Л.М. Теоретичні положення стратегічного контролінгу та основні методи його здійснення. Вісник НТУ «ХПІ». - 2019. - №2.- С.78-87.
2. Селезньова О. О. Маркетингове дослідження будівельних підприємств. Науковий вісник Ужгородського національного університету. Серія: Міжнародні економічні відносини та світове господарство. - 2017. – Вип. 13, Ч. 2.– С. 109-113.
3. Чайковська М. Сучасний стан і перспективи розвитку бенчмаркінгу як способу підвищення ефективності діяльності промислових підприємств в Україні. Молодий вчений. - 2015. - № 5 (20). - Ч. 2. - С. 112–114.
4. Коваленко О. Сутність та особливості бенчмаркінгу в антикризовому управлінні підприємством. Механізм регулювання економіки. - 2014. - № 3. - С. 140–145.

**Іванюта П.В.**  
*д.держ.упр., доцент*  
*професор кафедри менеджменту,*  
*маркетингу та підприємництва*  
*Вінницький кооперативний інститут*

## ПЛАНУВАННЯ І НОРМУВАННЯ В УПРАВЛІННІ ДІЯЛЬНІСТЮ ПІДПРИЄМСТВА

Сучасні мінливі умови зовнішнього середовища зумовлюють потребу у здійсненні процесу планування на підприємстві. У сучасних умовах господарювання порівняння фактичних даних з планами на підприємстві є найбільш поширеною ознакою адміністративного підходу [1].

Планування головним чином орієнтоване на чітко визначені цілі, які включають в себе проміжні результати і відображають види та обсяги витрачених фінансових ресурсів для досягнення планових цілей.

Будучи безпосереднім інструментом управління на підприємстві планування має свої методи, які суттєво впливають на обґрунтованість і впорядкованість прийняття управлінських рішень (табл. 1).

Таблиця 1.1

Методи планування на підприємстві

Основна ознака методу	Метод		
Порядок розроблення плану	Послідовний		Синхронний
Обчислення планових показників	Нормативний	Факторний	Динамічно-статистичний
Узгодження ресурсів і потреб	Балансовий		Матричний
Вибір варіанта плану	Обчислення окремих варіантів та їх порівняння		Економіко-математична оптимізація
Форма вираження планових робіт і показників	Таблична	Лінійно-графічна	Логіко-структурна (сітьова)

У ході запровадження науково-технічного прогресу, впровадження нової техніки та технології змінюються умови виробництва. Це, у свою чергу, викликає необхідність перегляду, постійного вдосконалення системи техніко-економічних нормативів, які є вихідними величинами для планування при застосуванні будь-якого методу планування [2, с. 147].

У практиці планової роботи терміни «норма» і «норматив» чітко не розмежовуються, відмінності між ними є, по суті, умовними. Проте у більшості випадків зміст їх можна визначити так: норми – це максимально допустимі величини абсолютних затрат певних ресурсів на одиницю продукції (роботи); нормативи характеризують режими використання ресурсів.

Уся сукупність норм і нормативів підприємства створює його нормативну базу – надзвичайно важливу частину інформаційної, системи управління.

Норми і нормативи визначають ступінь використання ресурсів підприємства, а отже, від їх якості істотно залежить наукова обґрунтованість розроблюваних планів [3].

Класифікація норм і нормативів за видами ресурсів подана у таблиці 2.

Отже, планування і нормування є важливими елементами управління на підприємстві, тому що пронизує усі етапи його діяльності, розвитку, і стратегії.

Таблиця 2

Класифікація норм і нормативів підприємства за видами нормованих ресурсів і призначенням

Вид ресурсів	Норми затрат	Нормативи режимів
Матеріали і енергія	Затрати матеріалів на виготовлення основної, допоміжної продукції, обслуговування, ремонт; затрати палива й енергії на виробничі, господарські та обслуговуючі процеси	Розмір партій, періодичність поставок, запаси на складах, пункти замовлення
Праця	Затрати робочого часу на виготовлення основної, допоміжної продукції, обслуговуючі процеси, ремонт; норми кількості та обслуговування	Тривалість робочої зміни, перерви на обід та відпочинок (у регламентованих інтенсивних процесах), тривалість відпустки та ін.
Засоби виробництва	Затрати часу на виготовлення основної, допоміжної продукції, обслуговуючі процеси машин та устаткування; завантаження виробничої площі виготовленням, складанням і випробуванням виробів; затрати інструменту	Термін служби (амортизації), технічні режими роботи, ремонтні цикли та їх структура, простоті устаткування в ремонті, змінність роботи; запаси інструменту в ЦІС і ІРК, періодичність його поставок
Продукція а) проміжна б) готова	Широта використання уніфікованих деталей і вузлів	Величини партій обробки деталей, тривалість циклів виготовлення деталей і вузлів, випередження запуску у виробництво; тривалість виробничих циклів, запаси на складі, періодичність відвантаження .
Фінанси	Оборотні кошти, нормативні показники ліквідності та заборгованості, відрахування у резервний фонд, процентні ставки, ставки оподаткування та ін.	



### Список використаних джерел

1. [Залуцький І.Р.](#), Цимбалюк В.М., Шевченко С.Г. Планування і діагностика діяльності підприємств: навчальний посібник. Національна академія державного управління при Президентові України, Львів. регіон. ін-т державного управління. Львів : Новий Світ-2000, 2017. 320 с.
2. Механізми та інструменти менеджменту діяльності сучасного підприємства : монографія / Одес. нац. політехн. ун-т ; за ред.: С.В. Філіппової, С.К. Харічкова. Київ : ЦУЛ, 2017. 176 с.
3. [Тарасюк Г.М.](#), Шваб Л.І. Планування діяльності підприємства : навчальний посібник для студ. ВНЗ. 5-те вид. Київ : Каравела, 2016. 352 с.

**Ваталін К.В.**

*Вінницький кооперативний інститут*

## **ФАКТОРИ КОНКУРЕНТОСПРОМОЖНОСТІ ПІДПРИЄМСТВА, ЇХ ХАРАКТЕРИСТИКА**

Сучасний стан ринку характеризується постійними змінами у зовнішньому середовищі, мінливістю споживчого попиту, наявністю великої кількості підприємств різних форм власності, підвищенням невизначеності та ризику тощо. А отже, задля того, щоб вижити на ринку, підприємству необхідно постійно відслідковувати і реагувати на всі зміни, що відбуваються у його конкурентному середовищі з метою збереження та зміцнення позицій на ринку і забезпечення ефективного управління конкурентними перевагами.

Рівень конкурентоспроможності підприємства – дзеркало, в якому відображаються сукупні підсумки роботи практично всіх служб підприємства. Проте не лише функціонування внутрішнього середовища підприємства впливає на рівень конкурентоспроможності. Чимале значення мають фактори, на які підприємство не в змозі впливати. Таким чином, всі фактори, що впливають на конкурентоспроможність підприємства, можна розділити на дві великі групи: внутрішні та зовнішні.

Зовнішні фактори – це ті, на які підприємство впливати не може і в своїй політиці повинно сприймати їх як дещо незмінне. До них відносяться політична ситуація в державі, економічні зв'язки, наявність конкурентів, наявність сировинних ресурсів, концентрація виробництва, законодавча база та інші.

Внутрішні фактори – це ті, на які підприємство має безпосередній вплив і може їх регулювати. До внутрішніх факторів відносяться наступні:

1. Система та методи управління фірмою (організаційна та виробнича структури управління, професійний та кваліфікований рівень керуючих кадрів і т. д.).

2. Система технологічного оснащення. Оновлення устаткування та технологій, тобто заміна їх на більш прогресивні, забезпечує підвищення конкурентоспроможності підприємства, підсилює внутрішню гнучкість виробництва.

3. Сировина, матеріали і напівфабрикати. Якість сировини, комплексність її переробки та величина відходів серйозно впливають на конкурентоспроможність підприємства. Зменшення виходу готової продукції з сировини, що використовується, неефективна її переробка призводять до збільшення витрат виробництва, а значить, до зменшення прибутку, що, в свою чергу, не дозволяє розширити виробництво. В наслідок цього знижується конкурентоспроможність.

4. Орієнтація на маркетингову концепцію. Цей фактор серйозно впливає на підвищення конкурентоспроможності підприємства: можна досягти непоганих результатів у виробництві, випускаючи продукцію вищої якості і відносно невисокої собівартості, але все буде зведене нанівець через непродуману політику збуту.

5. Інноваційний характер. Впровадження інновацій дозволяє підприємству не лише впроваджувати нові види продукції та вдосконалювати існуючі, але й зменшувати

собівартість продукції за рахунок впровадження нових технологій та методів виробництва [1, с. 18].

Суть менеджменту трактується як наукова основа для прийняття управлінських рішень в умовах обмежених ресурсів. Тому результативність управління може бути кількісно оцінена як відношення отриманого в ході здійснення господарської діяльності комерційного результату до вартості ресурсів, що залучаються до виробничого обороту [2, с. 133].

Отже, як показник оцінки ділової активності, що відображає ефективність менеджменту на підприємстві, можна використовувати показник фондовіддачі його активів ( $\Phi B$ ), а саме:

$$\Phi B = \frac{D_e}{\Phi_{срв}^{оз} + \Phi_{срв}^{обс}}, \quad (1)$$

де  $D_e$  – виручка від реалізації продукції (робіт, послуг);

$\Phi_{срв}^{оз}$  – середньорічна вартість основних виробничих фондів;

$\Phi_{срв}^{обс}$  – середньорічний залишок оборотних коштів.

Кількісною мірою ефективності управління ( $K_{EV}$ ) підприємством показник, що розраховується за формулою:

$$K_{EV} = \frac{P_p}{BK}, \quad (2)$$

де  $P_p$  – прибуток від реалізації продукції;

$BK$  – власний капітал.

Для забезпечення кількісної порівнюваності показників доцільно використовувати понижуючі коефіцієнти розрахункових значень: для ефективності маркетингової діяльності – 0,05; для рентабельності продажів – 0,1; для фінансового стану підприємства – 0,1.

Результати даного дослідження показують, що проблема управління конкурентоспроможністю та дослідження її чинників є досить важливою для більшості підприємств. Адже забезпечення конкурентоспроможності бізнесу в сучасних умовах глобалізації, інновацій, знань та технологій, стає все складнішою задачею для компаній. Проведена детальна характеристик а чинників впливу на управління конкурентоспроможності суб'єктів господарювання.

### Список використаних джерел

1. Лопатюк Р.І., Андрощук В.О. Забезпечення конкурентоспроможності підприємства шляхом активного впровадження інновацій. Вісник наукових досліджень : актуальні регіональні проблеми економіки, права, управління і соціальної сфери. 2017. № 20. С. 16-21.

2. Хмурова В.В. Менеджмент підприємницької діяльності : навчальний посібник для студ. ВНЗ; Київ. нац. ун-т технологій та дизайну. Київ : ЦУЛ, 2013. 286 с.

**Пиріжок С.Є.**

*к.е.н., завідувач кафедри менеджменту,*

*маркетингу та підприємництва*

*Вінницький кооперативний інститут*

## ОСНОВИ УПРАВЛІННЯ МАРКЕТИНГОВОЮ ДІЯЛЬНІСТЮ ПІДПРИЄМСТВА

Діяльність маркетингових служб при обслуговуванні ринків товарів і послуг означає інтеграцію усіх фаз підприємницької діяльності й унеможливує виробництва продукції незалежно від попиту на неї.

За умов науково-технічного прогресу, конкурентної боротьби та успішної роботи кожне підприємство повинно мати розвинуту систему маркетингу, відповідну стратегію й

тактику розв'язання маркетингових завдань [1].

Стратегія й тактика маркетингу ґрунтуються на вивченні ринку, його постійному аналізі та структуризації. Ринок із позиції маркетингової діяльності розглядається як сукупність реальних і потенційних покупців товарів. Головним показником ринку для продавця є попит на його продукцію, тобто потреба в ній, забезпечена реальною купівельною спроможністю покупця [2, с. 17].

Процес маркетингових досліджень передбачає розробку докладного поетапного плану та послідовно його здійснення. Умовні етапи маркетингових досліджень схематично показано на рисунку 1 [3, с. 62 – 79]. У результаті дослідження визначається можливість збільшення товарообігу підприємства, оптимізуються товарні запаси, розробляються критерії вибору ефективних каналів руху товарів та прийоми продажу товарів.

Маркетингові дослідження характеризуються так:

- це систематизований процес збирання та аналізу інформації з метою прийняття конкретних управлінських рішень;
- це збирання, обробка та аналіз даних для зменшення невизначеності, що супроводжує прийняття маркетингових рішень;
- це систематичне збирання та аналіз пов'язаних з існуючою ситуацією даних щодо маркетингової діяльності підприємства чи організації.

Маркетингові дослідження полягають в оцінюванні потреб, запитів та попиту споживачів, що сприяє створенню програм та їх виконанню, а також визначенню проблем і можливостей підприємства щодо здійснення та оцінювання власної маркетингової діяльності з метою зниження ступеня невизначеності й ризику і підвищення шансів на успіх.

У маркетингових дослідженнях і розробках активно використовують також методичні прийоми з інших галузей знань. Найбільший зв'язок виявляється з методами соціології та психології, оскільки особлива увага у промисловому маркетингу приділяється поведінці споживачів ТВП, яка значною мірою визначається мотивацією поведінки споживачів на ринку споживчих товарів.

Отримання й аналіз емпіричних даних у процесі дослідження пов'язані з розробкою робочого інструментарію - сукупності методів і засобів збирання, обробки й аналізу інформації з метою перевірки робочої гіпотези дослідженням. На підставі чого виникають розробки, які використовують при виборі та реалізації стратегії і тактики маркетингової діяльності підприємства.

Здатність створювати нові товари відрізняє ефективно діючі підприємства від конкурентів і є ознакою фірм, орієнтованих на маркетинг.

Необхідність створення нової продукції для постійного економічного розвитку фірм зумовлена такими факторами:

- нова продукція сприяє стабілізації обсягів збуту і витрат протягом року компаніям із сезонним характером виробництва;
- нові вироби дають змогу фірмі одержати більший прибуток і контролювати маркетингову програму;
- зменшується залежність від одного товару або асортиментної групи;
- досягається максимальна ефективність системи реалізації;
- з'являється можливість раціонального використання відходів виробництва.



Рисунок 1. Процес маркетингових досліджень

Результатом маркетингового дослідження є висновки і рекомендації, які можуть бути подані у вигляді короткого загальнодоступного викладу сутності дослідження або повного наукового звіту про роботу. На підставі результатів дослідження приймають відповідні маркетингові рішення.

#### Список використаних джерел

1. Біловодська О.А., Сигида Л.О. Управління маркетинговими каналами промислових підприємств на інноваційних засадах : монографія. Київ : ЦУЛ, 2018. 234 с.
2. Ілляшенко С.М., Пересадько Г.О. Маркетингова товарна політика промислового підприємства: управління стратегіями диверсифікації : монографія. Суми : Університетська книга, 2017. 328 с.
3. Святненко В.Ю. Промисловий маркетинг : навчальний посібник. Київ : МАУП, 2001. 264 с.

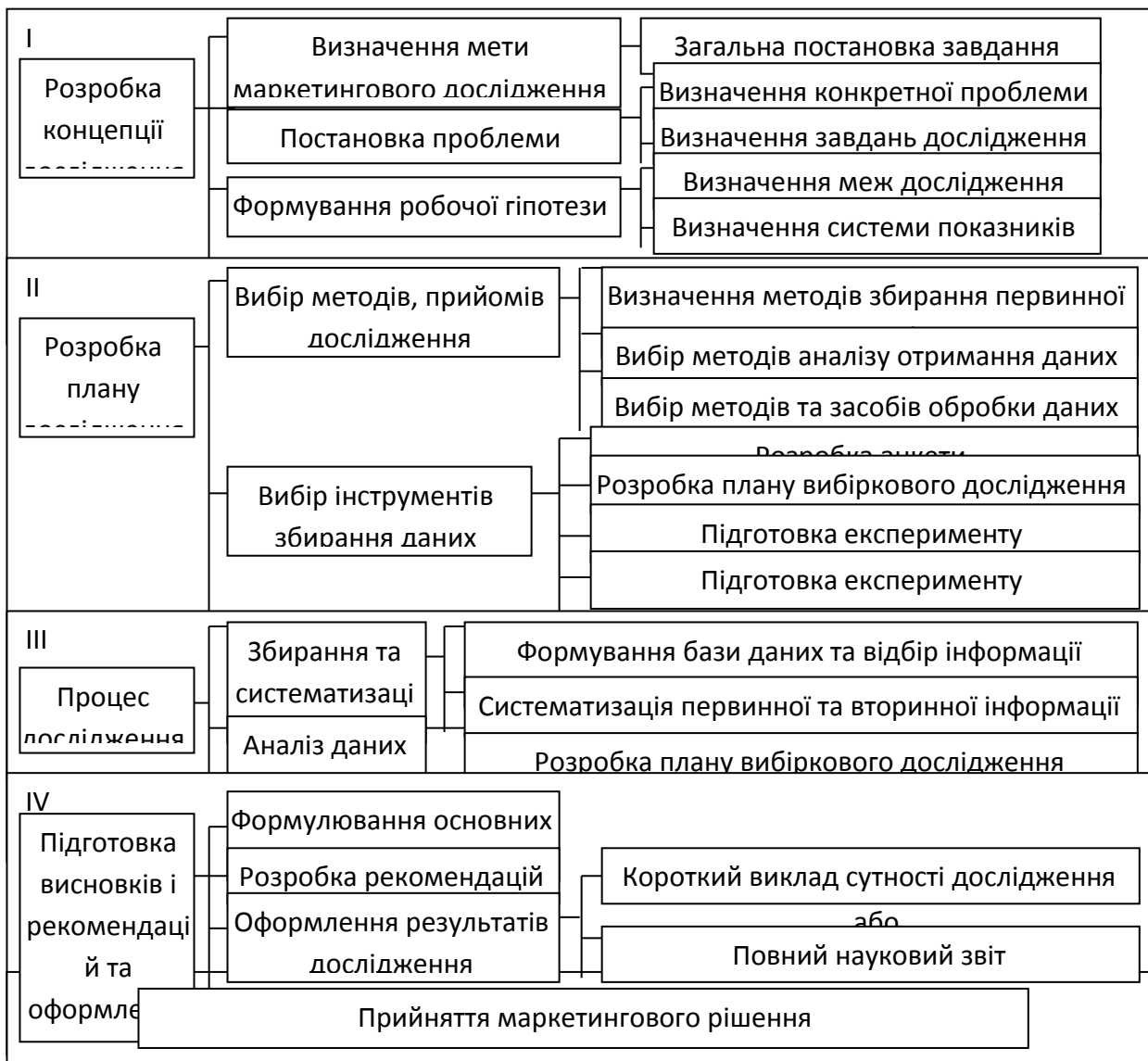
## **РОЛЬ ІННОВАЦІЙ У ЗАБЕЗПЕЧЕННІ МАКРОЕКОНОМІЧНОЇ РІВНОВАГИ**

Досягнення та утримання рівноважного стану відіграє істотну, а іноді вирішальну, роль при відборі. За висловлюванням Моїсеєва М. М. «умови балансу» є одним із принципів відбору в економіці [4, с. 42]. Це означає, що рівновага – це один із критеріїв відбору в процесі конкурентної боротьби на ринку, за яким функціонувати залишається той, хто вистояв проти руйнівного впливу зовнішнього середовища. Тож, прагнення бути сильним, бути серед переможців обумовлює спрямування розвитку системи у напрямку встановлення рівноваги. Віддалення від рівноважного стану супроводжується наростанням біфуркацій, які відкривають «континуум нових форм рівноваги» [4, с. 49]. Не даремно науковці розглядають біфуркації джерелом диверсифікації та інновацій, однак, яку саме «гілку обере система, вирішують флуктуації» [6, с. 65].

Втім, якщо не усунути вплив зовнішніх та внутрішніх збурень система не зможе вийти на новий якісно вищий рівень, закріпивши досягнуті здобутки. Тому, рівновагу розглядаємо як завершальну стадію формування нової якості. Цим поглиблюється розуміння циклічного прогресивного розвитку системи як руху від одного стану рівноваги до наступного якісно вищого. У разі ж деградації системи також здійсниться перехід до рівноваги тільки нижчого порядку з діаметрально протилежними властивостями, які не дозволять системі успішно пройти механізм відбору.

У такий спосіб з'ясована загальна причина входження системи у кризовий стан – спонукання зовнішньою дією до внутрішніх перетворень. Піддаватися чи протидіяти? Відповіді на ці питання знаходяться на шляху до встановлення якісно нового стану рівноваги. І в цьому висновку знаходимо розуміння того, чому саме стає можливим оздоровлення системи через кризу – це результат змін, в першу чергу, інноваційних.

На противагу поширеній у науці думці щодо інновацій як фактору порушення рівноваги, яка сформулась на основі неточностей у трактуванні шумпетерівської теорії циклічності, обстоюємо ідею того, що саме інновації є шляхом виходу з кризи, а не навпаки – входження в неї. Переконані, що інновації порушують статичну, а не динамічну рівновагу. Доведемо, що саме у такому розумінні дана проблема була порушена і розвинена Д. Рікардо, Дж. Б. Кларком, С. Міллем та Й. Шумпетером.

Вперше ідея порушення інноваціями рівноваги, яка на той час розглядалася з позиції статичної, була сформульована Д. Рікардо: «Крім покращення в методах виробництва та машинах існує ще багато інших причин, які постійно впливають на природне здійснення торгівлі і порушують рівновагу та відносну вартість грошей» [7, с. 272].

У своїй праці «Теорія економічного розвитку» Й. Шумпетер доповнив теорію причин порушення статичної рівноваги, обґрунтовану Дж. Б. Кларком та Дж. С. Міллем навколо коливань обсягу капіталу, чисельності населення та зміни уподобань споживачів, «змінами в техніці та організації виробництва» [8, с. 196]. Водночас, Й. Шумпетер підтримав думку вчених щодо бачення «у «динамічних» моментах порушення статичної рівноваги» [8, с. 195]. Таким чином шумпетерівський цикл розвитку системи передбачає динамічний рух від однієї статичної рівноваги до іншої статичної рівноваги тільки в новій якості. Фінансовий аспект змісту рівноваги системи вчений зводив до рівності доходів і витрат, за якої прибуток дорівнює нулю [8, с. 94]. Подібне трактування може стосуватися тільки статичного характеру рівноваги. Враховуючи, що інновації фінансуються за рахунок прибутку, то очевидним є висновок Й. Шумпетера про те, що їх здійснення порушує рівновагу системи, але мова йде про її статичний стан.

Статична рівновага, досягнута як завершальна стадія економічного зростання системи, за логікою циклічного розвитку передує спадній хвилі, входження у яку означає

започаткування кризового процесу з іманентною йому негативною рівновагою. Звідси можемо сформулювати висновок, який дозволяє уточнити обґрунтування циклічності як відображення динаміки інноваційних процесів: інновації не просто порушують статичну рівновагу як «частковий випадок кризи» [1, с. 254], вони сприяють переходу до рівноваги розвитку. Інновації вирішують завдання, сформульовані кризою, даючи, тим самим, системі поштовх у новому напрямі розвитку.

На цій підставі характеризуємо залежність між інноваціями та рівновагою як негативний зворотний зв'язок, за якого перші відіграють роль стабілізатора стану другого. Інновації – це адекватна реакція на кризові явища, яка не прямо, а опосередковано через переорієнтацію у напрямку розвитку системи, спрямована на їх ослаблення, пригнічення, ліквідацію. І так як інновації виступають засобом подолання кризи, значить – і шляхом відновлення рівноваги.

Одержаний висновок є логічним доповненням вчення Й. Шумпетера в частині встановлення вченим більш складного, позитивного зворотного зв'язку між інноваціями та рівновагою: «Економічна сутність процесу депресії полягає у поширенні – через механізм прагнення до рівноваги – технічних досягнень на все народне господарство» [8, с. 427].

Існування позитивного зворотного зв'язку між рівновагою та інноваціями підтверджується також дослідженням глобальної рівноваги Е. Пестеля. Виходячи із розуміння рівноваги як динамічного явища, вчений довів, що у суспільстві, яке досягло стану динамічної рівноваги як результату збалансованого соціально-економічного розвитку, технічний прогрес залишається не лише бажаним, а й необхідним. Цим підкреслюється, що динамічна рівновага на глобальному рівні не означає зупинки у прогресивному розвитку людства. Навпаки у динамічному рівноважному стані «можливості суспільства», за словами Е. Пестеля, «воістину безмежні» [5, с. 242].

Отже, в контексті обґрунтованої вище гіпотези інновації розглядаються як атрибут життєздатності – змінюючись система залишається жити. Обґрунтований підхід знаходить своє підтвердження у сучасному процесі заміни старої парадигми: «Спочатку збереження, потім – розвиток» новою: «Збереження через розвиток» [3, с. 55].

Якщо проігнорувати необхідність запровадження інновацій на стадії статичної рівноваги, тривалість якої не безкінечна, то система входить у біфуркаційний стан. Періоду системної нестабільності характерною є втрата адаптивними методами дієздатності, що виявляється у заволодінні системи впливом позитивних зворотних зв'язків. При цьому існує ризик такого посилення флуктуацій на основі позитивних зворотних зв'язків, яке призведе до втрати рівноваги та поставить під загрозу існування системи взагалі. Втім, завершення еволюційного розвитку – це лише один із ймовірних наслідків біфуркації.

Перехід системи до стану біфуркації означає, що, по-перше, у процесі її зміни домінують біфуркаційні, самоорганізаційні механізми, сформовані на основі позитивних зворотних зв'язків. По-друге, система стає неспроможною ні повернутися до попередньої якості, тобто відновити стару рівновагу, ні існувати у такому нестабільному стані далі. Єдиним шляхом збереження стає розвиток у напрямку формування нової якості та досягнення вищого ступеню рівноваги.

При цьому системі відкривається декілька варіантів подальшого функціонування, серед яких неможливо передбачити вибір – аттрактору, що в перекладі з латинського означає «притягання» і являє собою стійкий фокус траєкторій динаміки системи. Спектр можливих аттракторів обумовлюється змінами зовнішніх умов, які відкривають креативні шляхи використання та розвитку наявного ресурсного потенціалу системи. Схильність останньої до переходу на той чи інший шлях формування нового порядку залежить «від тих випадкових факторів, які неминуче присутні у момент виходу системи на перехрестя каналів еволюції» [4, с. 48].

Процес виникнення нової упорядкованості з хаосу та біфуркацій є актуальною науковою проблемою [2, с. 124]. Її розв'язок на основі дії самоорганізаційних механізмів є однобоким. Дослідження даного питання необхідно розпочинати із вивчення ролі флуктуацій

в житті системи. Фактично поява останніх на будь-якому етапі життєвого циклу є новим незвичним явищем. Від того, якою буде реакція системи на флуктуації залежить її подальша доля. Помилковою є реакція захисту шляхом намагання відмежуватися від впливу флуктуацій. Єдино правильною є реакція сприйняття системою флуктуацій, як [3, 56–57]:

- свідчення про перебування системи у доленосній точці свого циклічного розвитку;
- видимої частини прихованої проблеми, виникнення якої носить об'єктивний характер;

- попередження про те, що система рухається невірним обраним шляхом;

- можливість швидкої, тобто з істотною економією часу, трансформації у нову якість.

Під реакцією системи на флуктуації розуміємо запровадження адекватних, потрібних у цей час, а не перших ліпших серед доступних інновацій. Флуктуації ставлять запитання, а інновації дають на них відповіді. Саме застосовані системою інновації, що є адекватними, тобто заспокоюють та усувають флуктуації, визначають, на нашу думку, вибір аттрактора.

Отже, система може робити вибір аттрактора свідомо, тобто шляхом запровадження адекватних інноваційних внутрішніх змін, або ж цей вибір за неї зроблять самі флуктуації, поглинувши її приведені в дію самоорганізаційними механізмами.

Таким чином, якщо у стані статичної рівноваги система не запровадить інноваційні зміни, чим започаткує новий виток розвитку та перехід до динамічної рівноваги, то закономірним буде входження у біфуркаційний стан під дією флуктуацій – підказок щодо необхідних інновацій. У цьому розкривається сутність біфуркаційного методу досягнення рівноваги – «розвиток через кризу».

Отже, погоджуючись з думкою про те, що інновації порушують рівновагу, йдемо далі, уточнюючи які саме види рівноваги – статичну та негативну. Інновації руйнують послідовний розвиток кризового процесу, сприяючи відновленню позитивної рівноваги. Водночас інновації переводять систему від стану статичної рівноваги до динамічного розвитку, а не до біфуркацій. Тільки у випадку зволікання із запровадженням інновацій у стані статичної рівноваги система переходить до біфуркаційного стану, позитивний вихід з якого тільки один – введення інновацій, характер яких «вказують» флуктуації. Отже, інноваційний розвиток – це основа для формування динамічної макроекономічної рівноваги. Інновації не порушують динамічну рівновагу, навпаки, вони забезпечують її підтримку та оновлення, що дозволяє не тільки згладити циклічність, а й надати розвитку економічній системі спіралеподібної форми.

#### **Список використаних джерел**

1. Богданов А. А. Тектология (Всеобщая организационная наука) : в 2-х кн. Москва: Экономика, 1989. Кн. 2. 351 с.
2. Гальчинський А. С. Економічна методологія. Логіка оновлення. Київ: «АДЕФ-Україна», 2010. 572 с.
3. Гудзь Т. П. Теорія і методологія формування фінансової рівноваги підприємства: монографія. Полтава: ПУЕТ, 2018. 463 с.
4. Моисеев Н. Н. Человек и ноосфера. Москва: Молодая гвардия, 1990. 351 с.
5. Пестель Э. За пределами роста / пер. с англ. Москва: Прогресс, 1988. 272 с.
6. Пригожин И. Р. Конец определенности. Время, хаос и новые законы природы. Ижевск: НИИ «Регулярная и хаотическая динамика», 2000. 208 с.
7. Риккардо Д. Начала политической экономии и налогового обложения: избранное / пер. с англ. П. Н. Ключкина. Москва: Эксимо, 2007. 960 с.
8. Шумпетер Й. А. Теория экономического развития / пер. с англ. В. С. Автономова. Москва: Директмедиа Паблишинг, 2008. 436 с.

## **ПЛАНУВАННЯ ЯК ФУНКЦІЯ ТА ВАЖЛИВІШЕ ЗНАЧЕННЯ УПРАВЛІННЯ НА ПІДПРИЄМСТВІ**

У менеджменті функцією цілевстановлення є функція планування, в процесі реалізації якої визначаються цілі та способи їхнього досягнення [1].

В загальному розумінні *планування* – це процес визначення (проектування) завдань на майбутнє, умов і засобів їх виконання. Планування діяльності підприємства має два аспекти – зовнішній і внутрішній. Ці аспекти планування тісно пов'язані, але мають специфічні завдання й особливості, передусім на середніх і великих підприємствах з розвинутою внутрішньою структурою та внутрішньогосподарськими підрозділами.

У ринкових умовах господарювання важливого значення набуває вдосконалення методології планування [2, с. 47 – 55].

Методологія планування – сукупність способів розробки планів.

Основні напрямки вдосконалення методології планування:

- 1) підвищення науково-технічного і розрахунково-економічного рівня обґрунтування планів;
- 2) широке використання системи прогресивних техніко-економічних нормативів і норм;
- 3) подальше покращення системи показників з метою підвищення ефективності виробництва, насамперед: зниження матеріалоємності і фондоємності, ріст продуктивності праці, збільшення виробництва якісної продукції;
- 4) забезпечення напруженості та збалансованості планів.

Обґрунтування планів розвитку підприємства здійснюється на основі використання системи прогресивних техніко-економічних норм і нормативів.

Норма – максимально допустимий розмір витрат сировини, матеріалів, палива, енергії на виготовлення одиниці продукції, встановленої якості.

Норматив – відносна величина, що характеризує ступінь використання засобів праці і предметів праці із розрахунку на одиницю площі, ваги, обсягу тощо. Техніко-економічні норми і нормативи повинні бути прогресивними, враховувати темпи розвитку науки, техніки, технології, організації виробництва; передовий виробничий досвід тощо [3 – 5].

Загальна послідовність планування діяльності підприємства представлена на рис. 1.

А головна сутність планування на підприємстві полягає в тому, що оптимізується не весь план, а часткове, але першочергове завдання. Інші аспекти і розділи плану розробляються, послідовно, крок за кроком, для забезпечення розв'язання основного завдання. Наприклад, щоб утриматися на ринку, для підприємства першочерговою проблемою є обсяг продажу (реалізації) продукції. Наступний крок (розділ) – план виробництва, далі – ресурсне забезпечення, тобто – план доходів і витрат тощо. Таке планування здійснюється логічно, крок за кроком, тобто послідовно, без урахування зворотного впливу наступних рішень на попередні.

А значення планування на підприємстві визначається тим, що в його процесі визначаються напрямки, темпи і пропорції розвитку виробничої системи, основні показники її функціонування у минулому та звітному періодах, а також збалансована забезпеченість управлінських рішень, що здійснюється за рахунок забезпечення необхідними ресурсами, які є у наявності на підприємстві. Цим самим планування є вихідним регулюючим процесом забезпечення ефективного розвитку підприємства та реалізацією її економічної політики.

У формалізованому вигляді планування сприяє пошуку найбільш ефективних напрямків дій, обґрунтуванню й систематизації запланованих рішень, зменшенню ризиків прийняття неправильних управлінських рішень з причин помилкової або недостатньої



інформації про можливості, якими володіє підприємство, чи навколишнє ринкове середовище, а також служить для формування встановлених цілей та розробки шляхів їх реалізації, допомагає створити єдність загальної мети підприємницької діяльності, будучи організованою силою щодо його процесів відтворення (виробництво продукції, виконання робіт, надання послуг тощо).



Рисунок 1. Комплексна функціональна система планування на підприємстві

Планування є важливим процесом управління на підприємстві і пронизує усі етапи його розвитку. Тому що саме процес діяльності і розвитку підприємства починається з ідеї, яка втілюється у життя за допомогою розробки планового проекту, і завершується побудовою сильного плану.

### Список використаних джерел

1. Галич О.А. Внутрішній економічний механізм підприємства: Курс лекцій для студентів спеціальностей 6.050100 «Економіка підприємства», 6.050200 «Менеджмент організацій». / Галич О.А. – Полтава, ПДАА, 2005. – 300 с.
2. Организация и планирование производства : лабораторный практикум. Под ред. Н.И. Новицкого. Минск, Новое знание, 2018. 230 с.
3. Планування діяльності підприємств : навч. посіб. / за ред. Н. І. Михалюк. Львів, Новий Світ-2000, 2017. 620 с.
4. Планування діяльності підприємства : навч. посіб. для студ. ВНЗ / А. Ф. Бурик [та ін.]. Київ, ЦУЛ, 2018. 260 с.
5. Планування і контроль на підприємстві : навч. посіб. для студ. ВНЗ / Івано-Франківський нац. техн. ун-т нафти і газу; за ред. М.О. Данилюка. Львів, Магнолія 2006, 2018. 328 с.

**Нікішина О.В.,**  
*д.е.н., с.н.с., завідувачка відділу*  
**ринкових механізмів та структур,**  
**Чеботарьова Н.Й.,**  
*аспірантка відділу*  
*ДУ «Інститут ринку і економіко-*  
*екологічних досліджень НАН України», м. Одеса*

## **ЗАХОДИ СЕЛЕКТИВНОЇ ПІДТРИМКИ ПЕРЕРОБНОГО СЕКТОРУ РИНКУ ЗЕРНОВИХ І ХЛІБНИХ ПРОДУКТІВ В УМОВАХ НЕСТАБІЛЬНОСТІ**

В умовах економічної нестабільності стратегічним завданням органів влади є забезпечення продовольчої безпеки держави та її регіонів, досягнення високого рівня їх продовольчої незалежності, тобто самозабезпечення країни основними продуктами харчування вітчизняного виробництва. Перспективним напрямом вирішення даного завдання постає формування завершених агропродовольчих ланцюгів кінцевої продукції з високою доданою вартістю, що, в свою чергу, передбачає стимулювання переробки сировини та виробництва вітчизняних продуктів харчування для задоволення динамічного споживчого попиту, активізацію діяльності суб'єктів переробних секторів (точок «зростання») товарних ринків, створення додаткових робочих місць, ефективне використання промислового потенціалу регіональних економічних систем.

В сучасних умовах нестабільності стратегічними пріоритетами розвитку переробного сектору ринку зернових і хлібних продуктів України є створення достатніх запасів зерна і продуктів їх переробки для забезпечення продовольчої безпеки держави, організація безперебійної роботи соціально орієнтованих промислових борошномельних і хлібопекарських підприємств в регіонах, налагодження паритетних економічних взаємовідносин між суб'єктами переробного та торговельного сектору, аграрного та сектору зберігання й доробки зерна в агропродовольчому ланцюгу вартості.

Сукупність організаційно-економічних заходів щодо селективної підтримки переробного сектору ринку зернових і хлібних продуктів України в умовах нестабільності доцільно об'єднати за 4 напрямками.

*Напрямок 1 – формування достатньої сировинної бази для потреб вітчизняних зернопереробних підприємств* – передбачає реалізацію таких заходів селективної підтримки:

1. Зміни структури зернового виробництва з експортоорієнтованого на внутрішньоорієнтований напрям. Пріоритетом має стати задоволення внутрішніх потреб зернопереробних підприємств у сировині належної якості, екологічної безпеки та в достатніх обсягах, оптимізація співвідношення ціна / якість зернових культур.

2. Стимулювання вирощування зернових культур із заданими параметрами якості (зокрема, пшениці твердих сортів, жита, гречки, проса, вівса та ін.) для внутрішнього продовольчого споживання шляхом впровадження погектарних дотацій для виробництва стратегічних видів культур.

3. Використання потенціалу вітчизняної селекції для забезпечення високої якості та урожайності культур, передусім їх стратегічних видів, повна компенсація вартості сертифікованого насіння вітчизняного виробництва для сільськогосподарських товаровиробників (за умови цільової реалізації вирощеного зерна вітчизняним переробним підприємствам або державі).

4. Диверсифікація каналів реалізації зернових культур сільськогосподарськими підприємствами (за непрозорими посередницькими каналами реалізується понад 90 % зерна) за рахунок переорієнтації товаропотоків із непрозорих «інших» напрямів до переробного та державного збутового каналів, налагодження та розвиток прямих зв'язків між первинними товаровиробниками та переробними підприємствами регіону.

5. Створення достатніх запасів зернових культур для забезпечення продовольчої безпеки держави та її регіонів. В умовах форс-мажорних обставин експорт сировини доцільно здійснювати за залишковим принципом, на основі календарного балансу використання зернових і зернобобових культур у державному та регіональному вимірі за результатами врожаю 2022 р.

В сучасних умовах доцільно запровадити квоти на експорт всіх видів зернових культур. Постановою Кабінету Міністрів України від 5 березня 2022 р. № 207 [1] встановлено нульові квоти на експорт чотирьох видів зернових культур: жито (УКТЗЕД 1002), овес (УКТЗЕД 1004), гречка (УКТЗЕД 1008 10 00 00) та просо (УКТЗЕД 1008 29 00 00). Водночас для найбільш експортоорієнтованих культур впроваджено тільки ліцензування експорту: пшениця і суміш пшениці та жита (УКТЗЕД 1001) та кукурудза (УКТЗЕД 1005) [1]. Вважаємо, що в сучасних умовах експорт всіх видів зернових культур доцільно квотувати, внівши відповідні зміни до діючих постанов Кабінету Міністрів України [1, 2].

*За напрямом 2 – скорочення втрат зерна у ринкових ланцюгах, зростання товароруху між аграрним сектором та сектором зберігання й доробки зерна – передбачено реалізацію таких селективних заходів:*

1. Скорочення обсягів позаелеваторного зберігання зерна індивідуальними товаровиробниками, що супроводжується зменшенням якісних параметрів культур, налагодження паритетних економічних зв'язків між первинними малими й середніми зерновиробниками та регіональними елеваторами.

2. Оптимізація співвідношення якості/тарифи послуг зберігання регіональних елеваторів, гнучка система розрахунків за надані послуги, відстрочка платежів.

3. Організація роботи незалежних регіональних лабораторій якості агропродукції щодо визначення класу зерна в процесі його надходження від виробників до елеваторів.

*Напрямок 3 – нарощування обсягів борошномельного виробництва в регіоні відповідно до зростаючих потреб промислового й споживчого попиту – передбачає впровадження наступних заходів селективної підтримки:*

1. Забезпечення великих борошномельних підприємств продовольчими зерновими культурами із держрезерву за цінами, нижчими ринкових, з можливістю відстрочки платежів за сировину до 10 робочих днів, з метою недопущення зростання цін на соціально значимі продукти харчування (передусім, хліб та хлібобулочні вироби) та забезпечення економічної доступності продовольства для населення.

2. Пріоритетне надання пільгових кредитів та податкових преференцій для тих борошномельних підприємств, які співпрацюють з промисловими соціально орієнтованими хлібозаводами регіону та реалізують їм сировину за цінами, нижчими ринкових.

3. Надання інформації щодо зміни логістичних маршрутів товароруху, наявних у регіонах постачальників сировини та споживачів продукції для формування найбільш ефективних в сучасних умовах ланцюгів товароруху.

*Напрямок 4 – зростання обсягів виробництва хліба й хлібобулочних виробів нетривалого зберігання в регіоні відповідно до зростаючого споживчого попиту – передбачає реалізацію таких заходів селективної підтримки:*

1. Для забезпечення фізичної й економічної доступності хліба й хлібобулочних виробів важливим завданням є забезпечення соціально орієнтованих хлібопекарських підприємств якісною сировиною в достатніх обсягах та за оптимальною ціною. В сучасних умовах доцільно відновити механізми державних борошняних інтервенцій, надати селективну підтримку соціально орієнтованим підприємствам регіонів України [3].

Для промислових хлібопекарських підприємств борошняні інтервенції Аграрного фонду для виробництва хліба масових сортів були вагомим інструментом цінової підтримки у періоди зростання вартості борошна на внутрішньому ринку. Борошно пшеничне та житне постійно входило до складу об'єктів державного цінового регулювання, водночас остання Постанова Кабінету Міністрів України «Про затвердження переліку об'єктів державного цінового регулювання з визначенням періодів такого регулювання у 2015-2016 рр.» № 771

втратила чинність 1 квітня 2021 р. В Україні діє Постанова КМУ «Деякі питання використання зерна державного інтервенційного фонду» № 1128 від 27.12.2008 р., якою Уряд доручає Аграрному фонду забезпечити переробку зерна (пшениці та жита) державного інтервенційного фонду та реалізацію виробленого борошна і інших продуктів переробки зерна на умовах попередньої оплати, виходячи із середньозваженої ціни їх закупівлі.

Пропонуємо для соціально орієнтованих промислових підприємств, які забезпечують потреби регіону в масових сортах хліба, частина яких реалізується безоплатно (для потреб військових, переселенців, малозабезпечених верств населення і т.д.), передбачити здійснення державних інтервенцій борошном за цінами, нижчими ринкових, з можливістю відстрочки платежів за сировину до 10 робочих днів.

2. Організація безперебійного забезпечення сировиною стратегічних хлібопекарських підприємств регіону, надання інформації щодо наявних постачальників ресурсів у регіоні, трансформація логістичних маршрутів товароруку, адаптація виробництва до динамічних змін споживчого попиту.

3. Запровадження пільгової ставки ПДВ (0-5%) для реалізації хліба та хлібобулочних виробів нетривалого зберігання, виробленого промисловими підприємствами, з використанням досвіду країн ЄС, що сприятиме зниженню споживчих цін на хліб і, як наслідок, підвищенню економічної доступності продовольства в регіонах України.

4. Для своєчасного поповнення запасів основної сировини та організації безперебійної роботи соціально орієнтованих хлібопекарських підприємств в умовах воєнного стану встановити максимальний термін розрахунків торговельних мереж за хліб та хлібобулочні вироби нетривалого зберігання не більше 3 календарних днів із дня подання рахунку.

Постановою Кабінету Міністрів України № 160 «Щодо забезпечення стабільної роботи виробників продовольства в умовах воєнного стану» встановлено максимальний строк розрахунків за товари вітчизняного виробництва не пізніше, ніж через 10 календарних днів з дня виставлення рахунку за поставлену продукцію [4]. До таких товарів належать, зокрема, крупа гречана, борошно пшеничне вищого сорту, макаронні вироби вітчизняного виробництва, хліб житньо-пшеничний та ін. [5]. В сучасних умовах доцільно поширити дію Постанови КМУ №160 на всі продовольчі товари вітчизняного виробництва, а не тільки на товари, що мають істотну соціальну значимість [5]. Скорочення терміну розрахунків торговельних мереж із вітчизняними виробниками продовольства сприятиме своєчасному поповненню їх обігових коштів для забезпечення безперебійної роботи.

#### **Список використаних джерел:**

1. Про внесення змін у додатки 1 і 5 до постанови Кабінету Міністрів України від 29 грудня 2021 р. № 1424: Постанова Кабінету Міністрів України від 5 березня 2022 р. № 207. URL: <https://zakon.rada.gov.ua/laws/show/207-2022-%D0%BF#n5>

2. Про затвердження переліків товарів, експорт та імпорт яких підлягає ліцензуванню, та квот на 2002 рік: Постанова Кабінету Міністрів України від 29 грудня 2021 р. № 1424. Ред. від 12.03.2022 р., підстава 259-2022-п. URL: <https://zakon.rada.gov.ua/laws/show/1424-2021-%D0%BF#Text>

3. Нікішина О.В., Зеркіна О.О. Інституціонально-економічний механізм селективного регулювання розвитку ринку хліба та хлібобулочних виробів України. Економічні інновації: зб. наук. праць. Одеса: ІПРЕД НАН України, 2022. Т.24. Вип. 1 (82). С. 130-142. URL: <http://ei-journal.com/index.php/journal/issue/view/22/Economic%20innovations%2082>

4. Щодо забезпечення стабільної роботи виробників продовольства в умовах воєнного стану: Постанова Кабінету Міністрів України від 22 лютого 2022 р. № 160. URL: <https://zakon.rada.gov.ua/laws/show/160-2022-%D0%BF#Text>

5. Про заходи щодо стабілізації цін на товари, що мають істотну соціальну значущість, товари протиепідемічного призначення: Постанова Кабінету Міністрів України від 22 квітня 2020 р. № 341. Ред. від 19.03.2022, підстава 311-2022-п. URL: <https://zakon.rada.gov.ua/laws/show/160-2022-%D0%BF#Text>.

## УГОДИ КОНЦЕСІЇ У СФЕРІ ПЗФ УКРАЇНИ, ЯК ІНСТРУМЕНТИ ЕКОНОМІЧНОГО ЗРОСТАННЯ ГАЛУЗІ

Станом на сьогоднішній день, розвиток об'єктів природно-заповідного фонду потребує чималих інвестицій, які не може забезпечити ні держава, ні місцеві громади, оскільки існує низка проблем фінансово-організаційного характеру, що накопичувались роками. Серед ключових недоліків, які гальмують розвиток природно-заповідного фонду та потребують негайного регулювання можна виділити наступні: застаріла матеріально-технічна база; устаткування яке потребує негайного капітального ремонту або повної заміни; наявність об'єктів незакінченого будівництва, необхідність оновлення кадрів або залучення спеціалістів рідкісних професій; плинність кадрів через низький рівень економіко-соціальних гарантій працівникам; недостатнє фінансування наукової та науково-дослідної діяльності; відсутність належного матеріального забезпечення для розвитку оздоровчої та рекреаційної діяльності в межах об'єктів природно-заповідного фонду; низький рівень методичного та правового супроводу діяльності установ природно-заповідного фонду (далі- ПЗФ). Розвиток договірних форм співпраці з представниками приватного сектору економіки може забезпечити появу інвестиційно-фінансових потоків постійного характеру. Саме договір концесії надасть можливість оперативно і якісно вирішити усі вищезгадані проблеми шляхом залучення приватних інвестицій, оскільки його правова природа передбачає розвиток інфраструктури, участь у проектах та цільових програмах відповідного спрямування (Рис. 1).



Рис. 1. Основні позитивні аспекти імплементації договору концесії у галузь природно-заповідного фонду України

Джерело: власна розробка автора

Однак залучення приватних інвестицій у сектор заповідної справи є досить важкою процедурою, оскільки приватні підприємці мають бути дійсно зацікавлені у таких договірних відносин, а також матимуть реальну можливість на отримання прибутку. Законодавець серед головних положень договору концесії визначає його довготривалість, а саме не менше 10 років [1], в той же час основною метою приватного сектора економіки є отримання прибутку, адже однією з головних ознак підприємницької діяльності, окрім систематичності та ризику, є саме спрямованість на отримання суб'єктом підприємницької діяльності прибутку від своєї діяльності [2]. Дуже важливою передумовою державно-приватного партнерства є ґрунтовний бізнес- план, який врахує всі аспекти співробітництва, оскільки приватний партнер ризикує не тільки своїм часом, працею, діловою репутацією, але й вкладеними коштами — своїми власними і або компаньйонів-акціонерів [3, с. 112] (Рис.2).



Рис. 2. Визначення основних передумов державно-приватного партнерства у сфері природно-заповідного фонду України

Джерело: власна розробка автора

Реалізація концесійних правовідносин у сфері природно-заповідного фонду України має слугувати потужним засобом реновації існуючого механізму державного управління, інструментом покращення матеріально-технічного оснащення, оновлення науково-дослідного устаткування, інтелектуальне зростання персоналу, шляхом залучення висококваліфікованих кадрів та фахівців рідкісних спеціальностей.

#### Список використаних джерел:

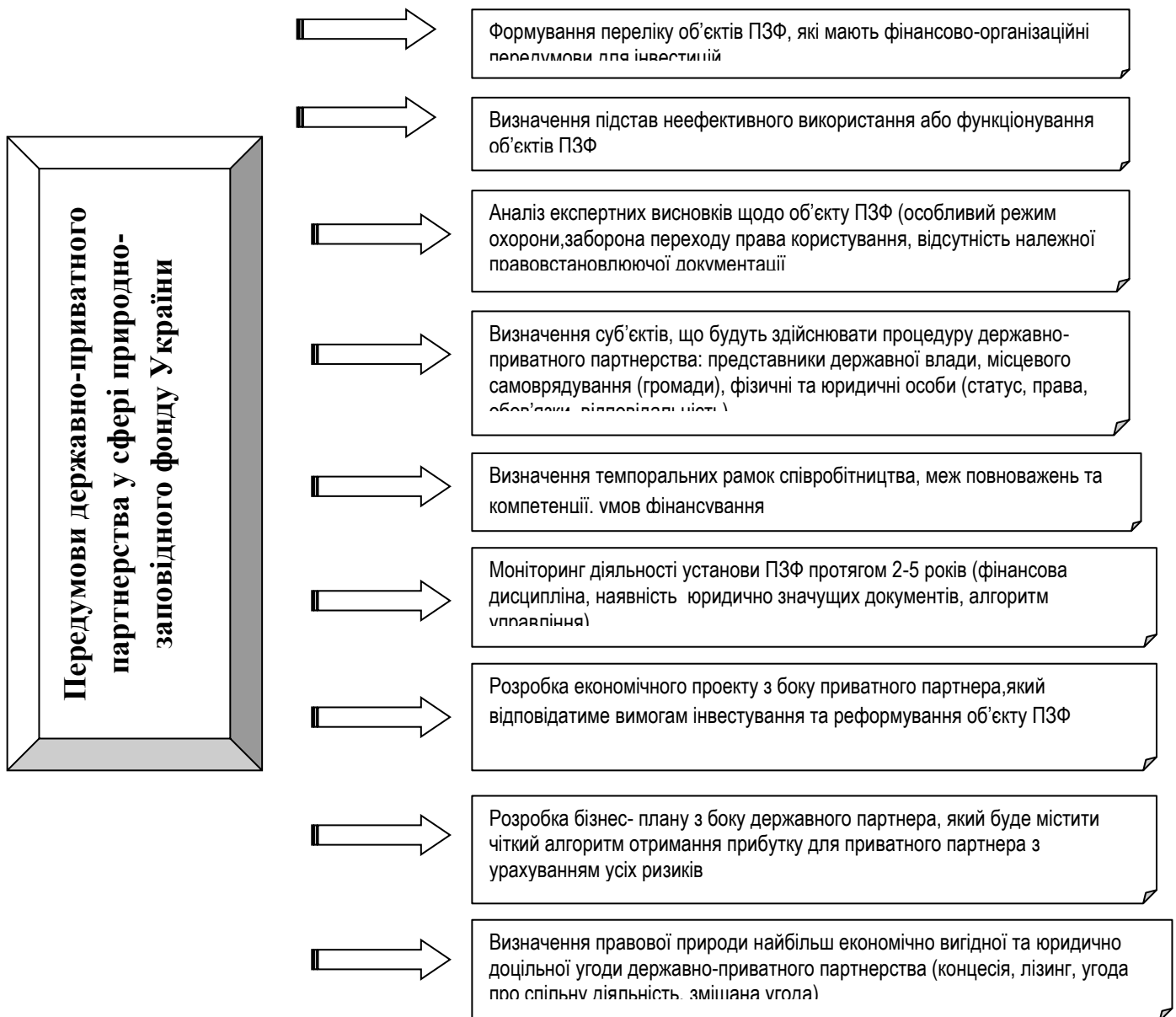
1. Про концесії: Закон України від 16.07.1999 № 997-XIV. *Відомості Верховної Ради України*. 1999. № 41. Ст. 372. URL: <http://zakon.rada.gov.ua/laws/show/997-14>

1. 2. Господарський кодекс України від [16.01.2003 № 436-IV. Відомості Верховної Ради України.-2003.№ 18, № 19-20,№ 21-22.Ст.144. URL: http://zakon.rada.gov.ua/laws/show/436-15](http://zakon.rada.gov.ua/laws/show/436-15)

3. Ніколайчук Т. Імплементация договору концесії у відносини природно-заповідного фонду: економічні та інституціонально-правові аспекти. *Європейська інтеграція в контексті світових глобалізаційних процесів: матеріали VII щорічної науково-практичної конференції*. Одеса, 2018. С. 110-114.

**Ян Буянь**

*аспірант кафедри управління та адміністрування  
ННІ «Каразінська школа бізнесу»*

*Харківський національний університет імені В. Н. Каразіна*

## **ЗАБЕЗПЕЧЕННЯ СТІЙКОГО РОЗВИТКУ ЯК ЕФЕКТИВНА СТРАТЕГІЯ ПІДПРИЄМНИЦЬКОЇ ДІЯЛЬНОСТІ**

Особливості сучасного розвитку економічних систем, які базуються на генерації, використанні та розповсюдженні нових знань, зумовлюють необхідність інкорпорації економіко-теоретичного знання про концепцію стійкого розвитку підприємництва з огляду на два фундаментальні причинні фактори:

1) підприємництво являє собою фундамент становлення та невід'ємний елемент канонічно функціонуючої ринкової економіки. Без інституту підприємництва ринкова економіка і загалом суспільство неспроможне забезпечити стійкий розвиток. Справедливо зазначити, що інтенсивний розвиток підприємництва є необхідною умовою функціонування стабільної та ефективно економічної активності в державі та стрижневою умовою збалансованості між експлуатацією ресурсів та розвитком людського суспільства [1];

2) підприємництво несе у собі необхідні передумови якісних змін в системі економічних відносинах та діяльності суб'єктів господарювання [2].

В межах останніх тенденцій соціально-економічного розвитку Концепція стійкого розвитку була запропонована як нова модель розвитку підприємництва, що ґрунтується на економічному зростанні, соціальній рівності та екологічній стійкості. Стійкий розвиток представляє собою такий розвиток, у якому задоволення потреб сучасного покоління здійснюється шляхом нівелювання шкоди для майбутнього покоління. Таке базове формулювання вперше з'явилося в 1987 р. у доповіді Комісії ООН з навколишнього середовища та розвитку «Наше спільне майбутнє» [3]. Були затверджені Цілі тисячоліття, які 23 країнами - членами ООН повинні були досягнуті до 2015 р. А в 2015 р. на Саміті ООН були схвалена програма стійкого розвитку на період до 2030 року. В її основі лежать 17 цілей стійкого розвитку, які є наполегливим заклик до всіх країн - як розвинених, так і тих, що розвиваються - здійснювати підприємницьку діяльність у рамках глобального партнерства.

Впровадження на постійній основі принципу стійкого розвитку дозволяє здійснювати ефективне позиціонування підприємницької діяльності в умовах економічних реалій з огляду на можливі соціально-економічні труднощі, а також екологічні можливості та ризики.

Дотримання принципів стійкого розвитку, участь у практичній реалізації концепції кліматичної нейтральності щодо підприємництва означає розуміння довгострокових проблем екології на рівні країни і загалом в масштабах планети та прийняття їх до уваги у стратегії розвитку бізнесу.

Згідно Sustainable Competitiveness Index, який відображає стан реалізації мети стійкого розвитку за складовими: забезпеченість ресурсами, якість соціального та природного капіталу, ефективність управління та підприємництва, інтелектуалізація капіталу та інновації, Україна станом на 2021 р. займала 66 місце із 180 країн світу [4].

Слід зазначити, що країна значно покращила свої позиції порівняно з 2015 р., але все одно майже всі показники знаходяться нижче середнього рівня за вибіркою досліджуваних країн. До того ж найбільш деструктивний вплив на загальний рівень стійкості економічного розвитку України здійснює низька ефективність використання ресурсів та державного регулювання.

Керуючись принципами та ключовими цілями стійкого розвитку визначено, що сучасна підприємницька діяльність, як процес створення та обміну цінностями для забезпечення власної довгострокової стійкості, окрім вигоди, яка має економічну природу, також має враховувати ще дві компоненти: соціум, для якого вона створюється, і навколишнє середовище.

Проблема забезпечення стійкого розвитку підприємництва проявляється через триєдиний підсумок діяльності і забезпечується у всіх вимірах бізнес-середовища: соціально-культурне, економічне та екологічне. За результатами аналізу позицій України за цими вимірами визначено слабкі сторони розвитку підприємництва в країні з позиції забезпечення стійкого розвитку. До них відносяться недосконалість механізму управління ресурсами, що можна пояснити особливостями функціонування підприємництва в країні, зокрема, високим рівнем енергоємності економіки, та відсутністю діючих механізмів державного регулювання, спрямованих на стимулювання підприємництва до дотримання вимог забезпечення стійкого розвитку та активного використання інноваційних технологій.

#### **Список використаних джерел**

1. He J., Nazari M., Zhang Y., Cai N. Opportunity-based entrepreneurship and environmental quality of sustainable development: A resource and institutional perspective // *Journal of Cleaner Production*. 2020. Vol. 256. URL : <https://doi.org/10.1016/j.jclepro.2020.120390>.
2. Нескородева І., Ян Б. Трансформація сутності поняття «підприємництво» в умовах інформатизації корпоративного сектору // *Економіка та суспільство*. 2021. № 33. URL : <https://economyandsociety.in.ua/index.php/journal/article/view/890>.
3. Dhahri S., Slimani S., Omri A. Behavioral entrepreneurship for achieving the sustainable development goals // *Technological Forecasting and Social Change*. 2021. Vol. 165. URL : <https://doi.org/10.1016/j.techfore.2020.120561>.
4. The Global Sustainable Competitiveness Index 2021. URL : <https://solability.com/the-global-sustainable-competitiveness-index/downloads>.



## СУЧАСНІ ТЕНДЕНЦІЇ РОЗВИТКУ ЦИФРОВОГО МАРКЕТИНГУ

Цифровий маркетинг – це новий етап еволюції маркетингу. Він настає, коли маркетингова діяльність компанії здійснюється здебільшого з використанням цифрових каналів. Це адресні канали, що дозволяють маркетологам вести постійний двосторонній персоніфікований діалог з кожним споживачем. Такий діалог побудований на використанні даних, отриманих у результаті минулих взаємодій зі споживачем. Крім того, маркетологи постійно використовують інформацію про поведінку споживачів, яка надходить до них в режимі реального часу. Це забезпечує зворотній зв'язок зі споживачем, поліпшуючи і оптимізуючи взаємодію з ним.

Існує цілий ряд тактик та інструментів, які відносяться до поняття цифрового маркетингу. Це сам веб-сайт компанії та канали інтернет-маркетингу: SEO, Інтернет-реклама, електронний маркетинг, воронки, продаж, контент-маркетинг, банерна реклама, SMM та ін. Всі інструменти інтернет-маркетингу підпорядковані вирішенню одного з головних завдань: залучення відвідувачів на сайт або мотивування відвідувачів на вчинення дії на сайті (так звана конверсія).

Основні інструменти цифрового маркетингу:

1. Пошукова оптимізація веб-сайту, яка допомагає йому займати більш високі позиції в пошуковій видачі. Це збільшує об'єм органічного (безкоштовного) трафіка.
2. Контент-маркетинг, який вважають одним з найефективніших інструментів для просування бізнесу в Інтернеті. Він підходить для підвищення пізнаваності відомих брендів або залучення клієнтів.
3. Маркетинг в соціальних мережах (SMM). Даний вид маркетингу націлений на просування бренду і контенту в соціальних мережах. Він може бути використаний для збільшення кількості трафіка, а також для генерації лідів.
4. Реклама з оплатою за клік (PPC) - чудовий метод залучення трафіка на сайті. Суть полягає в тому, що за кожний клік по оголошенню потрібно заплатити власнику сайту або провайдеру комісію. Найбільш поширеним типовим PPC є Google AdWords.
5. E-mail-маркетинг. Компанії використовують поштову розсилку як здатність спілкуватися зі своєю аудиторією. Електронна пошта найчастіше використовується для просування товарів, повідомлень про знижки та заходи, а також для направлення людей на веб-сайт компанії [1].

Цифровий маркетинг не можна ототожнювати із інтернет-маркетингом, адже останній використовує тільки онлайн-канали здійснення, тоді як цифровий маркетинг може бути реалізований як в онлайн, так і в офлайн середовищі. Проте, в умовах діджиталізації всіх сфер господарювання, найбільша сфера цифрового маркетингу – це інтернет-технології.

Перейдемо до аналізу статистичних даних щодо динаміки Інтернет-активності громадян виходячи з попередньої тези про те, що останні є однією з важливих категорій споживачів послуг цифрового маркетингу.

Так, відповідно до досліджень Інтернет асоціації України, на сьогоднію всесвітньою мережею регулярно користуються 22,96 млн українців, або 71%, порівняно з показником 63% станом на кінець 2021 року [2].

Сьогодні цифровий маркетинг орієнтований на різноманітні мобільні гаджети. В подальшому дана тенденція залишиться, але значна увага буде приділена використанню штучного інтелекту, зокрема, для аналізу запитів, основних інтересів і навіть емоційних

відносин з конкретним продуктом. Цифровий маркетинг є одним з найбільш швидкозростаючих сегментів сучасного ринку.

У відповідності з дослідженнями, значний вплив на населення спостерігається при використанні візуалізованого контенту. Технології віртуальної реальності (VR) активно використовуються для потреб передових компаній світу при реалізації їх маркетингових стратегій. Використання технології віртуалізації дає можливість отримати новий рівень комунікацій з цільовою аудиторією завдяки візуальному контакту, що дозволяє користувачам відчувати реальність представленої продукції та прискорити прийняття рішення про її придбання. Компанії використовують VR у власних рекламних стратегіях, створюючи усвідомлення у клієнтів персоніфікованого вибору [3].

Серед основних напрямків розвитку цифрового маркетингу можна виділити [4]:

1. Shoppable пости. Соціальна комерція – покупка продуктів безпосередньо через публікації в соціальних мережах або рекламу; користувачеві не потрібно залишати сайт або додаток.

2. Особиста переписка. Прямий обмін повідомленнями, як засіб оптимізації обслуговування клієнтів і надання допомоги в продажах, стає однією з найактуальніших тенденцій цифрового маркетингу.

3. Мікро-інфлюенсери. Маркетинг впливу вже кілька років є трендом цифрового маркетингу. «Вплив» в соціальних медіа – тепер став дорогим продуктом.

4. Інтерактивні e-mail-розсилки. Останнім часом спостерігається стрімкий спад в текстових електронних листах і новинних розсилках. В e-mail-маркетингу тепер використовуються електронні листи, які виглядають і функціонують як веб-сторінки, включаючи інтерактивні кнопки та іншу взаємодію.

5. Аналіз настроїв або соціальне слухання – це практика аналізу реакції користувачів і клієнтів на продукт або послугу, зазвичай в соціальних мережах або в інтернеті в цілому. Аналіз настроїв зазвичай включає в себе інструменти і алгоритми збору даних, які знаходять згадки бренду в інтернеті і оцінюють їх тональність.

6. Альтернативні і нішеві канали соціальних медіа. Зокрема, Snapchat, Pinterest, Medium і Reddit стають новими фаворитами для маркетологів останнім часом. Facebook не актуальний серед молодих користувачів, і бренди, орієнтовані на ринок молодше 30 років, стікаються в молодіжні майданчики.

7. Програмна реклама. Розміщення реклами, медіа-баїнг, відстеження ефективності і таргетування можуть бути виконані програмним забезпеченням. Програмне забезпечення,

таке як Adobe Marketing Cloud або SmartyAds, допоможе маркетологам орієнтуватися в онлайн-рекламі.

8. Оптимізація для обраних фрагментів. При створенні цифрового маркетингового контенту необхідно оптимізувати кожен фрагмент вмісту для вибраних фрагментів, використовуючи добре структурований вміст.

9. Влоги. Завдяки популярності YouTube, Instagram Stories і Snapchat, відеоблоги стали дуже популярними. На відміну від інших типів відео, таких як пояснювальні відеоролики або короткі фільми, влоги – більш персоналізовані. Влогери безпосередньо спілкуються з глядачем (стиль PewDiePie), створюючи безпосередній зв'язок, що, безсумнівно, є благом для маркетологів, які намагаються встановити більш міцні відносини зі своїми клієнтами.

10. Розмова з Gen Z на їх мові. Маркетинг для Gen Z означає зміни у стилізації контенту. Наймолодший ринок також самий химерний, зі смаками, які можуть здатися дивними, якщо звикнути до маркетингу, орієнтованого на бумерів або покоління X [4].

Отже, успішна діяльність у сфері цифрового маркетингу вимагає пильної уваги на засоби, що дійсно працюють у сучасних динамічних умовах, а які ні. Сьогодні є багато інструментів, які сприяють успішній реалізації стратегії цифрового маркетингу. Проведені дослідження вказують на те, що мобільний телефон серед інтернет-користувачів – один з

найпопулярніших гаджетів, що значно впливає на вибір методів та каналів здійснення цифрового маркетингу та багатьох інших галузей.

Загальна тенденція цифрового маркетингу спрямована на більш особисті відносини з цільовими нішами, але кошти для створення цих зв'язків вкладаються у цифровізацію і нові технології. Основа цифрового маркетингу залишається тією ж – давати людям те, що вони хочуть, коли і де вони цього хочуть, а цифрові технології відкривають для цього нові шляхи.

#### **Список використаних джерел:**

1. Рубан В.В. Сучасні інструменти цифрового маркетингу. Науковий вісник Херсонського державного університету. Сер. : Економічні науки. 2018. Вип. 30(1). С. 143-146.

2. В Україні кількість інтернет-користувачів зросла до 23 мільйонів. URL: <https://www.ukrinform.ua/rubric-technology/2797152-v-ukraini-kilkist-internetkoristuvaciv-zroslo-do-23-miljoniv.html>.

3. Official site of Internet Marketing Association. URL.: <https://imanetwork.org/>.

4. Ellis Matt 10 top digital marketing trends for 2020. URL: <https://99designs.com/blog/marketing-advertising/digital-marketing-trends/?fbclid=IwAR3f7IdMGgaZUDkbHx58utHWTsLbK2KPcjAJdEKu8t6exQPq91RNZ3g3mag>.

**Крамський Сергій Олександрович**  
*кандидат технічних наук, доцент*  
*старший науковий співробітник*  
*відділу ринкових механізмів та структур*  
*ДУ «ІРЕЕД» НАН України,*  
*м.Одеса, Україна*

### **ПРІОРИТЕТНІ ЗАХОДИ З СЕЛЕКТИВНОГО УПРАВЛІННЯ І РОЗВИТКУ РИНКУ ЯЄЦЬ ТА ЯЄЧНИХ ПРОДУКТІВ У ПОВОЄННИЙ ЧАС В ОДЕСЬКІЙ ОБЛАСТІ**

В Україні у повоєнний час наявні можливості для інтеграції в глобальні ланцюги вартості в першу чергу в складі агропродовольчих ринків. З урахуванням логістичної специфіки обслуговування селективних ринків у повоєнний час, тобто заходи що досліджуються із підвищеної економічної інтеграції українського ринку яєць і яєчних продуктів. На сьогодні проблемою залишається скорочення виробництва на ринку яєць на 70% від довоєнного періоду. Розкриття повоєнного потенціалу агропродовольчих виробничих ланцюгів Одеського регіону, для цього знадобиться більш ефективна, простіша і прозоріша політика державної підтримки, що стимулює інвестиції, диверсифікацію і орієнтацію на продовольчу галузь та ринок яєць, реалізація потребуватиме дій на державному та регіональному рівні [1].

На рівні Одеської (військово-цивільної адміністрації) обласної державної адміністрації, пропонується у повоєнний час прийняти адміністративні заходи, розпорядження щодо стимулювання та підтримки виробництва яєць на птахофабриках, комбінатах, фермах, сільськогосподарських підприємствах та пр. Таке селективне управління також сприятиме розвитку інноваційних виробничих структур яєчних-комбінатів та залучить іноземні інвестиції до створення нових птахофабрик, птахоферм, сільгосппідприємств, що збільшить зростання ринку яєць та яєчних продуктів.

Заходи з покращення повоєнної відбудови діяльності учасників агропродовольчого ланцюга, а також розбудова та модернізація виробничого, складського і переробного потенціалу галузі і логістичної інфраструктури дозволить розширити можливості українського аграрного бізнесу та підвищити його конкурентність у т.ч. ринку яєць. Таким

чином, необхідно департаменту аграрної політики, продовольства та земельних відносин Одеської (ВЦА) ОДА, іншим органам влади на місцях регіону, прийняти економічні, податкові, кредитно-інвестиційні заходи з залучення грошових потоків у відновлення, запуск та збільшення виробництва яєчної продукції, закупівлю кормів для птиці [2], щодо селективного управління це повинно сприяти розвиткові різноманітних форм організацій виробників ринку яєць, яєчної продукції та їх представництв підвищувати їхні можливості і відповідно допомогати адаптувати продовольчий бізнес до нових невизначеностей, економічних повоєнних реалій й викликів України.

Отже, через обмежені бюджетні ресурси на перших етапах повоєнного часу Одеською (ВЦА) ОДА може бути запроваджено: обмежену кількість простих, адресних і контрольованих заходів, зокрема малих агропродовольчих виробників яєць та виробників-фермерів для підтримки їхнього розвитку із виробництва яєць. Департаменту аграрної політики, продовольства та земельних відносин Одеської (ВЦА) ОДА, іншим органам влади на місцях регіону, слід розробити комплексну програму сталого розвитку ринку яєць доповнить селективні заходи, які будуть реалізуватися в рамках плану з повоєнної відбудови в Одеському регіоні, разом із заходами, спрямованими на розвиток й відбудову України. Потребує вирішення виробничі питання з налагодження роботи і реконструкції птахофабрик, птахоферм, яєчних комбінатів у Одеському регіоні: СТВОВ «Лиманська», СТОВ «Чорноморська», СТОВ «Татарбунарська», СТОВ «Біляївська», «Бессарабський бролер» та інші, а тому реалізація заходів потребуватиме дій на регіональному рівні [3].

Заходи з селективного формування ланцюгів доданої вартості яєчної продукції, який може складатись із інтегрованих мереж виробництва, реалізації, переробки, торгівлі, інвестування, реклами, брендингу і т.д. Практичною складовою функціонування і зростання ринку яєць є фермерські господарства, сільськогосподарські підприємства, особисті селянські господарства ринку яєць, переробні підприємства, логістичні організації, рекламні фірми, мережі супермаркетів, тобто ті складові, де прикладаються праця, знання, навички і вміння, інтелект людини з метою створення, відтворення високої кінцевої доданої вартості в Одеському регіоні. Пропозиція з формування мережі доданої вартості ринку яєць й яєчної продукції складаються із багатьох різних ланцюгів її створення, використання й відтворення після війни в Одеському регіоні.

Основною їх селективною властивістю повинна стати адаптація їх роботи до нових повоєнних умов ринку яєць та можливість його докорінних якісних й кількісних змін у захисті яєчних-комбінатів, сільгосп підприємств від перевірок різних державних контролюючих органів, тобто дерегуляції ринку яєць, на період їх становлення, сталого розвитку виробництва. Заходи із залучення, стимулювання малого та середнього бізнесу до інвестування, кредитування приватних підприємств з виробництва яєць птахофермами необхідно: впровадження суб'єктами підприємницької діяльності системних методів безпечності у галузях первинного виробництва, особливо ж стосовно вирощування продукції тваринного походження (яйця, яєчні продукти) та її подальшого перероблення чи реалізації на вітчизняних агропродовольчих ринках [4].

Залучення у агропродовольчі ланцюги малих та середніх товаровиробників ринку яєць з метою отримання ними належних вигід, прибутків необхідно: активізувати практичну діяльність з селективного управління різних управлінських структур профільного департаменту аграрної політики, продовольства та земельних відносин Одеської (військово-цивільної адміністрації) обласної державної адміністрації та галузевих асоціацій ринку яєць.

Таким чином, також селективної ідентифікації можуть потребувати небезпечні джерела котрі продукують продовольчі ланцюги навантажень на навколишнє природне середовище після війни в Одеському регіоні (птахоферми, яєчні-комбінати тощо), які пов'язані із вирощуванням продовольчої продукції екологічно загрозового характеру (яєчного птахівництва, тощо) та їх переробленням, закриттям й утилізацією, реалізація потребуватиме даних заходів та дій на регіональному рівні у повоєнний час. Це дозволить забезпечити

селективні логістичні маршрути товарних поставок, посилює коопераційні зв'язки між ланками ланцюгів, всебічно враховувати особливості вимог споживчих ринків [5].

### Список використаних джерел

1. Колодинський С.Б., Крамський С.О., Дубницький В.І. Інфраструктурна підтримка регіональних інноваційних процесів / Монографія. Одеса: ОДАБА. «Екологія», 2021. – 256с.
2. Kramskyi S.O. Institutional support for formation of efficient logistic chains of commodity markets in external dimension. / *Економічні інновації*. Одеса: ІРЕЕД НАН України, 2021, Т.23, Вип.4(81). – 65-75.
3. Крамський С.О. Ризик-орієнтований підхід управління системами транспортної безпеки / Вісник Східноукраїнського національного університету імені Володимира Даля. №3 (233). Науковий журнал. Сєвєродонецьк: СНУ ім. В. Даля. 2017. - С.90-94.
4. Крамський С.О., Нікольський В.В. Циклічно-генетична методологія управління проектами організації системи інтермодального хабу в умовах невизначеності / Зб. наук. праць. “*Управління розвитком складних систем*”. Київ: КНУБА. 2020 – №43.– С.40-46.
5. Kramskyi S.O., Tarakanov M.L., Antonyuk P.O. Organization forms of integration of agri-food markets into global value chains. / *Економічні інновації*: зб. наук. праць. Одеса: ДУ ІРЕЕД НАНУ, 2022. Т.24. Вип.1 (82). – 90-98.

**Яцкевич І.В.**

*д.е.н., проф., професор кафедри менеджменту,  
фінансів і бізнес-технологій*

*Національний університет «Одеська політехніка»*

## УПРАВЛІННЯ ЦИФРОВИМИ ТЕХНОЛОГІЯМИ У ВОЄННИЙ ПЕРІОД

Впровадження цифрових технологій відбувається швидше, ніж запровадження будь-яких інших інноваційних розробок. Використання технологій, що сприяють розширенню комунікаційних можливостей та доступу до фінансових, комерційних і державних послуг. Як наприклад, у секторі охорони здоров'я передові технології, засновані на використанні штучного інтелекту, допомагають рятувати життя людей, діагностувати захворювання та збільшувати тривалість життя. У галузі освіти забезпечення віртуального навчального середовища та дистанційного навчання дозволило брати участь у програмах тим учням, які інакше не мали б такої можливості. Крім того, завдяки використанню систем на базі блокчейн державні послуги стають більш доступними, їхні установи — більш підзвітними, а в результаті застосування штучного інтелекту процеси стають менш бюрократизованими.

У нинішніх умовах цифрова трансформація використовує технології для створення нової продукції (послуг) та цінностей для різних зацікавлених сторін, впровадження інновацій та придбання можливостей для швидкої адаптації до мінливих умов середовища. Особливо це актуально в сучасних умовах - в умовах воєнних дій. Тому перспективним елементом системи розвитку цифрових технологій є створення високошвидкісної інформаційно-телекомунікаційної інфраструктури для Збройних сил України та оптимізації підприємницької діяльності.

Сучасні воєнні дії є інтеграцією безлічі паралельних процесів (спостереження, розвідка, визначення цілі, навігація тощо) у реальному часі та просторі. При цьому бойові дії здійснюються у надшвидкісному темпі, із застосуванням складної та високоточної зброї. Таким чином, об'єднавши у собі фізичні, когнітивні та управлінські функції, інформаційні технології охопили всі елементи військової/воєнної справи (людський ресурс, технології, матеріальні об'єкти), ставши базовим елементом сучасної воєнної стратегії та тактики. Інформаційні технології стали ключовою ланкою у комплексних системах бойового

управління для формування мереж передачі цифрових, звукових і візуальних даних, організації планомірного контролю за матеріально-технічним забезпеченням.

Цифрові технології сприяють трансформації ділової й воєнної діяльності, процесів і моделей та формують нові складові компетенцій для повного використання змін всіх учасників воєнних дій - населення, підприємців, військових.

Розвиток компетенцій формується за рахунок можливостей бути більш гнучкими, орієнтованими на людей та на учасників воєнних дій, інноваційними, оптимізованими, ефективними й здатними стимулювати / скористатися наявними можливостями для зміни підприємницької діяльності, розвитку інфраструктури регіонів України і саме зараз мережа Інтернет є життєво важливим фактором. Так, Міністерство та Комітет цифрової трансформації України створило «Документ у Дії» - тимчасовий цифровий документ на період воєнного часу, який містить паспортні дані та РНОКПП (реєстраційний номер облікової картки платника податків) [1]. Такий цифровий документ можна показувати представникам поліції та бійцям територіальної оборони на блокпостах, щоб підтвердити особистість громадянам, які евакуюються у безпечніші регіони країни та не встигли захопити з собою необхідні паперові документи..

Що ж до безпосередньо інформаційних технологій, головними факторами очільної ролі інформаційно-комп'ютерних технологій (ІКТ) у сучасній військовій справі є необхідність оптимізації та оперативного втілення будь-якої дії, що виконується як під час безпосередньо збройного зіткнення, так і у матеріально-технічному, управлінському й інформаційному забезпеченні Збройних сил у мирний час. Як наслідок, Міністерство та Комітет цифрової трансформації України створили чатбот у Telegram, за допомогою якого українці можуть повідомити про пересування окупанта чи його ворожої техніки [2]. Головна відмінність від інших ботів - авторизація через застосунок Дія. Це потрібно, щоб диверсанти не могли спамити фейкові фото чи відео.

Усі дані оперативно перевіряються та передаються у Штаб Збройних сил України, що допомагає їм відстежувати пересування окупанта.

Сучасні інформаційні технології дають можливість формувати системи контролю та управління в умовах динамічного зростання мобільності, невизначеності та потреби у синхронізації процесів командування й взаємодії всіх бойових елементів і учасників воєнного зіткнення або протистояння у сферах аналітики, контролю, комунікацій, тим самим підвищуючи рівень автоматизації прийняття рішень.

Доцільно звернути увагу на взаємодію ІКТ та різних форм військового управління на прикладі такої форми військового контролю, планування та впливу, як рефлексивне управління.

У роботі автора В. А. Лефевром [3] зазначено, що рефлексивне управління - це процес, в якому один із супротивників передає іншому підстави для прийняття рішень. Він сформулював чотири базові типи рефлексивного управління: прямий вплив через маніпулювання за допомогою впливу; шляхом маніпулювання змінами у відносинах між індивідами у групі; як приклад, маніпулювання порядком значимості; через вплив на несвідому сферу суб'єктів.

С. Леоненко вважає [4], що процес рефлексивного управління починається при передачі керованій системі спонукання та підстави від органу управління, з метою впровадження приводу для досягнення бажаного рішення. Сенс ідеї рефлексії полягає у спонуканні певних процесів імітації міркувань чи можливої поведінки противника, змушуючи його приймати рішення, невластиві для нього, оскільки вони засновані лише на його уявленні про ситуацію, що сформувалася. При позитивному проведенні операції з рефлексивного управління противником виникає можливість опосередкованого (а подекуди й безпосереднього) впливу на воєнні плани та дії протилежної сторони, шляхом спотворення або формуванням хибного уявлення про ситуацію.

Методи рефлексивного управління можна використовувати також для дезорганізації процесів прийняття рішень на державному рівні через маніпулювання інформацією або

формування планомірної всебічної дезінформації, з метою ураження спеціальних інформаційних ресурсів, що включають такі сфери та галузі, як інформація та інформаційні накопичувачі й передавачі, інформаційні технології, збір та обробка інформації; інфраструктура інформаційних центрів та засоби автоматизації, комутації, комунікації, програмування та передача даних; керівний, науковий та обслуговуючий персонал адміністративних та організаційних органів, що управляють інформаційними процесами [].

Під час конфлікту, згідно з теорією рефлексивного управління, протидія сторони проводять стратегічний, тактичний та оперативний аналіз як своїх власних ідей, так й ідей противника, з метою подальшого маніпулятивного впливу на суперника через інструментарій рефлексивного управління.

Узагальнюючи вищесказане зазначимо, що рефлексивне управління - це вплив на суб'єкти, з метою стимулювання їх до прийняття рішення, заздалегідь підготовленою стороною, яка впливає/управляє. Тому використання зв'язків рефлексивного управління та інструментарію ІКТ є перспективним напрямом при проведенні активних запобіжних та атакуючих дій як при звичайних формах збройних та інформаційних протистоянь, так, наприклад, і в кіберсфері, а також для формування оборонної системи власного кіберпростору, у зв'язку з тим, що цифрові технології активно та дуже швидко розвиваються. Зокрема, за оцінками експертів галузі інформаційних технологій, до 2025 року більше 80 % населення Землі буде мати доступ до мережі Інтернет, з них 75 % - через мобільні пристрої [5].

#### Список використаних джерел

1. «Документ: у Дії з'явився тимчасовий цифровий документ на період воєнного часу. *Економічна правда*. URL: <https://www.epravda.com.ua/news/2022/03/11/683758/> (дата звернення: 07.04.2022).
2. «Ворог: Мінцифри створило чатбот, де можна повідомити про пересування окупанта. *Економічна правда*. URL: <https://www.epravda.com.ua/news/2022/03/10/683691/> (дата звернення: 07.04.2022).
3. Лефевр В. А. Лекции по теории рефлексивных игр. М. : Когито-Центр, 2009. 218 с.
4. Леоненко С. Рефлексивное управление противником // Армейский сборник. 1995. № 8. С. 28.
5. Перспективы для IT: какие технологии будут востребованы в 2020 году. URL: <https://mind.ua/ru/openmind/20207697-perspektivy-dlya-it-kakie-tehnologii-budut-vostrebovanny-v-2020-godu> (дата звернення: 07.04.2022).

**Олексенко Л.В.**

*к.е.н., доцент, старший науковий співробітник  
ТОВ «Інститут інноваційної біоекономіки»*

## СКЛАДОВІ ІНФРАСТРУКТУРИ НАЦІОНАЛЬНОЇ ІННОВАЦІЙНОЇ СИСТЕМИ

Інноваційна інфраструктура є ядром національної інноваційної системи. Функціонування інноваційної інфраструктури сприяє розширенню міри дифузності і реалізації потенціалу нововведення. Ця складова національної інноваційної системи спрямована на сприяння інноватору в подоланні різного роду проблем, пов'язаних з передбачуваними значними перетвореннями в системі, що сприймає нововведення.

В економічній обіг термін «інфраструктура» (від латинських слів *infra* – нижче і *structura* – будова, розташування) введено в середині двадцятого століття вченим із США П.Н. Розенштейн-Роданом [1]. Він розумів під інфраструктурою умови, що сприяють

розвитку суспільного виробництва і необхідні для «обслуговування обороту капіталу в галузях економіки», спрямовані на задоволення потреб населення.

Інноваційну інфраструктуру можна визначити як організаційно-економічний комплекс, що безпосередньо забезпечує умови ефективної реалізації нововведень господарюючими суб'єктами. Необхідно зазначити, що її об'єкти не є «виробниками» інновацій, а забезпечують їх створення та розповсюдження. У даному контексті доречно сформулювати основні критерії віднесення окремих елементів інноваційної системи до інфраструктури:

1. Просування нововведення в практику (крім виготовлення).
2. Економічна відособленість об'єктів інфраструктури.

В інноваційній інфраструктурі можна виділити кілька функцій (табл. 1).

Таблиця 1

Функції інноваційної інфраструктури (Складено автором)

Функція	Характеристика
Забезпечуюча	Забезпечення умов для ефективної організації інноваційної діяльності
Стимулююча	Стимулювання інноваційного розвитку за рахунок ефективної організації циклу «виникнення нововведення – впровадження нововведення – поширення нововведення – вдосконалення нововведення»
Інтеграційна	Інтеграція наукового та підприємницького сектора, що сприяє прискоренню процесу перетворення нововведень в інновації
Соціальна	Створення додаткових робочих місць за рахунок малого інноваційного бізнесу, зростання добробуту населення, вирішення екологічних проблем

Основними елементами інноваційної інфраструктури є технопарки, наукові парки, технополіси, бізнес-інкубатори, інноваційно-технологічні центри, індустриальні парки, бізнес-інноваційні, телекомунікаційні та торгові мережі, консалтингові фірми, фінансові структури та інші. Об'єкти інноваційної інфраструктури згруповані за трьома підсистемами (табл. 2).

Об'єкти інноваційної інфраструктури взаємопов'язані між собою технологічно і економічно.

Проблеми, що мають місце в розвитку об'єктів інноваційної інфраструктури, пов'язані в основному з адміністративними і правовими розбіжностями законодавства, а також низькою зацікавленістю інноваційно-активних підприємств і недостатніми преференціями. Дослідження основних проблем функціонування об'єктів виробничо-технологічної інноваційної інфраструктури виходить з необхідності їх групування в залежності від факторів що на них впливають (табл. 3).

Таким чином, більша частина об'єктів виробничо-технологічної інноваційної інфраструктури має суттєві проблеми, пов'язані з низьким рівнем фінансування, слабкою управлінською діяльністю, недостатньою інформованістю потенційних фірм-інноваторів про можливості ВТП, недосконалістю законодавчої бази та проблемами соціально-психологічного характеру.



## Класифікація об'єктів інноваційної інфраструктури (складено автором на основі джерела [2-4])

Призначення	Складові інноваційної інфраструктури	Об'єкти інноваційної інфраструктури
Матеріально-технічне забезпечення інноваційної діяльності	Виробничо-технологічна	Технополіси, технопарки, наукові парки, індустріальні парки, бізнес-інкубатори, наукогради та регіони науки, центри колективного користування високотехнологічним устаткуванням
	Дослідно-конструкторська	Науково-технологічні центри, лабораторії, проектні інститути, проектно-конструкторські бюро, дослідно-експериментальні полігони, технологічні центри
Ресурсне забезпечення інноваційної діяльності	Фінансова	Фонди технологічного (інноваційного) розвитку, фонди приватних інвесторів, венчурні фонди, спеціалізовані лізингові компанії
	Інформаційна	Центри науково-технічної інформації, науково-технічні бібліотеки, інформаційні мережі, інтернет, депозитарна система
	Кадрова	Заклади вищої та середньої освіти з підготовки фахівців, центри та учбові заклади з підготовки та перепідготовки фахівців у сфері інноваційної діяльності
Загальносистемне забезпечення інноваційної діяльності	Нормативно-правова	Закони України стосовно інноваційної діяльності, податкове законодавство щодо інноваційних підприємств, система митного регулювання експортно-імпорتنих відносин у сфері інноваційної діяльності, державні та місцеві нормативні акти щодо функціонування інноваційних підприємств
	Експертно-сертифікаційна	Патентні відомства, лабораторії і установи з правами проведення експертизи та реєстрації інноваційних проектів і сертифікації інноваційної продукції
	Консалтингова	Центри трансферу технологій, маркетинговий інноваційний консалтинг, торгові мережі, виставкові комплекси, рекламні агентства та фірми

Інфраструктура інноваційного розвитку в Україні перебуває в початковому стані. У ній представлені лише окремі типи інноваційних структур, зокрема технопарки, наукові парки, індустріальні парки, бізнес-інкубатори. Причому, діяльність лише незначної їх частини відповідає завданням, які мають вирішуватися ними виходячи з світового досвіду організації діяльності різних типів інноваційних структур. Тобто, в Україні не тільки обмежена кількість інноваційних структур, але і склалася їх структурна та функціональна незавершеність.

Серед бар'єрів, які стримують розвиток інноваційних структур, особливе значення має невідпрацьованість механізму державного регулювання цього процесу, необґрунтована централізація прийняття рішень про створення нових структур на вищому рівні влади. Останнє можна пояснити відсутністю адекватного уявлення в органах державного управління про роль, можливості і функціональні особливості різноманітних типів інноваційних структур, а також зміст відповідальності кожного з існуючих органів державного управління [5, с. 304-305].

Фактори і проблеми, що впливають на функціонування об'єктів виробничо-технологічної інноваційної інфраструктури (ВТІІ) (Складено автором)

Фактори	Проблеми
Економічні	<ol style="list-style-type: none"> <li>1. Брак фінансових ресурсів для стабільного функціонування</li> <li>2. Залежність фінансових потоків від головної організації-засновника (внаслідок вузькості напрямків діяльності об'єктів ВТІІ).</li> <li>3. Обмежені фінансові можливості клієнтів (пов'язані з браком пропозиції фінансових ресурсів для фірм-клієнтів технопарків через обмеженість фінансових можливостей існуючих інститутів фінансової інфраструктури).</li> <li>4. Нестача фінансових ресурсів для розширення діяльності (пов'язана з «недостатньою увагою» державних і регіональних органів влади в частині подальшого фінансування інфраструктури).</li> <li>5. Залежність фінансових потоків від центральних і регіональних органів влади (має під собою ті ж причини, що й друга проблема).</li> </ol>
Організаційні	<ol style="list-style-type: none"> <li>1. Відсутність ротації фірм-інноваторів (в основній масі об'єкти інноваційної інфраструктури не виконують функцій інкубування).</li> <li>2. Недолік фірм-інноваторів (істотний «недобір» основних реалізаторів нововведень).</li> <li>3. Недостатня інформованість потенційних фірм-інноваторів про можливості ВТІІ.</li> <li>4. Недолік кваліфікованого персоналу.</li> <li>5. Відсутність власних виробничих і сервісних площ</li> </ol>
Управлінські	<ol style="list-style-type: none"> <li>1. Недосконалість процесу управління інтелектуальною власністю.</li> <li>2. Недосконалість управління бізнес-процесами</li> </ol>
Соціально-психологічні	<ol style="list-style-type: none"> <li>1. Неготовність українського ринку сприйняти продукцію фірм об'єктів ВТІІ.</li> <li>2. Недовіра вчених до служб підтримки комерціалізації результатів досліджень</li> </ol>
Правові	<ol style="list-style-type: none"> <li>1. Недосконалість патентного законодавства.</li> <li>2. Недолік законодавчих актів, що регулюють інноваційну діяльність</li> </ol>

Останнім часом держава проводить активну інноваційну політику, але, незважаючи на це проблеми поки що мають місце.

Таким чином, від рівня розвитку інноваційної інфраструктури, що забезпечує умови ефективної реалізації технологічних нововведень господарюючими суб'єктами, від якості її функціонування, буде залежати не тільки швидкість здійснення інноваційних перетворень в економіці, їх вартість і результативність, а й ефективне функціонування національної інноваційної системи.

#### Список використаних джерел

1. Носова С.С. Производственная инфраструктура в системе государственно-монополистического капитализма. М.: Высшая школа, 1983. 127 с.
2. Хачеян М.А. Методы формирования организационно-экономического механизма инновационной инфраструктуры в промышленности: дис. к.э.н. СПб., 2007. 154 с.
3. Промисловий потенціал України: проблеми та перспективи структурно-інноваційних трансформацій / Відпов. ред.. Ю.В. Кіндзерський. К.: Інститут економіки та прогнозування НАН України, 2007. 408 с.
4. Варналій З.С., Гармашова О.П. Конкурентоспроможність національної економіки: проблеми та пріоритети інноваційного забезпечення: монографія. К.: Знання України, 2013. 387 с.
5. Онікієнко В.В., Ємельяненко Л.М., Терон І.В. Інноваційна парадигма соціально-економічного розвитку України: монографія. К.:РВПС НАН України, 2006. 480 с.

**Петруха Сергей Валериевич**  
*к.э.н., доцент, докторант кафедры менеджмента в строительстве*  
**Петруха Нина Николаевна**  
*к.э.н., доцент, докторант кафедры менеджмента в строительстве*  
*Киевский национальный университет строительства и архитектуры*

## **СЕЛЬСКАЯ ЭКОНОМИКА ВОЕННОГО ВРЕМЕНИ И ГЛОБАЛЬНАЯ ПРОДОВОЛЬСТВЕННАЯ БЕЗОПАСНОСТЬ**

История независимой Украины хранит немало мрачных предсказаний, пугающих пророчеств суверенности (у всех ее формах и проявлениях), продовольственно-социальных и финансово-экономических прорицаний, а также призывов сначала 30 летнему купированию, а после 24 февраля 2022 года, противостоянию не только гибридным угрозам, которые прежде всего порождают восточные соседи (Российская Федерация единолично или с участием государств-сателлитов, прежде всего Белоруссии), но и полномасштабной войне, которая продолжается уже практически два месяца. Многие интеллектуалы, исследователи и мыслители задумывались на протяжении последних восьми лет над тревожным вопросом – существует ли реальная угроза полномасштабной агрессии Российской Федерации, пытались понять мотивы неисполнения ею Договора о дружбе, сотрудничестве и партнёрстве между Российской Федерацией и Украиной [1] с 2014 года, очертить геополитический, территориальный и секторальный предел развития этого безусловно безумного, искусственно созданного кризиса, понять его природу, если такая существует, но никто даже предположить не мог о кровавом пути реализации имперских замешков, использования продовольствия как инструмента военного давления на демократию.

Вторжение России на Украину, именуемое специальной военной операцией, предшествовавшее ему признание ДНР и ЛНР в границах Донецкой и Луганской областей в то время, когда они были в составе Украины, действие вооружённых сил России на целенаправленное уничтожение инфраструктуры, обеспечивающую функционирование агропродовольственных кластеров (сельхозпроизводителей и перерабатывающих предприятий) сместило акцент в глобальном масштабе из последствий военного конфликта не только для Украины но и для всего мира, особенно для стран продовольственно зависимых от ее будущего в целом и результатов весенней посевной компании в частности. То есть продовольственный суверенитет, под которым принято понимать «право народов на здоровую и свойственную их культурным особенностям пищу, произведённую экологически безвредными и устойчивыми методами, а также право выбирать собственные продовольственные и сельскохозяйственные системы» [2] Российская Федерация «демилитаризовала» и «денацифицировала» его не только для Украины, как нетто-экспортёра сельскохозяйственной продукции, но и стран – импортёров отечественного продовольствия (напомним, что по данным ФАО Украина по итогам 2021 года занимала 6 % мирового рынка пищевых калорий [3]), что наряду с рекордным средним значением Индекса продовольственных цен ФАО в феврале 2022 года достигшим 140,7 пунктов, что на 3,9 % выше, чем в январе, на 20,7 % выше, чем годом ранее, и на 3,1 пункта выше, чем в феврале 2011 года [4], спровоцировало глобальный продовольственный кризис и его чёткою инерцию на ближайшие годы. Так, по данным ФАО [5] агрессия России «может привести к росту мировых цен на продовольствие и корма на 8–22 % выше уже существующих уровней», породив глобальный продовольственный кризис с локальными и одновременно с этим молниеносными проявлениями в странах, входящих в группы наименее развитых стран и стран с низким уровнем доходов, испытывающих дефицит продовольствия, у которых ещё до конфликта проявлялся скрытый голод, трансформировав «специальную военную операцию» на Украине в глобальную продовольственную войну Российской Федерации со всем живущим на планете Земля. Эмпирическим доказательством этому является проекция военных действий на продовольственную карту мира, дифференцирование стран по продовольственным типам, предложенных Х. Каризлем [6] и широко использованных

подходов как ФАО [7], так и для ряда исследователей [8–9] для отслеживания эволюции сельскохозяйственной торговли и продовольственных рынков, глобальных агропродовольственных цепочек, уровня продовольственной безопасности и проблем голода. Так, пшеничные (Европа, Северная Америка, часть Южной Америки, Австралия и Океания), кукурузные (Центральная Америка, Восточная Африка), рисовые (часть Южной Америки, Восточная Азия), просо-сорговые (Центральная Африка, Южная Азия) и монгольско-тибетские (Центральная Азия) страны мира с разным уровнем дифференциации будут вовлечены в глобальный продовольственный кризис, а соответственно ощутят продовольственный дефицит, инфляцию, сформируют, а возможно и укоренят проблемы скрытого голода, недоедания (для низко развитых странах) и замедление экономического роста, потери объёма издержек домохозяйств на предметы роскоши (вследствие увеличения части издержек «пропитания») – для развивающихся и развитых стран. И в этой условно продовольственно стабильной кластерной группе стран (просо-сорговые и монгольско-тибетские, а также отчасти стран нетто-экспортёров сельскохозяйственной продукции), в ближайшем будущем, произойдут:

во-первых, процессы замедление роста продовольственной культуры, а именно части продуктов в пищевой корзине, способствующих долголетию и рациональному потреблению;

во-вторых, в погоне за увеличением недостающего объёма продовольствия (только по зерновой группе не менее 8 %, а это 66,6 млн тонн) мы станем свидетелями сначала «затухания» цыпочки «экономичность – инновационность – бережливость» инициатив по разумному и точному земледелию, а в среднесрочной перспективе – недостижения в глобализмировании продовольственных задач в рамках 17 целей, принятых на Повестке дня в области устойчивого развития на период до 2030 года (как минимум мы станем очевидцами актуализации, а возможно и полного переформатирования индикаторов достижения глобально-продовольственных целей с последующим кардинальным переосмыслением роли Российской Федерации и Украины в мировом сообществе по обеспечению устойчивого, всеохватного и поступательного роста, социальной интеграции и защите окружающей среды на началах партнёрства и в условиях мира).

Это вместе с неблагоприятными экономико-демографическими тенденциями, наблюдающимися в сельской экономике военного времени с особенностью, в том числе и вышеописанных нами, для различных регионов мира перерастёт в новый аграрный кризис, масштабы которого аграрная экономическая наука ещё не видела. Поэтому сельская экономика военного времени на современном этапе оказалась в объятиях Левиафана (без преувеличения) северного соседа и насколько Украина будет способна сберечь демократические ценности будет зависеть глубина этого аграрного кризиса, его абсорбирование эффектами «демилитаризирования» и «денацификацирования» от проведения Российской Федерации «специальной военной операцией» на территории Украины.

Мы, как интеллектуальные «наполнители» процессов функционирования сельской экономики военного времени должны также внести свой вклад (сформировав интеллектуальное «орудие» и «боекомплект» ментального перестроения отношения к продовольственной проблеме) в решении задачи обеспечения глобальной продовольственной безопасности путём подготовки мульти-векторных аналитических обзоров, публикаций, раскрывающих результаты реальной военной агрессии Российской Федерации, геноцида ее украинского народа как первоисточника мирового аграрного кризиса, «затухающей» мировой экономической динамики.

#### **Список використаних джерел**

1. Договір про дружбу, співробітництво і партнерство між Україною і Російською Федерацією. *Офіційний сайт Верховної Ради України (сторінка «Законодавство України»)*. URL: [https://zakon.rada.gov.ua/laws/show/643\\_006/print](https://zakon.rada.gov.ua/laws/show/643_006/print).

2. Forum for Food Sovereignty. *The Nyéléni 2007 International Steering Committee*. URL: [https://nyeleni.org/DOWNLOADS/Nyelni\\_EN.pdf](https://nyeleni.org/DOWNLOADS/Nyelni_EN.pdf).
3. Market Monitor April 2022. *Agricultural Market Information System (AMIS)*. URL: [http://www.amis-outlook.org/fileadmin/user\\_upload/amis/docs/Market\\_monitor/AMIS\\_Market\\_Monitor\\_current.pdf](http://www.amis-outlook.org/fileadmin/user_upload/amis/docs/Market_monitor/AMIS_Market_Monitor_current.pdf).
4. Food Price Index. *Food and Agriculture Organization (FAO)*. URL: <https://www.fao.org/worldfoodsituation/foodpricesindex/en/>.
5. The importance of Ukraine and the Russian Federation for global agricultural markets and the risks associated with the current conflict. *Food and Agriculture Organization (FAO)*. URL: <https://www.fao.org/3/cb9013en/cb9013en.pdf>.
6. *Kariel H. G.* A Proposed Classification of Diet. *Annals of the Association of American Geographers*. London: Taylor and Francis, Ltd., 1966. Vol. 56. N 1. P. 68–79.
7. The State of Agricultural Commodity Markets 2020. *Agricultural markets and sustainable development: Global value chains, smallholder farmers and digital innovations*. Rome, FAO. P. 164.
8. *Петруха С. В.* Державне антикризове регулювання аграрного сектору економіки України : монографія. Київ : Центр учбової літератури, 2018. 521 с.
9. *Петруха Н. М., Петруха С. В.* Державне регулювання інтегрованих корпоративних об'єднань в умовах структурно-інституціональної та функціональної трансформації сільської економіки: проблеми методології, теорії, соціально-економічної та секторальної політики : монографія. Київ : ТОВ «Видавничий дім «Професіонал», 2020. 496 с.

Гуденко О. Д.  
аспірант

ДННУ «Академія фінансового управління»

Алексєнко Н. М.

здобувач кафедри менеджменту в будівництві

Київський національний університет будівництва і архітектури

Мазур А. О.

аспірантка

ДННУ «Академія фінансового управління»

## ОСОБЛИВОСТІ ФУНКЦІОНУВАННЯ ТА РОЗВИТКУ ПРИРОДНО-РЕСУРСНОГО СЕКТОРУ В УМОВАХ ВОЄННОГО СТАНУ

Цілком зрозуміло, що функціонування та розвиток будь-якої економічної системи можливі лише за наявності в неї певного потенціалу – економічного, соціального, фінансового тощо. Проте різні вчені-економісти трактують поняття «природно-ресурсного сектору» кожен по-своєму, пронизуючи його духом невизначеності та економічної циклічності [1], децентралізації [2], процесами «озеленення» фінансової системи держави, її спрямування на імплементацію Європейського зеленого курсу [3].

Зростаючі потреби суспільства, а відповідно й потреби виробництва визначають подальше прискорення темпів науково-технічного прогресу. Очевидно, що чим вищий історичний етап розвитку суспільства, тим більшою мірою якісний стан природного середовища зумовлюється людською діяльністю. В умовах військової агресії проти України, значного пошкодження територій, включаючи посівні площі, збільшується ймовірність негативного впливу, у тому числі й діяльності підприємницьких структур природно-ресурсного сектору, на довкілля.

Напрями розв'язання цих важливих проблем пов'язані з посиленням ролі держави в управлінні природними ресурсами, залученими в процеси агрогосподарювання, включаючи земельні, водні й лісові ресурси, імплементацію фінальних підойм земельної реформи та модернізації аграрної і природно-ресурсної політики.

В існуючій системі управління земельними ресурсами України відсутній дієвий контроль за ґрунтами. При земельному реформуванні, оформленні прав власності на землю, передачі землі в оренду якість ґрунтів не враховується. Держава, відмовившись від монополії на земельну власність, одночасно відмовилася від контролю за станом ґрунтів.

За даними Міністерства аграрної політики та продовольства України у 2022 році через бойові дії неможливо провести посівну на площі 3,5 млн га с/г земель [4]. Відповідно до цього скорочуються й обсяги майбутніх доходів аграріїв, створюється загроза в недотриманні екологічних стандартів ведення сільськогосподарського виробництва.

Багатство природних ресурсів та просторовість території сприяли розвитку України екстенсивним шляхом, що призводить до втрати природно-ресурсного потенціалу. Надмірне розорювання земель, у тому числі й схилених, спричинило порушення екологічно збалансованого співвідношення площ ріллі, природних кормових угідь, лісів і водоймищ, що негативно позначилося на стійкості ландшафтів. Найбільш загрозливі явища спостерігаються в ґрунтовому покриві, який значно деградований, що зумовлює погіршення екологічного стану великих площ родючих земель.

Нині через військові дії мільйони гектарів деградованих, малопродуктивних і техногенно забруднених земель знаходяться в інтенсивному обробітку, що порушує екологічну безпеку населення, його доступ до безпечних продуктів харчування. Ґрунти таких угідь характеризуються низькою родючістю, а їх господарське використання за призначенням є економічно неефективним. За допомогою економічних і правових важелів, незважаючи на збройну агресію Російської Федерації проти України, доцільно поетапно виводити такі землі з обробітку для їх оздоровлення й раціональнішого використання із врахуванням положень чинного законодавства, яке унормовує процес забезпечення продовольчої безпеки в умовах воєнного стану.

Суттєве обмеження експортних логістичних можливостей напряду впливає на те, скільки фермери й аграрії можуть продати зерна – відповідно, скільки отримати грошей, які необхідні для зарплат, посівної, виплати орендарям тощо. Це є одним з найсуттєвіших результатів війни в Україні.

Тому пріоритетними завданнями на сьогодні є: налагодити логістику, дати можливість фермерам далі працювати та отримувати прибутки, втримати бізнес, виплатити оренду плати селянам і забезпечити зайнятість працівників.

Тому державна політика у тактиці й стратегії раціонального природокористування має бути націлена на ощадливе використання природно-ресурсного потенціалу, забезпечення стабільності сільськогосподарського виробництва, врахування антропогенних навантажень на навколишнє середовище та охорону довкілля.

Підвищення ефективності використання земель, запровадження раціонального землекористування вимагає оптимізації земельного фонду країни, зменшення його сільськогосподарської освоєності вилученням з активного обробітку малопродуктивної ріллі, переведення її в природні кормові угіддя й під заліснення, що сприятиме поліпшенню екологічного стану земель, зниженню витрат на обробіток ґрунту та собівартості виробництва сільськогосподарської продукції, підвищенню її конкурентоспроможності.

В умовах воєнного стану нагальною є необхідність якомога швидшого законодавчого врегулювання питань раціонального використання земель і всебічної їх охорони.

Основні принципи й завдання державної політики у сфері охорони земель визначені в Земельному кодексі України, згідно з яким важливим напрямом державної політики щодо охорони земель повинні стати стандартизація та нормування у галузі використання земель [5]. Вони мають здійснюватися прийняттям нормативів і стандартів, які визначають вимоги щодо якості земель, допустимого антропогенного навантаження на ґрунти й окремі території, а також вимоги щодо допустимого сільськогосподарського освоєння земельних ресурсів країни.

З цією метою в Україні мають бути введені нормативи не тільки оптимального співвідношення земельних угідь, а також якісного стану ґрунтів; гранично допустимого їх

забруднення; показників деградації земель тощо. Держава має законодавчо запровадити систему економічного стимулювання охорони та раціонального використання земель, що ґрунтуватиметься на принципах поєднання високої економічної ефективності й екологічної безпеки їх використання. Важливим етапом у здійсненні реформ в Україні в умовах воєнного стану є децентралізація влади – передача значних повноважень і бюджетів від державних органів органам місцевого самоврядування.

Земля як один з основних компонентів природно-ресурсного багатства України функціонує як капітал, що визначається його вартістю та створює новий ефект для залучення суб'єктами природно-ресурсного сектору в цілому та сільськогосподарськими виробниками зокрема додаткових фінансових ресурсів.

Недосконала система ведення сільськогосподарського виробництва в умовах воєнного стану, нераціональне використання земельних ресурсів, недотримання технологічних вимог обробітку земель, недостатність уваги з боку держави щодо питань використання, підвищення родючості й охорони сільськогосподарських угідь потенційно спричинить погіршення їх якісного стану та активізації процесів деградації, а відповідно й реалізації аграрно пріоритезованих Цілей сталого розвитку до 2030 року [6]. Тому основною екологічно забарвленою проблематикою у сфері земельних відносин є: підвищення ефективності їх використання та охорони на основі зменшення розораності земель, призупинення процесів деградації ґрунтів і підвищення їх родючості; досягнення збалансованого співвідношення угідь у зональних системах землекористування; формування продуктивної та високоефективної системи землекористування як надійної основи розв'язання глобальної продовольчої проблеми країни, забезпечення поствоєнного відновлення економіки природно-ресурсного сектору.

#### Список використаних джерел

1. Петруха С. В. Розвиток базового інструментарію державного регулювання аграрного сектору економіки в контексті економічної циклічності. *Фінансове забезпечення аграрного сектору: вітчизняний та зарубіжний досвід : монографія / за ред. Давиденко Н. М.* Київ: НУБіП України, 2017. С. 98–161.

2. Petrukha S., Paliichuk T. Tax decentralization: theory, methodology and practice. *Management mechanisms and development strategies of economic entities in conditions of institutional transformations of the global environment: collective monograph / edited by M. Bezpstrochnyi, in 2 Vol. / ISMA University.* Riga: “Landmark” SIA, 2019. P. 288–304.

3. Petrukha S. V., Korolenko M. V. Financial stability of the banking sector and security of the backbone bank activities in the exchange market in the context of national ability to implement the European green deal. *Integration of traditional and innovation processes of development of modern science.* Riga, Latvia : Baltija Publishing, 2020. P. 84–137.

4. Міністерство аграрної політики. Микола Сольський назвав найбільші виклики, які стоять перед аграріями через війну. URL: <https://minagro.gov.ua/news/mikola-solskij-nazvav-najbilshi-vikliki-yaki-stoyat-pered-agrariyami-cherez-vijnu>.

5. Земельний кодекс України. *Відом. Верхов. Ради України (ВВР).* 2002. № 3. С. 27.

6. Петруха С. В., Стахов Б. В. Сучасні виклики сталому розвитку аграрного сектору економіки України: теоретико-концептуальні аспекти. *Агросвіт.* 2020. № 8. С. 49–71.

Демидьонук І. А.  
аспірант  
Тарасенко М. І.  
аспірант  
Кушнерук О. Й.  
аспірант

*ДННУ «Академія фінансового управління»*

## **СІЛЬСЬКА ЕКОНОМІКА ТА ПРОДОВОЛЬЧА БЕЗПЕКА: ПЕРМАНЕНТНА РЕВОЛЮЦІЯ ЧИ АГРАРНА КРИЗА?**

Багато країн зіткнулися зі зростаючим рівнем продовольчої небезпеки, повертаючи роки успіхів у інклюзії розвитку та загрожуючи досягненню аграрно-встановлених Цілей сталого розвитку ООН до 2030 року. Навіть до того, як COVID-19 зменшив доходи населення та створив диспропорції у ланцюгах створення доданої вартості в цілому й логістичного складника зокрема, хронічний і гострий голод мав місце у світі, а його зростання було продиктоване різними факторами, включаючи військові конфлікти, соціально-економічні умови, стихійні лиха, зміну кліматичних умов ведення сільськогосподарського виробництва та використання засобів захисту рослин. Вплив військової агресії Російської Федерації проти України, яка позиціонується як аграрна житниця [1–2], додає ризиків у забезпечення глобальної продовольчої безпеки, оскільки ціни на продукти харчування, ймовірно, залишаться високими в найближчому майбутньому і, як очікується, підштовхнуть мільйони додаткових людей до прихованого голоду, породжуючи кризоненність у пірамідальній архітектурі глобальної продовольчої безпеки.

В умовах воєнного стану, оголошеним Президентом України 24 лютого поточного року, продовольча безпека держави набуває критичного значення, що вимагає невідкладного використання у 2022 році доступних сільськогосподарських угідь для проведення посівної кампанії та забезпечення інтенсивного сільськогосподарського виробництва зміщуючи акценти у традиційному розвитку, перманентній революції сільської економіки [3], адаптуючи її до нових соціально-економічних умов.

За даними Міністерства аграрної політики та продовольства України у 2022 році через бойові дії неможливо провести посівну на площі 3,5 млн га с/г земель [4]. Відповідно до цього скорочуються й обсяги майбутніх доходів аграріїв.

Сьогодні держава рекомендує трансформувати підйоми сільської економіки воєнного часу в напряму пріоритезації на посівних площах насамперед тих культур, тонна яких коштує дорожче, а з гектара – менший за розмірами збір урожаю, щоб спростити логістику з вивезення урожаю за рахунок меншого об'єму. Це, зокрема, стосується соняшника, ріпака та сої, що в сільській економіці до воєнного часу навпаки набувало перманентних ознак скорочення.

За даними Державної служби статистики України у 2021–2022 маркетинговому році було експортовано понад 43 млн. тон [5], з них майже 18 млн тон – це пшениця, а майже 19 млн тон – кукурудза. При цьому, за даними першого прогнозу на наступний сезон врожаю Європейської комісії очікується, що експорт пшениці Європейського Союзу зросте, а імпорту кукурудзи впаде в 2022–2023 рр., оскільки сільська економіка в цілому та ринки зернових пристосуються до війни в Україні [6], обмежуючи та/або локалізуючи ознаки всеосяжної аграрної кризи. Також комісія прогнозує, що експорт звичайної або м'якої пшениці ЄС досягне 40 млн тон у сезоні 2022–2023 рр., який починається в липні, проти 33 мільйонів, очікуваних у 2021–2022 рр.

Лютневе вторгнення Російської Федерації в Україну створило логістичні бар'єри масовому експорту українських зернових культур, що призвело до рекордних цін на пшеницю та олійні культури в Європі. При цьому Європейська комісія прогнозувала різке падіння імпорту кукурудзи до ЄС у наступному сезоні до 9 млн тон з 14 млн, які очікуються



на 2021–2022 рр., посилаючись на обмежену доступність у всьому світі, акцентуючи на високо ймовірній аграрній кризі.

Також ЄС є нетто-імпортером кукурудзи як кормової бази для відгодівлі ВРХ, а Україна, як правило, є одним з найбільших постачальників. Тобто «затяжна» війна в Україні спричинить деформацію агропродовольчих ланцюгів доданої вартості в ЄС, суттєво спростить їх, пріоритизуючи процеси, пов'язані із веденням рослинництва.

UkrAgroConsult надав прогнози щодо виробництва зернових та олійних культур в Україні у 2022 р., які різко впали порівняно з минулим роком через військове вторгнення, яке зменшило доступ до палива, насіння та добрив і ускладнило польові роботи. Так, врожай пшениці зменшиться майже на 40 % у порівнянні з минулим роком, а кукурудзи – майже на 55 % відповідно [7]. Така загрозлива динаміка однозначно створює ризики до всеосяжної аграрної кризи, у її традиційному розумінні [8–9] та формує перманентні умови трансформації методології сільської економіки в умовах військового стану.

Незважаючи на те, що перспективи глобальних поставок продовольства залишаються сприятливими, ціни на продукти харчування різко зросли через підвищення цін на сировину, що в поєднанні з високими логістичними витратами та перебоями в торгівлі через війну в Україні збільшує рахунки за імпорт. Це найбільше вражає бідні країни та країни, що розвиваються, оскільки вони найбільше залежать від імпорту продовольства. Станом на 8 квітня 2022 р. Індекс цін на сільськогосподарську продукцію зріс на 29 % у порівнянні з січнем 2021 р. Ціни на кукурудзу та пшеницю вищі на 48 % і 60 % відповідно, порівняно з січнем 2021 р. [10].

Хоча сільська економіка повільно розпочинає відновлюватися, невизначеність і збої тривають, а з погіршенням фіскального потенціалу перспективи продовольчої та харчової безпеки для багатьох країн з низьким і середнім рівнем доходу викликають значне занепокоєння, додатково створюючи ознаки аграрної кризи.

У багатьох країнах спостерігається висока інфляція цін на продукти харчування на рівні роздрібною торгівлі, що відображає нестачу робочої сили, різке зростання цін на добрива, девальвацію валюти та інші фактори. Зростання цін на продовольство має більший вплив на людей у країнах з низьким і середнім рівнем доходу, оскільки вони витрачають більшу частку свого доходу на продукти харчування, ніж люди в країнах з високим рівнем доходу.

Війна в Україні є серйозним «шоком» для світових продовольчих ринків, що відображає важливість нашої країни для цих ринків. Ціни на продукти харчування були й раніше високими, а війна підвищує ціни на них (насамперед на пшеницю, кукурудзу, харчові олії та добрива). Світові продовольчі ринки зіштовхнулися з ризиками стагнації та формування чітких контурів аграрної кризи внаслідок: скорочення поставок зерна, підвищення цін на енергоносії, добрива та ускладнення логістики через унеможливлення портового сполучення з Україною. Протягом найближчих місяців серйозною проблемою для сільської економіки буде доступ до добрив, які визначальною мірою спричинять ланцюговий ефект в об'ємах виробництва продовольства, насамперед рослинної групи.

### Список використаних джерел

1. Petrukha S. Rural economy: directions of new theorization and implementation of best European financial regulation practices. *Financial and Credit Activity Problems of Theory and Practice*. 2021. № 5 (40). P. 454–464. DOI: <https://doi.org/10.18371/fcaptp.v5i40.245198>.
2. Petrukha S. Latest Global Challenges for Development of Agro-Food Clusters in the Context of Achieving the Sustainable Development Goals. *Аграрна економіка*. 2021. Т. 14. № 1–2. С. 110–116. DOI: <https://doi.org/10.31734/agrarecon2021.01-02.110>.
3. Мельников О. В., Петруха С. В., Петруха Н. М. Економічне відновлення сільських територій: співвідношення фундаментального та прикладного аспектів наукового дослідження. *Вчені записки Університету «КРОК»*. 2021. № 1 (61). С. 176–193. DOI: <https://doi.org/10.31732/2663-2209-2021-61-176-193>.

4. Міністерство аграрної політики. Микола Сольський назвав найбільші виклики, які стоять перед аграріями через війну. URL: <https://minagro.gov.ua/news/mikola-solskij-nazvav-najbilshi-vikliki-yaki-stoyat-pered-agrariyami-cherez-vijnu>.

5. Державна служба статистики України. URL: <http://www.ukrstat.gov.ua>.

6. EU sees wheat exports surge, maize imports drop in 2022/23 on Ukraine war. URL: <https://www.hellenicshippingnews.com/eu-sees-wheat-exports-surge-maize-imports-drop-in-2022-23-on-ukraine-war>.

7. UkrAgroConsult sees slump in Ukrainian 2022/23 crops, exports. URL: <https://ukragroconsult.com/en/news/ukragroconsult-sees-slump-in-ukrainian-2022-23-crops-exports>.

8. Петруха С. В. Еволюція методологічних підходів до дослідження аграрних криз. *Агросвіт*. 2017. № 4. С. 16–34.

9. Петруха С. В. Ринкова трансформація аграрного сектору економіки України: від аграрної кризи до формування підвалин реалізації глобальних цілей сталого розвитку. *Агросвіт*. 2017. № 18. С. 3–46.

10. Food Price Index posts significant leap in March. *FAO*. URL: <https://reliefweb.int/report/world/fao-food-price-index-posts-significant-leap-march-enarruzh>.

**Юрчук Н.П.**

*к.е.н., доцент, старший науковий співробітник  
Інститут кормів та сільського господарства Поділля НААН*

## **ЗАСАДИ НИЗЬКОВУГЛЕЦЕВОГО РОЗВИТКУ ВІТЧИЗНЯНОГО СІЛЬСЬКОГО ГОСПОДАРСТВА**

Глобальні зміни клімату сьогодні є загально визнаним фактом. Серед основних причин глобального потепління науковці називають парниковий ефект.

Відповідно до даних бюлетня Всесвітньої метеорологічної організації (WMO) про парникові гази [1] у 2020 р. кількість парникових газів досягла нового рекорду та має тенденцію до зростання. Зокрема, концентрація вуглекислого газу (CO<sub>2</sub>) досягла 413,2 частин на мільйон і складає 149% від доіндустріального рівня (1750 р.), концентрація метану (CH<sub>4</sub>) становить 1889 частин на мільярд склавши 262 % від доіндустріального рівня, а оксид азоту (N<sub>2</sub>O) становить 333,2 частин на мільярд склавши 123 % від рівня в 1750 році. Збільшення CO<sub>2</sub> у 2020 р. порівняно з 2019 р. склало +2,5 частин на мільйон або +0,61 %.

За прогнозами WMO, незважаючи на заходи, які проводяться, концентрація парникових газів в атмосфері продовжує зростати, що призведе у наступні десятиліття до подальшого підвищення температури.

Мартін Керінг і Філіп Корнелл з Economist Impact визначили п'ять основних тенденцій у сфері сталого розвитку та зміни клімату на 2022 рік [2]:

1. Чистий нуль та енергія. Уряди працюватимуть над виконанням своїх кліматичних зобов'язань в рамках Національно-визначених внесків до Паризької угоди. Фокус на декарбонізацію буде і в бізнесі. А для відстежування та порівняння прогресу планується розробити універсальні Стандарти розкриття інформації про сталий розвиток.

2. Сталість та адаптація. Окрім зменшення викидів парникових газів, важливо адаптуватись до вже зафіксованих наслідків зміни клімату. Ключовим буде пошук фінансування, адже в країнах, що розвиваються, необхідні витрати на адаптацію в 5-6 разів перевищують поточне державне фінансування, і ця різниця постійно збільшується.

3. Циркулярна економіка. Використання відходів у якості ресурсів вже є виграшним для деяких секторів (металобрухт в металургії, паливо RDF-SRF в цементній галузі, відходи рослинництва та тваринництва в хімічній промисловості). Особливого прориву очікують від виробників первинних полімерів, особливо пластику, який забороняють все більше країн.

4. Екосистеми та ресурси. Захист біорізноманіття (грунти, ліси, океани) продовжить

набирати популярності. За економічними та фінансовими наслідками, ризики від втрати біорізноманіття можуть перевищувати кліматичні. Поступово фінансові інститути окрім кліматичних, вводитимуть оцінку ризиків, пов'язаних із біорізноманіттям.

5. Соціальна сталість. Відновлення довіри до урядів, бізнесу та ЗМІ буде формувати порядок денний протягом усього наступного року.

Україна долучилася до Паризької кліматичної угоди щодо скорочення викидів парникових газів, з кінцевою метою якомога швидше досягти вуглецевої нейтральності.

У Стратегії низьковуглецевого розвитку України до 2050 р. (СНВР) визначено узгоджене зацікавленими сторонами національне бачення щодо відокремлення подальшого економічного зростання та соціального розвитку держави від збільшення викидів парникових газів і визначення стратегічних напрямів переходу економіки України на траєкторію низьковуглецевого зростання на засадах сталого розвитку відповідно до національних пріоритетів [3].

Кінцевим результатом реалізації стратегії низьковуглецевого розвитку України має бути перехід до кліматично нейтральної економіки.

У доповіді Гадзала Я.М. [4] зазначено, що у структурі світових викидів парникових газів за галузями виробництва, майже три чверті викидів є наслідком споживання енергії та майже п'ята частина – від сільського господарства, а решта 8,4 % – від промисловості та відходів. Основним джерелом утворення парникових газів у галузі рослинництва є дихання як ґрунту, так і рослин, спалювання рослинних решток, застосування мінеральних добрив тощо. Промислове тваринництво викидає 39% усього метану та 65% діоксиду азоту. Метан утворюється під час травлення у тварин та через велику кількість гною, який накопичується на фермах. Скорочення викидів парникових газів передбачає заохочення форм сталого та раціонального ведення сільського господарства у контексті урахування особливостей зміни клімату.

Сільське господарство має значний потенціал щодо поглинання CO<sub>2</sub> з атмосфери шляхом збільшення вмісту вуглецю у ґрунтах сільськогосподарських угідь.

Україна має використати можливості переходу до низьковуглецевого розвитку із врахуванням того, що ми є аграрною країною.

Тому одними із завдань при переході національної економіки до кліматично нейтральної є досягнення нейтрального рівня деградації земель, оптимізація структури земель сільськогосподарського призначення, раціоналізація землекористування (використання систем no-till, mini-till, strip-till, науково обґрунтованих сівозмін).

Серед напрямів, що сприятимуть переходу до кліматично нейтральної економіки також необхідно виділити:

- раціональне та ефективне використання мінеральних добрив та засобів захисту рослин і тварин;
- зростання частки органічного землеробства і органічного тваринництва;
- зниження викидів парникових газів від тваринництва,
- розвиток біоенергетики, тощо.

Будь-яка війна несе величезні екологічні загрози для населення, але бойові дії в Україні можуть призвести до особливо катастрофічних наслідків для навколишнього середовища: руйнування екосистем, забруднення ґрунтів, зменшення біорізноманіття, зростання кількості шкідників у лісах. Крім того, відбудова країни потребуватиме значної кількості природних ресурсів. Також є ризик невиконання Україною вже поставлених кліматичних цілей, адже війна – це внесок у зміну клімату, а відновлення країни неминуче буде супроводжуватись значними викидами парникових газів. Оскільки очікується значне хімічне забруднення ґрунтів та вод, важливо після війни подбати про ефективну систему моніторингу стану довкілля. Яка б дозволила зафіксувати реальний об'єм завданої шкоди довкіллю та дозволила вжити найефективніших заходів, щоб уникнути подальшого погіршення ситуації та щоб відновити екосистеми до безпечного стану – і для людини, і для дикої природи. Також важливо, щоб план відновлення України включав заходи з

відновлення та збереження екосистем, а до планів із відбудови населених пунктів включати природорієнтовані рішення та заходи з адаптації до зміни клімату [5].

Глобальна зміна клімату, зростання природних катаклізмів впливає на продовольчу безпеку, енергетику, сільське господарство та зумовлено перш за все зростанням концентрації парникових газів в атмосфері. Україна має використати свої переваги, як аграрної країни при переході до кліматично нейтральної економіки з врахуванням ситуації, що склалася.

#### **Список використаних джерел**

1. WMO GREENHOUSE GAS BULLETIN The State of Greenhouse Gases in the Atmosphere Based on Global Observations through 2020. 2021. 25 October. No. 17. URL: [https://library.wmo.int/doc\\_num.php?explnum\\_id=10904](https://library.wmo.int/doc_num.php?explnum_id=10904)

2. Koehring M. Cornell Ph. Delivering on a greener future: What to expect in 2022. URL: <https://impact.economist.com/sustainability/net-zero-and-energy/delivering-on-a-greener-future-what-to-expect-in-2022>.

3. Стратегія низьковуглецевого розвитку України до 2050 року: рішення Міжвідомчої комісії із забезпечення виконання Рамкової конвенції ООН про зміну клімату (протокол від 16 лютого 2018 р. № 1). URL: [https://mepr.gov.ua/files/docs/Proekt/LEDS\\_ua\\_last.pdf](https://mepr.gov.ua/files/docs/Proekt/LEDS_ua_last.pdf).

4. Науково-технологічні засади скорочення викидів парникових газів в агропромисловому виробництві. Доповідь президента НААН академіка НААН Гадзала Я.М. на засіданні Загальних зборів Національної академії аграрних наук України 16 грудня 2021 року. URL: <http://naas.gov.ua/content/publicna-informaciya/ogoloshennya/7358/>.

5. Омельчук О., Садогурська С. Як воєнне вторгнення Росії впливає на довкілля України. URL: <https://zn.ua/ukr/ECOLOGY/priroda-stohne-vid-vijni.html>.

**Свиридовська А. О.**

*науковий співробітник*

*ДННУ «Академія фінансового управління»*

**Крупельницька О. Л.**

*здобувачка кафедри менеджменту в будівництві*

**Мальцев М. А.**

*здобувач кафедри менеджменту в будівництві*

*Київський національний університет будівництва і архітектури*

## **СОЦІАЛЬНИЙ ЗАХИСТ СІЛЬСЬКОГО НАСЕЛЕННЯ УКРАЇНИ В УМОВАХ ВОЄННОГО СТАНУ**

Соціальна захищеність пенсіонерів гарантована шляхом встановлення пенсій на рівні, орієнтованому на прожитковий мінімум, а також регулярного перегляду їх розмірів у зв'язку із збільшенням розміру мінімального споживчого бюджету і підвищенням ефективності економіки.

Соціальна допомога – це грошова допомога й допомога в натуральній формі, що здебільшого фінансується з бюджету та добровільних пожертвувань і сплачуються людям, які перебувають у потребі, як на основі перевірки їхнього доходу та засобів існування, так і за певними критеріями без перевірки доходу [1; 3].

В Україні функціонує система соціального захисту, яка має на меті забезпечення рівня життя непрацездатного населення не нижче прожиткового мінімуму встановленого державою та захист громадян від соціальних ризиків, що впливають на їх працездатність [2; 4]: хвороба, каліцтво, старість та інші випадки, передбачені законом.

У зв'язку з воєнним станом для забезпечення виплати пенсій Урядом прийнято низку законодавчих актів та змін до існуючих законів. Зокрема, для осіб, які тимчасово змінили фактичне місце проживання, Уряд ухвалив альтернативні способи виплати та доставки пенсій на період введення воєнного стану на території України та на випадок збоїв у роботі

банківських установ, а також для переміщених осіб, які отримують пенсію через поштового оператора.

Постановою Кабінету Міністрів України «Про особливості виплати та доставки пенсій, грошових допомог на період введення воєнного стану» від 26 лютого 2022 року № 162, передбачено:

– виплату пенсій через будь-яке відділення АТ «Ощадбанку» (якщо певний уповноважений банк не може здійснити виплату) як грошовий переказ без відкриття рахунку. Особі для цього необхідно звернутися до відділення банку з паспортом та довідкою про присвоєння реєстраційного номера облікової картки платника податків;

– у разі, коли особа отримувала пенсію через АТ «Укрпошта» і змінила місце проживання, отримати пенсію можна буде через відділення АТ «Ощадбанк» як грошовий переказ без відкриття рахунку.

Особам, які тимчасово змінили фактичне місце проживання і отримують пенсію через АТ «Укрпошта» необхідно звернутися до органів Пенсійного фонду України для подальшого отримання пенсії. Заяву можна подати особисто до будь-якого відділу обслуговування громадян (сервісного центру) за місцем свого перебування або через особистий електронний кабінет на веб-порталі електронних послуг Пенсійного фонду України, або на електронну пошту органу Пенсійного фонду України.

У разі смерті пенсіонера особам, які здійснили його поховання, виплату допомоги на поховання здійснюють органи Пенсійного фонду України.

Міністр соціальної політики України, повідомила, що виплата квітневих пенсій профінансована вже на 20 % – «на сьогодні, не зважаючи на те, що зараз лише початок місяця, Пенсійний фонд України вже спрямував до банків та Укрпошти 20 % коштів, необхідних на виплату пенсій квітня. Це 9,7 млрд грн, з яких 2,9 млрд спрямовані на виплату пенсій через Укрпошту, а 6,8 млрд – через уповноважені банки [5].

Індексація пенсій проведена незалежно від факту роботи одержувачів пенсій, як не працюючим, так і працюючим особам. Також з 01 квітня 2022 року проведено перерахунок розміру щомісячних компенсаційних виплат, передбачених постановою Кабінету Міністрів України «Деякі питання підвищення пенсійних виплат для окремих категорій осіб у 2021 році та в подальшому» від 16 вересня 2020 року № 849 для осіб, які досягли віку від 75 до 80 років, та віку 80 років і більше.

Для отримувачів пенсій, призначених по 31 грудня 2021 року згідно із Законом України «Про загальнообов'язкове державне пенсійне страхування», розмір яких не підвищувався з 01 березня 2022 року, встановлюється щомісячна доплата до пенсії в розмірі 135 грн у межах максимального розміру пенсії, визначеного законом, яка враховується під час подальших перерахунків пенсії, відповідно до законодавства.

Однак, труднощі, пов'язані із воєнними діями на території України, унеможливають отримання пенсійних та соціальних виплат на значній території, зокрема й сільській.

Через зупинку частини бізнесу в Україні, експорту та імпорту в державному бюджеті можуть виникнути складнощі. Виконати свої соціальні зобов'язання (пенсії, субсидії, зарплати) та військові витрати можливо з-поміж усього завдяки допомогі міжнародних партнерів. Так, у березні свої соціальні зобов'язання вдалося виконати завдяки бізнесу, який сплатив податки авансом, проте, що довше буде війна в Україні, то катастрофічнішим буде вплив на економіку, на здатність виконувати соціальні функції. Довга війна призведе до падіння рівня життя та спроможності держави.

У квітні 2022 року державний бюджет перебуває під тиском воєнної ситуації та військових нововведень. Фактично в Україні скасували загальну систему оподаткування, натомість запровадили податок у розмірі лише 2 %.

Урядом було проведено скорочення видатків загального фонду Державного бюджету України на 2022 рік, передбачених головним розпорядником коштів державного бюджету [6]. Було знижено заробітні плати державним службовцям на 10 %.

Значна частина послуг, які надаються державою, проводяться у електронному вигляді та/або через застосунок «Дія». Звичайно, такий спосіб є дуже зручним для молоді та людей, які мають сучасні смартфони і повністю інтегровані у цифровий простір. Для пенсіонерів, особливо в сільській місцевості виникають значні проблеми і труднощі. Більшість з них сучасних смартфонів немає, а отже доступ до того ж застосунку у них відсутній. Без допомоги рідних та більш молодих родичів, звичайно, людині похилого віку не впоратись, навіть, з електронним кабінетом у Пенсійному фонді України.

#### Список використаних джерел

1. Petrukha S., Shubaliy A. Assessment of a Stimulating Effect of Wages on Economic Growth of Border Regions of Poland and Ukraine. *Konteksty Społeczne*. 2021. Vol 9, № 2 (18). P. 22–34. DOI: <http://doi.org/10.17951/ks.2021.9.2.22-34>.

2. Petrukha S., Petrukha N., Hudenko O., Mazur A., Demydonok I. Reforming a pension security system for rural population. *Science Notes of KROK University*. 2021. № 4 (64). P. 47–58. DOI: <https://doi.org/10.31732/2663-2209-2021-64-47-58>.

3. Petrukha S., Petrukha N., Sviridovska A. Standardization of Implementation of the Mandatory Privately Managed Pillar of the Pension System of Ukraine. *Economics, Finance and Management Review*. 2021. Issue 4(8) P. 42–57. DOI: <https://doi.org/10.36690/2674-5208-2021-4-42>.

4. Петруха Н. М., Петруха С. В. Державне регулювання інтегрованих корпоративних об'єднань в умовах структурно-інституціональної та функціональної трансформації сільської економіки: проблеми методології, теорії, соціально-економічної та секторальної політики : монографія. Київ : ТОВ «Видавничий дім «Професіонал», 2020. 496 с.

5. Ситуація в соціальній сфері станом на 20:00 год. 5 квітня. *Урядовий портал (єдиний веб-портал органів виконавчої влади)*. URL: <https://www.kmu.gov.ua/news/5-kvitnya-situaciya-v-socialnij-sferi-stanom-na-2000>.

6. Про спрямування коштів до резервного фонду державного бюджету. *Урядовий портал (єдиний веб-портал органів виконавчої влади)*. URL: <https://www.kmu.gov.ua/npas/prospramuvannya-koshtiv-do-rezervnogo-fondu-derzhavnogo-byudzhetu-401>.

**Білецька Н.В., к.е.н., доцент**  
*Вінницький кооперативний інститут*  
**Біжан Л.В., студентка**  
**Скорих В.О., студент**  
**Громовий В.В., студент**

## МЕНЕДЖМЕНТ АКТИВНИХ ОПЕРАЦІЙ БАНКУ ТА ЇХ ОПТИМІЗАЦІЯ

Впродовж останніх років намітилася тенденція стрімкого зростання активів банківських установ, що зумовлює активізацію процесів управління банківськими активами. За умов високої ризиковості ринкового середовища фінансова стійкість банку залежить від забезпечення прибуткової діяльності, вибору раціонального варіанта розміщення ресурсів, можливості оцінювати та контролювати ризики. Зазначені процеси вимагають розроблення адекватних методів управління банківським портфелем активів з урахуванням не лише їхньої дохідності, а й відповідного рівня ризиковості. Значний внесок у розробку питань стратегії управління банківськими активами зробили вчені - праці О.В. Васюренка, О.В.Дзюблюка, І.С. Гуцала, Б.С. Івасіва, Т.Т. Ковальчука, В.І. Міщенко, А.М.Мороза, Я.І. Чайківського присвячені цим питанням.

Менеджмент можна розглядати як один з найважливіших чинників підвищення ефективності будь-якого виду діяльності. В умовах жорсткої конкуренції, яка супроводжує розвиток ринкової економіки, необхідно постійно вдосконалювати системи

і форми управління, швидко опановувати накопиченими в теорії і практиці знаннями, знаходити нові неординарні рішення в динамічній ситуації.

Банківський менеджмент - це наука про ефективні системи організації і управління всіма процесами і відносинами, які характеризують діяльність банку. Під процесами і відносинами розуміють всю сукупність фінансових, економічних, організаційних і соціальних сфер банківської діяльності.

Тобто, банківський менеджмент можна розглядати як наукову систему організації і управління діяльністю банку і персоналом, зайнятим у банківській сфері. Об'єктом банківського менеджменту є комерційний банк разом зі всіма аспектами банківської діяльності у взаємозв'язку з політико-правовим і соціально економічним середовищем.

Окремі аспекти даної проблематики, зокрема щодо розвитку банківської системи, запровадження банківських технологій, здійснення активних операцій банками, розвитку інфраструктури ринку висвітлені в працях Алескерової Ю.В., Вдовенко Л.О., Гуцаленко О.О., Рудої О.Л. та ін.

Зміна економічної ситуації породжує нові проблеми управління активами комерційного банку, що вимагає своєчасної розробки та впровадження нових і удосконалення діючих механізмів здійснення активних операцій банків, які опосередковують процес трансформації банківських ресурсів у виробничі інвестиції української економіки.

Визнано, що банківський менеджмент має певну специфіку, обумовлену характером і особливостями здійснення банківських операцій:

1. Банки як підприємства особливого роду в економіці здійснюють різноманітні фінансові операції, пов'язані з рухом грошових потоків у економіці, а також є провідниками монетарної політики держави, що накладає певні обмеження на банківську діяльність.

2. Банківська діяльність є особливим видом підприємницької діяльності, пов'язаний з підвищеним ризиком. Це обумовлено тим, що банки розпоряджаються суспільним капіталом і повинні нести відповідальність перед власниками за забезпечення збереження грошових коштів.

Отже, ефективна робота банку в сучасних умовах неможлива без розробки стратегії його діяльності, застосування найбільш раціональних систем управління в умовах підвищеного ризику і обмеження його діяльності з урахуванням специфіки фінансового ринку та законодавства, що постійно змінюється.

#### **Список використаних джерел:**

1. Алескерова Ю.В. Особливості розвитку споживчого кредитування в Україні / Ю.В.Алескерова, А.Д.Дзюбенко // Причорноморські економічні студії.- 2018.-Вип.27.- С.87-92.
2. Вдовенко Л.О. Кредитні ризики в системі банківського кредитування / Л.О. Вдовенко // Економічний часопис –XXI.- 2013.- №3-4.- С.79-82.

**Коляденко С.В.**

*д.е.н., професор завідувач лабораторією економічних досліджень та маркетингу*

*Інституту кормів та сільського господарства Поділля НААН*

## **ТЕНДЕНЦІЇ РОЗВИТКУ СІЛЬСЬКОГО ГОСПОДАРСТВА УКРАЇНИ В УМОВАХ ЦИФРОВІЗАЦІЇ ТА ЄВРОІНТЕГРАЦІЇ**

Сьогоднішні події, що відбуваються в Україні та світі, виявили низку специфічних проблем, котрі ще зовсім нещодавно майже не впливали на економічні, політичні, соціальні

та інші умови існування ряду європейських держав, в тому числі й України. Події, що почалися 24 лютого 2022 р. та поділили світ на «до і після», висвітлили гострі кути у розвитку багатьох сторін, зокрема і економічних взаємовідносин. Разом з тим, життєвий процес не зупиняється, необхідними у вирішенні залишаються питання забезпеченості продукцією, головними з яких є продукція сільського господарства: продукти харчування, сировина для багатьох видів промисловостей, в тому числі і забезпеченні альтернативних джерел енергії у країнах, що прагнуть збільшити використання «зеленої», замінної енергії.

В цьому сенсі Україна давно налагодила тісні взаємозв'язки з країнами Європи і вони поглиблюються та стають тіснішими в процесі євроінтеграції нашої країни, в час, коли вона має жити за новими, більш високими стандартами. В умовах сьогодення потужним інструментом, що сприяє євроінтеграції є цифровізація - сучасний тренд розвитку, важливіший фактор зростання, в тому числі і зростання економічного. На жаль, цифровізація ще не так глибоко проникла в галузі АПК, в т.ч. і сільського господарства, проте ця проблема має бути вирішена протягом найближчого часу.

Питанням впровадження цифровізації як способу досягнення ефективного ведення економіки в глобальному масштабі суттєва роль відводиться останніх 20-25 років, як окремий термін, "цифрова економіка", як вказувалося нами в [1], з'явився в 1995 році, завдячуючи Дону Тапскотту, він визначив її таким чином: цифрова економіка – економіка, що заснована на домінуючому застосуванні цифрових технологій; а американський програміст Ніколас Негропonte сформулював її концепцію – у стислому вигляді вона звучить як "перехід від обробки атомів до обробки бітів". Дослідження, що проводяться з використанням цифрової економіки, мають можливість швидше адаптуватися в реальній економіці і дати можливість її галузям швидше знайти шляхи виходу з кризового стану, в який вона потрапила в наслідок періоду спадної хвилі світового економічного розвитку [1] та сучасних факторів: наслідків все ще триваючої пандемії COVID-19 та військових дій на території України.

Зрозуміло, що в світі в цілому і в Україні питаннями розвитку цифрової економіки приділялася увага майже з моменту її визначення й на державному рівні. В Україні, наприклад, одним з перших урядових документів був «Цифрова адженда України – 2020 («Цифровий порядок денний» – 2020) Концептуальні засади (версія 1.0) Першочергові сфери, ініціативи, проекти «цифровізації» України до 2020 року», що як проєкт з'явився уже в грудні 1916 р.

Цей документ включав у себе блок «Цифрове» землеробство» (e-farming. «Цифрове» (точне) землеробство) – принципово нова стратегія менеджменту в агрономії, що базується на застосуванні «цифрових» технологій, нових технічних засобів, і передбачає здійснення технологічних заходів з вирощування рослин з урахуванням просторової неоднорідності поля. Він виділений як новий етап розвитку агросфери, пов'язаний з використанням геоінформаційних систем, глобального позиціонування, бортових комп'ютерів, управлінських і виконавських механізмів, здатних диференціювати способи обробки, норми внесення добрив, хімічних меліорантів і засобів захисту рослин. Як вказується в проєкті, перспективність «цифрового» землеробства визнана і не підлягає сумніву. Навіть зосереджувалася увага на тому, що «цифровізацію» землеробства та сільського господарства взагалі варто розглядати як частину більш широкої програми «цифровізації» села, подолання «цифрового» розриву та соціально-економічного відродження сільських територій [2]. На жаль за більше ніж 5 років в галузі сільського господарства змінилося мало що, а цифровізації галузі приділялося уваги з роками менше. Для прикладу, в прийнятому Урядом у 2018 р. іншому документі: Розпорядження Кабінету Міністрів України «Про схвалення Концепції розвитку цифрової економіки та суспільства України на 2018-2020 роки та затвердження плану заходів щодо її реалізації» [3] вказується лише на такі позиції:

- з метою розвитку сільського господарства важливим є впровадження цифрового землеробства - принципово нової стратегії менеджменту, що базується на застосуванні цифрових технологій, та новий етап розвитку агросфери, пов'язаний з використанням



геоінформаційних систем, глобального позиціонування, бортових комп'ютерів та смарт-устаткування, а також управлінських та виконавських процесів, здатних диференціювати способи оброблення, внесення добрив, хімічних меліорантів і засобів захисту рослин;

- цифровізація агросектору позитивно вплине і на цифровізацію сільської інфраструктури, зокрема у частині підключення сіл до високошвидкісного Інтернету. Тому агропромисловий бізнес заінтересований у використанні інформаційних технологій як на полі, так і у працівників вдома, щоб підвищити якість та умови життя у сільській місцевості, досягти вищих соціальних стандартів;

- цифровізація землеробства та сільського господарства є й інструментом масштабної програми цифровізації сіл, соціально-економічного відродження сільських територій [3].

Важливим індикатором розвитку цифровізації в Україні є її трансформування в євроінтеграційні процеси, це ж стосується і питань агропромислового комплексу та головної його складової – сільського господарства. Багато уваги вивченню цих питань приділялося економістами України досить давно [4-6], розглянемо деякі з цих проблем.

Якщо не зупинятися на філософських деталях, зосередимо свою увагу на понятті «датаїзм», котрий знищує бар'єри між машиною та твариною, де під поняттям тварини ми маємо на увазі сьгоднішнє сільське господарство, яке протягом людської історії залишалося найконсервативнішою галуззю економіки. Низька маржинальність, високі ризики, гостра залежність від коливань цін на добрива, паливо, готову продукцію (сильно фрагментований ланцюг постачання) перешкоджають залученню приватних інвестицій. Наприклад, на підтримку фермерів витрачається до 30% загального бюджету Євросоюзу. Проте, все кардинально змінилося за останні 5-7 років. «Аналоговий» період в сільському господарстві підійшов до кінця, починається ера цифровізації і масової автоматизації бізнес-процесів. За аналогією з «Індустрією 4.0» нині відбувається революція «Агрокомплекс 4.0», яка дозволить збільшити урожайність сільськогосподарських культур в масштабах, яких не було навіть після запровадження заходів по інтенсифікації виробництва.

Причини цих глобальних змін є такі: останні 10 років світовий ринок сільського господарства зростав на 3% в рік, але цього критично недостатньо. До 2050 року, щоб прогодувати населення планети, знадобиться виробляти мінімум на 70% більше їжі. Зробити це екстенсивним шляхом неможливо: вільні землі, пасовища, водні ресурси в дефіциті. До того ж збільшується навантаження на екологію; еволюціонували і стали доступнішими технології збору, аналізу і обробки даних практично з будь-якого об'єкта сільськогосподарського виробництва, що дозволяють здійснити точний прогноз і відповідно зекономити фінансові ресурси і час на проведення агротехнічних заходів.

В багатьох країнах існують приклади «розумного фермерства»:

- нині програми «розумного фермерства», «точного фермерства» (precise farming) діють в десятках країн. Видання Business Insider оцінює сегмент «Інтернету речей» в сільському господарстві в 43 мільйони доларів з прогнозом зростання до 2030 року до 75 мільйонів. Впровадження технологій «штучного інтелекту» в агрокомплексі сьогодні зростає на 22,5% в рік, згідно з даними Markets and Markets, в 2025 році обсяг цього ринку складе 2,6 мільярд доларів.

- вражаючі цифри демонструє аналіз ринку розумного фермерства компанією J'son & Partners Consulting. Ще в 2010 році існувало максимум 20 фірм, що поставляли нові технологічні рішення для автоматизації управління сільським господарством. Нині їх близько 2000. Утворився окремий сегмент «Агротех» (AgTech), який кілька років поспіль обганяє за темпами зростання інвестицій FinTech.

Ринок точного землеробства агентство Roland Berger оцінило в 3 млрд. євро в 2016 році з прогнозом на 2030 року в 4,5 млрд. Євро. Згідно з опитуваннями голів фермерських господарств країн Європейського Союзу, найбільшим попитом користуються інновації, зокрема: збір і аналіз проб ґрунту (використовують 90% респондентів); карти врожайності, монітори врожайності, навігаційні GPS-системи (близько 80%); технології диференційованого внесення добрив і розпорядчі карти (60%); супутникові знімки і аналіз

вегетативного індексу рослин (30%).

Впровадження розумного фермерства вимагає від власника наукового підходу: необхідно правильно налаштувати збір даних, вміти їх аналізувати і приймати оперативні рішення, виходячи з економічних параметрів.

Ми вважаємо, що «Розумні» технології в сільському господарстві доцільно об'єднати в чотири великих кластера:

1. Точне сільське господарство (навігаційні системи, дистанційне зондування (ДЗЗ) та геоінформаційні системи (ГІС), диференціальне внесення добрив);
2. Сільськогосподарські роботи (безпілотні літальні апарати, дрони для стеження за станом полів і збором врожаю, розумні сенсорні датчики).
3. IT-платформи / IT-додатки (контроль даних, що надходять з датчиків, техніки та інших пристроїв);
4. Big Data (аналіз даних, одержуваних з датчиків для складання точного прогнозу і стратегії).

Основними гравцями на ринку точного фермерства в секторі супутникової навігації є великі фірми США, наприклад, Система GreenStar від компанії John Deere, також прикладом є і європейські фірми: система паралельного водіння SAM PILOT від компанії CLAAS (Німеччина); система Leica moJoMINI від компанії Leica Geosystems (Швейцарія); система TRACK-Leader в гамі польових навігаторів від компанії Muller-Elektronik (Німеччина).

Останнім часом все більшого поширення набули web-ГІС. Одне з важливих переваг архітектури web-ГІС полягає в можливості інтеграції даних реального часу, що надходять від різних датчиків.

Отже, саме над забезпеченням таких умов процесу цифровізації в галузі, використовуючи досвід, який мають країни ЄС та Україна, вишукуючи напрями та окреслюючи тенденції розвитку, працюємо і надалі маємо працювати ми – вчені наукових установ України в питаннях розробки, впровадження тих методів та інструментів, за допомогою яких рівень цифровізації, а з ним і ефективність сільськогосподарського виробництва, буде підвищуватися.

#### **Список використаних джерел**

1. Коляденко С.В. Цифрова економіка: передумови та етапи становлення в Україні та світі. Економіка. Фінанси. Менеджмент: актуальні питання науки і практики. 2016. № 6. С. 105-112.
2. Цифрова адженда України – 2020 («Цифровий порядок денний» – 2020) Концептуальні засади (версія 1.0). URL : <https://uccr.org.ua/uploads/files/58e78ee3c3922.pdf>
3. Про схвалення Концепції розвитку цифрової економіки та суспільства України на 2018–2020 роки та затвердження плану заходів щодо її реалізації від 17 січня 2018 року № 67-р : Розпорядження КМУ. URL : <https://zakon.rada.gov.ua/laws/show/67-2018-%D1%80>.
4. Івашків І.М. Зовнішньоторговельна орієнтація АПК України щодо реалізації агропродовольчої продукції на ринках ЄС. Агросвіт. 2015. № 19. С. 59–62.
5. Молдаван Л.В. Інституціоналізація концепції багатфункціональності сільського господарства: досвід ЄС для України. Економіка і прогнозування. 2019. № 4. С. 121–130.
6. Прошалікіна А.М., Петренко Т.С. Місце України на світовому ринку продукції АПК. Агросвіт. 2018. № 11. С. 22–26.

## **ІНТЕГРОВАНІ МАРКЕТИНГОВІ КОМУНІКАЦІЇ ЯК ЕЛЕМЕНТ РОЗВИТКУ ПІДПРИЄМСТВА**

Зростання конкуренції на ринку, технічний прогрес, поява більш поінформованих покупців, а головне – зростання кількості та видів активно використовуваних рекламних засобів рано чи пізно призводять до необхідності інтеграції типів і видів маркетингових комунікацій, їх компонентів і чинників, які впливають на весь процес формування маркетингових стратегій. У будь-якій організації, яка бере участь у ринкових відносинах, повинен бути сформований імідж, який матиме сильніший вплив на купівельну аудиторію, аніж конкурентів. Найкращих результатів досягають організації, які правильно будують план та бюджет маркетингових комунікацій.

Загальним питанням теорії та практики застосування, а також інтеграції маркетингових комунікацій приділялася велика увага у працях наступних вітчизняних науковців: Дибчук Л., Красовської Г., Пчелянської Г., Стадник В. та ін., які вивчають цей напрямок маркетингових комунікацій.

Як відомо, на сьогоднішній день українські підприємства пропонують свої товари та послуги на промисловому та споживчому ринках. У цьому найбільшій актуальності набуває застосування інтегрованих маркетингових комунікацій підприємствами на вирішення таких практичних проблем, як підвищення зацікавленості цільової аудиторії у його придбанні, стимулювання попиту, підвищення рівня прибутку, економія організаційних витрат за умов конкуренції. Використання інтегрованих маркетингових комунікацій сприяє досягненню соціального ефекту, а також дає змогу стимулювати розвиток підприємств на ринку.

Завоювання ринку немислимо без зв'язків, контактів і відносин як усередині, так і ззовні компанії, тобто здійснення маркетингових комунікацій і створення свого специфічного маркетингового простору. Неграмотно сплановане використання існуючих інструментів маркетингових комунікацій, зокрема, різних видів реклами, спонсорства, застосування акцій та знижок, PR-заходів буде мало ефективно для будь-якого підприємства. Досягнення оптимального впливу споживача забезпечується з допомогою комплексного охоплення маркетинговими комунікаціями цільової аудиторії підприємства. Таким чином, необхідно об'єднувати різні форми просування у послідовну єдину програму інтегрованих маркетингових комунікацій [2, с.40].

Такі автори, як Стадник В. [1, с. 86–90], Пчелянська Г. [2], Красовська Г. [3, с. 33-37], Дибчук Л. [4, с. 38-39; 5, с. 89-92] у своїх визначеннях наголошують, що інтегровані маркетингові комунікації – це послідовна діяльність з управління просуванням, називаючи її окремі етапи: планування, вибір, реалізація, аналіз тощо. На наш погляд, недоліком функціонального підходу до визначення інтегрованих маркетингових комунікацій є зміщення акцентів з предмета та суб'єкта на процес просування, що відображає сутність інтегрованих маркетингових комунікацій лише частково.

Особливо хотілося б виділити визначення інтегрованих маркетингових комунікацій Стадник В. та Дибчук Л. [1, с. 82-84], оскільки воно підкреслює сферу їх застосування – не тільки реальне, але Інтернет-середовище, а також вказує на інтерактивний характер інтегрованих маркетингових комунікацій, що вигідно виділяє цю концепцію просування.

Вважаємо, якісно проведена інтеграція комунікаційних складових сприяє отриманню синергетичного ефекту, у якому загальна ефективність комунікаційного впливу перевищує ефективність впливу кожного з комунікаційних інструментів окремо.

Необхідно відзначити два пріоритетні напрямки інтеграції у структурі комунікаційної програми підприємства:

1) інтеграція елементів комунікаційного комплексу (інформація, реклама, прямий продаж, стимулювання збуту, public relations);

2) інтеграція елементів комунікаційного комплексу відбувається з іншими складовими комплексу маркетингу, здатними виконувати комунікаційні функції [1, с. 86–89; 2].

Узгоджене застосування елементів комплексу маркетингових комунікацій підприємства сприяє забезпеченню нейтралізації слабких сторін кожного окремо. З цією метою підприємства прагнуть забезпечувати єдність між ними в цільових установках та принципах використання.

Варто зазначити, що кожен інструмент маркетингових комунікацій має певні переваги нарівні з недоліками, кожен інструмент має певне призначення в плані досягнення поставленої мети просування товару, тому найбільш ефективним варіантом просування буде інтегрована маркетингова комунікація. Саме інтегровані маркетингові комунікації дозволяють виробникам координувати та посилювати свої комунікації для досягнення максимального впливу.

Модель інтегрованих маркетингових комунікацій представимо схематично (рис.1).



Рисунок 1 – Модель інтегрованих маркетингових комунікацій

Стандартно до них відносять рекламу, PR, стимулювання збуту та direct-маркетинг. Сьогодні до списку стандартних елементів додалися такі складові як айдентика, брендинг. Завдяки їм стає доступнішим комплексний підхід до ведення комунікацій зі споживачем. Також сюди можна віднести спонсорство та розробку сувенірної продукції. Мабуть, найсучаснішим із елементів інтеграції маркетингових комунікацій є просування в Інтернеті. Через соціальні мережі, контекстну рекламу, а також створення офіційних сторінок компанії з сучасним веб-дизайном залучають нових клієнтів та успішно підтримують комунікацію з уже існуючими лояльними споживачами.

Слід зауважити, що застосування інтегрованого підходу дозволяє знизити рівень витрат підприємства, оскільки інтеграція маркетингових комунікацій старанно координує і взаємопов'язує використання всіх елементів маркетингового комплексу – маркетинг-мікс. Це особливо важливо для невеликих підприємств, які не можуть собі дозволити значні витрати та ризикувати всіма коштами з бюджету маркетингових комунікацій заради проведення єдиної рекламної кампанії.

Отже, зважаючи на вищезазначене, можна зробити висновок, що комунікаційна політика стає важливим інструментом маркетингової діяльності та всієї системи управління маркетингом. Вирішальне значення у досягненні успіху, популярності, прихильності до

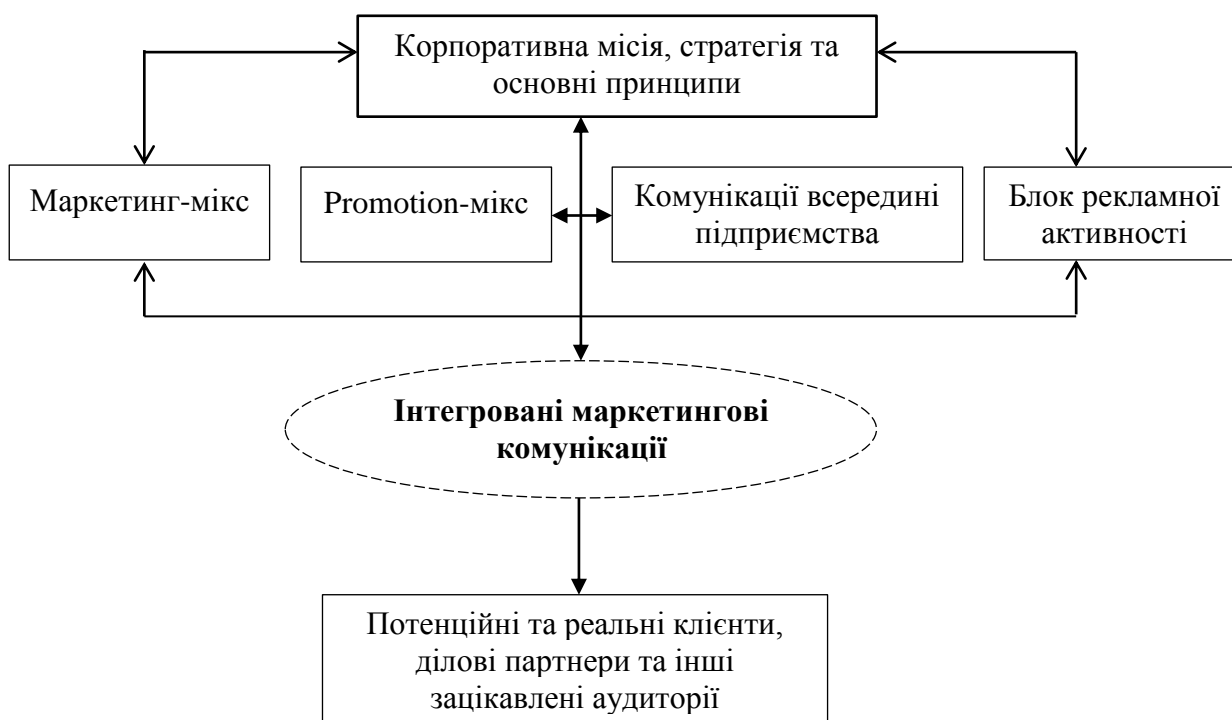
марки або самого підприємства, на нашу думку, лежить у галузі комунікацій, від ефективності яких залежить досягнення конкурентної переваги. Суб'єкти бізнесу здебільшого визнають необхідність здійснення оцінки ефективності та проведення досліджень у галузі інтегрованих маркетингових комунікацій з метою формулювання методики адаптації управління інтегрованими комунікаціями конкретним завданням.

#### **Список використаних джерел:**

1. Stadnyk V., Pchelianska G., Holovchuk Y., Dybchuk L. The concept of marketing of balanced development and features of its implementation in the food market. Ukraine. *Agricultural and Resource Economics: International Scientific E-Journal*. 2020. Vol. 6. No. 3. P. 80-95. URL: <https://arejournal.com/index.php/are/article/view/338>

2. Stadnyk V., Krasovska G., Pchelianska G., Holovchuk Y. Determinants of «green entrepreneurship» competitive strategies implementation in the agro-industrial sector of Ukraine. *IOP Conference Series: Earth and Environmental Science, Volume 628*. 2021. 8th International Scientific Conference on Sustainability in Energy and Environmental Science 21-22 October 2020. Ivano-Frankivsk, Ukraine. DOI: 10.1088/1755-1315/628/1/012032. URL: <https://iopscience.iop.org/article/10.1088/1755-1315/628/1/012032/pdf>

3. Stadnyk V., Krasovska G., Holovchuk Y. Marketing dominant in models of entrepreneurial structures innovative potential development for competitive business strategy realization. 2021/6/25. Modeling the development of the economic systems. No. 1. P. 30-41. DOI: <https://doi.org/10.31891/mdes/2021-1-4>

4. Головчук Ю., Дибчук Л. Маркетингова стратегія в управлінні розвитком підприємства. *Східноєвропейський національний університет імені Лесі Українки*. 2020. С. 38-40. URL: <https://evnuir.vnu.edu.ua/bitstream/123456789/17338/1/Golovchuk%2038-40.pdf>

5. Пчелянська Г.О., Головчук Ю.О., Дибчук Л.В. Стратегічні напрями маркетингової діяльності бізнесу в умовах транспарентності середовища. *Економіка та держава*. 2021. № 3. С. 88-93.

**Буряченко Л.Ю.**

старший викладач кафедри менеджменту  
Вінницький фінансово-економічний університет

## **ІНОЗЕМНІ ІНВЕСТИЦІЇ В ЕКОНОМІЦІ УКРАЇНИ В УМОВАХ ГЛОБАЛІЗАЦІЇ**

Глобалізація є об'єктивним і логічним результатом розвитку суспільства і НТП, адже являє собою об'єктивне явище сучасності, якого неможливо уникнути, відмінити чи зупинити.

Залучення України до світових процесів глобалізації та інтернаціоналізації супроводжується розширенням ролі держави в регулюванні зовнішньоекономічної діяльності (ЗЕД), кінцева мета якого полягає у створенні в реальному секторі дієвого постіндустріального сегмента високотехнологічного виробництва інтелектуальної інноваційної продукції, конкурентоспроможної на світовому та внутрішньому ринку.

Україна разом із іншими країнами світу все більше поглинається глобалізаційними процесами. Ці глобалізаційні процеси простежуються майже у всіх сферах людського та суспільного життя. Особливо спостерігається вплив глобалізації на інвестиційні процеси в Україні.

Іноземні інвестиції відіграють ключову роль у процесах економічного зростання національної економіки. Як відомо, головним чинником що впливає на інвестиційні процеси є інвестиційний клімат країни та її інвестиційна позиція. На сьогоднішній день він в Україні є несприятливим, особливо для іноземних інвесторів. Україна все ще знаходиться в переліку країн, які мають найнижчу інвестиційну привабливість. Основними чинниками, що суттєво впливають на інвестиційну привабливість підприємства з погляду іноземного інвестора є: рентабельність (прибутковість) діяльності; рівень фінансової стабільності підприємства;

перспективи подальшого розвитку підприємства; кваліфікація персоналу; рівень витрат на природоохоронні заходи; законодавче регулювання діяльності галузі, в якій існує підприємство.

Можна зазначити, що основними факторами, які погіршували інвестиційний клімат в Україні є: нестабільна політична та економічна ситуація; вузькість внутрішнього ринку, низький платоспроможний попит підприємств і населення; низька прибутковість більшості підприємств в усіх сферах господарської діяльності; недосконале корпоративне та інвестиційне законодавство; надмірний податковий тиск на легальну економіку при одночасній «тінізації» майже половини національного виробництва; деформований грошовий обіг, платіжна криза; високий рівень корупції та організованої злочинності; небажання впровадження сучасних технологій ведення бізнесу. [2]

Інвестори не бажають вкладати капітали в українську економіку, тому незначні обсяги іноземних інвестицій, лише на 30-40% компенсують відтік капіталу. І як наслідок спостерігається криза внутрішнього інвестування. Цей об'єктивний процес став причиною найбільш деструктивної тенденції в українській економіці – її декапіталізації. [3] Іноземні інвестиції в основному спрямовуються у галузі з швидким обігом. Більше половини обсягу прямих іноземних інвестицій зосереджено у чотирьох галузях – харчовій, паливній промисловості, торгівлі, фінансах. Через неконтрольовану міграцію капіталу посилюються загрози фінансовій безпеці державі. Разом з цим світова фінансова система використовується для відмивання незаконно отриманих коштів.

Головним механізмом відмивання кримінальних капіталів є офшорні зони. За оцінками експертів, близько 25% кількісного складу спільних підприємств та 30-55% сукупних іноземних інвестиційних вкладень сформувалися на основі легалізованого вітчизняного капіталу, що ввозився через офшорні компанії. Основними країнами-інвесторами України залишаються Кіпр – 17,275 млрд дол., Німеччина – 6,317 млрд дол., Нідерланди – 5,169 млрд дол. [1]

Держава впливає на інвестиційну діяльність або прямо через державний сектор економіки, або непрямо, через свої інститути – органи виконавчої влади, Національний банк, Фонд держмайна, Інноваційний фонд й інші позабюджетні фонди, державний Антимонопольний комітет, органи Держарбітражу і ін.

На сьогоднішній день застосування дієвих важелів державного управління є необхідною умовою для виходу України з економічної кризи, боротьби з деструктивними стихійними процесами в економіці, відродження вітчизняного виробництва, підвищення ефективності інноваційно-інвестиційного розвитку регіонів, досягнення високого рівня економічного зростання та конкурентоспроможності [1].

Покращення механізму державного регулювання економічних відносин, повинне сприяти виконанню основного завдання держави, яке полягає в тому, щоб забезпечити умови для стабільного розвитку економіки на основі накопичення та ефективного використання конкурентних переваг, використовуючи усі чинники та залучаючи усі можливі ресурси. Практичним підсумком діяльності держави має стати загальнонаціональна програма підвищення конкурентоспроможності української економіки, у якій необхідно передбачити посилення участі України у міжнародній кооперації та спеціалізації з урахуванням національних інтересів; підвищення розвитку наукомістких і високотехнологічних секторів економіки, які можуть забезпечити повне оновлення товарної структури виробництва, створення оптимальних умов для здійснення ефективної зовнішньоторговельної діяльності. Наслідком процесів глобалізації стало формування глобальної фінансової системи, системи обміну результатами інтелектуальної діяльності, глобальної системи просування товарів і послуг. Це означає, що необхідно визначали внутрішньоекономічну стратегію та модель поведінки державних інституцій та суб'єктів господарювання.[4]

Отже, основною причиною зниження інвестування в українську економіку є відсутність цілісної стратегії щодо іноземного інвестування, недостатню інвестиційну активність вітчизняного капіталу, яка є недостатньою для відтворення національної економіки, усунення

структурних диспропорцій, економічного зростання країни, низький рівень розвитку фондового та страхового ринку.

#### **Список використаних джерел**

1. Гаврилюк О. Інвестиційний імідж та інвестиційна привабливість України. *Фінанси України*. 2018. No 2. С. 68–81.
2. Максимів Д.Я. Покращення інвестиційної привабливості України. *Інноваційна економіка*. 2012. No 1. С. 79–107.
3. Яркова Н.І., Яковенко О.П. Роль органів державної влади в інвестиційному процесі. *Економіка будівництва і міського господарства*. 2012. No 2. С. 89–100.
4. Фомішина В.М. Інвестиційна політика України у світлі євроінтеграційних процесів: вибір пріоритетів. *Бізнес-навігатор*. 2014. No 1(33). С.180–185.

### **СЕКЦІЯ 25. Юридичні науки**

**Підберезних І.Є.**

*к.і.н., доцент, доцент кафедри історії*

*Чорноморський національний університет імені Петра Могили  
здобувач Науково-дослідного інституту публічного права*

## **НАЦІОНАЛЬНА БЕЗПЕКА ЯК ПРАВОВА КОНЦЕПЦІЯ У КРАЇНАХ-ЧЛЕНАХ ЄВРОПЕЙСЬКОГО СОЮЗУ**

Під національною безпекою розуміється внутрішня та зовнішня безпека держави, що складається з одного чи кількох наступних елементів: суверенітет держави; цілісність її території, інститутів, критичної інфраструктури; захист демократичного устрою держави; захист своїх громадян та мешканців від серйозних загроз їх життю, здоров'ю та права людини; ведення та просування своїх міжнародних відносин, відданість мирному співіснуванню націй. Держави-члени ЄС мають правову концепцію національної безпеки та різні способи розгортання концепції національної безпеки.

Австрійський парламент ухвалив резолюцію щодо формування австрійської безпекової політики відповідно до загальних рекомендацій щодо нової стратегії безпеки для Австрії, погодженої Резолюцією Австрійської національної ради від 3 липня 2013 р. В Австрії немає юридичного визначення національної безпеки. У статті 229 Кримінального кодексу Австрії концепція національної безпеки включає інтерес держави у захисті своїх цінностей проти загроз та побоювань, особливо в галузі закордонних справ, політики безпеки та оборони. В Австрії питання національної безпеки вкрай рідко згадуються у судах. Наводиться обґрунтування національної безпеки, коли вважається, що національна безпека перебуває під загрозою, наприклад, коли йдеться про опублікування державних секретів або питання щодо захисту держави.

Стаття 1 Конституційного акту Чеської Республіки проголошує, що основним обов'язком держави є забезпечення суверенітету та територіальної цілісності Чеської Республіки, захист життя, здоров'я та майна. Крім того, можуть бути оголошені три види режимів надзвичайної ситуації: надзвичайний стан, стан загрози державі, а також стан війни. Концепція національної безпеки в Чеській Республіці викладена у Стратегії безпеки Чеської Республіки, яка визначає загальні ризики безпеки, довгострокові плани та заходи, спрямована на безпеку Чеської Республіки та її громадян. У Чехії, Конституційний закон про безпеку Чеської Республіки визначає, що уряд повинен вказати, які основні права та свободи громадян повинні бути обмежені, якою мірою та які обов'язки накладатися і в якому розмірі. Крім того, режими надзвичайного стану повинні мати конкретну мету, охоплювати лише певну територіальну зону.

У Німеччині як державне, так і федеральне право мають поняття національної безпеки. Конституція Німеччини дуже вузько трактує національну безпеку, маючи справу з використанням збройних сил для оборони та виключне використання збройних сил у державі

у разі «неминучої небезпеки для вільного демократичного порядку федерації чи держави» (стаття 87а Основного закону Німеччини). Деякі дії, які ставлять або можуть поставити під загрозу певні елементи національної безпеки, є кримінальними діяннями відповідно до статей 81 ff. Кримінального кодексу Німеччини (наприклад, зрада Федерації, саботаж). Що ж до законів, то закони про державну поліцію включають елементи національної безпеки («Громадська безпека та порядок»). У Німеччині будь-яка дія державного органу, який втручається у приватні права, має ґрунтуватися на дійсних положеннях, викладених у законі. Будь-яка дія держави, вчинена поза законом, є незаконною. Цей принцип застосовується навіть під час кризи та жодних винятків не робиться, оскільки вимагають державні органи підкорятися закону. Таким чином, втручання в особисті права з міркувань національної безпеки може мати місце, якщо це прямо дозволено законом. Коли влада вирішує, чи слід діяти і як діяти, вона повинна дотримуватися принципу пропорційності, зважуючи відповідні аспекти безпеки. У Німеччині немає єдиного визначення національної безпеки. Різні закони містять різні терміни та формулювання. Найбільш відоме визначення міститься у розділі 4 Федерального закону про захист Конституції. Суди інтерпретують національну безпеку по-різному залежно від контексту, в якому порушується питання, навіть якщо у відповідних законах використовується аналогічне формулювання.

У Греції термін «національна безпека» не визначено ні в Конституції, ні у законі. Проте існує правова концепція національної безпеки, під якою розуміється національна цілісність, захист країни, території та незалежність від зовнішніх ризиків. Це підтверджується визначенням терміну «національна оборона» в Законі 2292/1995 про організацію Міністерства оборони та збройних сил, відповідно до якого національна оборона включає всі операції та дії, розгорнуті державою, які спрямовані на захист територіальної цілісності, національної незалежності та суверенітету, а також безпека громадян проти будь-якої зовнішньої образи чи загрози та підтримка національних інтересів. У Греції Закон 2225/1994 із поправками передбачає процедуру відступу від права на недоторканність приватного життя. Це входить до компетенції державного прокурора Апеляційного суду з питань національної безпеки та Судової ради у справах про особливо тяжкі злочини. Захист персональних даних гарантується статтею 9А Конституції та може бути обмежений законом лише за допомогою застосування принципу пропорційності, передбаченого статтею 25 Конституції. Статтю 19 Конституції Греції потрібно розуміти так: таємниця листів та інших форм вільного листування чи спілкування недоторканні. Гарантії, на підставі яких судова влада не повинна бути пов'язана з цією таємницею з міркувань національної безпеки або з метою розслідування особливо тяжких злочинів, визначаються законом. У Греції на національну безпеку можна посылатися лише через певні особливо тяжкі злочини проти національної безпеки.

В Італії список елементів, що підпадають під сферу національної безпеки, наступний: незалежність, цілісність та суверенітет Республіки, спільноти, виразом якої вона є; демократичні інститути, встановлені Конституцією Італії; державне управління у сфері міжнародних зв'язків; основні свободи та гарантовані Конституцією права громадян; а також політичні, військові, економічні, наукові та промислові інтереси Італії. Визначення національної безпеки також можна знайти в деяких ухвалах Конституційного суду, в яких робиться посилання на територіальну цілісність нації, її незалежність та виживання. Крім того, визначення суспільної безпеки можна побічно знайти в Законі 124/2007 (статті 6, 7), де національна безпека загалом визначається як «незалежність та цілісність захисту від зовнішніх загроз».

У Польщі правове поняття «державна безпека», яке згадується в Конституції, та «суспільна безпека», що згадуються в інших законах, можуть розглядатися як еквівалент національної безпеки. Хоча ці поняття не мають чіткого визначення, згідно з Доповіддю про національну безпекову стратегію Республіки Польща, «національні інтереси», зазначені у статті 5 Конституції Республіки Польща складають основу інтересів національної безпеки.



У Франції стратегію національної безпеки вперше було визначено у «Білій книзі з оборони» 2008 р. У 2009 році закон увів це поняття до статті L 1111-1 Кодексу оборони. Національна безпека використовується як виправдання для введення надзвичайних заходів органами державної влади, особливо в областях, що стосуються поліції, оборони, боротьби з тероризмом та як обґрунтування регулювання в'їзду іноземців з-за меж ЄС. У французькому законодавстві необхідно знайти баланс між правами особи та вимогами захисту суспільства. Це стосується всіх законодавчих положень, пов'язаних із реалізацією цієї політики, наприклад, зовнішня безпека через дипломатію та захист території; підтримання громадського порядку; захист від основних загроз (тероризм, шпигунство, організована злочинність, порушення основних національних економічних чи наукових інтересів); справедливість; фінансовий суверенітет; фіскальний суверенітет; охорона здоров'я; громадська безпека. У Франції, згідно з можливим визначенням поняття у статті L 1111-1 Кодексу оборони, метою стратегії національної безпеки є виявлення всіх загроз та ризиків, які можуть вплинути на життя нації, особливо щодо захисту населення, цілісності території та інститутів Республіки. Вся державна політика сприяє національній безпеці. Крім того, Кримінальний кодекс Франції захищає основні інтереси нації, що є паралельним поняттям національної безпеки та визначається як незалежність нації, цілісність її території, безпеки, республіканська форма її інститутів, захист населення в країні та за кордоном.

В Іспанії охорона національної безпеки розуміється як державна служба та регулюється державою. Концепція ґрунтується на національному законодавстві. В країні існує єдине визначення «національної безпеки», яке визначається як дія держави, спрямована на захист свобод, прав та благополуччя громадян; забезпечення захисту держави, її принципів та конституційних цінностей; внесок разом із союзниками та партнерами держави у забезпечення міжнародної безпеки у дотримання взятих країною зобов'язань. В Іспанії національна безпека може застосовуватися в областях, які становлять інтерес для держави, а саме кібербезпека, тероризм, організована злочинність, фінансова та економічна безпека, морська безпека, енергетична безпека, безпека здоров'я або охорона навколишнього середовища.

В Угорщині в Законі про служби національної безпеки (74 § а) під визначенням «інтереси національної безпеки» мається на увазі виявлення зловмисних посягань на незалежність та територіальну цілісність країни; виявлення та запобігання таємним замахам, що завдають збитків або загрожують політичним, економічним та військовим інтересам країни; отримання інформації про зарубіжні країни або іноземне походження, необхідної для урядових рішень; виявлення та запобігання прихованим незаконним спробам змінити або порушити правопорядок у країні, забезпечити здійснення основних прав людини, представницьку багатопартійну демократичну систему та функціонування правових інститутів; виявлення та запобігання терористичних актів, незаконного обігу зброї та наркотиків, незаконної торгівлі продуктами та технологіями, що перебувають під міжнародним контролем. В Угорщині відповідно до процесуального законодавства збирання секретних даних може здійснюватися певними установами, які визначені у законодавчій базі, що регулює діяльність правоохоронних органів та служб національної безпеки.

Таким чином, у країнах-членах ЄС сформовано універсальне визначення національної безпеки:

- Зацікавлення держави у захисті своїх цінностей від загроз та побоювань у сфері закордонних справ, безпекової та оборонної політики (Австрія);
- Суверенітет, територіальна цілісність, захист її демократичних засад, захист життя, здоров'я та майна; у разі надзвичайного стану чи загрози державі основні права можуть бути обмеженими (Чехія);
- Суверенітет (включаючи грошовий та фіскальний суверенітет), захист людей, територіальна цілісність, цілісність інститутів держави; основні права можуть бути обмежені, але обмеження мають бути пропорційними (Франція);

- Безпосередня загроза вільному демократичному порядку, суверенітет та територіальна цілісність, безпека державних інституцій, цілісність Конституції (Німеччина);
- Державний суверенітет, територіальна цілісність, безпека громадян від зовнішніх загроз, підтримка національних інтересів (Греція);
- Суверенітет та правопорядок; територіальна цілісність; політичні, економічні та військові інтереси; здійснення основних прав громадян; багатопартійна демократична система; функціонування правових інститутів; захист громадян від тероризму (Угорщина);
- Незалежність, цілісність та суверенітет держави; демократичний порядок та основні права як зазначено у Конституції; політичні, військові, економічні, наукові та промислові інтереси держави; порушення міжнародних відносин (Італія);
- Захист свободи, прав та благополуччя громадян; захист держави; принципи та конституційна цінність; застосовується у сферах кібербезпеки, тероризму, організованої злочинності, фінансової та економічної безпеки, морської безпеки, енергетичної безпеки, безпеки здоров'я або охорони навколишнього середовища (Іспанія).

**Янчук Наталія Дмитрівна,**  
*к.ю.н., доц., професор кафедри теорії та філософії права*  
*Одеський державний університет внутрішніх справ*

## **АКАДЕМІЧНА МОБІЛЬНІСТЬ В ПРОСТОРІ ВИЩОЇ ОСВІТИ: ПРОБЛЕМИ, ПЕРСПЕКТИВИ ТА РЕАЛІЇ**

Останнім часом здійснено низку кроків із змістовної модернізації системи освіти в Україні, котрі спрямовані на підвищення якості української освіти, з інтеграцією останньої в європейський науково-освітній простір. Одним з провідних напрямів модернізації системи освіти є реалізація академічної мобільності у вищій освіті.

Академічна мобільність є одним з напрямів Болонського процесу, який спрямований на забезпечення цілісності європейського науково-освітнього простору. Цей простір охоплює всі держави-учасниці Болонського процесу і Україна не виняток. Нині, інтеграція української науки та освіти в європейський освітній простір зумовлює реалізацію академічної мобільності учасників освітнього простору, як основи вдосконалення освітніх технологій, піднесення якості вітчизняної освіти на європейський рівень. Такі програми, як «Tempus», «Erasmus+», «Erasmusmundus» та інші сприяють не лише активізації міжнародної співпраці та підвищення академічної мобільності серед учасників освітнього процесу, але й надходженню коштів від іноземних партнерів, які можна інвестувати в розвиток української системи освіти. В Україні запроваджено програми академічної мобільності для здобувачів освіти на навчання та проходження практики. Для науково-педагогічних працівників академічна мобільність представляє собою можливість не лише здобуття нового досвіду, запровадження новітніх освітніх технологій в навчальний процес, але й можливість підвищити кваліфікацію, пройти стажування, покращити знання іноземної мови, розширити мережу наукових контактів, що в цілому впливає на підвищення якості освіти в державі.

Проблеми академічної мобільності стали предметом наукових досліджень широкого кола вчених. Теоретичні та практичні аспекти академічної мобільності розглядаються в дослідженнях В. Андрущенко, В. Бакірова, Н. Гуляєвої, М. Згуровського, Г. Калінічевої, В. Клименка, В. Лісового, Б. Нагорного, М. Ступки та інших.

В той же час варто відзначити, що існуючі дослідження академічної мобільності носять фрагментарний характер і проблема реалізації академічної мобільності як потужного фактору інтеграції України в європейський науково-освітній простір не до кінця є вивченою, чим зумовлюється актуальність даного дослідження.

На сучасному етапі поняття «академічна мобільність» широко використовується в нормативній базі. На законодавчому рівні поняття «академічна мобільність» закріплено в Законі України «Про вищу освіту» як можливість учасників освітнього процесу

навчатися, викладати, стажуватися та проводити наукову діяльність в іншому вищому навчальному закладі (науковій установі) на території України чи поза її межами».

В науковій літературі академічна мобільність визначається як «вид соціального пересування агента, що здійснюється з метою продовження його освіти» [1, с. 18].

На думку С. Гончаренка, академічна мобільність – це здатність людини до свідомої трудової та соціальної діяльності, міра цілеспрямованого, планомірного перетворення нею навколишнього середовища й самої себе на основі засвоєння нею багатств матеріальної та духовної культури [2, с. 41].

Дещо інший контекст вкладає в це поняття Р. Лукичева. Вчений вважає, що академічна мобільність є основною цінністю Європейського ареалу вищої освіти, а розвиток механізмів міжнародного академічного визнання – найважливішим елементом забезпечення мобільності [4, с. 643].

Як бачимо, в науковій літературі відсутній єдиний підхід до визначення поняття «академічна мобільність», а тим більше однозначного його тлумачення. Беззаперечним є те, що академічна мобільність – це виключно важливий для особистого та професійного розвитку процес, що сприяє формуванню різноманітних компетентностей, надає можливість отримати доступ до визнаних центрів освіти та науки, де традиційно формувалися провідні наукові школи.

Ситуація з академічною мобільністю в вищих навчальних закладах України сьогодні залишається досить критичною, оскільки організація академічної мобільності учасників освітнього процесу у провідних європейських університетах ніяк не координується. Як слушно зазначає О. Неретіна, «для будь-якого сучасного вишу важливий такий пункт, як співпраця з іншими вузами – як зарубіжними, так і вітчизняними. Цей пункт є показником його іміджу, популярності та привабливості для абітурієнтів, а також є закономірним наслідком процесів інтеграції та глобалізації, що торкаються всіх сфер діяльності людини, в тому числі і вищої освіти. Інтеграція вишів є ключовою тенденцією сучасної вищої освіти» [5, с. 130].

Існує низка проблем, що стоїть на заваді ефективної реалізації академічної мобільності. Проблеми для здійснення академічної мобільності пов'язані з реалізацією індивідуальних освітніх траєкторій. Як справедливо відмічає Ю. Гришук: «спільні наукові програми підготовки фахівців із провідними європейськими університетами мають поодинокий характер. Укладення міжуніверситетських двосторонніх договорів про обмін кадрами відбувається епізодично та часто має поодинокий характер, оскільки іноземні університети можуть профінансувати перебування своїх фахівців за кордоном, а вітчизняні намагаються здійснювати це «за рахунок сторони, що приймає» [3, с. 35].

Не менш важливою проблемою, що стоїть на заваді ефективної реалізації академічної мобільності в нашій державі є невизнання дипломів переважної більшості вищих навчальних закладів на міжнародному рівні, що гальмує процес інтеграції України в європейський науково-освітній простір.

Ще одна з проблем – міграція учасників освітнього процесу в більш розвинуті країни, що пов'язана з більш вищим рівнем життя, якістю освіти, можливістю здійснення науково-дослідницької роботи, отримання диплому європейського зразка, потенціальною можливістю влаштування на високооплачувану роботу тощо.

Однією з найбільш проблем академічної мобільності в Україні є відсутність належного рівня фінансування. Академічна мобільність учасниками освітнього процесу здійснюється або за рахунок коштів вищих навчальних закладів, або за рахунок фондів підтримки й розвитку вищої освіти, грантів, або за рахунок особистих коштів чи коштів приймаючої сторони.

Це далеко не повний перелік проблем, що стоять на заваді ефективної реалізації академічної мобільності. Не менш важливі проблеми, що постають в рамках програми академічної мобільності, це: низький рівень інформованості учасників освітнього процесу з питань можливості участі у програмах академічної мобільності; недостатня мотивація

здобувачів освіти в питаннях участі у програмах академічної мобільності; подекуди низький рівень володіння іноземними мовами, що ускладнює участь у програмах академічної мобільності тощо.

Якщо аналізувати переваги академічної мобільності, то до числа безумовних слід віднести: підвищення якості освіти шляхом впровадження європейських освітніх стандартів; розвиток міжнародного співробітництва, взаємодія вищих навчальних закладів із різних країн; запровадження новітніх освітніх технологій; співпраця у сфері освіти, що сприяє науково-технічному прогресу та сталому розвитку держави; запровадження інновацій в освітній процес, розвиток науково-дослідницької роботи; збагачення індивідуального досвіду, що надає можливість дізнатися про інші моделі створення і поширення фахових знань, дозволяє розширити мережу контактів; можливість отримання значущого міжнародного досвіду для вдосконалення національної системи освіти; розвиток кадрового потенціалу вищих навчальних закладів тощо. Академічна мобільність сприяє розвитку різноманітних компетентностей, вдосконалює знання іноземних мов та формує здатність працювати в різноманітному культурному контексті.

Таким чином, можна зробити висновок, що академічну мобільність слід розглядати як невід’ємний атрибут сучасної системи освіти. Разом з тим, розвиток різних форм академічної мобільності стримується низкою проблем. Вони мають вирішуватись як на державному, так і на університетському рівні. Для нашої країни досягнення ефективної академічної мобільності реальне за умови якісного нормативно-правового забезпечення академічної мобільності, створення ефективного організаційно-економічного механізму, визначення джерел фінансування та готовності до партнерства суб’єктів академічного обміну.

#### **Список використаних джерел**

1. Академическая мобильность – важный фактор образовательной интеграции Украины: Материалы международной научно-практической конференции (Харьков, 16-19 ноября 2010 г.). Харьков: Изд-во НУА, 2010. 368 с.
2. Гончаренко С.У. Український педагогічний словник. – Київ: Либідь, 1997. 376 с.
3. Грищук Ю.В. Міжнародна академічна мобільність в Україні: проблеми та перспективи. *Освітологічний дискус.* 2014. № 2. С. 33-40.
4. Лукичев Р. Роль академічної мобільності у професійному розвитку майбутніх фахівців. *Проблеми сучасної психології.* 2013. Вип. 22. С. 641-654.
5. Неретина Е.А. Сетевое взаимодействие – основа динамического развития вузов. *Высшее образование в России.* 2013. № 4. С. 128-133.

**Розгон О.В.**

*к. ю. н., доцент, провідний науковий співробітник*

*НДІ правового забезпечення інноваційного розвитку НАПрН України*

*ORCID 0000-0001-6739-3927*

## **ОСОБЛИВОСТІ РЕГУЛЮВАННЯ ОРЕНДИ ПРИМІЩЕНЬ ЗВО ТА/АБО НАУКОВОЇ УСТАНОВИ — ЗАСНОВНИКА НАУКОВОГО ПАРКУ НА ПЕРІОД ДІЇ ВОЄННОГО СТАНУ: ЗАТРЕБУВАНІСТЬ ЦЬОГО ПЕРІОДУ**

Для створення сприятливого нормативно-правового поля для розвитку інновацій і розвитку інноваційної інфраструктури необхідно запровадити *пільгові умови оренди приміщень* для елементів інноваційної інфраструктури та інноваційних структур, що здійснюють трансфер новітніх технологій.

Наприклад, для того щоб суб’єкт інноваційної діяльності, який здійснює трансфер технологій, орендує майно, мав змогу сплачувати *пільгову орендну ставку*, він повинен мати можливість користуватися пільговими умовами оренди приміщень.

Згідно зі ст. 20 Закону України «Про наукові парки» від 25.06.2009 р. № 1563-VI може відбуватися оренда приміщень вищого навчального закладу (ЗВО) та/або наукової установи – засновника наукового парку.

Відповідно до ст. 3 Закону України «Про наукові парки» *науковий парк* – юридична особа, що створюється з ініціативи вищого навчального закладу та/або наукової установи шляхом об'єднання внесків засновників для організації, координації, контролю процесу розроблення і виконання проектів наукового парку. Виходячи з наведеного, можна виділити характерні ознаки наукового парку (НП): він є юридичною особою; має зв'язок із ЗВО, науковими установами та підприємствами; на його території розробляються і виконуються проекти.

*Український законодавець* у Законі України «Про наукові парки» не надає єдиної та послідовної концепції щодо правової природи НП та їх місця у системі *юридичних осіб приватного права*, але інноваційний характер їх діяльності свідчить про непідприємницьку правову природу в поєднанні їх особливим порядком розподілу отриманих від комерціалізації інноваційних продуктів доходів [1, с. 92].

З аналізу ст. 9 Закону України «Про наукові парки» можемо зробити висновок, що засновники наукового парку мають право отримувати частину прибутку від його діяльності в порядку, встановленому статутом наукового парку. Таким чином, в учасників (засновників) наукового парку виникає повний обсяг корпоративних прав, у тому числі майнових, які включають право на отримання частини прибутку від діяльності парку. В основі наявності таких прав знаходиться приватний інтерес його засновників, спрямований на отримання матеріального блага. Отже, є всі підстави констатувати *належність наукових парків до підприємницьких юридичних осіб приватного права* [2, с. 280].

Окремо зауважимо, що Законом України «Про наукові парки» (ст. 7) допускається, що засновниками наукового парку можуть бути *суб'єкти господарювання державної або комунальної власності*, які здійснюють свою діяльність на основі права господарського відання чи оперативного управління, і вони мають право отримувати частину прибутку від діяльності наукового парку в порядку, встановленому статутом наукового парку. А це підтверджує *належність наукових парків до підприємницьких юридичних осіб*.

Відносини оренди рухомого та нерухомого майна, яке належить ЗВО та/або науковим установам, що є засновниками наукового парку, регулюються Законом України «Про оренду державного та комунального майна» від 03.10.2019 р. № 157-IX з урахуванням особливостей, передбачених Законом України «Про наукові парки».

Чи існують які-небудь *пільгові умови оренди приміщень* ЗВО та/або наукової установи – засновника наукового парку? У чинному Законі України «Про наукові парки» вони не містяться.

У ч. 2 ст. 20 цього Закону зазначено, що у договорах оренди, які укладаються відповідно до ч. 1 цієї статті, може визначатися *особливий порядок сплати комунальних послуг та орендної плати*. Розміри та умови їх оплати встановлюються ЗВО та/або науковою установою за погодженням із центральним органом виконавчої влади, у сфері управління якого перебуває цей вищий навчальний заклад та/або наукова установа. Чи можемо говорити про *«особливий порядок сплати комунальних послуг та орендної плати»*? Припускаємо, що так, оскільки це може свідчити про різну ставку річної орендної плати (відсоток від нормативної грошової оцінки), але не передбачає пільгові умови.

У зв'язку із *введенням воєнного стану в Україні* з 24.02.2022 р. (указ Президента України від 24.02.2022 р. № 64/2022 «Про введення воєнного стану в Україні») змінилася діяльність органів державної влади, органів місцевого самоврядування, підприємств, установ та організацій. Отже, виникають і економічні наслідки воєнного стану.

Нещодавно Верховна Рада ухвалила у цілому проект Закону, розроблений Фондом державного майна, народними депутатами та Урядом, – законопроект № 7192 про внесення змін до Закону України «Про оренду державного та комунального майна» (реєстр. № 7192

від 22.03.2022 р.), який дозволяє встановити особливий порядок та умови оренди державного майна на час воєнного стану.

Але у назві проєкту доцільно було б уточнити, що в ньому йдеться про *особливості регулювання оренди державного та комунального майна на період дії воєнного стану*.

Ухвалений закон передбачає наділення Кабінету Міністрів України повноваженнями встановлювати *особливі процедури щодо оренди державного та комунального майна* на період дії воєнного стану, які наразі встановлені Законом України «Про оренду державного та комунального майна». Ухвалений закон надає відповідні повноваження Уряду, в тому числі щодо запровадження *пільг для орендарів*.

Зауважимо, що Законом України «Про оренду державного та комунального майна» від 03.10.2019 р. № 157-IX визначено чітку процедуру *передання майна в оренду* і продовження договору оренди, яка серед іншого передбачає:

- прийняття уповноваженими органами рішення про передання майна в оренду (ст. 6);
- проведення незалежної оцінки орендарями, які мають право на отримання майна без проведення аукціону (ст. 8);
- подання заяв через електронну торгову систему (ЕТС) (ст. 11). У випадку продовження договору оренди на новий строк така заява подається не пізніше ніж за 3 місяці до припинення договору оренди;
- заборону на передання в суборенду майна, визначеного абз. 9 ч. 1 ст. 3 Закону України «Про оренду державного та комунального майна» (органів влади, Збройних сил України, академії наук тощо);
- продовження договорів оренди на аукціоні за відповідною процедурою (ст. 18).

Дотримання наведених вимог законодавства у період воєнного стану необґрунтовано збільшують строки передання майна в оренду (їх продовження), ускладнюють процес прийняття важливих рішень щодо необґрунтованих витрат державного та місцевих бюджетів на оплату незалежної оцінки об'єкта оренди і сплату авансового внеску та забезпечувального депозиту.

Закон передбачає, що у *період дії воєнного стану* Кабінет Міністрів України визначає особливості оренди державного та комунального майна у частині:

- строків надання згоди на включення об'єкта оренди до одного з Переліків і строку договору оренди;
- формування стартової орендної плати, строків проведення аукціону, затвердження протоколу результатів аукціону та підписання договору оренди;
- необхідності та строків завантаження орендодавцем договору оренди та акта приймання-передачі до ЕТС;
- можливості підписання документів за допомогою кваліфікованого електронного підпису та перелік таких документів;
- продовження договору оренди;
- припинення договору оренди та підписання акта повернення майна з оренди;
- здійснення передання майна в суборенду;
- визначення вартості об'єкта оренди, розрахунку орендної плати й інших обов'язкових платежів;
- можливості застосування пільгової орендної плати для орендарів, які беруть участь в аукціоні з оренди державного майна з метою переміщення виробництв, розміщених на території, на якій велись (ведуться) бойові дії або тимчасово окупованій збройними формуваннями Російської Федерації, а також механізму підтвердження прав на застосування пільгової орендної плати;
- повноважень військової адміністрації з питань, визначених цим пунктом.

Обов'язковими критеріями, за якими оцінюватиметься ефективність проєкту акта є: кількість договорів оренди, укладених або продовжених із бюджетними установами;

кількість договорів суборенди; кількість договорів, укладених із метою переміщення виробництва.

Таким чином, реалізація проекту акта дозволить уповноважити Кабінет Міністрів України на встановлення *особливостей оренди у період воєнного стану*, що, у свою чергу, дозволить оперативно реагувати на поточну ситуацію і приймати необхідні рішення, в тому числі для суб'єктів інноваційної діяльності. А це матиме позитивний вплив реалізації інноваційної діяльності на зацікавлену сторону, якою можуть бути орендарі.

#### **Список використаних джерел:**

1. Зеліско А. В. Правовий статус наукових парків як юридичних осіб приватного права. Підприємництво, господарство і право. 2010. № 7. С. 89–93.
2. Зеліско А. В. Підприємницькі юридичні особи приватного права як суб'єкти цивільних правовідносин: монографія. Івано-Франківськ: Прикарпат. нац. ун-т ім. Василя Стефаника, 2016. 445 с.

**Подрез-Ряполова Ірина**

*кандидат юридичних наук, старший науковий співробітник*

*Науково-дослідного інституту правового забезпечення*

*інноваційного розвитку Національної академії правових наук України*

*<https://orcid.org/0000-0002-8802-1441>*

## **ІННОВАЦІЙНА СКЛАДОВА НАЦІОНАЛЬНОЇ БЕЗПЕКИ УКРАЇНИ**

Наукову роботу присвячено актуальним проблемам забезпечення національної безпеки. Розглянуті питання щодо нормативного визначення фундаментальних категорій національних інтересів. Встановлено, що норми чинного законодавства на недостатньому рівні регламентують питання щодо інноваційної складової національної безпеки, тому потребують удосконалення.

**Ключові слова:** воєнний стан, інновації, національна безпека, воєнна безпека, кібербезпека.

**Podrez-Riapolova Iryna**

*Ph.D, Researcher of Scientific and Research Institute of Providing Legal Framework for the Innovate Development of National Academy of Law Sciences of Ukraine*

*<https://orcid.org/0000-0002-8802-1441>*

## **INNOVATIVE COMPONENT OF NATIONAL SECURITY OF UKRAINE**

The scientific work is devoted to topical issues of national security. The issues of normative definition of fundamental categories of national interests are considered. It is established that the norms of the current legislation at an insufficient level regulate the issues of the innovative component of national security, so they need to be improved.

**Key words:** martial law, innovation, national security, military security, cybersecurity.

Національна безпека є головним імперативом існування будь-якого національно - державного утворення, до основних функцій якого належить регулювання суспільних відносин, спрямоване на узгодження та всебічне задоволення різноманітних інтересів людини, суспільства й держави [1].

Згідно з нормами статті 1 Закону України «Про національну безпеку України» від 21 червня 2018 р. № 2469-VIII (у редакції від 24 листопада 2021 р.) національна безпека

України визначається як захищеність державного суверенітету, територіальної цілісності, демократичного конституційного ладу та інших національних інтересів України від реальних та потенційних загроз [2]. Отже, це поняття включає фундаментальні категорії національних інтересів, реалізація яких забезпечує державний суверенітет України, її прогресивний демократичний розвиток, а також безпечні умови життєдіяльності і добробут її громадян.

Сучасні умови воєнного стану, введеного Указом Президента України «Про введення воєнного стану в Україні» від 24 лютого 2022 р. № 64/2022 [3] вимагають удосконалення механізмів забезпечення національної безпеки та всіх її складових, в тому числі інноваційної. Втім Закон України «Про національну безпеку України» взагалі не регламентує інноваційних аспектів забезпечення національної безпеки.

При дослідженні документів стратегічного планування, зокрема, положень документу, що визначає актуальні загрози національній безпеці України та відповідні цілі, завдання, механізми захисту національних інтересів України та є основою для планування і реалізації державної політики у сфері національної безпеки; необхідно виокремити наступне. Відповідно до положень Стратегії національної безпеки України, затвердженої Указом Президента України від 14 вересня 2020 р. № 392/2020 [3], стали і динамічне економічне зростання можливе за умовами: розвитку ринкової конкуренції, демонополізації економіки та детінізації господарських відносин; захисту права власності; дерегуляції та не допущення тиску на бізнес; залучення інвестицій; сталого функціонування фінансової системи; удосконалення законодавства про організацію судової влади; розвитку науки, розбудови науково-дослідницької інфраструктури, а також ефективної взаємодії вчених із державним і приватним сектором, стимулювання інновації та запровадження новітніх технологій; сприяння розвитку галузей, що мають значний потенціал і можливості для виробництва високотехнологічної продукції цивільного та оборонного призначення; визначення та впровадження надійного механізму контролю за використанням нових технологій для гарантування безпеки людини і довкілля тощо. Втім, положення зазначеної стратегії на недостатньому рівні регламентують питання щодо інноваційної складової національної безпеки.

На підставі декомпонування та дослідження структури національної безпеки можливо виявити її структурні елементи. Так, Стратегія національної безпеки є основою для розроблення важливіших документів щодо планування у сферах національної безпеки і оборони, які визначатимуть шляхи та інструменти її реалізації, серед яких: Стратегія людського розвитку; Стратегія воєнної безпеки України; Стратегія громадської безпеки та цивільного захисту України; Стратегія розвитку оборонно-промислового комплексу України; Стратегія економічної безпеки; Стратегія енергетичної безпеки; Стратегія екологічної безпеки та адаптації до зміни клімату; Стратегія біобезпеки та біологічного захисту; Стратегія інформаційної безпеки; Стратегія кібербезпеки України тощо.

Зі свого боку Стратегія воєнної безпеки України, що затверджена Указом Президента України від 25 березня 2021 р. № 121/2021 [4], передбачає досягнення таких цілей реалізації державної політики у воєнній сфері, сфері оборони і військового будівництва, як, наприклад: ефективний менеджмент у сфері оборони, заснований на засадах демократичного цивільного контролю, інших євроатлантичних принципах і стандартах, інноваційних рішеннях та сучасних бізнес-практиках, програмно-проектному управлінні оборонними ресурсами, удосконалених процесах визначення та задоволення потреб оборони України. Основним завданням за пріоритетом - нарощування спроможностей Збройних Сил України, сил територіальної оборони у їх складі, інших складових сил оборони до виконання покладених завдань регламентовано оновлення доктрин, концепцій, планів, інших документів щодо підготовки та застосування сил оборони в частині забезпечення їх здатності швидко утворювати необхідні угруповання та розгортатися на загрозливих напрямках, вести превентивні, непередбачувані, асиметричні та інноваційні дії для нівелювання чисельної і технологічної переваги противника,



виконання завдань у відриві від основних сил, використовуючи єдиний інформаційний простір. Тобто, пріоритетними повинні бути питання щодо створення високоефективної інформаційної та інноваційної інфраструктури. Крім того, упровадження в силах оборони нової моделі управління інформаційними ресурсами ґрунтується на міжвідомчій взаємодії, об'єднаній системі керівництва силами оборони та їх взаємосумісності, поєднанні виконання функціональних завдань з постійним навчанням і розвитком, зокрема вивчення та використання євроатлантичних принципів, заохочення інноваційного мислення та дій.

Стратегія кібербезпеки України, яка затверджена Указом Президента України від 26 серпня 2021 р. № 447/2021 [5] водночас визначає, що для досягнення стратегічної цілі «Формування нової моделі відносин у сфері кібербезпеки» Україна забезпечить ефективну протидію розвідувально-підбивній діяльності у кіберпросторі та кібертероризму, зокрема, шляхом удосконалення аналітичного і криміналістичного забезпечення контррозвідувального захисту кібербезпеки держави за рахунок впровадження інноваційних методик обробки та оцінки цифрових даних, формування електронних доказів. Тобто знову ж виокремлюються важливіші пріоритетні напрямки щодо розвитку інноваційної діяльності та інноваційної інфраструктури, які на жаль не мають відповідного відображення у вищезазначеному стратегічному документі. Для досягнення цілі «Професійне вдосконалення, кіберобізнане суспільство та науково-технічне забезпечення кібербезпеки» в Україні буде проведено наукові дослідження у сфері кібербезпеки, реформовано систему підготовки та підвищення кваліфікації кадрів, а також розгорнуто навчальні програми, курси, тренінги з кібернавчання для всіх верств населення шляхом утворення центрів, що будуть здійснювати узагальнення та обмін досвідом у сфері кібербезпеки, підтримку інновацій та вітчизняних розробок у цій сфері. До того ж, одним із шляхів досягнення цілі «Ефективна протидія розвідувально-підбивній діяльності у кіберпросторі та кібертероризму» визначається удосконалення аналітичного і криміналістичного забезпечення контррозвідувального захисту кібербезпеки держави за рахунок впровадження інноваційних методик обробки та оцінки цифрових даних, формування електронних доказів.

Отже, першочерговість питань асекурації національної безпеки та недостатність законодавчого визначення інноваційної складової створює актуальні виклики щодо подальших комплексних досліджень, в тому числі, у напрямку розробки ефективної системи моніторингу та засобів (механізмів) забезпечення національної безпеки.

#### Список використаних джерел

1. Баланда А. Л. Соціальна складова національної безпеки України. *Демографія та соціальна економіка*. 2006. № 1. С. 166.
2. Про національну безпеку України: Закон України від 21 червня 2018 р. № 2469-VIII. URL: <https://zakon.rada.gov.ua/laws/show/64/2022#Text>.
3. Про введення воєнного стану в Україні: Указ Президента України від 24 лютого 2022 р. № 64/2022. URL: <https://zakon.rada.gov.ua/laws/show/64/2022#Text>.
4. Стратегія національної безпеки України: затв. Указом Президента України від 14 вересня 2020 р. № 392/2020. URL: <https://zakon.rada.gov.ua/laws/show/392/2020#Text>.
5. Стратегія воєнної безпеки України: затв. Указом Президента України від 25 березня 2021 р. № 121/2021. URL: <https://zakon.rada.gov.ua/laws/show/121/2021#Text>.
6. Стратегія кібербезпеки України: затв. Указом Президента України від 26 серпня 2021 р. № 447/2021. URL: <https://zakon.rada.gov.ua/laws/show/447/2021#Text>.

## **ІННОВАЦІЙНІ МЕТОДИКИ ВИКЛАДАННЯ ДИСЦИПЛІН У ЮРИДИЧНІЙ ОСВІТІ**

Головний вектор сучасного розвитку юридичної освіти в Україні визначається загальним спрямуванням вітчизняної вищої школи на входження в загальноєвропейський і світовий освітній простір, гармонізацію національних і міжнародних стандартів освіти в контексті Болонського процесу.

У євроінтеграційному поступі України роль юридичної науки й освіти є надзвичайно важливою, оскільки від їхнього рівня розвитку залежить реалізація таких важливих завдань, як здійснення правової реформи, адаптація законодавства України до законодавства ЄС, створення ефективної правової системи і громадянського суспільства, підвищення якості законотворчої та правозастосовчої діяльності, що, у свою чергу, сприятиме утвердженню України як високорозвиненої, соціальної за своєю сутністю, демократичної, правової держави, в якій визнається і діє принцип верховенства права. Українська юридична наука й освіта розвивається під впливом як загальних цивілізаційних процесів (глобалізація світу, зростання конкуренції на всіх рівнях і в усіх сферах суспільного життя, бурхливий розвиток науково-інформаційних технологій, демократизація суспільства тощо), так і внутрішніх факторів державного розвитку та будівництва (створення ринкового середовища, реформування багатьох сфер суспільного життя, активізація кодифікаційних процесів, становлення громадянського суспільства та ін.).

Вища юридична освіта в Україні нині набуває нового змісту і змінюється відповідно до розвитку правових знань та з урахуванням нових суспільних потреб (державно-правових, політичних, економічних, науково-технічних, культурно-освітніх та ін.). Зміст фахової підготовки правника ускладнюється і суттєво трансформується під впливом таких суспільно значущих і взаємопов'язаних процесів, як розширення сфер правового регулювання, формування нових галузей права і відповідно галузей законодавства, інтеграція і диференціація у розвитку права, міждисциплінарність сучасного правового знання тощо. Ці процеси спричиняють появу та актуалізацію багатьох науково-правових і освітньо-правових проблем, які стають важливою складовою нового змісту сучасної юридичної освіти. Правова наука і вища юридична освіта стають нерозривними складниками сучасного навчального процесу. Поглиблюється науково-теоретичний рівень професійної підготовки правника та водночас посилюється її практичне спрямування. Спектр професійних знань, умінь, навичок представника правничої професії сьогодні значно розширився і вимагає від суб'єктів освітньо-правової діяльності найрізноманітніших знань як у власне-правових галузях, так і в суміжних із правом сферах, потребує ґрунтовної загальної та фахової методологічної підготовки, вільного володіння методикою і практикою правових досліджень, сучасним мовним і технічним інструментарієм (перший передбачає вільне володіння кількома мовами у їх різних стильових різновидах, другий – комп'ютерною та іншою технікою, що використовується у юридичній діяльності). Але головне завдання полягає в тому, щоб навчити студента-правника постійно вчитися, здобувати нові знання, сформуванати навички самостійного дослідницького пошуку, виявляти творчість у вирішенні складних професійних проблем і ситуацій.

Впровадження інноваційних технологій у навчальний процес допомагає готувати висококваліфікованих, конкурентноспроможних правників, здатних виконувати складні науково-дослідницькі, фахово-прикладні й творчі завдання.

Сучасна методика викладання правничих наук, як і багатьох інших гуманітарних дисциплін для правників, має багатий арсенал різноманітних способів, прийомів і засобів

навчання, як загальнодидактичних (які можуть застосовуватись у викладанні будь-яких навчальних предметів), так і галузеводидактичних (які віддзеркалюють специфіку конкретної навчальної дисципліни або низки споріднених дисциплін). Але в межах даної статті ми розглянемо методики викладання не у цьому ракурсі, а з позиції їхньої новизни, ефективності, дієвості, доцільності використання у сучасних умовах. Такими є інноваційні методики, серед яких найбільш витребуваними на сьогоднішньому ринку освітніх послуг є активні та інтерактивні методики навчання. Оскільки суттєво зростає творча компонента освіти, активізується роль усіх учасників навчального процесу, зміцнюється творчо-пошукова самостійність студентів, особливої актуальності нині набули концепції проблемного та інтерактивного навчання. Під час такого навчання студент вступає у діалог з викладачем, виконує творчі, проблемні завдання, відповідає на запитання, що розвивають аналітичне і критичне мислення, ставить запитання викладачеві та іншим учасникам, тобто активізується творча співпраця викладача зі студентами (разом вирішують проблеми, моделюють ситуації, оцінюють дії однокурсників та власну поведінку). Поняття інноваційні методики викладання є полікомпонентним, оскільки об'єднує усі ті нові й ефективні способи навчання (здобуття, передачі й продукування знань), які сприяють інтенсифікації та модернізації навчального процесу, розвивають творчий підхід і особистісний потенціал його учасників. Надзвичайно високу ефективність навчального процесу на юридичному факультеті вищого закладу освіти забезпечує застосування таких методів, форм і прийомів навчальної роботи, як:

- аналіз помилок, колізій, казусів;
- аудіовізуальний метод навчання;
- брейнстормінг («мозковий штурм»);
- діалог Сократа (Сократів діалог);
- «дерево рішень»;
- дискусія із запрошенням фахівців;
- ділова (рольова) гра (студенти перебувають у ролі законодавця, експерта, юрисконсульта, нотаріуса, клієнта, судді, прокурора, адвоката, слідчого);
- «займи позицію»;
- коментування, оцінка (або самооцінка) дій учасників;
- майстер-класи;
- метод аналізу і діагностики ситуації;
- метод інтерв'ю (інтерв'ювання);
- метод проєктів;
- моделювання;
- навчальний «полігон»;
- PRES-формула (від англ. Position—Reason—Explanation or Example—Summary);
- проблемний (проблемно-пошуковий) метод;
- публічний виступ;
- робота в малих групах;
- тренінги індивідуальні та групові (як окремих, так і комплексних навичок) та інші.

В інноваційних процесах здійснюється перетворення не лише самого викладання як педагогічної діяльності з усіма її засобами і механізмами, але й суттєво переглядаються її цільові настанови та ціннісні орієнтації: спрямованість у майбутнє; побудова нового типу стосунків між педагогом і слухачем (ці стосунки втрачають характер примусу і підлеглості та набувають характеру співтворчості, рівної взаємодії, взаєморегуляції, взаємодопомоги); домінування у процесі навчання індивідуально-особистісних начал. Отже, удосконалення й модернізація системи фахової підготовки правників у вищих навчальних закладах України є надзвичайно важливою науково-освітньою проблемою, яка має вирішуватись спільними зусиллями з урахуванням сучасних вимог до правничої професії, суспільних потреб, найкращого вітчизняного та зарубіжного освітнього досвіду. Створення інноваційного науково-освітнього середовища у вищій школі передбачає якісне оновлення змісту і форм

навчання через органічне поєднання навчальної і науководослідницької роботи, теорії з практикою, класичних методів викладання з інноваційними, широкої та фундаментальної підготовки фахівців із вузько-профільною спеціалізацією, що дозволить забезпечити універсальність, багатоплановість, гнучкість та ефективність сучасного навчального процесу. Кваліфіковану науково-методичну та інформаційноконсультативну допомогу викладачам юридичних факультетів у розробленні й упровадженні нових технологій і методик навчання можуть надавати спеціальні структури – інноваційноосвітні центри.

Література

Вища освіта України і Болонський процес: Навч. посіб. / Авт. колектив: М. Ф. Степко, Я. Я. Болубаш, В. Д. Шинкарук та ін. -Тернопіль: Навчальна книга - Богдан, 2004. - С 242

*Коваль В.С.,  
Чернюк С.С.*

*викладачі юридичних дисциплін  
ВСП ТПФК ВНАУ*

## **ВИКЛИКИ ГЛОБАЛІЗАЦІЇ ТА ЇХ ВПЛИВ НА ЮРИДИЧНУ ОСВІТУ**

Глобалізація як складний процес сприймається досить суперечливо. Суперечність виявляється як у розумінні суті й змісту, так і в розробці й описах загальної моделі глобалізації, її наслідків. Соціальний вимір глобалізації досліджується з погляду можливості побудови глобального громадянського суспільства із загальними ціннісними орієнтирами та ідеологічними установками, високим рівнем соціальної мобільності, виникненням глобальної культури та глобалізацією суспільної свідомості.

Специфіка сучасного світу, особливості його пізнання й освоєння визначають такі вимоги до людини, як усвідомлення реалій і особливостей сучасної цивілізації; розуміння цінності знання для самореалізації у сучасному світі; збагачення мислення через освоєння сучасних методів наукового пізнання; пізнання світу в цілісності та єдності; творчий, інноваційний характер діяльності; особистісна самоактуалізація в житті; гармонійне поєднання стійкого світогляду, соціальних і моральних переконань з високою психологічною мобільністю, гнучкістю, адаптивністю.

На думку окремих науковців, нині українська освіта не відповідає потребам економіки. Необхідно сконцентруватися саме на якості, впроваджуючи європейські стандарти, забезпеченні зовнішньої та внутрішньої якості на перспективу, введенні в дію інструментів, які спроможні забезпечити гармонізацію за рахунок трансферу кредитів. Міжнародна співпраця у сфері освіти сприяє розвитку країни, а міжнародна співпраця університетів є необхідним напрямом оптимізації підготовки фахівців, інтеграції України у світовий освітній простір. Тобто необхідно розширювати міжнародні контакти за рахунок укладання угод та здійснення спільних проєктів, посилити процес обміну досвідом та інформацією. Використання досвіду провідних навчальних закладів сприятиме поглибленню наявних зв'язків та налагодженню нових контактів. Виконання усіх порад сприятиме і Україні, і інтересам ЄС, тобто буде корисним для всіх учасників співробітництва

Юридична освіта також переживає глибокі трансформації у всьому світі через глобалізацію, технології та зміни національних політик щодо організації юридичних послуг. Актуальність впливу глобалізації проявляється також і у конкурентоспроможності юридичної освіти як на національному, так і на глобальному рівні. Розвиваються і формуються нові глобальні ринки у найрізноманітніших сферах людської діяльності, самі людські зв'язки та відносини завдяки цифровій революції так само набувають глобального характеру. Наближення розвитку юридичної освіти до викликів сучасності, що пов'язані у тому числі і з цифровою трансформацією світу, передбачає підготовку спеціалістів до нових

форм, навиків та компетенцій, які повинні виходити за рамки традиційної юридичної освіти та відповідати вимогам часу.

Юридична освіта як елемент національної правової системи нашої держави має велике значення у цивілізаційному виборі України та розвитку суспільних відносин. Будучи багатогранним явищем, вона становить сукупність різноманітних заходів (організаційно-правових, освітньо-виховних, інформаційних та інших), спрямованих на комплексну, системну, послідовну підготовку конкурентоздатних, фахових спеціалістів у галузі права, діяльність яких спрямована на вирішення практичних завдань суспільства і держави, забезпечення реалізації інтересів громадськості й окремої особистості

Нині в Україні юридична освіта перестала бути прерогативою еліти. Власне, вона девальвувалася, оскільки перестала виконувати своє основне призначення – відтворювати інтелектуальну еліту суспільства в її класичному варіанті.

Але слід віддати їм належне в тому, що вони добре уявляють їх історичне й культурне коріння, так само як і спосіб усунення наявних недоліків. Вони справедливо не застосовують механічних зовнішніх запозичень, які в основі мають найчастіше ідеологічні основи. Це далеко не виключає взаємовпливу, тим більше в умовах потреби юристів з глобальним мисленням, хоча б у масштабах Європейського Союзу. Сучасне право характеризується зростанням, з одного боку, інтеграційних процесів, з іншого – прискоренням реформ. Отже, юристам потрібна гнучкість правового мислення, здатність розуміти соціальний контекст правових інститутів, знання стабільних принципів і норм права, історичних передумов їх формування, судових методів.

Основними принципами універсальності вищої юридичної освіти мають бути такі:

1) вища юридична освіта повинна сприяти становленню культури згоди і миру у суспільстві;

2) доступ до вищої юридичної освіти всіх, хто для цього має необхідні здібності, мотивацію, а також адекватну підготовку на всіх етапах професійної юридичної діяльності впродовж усього життя;

3) призначення вищої юридичної освіти в тому, щоб надавати не лише фундаментальні професійні знання, а підготувати високоінтелектуальну, різнобічно обдаровану особистість, виховувати законослухняного громадянина демократичної держави;

4) вища юридична освіта повинна використовувати різні форми роботи для того, щоб задовольняти правові потреби громадян.

Інтеграційні інструменти тісно пов'язані із загальною еволюцією міжнародного та внутрішнього права, справляють на його розвиток дедалі сильніший вплив, приводячи до якісних змін значення, що необхідно досліджувати та враховувати на практиці. Велике значення для уніфікації економічних, політичних, культурних і інших чинників, під впливом яких функціонує право, мають процеси інтеграції та глобалізації. Знання стають головною умовою та інструментом перебудови суспільства. Знання в правовій сфері мають не тільки інтелектуальну цінність, але й перетворюються на цілком реальний засіб для розвитку суспільства та цілеспрямованого формування необхідних суспільних відносин.

Постає питання про визначення компетентностей, якими має володіти майбутній правник з урахуванням впливу чинників глобалізації на розвиток професійної юридичної освіти. Слушною є думка І. Іванків, що для підготовки майбутнього правника у сучасних українських умовах надзвичайно шкідливим є просте передавання знань, адже змінюється не тільки законодавство, а й більш глобальні підходи до розуміння права, тому основою вищої юридичної освіти має бути розвиток компетенцій та вміння навчатися.

Осмилення стану та перспектив, векторів розвитку юридичної освіти передбачає визнання освітнього процесу таким, який має орієнтуватися не на передавання статичних знань, а передусім на формування технології роботи з правовою інформацією, на основі чого майбутні юристи отримують компетентності для розв'язання практичних проблем у галузі професійної юридичної діяльності. Цей інноваційний процес має ґрунтуватися на

формуванні компетентностей, що необхідні для досягнення успіху в мінливому й технологічно орієнтованому суспільстві.

На думку М. Дебич, важливим для формування компетентностей випускника також є процес інтернаціоналізації освіти, оскільки міжнародні та міжкультурні аспекти навчальних програм і процесів викладання/ навчання є важливими для підвищення якості й доречності вищої освіти.

Одним із провідних обґрунтувань для інтернаціоналізації на інституційному рівні є підготовка випускників, які володіють міжнародними знаннями і міжкультурними навичками, здатних жити і працювати у спільнотах з більш культурним розмаїттям як вдома, так і за кордоном.

Підсумовуючи вищезазначене, можна зробити висновок, що глобалізація дає простір для переосмислення систем освіти. Будь-які зміни у просуванні юридичної освіти мають враховувати глобалізаційні процеси та ту роль, яку правничі професії відіграють у суспільстві. Формування компетентностей майбутнього правника з урахуванням впливу процесів глобалізації на юридичну освіту потребує зміни у підходах до викладання та навчання.

Інноваційність методів викладання пов'язана із необхідністю інтернаціоналізації та технологізації освітніх процесів, що дозволяє сформувати професійного з активною життєвою позицією та комунікативними навичками майбутнього фахівця в галузі права, затребуваного на ринку праці. Звичайно, що такі підходи у юридичній освіті ґрунтуються на зростаючій глобалізації права та юридичної практики.

#### **Список використаних джерел**

1. Хаустова М. Проблеми і перспективи розвитку правової системи України в умовах глобалізації. Вісник Національної академії правових наук України. № 1. 2014, с. 54–64.

2. Головань М.С. Аналіз тенденцій розвитку вищої освіти в умовах глобалізації, інтеграції та інформатизації суспільства. Проблеми сучасної педагогічної освіти. Серія: педагогіка і психологія : збірник статей. Ялта : РВВ КГУ, 2011. Вип. 31. Ч. 1. С. 203–211. 3. Гальцова О.Л., Дмитриченко М.І. Міжнародна співпраця України з країнами Європи в галузі освіти. Причорноморські економічні студії : науковий журнал. Випуск 44. 2019. С. 21–26.

## ***СЕКЦІЯ 27. Харчові технології***

**Потерлевич Наталія Федорівна**

***викладач технологічних спеціальностей***

*ВСП «Технологічно-промисловий фаховий коледж  
Вінницького національного аграрного університету»*

### **ОСОБЛИВОСТІ ВИКОРИСТАННЯ АРОМАТИЗАТОРІВ ТА СМАКОВИХ ДОБАВОК ПРИ ВИРОБНИЦТВІ КОВБАСНИХ ВИРОБІВ**

Смакові добавки та спеції – це хімічні речовини та біологічні продукти рослинного походження та їх суміші, призначені для покращення смакових та ароматичних якостей м'ясопродуктів. Використання смакових добавок сприяє поліпшенню травлення і засвоєння їжі, а також дає можливість зберігати тривалий час.

До приправ відносяться прянощі, сіль, цукор, деякі ароматизатори, а також соуси, готові до вживання продукти (кетчуп, гірчиця, хрін) і масляні суміші (масло з гірчицею, зелене, анчоусне, ракове і т. д.), А також хімічні речовини, наприклад глутамат натрію, розбавлена водою оцтова есенція, лимонна кислота. Смакові добавки можуть бути натуральними продуктами і синтетичними речовинами. Натуральні продукти використовують як у свіжому (плоди, насіння, стебла, кореневища), так і засушеному,

розтертому в порошок вигляді; використовують і масляні суміші, які не тільки покращують смак м'ясного продукту, але й підвищують його калорійність. Деякі смакові добавки стандартизовані, в цьому випадку вони можуть бути включені в спеціальну категорію - харчові добавки [1, с. 117].

Одними з найбільш популярних харчових добавок є спеції - свіжі або висушені частини пряно-ароматичних рослин, що містять пекучі (пряні) і різні леткі ароматні речовини, переважно тропічного походження. В більшості ці продукти не мають поживної цінності, але при додаванні до продукту невеликої кількості надають йому своєрідний смак і аромат. В якості спецій вживаються різні частини рослин, наприклад: плоди (чорний 118 перець), квіткові бруньки (гвоздика), листя (лавровий лист), коріння (петрушка), кореневища (імбир), цибулини (цибуля, часник) і інші. Як приправи вживають свіжі або висушені подрібнені надземні частини рослин - кріп, коріандр; насіння - аніс, мак, гірчиця; плоди та насіння - ваніль, бадьян; кору – кориця [1, с. 117-118].

Смакові та функціональні добавки можуть вводитися в м'ясні продукти в соусах, в паніровці, шляхом натирання, в підливі. Найчастіше смакові добавки використовуються в доповненні до інших, наприклад, з маринадом. Смакові добавки, спеції підсилюють привабливість м'ясних продуктів. Одною з основних переваг смакових добавок є те, що вони зберігають деякі властивості продуктів, які можуть частково втрачатись в процесі виробництва або приготування. Вони можуть також імітувати смакові якості, які з'являються в процесі специфічного приготування.

Смакові добавки підвищують цінність м'ясних продуктів завдяки створенню міцного, чіткого контуру продукту економічним і ефективним способом. Смакові добавки випускають в різному вигляді - сухого порошку, рідини, паст. Основні добавки, названі базисними, виробляють у вигляді паст і порошку. Сухий порошок залишається стабільним при зберіганні у сухому приміщенні з кімнатною температурою. Найбільшою стабільністю при зберіганні відрізняються добавки у вигляді паст, які містять сіль і концентрований м'ясний бульйон. Смакові добавки, які передбачені для застосування при виробництві ковбасних виробів з великими замінами м'ясної сировини містять у своєму складі підсилюючі агенти, такі як глутамат натрію, гідролізований рослинний білок. Ці агенти додають смакові нюанси і надають продуктам виражений смак [3, с. 93-93].

Ароматизатори називають речовини, які надають специфічного аромату і запаху або його посилюють в готових м'ясних виробках. Їх умовно можна розділити на природні, сполуки, які по своїй хімічній природі, ідентичні природним і речовини, що імітують природні. Перші виділяють із фруктів, овочів і рослин у вигляді соків, есенцій або концентратів, другі - одержують синтетичним і не традиційним шляхами. Способи одержання сполук останньої групи можуть бути різноманітними.

Основними цілями застосування ароматизаторів є:

- створити широкий асортимент м'ясних виробів, що відрізняються за смаком і ароматом, на основі однотипної продукції - посилити наявний у продуктів натуральний смак і аромат;

- надати аромат продукції на основі деяких цінних у поживному відношенні, але позбавлених аромату, видів сировини (наприклад, продуктів переробки сої);

- відновити смак і аромат, частково втрачений при зберіганні чи переробці, заморожуванні, пастеризації, консервуванні;

- надати аромат продукції, отриманої за допомогою технологічних процесів, при яких не відбувається природного утворення аромату (наприклад, теплова обробка);

- стандартизувати смако-ароматичні характеристики харчової продукції незалежно від щорічних коливань якості вихідного сільськогосподарської сировини;

- позбавити продукцію неприємних присмаків [2, с.32-35].

У нашій країні не дозволяється застосування синтетичних продуктів, які підсилюють аромат, властивий даному натуральному продукту, а також їх введення в продукти дитячого харчування.

Ароматизатори, дозволені для застосування в одних харчових продуктах, при необхідності використання їх в інших продуктах, вимагають повторного випробування. Ароматизатори мають специфічну класифікацію:

- за агрегатним станом – рідкі, порошкоподібні, пастоподібні, емульсійні;
- по області застосування – у м'ясній промисловості;
- за способом виготовлення – композиційні, копильні, реакційні.

Також класифікують ароматизатори за походженням.

Натуральний ароматизатор означає - ефірна олія, маслосмола, есенція, екстракт, гідролізат білка або будь-який продукт обсмажування, нагрівання або ферментації, який містить смако-ароматичні компоненти, отримані з прянощів, фруктів або фруктових соків, овочів або овочевих соків, харчових дріжджів, трав, кори, бруньок, коренів, листя або подібних рослинних матеріалів, м'яса, морепродуктів, птиці, яєць, молочних продуктів або продуктів, отриманих з них за допомогою ферментації, основна функція яких у складі харчового продукту більшою мірою ароматична, ніж поживна. Натуральні харчові ароматизатори отримують фізичними способами (пресуванням, екстракцією, дистиляцією) з вихідних матеріалів рослинного або тваринного походження. Сухі порошки рослин (наприклад, часнику) отримують видаленням води з подрібненої рослини або соку шляхом розпилення або сублімації. З різних причин виробництво м'ясних продуктів з використанням лише натуральних ароматизаторів неможливе, по-перше, через високу вартість вихідної сировини, по-друге, через обмеженість природних сировинних ресурсів, по-третє, через слабкість або недостатню стабільність існуючих натуральних ароматів. Вирішити ці проблеми допомагають "ідентичні натуральним" ароматичні речовини [1, с. 121-122].

Ідентичний натуральному ароматизатор - це харчовий ароматизатор, смако-ароматична частина якого містить одну або кілька ароматичних речовин, ідентичних натуральним, може містити смако-ароматичні препарати і натуральні речовини. У США, а від недавня і в Євросоюзі, термін «ідентичний натуральному ароматизатор» не використовується. За складом основних ароматичних компонентів і їх хімічною структурою ідентичні натуральним ароматизатори повністю відповідають природним. При цьому частина компонентів або навіть весь ароматизатор цілком отримують штучним шляхом. Хімічним синтезом отримують, наприклад, ванілін, пара-оксіфеніл-3-бутанон (основний ароматоутворюючий компонент для ароматизатора «малина»). Оптимізацією і цілеспрямованим впливом на ферментативні процеси і розвиток певних мікроорганізмів отримують, наприклад, аромати сиру, вершкового масла, гірчиці, хрону.

Копильні ароматизатори найчастіше отримуються екстрагуванням водою очищеного копильного диму з наступним концентруванням екстрактів. При цьому використовують переважно деревину листяних порід, лише в окремих випадках застосовують деревину хвойних порід, яку при цьому піддають спеціальній обробці. В окремих розробках пропонується використовувати не деревину, а специфічні джерела сировини, наприклад лігнін або целюлозу. Штучний ароматизатор - харчовий ароматизатор, смако-ароматична частина якого містить одну або кілька штучних смако-ароматичних речовин, може містити смако-ароматичні препарати, натуральні й ідентичні натуральним ароматичні речовини.

Штучні харчові ароматизатори містять щонайменше одну штучну речовину, тобто таку, якої в природі не існує. Її отримують хімічним синтезом. Штучні ароматизатори відрізняються високою стабільністю, інтенсивністю і дешевизною. Наприклад, штучним ароматизатором є арованілон (етилванілін), який використовується харчовою промисловістю усього світу [1, с. 122-123].

#### **Список використаних джерел**

1. Баль-Прилипко Л.В. Актуальні проблеми галузі : Підручник.-Київ,2010- 374 с.



2. Баль-Прилипко Л.В. Традиційні та сучасні принципи використання речовин природного походження для виробництва високоякісних м'ясних продуктів /Баль-Прилипко Л.В., Леонова Б.І.-Киев: Мясное дело.- №11, 2010, с.32-35.

3. Зонин В.Г. Современное производство колбасных и солёно-копченый изделий. /Зонин В.Г. – СПб.: Профессия, 2006. – 224 с.

**Електронне наукове видання**

**СУЧАСНІ ТЕНДЕНЦІЇ РОЗВИТКУ НАУКИ ТА ОСВІТИ  
В УМОВАХ ЄВРОІНТЕГРАЦІЇ**

**29-30 березня 2022**

**Збірник тез доповідей та статей за матеріалами  
Міжнародної науково-практичної конференції**

**Відповідальні за випуск:** д.е.н., професор Драбовський А.Г.  
к.і.н., доцент Дибчук Л.В.

**Верстка:** Рябченко Г.В.

Гарнітура Times New Roman  
Друк.аркушів - 24

Адреса видавництва:  
Вінницький кооперативний інститут  
Вул. Академіка Янгеля, 59, м. Вінниця, Вінницька область, 21009  
Електронна адреса: [admin@vki.vin.ua](mailto:admin@vki.vin.ua)  
Телефон (0432) 61-29-68