

МІНІСТЕРСТВО ОСВІТИ І НАУКИ УКРАЇНИ
Комунальний заклад вищої освіти
«Дніпровська академія неперервної освіти»
Дніпропетровської обласної ради»

Рада молодих вчених

Кафедра публічного управління та права



«МОЛОДИЙ ВЧЕНИЙ МОДЕРНУ – ФУНДАМЕНТ
РОЗВИТКУ ОСВІТИ, НАУКИ ТА БІЗНЕСУ В
УКРАЇНІ»

МАТЕРІАЛИ

III Всеукраїнської науково-практичної онлайн-
конференції
22 червня 2022 р.

Дніпро

За редакцією:

ШЕВЧЕНКО Наталії Олександрівни, доктора наук з державного управління, професора, професора кафедри публічного управління та права КЗВО «ДАНО» ДОР»

ВІЛЬХОВОЇ Тетяни Володимирівни, кандидата економічних наук, доцента, доцента кафедри публічного управління та права КЗВО «ДАНО» ДОР»

ХИТЬКО Майї Миколаївни, кандидата наук з державного управління, доцента, доцента кафедри публічного управління та права КЗВО «ДАНО» ДОР»

МАРЕНІЧЕНКА Валерія Валентиновича, кандидата наук з державного управління, доцента, доцента кафедри публічного управління та права КЗВО «ДАНО» ДОР»

Молодий вчений модерну – фундамент розвитку освіти, науки та бізнесу в Україні: Матеріали III Всеукраїнської науково-практичної онлайн-конференції (22 червня 2022 року, м. Дніпро). – Дніпро: КЗВО «ДАНО» ДОР», 2022. – 315 с.

Посвідчення УкрІНТЕІ № 201 від 01.06.2022 р.

У збірнику містяться матеріали III Всеукраїнської науково-практичної онлайн-конференції «Молодий вчений модерну – фундамент розвитку освіти, науки та бізнесу в Україні», що була проведена 22 червня 2022 року Радою молодих вчених та кафедрою публічного управління та права комунального закладу вищої освіти «Дніпровська академія неперервної освіти» Дніпропетровської обласної ради». *Матеріали опубліковані в авторській*

редакції. За зміст та достовірність матеріалів, поданих у збірнику, відповідальність несуть автори публікації.

© Колектив авторів, 2022

© ДАНО, 2022

ВСТУПНЕ СЛОВО



Шановні учасники конференції!

Вітаю з початком роботи III Всеукраїнської науково-практичної онлайн-конференції «Молодий вчений модерну – фундамент розвитку освіти, науки та бізнесу в Україні»!

Сьогодні в Україні надзвичайно важкий період. Ми боремося за нашу свободу, за наші території та наше майбутнє! Увесь світ підтримує нашу країну, наших громадян, захоплюючись нашим патріотичним духом!

І незважаючи на такі умови, вся наукова спільнота продовжує працювати далі, задля відбудови та розвитку держави.

Бажаю успіху у проведенні наукової роботи, обміну знаннями, досвідом та професійними компетентностями. Ми обов'язково переможемо! Слава Україні!

*Ректор Комунального закладу вищої освіти
«Дніпровська академія неперервної освіти»
Дніпропетровської обласної ради», доктор наук з державного управління,
Заслужений працівник освіти України, професор
Віктор СИЧЕНКО*

ЗМІСТ

Секція 1. ТЕОРЕТИЧНІ ТА МЕТОДОЛОГІЧНІ АСПЕКТИ ПУБЛІЧНОГО УПРАВЛІННЯ ТА АДМІНІСТРУВАННЯ.....	10
Байрамов Б.І. Формування пріоритетів регіонального розвитку в умовах децентралізації.....	10
Бовтюх М.О. Щодо методологічних засад дослідження інституціонального проектування реформ в Україні у публічному управлінні та адмініструванні.....	13
Деревенчук К.О. Основні аспекти публічного управління та публічного адміністрування в Україні.....	16
Колесникова Г.Г. Трансформація моделі державного управління у сфері охорони здоров'я на національному та регіональному рівні на етапі та після медичної реформи	20
Компанець К.А., Литвишко Л.О., Артимичук В.О. Маркетингові підходи в бізнес-аналітики як інструмент адміністративного управління логістичним сектором України під час війни	27
Коханій М.С. Застосування мережевих технології в управлінні об'єктами комунальної власності.....	32
Лапоша Д.Ю. Система публічних закупівель як інструмент здійснення контролю за публічними фінансами територіальної громади.....	36
Ліснєвська Ю.О. Орієнтація держави на здоров'я особистості під час війни як передумова збереження національної безпеки України.....	39
Мареніченко В.В. Механізми впливу на трудову та інтелектуальну міграцію населення України в сучасних умовах.....	44
Марченко А.В. До питання визначення ефективності координації антикорупційної реформи в Україні.....	47
Палига І.В., Гальчич І.П. Місце публічного адміністрування соціальної сфери України.....	51
Пасько О.В. Громадський рух жінок: шляхи становлення та визнання.....	53

Потапова О.М. Методологічні аспекти управління у сфері освіти.....	58
Сиченко В.В., Рибкіна С.О. Соціоосвітнє партнерство у сфері безбар'єрного простору.....	62
Татаренко О.В. Державне управління та адміністрування у соціальній сфері на національному та регіональному рівні в умовах воєнного стану в Україні та у післявоєнний час.....	66
Томашук І.В., Томашук І.О. Управління розвитком сільських територій в умовах децентралізації.....	72
Федоришина О.В. Чат-боти як спосіб взаємодії населення з органами публічної влади.....	76
Хватова О.Г. Формування механізму мережевої співпраці: рівень управління.....	80
Хитько М.М., Кулик А.В. Удосконалення взаємодії національної поліції України з громадськістю в умовах воєнного часу.....	86
Шабасва Л.М. Механізми державного управління дистанційним навчанням у закладах позашкільної освіти.....	91
Шевченко О.О., Ракова М.О. Сучасні аспекти прийняття управлінських рішень.....	96
Юрганов О.С. Моделі раціонального прийняття рішень.....	100
Ющенко Н.В. Agile-методологія в публічному управлінні.....	102
Яшина О.М. Державне управління сферою культури: гуманітарний розвиток.....	109
Секція 2. НАУКОВО-МЕТОДОЛОГІЧНІ ТА ПРАКТИЧНІ ЗАСАДИ РЕФОРМУВАННЯ ОСВІТИ ТА ПІДВИЩЕННЯ ЯКОСТІ НАДАННЯ ОСВІТНІХ ПОСЛУГ.....	112
Басараб Ю.О. Дидактико-методичні особливості уроків «дизайн і технології» у першому класі.....	112
Басенко Р.О. Принципи цілісної освіти особистості в сучасному зарубіжному історико-педагогічному дискурсі.....	115
Балагура І.О. Стратегічне планування в закладах освіти.....	119

Береда Т.М. Комплексний механізм публічного управління та адміністрування дистанційною освітою.....	121
Бойко Г.Ю. Збагачення словникового запасу здобувачів освіти як передумова їх якісного навчання.....	124
Булах І.І. Організація освітнього процесу в умовах діджиталізації.....	127
Вавренюк С.А. Інституційний механізм управління якістю в сфері підготовки кадрів сучасних закладів освіти.....	131
Віцалару І.В. Соціально-побутове орієнтування дитини з особливими освітніми потребами	135
Волокітіна Н.Ю. Реалізація формули «навчання через дослідження» в діяльності молодого вченого.....	137
Волошка Є.М. Механізми підвищення якості фахової передвищої освіти.....	139
Гапочка Я.О. Психологічні аспекти становлення взаємодії суб'єктів психолого-педагогічного супроводу дитини з особливими освітніми потребами.....	143
Геник С.І., Гриб В.А., Гриб А.О., Максимчук Л.Т., Дорошенко О.О., Геник Я.І. Організація заключного етапу заняття за темою «Ішемічний інсульт».....	146
Гонтар Д.А. Політична карикатура як мегатекстовий компонент підручника із всесвітньої історії.....	147
Замрозевич-Шадріна С.Р. Проблеми якості надання освітніх послуг в Україні.....	153
Звєгінцева І.О. Фінансовий менеджмент.....	156
Каліна К.Є., Громко Є.А. Провідні аспекти формування професійних компетентностей військових психологів в Україні (за умови воєнного стану).....	158
Кір'янова І.Ю. Соціально-психологічні умови навчання дітей.....	162
Клевцова В.В., Баранець Я.Ю. Переваги використання інтерактивного програмного комплексу mozabook при дистанційному навчанні.....	165

Кочерга Є.В., Петренко О.О., Абраменко О.С. Підготовка вчителів до використання інтерактивного навчання та мультимедійних технологій в освітньому процесі.....	168
Курок Р.О. Аналіз поглядів науковців на сутність педагогічної системи як категорії педагогічної науки.....	171
Лемеха С.В. Розвиток національно-патріотичного виховання в закладах освіти.....	175
Малойван В.В. Управління маркетингом в закладах освіти.....	177
Михалойко О.Я., Гриб В.А., Михалойко І.Я., Михалойко І.С., Дзюбак А.Ф. Якість навчання студентів медиків під час військового стану, пандемії в умовах дистанційного навчання.....	180
Пасічник В.В., Швидун В.М. Підприємницька компетентність учнів початкових класів.....	182
Сиченко М.В. Управління закладом освіти в сучасних умовах.....	185
Соколова Е.Т. Практичні засади організації курсів підвищення кваліфікації для вчителів географії Дніпропетровщини.....	187
Строменко Д.С. Сучасні підходи до розвитку лідерства.....	192
Тоточенко Т.В. Деякі питання розвитку системи післядипломної педагогічної освіти.....	194
Ульянова І.В. Державне управління освітою на національному та регіональному рівні у воєнний та післявоєнний час.....	198
Цвігун О.В. Управління якості освіти.....	205
Чорна Ю.О., Кочерга Є.В., Чаус Г.Г., Романець О.А. STEM-освіта у контексті розвитку наукової творчості особистості.....	207
Шевченко Н.О. Якість освітніх послуг як головна умова конкурентоспроможності закладу вищої освіти.....	210
Ostapenko V.M. Formation of stakholder interaction in education, science and business in the innovative economy.....	213
Секція 3. НАУКОВИЙ ПРОСТІР ДОСЛІДЖЕНЬ У ГАЛУЗІ ПРИРОДНИЧО-МАТЕМАТИЧНИХ НАУК.....	218

Клеопа І.А. Математична компетентність як професійно орієнтована підготовка студентів технічного ЗВО.....	218
Льовін Д.А., Стрілець В.М. Доцільність системних досліджень підвищення ефективності аварійно-рятувальних робіт на об'єктах критичної інфраструктури.....	223
Соловійов І.І., Стрілець В.М. Проблемні питання науково-практичного забезпечення підводного розмінування.....	225
Krasnov V.A., Kondratenko O.M. Approach to development of complex technology for protecting the environment from the influence of chemical and physical factors from the reciprocating internal combustion engine.....	230
Секція 4. МІЖНАРОДНИЙ ТА ВІТЧИЗНЯНИЙ ДОСВІД НАУКОВОЇ ДІЯЛЬНОСТІ В АГРАРНІЙ СФЕРІ.....	233
Панцирева Г.В. Дослідження екологічної стійкості та зернової продуктивності середньостиглих сортів сої в Україні.....	233
Ткачук О.П., Бондаренко М.І. Перспективи вирощування сої в Україні...	238
Ущапівська А.М., Назарова М.М. Ринок кукурудзи: особливості розвитку в Україні та світі.....	240
Шинкаренко І.Ю. Першочергові завдання водогосподарського комплексу України.....	243
Секція 5. КОНЦЕПТУАЛЬНІ ПІДХОДИ ДО ФОРМУВАННЯ ПРОФЕСІЙНИХ КОМПЕТЕНТНОСТЕЙ СУЧАСНОГО МОЛОДОГО ВЧЕНОГО.....	246
Білоусова Л. Використання ідей вальдорфської педагогіки у процесі розвитку творчих здібностей молодших школярів.....	246
Змінчак Н.М. Синергетичний підхід в організації системи знань сучасного викладача.....	251
Крамаренко Т.І. Розвиток креативності як психолого-педагогічна проблема.....	253
Лісецька І.С. Формування професійної компетентності студентів-стоматологів при вивченні дитячої терапевтичної стоматології.....	257

Макаренко М.Б., Єрмаков І.Є. Формування професійних компетентностей фахівця у сучасній цифровій економіці України.....	259
Макаренко М.Б., Пархомук М.В. Використання сучасних компютерних технологій в електроніці.....	262
Омелько М.А. Ситуаційні завдання як засіб компетентісно-орієнтованого навчання студентів з обліково-економічних дисциплін.....	266
Поволоцька О.М. Формування світогляду учнів з особливими освітніми потребами в закладах загальної середньої освіти.....	269
Рамазанов С.К., Макаренко М.Б., Вовчак А.В. Використання штучного інтелекту в медицині.....	271
Федіна О.В. Покручі – лексико-семантична хвороба української мови.....	277
Царалунга І.Б. «Академічна мовна культура дослідника» як навчальна дисципліна в закладі вищої освіти.....	281
Шинкаренко В.В., Галушка А.В. Гра як засіб активізації пізнавальної діяльності учнів на уроках іноземної мови.....	285
Секція 6. ЕКОНОМІКО-ПРАВОВІ ТА ДЕРЖАВНО-УПРАВЛІНСЬКІ АСПЕКТИ СТВОРЕННЯ STARTUPІВ І РОЗВИТКУ МОЛОДІЖНОГО БІЗНЕСУ В УКРАЇНІ.....	289
Вільхова Т.В., Панченко Є.В. Розвиток малого бізнесу в умовах воєнного часу.....	289
Мандич О.В. Інвестиційна привабливість моделей «STARTUP» для освіти та бізнесу.....	293
Ольшанська О.С. Місце малого та середнього бізнесу в економіках країн ЄС та Україні.....	296
Панченко О.Д. Фінансування стартапів в Україні.....	299
Пиріжок Ю.Л. Бізнес-інкубатори, як альтернативні інституції в розвитку підприємництва.....	302
Сітак І.Л. Особливості розвитку молодіжного бізнесу в Україні.....	306
Levkina P. V., Kotko Ya. M. StartUp support: global and domestic experience.....	311

Секція 1. ТЕОРЕТИЧНІ ТА МЕТОДОЛОГІЧНІ АСПЕКТИ ПУБЛІЧНОГО УПРАВЛІННЯ ТА АДМІНІСТРУВАННЯ

ФОРМУВАННЯ ПРІОРИТЕТІВ РЕГІОНАЛЬНОГО РОЗВИТКУ В УМОВАХ ДЕЦЕНТРАЛІЗАЦІЇ

Б.І. Байрамов

Україна, м. Харків, Харківський національний університет
міського господарства імені О. М. Бекетова, студент 4 курсу

В умовах децентралізації важливим постає приділення уваги формуванню пріоритетів регіонального розвитку. Як відомо, нормативно-правовою базою щодо управління регіональним розвитком є такі закони України: «Про засади державної регіональної політики»; «Про засади внутрішньої та зовнішньої політики»; «Про Генеральну схему планування території України»; «Про стимулювання розвитку регіонів»; «Про державне прогнозування та розроблення програм економічного і соціального розвитку України» тощо.

Стан соціально-економічного розвитку в регіонах України вказує на необхідність оновлення нормативно-правової бази, формування та реалізації стратегій розвитку регіонів в Україні [2].

Вирішенню існуючих проблем регіонального розвитку сприятиме формування сучасних пріоритетів щодо регіонального розвитку. Орієнтирами для управління регіональним розвитком, формування пріоритетів щодо регіонального розвитку є визначені Цілі сталого розвитку України на період до 2030 року.

Цілі сталого розвитку України на період до 2030 року такі: забезпечення доступності та сталого управління водними ресурсами та санітарією; забезпечення доступу до недорогих, надійних, стійких і сучасних джерел енергії; сприяння поступальному, всеохоплюючому та сталому економічному зростанню, повній і продуктивній зайнятості та гідній праці;

подолання бідності; подолання голоду, досягнення продовольчої безпеки, поліпшення харчування і сприяння сталому розвитку сільського господарства; забезпечення здорового способу життя та сприяння благополуччю для всіх верств населення; забезпечення всеохоплюючої і справедливої якісної освіти та заохочення можливості навчання впродовж усього життя; забезпечення гендерної рівності, розширення прав і можливостей жіночого населення; створення стійкої інфраструктури, сприяння всеохоплюючій і сталій індустріалізації та інноваціям; скорочення нерівності; забезпечення відкритості, безпеки, життєстійкості й екологічної стійкості міст, інших населених пунктів; забезпечення переходу до раціональних моделей споживання і виробництва; вжиття невідкладних заходів щодо боротьби зі зміною клімату та її наслідками; сприяння побудові миролюбного і відкритого суспільства в інтересах сталого розвитку, забезпечення доступу до правосуддя і створення ефективних, підзвітних та заснованих на широкій участі інституцій; зміцнення засобів здійснення й активізація роботи в рамках глобального партнерства в інтересах сталого розвитку тощо [3].

Формування та реалізація державної регіональної політики має здійснюватися на основі комплексного територіального підходу, що передбачає, що об'єктом у рамках регіональної політики є територія, яка характеризується певним специфічним набором просторових, економічних, соціальних, екологічних особливостей. Політика регіонального розвитку має ґрунтуватися на врахуванні під час стратегічного та просторового планування викликів, які впливають на людину, економіку, інфраструктуру, навколишнє природне середовище, та включатиме побудову культури партнерства та співробітництва, орієнтованої на взаємодію громадян та публічних інституцій щодо розвитку. У цій стратегії вказується про необхідність розбудови системи інформаційно-аналітичного забезпечення та розвитку управлінських навичок для прийняття рішень, що базуються на об'єктивних даних та просторовому плануванні. Підкреслюється важливість

визначення потреб у даних з інформаційних джерел, які необхідні органам виконавчої влади та органам місцевого самоврядування у процесі ухвалення рішень щодо реалізації державної регіональної політики, державної стратегії регіонального розвитку та регіональних стратегій розвитку; забезпечення інтегрування даних з інформаційних джерел для проведення моніторингу та оцінки розвитку регіонів та територіальних громад у єдину геоінформаційну систему, що розроблена та функціонує за стандартами баз даних у державах - членах Європейського Союзу, а також концентрація ресурсів для створення та забезпечення функціонування такої єдиної геоінформаційної системи; створення єдиної системи проведення статистичних спостережень та збору і подання інформації на рівні територіальних громад; забезпечення доступу органів виконавчої влади та органів місцевого самоврядування до даних з інформаційних джерел з урахуванням вимог щодо захисту конфіденційності інформації для формування та моніторингу регіональної політики; забезпечення підвищення кваліфікації фахівців, які проводять аналіз статистичних та просторових даних за допомогою сучасного програмного забезпечення, здійснюють розробку рекомендацій для супроводження процесу планування, моніторингу та оцінки регіонального розвитку; запровадження системи багаторівневого моніторингу Цілей сталого розвитку [1]. Особливої уваги в умовах децентралізації потребує приділення уваги формуванню пріоритетів щодо регіонального розвитку за кордоном, що може стати подальшим науковим пошуком.

Список використаних джерел:

1. Державна стратегія регіонального розвитку на 2021–2027 роки.
URL: <https://zakon.rada.gov.ua>.
2. Пастух К.В. Стратегічне управління регіональним економічним розвитком у сфері публічного управління в Україні / К. В. Пастух // Державне управління та місцеве самоврядування: збірник наукових праць ДРІДУ НАДУ – Д. : ДРІДУ НАДУ, 2020. – вип. 2 (45). – 236 с.– С. 127-134.

URL:<https://grani-print.dp.ua/index.php/dridu/article/view/370>.

3. Про Цілі сталого розвитку України на період до 2030 року: Указ Президента України від 30.09.2019 р. № 722/2019. – Офіційний вісник України. – 2019. – № 79. – Ст. 2712.

ЩОДО МЕТОДОЛОГІЧНИХ ЗАСАД ДОСЛІДЖЕННЯ ІНСТИТУЦІОНАЛЬНОГО ПРОЕКТУВАННЯ РЕФОРМ В УКРАЇНІ У ПУБЛІЧНОМУ УПРАВЛІННІ ТА АДМІНІСТРУВАННІ

М.О. Бовтюх

Україна, м. Київ, Інститут публічного управління та державної служби
Київського національного університету імені Тараса Шевченка, аспірант

Інституціональне проектування реформ в Україні є багатокomпонентним процесом, який як зазнає впливу, і в той же час – впливає на дійсно широке коло суспільних відносин і є актуальним предметом досліджень.

Одразу пропонуємо зауважити, що питання впровадження міжнародного досвіду особистих видів страхування в публічному управлінні та адмініструванні на сьогодні можна вважати недостатньо дослідженим. Дані висновки можна зробити з наступного: в Україні звичним є розуміння страхування на публічній службі в розрізі пенсійного забезпечення, страхування від професійних захворювань, нещасних випадків на виробництві тощо.

Але дуже часто упускаються інші особисті види страхування – добровільне медичне страхування та страхування життя від нещасних випадків. Хоч в суспільстві і триває активна дискусія щодо обрання оптимальної моделі, але розробка проблематики перебуває в ледве не зародковому стані. Відтак, актуальною видається саме можливість наукової розробки інституціонального проектування реформ в Україні на прикладі

особистих видів страхування в публічному управлінні та адмініструванні

Розглядаючи ж наукове дослідження, окрім актуальності, про що коротко було згадано вище, ми маємо звернути увагу на наукову методологію, якій і присвячено наш короткий огляд.

Так при аналізі методів, які застосовують при науковій розробці проблем державного управління та адміністрування – доцільно звернути увагу на існуючу практику застосування методології.

До прикладу – структурно-функціональний метод та методи узагальнення і наукової абстракції використовуються формуванні понятійно-категоріального апарату. Даний метод використаний, зокрема, Андрійчуком Ю.М. [1, с. 42-46] при визначенні «публічної адміністрації» та «публічної влади».

Історичний метод заснований на вивченні виникнення, формування та розвитку об'єктів у хронологічній послідовності. Неабиякий інтерес представляє вивчення історичного досвіду західних держав у впровадженні особистих видів страхування у публічній службі, що може дозволити інтерпретувати його в українській системі страхування. Даний підхід, до прикладу, застосовано Козаком І.П. [3, с. 3] для систематизації основних дослідницьких підходів до публічного управління в умовах інституційних змін у межах вітчизняної та зарубіжної науки та Рибій О.В [5, с.4].

Пошуково-бібліографічний метод застосовується для систематизації наукових праць із предмету дисертаційного дослідження Андрійчуком Ю.М. [1, с. 32-41] та Лозицькою І.О. [4, с. 30], як і рівною мірою – іншими науковцями.

Системний підхід – дозволяє дослідити складові системи об'єкта дослідження у взаємодії з іншими елементами через їх внутрішню інтеграцію. Лозицька І.О. використовує системний підхід як базовий, який в свою чергу дозволяє проаналізувати організаційно-правові засади діяльності суб'єктів у системі державного управління, їх функціональні ознаки й характеристики.[4, с. 18]

Метод моделювання – використовується для обґрунтування та оцінки перспективних напрямів удосконалення механізмів системи державного управління. Даний метод використаний Андрійчуком Ю.М. при оцінці перспективних напрямів ресурсного забезпечення територій в умовах фінансової децентралізації [1, с.182-185], Лозицькою І.О. для розробки та обґрунтування підходів до гармонізації національних та зарубіжних трендів розвитку систем публічного управління [4, с. 176-182] та Бобровським О.І. для визначення сукупності елементів, які відтворюють структуру органів публічного управління в територіальних громадах, зв'язків і їх змістовно-функціональної діяльності, розробки її технологій і процесів, прийняття рішень та інших чинників організації їх діяльності [2, с. 180 – 184].

Отже, при проведенні дослідження щодо інституціонального проектування реформ в Україні (на прикладі особистих видів страхування) в публічному управлінні та адмініструванні, видається за доцільне використовувати наступні методи:

- структурно-функціональний метод;
- історичний метод;
- пошуково-бібліографічний метод;
- системний підхід;
- метод моделювання.

Виходячи з вищезазначеного, можна прийти до висновку, що використання даної методології сприятиме належному рівню здійснення дослідження та досягненню поставленої мети та завдань.

Список використаних джерел:

1. Андрійчук Ю.М. Напрями реформування системи управління регіональним і місцевим розвитком в Україні: дис. ... канд. наук з держ. упр.: 25.00.02. Київ, 2020. 240 с.

2. Бобровський О. І. Удосконалення організаційно-технологічного забезпечення органів публічного управління: функціонально-діяльнісний підхід: дис. ... д-р. філос.: 281. Дніпро, 2021. 301 с.
3. Козак І. П. Реалізація публічного управління в умовах інституційних змін: автореф. дис. ... канд. наук з держ. упр.: 25.00.01. Київ, 2020. 23 с.
4. Лозицька І. О. Теоретико-методологічні засади імплементації зарубіжного досвіду реформування державного управління: дис. ... канд наук з держ. упр.: 25.00.01. Дніпро, 2018. 286 с.
5. Рибій О. В. Процеси трансформації політичних інститутів: етапи та рушії: автореф. дис. ... канд. політ. наук: 23.00.01. Київ, 2011. 17 с.

ОСНОВНІ АСПЕКТИ ПУБЛІЧНОГО УПРАВЛІННЯ ТА ПУБЛІЧНОГО АДМІНІСТРУВАННЯ В УКРАЇНІ

К.О. Деревенчук

Україна, м. Ізмаїл, Ізмаїльський державний гуманітарний університет,
викладач

Процеси глобалізації сучасного світового господарства вимагають особливого ставлення до публічного адміністрування, що відіграє значну роль у забезпеченні якісного функціонування суспільства та його взаємодії з владою. На сьогодні, коли змінюється державний устрій країн світу та механізми функціонування ринкових систем, Україна намагається відповідати сучасним викликам і проводить реформи у владній та правовій сферах.

В Україні проводяться глибокі реформи, оскільки в суспільстві існують нагальні питання щодо вирішення багатьох проблемних ситуацій. Актуальним усе ще залишається залучення інститутів громадянського суспільства до ухвалення державних рішень та створення умов для його

формування і зміцнення, що має стати головним пріоритетним напрямом розвитку партнерських відносин між владою і суспільством [1, с. 43].

Сьогодні в Україні відбуваються глибокі соціальні та економічні зміни, обумовлені поверненням країни в русло загальних процесів світового розвитку та визначення людини найвищою цінністю [3, с. 99].

Публічне управління – це процес колективного прийняття та реалізації стратегічних рішень на основі узгодження і координування мети і дій усіх ключових учасників. Його часто плутають з публічним адмініструванням. Публічне адміністрування з певних наукових позицій може ототожнюватись зі складовою частиною системи державного управління [2, с. 18].

Публічне адміністрування – це регламентована законами та іншими правовими актами, діяльність суб'єктів публічного адміністрування, що спрямована на: прийняття адміністративних рішень; надання адміністративних послуг; здійснення внутрішнього адміністрування суб'єкта публічного адміністрування. У вузькому сенсі, публічне адміністрування передбачає взаємодію суб'єктів з виконавчою гілкою влади, а в широкому сенсі – з усіма трьома гілками влади на різних рівнях прийняття рішень (державний, регіональний, муніципальний) [1, с. 45].

Загалом, публічне адміністрування має свою специфіку: спирається на державну владу, підкріплюється і забезпечується нею; поширюється на все суспільство і за його межі у сфері проведення державної міжнародної політики [3, с. 101].

Державне управління з наукової точки зору – діяльність держави (органів державної влади), спрямована на створення умов для якнайповнішої реалізації функцій держави, основних прав і свобод громадян, узгодження різноманітних груп інтересів у суспільстві та між державою і суспільством, забезпечення суспільного розвитку відповідними ресурсами [4].

Слід зазначити, що європейський адміністративний простір побудований на таких засадах: безпечність та можливість прогнозування (правова впевненість); відкритість та прозорість; відповідальність;

ефективність та результативність для виконання стратегічних пріоритетів серед управлінських цінностей, які в державній службі пов'язані з розвитком управлінських компетентностей, позитивних якостей.

Слід зазначити, що ефективність процесу публічного адміністрування залежить від:

- дієздатності системи публічної влади;
- стану суспільства;
- рівня та активності суспільної діяльності;
- оперативності та ефективності реагування на проблемні ситуації в країні [2, с. 16].

На сучасному етапі розвитку держави активно відбувається зміна системи публічного управління від бюрократичного патерналізму до представництва територіальних громад й активного залучення недержавних організацій. Важливого значення набуває широке залучення у функціонування публічного управління представників неурядових організацій, бізнес-структур, груп тиску та громадянського суспільства загалом, що характеризує застосування у державотворчих процесах новітніх концепцій публічного управління.

Реалізація на практиці принципів новітніх концепцій публічного управління проявляється у посиленні впливу на публічне управління громадянського суспільства, починаючи від недооцінки громадянського суспільства або патерналістського до нього ставлення з боку держави і його органів до налагодження з ним багатосторонніх зв'язків на основі партнерства та співробітництва у різних сферах суспільних відносин.

Проявом цього виступає активне залучення в державотворчі процеси великої кількості науковців, бізнесменів, діячів громадських організацій у якості консультантів, аналітиків та радників, що спричинене інтенсивними процесами розвитку професійного поділу управлінської праці [1, с. 46-47].

Тенденції до змін об'єктів управління простежуються у проблемах обмеженості ресурсів, що висуває на перший план перехід від використання

ресурсів до їх створення, що приводить до перетворення ресурсів із засобів управління на його об'єкт. Змінюється залежність системи управління винятково від матеріально-фінансових ресурсів до підвищення її залежності від інформаційних ресурсів. Відбувається переосмислення ролі та функцій держави як регуляторного органу, а саме держава прагне збереження своєї присутності та впливу у різних сферах суспільства з одночасним співробітництвом та партнерством з представниками громадських структур.

Корпоративне управління виступає способом такої організації суспільних справ, що дає змогу установити в співтоваристві, організації, корпорації баланс інтересів усіх діючих сторін на основі договорів, корпоративних норм і цінностей [7]. Корпоративізація державного управління істотно змінює всі його аспекти, змушує діяти відповідно до узгоджених цінностей, інтересів, стратегій на основі дотримання договорів і підтримання балансів [4].

Управлінські функції в публічному управлінні також підпадають під трансформаційні процеси. На перший план виступає планування, мотивація і координація, аніж контроль і організація, відбувається перехід від управління до регуляції, дерегуляції і саморегуляції, від дії до посередництва, спостерігається лібералізація контролю, доповнення самоконтролем і контролем зі сторони.

Так, сьогодні публічне управління характеризується переходом від концентрації, нагромадження і використання ресурсів до їх розподілу і створення, від орієнтації на освоєння вкладених ресурсів до орієнтації на ефективність та результат, прискорюється перехід від програмно-цільового до проектно-програмно-цільового управління, що передбачає розробку комплексу узгоджених проектів і програм розвитку основних підсистем, побудованих на основі антикризового, сталого розвитку [3, с. 103-104].

Однак система публічного адміністрування залишається недосконалою. Державна бюрократія породжує боротьбу за сфери впливу, суспільна думка у вирішенні питань владного устрою не враховується належним чином, що

спричиняє зниження ефективності державних структур і можливості своєчасного реагування на потреби суспільства.

Вирішуючи проблему підвищення ефективності функціонування влади в Україні, доцільно вивчити досвід провідних країн світу та застосувати найкращі досягнення на практиці. Відповідно до цього вітчизняні фахівці мають врахувати реальну соціально-економічну ситуацію та напрацювати теоретико-методологічні підходи до публічного адміністрування.

Список використаних джерел:

1. Бінько І. Публічне управління і публічне адміністрування: співвідношення понять. Київ: Вісник АПСВТ, 2020. № 3-4. С. 41-47.
2. Кошелева Л. Основні теоретичні підходи до визначення публічного адміністрування. *Theory and history of Public Administration. Public Administration and Local Government*, 2018, issue 2(37) НАДУ при Президенті України, ДРІДУ. С. 13-19.

ТРАНСФОРМАЦІЯ МОДЕЛІ ДЕРЖАВНОГО УПРАВЛІННЯ У СФЕРІ ОХОРОНИ ЗДОРОВ'Я НА НАЦІОНАЛЬНОМУ ТА РЕГІОНАЛЬНОМУ РІВНІ НА ЕТАПІ ТА ПІСЛЯ МЕДИЧНОЇ РЕФОРМИ

Г.Г. Колесникова

Українам, м. Дніпро, Комунальне некомерційне підприємство «Міська клінічна лікарня №21 ім.проф. Попкової Є.Г.» Дніпровської міської ради, лікар

У широкому контексті систему охорони здоров'я слід розглядати як систему державних і громадських заходів правового, економічного, соціального, наукового, культурного, освітнього, організаційного, технічного, санітарно-гігієнічного, протиепідемічного, медичного характеру,

спрямованих на збереження і зміцнення здоров'я людей, подовження тривалості активного життя і працездатності, створення сприятливих для здоров'я умов побуту і праці, забезпечення гармонійного фізичного і психічного розвитку дітей та підлітків, запобігання і лікування хвороб. Часом це поняття звужується до комплексу спеціальних медичних заходів і засобів, що сприяють збереженню та зміцненню здоров'я, запобіганню захворюванням, втраті працездатності і передчасній смерті, забезпечують своєчасне виявлення, лікування та реабілітацію хворих. Такий комплекс є, хоча і важливою, але лише частиною системи охорони здоров'я, і визначається як «медична допомога».

Основна мета державного управління охороною здоров'я – забезпечення гарантованого державою права громадян на медичну допомогу, створення прийнятних умов життєдіяльності, попередження захворювань та надання якісних, достатніх за обсягом послуг. Принципова особливість сучасної державної політики в сфері охорони здоров'я в тому, що вона реалізується в контексті адміністративної і бюджетної реформ, спрямованих на перехід від концепції управління витратами до управління за результатами. Унікальний характер охорони здоров'я, як соціального і водночас особистого блага підкреслює роль державного регулювання, яке є найважливішим важелем ефективного управління в цій сфері.

Розпочата медична реформа в Україні визначила цілий ряд проблем, які стосуються зміни підходів до управління сферою охорони здоров'я, створення конкурентного ринку якісних медичних послуг, автономізації медичних закладів та їх ресурсного забезпечення, запровадження нового механізму фінансування медичних закладів, формування сучасної моделі компетенцій для керівників некомерційних медичних установ, модернізації внутріорганізаційного менеджменту закладів охорони здоров'я. Тобто все це вимагає вироблення стратегічної парадигми управління змінами в сфері охорони здоров'я, яка знаходиться в умовах постійних трансформаційних змін.

Створена в країні законодавча система регулювання сфери управління охороною здоров'я та нормативна база, що її підкріплює та деталізує, орієнтована на європейські та світові стандарти надання медичної допомоги та зміцнення здоров'я громадян. Ці відносини регулюються нормативними актами різної юридичної сили – Конституцією, законами, урядовими підзаконними актами, відомчими нормативними актами та нормативними актами місцевих органів влади. Тобто, законодавство України в сфері охорони здоров'я – це комплекс законодавчих і нормативно-правових актів, які регулюють правові, соціально-економічні та морально-етичні основи розвитку і функціонування системи охорони здоров'я в Україні.

Основним нормотворчим актом, який регламентує процедури трансформації системи управління охороною здоров'я є Закон України «Про державні фінансові гарантії медичного обслуговування населення» від 19 жовтня 2017 року. У цьому законі описана структура системи реформування охорони здоров'я на основі програм медичного забезпечення. Крім цих основних положень, у Законі регламентується контроль та відповідальність за реалізацію програм надання медичних послуг. У фінансовій сфері така відповідальність розповсюджується на центральні органи державної влади, які мають відповідні повноваження, а у випадку контролю за якістю медичного обслуговування, відповідальність покладено на МОЗ України. [5].

Продовженням законодавчого регулювання змін в системі управління є прийнятий 14 листопада 2017 року Закон України «Про підвищення доступності та якості медичного обслуговування у сільській місцевості». Цей Закон спрямований на регулювання найбільш слабкої ланки медичного забезпечення – охорони здоров'я громадян, які мешкають в сільській місцевості. Квінтесенцію цього Закону є заходи, які заплановано до реалізації в сільській місцевості.

Серед основних напрямів реформування системи охорони здоров'я які є актуальними на теперішній час визначено такі: схвалити закони про систему керування якістю послуг в охороні здоров'я, що враховує вимоги ЄС;

розробити ряд законодавчих актів про стандарти, правила та норми системи забезпечення якості медичної допомоги та доступності лікарських засобів відповідно до вимог ЄС; запровадити ліцензування діяльності лікарів та укладання із ними угод; сприяти автономізації закладів охорони здоров'я за новою схемою та укладання угод із їх керівниками; розпочати масштабніше фінансування з використанням ДСГ закладів охорони здоров'я; продовжити розвиток системи безперервної освіти у сфері охорони здоров'я [2].

Удосконалення інституційного механізму реалізації державної політики в галузі охорони здоров'я можливо через вирішення проблем кадрового забезпечення сфери охорони здоров'я. Успіх і темп реформування охорони здоров'я залежить від обґрунтованості, виваженості й адаптованості до національних реалій, кроків його здійснення, зацікавленості й узгодженості дій органів влади усіх рівнів, а також підготовленості та мотивації керівників та співробітників органів і закладів охорони здоров'я [9].

Аналіз основних показників і тенденцій діяльності закладів охорони здоров'я і системи закладів в цілому дозволяє визначити конкретне медико-організаційне рішення стосовно найближчих цілей стратегічного планування і управління системою.

Інституційне закріплення в Законі України «Про державні фінансові гарантії медичного обслуговування населення» від 13.07.2017 р., нових технологій фінансування формально створює умови для: появи у лікарень власного бюджету і права вибору варіанта їх витрачання; появи конкуренції між провайдерами однакових послуг; перетворення пацієнтів в роботодавця для лікаря; поділу медичних послуг на платні, частково оплачувані державою, безкоштовні; імплементації програми медичних гарантій, підкріпленої щорічним фінансуванням у розмірі % ВВП; створення умов для використання полісів добровільного медичного страхування [5].

В основі реформи системи охорони здоров'я закладено зміну системи фінансування в першу чергу первинної ланки. За одиницю виміру було

визначено пацієнта («гроші підуть за пацієнтом»), який повинен обрати собі лікаря. Відповідно форма цього вибору повинна бути певним чином юридично підтверджена.

Передусім необхідно чітко визначитися з тим, що пропонується підписати сімейному лікарю та пацієнту – декларацію, договір чи угоду. Це три різні документи з різними функціями та закладеними в них можливостями. На наш погляд не можна називати цей документ або так, або інакше, без врахування певних нюансів. Зокрема, будь-який договір є угодою, але не завжди угода є договором.

Угода – це вольовий акт дієздатних осіб, який створює або змінює цивільно-правові відносини [1]. В його основі лежить свобода вибору фізичних і юридичних осіб. Угода – поняття об'ємне, сюди входить багато актів правовідносин, в тому числі. Договір не тільки входить в їх число, а й має багато різновидів. Договір – це угода двох і більше фізичних або юридичних осіб, яка зазвичай укладається у письмовій формі, з обов'язковим дотриманням вимог цивільно-правового законодавства. У разі їх ігнорування договір визнається недійсним (повністю або частково).

Таким чином, запропонований до підписання сімейним лікарем і пацієнтом документ не є ні угодою, ні договором. Це – декларація, тобто офіційний документ, що закріплює основоположні принципи в певній сфері правовідносин і зазвичай декларація не має прямої юридичної дії.

У документації МОЗ, зокрема, в інструкції до заповнення декларації також зазначається, що вона лише підтверджує намір пацієнта скористатися своїми правами згідно з договором про закупівлю послуг первинної медичної допомоги, який укладають головний розпорядник бюджетних коштів та відповідний суб'єкт надання первинної медичної допомоги. Також декларація підтверджує вибір пацієнтом лікаря первинки.

Питання обсягів надання допомоги, відповідальності, обов'язків та прав сторін, визначення вартості та оплати, координація на рівнях надання допомоги мають бути закладені в основи угоди між пацієнтом і системою

охорони здоров'я та договору між ним і лікарем. Однак у стратегії реформи охорони здоров'я поки що не йдеться про такі документи, до того ж вони потребують фундаменту у вигляді потужної правової бази.

Управлінська діяльність в закладах охорони здоров'я є системою, яка охоплює комплекс дій і практичних заходів на різних рівнях управлінської ієрархії. Головним суб'єктом їх формування і реалізації виступає держава.

Система охорони здоров'я об'єднує в собі такі елементи: структуру складної адміністративної системи як форму організації її ланок та рівнів; процеси управління як сукупність операцій, що виконуються за певними нормативно-правовими приписами; методи управління як сукупність засобів впливу складної адміністративної системи на керований нею об'єкт; техніка управління як сукупність технічних засобів для реалізації адміністративних процесів [3].

Об'єктний склад управління в сфері охорони здоров'я охоплює: з одного боку, певні суспільні відносини, а з іншого, – відносини у організаційній системі, тобто відносини між різними суб'єктами управління.

Ефективність і результативність дії інформаційно-організаційної частини Національної системи охорони здоров'я залежить від якості, інтегрованості, технологічного рівня системи інформаційно-аналітичного забезпечення управлінських рішень (УР) та фаховості і компетентності працівників вищезазначених органів управління, а також інформаційно-аналітичних і організаційно-методичних центрів і підрозділів, зокрема існуючої їх мережі в СОЗ України як складової загальнонаціональної системи, до якої можуть входити і громадські організації.

Список використаних джерел:

1. Державне управління охороною здоров'я в Україні: генеза і перспективи розвитку: кол. моногр. [за заг. ред. проф. М. М. Білинської, проф. Я. Ф. Радиша]. К.: НАДУ, 2013. 424 с.

2. Баєва О. В. Менеджмент у галузі охорони здоров'я. URL:https://pidruchniki.com/1781040937372/meditsina/menedzhment_u_galuzi_ohoroni_zdorovya

3. Зима І. Я. Аналіз законодавчого забезпечення державного управління трансформацією системи охорони здоров'я. Інвестиції: практика та досвід. 2019. № 7. С. 108-113.

4. Основи законодавства України про охорону здоров'я. Закон України URL:<https://zakon.rada.gov.ua/laws/show/2801-12>

5. Про державні фінансові гарантії медичного обслуговування населення. Закон України URL:<https://zakon.rada.gov.ua/laws/show/2168-19>

6. Чернецький В. Ю. Інституційний механізм реалізації державної політики в галузі охорони здоров'я. Економіка будівництва і міського господарства. 2012. Т. 8. № 4. С. 315-322.

7. Здреник В. Моделі охорони здоров'я: зарубіжний досвід і українські перспективи. Модернізація менеджменту системи охорони здоров'я в умовах проведення медичної реформи. Матеріали доповідей Всеукраїнської науковопрактичної конференції з міжнародною участю. 12-13 грудня 2018 р. Тернопіль Кам'янець-Подільський. ТНЕУ, 2018. 346 с.

8. Вовк С. М. Системні трансформації охорони здоров'я : монографія. Кривий Ріг: ДДУУ : Вид. Р.А. Козлов, 2017. 315 с.

9. Вовк С.М. Механізми державного управління системними змінами у сфері охорони здоров'я. URL: https://dsum.edu.ua/wp-content/uploads/2019/06/dis_1verd-

10. Білинська М.М. Управління змінами в сфері охорони здоров'я. Київ: Нац.акад. держ. упр. при Президентові України. 2015. 80с.

11. Державне управління реформуванням системи охорони здоров'я в Україні : навч.-наук. вид. авт. кол. : М. М. Білинська, Я. Ф. Радиш, І. В. Рожкова та ін. ; за заг . ред. проф. М. М. Білинської. К.; Львів: НАДУ, 2012. 240 с.

МАРКЕТИНГОВІ ПІДХОДИ В БІЗНЕС-АНАЛІТИКИ ЯК ІНСТРУМЕНТ АДМІНІСТРАТИВНОГО УПРАВЛІННЯ ЛОГІСТИЧНИМ СЕКТОРОМ УКРАЇНИ ПІД ЧАС ВІЙНИ

К.А. Компанець

Україна, м. Київ, Державний торговельно - економічний університет,
к.е.н., доц., доц. кафедри готельно-ресторанного бізнесу

Л.О. Литвишко

Україна, м. Київ, Національний транспортний університет, к.е.н., доц.,
доц. кафедри менеджменту

В.О. Артимчук

Україна, м. Київ, Національний транспортний університет, ст. викл.
кафедри менеджменту

Україна зараз перебуває в кризисному стані через вторгнення та окупацію РФ. Постраждали всі сектори економіки країни. Наразі, під час війни, логістичні послуги відіграють надважливу роль в стабілізації бізнес – процесів і фактичного виживання населення країни. Перший суттєвий удар логістичної системи України було задано логдаунами від Covid19, але вторгнення РФ принесла більш глобальні наслідки. Ринок логістики України включає декілька напрямків вантажоперевезень: залізничні, водні, автомобільні, авіаційні. Попри те, що більша частина вантажів поки що відправляється залізницею, кількість таких перевезень постійно зменшується. Водночас частка автотранспорту зростає.

За останніми даними Державної служби статистики України за січень 2022 рік в транспортній галузі почались певні позитивні зміни, що представлено на рис 1. Але наслідки війни і негативний вплив на логістичний транспортний сектор поки оцінити не можливо.



Рис 1 – Обсяги перевезених вантажів за видами транспорту в Україні за 2020-2021 рік, млн.т

Джерело: сформовано автором [1]

Тобто дивлячись на графік на кінець 2021 року спостерігалась позитивна динаміка в відновленні функціональних можливостей транспортної галузі. Дивлячись на попередній 2019 рік, зростання автомобільних перевезень в 2021 склав + 13,3%, в кількісному вираженні. Обсяги перевезень вантажів по повітрю поки що незначні, водний транспорт в країні практично не розвинений.

Саме тому питання адміністративного управління бізнес процесами в логістичній системі України є актуальним і потребує суттєвих наукових впроваджень. Логістичні підприємства України, ще з 2020 року під час Covid19 переорганізували свою діяльність на діджиталізований рівень адміністративного управління, тому в маркетинговій діяльності наразі необхідно використовувати саме адміністративні системи управління (АСУ), що дозволять швидко реагувати на зміни в каналах збуту та посередників в ланцюгу логістики.

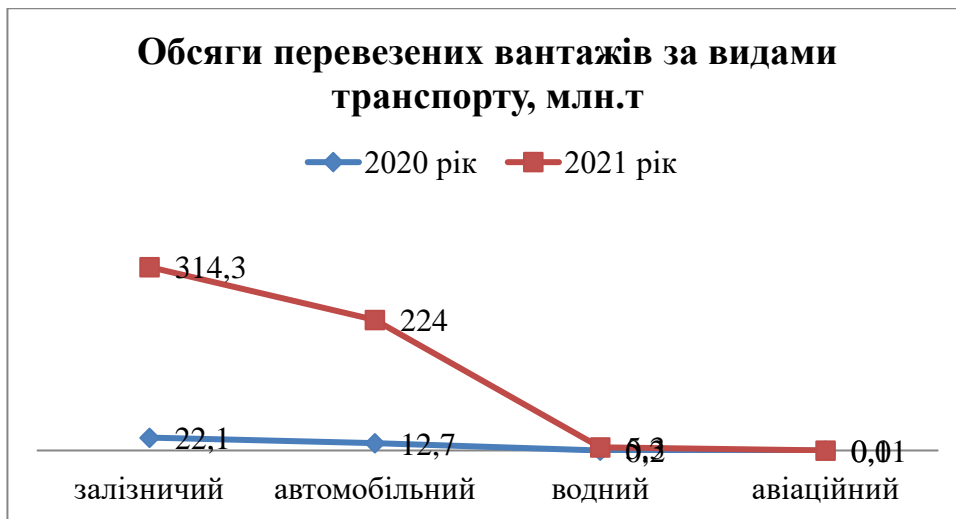
Для цього необхідно впроваджувати та проводити регулярну оптимізацію бізнес-процесів, тобто підприємство повинно мати відповідний підрозділ для того, щоб проводити моніторинг постійних змін у зовнішньому середовищі та реагувати на них. Процес автоматизації управління фактично

означає накладання нової інформаційної технології на існуючу технологію менеджменту, на існуючий бізнес-процес. Але це не призводить до реальних змін у бізнесі, до його якісного поліпшення. Реінжиніринг передбачає формування бізнес-процесу навколо нової ІТ, що дає змогу отримати максимальний корисний ефект від ІТ, а також виявити слабкі місця бізнесу там, де їх ніхто не шукав [2].

Для оптимізації бізнес – процесами в системі маркетингу під час війни, нами була сформована вибірка всіх інноваційних адміністративних систем управління, що в цих умовах дозволить ефективно управляти логістичними підприємствами (табл 1).

Таблиця 1 – Адміністративні системи управління бізнес процесами системи маркетингу в логістичних підприємствах під час війни

АСУ	Характеристика
Системи MRP	Системи планування матеріальних ресурсів реалізовували такі основні положення: виробнича діяльність описується як потік взаємопов'язаних замовлень; за виконання замовлення враховуються обмеження ресурсів; забезпечується мінімізація виробничих циклів і запасів; прямування замовлень ув'язується з економічними показниками; виконання замовлення завершується до того моменту, коли воно необхідне.
Систем планування виробничих ресурсів MRPII (Manufacturing Resource Planning)	Упровадження систем MRPII забезпечувало зростання ефективності роботи підприємств. Ця методологія базується на низці об'ємних взаємопов'язаних функціональностей, серед яких: бізнес-планування; планування виробництва; системи поточного виробництва типу «Точно у строк» та ін.
Системи планування ресурсів підприємства ERP (Enterprise Resource Planning)	Системи цього класу орієнтовані на роботу з фінансовою інформацією для розв'язування задач керування великими корпораціями з територіально рознесеними ресурсами. ERP реалізує всі необхідні операції для одержання ресурсів, виготовлення продукції, її транспортування і розрахунків за замовленнями клієнтів.
Системи планування APS (Advanced	Основними перевагами методології APS є: підвищення ступеня деталізації у плануванні виробничих потужностей, що дає змогу отримувати обґрунтовані планові рішення;

Planning and Scheduling)	включення у системи засобів підтримки прийняття рішень працівниками вищої ланки управління; паралельне формування планових рішень для декількох підприємств; широке застосування методів оптимізації планових рішень.
CSRP (Customer Synchronized Resource Planning)	В основу процесу керування покладено інформацію про покупців і послуги. Виробниче планування не просто розширюється, а віддаляється і замінюється запитом покупців, переданими з підрозділів організації, орієнтованих на роботу з покупцями. Створення систем CSRP передбачає інтеграцію підрозділів організації, пов'язаних з продажем та обслуговуванням покупців, з основними планувальними і виробничими підрозділами
Технологія “клієнт-сервер” Intranet-технологія	Структура клієнт-сервер передбачає розподіл обчислювальних задач між сервером і клієнтом. Технологія intranet розуміє під собою створення локальної інформаційної системи клієнт-серверної архітектури з урахуванням суворих обмежень (протоколів обміну даними – HTTP і FTP та основної форми подання інформації – HTML (XML))
Технологія оперативного аналітичного оброблення даних OLAP (OnLine Analytical Processing)	OLAP-програми являють собою сукупність засобів багатовимірного аналізу даних, накопичених у сховищі даних. Системи на основі OLAP дають змогу аналітикам і менеджерам, що потребують оперативного прийняття рішень, досягти розуміння процесів, що відбуваються на підприємстві, шляхом швидкого інтерактивного доступу до даних у сховищі і виконання над ними різноманітних аналітичних операцій: зрізів, поворотів, згорток, розгорток, проєкцій тощо.
CASE-технологія (Computer-Aided Software/System Engineering)	Головна мета CASE-технології полягає у відокремленні проектування ПЗ від його кодування і наступних етапів розробки. Процес створення ПЗ з застосуванням CASE-засобів має такі переваги, як підвищення якості ПЗ завдяки використанню засобів автоматичного контролю проекту; прискорення процесу проектування і розробки; позбавлення розробника рутинної роботи, надаючи йому можливість зосередитись на творчій частині розробки

Джерело: сформовано авторами [3,4]

В сучасних умовах логістичним підприємствам необхідно застосування майже всіх вищенаведених систем адміністративного управління. Вони забезпечать безперервне використання всіх бізнес – процесів і дозволять швидко реагувати на зміни в зовнішньому середовищі.

Висновок. В сучасних умовах окупації РФ економіка країни перейшла в режим сталого розвитку. Враховуючі ці реалії суспільства стає за необхідне піднімати та адаптувати бізнес процеси до негативних змін. Запропоновані системи адміністративного управління дозволять стабілізувати бізнес – процеси в логістичному секторі України.

Список використаних джерел:

1. Офіційний сайт. Державної служби статистики URL: <http://www.ukrstat.gov.ua/>
2. Компанець К.А., Литвишко Л.О., Городецькій М.Я.. Особливості використання бізнес аналітики адміністративному менеджменті під час пандемії Covid 19. Електронний науково-практичний журнал «Інфраструктура ринку». 2021. Випуск 55. DOI: <https://doi.org/10.32843/infrastruct55-17>
3. Гордієнко І. В. Інформаційні системи і технології в менеджменті: Навч.-метод. посібник для самост. вивч. дисц. — 2-ге вид., перероб. і доп. Київ: КНЕУ, 2018. 259 с.
4. Писаревська Т.А., Городній О.В. Інформаційні системи в управлінні персоналом та економіки праці: посібник для самост. вивч. дисц. Київ. Київський нац. економічний ун-т ім. Вадима Гетьмана. 2016. 284 с.

ЗАСТОСУВАННЯ МЕРЕЖЕВИХ ТЕХНОЛОГІЙ В УПРАВЛІННІ ОБ'ЄКТАМИ КОМУНАЛЬНОЇ ВЛАСНОСТІ

М.С. Коханій

Україна, м. Київ, Навчально-науковий інститут публічного управління та державної служби Київського національного університету імені Тараса Шевченка, аспірант

Питання налагодження ефективної комунікації суб'єктів прийняття та реалізації управлінських рішень з об'єктами їх впливу в період гіпертрофованого становлення інститутів громадянського суспільства в Україні набуває все більш важливого значення.

В демократичному суспільстві суб'єкти владних повноважень застосовують різні механізми дослідження ставлення об'єктів владного впливу на заплановані та вже прийняті рішення. В добу V технологічного укладу (епоха комп'ютерів та телекомунікацій), в який все глибше занурюється Україна, на пріоритетне місце виходять механізми комунікації «влада - громадянин», засновані на використанні сучасних інформаційних продуктів, зокрема соціальних мереж.

Нині в Україні відбуваються ключові еволюційні процеси в системі державного управління та місцевого самоврядування. Застаріла та неефективна система управління на місцевому та державному рівні перетворюється на сучасний, відкритий та інноваційний інститут. При формуванні принципів та механізмів новоутвореної системи публічного управління особливої уваги слід приділити налагодженню ефективної взаємодії суб'єктів формування та реалізації публічної політики та безпосередніх об'єктів її впливу. При вирішенні зазначеного завдання ключову роль відіграють теорії та принципи побудови, розвитку і функціонування соціальних мереж.

Вперше термін «Соціальна мережа» було запропоновано в 1954 році Дж. А. Барнесом в роботі *Class and Committees in a Norwegian Island Parish*, «Human Relations» [1].

Безумовно, ключовим інформаційним продуктом на ринку соціальних мереж займає найбільша соціальна мережа – Facebook, яку було створено в 2004 році [2].

На сьогодні Facebook являє собою універсальний «шлюз», за допомогою якого можна швидко донести інформацію до конкретного користувача та отримати зворотну реакцію для подальшого аналізу. Facebook в Україні – це не тільки майданчик для публікування фото з відпочинку, а й арена, на якій відбуваються жорсткі політичні дебати, та вмістилищем для різного роду інсайдерської інформації. На відміну від телебачення, цей інструмент є безкоштовним, інтерактивним та, завдяки смартфонам, функціонує в режимі реального часу.

Вслід за комерційним ринком продуктів і послуг інструментарій Facebook почали активно використовувати політики, громадські діячі, органи державної влади та місцевого самоврядування для просування власних інтересів. Так, офіційні сторінки в Facebook мають майже всі органи державної влади та місцевого самоврядування, політики, активні учасники громадянського суспільства та пересічні громадяни. Однак, створення сторінки та висвітлення інформацію про діяльність того чи іншого органу державної влади чи місцевого самоврядування є недостатнім для налагодження сталих позитивних комунікаційних зв'язків з безпосередніми об'єктами впливу.

Політика має бути конвертована в продукт споживання та правильно донесена до кінцевого споживача за допомогою інструментів так званого маркетингу в соціальних мережах.

Social Media Marketing, (SMM, маркетинг в соціальних мережах) – це комплекс заходів з використання соціальних медіа в якості каналів для просування компанії, бренду, ідеї та вирішення інших бізнес чи

управлінських завдань. Основною метою SMM просування є підвищення впізнаваності бренду, збільшення зацікавленості до продукту просування, постійна комунікація з потенційними та існуючими клієнтами.

Якщо перенести принципи SMM в сферу публічного управління, то брендом є безпосередньо суб'єкт прийняття рішень, продуктом – сфера формування та реалізації політики, а клієнтами – безпосередні суб'єкти владного пливу.

Ключовою відмінністю SMM при просуванні продуктів споживання та публічної політики в конкретній сфері, є відсутність конкуренції в останньої, що дозволяє не розпорошувати інформаційні та людські ресурси на боротьбу з конкурентами, а спрямовувати їх на інші складові механізму просування. Завдяки соціальним мережам, ми даємо можливість цільовій аудиторії відчутти свою безпосередню приналежність до процесу формування та реалізації політики та підвищити рівень довіри до відповідного органу державної влади, місцевого самоврядування чи конкретної персони.

Починати просування політики в соціальній мережі слід зрозуміти, якої мети ми хочемо досягти, і опираючись на це визначати як і куди рухатися.

Головною цінністю для кінцевого споживача є контент, який повинен бути якісним, цікавим, виваженим. Слід уникати прямих висновків, а підводити споживачів до самостійного їх формування в потрібному руслі. Добре, коли окрім текстового контенту, який має бути зрозумілим для споживача, присутні відео-матеріали за участі відомих та авторитетних людей (спортсмени, співаки, вчені, успішні люди), які спроможні формувати громадську думку тої чи іншої аудиторії.

Сторінка повинна супроводжуватися відповідальною особою 24 години на добу 7 днів на тиждень. Супроводження передбачає двосторонній зв'язок, що забезпечить відчуття участі цільової аудиторії в роботі відповідного органу публічної влади та її важливості.

Для виконавчих органів місцевого самоврядування, які здійснюють функції з нагляду та контролю в сфері управління об'єктами комунальної

власності, така модель є вкрай вигідною, оскільки кожен індивід цільової аудиторії перетворюється на «позаштатного співробітника», який інформує про можливі порушення у визначеній сфері регулювання, що дозволяє більш ефективно використовувати трудові ресурси та оперативно реагувати на виклики. Водночас, спостерігаючи за реальною реакцією органу місцевого самоврядування на своє звернення, споживач політики ще більше активізує свою діяльність.

Проаналізувавши сучасні тенденції розвитку мережевих технологій доведено необхідність та ефективність їх застосування в процесі просування публічної політики та налагодження дієвої комунікації «влада - громадянин». Механізми просування в соціальних мережах, на сьогодні, є найбільш дієвим, дешевим та динамічно розвиваючимся засобом інформаційного впливу, який спроможний, в найкоротший строк, залучити до процесу велику кількість учасників та, в подальшому, трансформувати їх в активних учасниками громадянського суспільства.

Список використаних джерел:

1. Barnes J. A. Class and Committees in a Norwegian Island Parish by: J. A. Barnes / Human Relations, Vol. 7, No. 1. (1 February 1954), pp. 39-58
2. URL:<https://gs.statcounter.com/social-media-stats/all/ukraine#monthly-201911-202001-map> (дата звернення: 17.06.2022)

СИСТЕМА ПУБЛІЧНИХ ЗАКУПІВЕЛЬ ЯК ІНСТРУМЕНТ ЗДІЙСНЕННЯ КОНТРОЛЮ ЗА ПУБЛІЧНИМИ ФІНАНСАМИ ТЕРИТОРІАЛЬНОЇ ГРОМАДИ

Д.Ю. Лапоша

Україна, м. Київ, Навчально-науковий інститут публічного управління та державної служби Київського національного університету імені Тараса Шевченка, аспірант

Вагоме місце посідають публічні закупівлі у системі публічних фінансів, зокрема, що здійснюються в територіальних громадах. Забезпечення контролю за здійсненням публічних закупівель відіграє значну роль, що зумовлено перетворенням таких закупівель на найбільший ринок нашої країни. В силу цього необхідно домагатися ефективного використання публічних фінансів під час проведення публічних закупівель.

Система контролю за публічними фінансами територіальної громади покликана забезпечити суспільні потреби, регулювання економіки, вирішення соціально-економічних проблем, стимулювання інноваційного розвитку та науково-технічного прогресу на місцевому рівні.

Виконання територіальною громадою власних та делегованих повноважень забезпечують саме публічні закупівлі, які спрямовані на оптимізацію управління, скорочення витрат, ефективне управління фінансовими потоками.

У період стрімкого розвитку штучного інтелекту, цифровізації суспільства та автоматизованого управління механізмами необхідно звертати увагу на модернізацію процедури здійснення публічних закупівель та цифровізацію процесу контролю, що її супроводжує. Важливим кроком на шляху до розвитку і систематизації контрольної функції в територіальній громаді залишається проведення дослідження видів та етапів процесів публічних закупівель.

Відповідно до Закону України «Про публічні закупівлі» публічні

закупівлі – це «придбання замовником товарів, робіт і послуг у порядку встановленому цим законом» [1].

Новаковець В.М. у свої дисертаційній роботі пропонує розглядати публічні закупівлі як специфічний інструмент фінансово-правового регулювання правовідносин щодо формування, раціонального розподілу та ефективного використання публічних фондів коштів, що застосовується у процесі реалізації публічного інтересу при придбанні товарів, робіт і послуг за публічні кошти [2, с.72].

На думку, Сошникова А.О. основною метою здійснення публічних закупівель є задоволення суспільних потреб [3, с.224].

В даному контексті систему контролю за публічними закупівлями територіальної громади необхідно розглядати як систему економічних відносин між територіальною громадою, органами місцевого самоврядування та суб'єктами господарювання, що забезпечують створення суспільних благ з метою задоволення потреб територіальної громади, що здійснюється на основі спостереження за поведінкою керованої системи публічних закупівель.

Система контролю у сфері публічних закупівель представлена досить розгалуженим колом органів виконавчої влади, правоохоронних органів, фінансового контролю та громадськістю. Метою такого моніторингу є протидія зловживанням, корупційним схемам, забезпечення виконання основних функцій публічних закупівель.

Контроль громадськості сприяє встановлення порушень законодавства у сфері публічних закупівель та недоліків роботи електронної системи. Громадяни мають доступ до інформації, що розміщується в електронній системі закупівель. За участю громадського моніторингу закупівель можливе виявлення типових порушень: безпідставну дискваліфікацію учасників торгів, висування замовником дискримінаційних вимог, уникнення процедури відкритих торгів, необґрунтований вибір переможця, порушення процедур закупівлі. Впливати на стан закупівель громадяни можуть шляхом

звернень до органів, уповноважених на здійснення контролю про виявлені порушення у системі.

У дисертаційному дослідженні Псьотою В.О. виділено три окремі стадії процесу публічних закупівель:

- ідентифікація потреби у певному товарі (роботі, послугі), визначення строків та обсягів (планування закупівель);
- процес розміщення оголошення про закупівлю, кваліфікація учасників та підписання договорів (закупівля у ProZorro);
- процес виконання договору [4, с.109].

Головним перетворенням системи публічних закупівель за останній період є те, що конкурентні процедури стають повсякденною практикою. Закупівлі тепер проводяться через застосування електронної системи “ProZorro”, що стала інструментом організованого контролю за процедурою проведення закупівель. Цифровізація публічних закупівель надає можливість охопити окремі стадії процесу, що слугує вдосконаленню контролю за публічними фінансами. Залишається значна частина життєвого циклу закупівель, що не включена до електронних закупівель. Визначення потреби та планування, а також аналіз ринку і контроль за виконанням договорів, що відбуваються поза системою ProZorro. Перспективи розвитку система контролю за публічними закупівлями територіальної громади напряду залежать від спроможності нашої держави реорганізувати неефективні складові закупівельного процесу, забезпечивши дійсно прозорі публічні закупівлі з використанням цифрових технологій на всіх стадіях процесу.

Вдосконалення процедур є одним з етапів вдосконалення системи публічних закупівель та інструментом здійснення контролю за публічними фінансами територіальної громади.

Список використаних джерел:

1. Про публічні закупівлі: Закон України від 25.12.2015 №922-VIII Верховна Рада України. URL: <http://zakon2.rada.gov.ua/laws/main/922-19>.

2. Новаковець В.М. Фінансово-правовий механізм регулювання державних закупівель: дис. ...канд. юрид. наук : спец. 12.00.07; Національна академія внутрішніх справ. К., 2012. с. 252.

3. Сошников А.О. Теоретичні засади здійснення публічних закупівель. Часопис Київського університету права. 2015. № 3. С. 221-226.

4. Псьота В.О. Обліково-аналітичне забезпечення публічних закупівель в закладах освіти державного сектору: дис. на здоб. наук. ступ. докт. філос. за спец. 071 – Облік і оподаткування (галузь знань 07 – Управління та адміністрування); Державний університет «Житомирська політехніка», Житомир, 2021. с.255.

ОРІЄНТАЦІЯ ДЕРЖАВИ НА ЗДОРОВ'Я ОСОБИСТОСТІ ПІД ЧАС ВІЙНИ ЯК ПЕРЕДУМОВА ЗБЕРЕЖЕННЯ НАЦІОНАЛЬНОЇ БЕЗПЕКИ УКРАЇНИ

Ю.О. Лісневська

Україна, м. Дніпро, комунальний заклад вищої освіти «Дніпровська академія неперервної освіти» Дніпропетровської обласної ради», к.н. з держ. упр.,
доц., доц. кафедри публічного управління та права

В умовах нинішньої безпрецедентної ситуації коли війна змусила багатьох громадян України пережити стрес, спричинений психічними травмами, зіткнутися з депресією або посттравматичним стресовим розладом, відчутти травматичний досвід переїздів та довготривалих поїздок у чужі міста та країни - особливого змісту набуває дослідження тріади здоров'я: фізичного, духовного і соціального. Соціально-філософський підхід до проблеми здоров'я дозволяє розглядати здоров'я людини та суспільства в широкому діапазоні соціального й особистісного буття: виробничо-трудоному, соціально-економічному, політичному, культурологічному, сімейно-побутовому, і, отже здійснити аналіз різноманітних соціальних та

політичних факторів, що впливають на збереження й розвиток фізичного і духовного здоров'я людини і суспільства, визначити в цьому ракурсі необхідної умови забезпечення національної безпеки.

Починаючи з лютого 2022 року українці уперше переживають війну в умовах практично миттєвого поширення інформації. Відео з місць бомбардування, зруйнованих будинків, лікарень, звернення політиків, державних посадовців – все швидко стає доступним і впливає на думки та поведінку людей. Як і в випадку пандемії коронавірусу COVID-19, яка за два з половиною місяці практично поширилася на усі континенти і зачепила 80% країн світу – це перевірка суспільства на здатність протидіяти національним загрозам, організуватися для вирішення нагальних проблем, зберігати здоров'я людини.

Усі види впливу, які позначаються на стані здоров'я людини і суспільства можна розділити на сприятливі і несприятливі, а також фактори, що виявляють впливи як позитивні, так і негативні. Їх також можна розділити на глобальні зовнішні (міжнародні, політичні та соціальні відносини, система прав і гарантій, рівень розвитку виробництва, побутові умови життя); особистісні (стать, вік, освіта, статус, стиль життя).

Чинники впливу на здоров'я можна також розглядати за масштабом: одні торкаються усього населення країни, інші-жителів того чи іншого регіону, або членів соціальних груп, деякі - окремої людини. Слід розрізняти об'єктивні й суб'єктивні фактори впливу. Об'єктивні пов'язані з дією фундаментальних законів природи, фізіології людини, розвитку суспільства, глобалізаційними та цивілізаційними особливостями. Суб'єктивні фактори пов'язані з життєдіяльністю окремої людини.

Такий методологічний підхід покладено в основу Закону України «Про основи національної безпеки України». Національна безпека, як термін вживає в своєму значенні, у тому числі і захист «...охорони здоров'я, освіти та науки, забезпечення свободи слова та інформаційної безпеки, соціальної політики та пенсійного забезпечення...»(ст.1)[1, с.1].

Національні інтереси як «...життєво важливі матеріальні, інтелектуальні і духовні цінності Українського народу як носія суверенітету і єдиного джерела влади в Україні, визначальні потреби суспільства і держави, реалізація яких гарантує державний суверенітет України та її прогресивний розвиток.» [1, с.3].

Серед пріоритетів національних інтересів «...розвиток духовності, моральних засад, інтелектуального потенціалу Українського народу, зміцнення фізичного здоров'я нації, створення умов для розширеного відтворення населення...»(ст.6) [1, с.3].

Серед загроз у соціальній та гуманітарній сферах сьогодні виявляється небезпечне погіршення стану здоров'я населення як фізичного і духовного так і соціального. Найчастіше досліджуються перші два види здоров'я.

Аналіз сучасної ситуації в суспільстві свідчить про те, що бінарне трактування здоров'я вичерпує себе, а справжня інтегративність формується із включенням у характеристики здоров'я третьої складової – соціального здоров'я людини й суспільства. Більше того, соціальна й духовна складова здоров'я в умовах безперервного стресу, невизначеності, депресивних станів суттєво переважають у своїй значущості фізичну складову.

Це пов'язано з тим, що в умовах війни різко загострилися проблеми соціального й психологічного аспекту життєдіяльності людини. У цьому розумінні соціальність здоров'я людини проявляється на двох рівнях: на особистісному – як причини, що впливають на можливості людини реалізувати свій потенціал без нанесення собі шкоди; на суспільному рівні – як соціальні характеристики життєдіяльності суспільства, що виражаються в економічній, політичній, правовій, моральній та інших сферах. Індивідуальні цінності мають соціальну складову.

Важливим показником здоров'я соціуму виступає його «стресовість», яка особливо пов'язана з трансформацією базових цінностей і моральних орієнтирів. З початком війни держава бореться не лише з ворогом, а й з фейками навколо воєнних дій – інфодемією (гра слів infodemic = information

+ pandemic). Це не просто трансформація базових цінностей і моральних орієнтирів, а певний їх струс. За дуже короткий період часу відбулася значна переоцінка цінностей. Якщо, наприклад, під час виборів дезінформація могла вплинути на наш політичний вибір, то в умовах війни неправдива інформація – це питання життя чи смерті. Соціальні медіа – місце, де кожен може поширювати будь-яку інформацію. І дезінформація поширюється дуже швидко. Під час вимушеного знаходження вдома чи місцях тимчасового перебування люди почали більше часу проводити онлайн, більше цікавитися новинами. Але наші звички сприйняття новин відзначаються тим, що в новинах ми звикли до сприйняття негативного контенту. Так, у своєму дослідженні Stuart Soroka та Stephen McAdams дійшли висновку, що мозок людини пріоритизує негативні новини. Вони дослідили психофізіологічні реакції людей і виявили, що люди сильніше реагують на негативні новини, ніж на позитивні. Імовірно, що це явище пов'язано з еволюційними механізмами, бо знання про небезпеку дає можливість для зміни поведінки, щоб підвищити шанси вижити [3].

Свого часу Всесвітня організація охорони здоров'я визначила, що тільки здорові індивіди можуть формувати здорове суспільство, а здорове суспільство зобов'язане забезпечувати життєдіяльність індивідів [2]. Саме тому велика кількість публічних діячів, державних посадовців закликали соціальні медіа, такі як Facebook, Google, Twitter, протистояти поширенню дезінформації про воєнні дії на своїх платформах. Але у боротьбі з інфодемією велика частина успіху всього людства залежить від кожного індивіда. Здорове суспільство неможливо без визнання свободи та загальнолюдських цінностей, норм моралі в якості абсолютної цінності в житті людини. Тільки вільна держава здатна забезпечити добробут, безпеку своїм громадянам та перспективу динамічного розвитку. Виявилось, що від рівня довіри до влади, і від рівня свідомості кожної людини залежить ефективність боротьби з агресором. Усвідомлення необхідності обмежити

власну свободу пересування і спілкування є випробуванням, але любов до своїх близьких, небажання втратити свободу є сильними стимулами.

Час війни – це час випробування політичних і національних еліт, це перевірка того, наскільки вони дали можливість розвинутися своєму суспільству і наскільки вони готові «підставити плече» своїй країні. Відповідно на черзі денній в діалозі між людиною та суспільством на перше місце повинні вийти не слова: війна, обмеження свобод, а слова: перемога, свобода, моральні цінності, фізичне та моральне здоров'я особистості та суспільства. Враховуючи, що інтереси національної безпеки потребують проведення в державі комплексу заходів відновлення фізичного, духовного і соціального здоров'я, необхідна політична воля державних діячів і розробка чітких алгоритмів дій у разі надзвичайних ситуацій, що складають загрозу системі національної безпеки.

Отже, на сьогодні залишається та зберігається актуальність проблеми здоров'я людини, суспільства в моральному та фізичному аспектах, оскільки здоров'я серед важливих життєвих цінностей виступає одним з базових параметрів, визначаючих якість життя та безпеку держави. Більшість людей вважає здоров'я одним з пріоритетних життєвих цінностей. Ця тема універсальна, її актуальність ніколи не може бути вичерпаною, загрози війни – не віртуальні, а цілком реальні, а деякі світові уряди не здатні адекватно відповідати на ці загрози (вони діють або занадто пасивно, або занадто істерично – і завжди без чіткого плану). Цей урок дуже знадобиться нам перед іншими світовими викликами.

Список використаних джерел:

1. Закон України «Про національну безпеку України» (Відомості Верховної Ради (ВВР), 2018, № 31, ст.241)
2. Статут (Конституція) Всесвітньої організації охорони здоров'я URL: <https://ips.ligakon.net/document/MU46004>

3. News, Politics, and Negativity [CIRANO - Scientific Publications 2012s-14](https://papers.ssrn.com/sol3/papers.cfm?abstract_id=2075941): URL: https://papers.ssrn.com/sol3/papers.cfm?abstract_id=2075941

МЕХАНІЗМИ ВПЛИВУ НА ТРУДОВУ ТА ІНТЕЛЕКТУАЛЬНУ МІГРАЦІЮ НАСЕЛЕННЯ УКРАЇНИ В СУЧАСНИХ УМОВАХ

В.В. Мареніченко

Україна, м. Дніпро, комунальний заклад вищої освіти «Дніпровська академія неперервної освіти» Дніпропетровської обласної ради», к.н. з держ. упр., доц., доц. кафедри публічного управління та права

Сьогодні існують великі проблеми з міграцією працездатного населення України (як трудового, так і інтелектуального). Особливої актуальності це питання набуває в ракурсі війни, коли мільйони людей, серед яких багато високоосвічених та талановитих особистостей, були вимушені залишити власні домівки для порятунку. Таким чином, виникла ситуація, що майбутнє країни, її розвиток буде залежати від того, які саме заходи та механізми будуть реалізовані, щоб повернути людей та зупинити відтік кадрів.

В ракурсі дослідження, яке було проведене на кафедрі публічного управління та права КЗВО «ДАНУ» ДОР» через опитування студентів вибіркової дисципліни «HR-менеджмент», визначено механізми впливу на трудову та інтелектуальну міграцію населення України в сучасних умовах, на зменшення існуючого та перспективного рівня міграції.

Оскільки проблема з міграцією працездатного населення України дійсно дуже велика та широка, доцільно починати з витоків і правильно підібраної професії на початку шляху майбутнього працівника.

Таким чином, в освітній сфері визначено наступні кроки як превентивні щодо стратегічної протидії міграції:

- усунення нерівномірності регіонального розподілу потенціалу вищої освіти, відкриття філій найпопулярніших навчальних закладів в різних регіонах України;

- створення та якісне оновлення у закладах освіти центрів працевлаштування з базою даних про робочі місця, надання робочих місць для майбутніх випускників;

- поліпшення фінансового, матеріально-технічного і кадрового забезпечення закладів освіти, посилення соціального захисту учасників навчально-виховного процесу;

- забезпечення інноваційного характеру розвитку вищої освіти, впровадження інформаційних, телекомунікаційних технологій, інтерактивних форм і методів навчання, гнучких навчальних програм перепідготовки, вивчення, узагальнення та обміну позитивним вітчизняним і зарубіжним досвідом, нарощування та модернізації обчислювальної техніки і програмного забезпечення, підвищення ефективності їх використання в навчальному процесі;

- підтримка у вигляді часткової зайнятості вже під час навчання, зі збереженням робочого місця (контракт з заохоченням і зобов'язаннями);

- реалізація нововведень учнів з 8-го по 9-тий клас вести заняття з самопізнання та самовизначеності, щоб при закінченні базової загальної середньої освіти діти мали уявлення про бажану сферу зайнятості у майбутньому;

- учням з 10-го по 11-тий клас дати можливість приймати участь у формуванні обов'язкових та вибіркових дисциплін закладів вищої освіти.

Важливим аспектом дослідження стала підтримка молоді. В цьому питанні запропоновано кроки, які слід взяти на озброєння державній владі. Зокрема сюди слід віднести:

- державну підтримку та соціальний захист молодих працівників. В цей пункт слід включити також державне фінансове стимулювання залучати підприємцями молодих працівників на виробництво;

- запровадження програми фінансової підтримки молодих фахівців перших трьох років праці після університету;

- заохочення до проведення на підприємствах щорічних курсів підвищення кваліфікації, що дає можливість постійно збільшувати свою кваліфікацію та заробітну платню;

- створення можливостей обміну кадрами в рамках підвищення кваліфікації робітників з міжнародним співтовариством.

Крім цього, дослідження стосувалося забезпечення робочими місцями в сільській місцевості, так як сьогодні ми бачимо внутрішнє переміщення людей в країні, коли великі міста виявляються переповненими. В рамках цього питання, пропонується:

- сприяння утворення будинків сімейного типу;

- методичний та соціальний супровід для людей (претендентів), що хочуть створити таку сім'ю, підтримка таких сімей на всіх рівнях;

- забезпечення житлом цих сімей;

- забезпечення дітей дошкільною і загальною освітою в таких утвореннях;

- створення нових робочих місць на селі, а також забезпечення можливості добиратися до місця роботи в сільську місцевість з інших регіонів;

- стимулювання місцевих підприємців до залучення до роботи саме місцевих жителів;

- підтримка внутрішньо-переміщених осіб, заохочення їх до постійного проживання.

В дослідженні були враховані і психологічні аспекти при влаштуванні людини на роботу, оскільки це також визначено однією з причин міграції. Так, доцільним є:

- впровадження гуманістичного підходу (звертати увагу на особистість людини, у першу чергу, враховувати темперамент людини);

- створення групи кураторів в організаціях, які надають консультації для молодих працівників;
- забезпечення всебічного розвитку особистості;
- створення комфортних умов праці, кімнат відпочинку для працівників;
- забезпечення моральної підтримки, можливостей зустрічей з психологом;
- аналіз роботи працівників, впровадження номінацій, матеріальне заохочення для подальшої мотивації;
- співпраця з іншими організаціями для набуття досвіду.

Таким чином, проведене дослідження визначило вектори впливу на міграційні процеси в нашій країні превентивно та проактивно через впровадження дієвих заходів та механізмів в системі освіти, в функціонуванні бізнесу (робота з молоддю, психологічні аспекти роботи з працівником) та розвитку сільських територій.

Реалізація запропонованих ідей перспективно дозволить спочатку сповільнити процеси трудової та інтелектуальної міграції, а на стратегічному рівні – забезпечити процеси рееміграції.

ДО ПИТАННЯ ВИЗНАЧЕННЯ ЕФЕКТИВНОСТІ КООРДИНАЦІЇ АНТИКОРУПЦІЙНОЇ РЕФОРМИ В УКРАЇНІ

А.В. Марченко

Україна, м. Київ, Навчально-науковий інститут публічного управління та державної служби Київського національного університету імені Тараса Шевченка, аспірант

Починаючи з 2014 року антикорупційна реформа в Україні визначена пріоритетною для впровадження в нашій державі. У зв'язку з цим прийняті

антикорупційні закони, створені та діють нові антикорупційні інституції, запроваджені нові антикорупційні механізми тощо.

Не зважаючи на це, корупція залишається однією із значущих проблем українського суспільства після війни, а рівень довіри громадян до антикорупційних органів – низьким.

Про важливість впровадження антикорупційної реформи в Україні наголошують і наші міжнародні партнери.

Водночас міністр закордонних справ України Дмитро Кулеба вважає, що «що аргумент про безнадійну корумпованість України є безнадійно перебільшеним. І нам потрібно об'єктивно дивитися на проблему корупції в Україні, але ніякої тотальної корупції немає» [1].

На нашу думку, будь-які публічні рішення, політики, реформи, що впроваджуються в Україні, потребують оцінки на предмет їх ефективності.

З метою зняття спекуляцій та об'єктивної оцінки координації антикорупційної реформи в Україні слід дослідити підходи до визначення компоненти «ефективність» в контексті координації антикорупційної реформи в Україні.

В контексті державного управління науковці визначають ефективність як досягнення поставленої соціальної мети в результаті діяльності органу влади/структурного підрозділу чи окремого управління за максимально можливої економії суспільної праці, що включає мету, засоби, процес і результат реалізації функцій управлінської підсистеми, що були спрямовані на розв'язання завдань із досягнення бажаного суспільно корисного результату [2].

В основі розуміння ефективності антикорупційної реформи є також дослідження ефективності державної антикорупційної політики а також критеріїв/показників її вимірювання. Характеризуючи ефективність антикорупційної політики, науковці відмічають, що: а) вирішальним чинником ефективної антикорупційної політики в державі є досить чітко визначена нормативно-правова база [3]; б) ефективність державної

антикорупційної політики, окрім політичної волі, залежить від законодавчого забезпечення, наявності дієвої системи державних органів, забезпечення належного координування процесів формування і реалізації політики протидії корупції, превентивних заходів запобігання, а також її подолання [4]; в) складність вирішення проблеми оцінки ефективності реалізації антикорупційної політики в науково-теоретичному вимірі зумовлена її багатогранністю й недостатньою розробленістю теоретико-методологічної основи антикорупційної політики [5].

Відповідно, слід погодитися з позицією вищевказаних науковців щодо ефективності та відмітити, що вона так само стосується і ефективності координації антикорупційної реформи в Україні.

Узагальнивши наукові дослідження з питання оцінки ефективності антикорупційної політики, Дем'янчук В.А. визначає критерії оцінки ефективності державної антикорупційної політики як «...комплекс індивідуальних, галузевих показників результативності реалізації нормативно визначених форм і методів виконавчо-розпорядчого впливу, які відображають відповідність використаних ресурсів досягнутим результатам на кожному рівні реалізації державної політики» [6]. Підтримуючи позицію Заброди Д.Г., також вважаємо, що ефективність варто визначати з урахуванням кількісних та якісних показників, які відображають реальний стан змін у суспільних відносинах, опосередкований застосуванням програмованих та інших антикорупційних заходів [7].

Підсумовуючи викладене вище вважаємо, що під поняттям «ефективність координації антикорупційної реформи в Україні» пропонуємо розуміти сукупність показників та факторів, що сприяють узгодженню, впорядкуванню дій, взаємодії суб'єктів (структур), які впроваджують в Україні антикорупційну реформу, та усунення негативних факторів, що заважають (сповільнюють) взаємодію суб'єктів (структур), узгодження, впорядкування їх дій щодо впровадження антикорупційної реформи в Україні.

Такі показники та фактори ефективності можуть бути як кількісними, так і якісними.

Аналіз критеріїв та факторів ефективності, в тому числі, завдяки їх наповненню кількісними значеннями, дозволять об'єктивно оцінити ефективність впровадження антикорупційної реформи в Україні, зокрема забезпечення її координації.

Список використаних джерел:

1. Західні уявлення про рівень корупції в Україні сильно перебільшені – Кулеба. *Українська правда* : веб-сайт. URL: <https://www.pravda.com.ua/news/2022/06/8/7351292/> (дата звернення 10.06.2022).
2. Енциклопедія державного управління : у 8 т. / гол. ред. Ю. В. Ковбасюк. Київ : НАДУ, 2011. Т. 2. 692 с.
3. Купрійчук В. М. Проблеми і суперечності реалізації антикорупційної політики в Україні. *Вісник Національної академії державного управління*. 2013. № 29. С. 97–103.
4. Новак А.М. Організаційно-правовий аспект формування національної антикорупційної стратегії в умовах реалізації положень Угоди про асоціацію Україна–ЄС. *Державне управління та місцеве самоврядування*. 2016. № 2 (29). С. 40–45.
5. Іващук Ю.П. Концептуальні засади розвитку державної антикорупційної політики. *Економічний вісник Донбасу*. 2013. № 3 (33). С. 40–47.
6. Дем'янчук В. А. Дискусійні аспекти оцінки ефективності антикорупційної політики України. *Прикарпатський юридичний вісник*. 2017. № 6 (2). С. 17–20.
7. Заброда Д.Г. Проблеми ефективності реалізації державної антикорупційної політики. *Форум права*. 2014. № 1. С. 181–186.

МІСЦЕ ПУБЛІЧНОГО АДМІНІСТРУВАННЯ СОЦІАЛЬНОЇ СФЕРИ УКРАЇНИ

І.В. Палига

Україна, м. Київ, Національний педагогічний університет імені М.П. Драгоманова, здобувачка першого рівня вищої освіти Соціально-правового факультету

І.П. Гальчич

Україна, м. Київ, Національний педагогічний університет імені М.П. Драгоманова, викладач кафедри соціальної політики

Результативність та ефективність державного управління прямо залежить від економічного та соціального розвитку суспільства.

Оскільки, функціонування будь-якого суспільства не можливе без злагодженого порядку, без встановлення та дотримання загальнодержавних норм та правил. Таким чином, є взаємозв'язок між соціумом та управлінням.

Наукові дослідження концепції публічного адміністрування у соціальній сфері дозволяють зрозуміти механізм та особливості регулювання суспільних відносин.

В першу чергу, варто розглянути поняття «публічне адміністрування», дослідженням якого займалися такі вчені-юристи, як Т. Білозерська, Н. Гнидюк, І. Козара, В. Тимощук та інші. Досить актуальною є необхідність наукових досліджень місця публічного адміністрування в соціальній сфері України.

Варто зазначити, що О.Ю. Оболенський розглядає публічне адміністрування як «практичний організуючий та регулюючий вплив держави на суспільну життєздатність людей з метою її впорядкування, збереження чи перетворення, опираючись на владну силу, яку обмежує дієвий суспільний контроль як основний чинник планування в суспільстві верховенства права» [2, 48].

На нашу думку, публічне адміністрування – це злагоджена діяльність публічних органів управління трьох гілок влади: законодавчої, виконавчої та

судової, публічно-адміністративні інститути яких, спрямовані на досягнення ефективного функціонування соціуму задля зміцнення й соціальної сфери, урахування інтересів різних соціальних груп та зміцнення на цій основі соціальної єдності та злагоди народу.

Як відомо, цілеспрямований механізм публічного адміністрування у соціальній сфері здійснюється за допомогою соціальних інститутів. Це такі суб'єкти управління, які разом складають систему управління, яка включає в себе уряд, політичні партії, громадські організації тощо. Ці функції, на місцевому та регіональному рівнях, виконуються місцевими органами влади та іншими установами. Публічне адміністрування соціальною сферою в Україні є своєрідним механізмом для реалізації цілей соціальної політики, функціонування якої забезпечено нормативно-правовими актами.

Публічне адміністрування соціальної сфери є складним та комплексним явищем.

В першу чергу, публічне адміністрування в соціальній сфері здійснюється за допомогою уряду і державних органів, по вибудованому механізму.

По-друге, відмінність такого публічного адміністрування в соціальній сфері від інших полягає в тому, що воно має бути відкритим, прозорим на демократичних засадах.

Метою публічного адміністрування в соціальній сфері є регулювання соціального питання на демократичних засадах, коли інтереси людини, честь, гідність, повага стоять понад усе.

На сучасному етапі, публічне адміністрування соціальної сфери України проходить в умовах глобалізаційних процесах життя суспільства, що значно змінюють ціннісні орієнтації, впливають на відносини в соціумі тощо. Адже кожному громадянину потрібні чіткі соціальні гарантії, які закріпленні на законодавчому рівні. Політичні дії відіграють роль цілеспрямованих соціальних інтересів усіх соціальних груп і громадян.

Не менш важливо те, що в соціальному контексті публічне адміністрування є певною соціальною запорукою миру між населенням, державою, економічною стабільністю держави.

Як висновок, публічне адміністрування у соціальній сфері України – діяльність, що вимагає спеціальних знань, особливих форм і методів регулювання, а також має свої цілі, завдання, функції.

Список використаних джерел:

1. Аріфходжаєва Т. Б. Поняття публічного адміністрування у сфері соціального захисту населення / Т.Б. Аріфходжаєва // Форум прав. – 2016. №3. – С. 12–15.
2. Бакуменко В. Д. Державно-управлінські рішення : навчальний посібник / В. Д. Бакуменко. – К. : ВПЦ АМУ, 2011. – 444 с.
3. Ястремська О.М. Публічне адміністрування: навчальний посібник/ О.М. Ястремська, Л.О. Мажник.-Х: ХНЕУ ім. С.Кузнеця, 2015.- 132с.

ГРОМАДСЬКИЙ РУХ ЖІНОК: ШЛЯХИ СТАНОВЛЕННЯ ТА ВИЗНАННЯ

О.В. Пасько

Україна, м. Черкаси, Черкаський національний університету імені Богдана Хмельницького, студентка 4 курсу

На початку ХХ ст. в Європі активно розвивалися жіночі громадські організації різного гатунку. Цей напрям було названо «рухом за емансипацію», що йшов в одному руслі з тими течіями, які ґрунтувалися на ідеях духовної емансипації людини, інтеграції інтересів особи та суспільства. У межах «руху за емансипацію» в різний час були актуальні такі напрями, як рух за рівну чоловічій освіту, рух за право застосування жіночої сили в

інтересах та на користь суспільства, за рівність шлюбу тощо. Також жіночі об'єднання різного ґатунку переросли в потужний рух не лише за особисті права, а що важливо, активно реагували на виклики часу і потреби кожної окремої держави і світу в цілому.

У 1904 р. суфражистські організації США, Канади, Великобританії, Німеччини, Нідерландів, Норвегії й Швеції об'єдналися в Міжнародний союз за жіночу рівноправність, який в 1911 р. нараховував двадцять чотири національні асоціації. Серед них і Всеросійський союз рівноправності жінок членкині якого були у 1905 р. був запрошені приєднатися до Міжнародного союзу. Жінки здійснювали пошук шляхів для отримання вищої освіти, розширенням сфери застосування праці жінок створення організацій самопомоги та взаємодопомоги, створення організацій по захисту працюючих жінок .

Жіночий рух в Європі мав певну специфіку, зокрема національне забарвлення. Так, загальноєвропейський феміністичний рух ставив перед собою завдання боротьби за докорінні політико-правові та соціальні зміни, за соціалізацію жінки тощо. Національні рухи привертали увагу до проблем безправного становища жінки у конкретній державі, відстоюючи необхідність боротьби за духовне розкріпачення жінки як особистості. Типовим був прагматичний фемінізм, що став типологічно суспільним явищем у практиці тих народів, які перебували на етапі передіндустріального суспільства і головним завданням мали реалізацію національно-визвольних завдань. Визначено, що жіночі міжнародні організації різного ідеологічного та соціального спрямування мали спільні інтереси. Це пояснювало проведення загальних зібрань, декларацій та практики одночасного членства в декількох організаціях. Результатом інтеграції на низовому рівні було успішне вирішення регіональних (європейських) питань.

Питання війн та агресій досить часто піднімалось на різних рівнях в громадських організаціях. В даному контексті показовою є діяльність Міжнародної жіночої ліги за мир та свободу (Women's International League

for Peace and Freedom (WILPF) (1915), що була створена на Міжнародному конгресі жінок в Гаазі, який об'єднав більше 1000 жінок з однією метою – зупинити війну у Європі. У наступні роки, Ліга працювала над заборонаю використання хімічної та біологічної зброї, роззброєнням, активно долучалась до програм Ліги Націй а також співпрацювала з урядами країн по програмам розповсюдження миру в не насильний спосіб. Ініціаторами створення та активними учасниками першої конференції були : Джейн Адамс (Jane Addams), Емілі Грін Балш (Emily Greene Balch), Алетта Джейкобс (Aletta Jacobs) та Крістал Макмілан (Chrystal Macmillan). Конгрес створив Міжнародний комітет жінок за постійний мир, який спонсорував другий міжнародний конгрес жінок в Цюріху в 1919р. та заснував міжнародну лігу жінок за мир та свободу [1] .

У період з 1878 до 1915 року, відбулась серія конгресів жінок, не пов'язаних з жодною жіночою організацією їх було проведено в Європі та Сполучених штатах Америки, головна мета – звернути увагу на права жінок.

Наступною віхою стало створення Міжнародного жіночого альянсу / Міжнародний Альянс жінок за право голосу / Міжнародний Альянс жінок за право голосу та рівні права громадянства (1899) (International Alliance of Women / International Woman Suffrage Alliance / International Alliance of Women for Suffrage and Equal Citizenship (IAW / IWSA / IAWSEC) (1899). Міжнародний жіночий альянс був заснований як Міжнародний альянс жінок за право голосу в Берліні у 1904 р. Його основною метою був розвиток руху за право голосу для жінок більш енергійно, ніж це було можливо в міжнародній раді жінок. Після того як в більшості країн жінки отримали право голосу, лідери міжнародного альянсу вирішили розширити цілі організації, це відобразилось в зміні назви на Міжнародний Альянс жінок за право голосу та рівні права громадянства в 1926 р. Після 1929 р. Альянс змістив напрямлення своєї діяльності з права голосу на боротьбу за мир та лобювання інтересів через Лігу націй [3].

Безумовно в заполітизованій Європі мали місце і крайні ліві і праві жіночі організації. Вони стояли таборами один проти одного, але в принципових питаннях регіону все ж діяли в спільній площині.

Як приклад, об'єднання жінок Франції з боротьби за виборчі права було головною організацією в боротьбі за виборчі права жінок в період з 1909 р. до 1940 р. Об'єднання тісно співпрацювало з Міжнародним жіночим альянсом з боротьби за виборчі права. Феміністки середнього класу заснували Об'єднання відразу після проведення Конгресу у Парижі у 1908 році. Їхньою метою біло надання французькому руху за виборчі права більш широкої та національної основи у порівнянні з першими кроками, зробленими Губертіною Оклер (Hubertine Auclert). Засновниками Об'єднання були Жанна Мізм (Jane Misme), редактор «La Française», та Жанною Шмаль – автором параграфу у Законі, щодо власності жінок у Франції (1907). Шмаль висловила засади Об'єднання у серії статей у «La Française» на початку 1909 року. Об'єднання було стриманою суспільною одиницею, направлене виключно на здобуття виборчого права жінок та наступне розроблення юридичної тактики. Триста жінок приєдналися до Об'єднання підчас першого зібрання у лютому 1909 року, а вже через два місяці Об'єднання отримало статус офіційного представника французького руху за виборчі права підчас конгресу Міжнародного жіночого альянсу з боротьби за виборчі права, що відбувся у Лондоні [4] .

Під керівництвом Сецилії Бруншвіг (Cécile Brunshwicg) – генерального секретаря, Об'єднання швидко виросло у суспільне об'єднання національного масштабу. Завдяки серії регіональних лекційних турів та старанням регіональних феміністок-викладачів, Бруншвіг збільшила кількість учасників Об'єднання до 12.000 у 1914 році з представниками у 75 адміністративних одиницях Франції.

Міжнародна рада жінок (ICW) (1888) (International Council of Women (ICW) (1888) була заснована у 1888 р. під керівництвом Елізабет Кеді Стентон (Elizabeth Cady Stanton) та Сьюзан Б. Ентоні (Susan B. Anthony) на

зустрічі Національної асоціації жінок за право голосу у Вашингтоні. Рада провела свій перший конгрес на всесвітній виставці в Чикаго в 1893 р. Організація заявляла про 4-5 мільйонів членів у 1907 році та 25 мільйонів у 1925 р. Міжнародна рада жінок зосереджувалась на «клубних» інтересах в перші роки діяльності: християнство, філантропія, соціальні реформи, мистецтво, музика, література та освіта. Міжнародну раду жінок можна характеризувати як найбільш консервативну організацію серед основних міжнародних жіночих організацій досліджуваного періоду. Незважаючи на це, організація розширила сферу діяльності до: боротьби за роззброєння, право голосу, проти торгівлі жінками та дітьми, за працевлаштування, за здоров'я, турботу про дітей та мігрантів. Лобювали свої інтереси через Лігу націй [5].

Міжнародна федерація аболіціоністів (IAF / FAI) – неурядова організація, діяльність якої направлена на зупинення торгівлі жінками та дітьми та захист прав людини і громадянина. Заснована у 1875 році британською реформаторкою Джозефіною Батлер у Женеві, на початку діяльність Федерації була спрямована на зупинення та регулювання проституції. Учасники досліджували причин та наслідків проституції виникнення цих соціальних аномалій. Вносили пропозиції урядам, щодо соціальних програм та правових норм регулювання цього процесу [6].

Характерними рисами руху в Європі були: домінування концепції ліберального фемінізму, яка тісно поєднувалася із завданням національно-визвольної боротьби, а також формування організаційної структури, типологічно подібної до тогочасних кооперативних аналогів. Міжнародний жіночий ліберальний рух, незважаючи на внутрішні протиріччя та розкол, що був викликаний наслідками Першої світової війни та посиленням націоналізму у воюючих державах, до кінця залишався не тільки поборником пацифістських та інтернаціоналістських ідей, але і був повноправним учасником «мирного» процесу. Світогляд суфражисток-інтернаціоналісток ґрунтувався на переконаннях у схожості інтересів жінок всього світу та

важливості розвитку міжнародних контактів. Ідеї, висловлені на міжнародному жіночому конгресі в Гаазі, багато у чому випереджали відомі політичні рішення у післявоєнному устрої світу.

Список використаних джерел:

1. Міжнародні неурядові організації : навч. посіб. / В. В. Балабін, О. В. Плахотнік, та інш.; Військ. ін-т Київ. нац. ун-ту ім. Т.Шевченка. Київ : Інфодрук, 2008. 118 с.
2. Смоляр Л. О. Минуле заради майбутнього: Жіночий рух Наддніпрянської України другої половини XIX – початку XX ст. Сторінки історії. Одеса : АстроПринт, 1998. 408 с.
3. Ярош О. Б. Гендерні аспекти політичної діяльності: світовий досвід та Україна : монографія. Луцьк : ТЕРЕН, 2012. 372 с.
4. International Labour Conference, First annual meeting. *League of Nations*, 29 October – 29 November 1919. Wash., 1920. P. 259–260.
5. World Young Women’s Christian Association (YWCA): URL : <http://www.worldywca.org/About-us/About-the-World-YWCA>.
6. World’s Woman’s Christian Temperance Union (WWCTU): URL : <http://www.wwctu.com>.

МЕТОДОЛОГІЧНІ АСПЕКТИ УПРАВЛІННЯ У СФЕРІ ОСВІТИ

О.М. Потапова

Україна, м. Дніпро, комунальний заклад вищої освіти «Дніпровська академія неперервної освіти» Дніпропетровської обласної ради», аспірантка

Управління, як наука, розвивається на межі різних галузей знань. Вона дає змогу виявити, проаналізувати, розкрити їх міжгалузевий науковий взаємозв’язок і специфіку методології управління в системі методологічного знання за для раціональної науково-дослідної діяльності та обґрунтування й

розроблення досконаліших парадигм, теорій, концепцій, систем, форм, методів, технологій і механізмів управління в соціальній сфері .

Методологія, як базове поняття методології науки та компонента системи методологічного знання різних галузей наук, має багато визначень, які не завжди узгоджуються між собою. Слово-термін «методологія» (від грец. Methodos - дослідження і logos - знання) позначає вчення про науковий метод пізнання, а також сукупність методів, що застосовуються у будь-якій науці. Методологія - це спосіб дослідження явищ, підхід до досліджуваних явищ, планомірний шлях наукового пізнання і встановлення істини. Методологія – це вчення про найбільш загальні принципи, структуру, логічну організацію, методи та засоби пізнання і перетворення навколишнього світу [4,с.46]

Методологія управління освітою як напрям пізнання управлінської практики в сфері освіти розвивається навколо управлінської діяльності та критичного мислення й охоплює сукупність таких компонентів, як: методологія освітнього менеджменту, методологія інформаційного менеджменту, методологія організаційного менеджменту, методологія менеджменту культури, методологія організаційної культури, методологія інноваційного менеджменту, методологія художньої діяльності, методологія інформаційної діяльності, методологія організаційної діяльності, методологія управлінської діяльності та ін. Зауважимо, що часткова методологія і методологія з обмеженою відповідальністю слугуватимуть орієнтирами у пізнавальній та науково-дослідній діяльності задля досягнення поставленої мети і виконання завдань. Як приклад, розглянемо методологічні засади проблеми побудови, модернізації та впровадження системи науково обґрунтованих і дієвих організаційних механізмів управління як об'єкта реальної управлінської дійсності, об'єкта наукового пізнання та предмета наукового дослідження. [3,с.10].

Огляд методологічних основ дослідження, як сукупності достатніх умов для пізнання, мислення, управління, модернізації управління

в закладах середньої освіти за ступенем теоретичного узагальнення, доцільно здійснити із застосуванням чотирирівневого методологічного аналізу в категоріях парадигми управління як специфічної форми філософсько-наукового знання на певному історичному етапі його розвитку.

Методологічний аналіз як метод і дієвий інструмент із застосуванням мислення та загальнологічних прийомів (аналіз і синтез, абстрагування, індукція та дедукція, аналогія, моделювання та ін.) обґрунтований ученими І.Блаубергом і Е.Юдіним [2,с.65]. Ці діячі виокремлюють чотири рівні методологічного аналізу: філософський, загальнонауковий, конкретно-науковий і власне методичний. Для визначеного предмета дослідження та процесу пізнання феномена механізму управління та його різновиду, організаційного механізму управління, важливим є співвідношення наукової раціональності, що стосується методології управління в загальнонауковому та в конкретно-науковому контекстах.

Важливим аспектом є визначення методології, яка ґрунтується на одному якому-небудь підході, філософській концепції і парадигмі чи одночасно на декількох відразу.[6,89]

Обраний у кожному конкретному фундаментальному чи прикладному дослідженні науковий підхід демонструє стратегії пізнання і теоретизування, орієнтує на способи і засоби ідентифікації об'єкта дослідження. Підхід ідентифікуємо як визначену позицію, що зумовлює вивчення, пізнання, дослідження, проектування, організацію того чи іншого явища, процесу.

Системний аналіз, його методичні концепції ґрунтуються на дисциплінах, які займаються проблемою прийняття рішень, теорії дослідження операцій і загальної теорії управління.

Загалом можна виділити кілька підходів до розуміння системного аналізу:

- прирівнювати системний аналіз із технологією наукового дослідження;
- зведення системного аналізу до однієї з його складових;

- ототожнення системного аналізу із системним підходом;
- зведення сутності системного аналізу до вирішення завдань управління та прийняття рішень стосовно дуже складних завдань [3,с 26].

Запропоновані методологічні підходи до розв'язання проблематики, висвітлені концептуальні позиції та міркування не є догматично усталеними, це авторське бачення розв'язання окресленої наукової задачі та предмет для обговорення під час наукових дискусій.

Сьогодні умови, у яких приймаються управлінські рішення децю ускладнюються. Це, насамперед, через те, що об'єкти та суб'єкти управління стали повномасштабними, складними системами. Принципи формування, прийняття та реалізація державних управлінських рішень повинні повністю відповідати поняттю складної системи.

Підсумовуючи вище зазначене, можемо виділити, що за для ефективної політики розвитку системи освіти в регіоні має бути використаний системний підхід, у якому буде розглядатися взаємозв'язок з іншими проблемами, та їхній взаємозв'язок із поставленими цілями підсистем.

Список використаних джерел:

1. Архіпова С. П. Основи соціально-педагогічних досліджень. – Черкаси, 2011. – 239 с.
2. Блауберг И.В. Становление и сущность системного подхода / И.В. Блауберг, Е.Г. Юдин. – М.: Наука, 1973. – 270 с.
3. Дудник І.М. Вступ до загальної теорії систем :навч. посіб./І.М.Дудник. – К.:Кондор, 2009. – 206 с.
4. Калініна Л.М. Система інформаційного забезпечення управління загальноосвітнім навчальним закладом: дис. ... д-ра пед. наук: [спец.] 13.00.06 «Теорія та методика управління освітою» / Калініна Людмила Миколаївна; [наук. кер. В.І. Маслов]; Держ. вищ. навч. заклад «Ун-т менеджменту освіти». – К., 2008. – Т. 1. (рукопис). – 472 с.

5. Корнієвський С. Використання системного аналізу в регіональному управлінні./Державне управління та місцеве самоврядування вип.:3 (22) 2014. – 220 с.

6. Методология и методы социально-педагогических исследований / Авт.-сост. : С. Я. Харченко, Н. С. Кратинев, А. Н. Чиж, В. А. Кратинова. – Луганск, 2001. – 219 с.

СОЦІООСВІТНЄ ПАРТНЕРСТВО У СФЕРІ БЕЗБАР'ЄРНОГО ПРОСТОРУ

В.В. Сиченко

Україна, м. Дніпро, комунальний заклад вищої освіти «Дніпровська академія неперервної освіти» Дніпропетровської обласної ради», д.н. з держ. упр., проф., ректор

С.О. Рибкіна

Україна, м. Дніпро, комунальний заклад вищої освіти «Дніпровська академія неперервної освіти» Дніпропетровської обласної ради», к.н. з держ. упр., доц. кафедри публічного управління та права

Соціальне партнерство сьогодні є принциповою необхідністю, бо очевидно, що успішно розвивається той заклад загальної середньої освіти, який відкритий для співпраці, швидше реагує на суспільні зміни, шукає нові ресурси для просування вперед [3]. Реформа децентралізації показала необхідність оновлення питань позашкільної освіти, діяльності позашкільних закладів у громадах як основної форми організації. Сьогодні актуальним є питання співпраці та партнерства між державними службовцями, громадськістю та позашкільними навчальними закладами [1].

Напрямами реалізації такого партнерства є наступні:

Це передусім посилення традиційних функцій позашкільної освіти як чинника формування середовища дозвілля в громаді. Особливістю сучасної позашкільної освіти є забезпечення виховної діяльності дітей та молоді у

вільний від навчання час. Саме в позашкільному просторі найефективніше створювати сучасне освітнє середовище, відкрите для взаємодії та спілкування без бар'єрів.

Друге – це створення середовища, сприятливого для виховання молодого покоління на основі соціальних цінностей. Необхідно звернути увагу на те, що дозвілля дитини впливає на його майбутню діяльність.

Третє – це формування позитивного іміджу територіальної громади, населеного пункту шляхом позиціонування себе як центру творчої діяльності, що є фактором залучення інвесторів та туристів.

Четверте – розвиток активності та потенціалу підростаючого покоління та залучення дорослого населення громади до формування позашкільного освітнього простору.

П'яте – розвиток людського капіталу територіальної громади, без якого неможливе подальше підвищення її добробуту.

Шосте – це дати можливість розвинути здібності дітей із соціально незахищених категорій і загалом допомогти місцевій громаді вирішити проблему доступу до якісної освіти через позашкільну освіту. Завдяки цьому пом'якшуються диспропорції в шкільній освіті, оскільки це створює додаткові можливості для розвитку нових навичок та формування індивідуальних освітніх траєкторій, які для багатьох учнів можуть стати важливішими за традиційну освіту.

Сьоме – це завоювання поваги, авторитету та підтримки місцевих жителів у територіальній громаді через активну участь місцевих лідерів, підприємців та громадських діячів у розвитку позашкільної освіти.

Поки що ми не можемо говорити про формування цілісної та ефективної системи позашкільної освіти як простору інтеграції зусиль освітньої спільноти та територіальної громади. Проте перші кроки вже зроблено – організовано взаємодію у межах нового освітнього простору, що є предметом турбот Дніпровської академії неперервної освіти та позашкільних закладів. Така взаємодія у межах освітньо-соціокультурного простору є

необхідною передумовою формування повномасштабного соціоосвітнього партнерства у сфері позашкільної освіти [3].

У цьому сенсі слід відзначити плідну і результативну діяльність позашкільних закладів освіти м. Дніпра, Кривого Рогу, Павлограда, Жовтих Вод, Кам'янського, Вільногірська, Нікополя, Новомосковська та сільських територіальних громад, які творчо співпрацюють як з Дніпровської академії неперервної освіти, так і з лабораторіями діяльності позашкільних закладів Інституту проблем виховання, лабораторією педагогічних інновацій Інституту педагогіки АПН України.

Саме на основі освітньої співпраці розвиваються і більш масштабні проекти соціально-освітнього партнерства у позашкільному освітньому просторі. Тут вже є чимало здобутків, що є орієнтирами для подальшого розвитку співпраці усіх зацікавлених у розвитку позашкільної освіти Дніпропетровщини.

Проте при всіх здобутках існують і системні проблеми соціоосвітнього партнерства у регіональній системі позашкільної освіти, а саме:

- залишається актуальним питання забезпечення рівного доступу до позашкільної освіти, збільшення охоплення позашкільною освітою в закладах позашкільної освіти на рівні не менше 50-60% дітей від загальної кількості дітей дошкільного і шкільного віку;

- потребує оновлення зміст і методика позашкільної освіти з урахуванням компетентнісного підходу, що включає формування пізнавальної, практичної, творчої і соціальної компетентностей за напрямками позашкільної освіти (художньо-естетичний, науково-технічний, еколого-натуралістичний, туристсько-краєзнавчий, фізкультурно-спортивний, дослідницько-експериментальний, гуманітарний та ін.);

- важливим залишається питання системного підходу до підготовки педагогічних працівників системи позашкільної освіти, особливо в умовах відсутності даної спеціальності у Переліку галузей знань і спеціальностей, за якими здійснюється підготовка здобувачів вищої освіти;

- в умовах децентралізації існує чимало проблем фінансування позашкільної освіти в територіальних громадах . Адже у процесі створення територіальних громад, окремі громади не завжди мають спроможність надавати позашкільну освіту, що порушує реалізацію права дітей. Очевидно, тут потрібна системна співпраця як по управлінській вертикалі, так і з залученням недержавних коштів стейкхолдерів на рівні територіальної громади;

- особливу роль у організації позашкільної освіти відіграє регіональна стратегія у сфері позашкільної освіти, яка має бути розроблена та впроваджена, слугуючи ефективним механізмом організації соціоосвітнього партнерства у цій царині, спрямованого на цільове об'єднання ресурсів для забезпечення діяльності позашкільних освітніх закладів.

Вирішення зазначених проблемних питань вбачається в процесі реалізації положень Програми розвитку освіти Дніпропетровщини до 2024 року, яка була схвалена Дніпропетровською обласною радою в листопаді 2021 року, та яка дозволить розширити взаємодію закладів позашкільної освіти з громадами. В свою чергу громадам доцільно прийняти свої соціально-економічні програми з урахуванням обласної [2].

Список використаних джерел:

1. Закон України «Про освіту» //Указ Президента України від 5 вересня 2017 року №2145-УІІІ. – ст.70, п.5,8.
2. Регіональна цільова соціальна програма «Освіта Дніпропетровщини до 2024 року» URL: <https://oblrada.dp.gov.ua/region-programmes/>
3. Відмиш Л.І. Педагогіка партнерства в освітньому процесі Нової української школи [Текст] / Л.І.Відмиш // Завучу усе для роботи. Вид.група «Основа».- 2019.- №1-2.- С.20.

ДЕРЖАВНЕ УПРАВЛІННЯ ТА АДМІНІСТРУВАННЯ У СОЦІАЛЬНІЙ СФЕРІ НА НАЦІОНАЛЬНОМУ ТА РЕГІОНАЛЬНОМУ РІВНІ В УМОВАХ ВОЄННОГО СТАНУ В УКРАЇНІ ТА У ПІСЛЯВОЄННИЙ ЧАС

О.В. Татаренко

Україна, м.Дніпро, комунальний заклад вищої освіти «Дніпровська академія неперервної освіти» Дніпропетровської обласної ради», магістрантка

Державне управління та адміністрування у соціальній сфері на національному та регіональному рівні в умовах воєнного стану у післявоєнний час спрямоване на забезпечення оптимально можливого для воєнного часу й післявоєнного періоду соціального рівня та якості життя, соціального захисту малозабезпечених верств населення, їх соціальної безпеки в суспільстві. Особливим чинником, який значно впливає на формування соціальної сфери у воєнний та післявоєнний час є наявність додаткових соціальних груп, які потребують соціального захисту та навантажують систему соціального розвитку держави, а саме внутрішньо переміщені особи (ВПО), мешканці тимчасово окупованих територій (ТОТ), діти, які проживають у зоні бойових дій та інші.

Реалізація соціальної політики на національному та регіональному рівні в умовах воєнного стану та післявоєнного періоду упередбачає розв'язання наступних завдань: гарантування у воєнний і післявоєнний час конституційних прав громадян на працю та соціальний захист; забезпечення можливого рівня добробуту населення за рахунок забезпечення діяльності підприємництва та збереження ділової активності на територіях, на яких не провадяться активні бойові дії; надання відповідної допомоги по безробіттю особам які втратили роботу внаслідок війни, збереження робочих місць, швидка якісна фахова перепідготовка осіб, які втратили роботу або які виїхали із зони бойових дій і тимчасово окупованих

територій; забезпечення роботи системи пенсійних виплат з урахуванням особливостей воєнного й післявоєнного часу; надання адресної допомоги найнужденнішим громадянам у грошовій та натуральній формах (зокрема, внутрішньо переміщені особам та особам, які знаходяться у зоні бойових дій); забезпечення стабільного фінансування соціальної сфери та соціальних виплат під час війни; максимально можлива підтримка сім'ї, материнства та дитинства в умовах війни.

Державне управління та адміністрування у соціальній сфері на національному та регіональному рівні в умовах воєнного стану забезпечує через державні інститути розробку спеціальних соціальних програм відповідно до потреб воєнного часу; надання соціальних послуг (соціально-побутові, психологічні, соціально-педагогічні, соціально-медичні, соціально-економічні, юридичні послуги тим громадянам, які їх потребують).

Одним із основних завдань адміністрування соціальної сфери є надання соціальних послуг сім'ям або особам, що опинилися в складній життєвій ситуації та потребують державної підтримки під час та після війни. Ефективна реалізація цього завдання є важливим чинником збереження основних досягнень соціального розвитку.

Закон України «Про соціальні послуги», який вступив у силу з 1 січня 2020 року є важливим кроком реформування соціальної сфери в частині удосконалення механізмів та інструментів надання соціальних послуг. Він є реакцією на необхідність реформування системи надання соціальних послуг з урахуванням тенденцій розвитку на сучасному етапі [8].

У ході реформи децентралізації частину повноважень держави щодо адміністрування соціальної сфери було передано на регіональний (обласний) та, в основному, місцевий (територіальні громади) рівні. Це логічне наближення до кінцевого споживача соціальних послуг. Як наслідок, очікувалося, що завдання адміністрування соціальної сфери будуть вирішуватися швидше та ефективніше, послуги стануть більш доступними та

адресними. Певних результатів було досягнуто, але система надання соціальних послуг все ще залишається далекою від міжнародних стандартів з надання соціальних послуг вразливим верствам населення. У контексті війни та післявоєнного розвитку соціальної сфери виникає нагальна потреба пошуку шляхів удосконалення надання соціальних послуг в Україні [2].

Слід наголосити на тому, що соціальні послуги повинні надаватись як інституційно – в рамках соціальних служб, установ та закладів, так і у більшій ступені індивідуально – безпосередньо соціальним працівником чи іншим спеціалістом, що потребує особі (клієнтові). В цьому контексті однак наголос робиться на тому, що соціальні послуги – це безпосередньо прерогатива держави або її представників. Водночас слід зауважити, що ефективність надання соціальних послуг підвищується, коли залучені не лише державні органи, але і неурядові організації, або окремі фізичні особи, які на оплатних або неоплатних засадах надають соціальні послуги особам, що їх потребують. Це має стати одним з кроків подальшого реформування сфери соціальних послуг у післявоєнний час з урахуванням досвіду діяльності неурядових та волонтерських організацій під час війни [3].

Одним із ключових напрямків системи соціальних послуг є реабілітаційні й абілітаційні послуги особам та дітям з інвалідністю. Державне адміністрування цієї сферою провадиться відповідно до Законів «Про реабілітацію осіб з інвалідністю в Україні» та «Про реабілітацію у сфері охорони здоров'я». Безпосередньо порядок надання реабілітаційних та абілітаційних послуг регулює Постанова КМУ від 19 січня 2022 р. № 31 «Про затвердження Порядку здійснення реабілітаційних заходів» [6, 7, 10].

Слід зауважити, що питання якісних реабілітаційних та абілітаційних послуг потребує подальшого реформування як в організаційному, так і в інституційному аспектах. Серед організаційних напрямків, які потребують вдосконалення, є встановлення чітких часових меж надання послуг комплексної реабілітації шляхом впровадження єдиної моделі короткострокових та середньострокових курсів активної реабілітації осіб й

дітей з інвалідністю. Зокрема, за даною схемою реабілітаційних послуг має бути запроваджені чіткі межі інтенсивної реабілітації – 14-21 день, середньостроковий курс комплексної реабілітації - до 60 днів. При цьому наголошую на необхідності врахування індивідуальних особливостей кожного отримувача реабілітаційних послуг.

Щодо інституційного напрямку, слід наголосити на основній проблемі – вдосконалення роботи місцевого рівня комунальних інституцій. Проблеми, які виникають у ході реалізації реформи системи реабілітаційних та абілітаційних послуг, на найнижчому рівні надання даних послуг (на рівні місцевого самоврядування, ОТГ): недостатня підготовка кадрів, обмеженість ресурсного забезпечення, слабкі комунікаційні зв'язки із центральними органами влади та відсутність чіткої методології, яка би дозволила органам місцевого самоврядування перевіряти дотримання стандартів надання реабілітаційних послуг надавачами таких послуг [10].

За своєю сутністю реабілітаційні послуги є апріорі державними (інституційними), однак основна функція держави – гарантувати і забезпечувати їх надання – не може бути виконана в сучасних умовах в повному обсязі без взаємодії з органами місцевого самоврядування, недержавними організаціями та окремими фізичними особами. А така взаємодія можлива лише на засадах запровадження в Україні механізму соціального замовлення та державного контракування щодо надання реабілітаційних послуг. Саме за державними контрактами має бути сформована система комплексної реабілітації осіб й дітей з інвалідністю.

Формуючи власну модель надання реабілітаційних послуг, Україна не може не звертати увагу на досвід інших країн, які досягли позитивних результатів у сфері реабілітації. Досвід зарубіжних країн свідчить, що достатньо поширеною практикою, яка дозволяє значно підвищити якість обслуговування, розширити перелік реабілітаційних послуг, є залучення до надання реабілітаційних послуг неурядових, некомерційних організацій. Участь громадських організацій у соціально значущих державних проектах у

сфері реабілітації на оплатній основі сприяє розвитку конкуренції на ринку реабілітаційних послуг; забезпечує індивідуальний підхід під час наданні послуг в силу наблизеності громадських організацій до цільових груп одержувачів послуг [1].

Організація надання реабілітаційних послуг особам та дітям з інвалідністю за допомогою субсидування неурядових громадських організацій підвищує ефективність використання бюджетних коштів, дозволяє вирішувати питання надання даних послуг не тільки за рахунок бюджету, а й ресурсів, залучених цими організаціями з додаткових позабюджетних джерел.

Як показує досвід, вартість реабілітаційних послуг, що надаються НУО, може бути у ряді випадків нижче, ніж у державних реабілітаційних установ, що надають аналогічні послуги. Економія досягається за рахунок залучення праці волонтерів і скорочення адміністративних витрат [5].

Державне адміністрування соціальною та реабілітаційною сферою у цілій низці питань потребує подальшого реформування. І це – завдання післявоєнної розбудови соціальної інфраструктури в нашій країні.

Список використаних джерел:

1. Аналітична записка про стан організації виконання функцій у сфері соціального захисту і захисту прав дітей у 548 пілотних ОТГ за ключовими індикаторами оцінки станом на 1 липня 2019 року. URL : <https://www.msp.gov.ua/files/dec/az1-2019.pdf> .

2. Гребя Р. Підходи до інтерпретації поняття «соціальна послуга» в теорії державного управління. Державне управління та місцеве самоврядування. 2016. № 3(30). С. 6–12.

3. Дубич К.В. Механізми державного управління системою надання соціальних послуг : дисерт.. на здобуття наукового ступеня доктора наук з державного управління за спеціальністю 25.00.02 – механізми

державного управління. Київ : Національна академія державного управління при Президентіві України, 2016. 437 с.

4. Кравченко М. Механізми децентралізації соціальних послуг в Україні. Науковий вісник. 2014. Вип. 14. «Демократичне врядування». URL :http://www.lvivacademy.com/vidavnitstvo_1/visnyk14/fail/kravchenko.pdf.

5. Любецька М.М. Аналіз зарубіжного досвіду надання соціальних послуг, здійснення соціального супроводу сімей (осіб), які перебувають у складних життєвих обставинах. Інвестиції: практика та дос-від. 2018. № 19. С.109–116.

6. Закон України «Про реабілітацію осіб з інвалідністю в Україні». URL: <https://zakon.rada.gov.ua/laws/show/2961-15#Text>

7. Закон України «Про реабілітацію у сфері охорони здоров'я». URL: <https://zakon.rada.gov.ua/laws/show/1053-20#Text>

8. Про соціальні послуги : Закон України від 17 січня 2019 року № 2671-VIII. URL: <https://zakon.rada.gov.ua/laws/show/2671-19#Text>.

9. Савчук Л. Реформування системи надання соціальних послуг в Україні в рамках децентралізації влади. Актуальні проблеми державного управління. 2019. Том 2, № 7. С. 78–80.

10. Постанова Кабінету Міністрів України від 19 січня 2022 р. № 31 «Про затвердження Порядку здійснення реабілітаційних заходів». URL: <https://zakon.rada.gov.ua/laws/show/31-2022-%D0%BF#Text>

11. Соціальний захист населення України : монографія / авт.кол.: І. Ф. Гнибіденко, М. В. Кравченко, О. Ф. Новікова та ін.; за ред. В. М. Вакуленка, М. К. Орлатого. – К.: АДУ, 2009. – 184 с.

12. Управління соціальним і гуманітарним розвитком : навч. посіб. / [авт. кол. В. А. Скуратівський, В. П. Трощинський, Е. М. Лібанова та ін.]; за заг. ред. В. А. Скуратівського, В. П. Трощинського: у 2 ч. – К. : НАДУ, 2009. – Ч. 1. – 456 с.

УПРАВЛІННЯ РОЗВИТКОМ СІЛЬСЬКИХ ТЕРИТОРІЙ В УМОВАХ ДЕЦЕНТРАЛІЗАЦІЇ

І.В. Томашук

Україна, м. Вінниця, Вінницький національний аграрний університет,
д.ф. з е., ст. викл.

І.О. Томашук

Україна, м. Київ, Національний науковий центр «Інститут аграрної
економіки», аспірант

Ринкова трансформація економіки гостро поставила перед Україною проблему вибору дієвих напрямів та інструментів забезпечення розвитку сільських територій. Подолання труднощів низької ефективності аграрної політики, дефіциту коштів у бюджеті країни на соціальні видатки, повільного формування сільського самоврядування, обмеженість доступу до матеріально-технічних, фінансових та інформаційних ресурсів потребує зважених кроків щодо підтримки розвитку сільських територій [2].

Децентралізація є ефективною реформою, якщо країна обирає шлях прогресу. Усі країни, що приєдналися до ЄС, пройшли через таку реформу. Вона дала поштовх для економіки, соціального розвитку цих країн, особливо їх сільських територій [1]. Реформа децентралізації безпосередньо пов'язана з розвитком та оптимальним використанням ресурсного потенціалу сільських територій. Сільські території України займають 90% площі держави, на них проживає понад 30% населення.

На жаль, рівень соціально-економічного розвитку сільських територій в Україні поступово погіршується, що свідчить про занепад, позитивного іміджу села [1]. Слід зазначити, що основними факторами функціонування та розвитку сільських територій є наявність географічних, природно-кліматичних, агрономічних чинників, характеристик сільського населення, що визначають можливості для ведення сільського господарства, сумісність різних видів діяльності на території, здійснення державою фінансової

підтримки та розвитку інвестиційної діяльності у сфері сільського господарства [1].

Головною стратегічною метою реформи децентралізації є створення комфортного та безпечного середовища для життя людей в Україні. Цього можна досягти шляхом побудови ефективної системи управління на всіх рівнях (сільська/міська громада – район – область), перенесення максимально можливої кількості повноважень на рівень, найближчий до громадянина – громади. А також – створення умов для динамічного розвитку регіонів та надання якісних та доступних державних послуг громадянам.

В Україні процес децентралізації розпочався у 2014 році з прийняття Концепції реформування місцевого самоврядування та територіального устрою, Законів «Про співробітництво територіальних громад», «Про добровільне об'єднання територіальних громад» та внесення змін до Бюджетного та Податкового кодексів, що є характерним саме для фінансової децентралізації. Цей процес дозволив сформувати відповідно до положень Європейської хартії місцевого самоврядування значний дієвий та спроможний інститут місцевого самоврядування на базовому рівні – об'єднані територіальні громади (ОТГ) [4].

Активізація розвитку сільських територій забезпечується переважно на основі реалізації прикладних засад аграрної політики. Цей розвиток пов'язано здебільшого з просуванням сільського господарства [3]. З метою забезпечення продовольчої безпеки держави українські аграрії продовжують працювати під час війни. В умовах війни між Російською Федерацією та Україною критичним залишається питання забезпечення аграріїв паливом для посіву та матеріально-технічного забезпечення. Ворог цілеспрямовано продовжує підривати економіку нашої держави та блокувати українські морські порти. Припинення українського експорту вже вплинуло на глобальну продовольчу безпеку та призвело до зростання світових цін на продукти харчування.

Сьогодні державними пріоритетами розвитку сільських територій є реалізація окремих програм: популяризація України у світі та просування державних інтересів у глобальному інформаційному просторі, а також програми енергетичної незалежності. Її метою є забезпечення енергетичної безпеки, сприяння енергоефективності та енергозбереженню, використання відновлюваних джерел енергії. На рис. 1 наведено основні напрями державного регулювання ресурсного потенціалу сільських територій.



Рис. 1. Основні напрями державного регулювання розвитку ресурсного потенціалу сільських територій

Джерело: сформовано за результатами дослідження

Соціальне партнерство на селі – це взаємовигідна взаємодія органів місцевого самоврядування, підприємницьких структур та громадських об'єднань, спрямована на вирішення соціальних проблем у сільській місцевості з метою підвищення якості життя та забезпечення розвитку суспільних відносин, яка здійснюється в рамках чинного законодавства [5].

В умовах воєнного стану надзвичайно важливо забезпечити оперативне, належне та безперервне виконання місцевих бюджетів. Для забезпечення ефективного функціонування бюджетної сфери та життєво важливих потреб жителів територіальних громад під час воєнного стану Офіс Президента України, Уряд, Верховна Рада України, РНБО та інші центральні органи виконавчої влади органи приймають ряд швидких, ефективних та оперативних рішень, в тому числі надання кредитів з бюджету за бюджетними програмами, зокрема з резервного фонду бюджету, додаткових дотацій та субвенцій, у межах загальних бюджетних призначень головного розпорядника бюджетних коштів, а також збільшення видатків розвитку шляхом зменшення інших видатків без погодження комісії місцевої ради та більше.

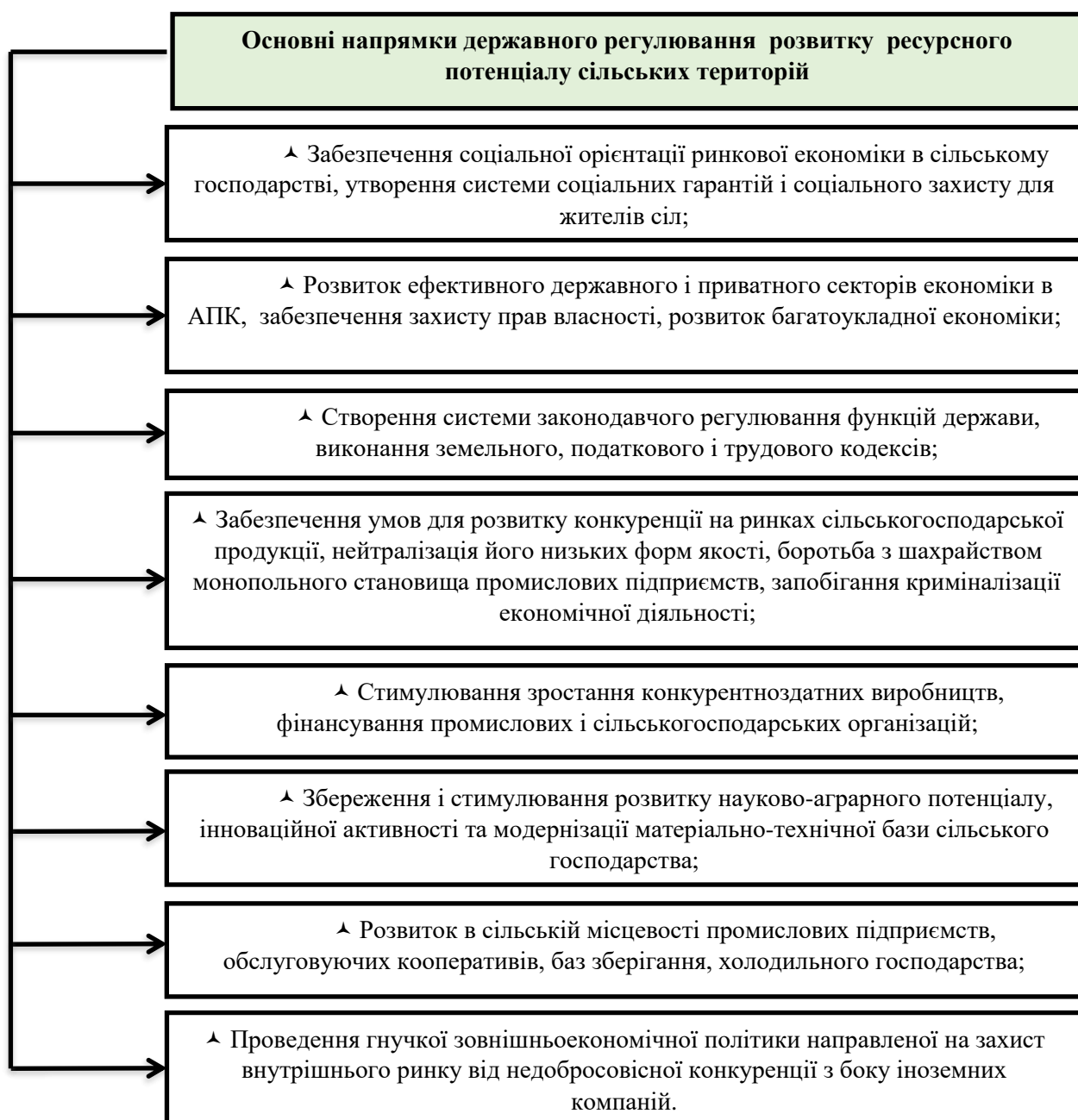
Державне регулювання розвитку сільських територій має включати методи стимулювання сільського підприємництва, зокрема пільгове кредитування, лояльну систему оподаткування та, головне, правовий захист малого та середнього бізнесу.

Список використаних джерел:

1. Віремейчик А., Рубан О. Управління розвитком територій в умовах децентралізації. *Економічний аналіз*. 2021. Том 31. № 1. С. 7-16.
2. Гончарук І.В., Томашук І.В. Вплив еколого-економічного фактору на особливості організаційно-економічного механізму використання ресурсного потенціалу сільських територій. *Економіка, фінанси, менеджмент: актуальні питання науки і практики*. 2017. №4 (20). С. 55-62.

3. Гончарук І.В., Томашук І.В. Державне регулювання розвитку ресурсного потенціалу сільських територій: загальні аспекти. *Економіка, фінанси, менеджмент: актуальні питання науки і практики*. 2018. №4 (32). С. 19-30.

4. Довгаль О.В. Розвиток сільських територій в умовах децентралізації. *Український журнал прикладної економіки*. 2018. Том 3. № 4. С. 268-279.

5. Кальна-Дубінюк Т.П., Бесчастна М.В. Соціальне партнерство в сільській місцевості з використанням потенціалу дорадчих служб. *Економіка АПК*. 2015. № 7. С. 71-76.

ЧАТ-БОТИ ЯК СПОСІБ ВЗАЄМОДІЇ НАСЕЛЕННЯ З ОРГАНАМИ ПУБЛІЧНОЇ ВЛАДИ

О.В. Федоришина

Україна, м. Хмельницький, Хмельницький університет управління та права імені Леоніда Юзькова, здобувач вищої освіти на магістерському рівні

В умовах війни комунікація між органами публічної влади та населенням є надзвичайно важливою, проте не завжди є можливість безпосередньої взаємодії і хорошою альтернативою є використання різноманітних ботів. Міністерство цифрової трансформації активно працює над створенням нових механізмів взаємодії. Наприклад, в додатку Дія з'явилися опитування, які також допомагають дізнатись ставлення населення до тієї чи іншої ситуації. Крім цього органи місцевого самоврядування почали дуже активно створювати свої Telegram-канали за допомогою яких підтримують постійний зв'язок з громадами. Навіть за умов постійних військових дій, органи публічної влади створюють нові сервіси та платформи.

Розвиток інформаційно-комунікаційних технологій дозволяє створити певний аналог особистісної комунікації. Чат-бот – це сервіс, заснований на

штучному інтелекті, що підтримує діалог з користувачем, спроможний вибирати відповіді і реагувати на певний набір команд. Активне використання чат-ботів в публічному управлінні дозволяє зменшити навантаження на службу підтримки окремої компанії, забезпечує безперервну клієнтську підтримку протягом усієї доби [1, с. 151]. Досить цікавим є досвід Австралії, яка створила свого віртуального помічника – Алексу. Цей чат-бот використовується в сфері інтелектуальної власності та після реалізації такого проєкту кількість звернень на гарячі лінії досить суттєво зменшились, а кількість опрацьованої інформації збільшилась. При цьому такий спосіб взаємодії зменшує фінансові витрати та стає більш доступним для громадян [2].

В Україні також поступово з 2019 року почали використовувати чат-боти в різних сферах, особливо часто створюють боти, які б допомагали розвивати соціальну сферу тих чи інших громад. Наприклад, в місті Хмельницькому реалізували «чат-бот міста Хмельницький» за допомогою якого можна швидко подавати звернення до структурних підрозділів міської ради, а також отримати інформацію щодо ремонтних робіт за адресою проживання. В Луцьку є своя альтернатива – «Назар CityBot», який швидко надає інформацію про строки усунення аварій за вказаною адресою та сповіщає, коли вимкнуть світло чи воду. Також нещодавно розпочав роботу муніципальний чат-бот City Helper в Червонограді та Львові, який створений на основі відкритих даних та містить інформацію про різні об'єкти інфраструктури, міську раду, а також допомагає знайти укриття за геолокацією або місцем знаходження, що надзвичайно актуально в умовах сьогодення. Крім цього створений і бот «Львів для тебе», основна ціль якого це робота з внутрішньо переміщеним українцям та містить інформацію про транспорт, роботу, дозвілля, медичну допомогу та безпеку у Львові, крім цього в ньому можна подати заявку на отримання матеріальної допомоги від держави. Схожу ініціативу реалізували і в Дніпрі в вигляді боту «Як ти?», який є помічником для переселенців, надає психологічну допомогу та є

окремий розділ волонтерське таксі. Навіть в громадах поменше часто бувають ініціативи поменше, як, наприклад, чат бот «Жмеринський турботник», який створений для переселенців та містить велику кількість категорій як соцзахист, пенсія, у справах дітей чи реєстрація біженців.

Зараз існує декілька корисних інструментів проєктів, які допомагають громадам стати цифровою, наприклад, інформаційна система «Вулик», Інтегрована інформаційна система «Соціальна громада», платформа СВОЇ, Відкрите місто. Платформа СВОЇ – це сучасний вебсайт та розумний муніципальний чат-бот у Viber і Telegram для зручної взаємодії громадян з органами місцевого самоврядування. Вона передбачає простий конструктор, який допомагає створити зручний механізм для взаємодії місцевої влади з громадою. Підключення та подальша робота таких ботів для громад є безкоштовною, оскільки фінансування відбувається завдяки швейцарсько-українській Програмі «Електронне урядування задля підзвітності влади та участі громади» EGAP. Найбільше територіальних громад, які використали цю можливість в Вінницькій та Херсонській областях. Всього одна громада на Закарпатті та в Чернігівській області виявили бажання створити власний чат-бот. Чат-бот «СВОЇ» дозволяє отримати консультації стосовно діяльності місцевої ради, ЦНАПу, проголосувати в місцевих опитуваннях, підписати петицію, підтримати проєкт громадського бюджету чи взяти участь у консультаціях із громадськістю [3].

Крім територіальних громад та окремих міст існують і чат-боти, діяльність яких спрямована не на конкретних жителів тих чи інших міст, а на всіх українців. На початку березня 2022 року Офіс Президента України анонсував запуск чат-бота «Дитина не сама», де можна отримати чи надати підтримку дитині, яка лишилася без дорослих. Наразі сервісом вже скористалися понад 15 тис. українських сімей та понад 500 зарубіжних організацій, готових забезпечити прихисток українським дітям. Крім цього, в квітні був запуснений чат-бот «Пошук дітей», який суттєво спрощує процедуру подачі інформації про дитину, яка зникла безвісти та/або зв'язок з

якою відсутній, до органів поліції. Схожим ботом є сервіс «Знайди рідних», ця ініціатива дозволить знайти рідних та друзів, навіть, якщо вони знаходяться за кордоном.

Після початку повномасштабного вторгнення Мінцифра запустила чат-бот «ЄВорог» у Telegram. Спочатку бот не передбачав ніякої авторизації і кожен міг надсилати інформацію про переміщення окупантів, але це почали використовувати в інформаційній війні, тому згодом ввели авторизація через застосунок Дія. Саме авторизація через Дію не дає можливість ворогу маніпулювати інформацією та вносити недостовірні відомості. Зрозуміло, що вся інформація ретельно перевіряється, але через таку ідентифікацію є більша вірогідність, що подані дані достовірні.

Важливо зазначити, що органи публічної влади також створюють свої боти. CareerBot створений за ініціативи Національного агентства України з питань державної служби ще в 2020 році. Чат-бот є частиною системи ІТ-підтримки для кандидатів на державні посади. СБУ також запустили відразу два своїх чат-боти, які допоможуть ідентифікувати зрадників та мародерів. Держпродспоживслужба також підтримала ініціативу та створила чат-бот, через який можна подати скаргу та захистити свої споживацькі права.

При цьому інформація про наявні чат-боти поширюється недостатньо, багато хто просто не знає, що в його громаді є такі цікаві інструменти, тому потрібно вести активну інформаційну кампанію, як в соцмережах, так і за допомогою реклами в громадському транспорті чи банерам на вулицях міста. Основну роль в цій інформаційній кампанії повинна відігравати відповідна рада громади, крім цього варто залучити і соціально-відповідальний бізнес. Також важливою є складова реального спілкування, тому варто в такі боти додавати фахівців, які б могли вести діалог з особою з приводу її проблеми. Так, таке рішення не зовсім економне, але воно є дуже ефективним. При цьому варто запускати гранти для молоді, оскільки зараз є велика кількість ініціативної молоді, яка має ідеї, але не може самотійно їх реалізувати. Для підвищення рівня інформованості доцільно також створити окремий блок з

переліком усіх чат-ботів органів публічної влади, оскільки так пошук для громадян стане простішим.

Отже, органи публічного управління активно використовують можливості сучасних інформаційних технологій. Чат-боти – це хороша можливість всім органам публічної влади та громадам стати більш прозорими, зацікавити активне населення та спростити процес комунікації з населенням. Тим паче в умовах війни з'явилося багато нових ініціатив, які суттєво допомагають у боротьбі з окупантом.

Список використаних джерел:

1. Ханик Ю. Б. Використання чат-ботів у публічному секторі. Редакційна колегія. 2021. С. 150-151
2. IP Australia's Alex is more than just a chatbot. URL: <https://www.zdnet.com/article/ip-australiasalex-is-more-than-just-a-chatbot/>
3. Чат-бот СВОЇ. 2022. URL: <https://toolkit.in.ua>

ФОРМУВАННЯ МЕХАНІЗМУ МЕРЕЖЕВОЇ СПІВПРАЦІ:

РІВЕНЬ УПРАВЛІННЯ

О.Г. Хватова

Україна, м. Дніпро, комунальний заклад вищої освіти «Дніпровська академія неперервної освіти» Дніпропетровської обласної ради», аспірантка

Реформування освітнього сектору є відповіддю на суспільний запит, оскільки освіта трансформує те, що країна та суспільство зараз вважають економічним і соціальним розвитком країни. Протягом 2019/2020 років Міністерство освіти і науки України продовжило реалізацію стратегічного підходу до реформування всіх сфер освіти. Після завершення системи загальної середньої освіти продовжилося реформування нових українських шкіл, зокрема запровадження нових національних стандартів базової освіти

(для 5-9 класів). Стратегічною подією стало прийняття у 2020 році українського закону «Про здобуття загальної середньої освіти», який створив більше можливостей для учнів та вчителів, а також батьків та освітян.

Безперечно, шкільна освіта відіграє важливу роль у реалізації стратегічних заходів щодо підготовки нового покоління української молоді та розвитку ринку людських ресурсів. Відповідно до «Положення про інституційну форму здобуття загальної середньої освіти [2]», навчальні заклади можуть запровадити форму мережеву форму за допомогою ресурсів кількох освітніх організацій. Організації (наукові, культурні, медичні тощо, які мають ресурси, необхідні для освіти) тепер можуть брати участь у системі освіти разом із освітніми закладами. В українській системі освіти виникає потреба у створенні ефективної освітньої моделі, яка поєднує переваги сучасних державних шкіл із зусиллями активних неприбуткових установ з 2000-х років, які є поширеними сьогодні. Проте співпраця між школами та приватними навчальними закладами може бути плідною. Ідея проектування мережевої взаємодії в системі освіти для впровадження різних методик, дозволяє поєднати кращі традиції українських шкіл з новими освітніми технологіями. Цей механізм співпраці заснований на визначенні керівників державних шкіл, які працюють із приватними навчальними закладами для розвитку мотивованих учнів.

Відповідно до Закону України «Про державно-приватне партнерство» [3] визначено сферу державно-приватного співробітництва, одним з яких є надання освітніх послуг, основою системи освіти з метою покращення управління ресурсами системи освіти шляхом прив'язки державних та бізнес-структур до цієї діяльності. Ця модель має багато суттєвих переваг, поєднуючи сильні сторони як державної, так і приватної освіти, максимізуючи їх слабкі сторони (суворе регулювання шкільних програм, висока вартість навчання в приватній системі освіти). Крім того, система державної освіти матиме можливість: - встановити для кожного здобувача

освіти справді індивідуальну освітню траєкторію, виходячи з визначення його нахилів та інтересів, забезпечити безперервність його розвитку;

- участь експертів вищих навчальних закладів, наукових організацій, бізнесу тощо;

- підвищена мотивація здобуття освіти через усвідомлення цілей, оскільки кожен здобувач освіти може оцінити застосовність набутих знань для майбутньої кар'єри;

- створити умови для професійного самовизначення здобувачів освіти тощо.

Розумні, ініціативні люди, які бажають вести державну шкільну освіту з дітьми в недержавному навчальному процесі, асоціація залучає велику кількість людей в сферу додаткової освіти щодо діяльності здобувачів освіти.

Модель взаємодії державного освітнього закладу



Схема взаємодії комунального закладу освіти з приватними освітніми установами побудована, як продовження роботи відповідно створення моделі школи вільного вибору з використання різних форм здобуття освіти.

У державному навчальному закладі на підставі рішення педради, створюються класи, що працюють в умовах мережевої взаємодії з приватними навчальними закладами на підставі договору, де учні отримують як загальну освіту в державній школі, так і додаткову освіту в приватному закладі.

Приватні заклади, які працюють з конкретними учнями, можуть бути інтегровані в життя державної школи та надавати реальну фінансову, людську та емоційну підтримку. Зростаючий інтерес до якісної природничо-наукової освіти розширив спектр освітніх послуг, що пропонуються в цій галузі. Завдяки відповідній нормативно-правовій базі співпраця державних та неприбуткових закладів у сфері додаткової освіти дає змогу надавати якісні послуги додаткової освіти. У цьому контексті також важливо підвищити якість освіти без додаткового навантаження на державний бюджет.

У державному навчальному закладі на підставі рішення педради, створюються класи, що працюють в умовах мережевої взаємодії з приватними навчальними закладами на підставі договору, де здобувачі освіти отримують як загальну освіту в державній школі, так і додаткову освіту в приватному закладі.

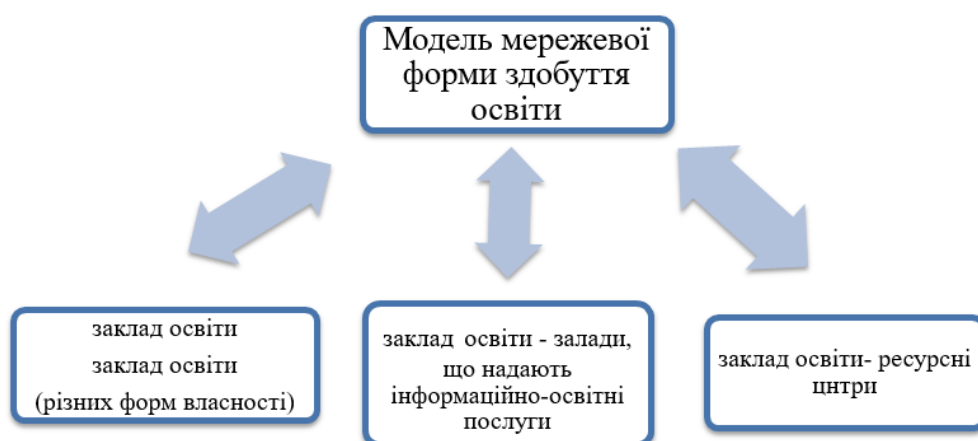
При цьому заклади загальної та середньої загальної освіти зберігають свої функції, а приватні навчальні заклади мають можливість впровадити в аудиторну діяльність нові форми організації освітнього процесу. Використання ресурсів приватних навчальних закладів є необхідним для створення в державних школах творчого середовища, що дозволяє підтримувати високий рівень загальної освіти відповідно до національних освітніх стандартів, таким чином впроваджуючи в навчальний процес можливість вибору окремих предметів у навчанні (створення спеціалізації в загальній та додатковій освіті, іншими словами, диференційованої освіти), та на практиці реалізувати індивідуальний освітній маршрут кожного здобувача освіти. В основі запропонованої моделі лежить державно-приватне партнерство як системоутворюючий компонент.

Системоутворюючий компонент наголошує на існуванні певного способу взаємодії державних і приватних навчальних закладів, який регулюється відповідною законодавчою базою, визначається деякими іншими компонентами та визначає конкретне освітнє середовище.

Основними компонентами, що становлять ядро державно-приватного партнерства, є державні загальноосвітні школи та приватні навчальні заклади. В якості додаткового партнера, задіяного в цьому інтерактивному режимі, рекомендується назвати батьків здобувача освіти.

Модель взаємодії закладів освіти з батьками



У запропонованій моделі батьки виступають передусім як соціальні клієнти. Батьківський вплив у цій системі значно посилюється порівняно з державними навчальними закладами. Це тому, що батьки виступають джерелом додаткових матеріальних коштів. У запропонованій моделі батьки розглядаються як активні партнери, які беруть безпосередню участь у проектуванні навчально-виховного процесу. Школа підтримує найтісніші стосунки з батьками учнів, досліджуючи їхню думку з більшості питань, прислухаючись до їхніх пропозицій, організовуючи системи взаємодії, через зустрічі з адміністрацією та вчителями-предметниками, через системи персональних консультацій, у т.ч. он-лайн.

Результативність моделі.

Інноваційна модель освіти та навчання була впроваджена в КЗО «СЗШ № 58» м. Дніпра, і вона дала чудові результати. Школа має унікальну творчу платформу, яка дозволяє навчатися на мережевій основі. Це дає можливість

не тільки вступити в найпрестижніші університети України, а й стати студентом іноземного університету. Цілеспрямоване використання переваг сучасної системи освіти в державних школах та приватних додаткових навчальних закладах робить процес організації освіти змістовним. Тому модель, впроваджену в комунального закладі освіти «Середня загальноосвітня школа №58», можна презентувати на конкурсах, конференціях та впроваджувати в освітній процес.

Список використаних джерел:

1. Закон України про повну загальну середню освіту № 764-IX від 13.07.2020,
2. Положення про інституційну форму здобуття загальної середньої освіти затверджено Наказ Міністерства освіти і науки України від 23 квітня 2019 року № 536, зареєстровано в Міністерстві юстиції України 22 травня 2019 р. за № 547/33518.
3. Закон України «Про державно-приватне партнерство» від 1 липня 2010 року № 2404-VI та Закону України «Про внесення змін до деяких законів України щодо усунення регуляторних бар'єрів для розвитку державно-приватного партнерства та стимулювання інвестицій в Україні» від 24 листопада 2015 року № 817-VIII .
4. Хватова О.Г. Впровадження мережевого навчання в загальноосвітньому навчальному закладі. НИВА ЗНАНЬ. 2020. № 3-4 с.15-18

УДОСКОНАЛЕННЯ ВЗАЄМОДІЇ НАЦІОНАЛЬНОЇ ПОЛІЦІЇ УКРАЇНИ З ГРОМАДСКІСТЮ В УМОВАХ ВОЄННОГО ЧАСУ

М.М. Хитько

Україна, м. Дніпро, комунальний заклад вищої освіти «Дніпровська академія неперервної освіти» Дніпропетровської обласної ради», к.н. з держ.упр., доц., доц. кафедри публічного управління та права

А.В. Кулик

Україна, м. Дніпро, комунальний заклад вищої освіти «Дніпровська академія неперервної освіти» Дніпропетровської обласної ради», аспірант

Сьогодні в умовах запровадження в Україні воєнного стану як ніколи гостро постала проблема забезпечення громадської безпеки, вирішення питань охорони громадського порядку. В державі відбуваються процеси пов'язані зі зростанням криміногенного потенціалу в усіх сферах громадського життя, які зумовлені переходом до нових суспільних відносин, кризовими явищами в економіці, зміною старих механізмів публічного управління в воєнний час, зростанням кількості внутрішньо переміщених осіб та іншими негативними проявами.

Одним із провідних напрямів управлінської діяльності є забезпечення громадського порядку й громадської безпеки. Важлива роль у виконанні цього завдання відводиться підрозділам патрульної служби поліції та підрозділам Національної гвардії України. До цього часу невирішеним є питання ефективної організації охорони громадського порядку цими підрозділами хоча науковцями ще в довоєнний період висловлювалась думка про актуальну необхідність кардинальної перебудови патрульної служби. Першочерговим завданням залишається збільшення чисельності патрульних підрозділів, створення необхідної кількості мобільних груп, груп своєчасного реагування та надання допомоги військовим нарядам у затриманні порушників, оформленні документів тощо. Управлінська проблема виникла з переходом з 1 серпня 2019 року з переходом до самостійного виконання завдань підрозділами Національної гвардії України. До цього гвардійці несли

службу спільно зі співробітниками Національної поліції [3]. Тому актуальною виявилася потреба дослідити порядок організації та виконання завдань частинами, підрозділами Національної гвардії України під час самостійного несення служби з охорони громадського порядку, а також визначити проблемні питання діяльності Національної поліції та шляхи їх розв'язання.

Згідно статті 1 закону України «Про Національну Гвардію України» від 13 березня 2014 року Національна гвардія України - військово-формування з правоохоронними функціями, що входить до системи Міністерства внутрішніх справ України і призначено для виконання завдань із захисту та охорони життя, прав, свобод і законних інтересів громадян України, суспільства і держави від злочинних та інших протиправних посягань, охорони громадського порядку та забезпечення громадської безпеки, а також у взаємодії з правоохоронними органами - із забезпечення державної безпеки і захисту державного кордону, припинення терористичної діяльності, діяльності незаконних воєнізованих або збройних формувань (груп), терористичних організацій, організованих груп та злочинних організацій [2].

Також Національна гвардія України бере участь відповідно до закону у взаємодії зі Збройними Силами України у відсічі збройній агресії проти України та ліквідації збройного конфлікту шляхом ведення воєнних (бойових) дій, а також у виконанні завдань територіальної оборони.

В зв'язку з необхідністю ведення воєнних (бойових) дій, а також у виконанні завдань територіальної оборони бійцями Національної гвардії України частина їх повноважень переходить до Національної поліції. 15 березня було ухвалено Закон України «Про внесення змін до законів України "Про Національну поліцію" та "Про Дисциплінарний статут Національної поліції України" з метою оптимізації діяльності поліції під час дії режиму воєнного стану»[1]. Завдяки ухваленню цього Закону підвищилася ефективність діяльності поліції в умовах воєнного стану[4]. Разом з тим виникла проблема відходу на другий план діяльність поліції пов'язана з

профілактикою правопорушень. А це доволі широкий комплекс заходів, що здійснюються державними органами та громадськістю, з метою викорінення причин злочинних проявів, усунення та нейтралізації передумов скоєння правопорушень. В реаліях сьогоденної дійсності, завдяки такій взаємодії можна було б досягти оптимального результату в роботі Національної поліції.

Профілактика охоплює комплекс заходів, спрямованих головним чином, на усунення або нейтралізацію криміногенних факторів, які сприяють формуванню антисуспільної орієнтації людини або її протиправної поведінки; призводять до формування асоціальних потреб, інтересів, поглядів, прагнень і схильностей людини. Індивідуальна профілактика правопорушень здійснюється у двох формах – безпосередньої і ранньої. Актуальною в умовах воєнного часу є безпосередня профілактика метою якої є зміна антигромадської поведінки. Завдання безпосередньої профілактики може вважатися виконаним, якщо відбулося швидке припинення антигромадської поведінки і було створено умови для зміни криміногенних тенденцій в поведінці особи. Вирішенню більшості сучасних проблем профілактики правопорушень, не сприяє наявність зовнішніх факторів, у вигляді різних за характером і ступенем тяжкості відхилень від нормальної поведінки: вимушене переселення, втрата близьких, втрата дімівки, неможливість працевлаштування на новому місці, соціальна невизначеність, порушення правил соціального гуртожитку, конфлікти в родині, вчинення адміністративних правопорушень. З урахуванням вищенаведеного профілактична діяльність, здійснювана в процесі взаємодії представників поліції і представників громадськості може бути розділена на стадії:

- 1) виявлення осіб з антигромадською поведінкою;
- 2) визначення наявності у них ступеня розвитку антисуспільних поглядів, прагнень;
- 3) прогнозування можливості виявлення антигромадської спрямованості особи в певному типі злочинної поведінки;

4) проведення профілактичних заходів, у вигляді безпосереднього впливу на антигромадські погляди, бажання особи, щодо якої вживаються профілактичні заходи;

5) встановлення критеріїв оцінки результатів проведених заходів профілактики.

Представник поліції, який здійснює профілактичну діяльність безпосередньо впливає на громадян з певним рівнем криміногенного поведінки. Також він встановлює довірчі відносини з громадянами з метою отримання інформації, що сприяє попередженню правопорушень, в т.ч. про осіб, від яких, судячи з їхньої поведінки, можна очікувати скоєння правопорушень[5].

Важливим в проведенні профілактичної діяльності представника поліції, є вміння збирати необхідну інформацію, особливо за умови, коли ситуація вимагає від нього відповідного невідкладного реагування. Для проведення ефективних заходів профілактики він повинен мати глибокі професійні знання, щодо налагодження взаємодії з громадянами.

Для підвищення рівня ефективності профілактичної роботи необхідним є використання таких форм роботи з населенням, як:

- запрошення осіб, що входять в актив громади до територіальних підрозділів, де з ними проводиться тренінги, презентуються роздаткові матеріали з питань особистої та сусідської безпеки. Для подальших зустрічей активу з мешканцями для правопросвітницької роботи;

- анонсування зустрічей представників поліції з місцевими мешканцями для правопросвітницької роботи;

- презентації матеріалів з гострих соціальних тем та поліцейської діяльності у громадських місцях;

- здійснення громадськими активістами первинного прийому громадян у територіальних підрозділах поліції, для спрямування відвідувачів для особистого прийому, задля забезпечення оперативного перенаправлення

відвідувачів до установ і організацій, до сфери повноважень яких віднесене вирішення питання.

- здійснення спільного патрулювання (не під час дії комендантського часу) для більшої обізнаності про проблеми і потреби поліції, налагодження контакту та покращення стану правопорядку на території обслуговування;

- допомога громадських активістів у підготовці та проведенні громадських обговорень, сільських сходів, звітів про поліцейську діяльність з проблем публічної безпеки і порядку, інших питань, що належать до компетенції поліції і турбують громаду;

- взаємодія з керівниками ОТГ щодо організації короткострокових курсів для громадського активу щодо спостерегання та оперативного інформування чергові служби поліцейських підрозділів про протиправну діяльність;

- проведення поліцейськими коротких лекцій для літніх людей щодо попередження основних способів шахрайств, інших категорій правопорушень, де літні люди виступають як потерпілі.

Список використаних джерел:

1. Закон України «Про внесення змін до законів України «Про Національну поліцію» та «Про Дисциплінарний статут Національної поліції України» з метою оптимізації діяльності поліції, у тому числі під час дії воєнного стану» № 2123-IX від 15 березня 2022 року URL: <https://zakon.rada.gov.ua/laws/show/2123-20#Text>

2. Закон України «Про Національну гвардію України» № 876-VII від 13 березня 2014 року URL: <https://zakon.rada.gov.ua/laws/show/876-18#Text>

3. Закон України «Про Національну поліцію» № 580-VIII від 02.07.2015 URL: <https://zakon.rada.gov.ua/laws/show/580-19#Text>

4. Військо та поліція: зміни в законодавстві під час війни. URL: <https://ldn.org.ua/consultations/viys-ko-ta-politsiia-zminy-v-zakonodavstvi-pid-chas-viyny/>

5. Бакаянова Н. М., Кубаєнко А. В., Свида О. Г. Організація діяльності Національної поліції України та оперативних підрозділів: навчально-методичний посібник (для здобувачів вищої освіти денної форми навчання). Одеса : Фенікс, 2020. 251 с. URL: <http://dspace.onua.edu.ua/>

МЕХАНІЗМИ ДЕРЖАВНОГО УПРАВЛІННЯ ДИСТАНЦІЙНИМ НАВЧАННЯМ У ЗАКЛАДАХ ПОЗАШКІЛЬНОЇ ОСВІТИ

Л.М. Шабалева

Україна, м. Дніпро, комунальний заклад вищої освіти «Дніпровська академія неперервної освіти» Дніпропетровської обласної ради», аспірантка

Потреби сьогодення, особливі геополітичні умови розвитку української держави, вимагають реформування системи національної освіти та модернізації державної освітньої політики. Позашкільна педагогіка розкриває технологію виховання творчої особистості, створення таких навчальних відносин, при яких кожна дитина прагне до максимальної реалізації своїх сил і творчих здібностей у власних і суспільних інтересах. Проблеми розвитку освіти розглядають широким колом українські дослідники: В. Андрущенко, В. Биков, І. Вакарчук, Л. Ващенко, І. Гавриш, Д. Дзвінчук, І. Зязюн, В. Євдокимов, С. Клепко, О. Коваленко, В. Кремень, та інші. Проте працям цих та інших науковців бракує цілісної концептуальної побудови механізму державного управління позашкільної освіти (тобто наукового визначення поняття, з'ясування тенденцій, критеріїв, індикаторів, стратегій розвитку).

Сьогодні існує необхідність розробки науково обгрунтованих механізмів державного регулювання дистанційного навчання позашкільної освіти, спрямованих на захист інтересів регіонів та країни [1].

Зарубіжний досвід організації дистанційного навчання наголошує на таких основних принципах, як: соціальна справедливість і доступність; використання сучасних технологій для отримання якісних знань; взаємодія

між учасниками дистанційного навчання; командна робота організаторів дистанційного навчання; системність в організації процесу навчання. Вказані принципи можуть бути використані при розробці комплексного механізму державного управління позашкільної освіти в Україні [2].

Заклади позашкільної освіти забезпечують реалізацію потреб, запитів та інтересів вихованців у самореалізації, соціалізації, включення в суспільні відносини, професійне самовизначення, розвиток творчих здібностей у сфері культури, мистецтва, техніки, туризму та краєзнавства, екології, спорту, наукових знань тощо, формує унікально креативне освітнє розвивальне середовище, відкрите для кожної дитини, яке не може створити освітній заклад, бо немає належної спеціалізації та фахівців для розвитку особливих здібностей і задатків учня.

Дистанційне навчання для позашкільля є інновацією, адже подання інформації у форматі онлайн ускладнює проведення групових занять, особливо гуртків хореографії, вокальних, хорових чи гуртків спортивного профілю. Разом з тим, поруч з виконанням щоденних домашніх завдань за програмою основної школи, які надходять в онлайн-режимі та вимагають самостійності, відповідальності і часу, керівники гуртків мають за мету розвантажити та зацікавити дітей у новому форматі, дати можливість пофантазувати, попрацювати творчо, при цьому не виходячи за межі освітнього процесу. Саме від того як педагог вибудує взаємодію з вихованцями залежить продуктивна робота колективу гуртка [3].

Окремої уваги під час дистанційного навчання потребує питання дотримання академічної доброчесності як складової внутрішньої системи забезпечення якості освіти всіма учасниками освітнього процесу. Для вирішення даного питання було розроблено етичний механізм, в основу якого покладено алгоритм забезпечення академічної доброчесності в закладах позашкільної освіти, який передбачає регламентацію дій щодо дотримання вимог до онлайн занять; до академічних та наукових робіт учнів; методичного забезпечення роботи педагога [4].

Дистанційне навчання, що здійснюється за допомогою цифрових технологій, має наступні форми занять: чат-заняття - здійснюються з використанням чат-технологій, проводяться синхронно, тобто всі учасники мають одночасний доступ до чату; веб-заняття – дистанційні заняття, конференції, семінари, ділові ігри, практикуми, проведені за допомогою засобів телекомунікацій та інших можливостей Інтернету.

Найдоступнішими та найлегшими засобами зв'язку з вихованцями гуртків та проведення онлайн-занять залишаються: месенджери (чат, групу, спільноту можна організувати на платформі Facebook); Телеграм (створення групи для переписки та обміну файлами, голосові повідомлення); Інстаграм (бесіда для переписки), запис голосових повідомлень та включення педагога у прямий ефір (в режимі онлайн діти можуть задавати запитання); Вайбер (чат для переписки та обміну файлами); YouTube-канали (можливість через посилання надавати доступ до відео-занять або ж поширювати вже змонтовані освітні ролики згідно обраної теми).

Найпоширеніші платформи для впровадження освітнього процесу:

Для молодших школярів: Study-Smile <https://study-smile.com/> – платформа з розвиваючими завданнями об'єднані в навчальні програми для дітей дошкільного та молодшого шкільного віку. Музеї світу онлайн <https://vn.20minut.ua/kul-tura/podorozh-ne-vihodyachi-z-domu-39-muzeyiv-svitu-yaki-mozhna-pobachiti-11042651.html?fbclid=IwAR0fZkAFvv3AWqMgNzDPHrbSm1oiCQrbwZqJWOYwyOWMqopQFDaM-Dd9k4> –

Для педагогів: Quizlet <https://quizlet.com/> – це безкоштовний онлайн-сервіс для створення та застосування флеш-карток та навчальних ігор у різних категоріях. PlayPosit <https://go.playposit.com/> - віртуальне освітнє середовище для створення і спільного використання інтерактивних відео-уроків. Вчителі можуть працювати з будь-яким онлайн-відео (скрінкасти, Khan Academy, TED і т.д.) і перетворити традиційно пасивний зміст відео в активний ресурс для роботи з дітьми.

Zoom <https://zoom.us/> – це сервіс для організації онлайн-конференцій та відеозв'язку. Допоможе легко проводити онлайн-уроки. Тут можна організувати конференції та веб-семінари для різної кількості користувачів.

Krokotak <http://krokotak.com/> та Pinterest – сервіс з чудовими ідеями для створення дивовижних речей, улюблених картинок, збереження фотографій. За покроковою інструкцією діти зможуть створювати справжні шедеври разом з педагогами, батьками або ж самотійно [5].

Освітній проект «На Урок» <https://naurok.com.ua/> для вчителів – сервіс для створення інтерактивних завдань для контролю знань і залучення учнів до активної роботи вдома.

Освітній проект: Міжнародна асоціація позашкільної освіти - МАПО і Кафедра позашкільної освіти ІПФ НПУ імені М.П. Драгоманова запроваджують проект «Заклади позашкільної освіти: Дистанційна робота», метою якого є організація дистанційного навчання закладами позашкільної освіти. У рамках проекту його учасники презентують свої успіхи і напрацювання з дистанційного навчання за різними напрямками позашкільної освіти у будь-якій формі (відео-, фото- аудіо-, графічна, текстова інформація заняття, лекції, семінару, уроку, консультації тощо).

Дистанційне навчання – це форма навчання з використанням комп'ютерних і телекомунікаційних технологій, які забезпечують інтерактивну взаємодію педагогів та учнів/вихованців на різних етапах навчання та самотійну роботу з матеріалами інформаційної мережі.

Під час організації дистанційного навчання в гуртках закладів позашкільної освіти виникають такі умови навчання, за яких утруднений безпосередній контакт керівника гуртка з гуртківцями, тому виконання начальних програм набуває іншої специфіки. Окрім того, існують особливості викладання та виконання практичних робіт гуртківцями, досягнення ними певних компетентностей в залежності від напрямів роботи гуртків (художньо-естетичного та науково-технічного).

Дистанційне навчання дає можливість керівнику гуртка спробувати свої сили в новому амплуа, «перезавантажити» власну систему поглядів на освітній процес, залишатись «конкурентоспроможним» педагогом навчання в профільних гуртках. Така форма допоможе підлітку обрати саме ту професію, навички якої він опановує у закладі позашкільної освіти.

Важлива частина дистанційного навчання – налагодження діалогу між керівником гуртка та гуртківцями у ході як письмового, так і усного онлайн спілкування та при виконанні практичних завдань. При цьому необхідно, щоб існував якісний зворотний зв'язок, як додатковий стимул та мотивація до занять, створення ситуації успіху для кожної дитини [5].

Варто прагнути надавати індивідуальний зворотний зв'язок, навіть за наявності автоматичної перевірки, адже саме таким чином можна повідомити про необхідність повторно переглянути певні фрагменти навчального матеріалу чи вказати на помилковість певної навички. Доцільно працювати з хмарним сервісами, щип можна бухло надавати зворотний зв'язок безпосередньо в учнівській роботі. Так, облікові записи Google та Microsoft надають можливість створювати текстові документи, електрон таблиці, презентації, зображення онлайн. Керівник гуртка може долучитись до інформаційного продукту, створеного гуртківцем і прокоментувати окоєм фрагменти, або запропонувати дет для сокращенно роботи загаром. Такий спосіб взаємодії простіший, аніж обмін фотографіями чи окремими файлами.

Отже, розвиток дистанційного навчання в позашкільлі передбачає цілеспрямоване впровадження інформаційних технологій і нових методик навчання, створення національних освітніх онлайн платформ; удосконалення умов навчання і навчального обладнання закладів освіти; відповідна фахова підготовка та підвищення кваліфікації педагогічних кадрів, формування системи стратегічних індикаторів для моніторингу якості дистанційної освіти. Підтвердженням реальної дистанційної роботи педагога-позашкільника в умовах навчання під час карантину є дописи, публікації, пости в соціальних мережах з результатами роботи дітей (малюнки, тести,

власноруч виконані роботи з декоративно-прикладного мистецтва, відео, селфі тощо), а також публікації на освітніх платформах розробок відео занять, майстер-класів, сценаріїв.

Список використаних джерел:

1. Андрощук А.Г. Освіта у країнах європейської спільноти: структура і управління. Проблеми науки. 2017. № 8. С. 54–60.
2. Бойко-Бойчук О. В. Механізми державного управління: узагальнена модель [Елек-тронний ресурс] / О. В. Бойко-Бойчук. – Режим доступу: <http://www.concept.at.ua/load/0-0-0-34-20>.
3. Бесчастний В.М. Розвиток інформаційного суспільства як позитивний чинник впливу на якість управління вітчизняною освітою. Державне управління: удосконалення та розвиток. 2014. № 4. С. 10–14.
4. Кремень В.Г. Освіта і наука в Україні – інноваційні аспекти. Стратегія. Реалізації. Результати. Київ: Грамота, 2011. 448 с.
5. Фіданян О. Г. Для столичних педагогів оновили рекомендації щодо дистанційного навчання. Вечірній Київ. 18 грудня 2020 р. URL: <https://vechirniy.kyiv.ua/news/47597/> (0,04 др. арк.).

СУЧАСНІ АСПЕКТИ ПРИЙНЯТТЯ УПРАВЛІНСЬКИХ РІШЕНЬ

О.О. Шевченко

Україна, м. Київ, Таврійський національний університет імені В.І.Вернадського, д.н. з держ. упр., доц., проф. кафедри публічного управління та економіки

М.О. Ракова

Україна, м. Київ, Таврійський національний університет імені В.І.Вернадського, студентка

У сучасних умовах особливої актуальності набуває проблема готовності управлінця до різних видів діяльності (військової, трудової,

волонтерської тощо), а також до творчого виконання конкретних життєвих, суспільних завдань. Ми можемо спостерігати, що діяльність людини, яка приймає рішення протікає в змінених, відмінних од звичайних умов. Все це примушує по-новому ставити питання про готовність управлінця до діяльності в особливих умовах.

До таких умов належать:

- робота в умовах, пов'язаних з небезпекою для життя;
- висока ціна за рішення, що приймаються;
- ускладнення виконуваних функцій;
- збільшення темпу діяльності;
- переробка великих обсягів і потоків інформації;
- дефіцит часу на виконання необхідних дій тощо.

Особливі умови діяльності є причиною помилок і зривів у роботі. Зростають вимоги до керівника як людини, від якої залежать ефективність діяльності в особливих умовах та безпека людей, що працюють у цих умовах.

Функції керівника включають у себе безпосередню організацію прийняття рішення, як процес, що передує управлінському впливу, що містить ситуаційний аналіз внутрішнього та зовнішнього середовища стосовно системи, якою управляють, і розробку заходів для її цілеспрямованої зміни з метою створення найбільш сприятливих для діяльності організації умов [2].

Прийняття управлінських рішень є визначальним процесом управлінської діяльності, оскільки формує напрямки діяльності організації та окремих її працівників. Робота з прийняття управлінських рішень вимагає від керівників високого рівня компетентності, великої кількості часу, енергії та досвіду. Сучасна практика управління значно підвищує вимоги до процесів прийняття управлінських рішень. Процесний підхід вимагає швидкої реакції на зміни навколишнього середовища і прийняття оперативних рішень на основі принципів прийняття управлінських рішень. Їх недотримання може призвести до зниження ефективності керованого об'єкта [3].

Велике значення мають загальні принципи прийняття управлінських рішень, які є сполучною ланкою між теорією і практикою управління. Вони відображають об'єктивну реальність і притаманні системам прийняття рішень будь-якої організації. До таких принципів відносяться: принцип взаємопов'язаного рішення; принцип оптимального поєднання централізму і демократії; принцип ефективності управління; принцип конкретності й оперативності; принцип урахування інтересів держави [4].

Зміст принципу взаємопов'язаного рішення в управлінській діяльності визначається необхідністю вирішення задач вибору альтернативних рішень і передбачає врахування всіх найважливіших взаємозв'язків та взаємозалежностей діяльності організації. Керівнику необхідно враховувати політику державних і місцевих органів управління, на території яких здійснює свою діяльність дана організація. Зміна політики в зовнішньому середовищі може призвести до необхідності зміни політики організації і як наслідок до зміни її стратегії і цілей, що позначиться на змісті задачі функцій управління і, відповідно, прийнятих в їх рамках управлінських рішень.

Принцип оптимального поєднання централізму і демократії у прийнятті управлінських рішень означає визначення в системі управління організацією сукупностей управлінських рішень, прийнятих на основі широкого обговорення можливих його варіантів серед працівників організації та без такого обговорення у відповідних центрах вирішення проблем. Централізм і демократія у розробці та прийнятті управлінських рішень є двома сторонами одного і того ж процесу, тому необхідно знаходити баланс між ними.

Зміцнення демократії сприяє розвитку відцентрових сил в організації, прагненню її структурних елементів до самостійності, що часто призводить до зниження її стійкості. Посилення централізму зменшує можливість використання в управлінських рішеннях ініціативи всіх або більшості

співробітників організації, що знижує їх зацікавленість в ефективній реалізації, знижує альтернативність і глобальну обґрунтованість рішень.

Принцип ефективності управління безпосередньо пов'язаний з цілями управління, які розгалужуються у вигляді «дерева цілей». Тому виникає необхідність вирішувати завдання взаємозв'язку критеріїв оптимальності, що є передумовою для розробки й реалізації ефективних управлінських рішень.

Принцип конкретності й оперативності керівництва полягає в тому, що кожне управлінське рішення має чітко визначати конкретні заходи і дії, терміни їх виконання, очікувані результати й осіб, відповідальних за виконання, своєчасність ухвалення рішення, бо навіть правильне рішення, прийняте із запізненням, може призвести до втрат.

Принцип урахування інтересів держави впливає з попередніх принципів. При розробці кожного рішення слід виходити з інтересів об'єкта управління, а результати й наслідки цього рішення необхідно узгоджувати з державними інтересами. І якщо наслідки здійснення рішення негативно впливають на державний інтерес, потрібно шукати новий варіант рішення, яке б задовольняло інтереси держави й об'єкта управління.

Процес прийняття управлінських рішень має складний, багатогранний характер. Ретельне вивчення теорії рішень і, зокрема, принципів прийняття управлінських рішень допоможе управлінцям отримати чітке уявлення про проблему прийняття рішень, що, у свою чергу, зменшить кількість помилок у розробці заходів щодо їх реалізації.

Список використаних джерел:

1. Акімов О.О. Обґрунтування парадигми системогенезу державно-управлінської діяльності. *Інвестиції: практика та досвід* № 4, 2020
2. Василенко О.В., Шматько В.Г. Інноваційний менеджмент: Навч. посіб. К., 2003. 440 с.

3. Малюга Л.М., Загороднюк О.В. Системи прийняття і реалізації управлінських рішень в управлінні змінами. *Економіка та суспільство*. 2018. Вип. 14 С. 457-460.

4. Прийняття управлінських рішень: навчальний посібник /за ред. Ю. Є. Петруні//. Дніпропетровськ: АМСУ. 2015. 189 с.

МОДЕЛІ РАЦІОНАЛЬНОГО ПРИЙНЯТТЯ РІШЕНЬ

О.С. Юрганов

Україна, м. Київ, Таврійський національний університет імені В.І. Вернадського, студент

Вершиною діяльності сучасного професійного менеджера є прийняття рішень, реалізація яких сприятиме досягненню цілей та підвищенню ефективності організації.

Процес прийняття рішень на практиці знають усі. Протягом дня ми отримуємо їх десятки, а протягом життя – і тисячі. Деякі з них прості, інші складніші і вимагають уважного розгляду. Для менеджерів прийняття рішень – це постійна робота, дуже відповідальна. Потреба прийняти рішення пронизує все, що робить керівник будь-якого рівня, починаючи від формулювання мети і її досягнення. Навіть одним із показників активності керівника є його здатність приймати правильні рішення.

У зв'язку з зовнішніми та внутрішніми обставинами виникає потреба у прийнятті рішення. Рішення – це відповідна реакція на внутрішні та зовнішні впливи, які спрямовані на розв'язання проблем і максимальне наближення до заданої мети. Реалізація цілей будь-якої організації забезпечується шляхом прийняття і виконання численних рішень. Своєчасно прийняте науково обгрунтоване рішення стимулює виробництво. Рішення, яке прийняте із запізненням, знижує результативність праці колективу чи окремих виконавців.

Під управлінським рішенням розуміють висновок про необхідність здійснення певних дій, прямо чи опосередковано пов'язаних з досягненням цілей, які стоять перед організацією та її членами, або, навпаки, утриматися від цих дій. Необхідність прийняття управлінських рішень зумовлена існуванням проблем, складних теоретичних проблем або практичних ситуацій, які характеризуються розривом між сучасним станом і бажаним в майбутньому. Іншими словами, управлінське рішення є результатом аналізу, прогнозу, оптимізації, обґрунтування (як економічного, так і соціального) і вибору альтернатив серед багатьох варіантів досягнення конкретної мети.

Управлінські рішення поділяються на три основні категорії: інтуїтивні; на основі суджень; раціональний.

Звичайно, в кожній ситуації необхідно застосовувати різні підходи, які на даний момент будуть найефективнішими. Але, на думку більшості експертів, це раціональна модель, яка дозволяє прийняти найбільш точне та ефективне рішення, яке в майбутньому принесе найвищі результати та найменші витрати.

Раціональне рішення базується на об'єктивному аналізі умов, за яких організація працює зараз і які, ймовірно, виникнуть у майбутньому. Розв'язання проблеми вимагає не одного рішення, а цілого набору рішень, які закінчуються лише після вирішення проблеми.

Раціональне рішення базується на об'єктивному аналізі умов, за яких організація працює зараз і які, ймовірно, виникнуть у майбутньому. Раціональна модель передбачає вибір такої альтернативи, яка принесе максимальну користь організації. Тому такий підхід вимагає ґрунтовного визначення проблеми, виснажливого пошуку альтернатив, ретельного відбору даних та глибокого аналізу.

Існує багато підходів до визначення основних кроків у раціональних управлінських рішеннях різних авторів, хоча в більшості випадків ці кроки подібні і часто перетинаються. На практиці реальна кількість кроків у прийнятті управлінських рішень визначається самою проблемою. Деякі з

основних етапів прийняття управлінських рішень включають: діагностику проблеми, тобто її повне і правильне визначення; визначення обмежень і критеріїв; визначення набору альтернативних рішень проблеми; оцінка обраних альтернатив; вибір альтернативи; виконання рішення; зворотній зв'язок.

Отже, раціональна модель прийняття рішень пояснює, як менеджери повинні приймати рішення. Також ця модель передбачає, що особа, яка приймає рішення, має повну або досконалу інформацію про альтернативи; він також передбачає, що у них є час, когнітивні здібності та ресурси, щоб оцінити кожен вибір проти інших.

Список використаних джерел:

1. Андрійчук В. "Менеджмент: прийняття рішень і ризик". К. : Скарби, 2010. 384 с.
2. Воронкова В. Г. Менеджмент у державних організаціях: Навч. посіб. К.: "Професіонал", 2011. 256 с.
3. Дерлоу Д. Ключові управлінські рішення: Технологія прийняття рішень К.: Наукова думка, 2011. 242 с.

AGILE-МЕТОДОЛОГІЯ В ПУБЛІЧНОМУ УПРАВЛІННІ

Н.В. Ющенко

Україна, м. Харків, Харківський національний економічний університет імені Семена Кузнеця, аспірант

Ефективність процесів цифрової трансформації, розвитку електронного урядування та електронної демократії залежить від багатьох факторів. Серед яких і технологічна інфраструктурна складова, так і ефективні методи управління.

Отримання якісного продукту потребує відмови від застарілих моделей управління та модернізації під швидкозмінну середу. В сучасному світі система управління поступово переходить від суворо ієрархічної до гнучко керованої системи, в якій учасники взаємодіють на досягнення конкретної завданої цілі.

Проекти електронного урядування потребують динамічного управління, яке дає змогу швидко та ефективно реагувати на виклики та складності в публічному просторі. Гнучкі підходи до управління дають змогу покращити швидкість та якість розробки продуктів, своєчасно реагувати на зміну стратегій та вимог.

Цифрові проекти є інноваційними за своєю суттю, тобто далеко не завжди чітко зрозумілі деталі кінцевого результату, а також методи та підходи, необхідні для його досягнення. Тому часткою проекту можуть стати раннє прототипування та тестування гіпотез, що переважно робити із використанням гнучких підходів.

Чим більш масштабний цифровий проєкт і чим сильніший трансформаційний ефект, тим більше зацікавлених сторін і тим складніше завдання узгодити їхню позицію. Гнучкі підходи кардинальним чином змінюють цю ситуацію, оскільки їхній лейтмотив — зібрати всіх причетних до прийняття рішень, означити позиції та варіанти та прийняти рішення прямо зараз.

Цифрове середовище змінюється дуже швидко, тому таким самим темпом має відбуватися проєктування, створення та розвиток цифрових рішень. В даному випадку застосування традиційних підходів призведе до того, що рішення морально застаріють вже до моменту створення та їх якість не влаштує користувачів.

Застосуванням гнучких методологій в публічному адмініструванні розглядалося в працях науковців багатьох науковців, таких, як М. Максимова[1], І. Якубенко [2], В. Родченко [3], О. Гуца [3].

Реалії сьогодення потребують застосування та впровадження в практичну діяльність більш гнучких підходів, які б сприяли нарощуванню темпів розвитку принципів нового публічного менеджменту, використовуючи нові підходи. Одним з таких підходів є можливість імплементації Agile-методології в публічному управлінні [1].

Agile (agile software development, від англ. agile — швидкий, спритний) - це набір принципів та підходів, що спрямовують ресурси організації на швидке виробництво товарів, необхідних клієнтам.

Agile - це не так окрема методологія, як збірна назва різних методик та підходів до управління, за допомогою яких команда: фокусується на потребах та цілях клієнтів; спрощує оргструктуру та процеси; виконує роботу короткими циклами; максимально швидко створює цінний та необхідний для клієнта результат, щоб отримати зворотний зв'язок; активно використовує зворотний зв'язок; приймає повноваження та відповідальність і демонструє високий рівень самоорганізації; бере за основу гуманістичний підхід.

Agile Manifesto був розроблений та прийнятий у 2001 році. Філософію його складають чотири основні цінності Agile:

Люди та співпраця важливіші за процеси та інструменти;
Працюючий продукт важливіший за вичерпну документацію;
Співпраця із замовником важливіша за обговорення умов контракту;
Готовність до змін важливіша за дотримання плану [4].

При цьому додається уточнення, що при усвідомленні та застосуванні Agile одна з найпоширеніших помилок — заперечувати те, що справа (процеси та інструменти, документація, умови договору, слідування плану). Agile не забороняє все це, але ставить пріоритети, визначає ступінь важливості, регулює фокус уваги.

Agile методи застосовуються в бізнес сектором вже не один рік підвищуючи ефективність та прозорість реалізації проєктів. В США основні вигоди застосування Agile для управління ІТ-проєктами в державному

секторі зазначені в федеральному довіднику TechFAR, та включає наступне: поліпшення інвестиційної керованості та бюджетної доцільності; зниження загального ризику; постійне подання придатних задля використання можливостей, які забезпечують цінність для клієнтів більш швидкими темпами; підвищена гнучкість; створення нових можливостей для малого бізнесу; прозорість роботи підрядника [5]. Це зміна робочої моделі: цикл «планування – здійснення – звітування виконання плану» змінюється швидким та динамічним циклом, який включає експерименти та навчання.

Створення глобальних інформаційних проєктів державного рівня стикається з багатьма складнощами. Впровадження цифрових технологій в систему державного управління потребує значних бюджетних витрат які складно прорахувати наперед. При цьому існують великі ризики масштабного впровадження цифрових технологій. Щоб уникнути ризиків, як в сфері кібербезпеки так і в сфері захисту персональних даних найбільш прийнятним є інкрементальний підхід к впровадженню цифрових інновацій.

Гнучкі проєкти реалізуються в ітеративно-інкрементальному ключі. Це означає, що реалізація проєкту (створення продукту) ведеться ітераціями - невеликими етапами тривалістю від 1 до 4 тижнів. Наприкінці кожної ітерації (як правило, вона називається спринтом) досягається кінцевий результат - створюється версія продукту, набір функцій і т.д. Готовий результат (інкремент) слід представити зацікавленим сторонам, можливо, кінцевим користувачам для отримання зворотного зв'язку та прийняття рішення про випуск або визначення напрямів поліпшення/доопрацювання.

Найбільш значимими інструментами або фреймворками Agile є Scrum та Kanban. Scrum - це фреймворк, який допомагає вирішувати задачі, що змінюються в процесі роботи, щоб продуктивно та творчо створювати для клієнтів продукти з максимально можливою цінністю. Scrum компактний і простий для розуміння, але не легкий для опанування, так як використовуються незвичні (порівняно з класичними підходами) ролі,

компетенції та процеси роботи, значно змінюється структура управління, тому потребує навчання та звикання членів команд.

Kanban передбачає обговорення продуктивності в режимі реального часу і повну прозорість виконавців процесів. Етапи роботи візуально представлені на Kanban-дошці, що дозволяє членам команди бачити стан кожного завдання в будь-який момент часу. Kanban забезпечує прозорість, розуміння та залученість членів команди, регулярну комунікацію та зворотний зв'язок. Цей підхід добре працює та приживається в організації незалежно від корпоративної культури, його можна використовувати не тільки в проєктних командах, а й для візуалізації процесу роботи з однорідними процесними завданнями. Цей підхід може бути використаний для наочної демонстрації змін та швидких перемог.

Класичний проєктний підхід дозволяє вибудовувати в організації тимчасову паралельну організаційну структуру зі своїми цілями, завданнями, системою розподілу повноважень і прийняття рішень, своєї корпоративною культурою.

Як правило, проєкти цифровізації є досить великими і відрізняються складною структурою підпроєктів, потоків та блоків робіт. Для структурування та забезпечення керованості такого проєкту «в цілому» зазвичай застосовуються класичні методи проєктного управління. При цьому для окремих потоків або блоків робіт, можливо, більше підійдуть гнучкі підходи з їх швидкістю та ітеративністю (наприклад, у рамках великої програми цифровізації створюються користувацькі програми, портали, мобільні додатки). Тому найбільш ефективніше буде використовувати гібридний підхід, який буде включати в себе загальне структурування та управління із застосуванням класичних методів проєктного управління, а реалізація окремих блоків робіт – із застосуванням гнучких підходів.

Для розробки продуктів для кінцевих клієнтів, дозволяючий використовувати Agile-підходи у великих командах чисельністю понад 50 чоловік існує ScaledAgile Framework (SAFe) — гнучкий фреймворк.

Застосування гнучких підходів може потребувати від організації значної перебудови системи організації, починаючи з міжособистісної взаємодії закінчуючи бюджетом та фінансовою дисципліною. Тому для досягнення максимального ефекту методи гнучкого підходу доповнюють новими технологіям менеджменту, такими як, бережливе виробництво, яке корелює з концепцією ощадливого уряду.

Lean production (від англ. - бережливе виробництво) – підхід до менеджменту та управління якістю, що забезпечує довготривалу конкурентоспроможність без істотних капіталовкладень. Головний компонент lean-методології – це поняття процесу створення цінності для споживачів. Основні принципи lean концепції зводяться до ряду процесів, які неможливо запускати та реалізувати без ретельного планування та відповідального ставлення до нововведень усіх співробітників:

- Визначення цінності товару чи послуги з погляду споживача;
- Визначення оптимального порядку дій створення цінного продукту;
- Формування безперервного потоку процесів створення цінного продукту;
- "Витягування" продукту споживачами;
- Постійне вдосконалення виробничого процесу.

Створення інноваційного продукту неможливо без застосування комбінації різних методологій та інструментів. Так, якщо Agile відповідає на запитання, як потрібно працювати, щоб швидко та якісно зробити продукт, необхідний клієнту, то Lean-методологія допомагає відповісти на питання який саме продукт потрібен споживачу. Бачення кінцевого продукту стає необхідним при розробці послуг та сервісів в публічній сфері. Гнучкий підхід визначає цілі на перспективу, але допускає можливість їх коригування по мері необхідності після отримання зворотного зв'язку від користувачів.

Сучасний світ диктує свої правила, тому в публічному управлінні при розробці інформаційних проєктів доцільно використовувати та комбінувати як класичні методи проєктного управління, так і гучки методи.

Використання Agile та Scrum-методів при впровадженні цифрових проєктів в публічному секторі дозволить досягти наступних результатів: підвищити швидкість реалізації проєктів, скоротити строки розробки та впровадження цифрових проєктів; забезпечити розробку затребуваних продуктів та сервісів з необхідним функціоналом; забезпечити постійний контроль ходу реалізації проєкту; гнучко керувати бюджетом та перерозподіляти фінансові ресурси; мати можливість вносити коригування та уточнювати вимоги в ході реалізації проєкту.

Для ефективного використання Agile-методів потрібно ефективна взаємодія багатьох складових: професійна команда, розумне планування, використання певних інструментів. Та важливою складовою є взаємодія з користувачами. Вимоги до системи формуються враховуючи бачення користувачів та використовуючи зворотній зв'язок, як важливий інструмент коригування проєкту. Це сприяє розбудові електронного уряду, націленого на потреби споживача, створенню інноваційних сервісів та розвитку розумного публічного управління. Принципи Agile-методів спонукають шукати існуючі механізми, процеси та інструменти, необхідні для створення цінного проєкту.

Список використаних джерел:

1. Максимова М. В. Імплементация принципів agile-методології в публічне управління. *Державне управління: удосконалення та розвиток*. 2021. №5. – URL: <http://www.dy.nayka.com.ua/?op=1&z=2076>. DOI: 10.32702/2307-2156-2021.5.36.
2. Якубенко І.М. Agile-менеджмент, як дієве управління проектами для цілеспрямованих команд / І. М. Якубенко // *Економіка. Менеджмент. Бізнес*. 2017. № 4(22). С. 167 – 172.
3. Родченко, В. Б., Гуца, О. М. Підхід до розробки та реалізації проєктів соціально-економічного розвитку територіальних громад. *Соціальна економіка*. 2017. № 2. С. 140-150.

4. Agile–маніфест розробки програмного забезпечення
<https://agilemanifesto.org/iso/uk/manifesto.html>.

5. Agile Government Handbook.
<http://www.agilegovleaders.org/handbook/>.

ДЕРЖАВНЕ УПРАВЛІННЯ СФЕРОЮ КУЛЬТУРИ: ГУМАНІТАРНИЙ РОЗВИТОК

О.М. Яшина

Україна, м. Дніпро, комунальний заклад вищої освіти «Дніпровська академія неперервної освіти» Дніпропетровської обласної ради», аспірантка

В умовах сьогодення процеси динамічних змін спостерігаються у всіх сферах розвитку суспільства. Сучасне суспільство відзначено розмаїттям системи особистісних та групових ціннісних орієнтацій, що є суттєвим при формуванні ідеології державного управління, яке є віддзеркаленням загальноприйнятих ціннісних норм держави, цінностей, що мають формувати систему моральних орієнтирів для громадян і влади, визначають сфери та зміст взаємодії між ними [6, с.43].

Сфера культури формує мету й цінності суспільного життя, є сукупністю закладів і заходів, які зумовлюють створення і збереження, засвоєння та поширення духовних і культурних цінностей, що становлять культурні надбання людини і суспільства [8, с.11].

Культура як об'єкт державного управління, визначає сукупність різноманітних матеріальних, духовних надбань та відображає рівень розвитку певної людської спільноти; включає всі види мистецтва, культурну спадщину, культурні цінності, науку та освіту цієї спільноти [3].

Головним нормативним документом, стосовно сфери культури в Україні є Конституція України, яка статтею 11 визначає: «Держава сприяє консолідації та розвиткові української нації, її історичної свідомості,

традицій і культури, а також розвиткові етнічної, культурної, мовної та релігійної самобутності всіх корінних народів і національних меншин України» [1].

Положення статті 3 Закону України «Про культуру» окреслює основні засади державної політики у сфері культури щодо створення умов задля утвердження у суспільному житті гуманістичних ідей і високих моральних цінностей, сприяння підвищенню культурного рівня та естетичного виховання громадян [4].

За визначенням В. Андрущенко, Л. Губернським, М. Михальченко – гуманітарна сфера «не якась окрема сфера суспільного буття, а суспільне буття оцінене, охарактеризована через призму пріоритетів людини і людських цінностей» [5, с.487].

Звернемось до словника у галузі державного управління задля визначення змісту понять «культура», «гуманістичний вимір у системі державного управління»:

культура – це сфера суспільства, що має інституціональне закріплення, сукупність матеріальних і духовних цінностей, притаманних великій соціальній групі, спільноті, народу, нації;

гуманістичний вимір у системі державного управління – це сприйняття системою державного управління сукупності ідей, поглядів та переконань, поваги до честі, гідності та прав людини, турботи про її благо та різнобічний розвиток, про створення належних умов суспільного життя [7, с. 127, 360].

Актуальним є посилення уваги до гуманітарного розвитку у культурному вимірі: створення умов забезпечення розвитку творчих здібностей людини; збереження культурного розмаїття та широкий доступ до надбань культури; актуалізація історико-культурної спадщини [2, с.12]. Гуманітарний розвиток є моделлю розвитку, яка орієнтована на максимальне розкриття потенціалу кожної людини і соціуму в цілому та створення гідних умов для реалізації інтелектуальних, культурних, творчих можливостей людини і нації.

Уряд відіграє ключову роль у процесі регулювання культурної та гуманітарної сфер створюючи передумови виховання, морально-етичного розвитку, формування суспільної свідомості, збагачення творчого потенціалу, самореалізації кожної особистості, чим забезпечує соціальний, політичний та економічний розвиток суспільства.

Отже, сферу культури сьогодні можна вважати інтегрованою в усі аспекти суспільного життя, економіки та політики держави, що зумовлює актуальність визначення напрямів реформування, вимагає певних зрушень у державному регулюванні сфери культури в Україні. Культура перетворюється на ключовий елемент суспільного, гуманітарного розвитку. Тільки освічена, культурна людина з усталеними принципами, стійкими світоглядними позиціями і сформованими навичками щодо відстоювання власної думки та реалізації своїх ідей у повсякденній практичній діяльності може стати на заваді маніпулюванню її життєвими принципами й почуттями.

Список використаних джерел:

1. Конституція України: Закон України від 04.02.2011 на підставі Закону № 2952-17. Верховна Рада України. *Відомості Верховної Ради*. 1996.№254к/96. URL: <http://zakon.rada.gov.ua>.
2. Концепція гуманітарного розвитку України на період до 2020 року. Проект. *Стратегічні пріоритети*. 2009. №3(12). Ст.20. URL: https://semadm.cg.gov.ua/web_docs/36/2012/07/docs/%D0%9F%D1%80%D0%B E%D0%B5%D0%BA%D1%82_%D0%9A%D0%BE%D0%BD%D1%86%D0%B 5%D0%BF%D1%86-%D1%8F%20%D0%B3%D1%83%D0%BC%D0%B0%D0%BD-%D1%82%D0%B0%D1%80%D0%BD%D0%BE%D0%B3%D0%BE%20%D1%80%D0%BE%D0%B7%D0%B2%D0%B8%D1%82%D0%BA%D1%83%20%D0%A3%D0%BA%D1%80%D0%B0-%D0%BD%D0%B8.pdf

3. Про культуру: Закон України від 16.07.2020. Верховна Рада України *Відомості Верховної Ради*. 2011. №24. Ст.168. URL: <https://zakon.rada.gov.ua/laws/show/2778-17#Text>
4. Про внесення змін до Закону України «Про культуру» щодо загальних засад надання населенню культурних послуг: Закон України від 29.04.2021. Верховна Рада України. *Відомості Верховної Ради*. 2021. №1432-IX. URL: <https://zakon.rada.gov.ua/laws/show/1432-20#Text>
5. Губернський Л., Андрущенко В., Михальченко М. Культура. Ідеологія. Особистість: Методолого-світоглядний аналіз. К. : Знання Україна, 2002. 580 с.
6. Ковбасюк Ю. В., Ващенко К. О., Сурмін Ю. П. та ін. Державне управління. Підручник. Д. : НАДУ, 2012. 564 с.
7. Сурмін, Ю., Бакуменко В., Михненко А. та ін. Енциклопедичний словник з державного управління, 2010. 820 с.
8. Фесенко Н. Державне регулювання розвитку культури на регіональному рівні: автореф. дис. на здобуття наук. ступеня канд. наук з держ. упр: 25.00.02. Харків, 2006. 18 с.

Секція 2. НАУКОВО-МЕТОДОЛОГІЧНІ ТА ПРАКТИЧНІ ЗАСАДИ РЕФОРМУВАННЯ ОСВІТИ ТА ПІДВИЩЕННЯ ЯКОСТІ НАДАННЯ ОСВІТНІХ ПОСЛУГ

ДИДАКТИКО-МЕТОДИЧНІ ОСОБЛИВОСТІ УРОКІВ «ДИЗАЙН І ТЕХНОЛОГІЇ» У ПЕРШОМУ КЛАСІ

Ю.О. Басараб

Україна, м. Полтава, Полтавський національний педагогічний університет імені В.Г. Короленка, студентка I курсу II освітнього рівня вищої освіти

Новий інтегрований курс початкової освіти «Дизайн і технології», який прийшов на зміну навчального предмету «Трудове навчання», уведено в

освітній процес закладів загальної середньої освіти з 2018/2019 н. р. Він реалізовує концепцію культурологічного змісту технологічної освітньої галузі, метою якої «є цілісний розвиток особистості дитини засобами предметно-перетворювальної діяльності, формування ключових та предметної проектно-технологічної компетентностей, необхідних для розв'язання життєвих проблем, культурного й національного самовираження» [2, с. 111].

Значний внесок у розробку питань трудового виховання молодших школярів внесли такі дослідники і педагоги-практики: І. Веримійчик, А. Ковальчук, Т. Мачача, В. Тименко, В. Хорунжий та ін.

І. Маргосюк слушно зауважує, що при організації та проведенні уроків трудового навчання в початковій школі й визначенні навчального змісту важливо забезпечувати принцип наступності [1].

Передусім, забезпечення наступності надзвичайно актуальне для дошкільної і початкової ланок освіти. Відтак, постійної уваги теоретиків і практиків початкової освіти потребують дидактико-методичні особливості організації уроків «Дизайн і технології» у першому класі.

Перехід дитини із закладу дошкільної освіти до початкової ланки середньої школи означає не лише зміну провідної діяльності (ігрової на навчальну), а й передбачає значне розширення знань і способів дій, якими оволодівають молодші школярі.

На уроках «Дизайн і технології» першокласники продовжують працювати з уже знайомими із періоду дошкілля матеріалами (папером, картоном, пластиліном, тканинами, природними матеріалами, конструкторами), однак, як показує аналіз змісту програми технологічної освітньої галузі першого класу, спектр матеріалів поступово розширюється. Для роботи дітям пропонуються: полімерна глина, солоне тісто, нитки, фольга, дріт, намистини, бісер, вторинні матеріали тощо. Також ускладнюються й урізноманітнюються способи і засоби їх обробки, а відповідно – готові вироби стають складнішими за формою і мають більш

широку сферу використання (побутові речі, сувеніри, іграшки, аксесуари, реквізиту для лялькового театру, засоби для проведення свят і різноманітних заходів, розваг тощо) [4].

Зауважимо, що виготовлення корисного й естетичного виробу є обов'язковою умовою проведення уроків інтегрованого курсу «Дизайн і технології». Виконання роботи вже у першому класі відбувається у трьох основних формах – індивідуально, в парі або в групі. Усе більшої популярності набуває організація проектної діяльності та реалізація творчих і дослідницьких проєктів.

З уведенням в освітній простір концепції Нової української школи учитель має свободу вибору тем, форм, методів і прийомів навчання. Також педагог самостійно визначає перелік об'єктів проектно-технологічної діяльності молодших школярів, ураховуючи умови навчання та педагогічну доцільність.

Ю. Павленко і Н. Вийбер зауважують, що тактильний контакт з матеріалами, деталями виробу, а також можливість працювати з різними інструментами і пристосуваннями розвивають психомоторні здібності дитини, так званий «пальчиковий зір», що безпосередньо впливає на розвиток мозку, функції мови і є особливо необхідним для учня-першокласника [3].

Отже, реалізація змісту інтегрованого курсу «Дизайн і технології» має метапредметну, соціокультурну значущість і заслуговує на виняткову увагу у роботі вчителя з першокласниками.

Список використаних джерел:

1. Маргосюк І. Л. Особливості проведення уроків трудового навчання у початковій школі. *На Урок*. 2020. URL: <https://naurok.com.ua/osoblivosti-provedennya-urokiv-trudovogo-navchannya-u-pochatkoviy-shkoli-209430.html>.

2. Мачача Т. Особливості змісту та методики інтегрованого курсу «Дизайн і технології» технологічної освітньої галузі початкової освіти.

Початкова освіта : Методичні рекомендації щодо використання в освітньому процесі типової освітньої програми для 1 класів закладів загальної середньої освіти; типова освітня програма для закладів загальної середньої освіти. Київ : УОВЦ «Оріон», 2018. С. 111-118.

3. Павленко Ю. Г., Вийбер Н. П. Розвиток дрібної моторики рук у першокласників. *Всеукраїнська науково-практична конференція «Психолого-педагогічний супровід професійного розвитку педагогічних працівників у системі неперервної освіти»*. Запоріжжя, 2020. URL: <https://ele.zp.ua/psnfey-corence>.

4. Типові освітні програми /для закладів загальної середньої освіти. Київ: ТД «ОСВІТА-ЦЕНТР +», 2018. 240 с.

ПРИНЦИПИ ЦІЛІСНОЇ ОСВІТИ ОСОБИСТОСТІ В СУЧАСНОМУ ЗАРУБІЖНОМУ ІСТОРИКО-ПЕДАГОГІЧНОМУ ДИСКУРСІ

Р.О. Басенко

Україна, м. Полтава, Полтавський національний педагогічний університет імені В. Г. Короленка, к.п.н., доц., доц. заступник директора з науково-педагогічної роботи, міжнародної та грантової діяльності

Нині, в умовах загострення геополітичних протиріч, чітко прослідковується взаємозалежність усіх суб'єктів світової цілісної суспільно-політичної та соціокультурної системи, очевидною постає необхідність динамічної та солідарної взаємодії її учасників. Перспектива ефективних відповідей на виклики часу залежить від рівня сформованості цілісного світогляду особистості, від здатності суб'єктів суспільної взаємодії цілісно сприймати та системно аналізувати події, розуміти процеси та визначати тенденції розвитку. Такі завдання диктують й зміст освітнього замовлення. Нової актуальності набуває концепція цілісної освіти особистості, в

стратегіях та принципах якої вбачаються ефективні та своєчасні механізми розвитку і саморозвитку інноваційної особистості.

Теоретико-практичні витoki ідеї цілісної освіти особистості, без сумніву, належать Античності, а її науково-теоретичне збагачення відбувалося упродовж усього цивілізаційного поступу. Тому цілком закономірним є наявність багатого тематичного наративу з проблем цілісної освіти історико-педагогічного, освітньо-філософського, культурологічного змісту. З-поміж багатьох зарубіжних вчених окремо виділимо таких дослідників як Е. Кларк (E. Clark), Р. Мартін (R. Martin), Дж. Міллер (J. Miller), Р. Міллер (R. Miller), Р. Нава (R. Nava), Д. Філіпс (D. Phillips), С. Флаке (C. Flake), С. Форбс (S. Forbes), А. Харіс (A. Harris) та інших. У дослідженнях названих вчених представлено сучасне розуміння мети і змісту цілісної освіти, запропоновано різні підходи до аналізу її принципів та концептуальних основ, окреслено перспективні шляхи реалізації ключових ідей і філософії цілісної освіти.

У нашому дописі зосередимося на вивченні принципів цілісної освіти особистості, які виокремлюються у зарубіжній педагогічній думці. Як свідчить аналіз, дослідники з-поміж ключових пріоритетів цілісної освіти, по-перше, називають *принцип розвиваючого навчання (Educating for Human Development)*, орієнтацію на розвиток закладених в людині можливостей. Мова йде про прагнення реалізувати висловлену та обґрунтовану в ранній Новий час ідею всебічного і гармонійного виховання особистості, розвитку усіх її потенційних можливостей і здібностей. По-друге, вчені звертають увагу на *принцип індивідуалізації освітнього процесу (Honoring Students as Individuals)*, адже цілісність передбачає визнання унікальності усіх її складників. Кожен вихованець є індивідуальністю, яка потребує всебічного розвитку особливих, властивих лише йому фізичних, емоційних, соціальних, інтелектуальних, духовних, ціннісних якостей. По-третє, вчені закликають організувати освітній процес за *принципом орієнтації на досвід (The Central Role of Experience)*,

адже якість освіти визначається рівнем включеності суб'єктів освітнього процесу, їхньою замученістю не до «сухого» засвоєння попередньо сформованої освітньої програми, а мірою здобуття власного динамічного та змінного життєвого досвіду, що, беззаперечно, стане основою природного та прогресивного особистісного розвитку [1, с. 183].

Далі дослідники, аналізуючи філософську природу цілісної освіти, звертають увагу на **принцип всебічності та гармонійності (Holistic Education)** в розвитку усіх сторін особистості. Підтримуємо відповідні актуалітети, адже цілісна освіта покликана забезпечити не лише інтелектуальний розвиток, але й відкрити перспективи щодо збагачення соціального, фізичного, психоемоційного, естетичного, духовного, ціннісного потенціалу сучасного фахівця. Крім того, дієвим принципом цілісної освіти стає **принцип свободи вибору (Freedom of Choice)**. Мова йде про важливість забезпечення не лише загально визнаних демократичних інструментів як-от свобода слова та думки, але й про академічну свободу, про забезпечення можливості вибору змісту освіти, внесення змін до навчальних планів, вибору педагогічних методик та організаційних інструментів провадження освітнього процесу [2, с. 45; 1, с. 184].

Далі важливо звернути увагу, що в зарубіжному педагогічному дискурсі окремо виділяють принципи цілісної освіти, що стосуються її змісту. Так, одним із принципів вчені називають **навчання демократії участі (Educating for a Participatory Democracy)**, адже цілісність світогляду сучасної особистості насамперед визначається її готовністю до реалізації конструктивних перетворень в суспільному житті. Ініціативність, динамізм, здатність до широкої комунікації – одні з-поміж ключових навичок сучасного фахівця. Крім того, до принципів цілісної освіти також належить **виховання глобальної громадянськості (Educating for Global Citizenship)**. Такий принцип відповідає цілісності та глобалізованості сучасного світу, а також дозволяє врахувати полікультурність, орієнтуватися на виховання толерантності та поваги до множинності культур та різноманітності

людського досвіду. Однаково важливим є й **принцип екологічного мислення** або ж *Educating for Earth Literacy*, адже відхід від філософії експлуатації Планети та природних ресурсів, поза всіляким сумнівом, є ключовою умовою збереження земного життя. Завершеного образу змісту цілісної освіти надає й **принцип духовності (Spirituality and Education)**, який орієнтує освітній процес на паритетність та взаємозалежність фізичного і духовного у розвитку цілісної особистості, дає змогу зрозуміти значення духовності для успішного професійного та особистісного становлення фахівця [1, с. 184].

Можемо констатувати, що в сучасних зарубіжних уявленнях, цілісна освіта постає як процес розвитку стійкого, солідарного та справедливого суспільства. Цілісна освіта орієнтує на організацію освітнього процесу на принципах поваги до індивідуальності кожної особистості та всебічного і гармонійного неперервного розвитку усіх її потенційних можливостей. Цілісна освіта дає змогу інтегрувати особистість до усіх (політичних, соціальних, духовних, інтелектуальних, культурних, економічних, екологічних, технологічних тощо) сторін суспільного життя, розвивати цілісне мислення у єдності емпірично-фізичних, раціональних, інтуїтивних, креативно-творчих шляхів пізнання цілісного та глобального світу.

Список використаних джерел:

1. Sirous Mahmoudi, Ebrahim Jafari, Hasan Ali Nasrabadi, Mohmmad Javad Liaghatdar. Holistic Education: An Approach for 21 Century. *International Education Studies*. 2012. Vol. 5. No. 2. April. P. 178–186.
2. Holistic education: Principles, perspectives and practice / C. L. Flake, Ed. Brandon, VT: Holistic Education Press, 1993. 263 p.

СТРАТЕГІЧНЕ ПЛАНУВАННЯ В ЗАКЛАДАХ ОСВІТИ

І.О. Балагура

Україна, м. Дніпро, комунальний заклад вищої освіти «Дніпровська академія неперервної освіти» Дніпропетровської обласної ради», студентка I курсу II освітнього рівня вищої освіти

Стратегічні інтереси України вимагають підвищення конкурентоспроможності вітчизняної економіки та осмислення того факту, що на сучасному етапі якість людських ресурсів країни є, разом з інноваційно-інвестиційною діяльністю, ключовими факторами трансформації вітчизняної економіки в постіндустріальну стадію. Якість людського капіталу, в першу чергу, залежить від системи вищої освіти, яка визначає діяльність вищих навчальних закладів. Діяльність же вузів, багато в чому залежить від їх стратегічного планування, тому саме його аналізу необхідно приділяти особливу увагу [1].

Стратегія вищого освітнього закладу - це комплексний, довгостроковий план системних дій і їх реальне здійснення на основі всебічного вивчення всіх закономірностей, зовнішніх і внутрішніх обставин, поставлених цілей і завдань, що забезпечують ефективність діяльності установи вищої професійної освіти. Вона включає в себе, з одного боку, вивчення закономірностей, концептуальних основ вищої освіти в контексті розвитку суспільства, аналіз зовнішніх і внутрішніх умов, прогнозування тенденцій і можливих варіантів, визначення завдань, розробку технологій, методів, організаційних форм, здатних забезпечити просування до поставлених цілей. [3].

З іншого боку, стратегія вузу передбачає багатовимірні, довгострокові, продумані, активні, наполегливі і коректовані, у міру необхідності, дії керівництва і всього персоналу, що забезпечують поетапне ефективне вирішення завдань, досягнення цілей, виконання місії вищого освітнього закладу.

Виходячи з наведеного у статті представлено теоретико-методичний підхід до стратегічного планування у вищих освітніх закладах. З'ясовано, що застосування різних інструментів при розробці стратегії, проведення аналізу внутрішнього і зовнішнього середовища в різноманітних формах, виявлення чинників, що стримують розвиток вузів і факторів, що сприяють йому, нададуть можливість розробити вузу унікальну стратегію, що дозволяє ефективно досягти бачення. Просування вузів і досягнення стратегічних цілей сприятиме розвитку вузу та підвищенню його конкурентоспроможності [4].

Застосування різних інструментів при розробці стратегії, проведення аналізу внутрішнього і зовнішнього середовища в різноманітних формах, виявлення чинників, що стримують розвиток вузів і факторів, що сприяють йому, можливість розробити вузу унікальну стратегію, що дозволяє ефективно досягти бачення. Просування вузів і досягнення стратегічних цілей сприятиме розвитку вузу та підвищенню його конкурентоспроможності [2].

Список використаних джерел:

1. Almeida Filho, Naomar Monteiro de, Quintella, RogérioHermida, Coutinho, Denise Maria Barreto, Mesquita, Francisco José Gomes, Barreto Filho, Osvaldo Outcome Network Mapping for strategic management in the university. *Educação & Realidade*. - 2014. №39 (1). pp. 277-301.

2. Антонов В. Г., Ефимова Е. М. Концептуальные основы разработки стратегии и оценки стратегического потенциала университета. *Вестник университета (Государственный университет управления)*. 2013. №15. с. 184-191.

3. Каплан Р., Нортон Д. Сбалансированная система стратегии к действию. М.: Олимп бизнес, 2003. 304 с. 15. Коуэн М., Генстер Д., Хартли Б., Кинг Д. Стратегический разрыв: технологии воплощения корпоративной стратегии в жизнь. М.: Альпина Бизнес Букс. 2004. 232 с.

4. Мейер Маршал В. Оценка эффективности бизнеса. пер. с англ. ООО «Вершина». 2004. 272 с.

КОМПЛЕКСНИЙ МЕХАНІЗМ ПУБЛІЧНОГО УПРАВЛІННЯ ТА АДМІНІСТРУВАННЯ ДИСТАНЦІЙНОЮ ОСВІТОЮ

О.М. Береда

Україна, м. Дніпро, комунальний заклад вищої освіти «Дніпровська академія неперервної освіти» Дніпропетровської обласної ради», аспірантка

Освіта є одним із базових прав людини, закріпленим у Конституції України та Законі України «Про освіту». Становлення дистанційного та змішаного навчання, як нових та ефективних технологій у сфері середньої освіти, перебуває в Україні на стадії інтенсивного, але складного розвитку. Різні аспекти дистанційної загальної середньої освіти в Україні регулюються рядом нормативних документів: Закону України «Про освіту», Закону України «Про повну загальну середню освіту», Положенням «Про інституційну форму здобуття загальної середньої освіти».

Механізм забезпечення здобуття повної загальної середньої освіти за дистанційною формою, права та обов'язки учасників освітнього процесу визначає Положення «Про дистанційну форму здобуття повної загальної середньої освіти».

Державі відведено домінуючу роль у публічному управлінні освітньою сферою, бо саме держава, за допомогою механізмів управління, досягає пріоритетних управлінських цілей. А ключовим суб'єктом управління та реалізації державної політики у сфері повної загальної середньої освіти є регіональний та місцевий рівні, як органи управління, що найбільше наближені до закладів освіти та всіх учасників освітнього процесу і мають повноваження сприяти всіма сучасними ресурсами, в межах своїх

повноважень та можливостей, доступу і розбудові якісної дистанційної освіти.

Публічне управління дистанційною освітою використовує всі можливі ресурси та реалізується за допомогою конкретних механізмів управління, ефективність яких підвищується тоді, якщо вони діють як комплексний механізм.

Більшість учених визначають комплексний механізм як систему окремих механізмів управління, обов'язковими елементами яких виступають принципи, функції, методи, інформація, технологія та технічні засоби.

Головною метою розробки комплексного механізму публічного управління дистанційною освітою є комплексний підхід досягнення поставленої мети розвитку дистанційної освіти, визначеної на державному рівні у відповідному документі – Концепції розвитку дистанційної освіти в Україні.

Для розробки комплексного механізму управління дистанційною освітою важливим та необхідним є визначення суб'єктів дистанційного навчання. Враховуючи особливості дистанційної освіти, їх можна класифікувати за роллю в системі дистанційної освіти, мережею закладів, формою та сферою охоплення.

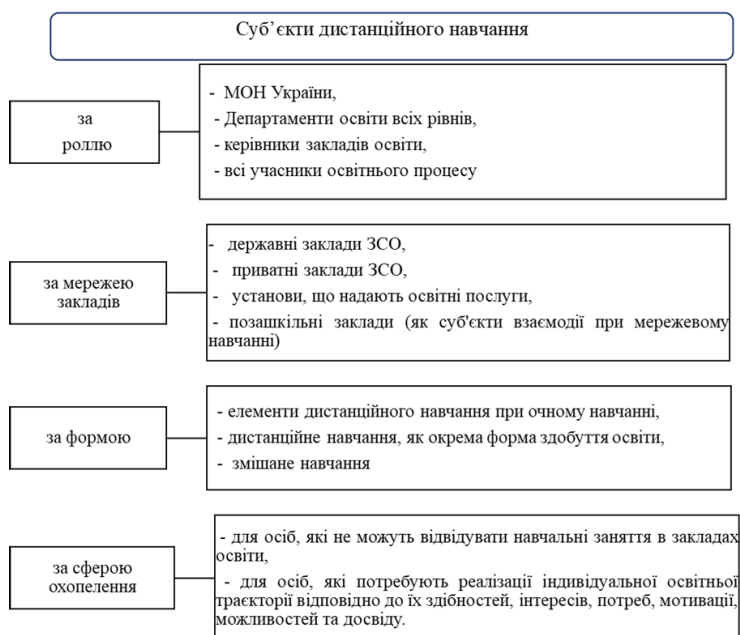

Важливими складовими комплексного механізму публічного управління дистанційною освітою є правовий, організаційний, економічний, кадровий, соціальний, інформаційний, етичний, мотиваційний.

Реалізація механізму має ґрунтуватися на принципах справедливості, мобільності, доступності, узгодженістю дій, системності, індивідуалізації.

Отже, розробка комплексного механізму публічного управління та адміністрування дистанційною освітою є нагальною і потребує ґрунтовної розробки та удосконалення всіх його складових, адже в науковій літературі не визначено термін «механізм публічного управління та адміністрування дистанційною освітою», не розроблено інструментів його реалізації. Це, в першу чергу, сприятиме розвитку якісної дистанційної освіти та забезпечить підвищення якості надання освітніх послуг.

Список використаних джерел:

1. Закон України «Про освіту». Режим доступу: https://kodeksy.com.ua/pro_osvitu/statja-59.htm
2. Закон України «Про повну загальну середню освіту») Режим доступу: https://urst.com.ua/pro_povnu_zagalnu_serednyu_osvitu/st-22
3. Руденко О., Якубек П. Державне регулювання ринку освітніх послуг та їх вплив на економічну безпеку країни. Оцінка та регулювання економічної безпеки регіонального співробітництва депресивних територій в рамках євроінтеграційних процесів: монографія. Чернігів: ЧНТУ, 2018. С. 136-154.
4. Шаповал О. В. Система освіти в процесі сучасного українського державотворення. Європейський вимір публічного управління: матеріали I регіональної наукової конференції; 22.12.2017 р., м. Чернігів / за заг. ред. Руденко О.М., Михайловської О.В. Чернігів : ЧНТУ, 2017. С. 66-68.
5. Економічні умови забезпечення якості освітніх послуг в системі вищої освіти [монографія] / І.М.Грищенко, С.В.Захарін, І.О.Тарасенко та ін. /

за ред.член.-кор. НАПН України І.М.Грищенка. К.: Педагогічна думка, 2012.
364 с.

ЗБАГАЧЕННЯ СЛОВНИКОВОГО ЗАПАСУ ЗДОБУВАЧІВ ОСВІТИ ЯК ПЕРЕДУМОВА ЇХ ЯКІСНОГО НАВЧАННЯ

Г.Ю. Бойко

Україна, м. Глухів, Глухівський національний педагогічний університет імені
Олександра Довженка, магістрантка

У процесі соціально-економічного розвитку в Україні з'являється потреба в якісно новому рівні освіти. Презентація Концепції Нової української школи, а в подальшому її впровадження стали першим кроком до створення такого освітнього процесу, що здійснюється на основі компетентнісного підходу, спрямованого, як на засвоєння знань, так і на здатність застосовувати їх для вирішення практичних завдань.

Спільним для всіх компетентностей є те, що учень має оволодіти такими вміннями, як читання з розумінням, уміння висловлювати власну думку усно і письмово, критичне та системне мислення, творчість, ініціативність, здатність логічно обґрунтовувати позицію, вміння конструктивно керувати емоціями, оцінювати ризики, приймати рішення, розв'язувати проблеми, співпрацювати з іншими особами.

Сьогодні в діяльності початкових класів утверджується ідея практичної спрямованості курсу української мови. А це вимагає активної мовленнєвої діяльності молодших школярів у навчальному процесі, оскільки виховання соціально активної, духовно багатой особистості неможливо здійснювати без опанування нею рідної мови й мовленням в усіх її функціях.

Важливим є те, щоб пізнання світу здобувачами освіти було багатогранним, щоб діти відчували і розуміли пряме і переносне значення

слів. Адже коли дитина зрозуміє і відчує красу рідного слова, вона відчує любов до мови. Розуміти, відчувати і любити рідну мову здатні всі діти. Тому завдання вчителя полягає в тому, щоб розвинути мову учнів, збагатити її, навчити любити, пишатися нею.

Проте збагачення активного словникового запасу учнів не повинно відбуватись стихійно, оскільки це може завадити усвідомленню та сприйняттю отриманих знань дитину враховуючи вікові особливості учнів молодшого шкільного віку.

Для реалізації Державного стандарту Міністерством освіти і науки України було затверджено по дві Типові освітні програми для кожного з циклів навчання, розроблені під керівництвом Савченко О. та Шияна Р. Вказані Типова освітня програма, можуть слугувати основою для формування Освітньої програми закладу освіти. В Типовій освітній програмі початкової освіти окреслюються рекомендовані підходи до планування й організації закладом початкової освіти єдиного комплексу освітніх компонентів для досягнення учнями обов'язкових результатів навчання, визначених Державним стандартом початкової освіти.

Аналізуючи кожну з програм та провівши їх між собою можна зробити висновок, що освітні програми О. Савченко та Р. Шияна мають відмінності. О. Савченко вбачає мету освітньої програми у розвитку дитини за допомогою мови, формування в неї компетентностей та здібностей використовувати мову відповідно до вікових особливостей, тобто освітня програма побудована на принципі дитиноцентризму. Мета освітньої програма, під керівництвом Р.Шияна, спрямована на розвиток у дітей здатності користуватися мовою у власному та суспільному житті. Також в освітній програмі за керівництвом О. Савченко передбачений предмет «Навчання грамоти», чого немає у програмі за керівництвом Р. Шияна. Проте, Р. Шиян має змістову лінію «Театралізуємо», де намагається формувати в учнів здатність до відтворення прочитаного за допомогою інсценізації.

У кожній із програм представлення інтеграції також різняться. У

програмі О. Савченко інтегруються чотири галузі – громадянська, історична, природнича та здоров'язбережувальна. У той час, як у Р. Шияна – сім (мовно-літературна, математична, природнича, технологічна, інформатична, соціальна і здоров'язбережна, громадянська та історична) [Типові освітні програми].

Хоча обидві освітні програми реалізують один Державний стандарт початкової освіти, який ґрунтується на компетентнісному підході варто зазначити, що нами було вирішено віддати перевагу освітній програмі Романа Шияна, тому, що інтеграція мовно-літературної галузі в інтегрований курс, на нашу думку, дає більше можливостей застосувати знання в реальних, чи наближених до того, ситуаціях, і не тільки вивчити програмовий матеріал, але й знати як його застосувати в різних життєвих ситуаціях.

Список використаних джерел:

1. Закон України «Про освіту», Державний стандарт початкової загальної освіти та ін. Збірник нормативно-правових документів з освіти. Серія: «Початкова освіта». Харків: Школа, 2019. 547 с.
2. Типові освітні програми для закл. загальної середньої освіти: 1–2 та 3–4 класи. К. : Видавництво «Світоч», 2019. 336 с.
3. Нова українська школа: порадник для вчителя / за заг. ред. Н.М. Бібік. Київ : Літера ЛТД, 2018. 160с.

ОРГАНІЗАЦІЯ ОСВІТНЬОГО ПРОЦЕСУ В УМОВАХ ДІДЖИТАЛІЗАЦІЇ

І.І.Булах

Україна, м.Умань, Відокремлений структурний підрозділ Уманський фаховий коледж технологій та бізнесу Уманського національного університету садівництва, викладач

17 лютого 2021 року Кабінет Міністрів України затвердив перелік з 94 проектів цифрової трансформації. Стратегія діджиталізації є відображенням всієї діяльності уряду та містить чіткі плани її цифровізації – переходу на сучасні, прозорі та автоматизовані правила. Серед проектів цифрової трансформації на наступні три роки такі, як: е-нотаріат, е-майно, емістобудування, е-школа, е-соцзахист, е-міграція, е-лікарня, е-дозвіл тощо. Завдяки реалізації цієї стратегії кожен українець особисто зможе контролювати прозорість системи та спостерігати за реалізацією проектів у режимі реального часу. Для цього Міністерство цифрової трансформації запускає публічний каталог з описом кожного проекту, чітко визначеними дедлайнами та відповідальними за процеси [1, с.15].

«Ми – перша країна у світі з цифровими паспортами та четверта у Європі з цифровим водійським посвідченням. Цифровізація – це пряма й найкраща боротьба з корупцією. Комп’ютер хабара не бере. Діджиталізація – це боротьба з корупцією, зменшення спілкування громадян з чиновниками, спрощення процедур, і за нею – майбутнє», – наголосив Голова держави. «Затверджений урядом перелік проектів буде реалізований протягом трьох років та сприятиме розбудові цифрової держави. Вперше в історії України держава переходить на системний проектний підхід. Така потужна структура допоможе трансформувати Україну на всіх рівнях – від загальнонаціонального до місцевого. І дасть змогу вже за кілька років увійти до топ-20 цифрових держав світу», – зазначив віце-прем’єрміністр – міністр цифрової трансформації Михайло Федоров [1,с.24].

Термін «диджиталізація» походить від англійського слова «digit», що означає «цифра». Процес використання цифрових технологій називають «оцифруванням, цифровізацією» (від англійського слова «digitalization»). Проблема організації освітнього процесу в умовах пандемії Covid-19 довела необхідність імплементації елементів цифрової педагогіки в систему вищої освіти України.

Дистанційне навчання – це самостійна форма навчання, що використовує переважно інформаційні технології, які є провідним засобом організації навчального процесу. Навчання у дистанційному форматі передбачає взаємодію педагога та здобувачів між собою на відстані, що відбиває усі властиві педагогічному процесу компоненти (цілі, зміст, методи, організаційні форми, засоби навчання) і реалізується специфічними засобами Інтернеттехнологій, які передбачають інтерактивність [2,с.10].

Якщо застосувати до дистанційного навчання науковий підхід, можна отримати такі переваги, як: зменшення витрат на проведення занять, збільшення кола здобувачів на одного викладача (у порівнянні з очним навчанням), підвищити рівень самостійності навчання та його індивідуалізації, покращити якість навчання завдяки застосуванню сучасних технологій тощо. Задля ефективної організації дистанційного навчання має бути створено єдине інформаційне середовище закладу вищої освіти, в якому забезпечується автоматизація основних процесів діяльності – відповідний Інтернет-ресурс для мережевого онлайн-контакту в інтерактивному режимі здобувачів і викладачів. Найбільш поширеною в освітньому просторі є інтернетплатформа «Moodle», яка використовується багатьма закладами вищої освіти.

Перехід на дистанційне навчання у зв'язку з пандемією COVID-19 спричинив погіршення якості та доступності освіти, а також загострення низки освітніх нерівностей. На початку пандемії 90% шкіл по всьому світу були зачинені. Весною 2020 року всі навчальні заклади в Україні перейшли на дистанційне навчання. Через кілька місяців в Україні було запроваджено

«адаптивний карантин», який передбачав поділ України на зони епідеміологічної безпеки: «зелену», «жовту», «помаранчеву» та «червону». Відповідно до цього заклади загальної середньої освіти постійно переходили з дистанційного на змішане навчання та навпаки, натомість заклади вищої освіти переважно залишалися на дистанційному навчанні [3,с.21].

Важливим є те, що на відміну від зарубіжних країн, де дистанційна освіта стоїть поряд із класичною формою здобуття освіти, в нашій державі вона є не альтернативною, а лише однією з допоміжних форм. Хоча має досить значні переваги, а саме: актуальність (сучасна інформація, інтернет-можливості), більші обсяги інформації у коротші терміни, зручність (кожен слухач обирає час та місце для занять), доступність (економія часу та коштів слухачів), гнучкість (відповідно до рівня підготовки кожного слухача), відсутність географічних бар'єрів тощо.

Сьогодні широко використовується велика кількість систем дистанційного навчання та управління дистанційним навчанням як з відкритим кодом (умовно безкоштовних), так і платних, широкоживаних та вузькоорієнтованих. Системи управління дистанційним навчанням: ATutor, Claroline, Live@EDU, Share Point LMS і Moodle (Modular Object-Oriented Dynamic Learning Environment). Ця програма управління дистанційним навчанням орієнтована на взаємодію між викладачем та студентом, також використовується для підтримки очних курсів [4,с.18]. Окрім Moodle, широке застосування отримали також сервіси для Zoom та Google Meet, листування електронною поштою, спілкування у Viber, Telegram, WhatsApp тощо.

Для викладачів суттєво збільшилися витрати часу на таке спілкування – у порівнянні зі спілкуванням в аудиторії. Також збільшували робочий час викладача й розробка занять у новому форматі та пошук додаткових матеріалів, які були б у нагоді для викладання в онлайн форматі. Коло слухачів також зазнало змін, дистанційна освіта розділила їх на два полюси: деякі студенти підвищили свій рівень завдяки її перевагам (час та місце занять, наголос на індивідуальній роботі), але деякі й погіршили свій рівень

успішності (такі, що не мають навичок самодисципліни, або чітких цілей в своїй освіті) [5,с.23].

З огляду на зміни, що вже відбулися в освітньому процесі та продовжують відбуватися й далі Європейська комісія схвалила «План дій щодо цифрової освіти на 2021- 2027 роки. У ньому акцентують увагу на двох важливих напрямках роботи:

1) сприяння розвитку ефективної системи цифрової освіти (інфраструктура, зв'язок, технічні засоби, розвиток компетенцій викладачів, високоякісний навчальний контент);

2) покращення цифрових навичок (базові цифрові навички з раннього віку, боротьба з дезінформацією, забезпечення рівного доступу учасників освітнього процесу до цифрового навчання та інше).

На наш погляд, просування у цьому напрямку не вистачає сьогодні й Україні.

Список використаних джерел:

1. Інтерв'ю Президента України: Підтримка стратегії цифрової трансформації України на наступні роки. URL: <https://www.president.gov.ua/news/volodimir-zelenskijpidtrimuye-strategiyu-cifrovoyi-transfor-66605> (дата звернення: 17.01.2022).

2. Нагаєв В.М. Методологічні засади управління навчально-творчою діяльністю студентів: монографія. Харків: «Стильна типографія», 2018. 151 с.

3. Назаренко Ю., Поліщук О. Освіта в умовах пандемії у 2020/2021 році: аналіз проблем і наслідків URL: <https://cedos.org.ua/researches/osvita-v-umovah-pandemiyi-analizproblem-i-naslidkiv/> (дата звернення: 17.01.2022).

4. Белозубов А.В., Николаев Д.Г. Система дистанционного обучения Moodle : учебно-методическое пособие. СПб., 2007.

5. Як дистанційне навчання змінило освіту та що буде далі. URL: https://education.24tv.ua/yak-distantsiyne-navchannya-zminilo-osvitu-shho-ukrayinanovini_n1757690 (дата звернення: 17.01.2022).

ІНСТИТУЦІЙНИЙ МЕХАНІЗМ УПРАВЛІННЯ ЯКІСТЮ В СФЕРІ ПІДГОТОВКИ КАДРІВ СУЧАСНИХ ЗАКЛАДІВ ОСВІТИ

С.А. Вавренюк

Україна, м. Харків, Національний університет цивільного захисту України, д.н. з держ.упр., проф. кафедри ПіТБОТ

У сучасних умовах освіта та наука розглядаються як пріоритетні напрями розвитку будь-якої держави. Належна підтримка науково-інформаційних технологій, котра здійснюється найбільш розвиненими країнами, є однією з головних умов їх конкурентоспроможності в сучасному світі.

Розвиток вищої школи проходить по шляху диверсифікації структур вищої освіти, яка, в свою чергу, нерозривна з диверсифікацією ступенів та кваліфікацій, які присуджуються закладами вищої освіти. В даний час майже в усіх університетах та прирівняних до них іншим навчальним закладам західноєвропейських держав функціонують багатоступінчасті системи підготовки фахівців (бакалаврат - магістратура - докторантура), що відповідає основним принципам євроінтеграції, учасниками якої стали близько 50 європейських країн, в тому числі і наша держава.

Сучасні напрями модернізації вищої школи, які пов'язані з диверсифікацією освіти, розширенням академічних свобод, зміною освітньої парадигми, інтеграцією вищої школи в єдиний європейський освітній простір, серйозним чином змінюють стратегію підготовки кадрів. Вона стає орієнтованою на потреби економічної діяльності регіону, конкретних роботодавців, запити суб'єктів ринкових відносин [1]. Сучасний ринок праці висуває вимоги як до рівня теоретичних знань потенційного співробітника, так до його особистісних якостей, здібностей, а також бажань та вмінь навчатися, в цілому до системи його компетенцій. Зміни в підготовці студентів автоматично ведуть до перетворення сучасної системи підготовки викладача вищої школи. Саме викладач повинен готувати компетентного

фахівця, перейти в своїй діяльності на особистісно (суб'єктно) орієнтуватися на парадигму, сам відповідати сучасним реаліям функціонування системи вищої освіти. В умовах модернізації вищої освіти першочерговими для викладача стають завдання підвищення якості підготовки кадрів вищої наукової кваліфікації, реалізація стратегії практикоорієнтовної освіти.

Забезпечення ефективності функціонування національної системи освіти неможливо без забезпечення якості підготовки педагогічних кадрів, не просто компетентних в сфері організації навчального процесу за напрямом підготовки, а й здатних до постійного самовдосконалення засобами самоосвіти в умовах перманентних змін соціального та освітнього середовища.

Отже, мова йде не стільки про придбання технічних навичок, скільки про формування здатності здійснювати вибір серед постійно зростаючих пропозицій різноманітних навчальних матеріалів. Сутність управління якістю підготовки майбутніх науково-педагогічних кадрів виражається через такі функції [2]:

- контроль, який передбачає перевірку;
- оцінювання та облік освітнього процесу та його результати, як за кількісними, так за якісними показниками;
- аналіз отриманої інформації, виявлення відхилень та з'ясування причин розбіжності фактичного рівня підготовки майбутніх фахівців та належного;
- планування подальшої управлінської діяльності з метою визначення змісту коригувальних дій та розробки відповідних планів;
- організація, яка полягає в здійсненні запланованих дій та реалізації прийнятих управлінських рішень.

Аналіз матеріалів досліджень педагогічної діяльності викладачів закладу вищої освіти та нормативних актів, котрі визначають орієнтири їх діяльності свідчить нам про те, що основними функціями діяльності викладача ЗВО є:

- освітня функція, котра спрямована на підготовку бакалаврів до майбутньої професійної діяльності в ході вивчення навчальних дисциплін, а також на навчально-методичне забезпечення процесу навчання;

- науково-дослідна функція, котра припускає проведення досліджень, які мають те чи інше відношення до сфери діяльності майбутнього бакалавра;

- організаційно-управлінська функція, котра спрямована на організацію всього навчально-виховного процесу (як на навчальних заняттях, так і в позааудиторній роботі), в ході якого відбувається формування важливих та значимих якостей особистості сучасного фахівця тієї чи іншої сфери діяльності.

Виконуючи дані функції, викладач закладу вищої освіти не тільки реалізує стандарти та нормативи, а й проявляє в діяльності свої життєві установки - ціннісні орієнтації, доводить важливість та необхідність самовираження як вченого, наставника студентської молоді, педагога, члена викладацького колективу.

Окремого розгляду заслуговують проблеми управління діяльністю викладачів ЗВО. Варто сказати, що управляти такими працівниками (особливо тими, хто ініціативний), застосовуючи лише традиційні принципи управління, практично неможливо. Тут на перший план виходить система розвитку, яка здатна закріпити в ЗВО інтелектуальних (творчих) співробітників, забезпечити їм перспективу статусного, кар'єрного зростання та, як наслідок - підвищити якість діяльності ЗВО в цілому.

Сьогодні в закладах вищої освіти існує гостра потреба в інноваційних підходах, а саме:

- до програмування навчальних курсів та розвитку адекватних педагогічних технологій для оволодіння аспірантом (магістрантом), молодим викладачем компетенціями пошуково-дослідницького характеру, нормативно-правовою базою вищої освіти, основними важливими рольовими функціями;

- до інтеграції соціально-правового, наукового та педагогічного зростання викладача вищої школи для підвищення ефективності своєї науково-педагогічної діяльності.

Підготовка педагогічних та науково-педагогічних працівників, їх професійне вдосконалення – є важливою умовою модернізації освіти. Для підтримки педагогічних та науково-педагогічних працівників, підвищення їх відповідальності за якість професійної діяльності держава забезпечує завдяки:

- розробці та вдосконаленню нормативно-правової бази професійної діяльності педагогічних та науково-педагогічних працівників;

- прогнозуванню та задоволенню потреб суспільства у зазначених працівників;

- розвитку конкурентоспроможної системи закладів вищої освіти, в яких проводиться підготовка, перепідготовка та підвищення кваліфікації педагогічних та науково-педагогічних працівників;

- розробка та запровадження державних стандартів педагогічної освіти різних освітньо-кваліфікаційних рівнів та державних стандартів післядипломної педагогічної освіти;

- оволодінню педагогічними працівниками сучасних інформаційних технологій;

- періодичному оновленні та взаємоузгодженню змісту підготовки, перепідготовки та підвищення кваліфікації педагогічних працівників;

- упровадженню системи цільового державного фінансування підготовки педагогічних та науково-педагогічних працівників та їх професійного вдосконалення;

- покращенню системи стимулювання професійного зростання педагогічних та науково-педагогічних працівників, можливість вивчення ними іноземних мов.

Список використаних джерел:

1. Вавренюк С.А. Державне управління реформуванням вищої освіти в Україні : монографія / С.А. Вавренюк. – Харків : НУЦЗУ, 2020. – 284 с.
2. Вавренюк С.А. Проблеми та напрямки досягнення якості освіти на етапі реформування вищої освіти України / С.А. Вавренюк// Інвестиції : практика та досвід: науково-практичний журнал, серія Державне управління. – К. : ТОВ «ДКС Центр», 2018. – Вип. 14. – С. 79-83.

СОЦІАЛЬНО-ПОБУТОВЕ ОРІЄНТУВАННЯ ДИТИНИ З ОСОБЛИВИМИ ОСВІТНИМИ ПОТРЕБАМИ

І.В. Віцалару

Україна, м. Дніпро, комунальний заклад вищої освіти «Дніпровська академія неперервної освіти» Дніпропетровської обласної ради», студентка I курсу II освітнього рівня вищої освіти

За останні роки в нашій країні відзначається тенденція зростання кількості розумово відсталих дітей у наслідок негативного впливу різних економічних, соціальних, екологічних, культурних, психологічних та інших чинників. Порушення інтелекту у дитини зазвичай поєднується з аномальним розвитком рухової сфери, становлення якої невід’ємне від пізнання світу, оволодіння мовою, соціально-побутовими навичками тощо. Людина, без сумніву, є членом суспільства. Протягом усього свого життя вона перебуває в соціумі і повинна вміти підлаштовуватися під ситуації, вибирати різні моделі поведінки. Виконуючи кілька соціальних ролей - учень у школі, член сім’ї вдома тощо, - дитина з ранніх років навчається правилам, згідно з якими діють і живуть люди. Цей процес називається соціалізацією.

Вміння орієнтуватися в побутових речах - необхідна основа для майбутнього самостійного життя будь-якої людини. Адже це і основи гігієни, і догляд за будинком, і готування. Не можна просто відпрацювати рецепти і

розповісти, на яких місцях повинні лежати ті чи інші речі: потрібно вміти орієнтуватися в ситуації, адже в повсякденному житті не часто вдається дотримуватися єдиного плану і розкладу.

«Соціально-побутове орієнтування» сприяє вирішенню проблем формування життєвих компетентностей дитини з особливими освітніми потребами.

Зазвичай діти отримують всі обхідні навички в сім'ї: досить просто бачити, як поведуться батьки в побуті, а пізніше починати допомагати їм по дому. Від батьків дитина дізнається, як поводитися в різних ситуаціях: будинку і на вулиці. Поступово, дитина вчиться діяти самостійно. Навіть якщо дитина не засвоїла всіх побутових навичок до моменту переїзду від батьків, то вона все одно вже має ряд переваг. Вона знає, як поводитися в транспорті і магазині, де купити їжу. Найчастіше у випадку труднощів дитина завжди може зателефонувати батькам і дізнатися, як слід вчинити.

На жаль, якщо вона зростала не в сім'ї, а в дитячому будинку, або ж має обмежені можливості здоров'я, такі прості побутові ситуації, як розбита тарілка або нова постільна білизна, відмінна від попереднього, можуть поставити її в глухий кут. Непросто вирішити, як вчинити в тій чи іншій ситуації, якщо нічого схожого до цього не відбувалося і порадитися абсолютно ні з ким. У рамках їх навчання вони спеціально проходять курс соціально-побутового орієнтування.

Дитина навчається не тільки в сім'ї - досить багато часу вона проводить у закладах освіти. Тому, соціально-побутовому орієнтуванню приділяється увага і в школі.

Програма соціально-побутового орієнтування в школі в наші дні безумовно потребує доопрацювання.

Список використаних джерел:

1. Гіренко Н.А. Соціально-побутове орієнтування в допоміжній школі: метод. посіб. для студ. дефектом. факультету за спец. 6.010100 Дефектологія / Н. А. Гіренко. – Слов'янськ, 2011. – 130 с. 7.

8. Докшина Н. Діти які мають особливості психофізичного розвитку / Н. Докшина, Л. Самбурська // Психолог.– 2004. – №44(листопад). – С. 22–27.

11. Освіта осіб з особливими потребами: шляхи розбудови: наук.-метод. зб. – Вип. 3. – Ч. 1. – К., 2012. – 180 с.

РЕАЛІЗАЦІЯ ФОРМУЛИ «НАВЧАННЯ ЧЕРЕЗ ДОСЛІДЖЕННЯ» В ДІЯЛЬНОСТІ МОЛОДОГО ВЧЕНОГО

Н.Ю. Волокітіна

Україна, м.Дніпро, Комунальний заклад вищої освіти «Дніпровська академія неперервної освіти» Дніпропетровської обласної ради», аспірантка

Головною особливістю компетентнісної професійної освіти, що реалізується за формулою «навчання через дослідження», є актуалізація дослідницької роботи всіх суб'єктів педагогічного процесу. При тому, крім традиційних інтересів, безпосередньо пов'язаних з фахом, предметом наукових досліджень в закладі освіти повинна стати власна професійна (навчальна) діяльність як для викладача, так і для студента. Отож, одне із стратегічних завдань сучасної вищої професійної освіти полягає в тому, щоб зробити майбутню професійну діяльність предметом перманентних досліджень, тобто постійно активованим суб'єктом професійного розвитку.

Слід зазначити, що в умовах інформаційно-репродуктивної освіти дослідницька діяльність як викладача, так і студента не була актуальною і тому головні проблеми, насамперед, пов'язані з низьким рівнем її ефективності, формалізмом організації. Наприклад, дослідницька робота більшою мірою стосувалась ознайомленням студентів з методикою наукового дослідження (спецкурс «Методика та методи наукового дослідження») та проведенням елементів досліджень відповідно до визначених завдань викладача.

Не дивлячись на те, що у виші запрограмована система дослідницької роботи, починаючи з рефератів, курсових робіт, закінчуючи дипломними,

магістерськими роботами, як показує практика, поетапне виконання зазначених робіт не передбачає поетапного нарощування дослідницьких компетенцій, оскільки дослідження, як правило, сприймаються як обов'язкові форми робіт, пов'язані з виконанням навчального плану (апріорі закладена інформаційно-репродуктивна основа освіти), а не дослідженням проблем, визначених студентом як пріоритетні в контексті власного професійного становлення. Всі роботи, як правило, є аспектними, ситуативними, самодостатніми (у кращому випадку) і не спонукають до продовження дослідницької роботи. Отож, формальне виконання дослідницьких завдань не стимулює інтересу до дослідницької роботи, оскільки не формує ставлення до неї як до реального засобу удосконалення їх системи професійної підготовки, самостійного пошуку вирішення проблем, які завжди є особистісно означеними і такими, що у будь-якому разі потребують індивідуальних рішень.

І що є особливо важливим, в такий спосіб у здобувачів не формується інтерес до дослідницької роботи, основними мотивами якого є самостійний пошук рішень на актуальні для студента проблеми і продукування ситуації успіху від отриманих результатів, що інтегрально виступає потужним фактором само актуалізації, реалізації особистісного потенціалу розвитку. Безперечно, зазначені чинники є як професійно, так і особистісно значущими.

Отож, переорієнтація освітньої діяльності повинна бути кардинальною і стосуватися реальної інтеграції дослідницької діяльності здобувача в систему його професійної підготовки, забезпечення ефективності формування дослідницьких компетенцій майбутнього фахівця на особистісно орієнтованій основі. У цьому контексті повинні бути вирішені наступні завдання: визначити теоретико-практичні основи забезпечення ефективності формування готовності майбутнього фахівця до реалізації дослідницьких функцій; проаналізувати основи компетентнісного педагогічного процесу у виші, виділити потенційні можливості формування дослідницької

мобільності студентів; сформувані можливі алгоритми поетапного розвитку дослідницьких компетенцій майбутнього фахівця з врахуванням чинників, що його обумовлюють; розробити практичні варіанти формування та розвитку дослідницьких компетенцій студентів в рамках вивчення конкретних навчальних дисциплін, самостійної роботи студента.

МЕХАНІЗМИ ПІДВИЩЕННЯ ЯКОСТІ ФАХОВОЇ ПЕРЕДВИЩОЇ ОСВІТИ

Є.М. Волошка

Україна, м.Дніпро, Комунальний заклад вищої освіти «Дніпровська академія неперервної освіти» Дніпропетровської обласної ради», аспірантка

Інтеграція України у світовий простір обумовлює трансформацію її економічних, політичних та соціальних інститутів. Глобальні процеси не оминають і розвиток української освіти, основними напрямками якого є високий рівень якості освіти, довіри, актуальності, мобільності, сумісності кваліфікацій та привабливості. Всі ці аспекти зазначені як пріоритети закладів освіти, де діє Болонський процес [3, с. 22].

Попит на висококваліфікованих фахівців різного рівня не втрачає актуальності і досі, але враховуючи вищезазначені тенденції розвитку освіти, вимоги до таких фахівців – теж зростають. Поява фахової передвищої освіти та підготовка фахових молодших бакалаврів – відповідь на виклики сучасного ринку праці. Належне функціонування фахової передвищої освіти, та відповідно, підготовка фахівця, якого так потребує вітчизняна економіка, полягає у якості освітніх послуг, що надаються закладами фахової передвищої освіти та у вироблені механізмів з метою її поліпшення.

Визначення «якість освіти» відображено у дослідженнях У. Гончаренка, Б. Жебровського, Г. Кільової, Р. Кубанова, М. Тализіна, А. Токмана, В. Трайнева та інших учених. Закон «Про фахову передвищу

освіту» визначає якість фахової передвищої освіти як відповідність умов освітньої діяльності та результатів навчання вимогам законодавства та стандартам фахової передвищої освіти, професійним та/або міжнародним стандартам (за наявності), а також потребам заінтересованих сторін і суспільства, яка забезпечується шляхом здійснення процедур внутрішнього та зовнішнього забезпечення якості освіти [5].

Якість фахової передвищої освіти може бути розглянута як управлінська категорія, при чому, саме її розвиток визначає основні методи впливу на показники функціонування освітньої системи, направляє шляхи змін і розвитку [4, с. 10]. Доцільно розглянути, які механізми державного управління могли б бути використанні для поліпшення якості фахової передвищої освіти.

Почнемо з того, що механізм державного управління – це практичні заходи, засоби, важелі, стимули, за допомогою яких органи державної влади впливають на суспільство, виробництво, будь-яку соціальну систему з метою досягнення поставлених цілей [1, с. 116]. Важливим механізмом державного управління фаховою передвищою є вдосконалення законодавства, спрямованого на врегулювання відповідної частки суспільних відносин: кожен конкретний механізм має розглядатися «як сукупність взаємоузгоджених методів управління» [2, с. 82].

За допомогою механізму управління упорядковується зовнішня і внутрішня взаємодія органів системи управління фаховою передвищою освітою. Розробку, планування, втілення у життя та контроль заходів щодо якості фахової передвищої освіти здійснюють центральні органи із забезпечення якості освіти, в першу чергу Державна служба якості освіти України. Повноваження та функції центральних органів із забезпечення якості освіти окреслені в Законі України «Про фахову передвищу освіту». До найважливіших із них можна віднести інституційний аудит закладів фахової передвищої освіти та акредитацію освітньо-професійних програм, затвердження освітніх програм, здійснення аналізу, моніторингу якості

освітньої діяльності та якості освіти у сфері фахової передвищої освіти. Ефективний перерозподіл функцій і повноважень між центральними органами влади та органами місцевого самоуправління також має позитивний вплив на управління розвитком якості фахової передвищої освіти.

Важливого доопрацювання потребують механізми управління якістю освіти на етапах «Абітурієнт – Випускник». Вступна кампанія є суттєвим елементом початку роботи із майбутнім випускником освітнього закладу. Слід зосередити увагу на порядку прийому на навчання до закладів фахової передвищої освіти. Умови прийому розробляє та затверджує Міністерство освіти і науки України, долучаючи до розробки центральний орган виконавчої влади із забезпечення якості освіти. При цьому, логічно, було б створити механізми для включення у робочі групи формування правил вступу та умов прийому, учасників Рад директорів фахової передвищої освіти, з метою створення більш гнучких умов відбору для різних профілів навчальних закладів відповідно до їх специфіки. Адже створення умов для зарахування саме цільової аудиторії до тієї чи іншої спеціальності, відразу б підвищило потенціал якісної підготовки здобувачів фахової передвищої освіти. Запровадження інституту незалежного оцінювання досягнутих результатів випускників освітньої галузі фахової передвищої освіти, на зразок Державної підсумкової атестації набутих знань школярами Українським центром оцінювання якості освіти, повинно сприяти конкурентоспроможності та працевлаштуванню випускників, відсіюванню професійно непридатних здобувачів освіти. Сформований механізм контролю якості освіти міг би позитивно вплинути на професійний розвиток персоналу педагогічних та науково-педагогічних працівників, які здійснюють фахову підготовку здобувачів освіти.

Модернізація системи освіти України, наближення її до європейських стандартів передбачає підготовку конкурентоспроможного фахівця на сучасному ринку праці. Важливим показником розвитку освіти є її якість, яка

в свою чергу є об'єктом державного управління. Для організації умов розвитку якісної фахової передвищої освіти створена система органів державного управління та використовуються відповідні механізми. Вагому роль відіграє механізм контролю якості освіти, як такий, що мотивує до надання належних освітніх послуг науково-педагогічних та педагогічних працівників, а також поліпшення професійного зростання самих здобувачів освіти.

Список використаних джерел:

1. Державне управління: Словник-довідник / уклад. В. Д. Бакуменко та ін.: Київ: Видавництво УАДУ, 2002. 228 с.
2. Коротич О.Б. Механізми державного управління: проблеми теорії та практичної побудови. *Вісник Національної Академії державного управління*. 2006. № 3. С. 79–84, с. 81–82]
3. Крисюк С. В. Державне управління освітою: навчальний посібник для слухачів, аспірантів, докторантів спец. «Державне управління освітою». Київ: НАДУ, 2009. 220 с.
4. Ляшенко О.І. Якість освіти як основа функціонування й розвитку сучасних систем освіти. *Педагогіка і психологія*. 2005. № 1. С. 5–12.
5. Про фахову передвищу освіту: Закон України від 6 червня 2019 р. № 2745-VIII /Верховна Рада України. URL: <https://zakon.rada.gov.ua/laws/show/2745-19#Text> (дата звернення: 19.06.2022).

ПСИХОЛОГІЧНІ АСПЕКТИ СТАНОВЛЕННЯ ВЗАЄМОДІЇ СУБ'ЄКТІВ ПСИХОЛОГО-ПЕДАГОГІЧНОГО СУПРОВОДУ ДИТИНИ З ОСОБЛИВИМИ ОСВІТНИМИ ПОТРЕБАМИ

Я.О. Гапочка

Україна, м. Кривий Ріг, Криворізький державний педагогічний університет,
асистент кафедри загальної та вікової психології

Взаємодія сьогодні є одним із найдієвіших та оперативних шляхів самоорганізації спільноти для вирішення нагальних та потенційних проблем життєтворення в суспільстві. Цілепокладальний взаємовплив людей об'єднаних спільними мотивами, інтересами і діяльністю створює перспективу для здобуття оптимального результату такої взаємодії через обмін інформацією, досвідом та вміннями її учасників. Пошук нових форм та алгоритмів ефективної співпраці суб'єктів освіти сприяє вирішенню різноманітних за складністю завдань, які сьогодні стоять перед Новою українською школою, зокрема тих, що стосуються інтеграції дитини з особливими освітніми потребами в освітнє середовище.

Розвиток взаємодії фахівців, відповідно до стратегії НУШ та державної політики у сфері інклюзивної практики, має бути забезпечений злагодженою роботою команди психолого-педагогічного супроводу дитини з ООП. Основні принципи, завдання, функції й особливості діяльності команди супроводу визначені Наказом МОН України “Про затвердження Примірною положення про команду психолого-педагогічного супроводу дитини з особливими освітніми потребами в закладі загальної середньої та дошкільної освіти” від 08.06.2018 № 609 [1], однак як будь-який нормативно-правовий документ, це положення містить приписи до порядку організації роботи команди, але не пропонує механізми з розвитку взаємодії спеціалістів. Водночас наукова спільнота наголошує [2, 3], що для успішної реалізації філософії інклюзивної освіти необхідна безперервна спільна робота адміністрації закладу, вчителя, асистента вчителя, практичного психолога,

соціального педагога, інших залучених фахівців, батьків та учнів з метою професійного супроводу та формування сприятливого соціально-психологічного клімату в шкільному середовищі для адаптації дитини з ООП.

Для налагодження взаємодії суб'єктів психолого-педагогічного супроводу дитини з ООП, як одного з ключових напрямів стратегії розвитку інклюзії в закладах освіти, необхідно спиратися на базові ситуаційні і особистісні рушійні сили активності, які задають напрямок поведінки людини (дії або бездіяльність), тобто на мотиви. Стійкість мотивів до професійної діяльності в умовах інклюзії, а саме: спрямованість на здійснення поетапного процесу навчання і виховання, корекційної та реабілітаційної роботи; сформоване ставлення до кожної дитини, як до суб'єкта навчально-виховного процесу; визнання та наслідування ідеї психофізичного та культурного різноманіття – є мотиваційною складовою, що впливає на можливість становлення та розвитку ефективної взаємодії між учасниками команди [2, 4].

Позитивний досвід співпраці між вчителем, батьками та іншими фахівцями в контексті якого вдалося досягти значного прогресу в інтеграції дитини з ООП у освітній та соціальний простори має ретельно фіксуватися і вивчатися, щоб в подальшому вдосконалювати обрані методи та прийоми спільних дій та рішень. Такий верифікований досвід взаємодії безумовно закріплює усвідомлення особистого внеску кожного учасника супроводу у спільний успіх, який було досягнуто завдяки злагодженій та ефективній співпраці. А також створює передумови для формування навичок командної роботи.

Об'єднання зусиль для вирішення складних завдань в сфері інклюзивної практики потребує впровадження психогієни спільної діяльності суб'єктів психолого-педагогічного супроводу на засадах «рівний-рівному» [3, с.83-84]. Такий підхід до взаємодії значно наблизить педагогів, фахівців і батьків дитини з ООП до визнання цінності компетенції кожного

суб'єкта супроводу у його конкретній сфері професійної діяльності та командної відповідальності. Концепт рівнозначного впливу на досягнення спільної цілі сприяє створенню атмосфери довіри і сталого середовища для кооперації зусиль колегіальності рішень учасників психолого-педагогічного супроводу дитини з ООП.

Отже, було визначено деякі психологічні умови для впровадження взаємодії учасників команди супроводу дитини з особливими освітніми потребами в закладах освіти на постійній основі, а саме: розвиток мотивації заснованої на стійких принципах гуманізму та толерантності як ключових чинників здійснення професійної діяльності в умовах інклюзії; формування та вдосконалення навичок планувати, діяти та приймати рішення в умовах командної роботи та дотримання принципів взаємоповаги, створення атмосфери довіри до колег та батьків дитини з особливими освітніми потребами.

Список використаних джерел:

1. Наказ Міністерства освіти і науки України “Про затвердження Примірного положення про команду психолого-педагогічного супроводу дитини з особливими освітніми потребами в закладі загальної середньої та дошкільної освіти” від 08.06.2018 № 609. Режим доступу: <https://zakon.rada.gov.ua/rada/show/v0609729-18#Text> (дата відвідування 14.04.2022)

2. Гаяш О. В. Співпраця фахівців у інклюзивному навчанні як необхідна передумова забезпечення корекційної спрямованості педагогічної роботи. Актуальні проблеми навчання та виховання людей з особливими потребами : зб. наук. праць / відп. ред. П.М. Таланчук. Випуск 12 (14). Київ, 2015 С. 99-113

3. Колупаєва А.А., Таранченко О.М. «Інклюзивна освіта: від основ до практики»: [монографія]. *Серія «Інклюзивна освіта»*. К. : ТОВ «АТОПОЛ», 2016. 152 с.

4. Колупаєва А.А., Данілавічюте Е.А., Литовченко С.В. Професійне співробітництво в інклюзивному навчальному закладі: навчально-методичний посібник. К.: Видавнича група «А.С.К.», 2012. 192 с.

ОРГАНІЗАЦІЯ ЗАКЛЮЧНОГО ЕТАПУ ЗАНЯТТЯ ЗА ТЕМОЮ «ІШЕМІЧНИЙ ІНСУЛЬТ»

С.І. Геник, В.А. Гриб, А.О. Гриб, Л.Т. Максимчук, О.О. Дорошенко, Я.І. Геник

Україна, Івано-Франківськ, Івано-Франківський національний медичний університет

Ішемічний інсульт є одним із найбільш поширених захворювань сучасності, до діагностики, лікування та профілактики якого залучені не тільки неврологи, а й багато лікарів інших спеціальностей терапевтичного профілю. Практичне заняття за даною тематикою вимагає значної уваги, як і контроль набутих умінь і навичок.

Для контролю і корекції рівня професійних навичок та практичних вмінь застосовують індивідуальний контроль, аналіз та оцінку результатів клінічної роботи студентів, результатів лабораторних досліджень, вирішення нетипових ситуацій цих задач, підсумкове оцінювання. Студентам пропонують наступний професійний алгоритм для формування навичок та вмінь обстеження пацієнтів. Разом із обстеженням хворого з ішемічним інсультом необхідно уточнити у нього та родичів чи хворіє він гіпертонічною хворобою, атеросклерозом та іншими захворюваннями серцево-судинної системи, чи була втрата свідомості, звернути увагу на наявність парезів, встановити час, який минув з моменту виникнення вогнищевої симптоматики, звернути увагу на динаміку симптомів.

Для встановлення топічного та клінічного діагнозу, визначення плану обстеження, призначення лікування необхідно згрупувати виявлені симптоми

та проаналізувати дані додаткових методів обстеження. На підставі отриманих даних встановлюється топічний діагноз шляхом виділення синдрому чи синдромів, обґрунтування локалізації патологічного процесу.

Таким чином забезпечується основна функція заключного етапу заняття - узагальнення та підведення підсумків теоретичних, практичних та організаційних знань щодо ішемічного інсульту.

ПОЛІТИЧНА КАРИКАТУРА ЯК МЕГАТЕКСТОВИЙ КОМПОНЕНТ ПІДРУЧНИКА ІЗ ВСЕСВІТНЬОЇ ІСТОРІЇ

Д.А. Гонтар

Україна, м. Кривий Ріг, Криворізький навчально-виховний комплекс № 129 «Гімназія-ліцей академічного спрямування», вчитель історії, правознавства та громадянської освіти

Спільною рисою для всіх підручників із всесвітньої історії для 9 класу загальноосвітніх навчальних закладів можна назвати хронометраж подій, який у них висвітлюється, а саме - від кінця XVIII ст. до 1914 р. У даних підручниках розглядаються історичні події та явища, пов'язані з радикальними соціально-економічними та політичними змінами в Європі та світі; особлива увага приділяється новим ідейним течіям у суспільстві, особливостям розвитку культури, повсякденному життю людей, виникненню монополій, формуванню воєнно-політичних блоків, модернізаційним процесам у країнах Європи в останній третині XIX – на початку XX ст., розвитку національно-визвольних рухів в Азії та Африці, загальній характеристиці міжнародних відносин напередодні Першої світової війни.

Спробуємо більш детально охарактеризувати відмінності у чинних підручниках із всесвітньої історії для здобувачів освіти 9 класів на основі аналізу вміщених у їхньому мегатекстовому компоненті політичних карикатур.

Розпочнемо із підручника І. Я. Щупака [4], який вирізняється особливою системою побудови та структурування навчального матеріалу, визначенням основних понять. Фрагменти історичних документів, довідкова та додаткова інформація, ілюстративний матеріал, карти, питання та завдання спрямовані на формування інтересу учнів до історії та підвищення ефективності навчання, формування ключових предметних компетентностей, а також реалізації особистісно-орієнтованого підходу у процесі навчання.

Аналізуючи підручник, було визначено, що до його мегатекстового компоненту загалом вміщено 18 карикатур, що так чи інакше висвітлюють події кінця XIX – початку XX ст. Зокрема, на сторінці 90 підручника розміщена карикатура часів Східної війни, що є роботою художника Оноре Дом'є. На малюнку прослідковуються три територіальні складові: Османська імперія (Константинополь), зображена у вигляді величного золотавого собору; Російська імперія в алегоричному образі бурого ведмедя, якого прив'язує мотузкою до дерев'яного стовпа Європа. Дана карикатура покликана висвітлити поразку Росії у Кримській (Східній) війні 1853 – 1856 рр. та втрату нею територій у Чорноморському басейні, а також демонструє економічну і військово-технічну відсталість Росії від провідних країн Європи.

Досить популярними наприкінці XIX ст. були політичні карикатури, що зображували роль монархів потужних держав та їх роль у світовій політиці. Одна із таких карикатур вміщена на с. 119 підручника – карикатура із журналу «Панч» під назвою «Три імператори». Фактично даний малюнок є алегоричною ілюстрацією до укладення Союзу трьох імператорів у 1873 р. між Німеччиною, Австро-Угорщиною та Росією. Імператори усіх трьох вказаних держав-союзниць зображені сидячими на стільцях, а Бісмарк стоїть позаду них, тримає у руках мотузку, які прив'язані до кожного з підписантів союзу, у вигляді ляльководи, що має зверхність над усіма іншими. Це акцентує увагу здобувачів освіти на тому, якою вагомою була роль Бісмарка у тогочасній світовій політиці та в самій Німеччині.

Для історії Великої Британії завжди складним і суперечливим було ірландське питання. На с. 124 підручника представлена карикатура «Вирішення ірландського питання». На малюнку можемо помітити трактор із написом «Капіталізм», водій якого (символізує образ політики Великобританії) проїжджає через ірландські пагорби, придушуючи собою ірландців. Дана карикатура є алегоричним втіленням довгострокового прагнення ірландців до надання їм гомруля, тобто самоврядування в межах Британської імперії. На жаль, цього у тогочасній Британській імперії політичний істаблішмент враховувати не бажав. Варто відзначити, що повну незалежність Ірландська республіка здобуде лише після завершення Другої світової війни.

Популярними наприкінці XIX – на початку XX ст. були карикатурні зображення, присвячені подіям та політиці на теренах Російської імперії. Так, на с. 136 підручника вміщено карикатуру «Цивілізація по-російськи», що висвітлює зміст і методи політики російського імператора Олександра II, якого інколи ще називають в історіографічних працях «великим реформатором Росії». Імператор змальований алегорично: сидючи, тримає у лівій руці меча, а у правій – металеву тростину. Ця карикатура дає змогу здобувачам освіти прослідкувати характер впровадження реформ нашвидкоруч, наздоганяючими і, подекуди, примусовими темпами, а також усвідомити, що причиною таких кардинальних змін була не лише поразка Росії у Кримській війні, але й технологічна відсталість держави.

Однією із суперечливих сторінок світової історії XIX – XX ст. можна вважати проблематику колоніалізму, зокрема – на території Азії та Африки. Ще в XIX ст. виникає міф про так званий «тягар білої людини» та її цивілізаційну місію в азіатському й африканському регіонах. Саме цій проблемі присвячена карикатура на с. 161 підручника. Чорношкіре населення несе «верхи» на собі американця, німця і британця – саме у такому алегоричному розумінні виглядає реальний зміст місії «білої» людини на цьому континенті.

Наступний підручник – підручник авторства П. Б. Полянського [3], у якому загалом визначено наявність 25 карикатурних зображень. Доцільно також наголосити, що підручник є досить зручним у використанні як для вчителів, так і

для здобувачів освіти, оскільки він добре наповнений різноманітним позатекстовим компонентом: візуальними джерелами, графіками, опорними схемами, діаграмами, історичними документами. Більш докладно зупинимося на вмісті політичних карикатур у мегатексті вказаного підручника.

На с. 111 підручника знаходимо американську карикатуру, що зображує монополії як «убивць США». Малюнок виконаний у своєрідному «піратському» стилі: трести змальовано під знаком отруйної речовини, а всіх великих промисловців – разом на кораблі в образах піратів. Окремі з піратів намагаються штовхнути із борту корабля американця, що є алегоричним втіленням процесу монополізації світової економіки наприкінці XIX – на початку XX ст. і формування так званої «влади капіталу».

На с. 128 вказаного підручника вміщено французьку карикатуру на панамський скандал. Малюнок є досить символічним. По центру колоною зображена хода винуватців цього скандалу: Фердинанда Лессепса – керівника будівництва Суецького каналу, позаду нього – усі інші учасники цього процесу. Замикає колону особа, що тримає у своїх руках за спиною мініатюрну Ейфелеву вежу. Учасники оточені колом рук, що виставляють їм свої кулаки. Це зображення – алегоричний образ фінансового краху, тієї катастрофи, що сколихнула ще досить молоду державу – Третю республіку у Франції в 1870 – 1880-х рр.

Підручник з всесвітньої історії для 9 класу для загальноосвітніх навчальних закладів із поглибленим вивченням історії, авторами якого є О. В. Гісем та О. О. Мартинюк [1] оснащений не лише багатим фактичним матеріалом та текстами історичних джерел, але й численними візуалізованими компонентами і додатковим електронним додатком.

На с. 158 вказаного підручника знаходимо карикатуру «Подвійне обличчя Дж. Джолітті». Це – алегоричне втілення реального змісту так званої «ліберальної ери» відомого італійського політичного діяча Джованні Джолітті. З одного боку, він досить вдало реформував Італію, активізувавши торгівлю і стимулювавши розвиток приватного підприємництва, однак це реформування, на

жаль, не відповідало вимогам часу, - з іншого. Карикатура дає змогу здобувачам освіти усвідомити головну стратегічну тактику майбутніх політиків ХХ –ХХІ ст. – тактику маніпулювання і загравання на основних проблемах народу. Згодом це також буде підтверджено участю самої Італії в подіях часів Першої світової війни.

На с. 174 вказаного підручника вміщено досить цікаву політичну карикатуру «Росія демонструє «Болгарську сценку»: вистава відбувається безперервно із часів Петра І». Карикатура представляє собою алегоричне представлення реального змісту складових і тактики російської політики на Балканах і в Закавказзі: заграючи зі своїми суперниками у регіоні, Російська імперія намагається не домовитися, а завоювати ці території та включити їх до складу своєї держави. В подальшому подібна тактика буде використовуватися Росією і в ХХ, і в ХХІ ст.

На с. 204 підручника зустрічаємо карикатуру кінця ХІХ ст. «Розподіл Китаю європейськими державами та Японією». Китай алегорично зображений у вигляді своєрідної рулетки, навколо якої стоять гравці, що намагаються його поділити: Велика Британія, Німеччина, Російська імперія, Франція, Японія. Деякі із них – Росія, Англія і Німеччина – тримають у руках ножа, проштрикуючи ним «рулетку» Китаю. Дана карикатура виділена нами як оригінальна, оскільки політика колоніальних загарбань на початку ХХ ст. призведе до розгортання Першої світової війни, а в подальшому стане джерелом для подальших протиріч і матиме вплив на формування авторитарних і диктаторських режимів на території європейського континенту.

Заслуговує на увагу і підручник з всесвітньої історії для учнів 9 класу авторів С. В. Д'ячкова та С. Д. Литовченка [2]. На с. 105 вказаного підручника розміщена карикатура «Англія – «володарка морів» в образі богині Афіни». Карикатура була створена у 1868 р., але має вагомe значення для подальшої історії: у другій половині ХІХ ст. Велика Британія поступово втрачає це горде звання, а потім буде намагатися відновити його в роки Першої світової війни, але невдало. Ситуація дещо покращиться для Англії лише під час перегляду Версальсько-Вашингтонської системи мирних договорів у напрямку військово-

морських озброєнь та флоту. З огляду на висловлене, ця карикатура дійсно може вважатися оригінальною.

На с. 102 підручника знаходимо карикатуру початку ХХ ст. «Багдадська залізниця, що посварила країни». Це – алегоричне зображення реальних цілей будівництва подібних залізниць. На малюнку зображено два тематичних плани: з одного боку – потяг, який швидко курсує залізничними коліями, а з іншого – уламки залізниці, поруч з якими знаходяться три чоловіки, що втілюють у собі Німеччину та Османську імперію, яким будівництво цієї залізничної артерії було найбільш вигідним. Поруч зображено британця, які попередні країни намагаються скинути зі столу, тобто вигнати з цього регіону. Дана карикатура є оригінальною, оскільки висвітлює наочно прагнення великих держав до колоніальних загарбань та наявність внутрішніх суперечок між самими його учасниками, що буде характерним для світової історії початку ХХ ст. і стане каменем спотикання, що призведе у подальшому до початку Великої війни 1914 – 1918 рр.

Таким чином, чинні підручники із всесвітньої історії для 9 класу містять у собі цінний, а подекуди – навіть унікальний історичний матеріал. Саме це дає змогу відмітити їхні особливості, визначити спільні риси та відмінності між ними. Політична карикатура у підручниках функціонує як допоміжний компонент та історичне джерело одночасно. Вона не лише кодує у собі певну історичну інформацію, але й створює образ минулого, стимулює до роздумів та мислення над його змістом, складовими і наслідками, ба навіть більше – резюмує сам перебіг історичного процесу, що сприяє виявленню його тенденцій.

Список використаних джерел:

1. Гісем О. В., Мартинюк О. О. Всесвітня історія для загальноосвітніх навчальних закладів з поглибленим вивченням історії: підруч. для 9 класу загальноосвіт. навч. закл. Харків, 2017. 256 с.
2. Д'ячков С. В., Литовченко С. Д. Всесвітня історія: підруч. для 9 кл. загальноосвіт. навч. закладів. Харків, 2019. 192 с.

3. Полянський П. Б. Всесвітня історія: підруч. для 9 кл. загальноосвіт. навч. закл. Київ, 2017. 224 с.

4. Щупак І. Я. Всесвітня історія: підруч. для 9 кл. загальноосвіт. навч. закл. Київ, 2017. 208 с.

ПРОБЛЕМИ ЯКОСТІ НАДАННЯ ОСВІТНІХ ПОСЛУГ В УКРАЇНІ

С.Р. Замрозович-Шадріна

Україна, м. Івано-Франківськ, Прикарпатський національний університет
імені Василя Стефаника, доцент

Загальноосвітній навчальний заклад в Україні є однією з важливих складових системи освіти, які надають послуги в сфері освіти, що сприяє підвищенню освітнього потенціалу суспільства. Для того, щоб задовільнити суспільні вимоги і потреби, сформувати якості та ресурси використовують шкільну освіту, яка становить фундамент для професійної освіти. Тому в суспільстві виникає необхідність для зростання освітнього потенціалу сформувати таку систему шкільної освіти, яка б змогла надати якісно новий рівень освітніх послуг. Особистість дитини всесторонньо розвивається під час шкільного навчання, тому держава повинна модернізувати освітню галузь.

На жаль, в Україні значну увагу приділяють на розв'язання питань, що стосуються конкурентоспроможності підприємств. При цьому забуваючи, що високий рівень конкурентоспроможності підприємств залежить від освіченості та праці працівників і їхніх керівників. Науковці, оцінюючи якість освітніх послуг, все частіше почали досліджувати питання конкурентоспроможності закладів освіти.

Сучасні педагоги (Л. Богуш, Л. Борисова, О. Грішнова, Л. Журавльова, Л. Колесников, В. Кремінь, В. Куценко, В. Литвин, В. Лунячек, В. Новіков, І. Опалев, І. Петрова, В. Турченко) здійснили значний внесок у розв'язання проблеми освітньої якості. Вони вважають, що валовий внутрішній продукт і його обсяги, створені з допомогою підвищення кваліфікованих працівників чи зменшення смертності показують матеріалізацію діяльності галузей соціальної сфери внаслідок збільшення послуг соціального призначення. Також вивчалось питання, яке значення має вплив освіти на збільшення валового внутрішнього продукту [3, с. 40]. Хоча вчені й досліджували питання конкурентоспроможності закладів освіти, але на сьогоднішній день проблема якості надання освітніх послуг недостатньо висвітлена та потребує детальнішого аналізу, зокрема і самих працівників у досягненні мети.

В умовах ринкового середовища, в яких знаходиться наша держава, досить часто загострюється конкуренція, не тільки у виробничій сфері, але й в освітній. З року в рік з'являються питання щодо якісного забезпечення педагогічних фахівців, зокрема, в селах, зношення матеріально-технічної бази загальноосвітніх навчальних закладів, заповненість класів.

Держава вирішує проблеми що стосуються зменшення коштів на малокомплектні школи, бо там педагоги не досягли певного рівня, немає відповідної матеріально-технічної бази навчання тощо. На сьогоднішній день відбувається закриття загальноосвітніх навчальних закладів через зменшення учнівського та вчительського контингенту, на що вплинула демографічна криза.

На конкурентоспроможність загальноосвітніх навчальних закладів впливають внутрішні та зовнішні та чинники. До внутрішніх чинників належать їх кадрове забезпечення, організаційна, інформаційна, матеріально-технічна, інноваційна бази, вміння педагогів швидко адаптуватись до нових конкурентних умов. До зовнішніх чинників належать соціально-

демографічні, економічні, технологічні, політико-правові, міжнародні, культурні.

Для кожної людини розвиток освіти та професійної підготовки складається з кількох етапів, що містять самостійні та взаємопов'язані завдання і засоби їх виконання [1, с. 102]. Перший етап – в учнів формується система загальноосвітніх знань, закладаються фундаментальні знання. Другий етап – закладаються професійні знання, вміння, досвід творчої діяльності, отримуються спеціальні, конкретні знання. Третій етап – періодично оновлюються, поглиблюються, розширюються загальні та професійно значущі знання, уміння, які допомагають відповідно до створених ринкових умов ефективніше працювати. Четвертий етап – вирішення завдань трьох попередніх етапів, метою яких є сформувати в членів суспільства знання, вміння, які не пов'язані з професійною діяльністю (самоосвіта, додаткова освіта). У кожній сфері якість праці знаходиться в залежності від кількості, якості засобів праці та кваліфікації фахівців.

Щоб допомогти дитині вирішувати життєві проблеми, проблеми у спілкуванні, навчанні, навчити зберігати здоров'я, цікаво проводити свій вільний час, самовдосконалюватись потрібно сформувати систему саморозвитку особистості [2, с. 82].

Отже, найважливішим критерієм ефективності функціонування загальноосвітнього навчального закладу є його конкурентоспроможність. Якісними показниками освіти є: власні досягнення педагогів і школярів; проведення підсумків щодо покращення освітнього процесу та системи загальноосвітнього навчального закладу; його визначні досягнення; вплив роботи загальноосвітнього навчального закладу на суспільство тощо. Рівень життя кожного українця та його майбутнє знаходяться в залежності від якості освіти, яка впливає на соціум, культуру та економіку. Тому необхідно підвищувати якість надання освітніх послуг.

Список використаних джерел:

1. Грішнова О. А. Людський капітал: формування в системі освіти і професійної підготовки. Київ: «Знання», КОО, 2001. 254 с.
2. Кремінь В. Г. Освіта і наука в Україні – інноваційні аспекти. Стратегія. Реалізація. Результати. Київ: Грамота, 2005. 448 с.
3. Куценко В. Соціальні наслідки економічних трансформацій в Україні (регіональний аспект); НАН РВПС України. Київ, 1998. 330 с.

ФІНАНСОВИЙ МЕНЕДЖМЕНТ

І.О. Звєгінцева

Україна, м. Дніпро, комунальний заклад вищої освіти «Дніпровська академія неперервної освіти» Дніпропетровської обласної ради», студентка I курсу II освітнього рівня вищої освіти

Фінансовий менеджмент або управління фінансами, полягає в діях з придбання, фінансування і управління активами, спрямованих на реалізацію певної мети. Таким чином, управлінські рішення фінансового менеджменту можна віднести до наступних трьох основних операцій з активами: інвестиції, фінансування і управління ними. Інвестиційні рішення є найважливішими з трьох основних сфер ухвалення рішень з точки зору створення і зростання вартості [1].

Ухвалення інвестиційних рішень розпочинається з визначення сумарної величини активів, необхідних фірмі. Уявіть собі на хвилину балансовий звіт фірми. Його права половина показує зобов'язання і власний капітал компанії, тоді як цифри ліворуч свідчать про активи фірми. Фінансовому керівникові необхідно регулювати загальну величину активів фірми, тобто її розмір. Навіть коли цей показник відомий, необхідно прийняти рішення про конкретний склад активів. Наприклад, яку частину активів повинні становити грошові кошти, а яку – матеріально-виробничі запаси? Крім того, не можна ігнорувати і зворотну сторону інвестицій –

вилучення капіталовкладень. Активи, існування яких вже неможливо виправдати з економічної точки зору, можливо, доведеться скоротити, ліквідувати або замінити [3].

Другим важливим типом рішень, які доводиться приймати керівництву фірми, є рішення про фінансування бізнесу. Тут фінансовому директоріві доведеться замислитися про структуру правої сторони балансового звіту. Способи фінансування діяльності фірм в різних галузях економіки істотно відрізняються. Для деяких компаній характерні відносно високі суми боргового фінансування, тоді як у інших воно практично відсутнє. Чи має значення використання того чи іншого типу фінансування? А якщо так, то чому? І чи слід вважати оптимальним варіантом деяке поєднання різних видів фінансування? Крім того, політика виплати дивідендів повинна розглядатися як невід'ємна частина рішень керівництва фірми про фінансування її діяльності. Коефіцієнт виплати дивідендів (процентне відношення дивідендів до прибутку компанії) визначає, яка частина прибутку залишається у фірмі. Чим більшу частку поточного прибутку залишає собі компанія, тим менше грошей доводиться залишати на дивіденди. Тому фінансовий керівник повинен забезпечити розумний баланс між тією частиною прибутку фірми, яка спрямовується на виплату дивідендів її акціонерам, і тією частиною, яка залишається у фірмі з метою фінансування її розвитку.

Усі розглянуті задачі фінансового менеджменту взаємозалежні, хоча окремі з них протилежні (наприклад, забезпечення максимізації суми прибутку при мінімізації рівня фінансового ризику; забезпечення формування достатнього обсягу фінансових ресурсів і постійної фінансової рівноваги підприємства в процесі його розвитку і т.п.). Тому в процесі фінансового менеджменту окремі задачі повинні бути гармонізовані між собою для найбільш ефективної реалізації його головної мети [2].

Список використаних джерел:

1. Кузнецова С. А. Фінансовий менеджмент [текст]: навч. посіб. / С. А. Куз– нецова. – К.: «Центр учбової літератури», 2014. – 12 с
2. Ситник Л.С. Фінансовий менеджмент: навч. Посібник для студ.вищих навч. Закладів/ Л.С. Ситник. – К.: ЦУЛ, 2006. – 352с. 232
3. Фінансовий менеджмент: підручник / [Поддєрьогін А.М., Білик М.Д., Буряк Л.Д. та ін.] – К.: КНЕУ, 2005. – 535 с.

ПРОВІДНІ АСПЕКТИ ФОРМУВАННЯ ПРОФЕСІЙНИХ КОМПЕТЕНТНОСТЕЙ ВІЙСЬКОВИХ ПСИХОЛОГІВ В УКРАЇНІ (ЗА УМОВИ ВОЕННОГО СТАНУ)

К.Є. Каліна

Україна, м. Харків, Харківський національний медичний університет,
к.п.н., доц.

Є.А. Громко

Україна, м. Харків, Харківський національний медичний університет,
студентка

Повноцінне та якісне виконання завдань військової психології (далі ВП), особливо під час військового стану в Україні, вимагає від таких спеціалістів достатньої кваліфікації, тобто необхідного багажу теоретичних знань, практичних умінь та навичок і навіть особистісних характеристик. Бойові дії на Сході України з 2014 року, якісні та кількісні зміни ЗСУ та Медичних сил у їх складі, поточне протистояння України агресору продемонстрували особливу потребу у якісно підготовлених військових психологах, значимість і необхідність їхньої професійної діяльності для психічного здоров'я військових, моральної боєготовності та психологічної стійкості, що має безпосередній вплив на результат воєнних операцій та підготовки військових в мирний час [1, с. 46].

Метою дослідження є аналіз та обґрунтування завдань ВП щодо формування професійних компетентностей військових психологів у контексті їхньої практичної діяльності під час військового стану.

Дослідження наукової літератури та даних ЗМІ щодо теоретичних та практичних основ підготовки військових психологів було проведено за допомогою теоретичних методів аналізу, синтезу, узагальнення та систематизації.

ВП як прикладна галузь психології ставить перед собою низку завдань, загальною метою яких є дослідження та вирішення індивідуальних, групових і загальних психологічних проблем, що виникають у процесі підготовки військовослужбовців, за умови ведення війни та післявоєнної психологічної реабілітації [3]. До основних напрямів діяльності сучасних українських військових психологів належать професійно-психологічний відбір військовослужбовців, дослідження та моніторинг військових у психологічному контексті, консультування, навчання та тренінги для командування й особового складу, індивідуальна та групова робота з військовими та їх родинами, їх психопрофілактика та супровід.

Проведення повноцінної діяльності військового психолога в Україні, як і у відповідній світовій практиці, не можливе без базової теоретичної підготовки. Результатом такої підготовки є оволодіння майбутнім спеціалістом природничо-науковими базовими засадами психології: поняття про структуру та функції свідомості, реалізацію функцій центральної та периферичної нервової системи у вигляді рефлексів та поведінкових актів, анатомічні, фізіологічні та патофізіологічні основи функціонування психіки людини у нормальних та військових умовах, в умовах бойової підготовки, безпосередньо в бою та в післябойовий період. Вивчення таких науково-теоретичних основ ВП дає уявлення майбутнім фахівцям про психологічну структуру особистості цивільного та військового, її особливості та тонкощі, що у перспективі дають можливість здійснювати якісну висококваліфіковану практичну діяльність [4, с. 14].

До професійних компетентностей військових психологів належить низка умінь, що полягають у здатності виявити потребу у психологічній допомозі за вербальними та невербальними ознаками, вчасно надати ефективну першу психологічну допомогу військовим і цивільним у надзвичайних умовах та продовжувати її протягом необхідного терміну, проводити інструктивну діяльність для військових щодо взаємодії з побратимами у побутових і бойових умовах, а також коректної комунікації з цивільними особами. Військовий психолог повинен володіти методами психологічного управління військовим колективом, що спрямоване, насамперед, на стабілізацію психологічного стану військових та гармонізацію відносин і взаємодії у підрозділах; володіти прийомами попередження та вирішення конфліктів. Інструктивна діяльність передбачає навчання військового складу основам психологічної самопомоги та допомоги побратимам у разі погіршення бойової обстановки, поранення, потрапляння у полон, взяття у заручники тощо. [4, с. 173].

Навички першої психологічної допомоги належать до базових компетентностей, що не є фаховими, тому використовуються для допомоги як цивільним, так і військовим і, у свою чергу, є важливими не лише для військових психологів, але й для військовослужбовців, командування, військових медиків, парамедиків, волонтерів і цивільних осіб. Оволодіння протоколами першої психологічної допомоги в Україні включено у програму підготовки військових, волонтерів, представників міжнародних гуманітарних організацій (наприклад, Червоний хрест). Серед цих протоколів базовими вважаються «ССС» (спостерігай – слухай – спрямовуй), «РІЗУ» (розум – ініціатива – запитання – усвідомлення) та ін. [5, с. 12].

До професійних компетентностей військових психологів належить фізична підготовка та елементи військової підготовки. У зв'язку з тим, що психолог супроводжує військові угруповання і фактично є їх членом в умовах бойових дій, він зобов'язаний володіти базовими знаннями елементів

військової тактики та бути підготовленими фізично відповідно до нормативів, установлених для Збройних сил України [2].

Щодо особистісних якостей, вони є одними з найбільш важливих для результативної роботи психолога попри те, що їхню підготовку забезпечити неможливо. Важливими серед них є моральна стійкість, психологічна витривалість, почуття відповідальності та обов'язку, емпатія, організованість, оптимізм, відкритість, професійна допитливість, спостережливість, креативність, гнучкість поведінки, здатність до рефлексії, самостійність суджень, вміння швидко приймати рішення тощо [2]. Формування особистісних компетентностей майбутніх військових психологів відбувається у процесі морального, психологічного, соціального та професійного становлення особистості, у процесі навчання, оволодіння теоретичним матеріалом, формування практичних навичок тощо.

Підготовка військових психологів в Україні відбувається на різних рівнях: волонтерському та професійному. Для отримання кваліфікації волонтера з військової психології кандидат може пройти підготовчий курс та отримати відповідну сертифікацію. Для отримання більш ґрунтовної кваліфікації слід отримати вищу освіту за спеціальністю «053 Психологія» або «222 Медицина» та додатково пройти навчання на військовій кафедрі відповідного закладу вищої освіти [3].

Професія військового психолога передбачає формування професійних компетентностей, що включає у себе володіння необхідним набором теоретичних знань, низкою практичних навичок, високим рівнем військової та фізичної підготовки, моральними якостями. Такі різносторонні компетентності сприяють розвитку військової психології за рахунок виконання основних завдань. Оптимізація підготовки військових психологів з урахуванням сучасної ситуації в Україні сприяє підвищенню результативності діяльності складу ЗСУ, їх відповідності міжнародним стандартам та створює передумови для поглиблення наукових досліджень у галузі ВП.

Список використаних джерел:

1. Алещенко В. І. Військова психологія: ретроспективний аналіз та подальший розвиток / В. І. Алещенко // Теорія і практика управління соціальними системами: філософія, психологія, педагогіка, соціологія. – 2015. – № 2. – С. 46-53.
2. Армія Інформ: https://armyinform.com.ua/військовий_психолог
3. Військова психологія. URL: https://uk.wikipedia.org/wiki/Військова_психологія
4. Основи військової психології : навч. посіб. / Г. В. Бондарев, П. П. Круть ; Харків. нац. ун-т внутр. справ. – Харків, 2020. – 272 с.
5. Перша психологічна допомога. Посібник для членів загону швидкого реагування Товариства Червоного Хреста України – м. Київ, 2017

СОЦІАЛЬНО-ПСИХОЛОГІЧНІ УМОВИ НАВЧАННЯ ДІТЕЙ

І.Ю. Кір'янова

Україна, м. Дніпро, комунальний заклад вищої освіти «Дніпровська академія неперервної освіти» Дніпропетровської обласної ради», студентка I курсу II освітнього рівня вищої освіти

Буремні події останніх місяців показали значення і велику цінність окремої особистості, її роль у суспільно-історичних змінах. Одночасно стала очевидною необхідність соціально-психологічного захисту і психологічної допомоги як окремим людям, так і цілим соціальним групам. У часи соціальних потрясінь якраз і виявляється увесь наявний потенціал особистості.

Високі вимоги життя до організації виховання і навчання змушують шукати нові, більш ефективні психолого-педагогічні підходи, націлені на приведення методів навчання у відповідність з вимогами життя.

У психолого-педагогічній літературі зустрічається велика різноманітність підходів до розгляду сутності, структури, змісту, умов формування психологічної та соціальної готовності до навчання у школі. В якості основних аспектів виділяються:

- Стан фізичного і психічного здоров'я, рівень морфологічної зрілості організму;
- Рівень розвитку пізнавальної діяльності і мови;
- Прагнення зайняти більш значущу соціальну позицію;
- Сформованість довільності поведінки;
- Внеситуативне спілкування з дорослими і однолітками [1].

Психологічна та соціальна готовність дитини до навчання в школі, а, отже, і успішність його подальшого навчання обумовлена всім ходом його попереднього розвитку. Для того щоб він міг включитися в навчальний процес, в дошкільному віці має бути вироблений певний рівень розумового і фізичного розвитку, вироблений ряд навчальних навичок, придбаний досить широке коло уявлень про навколишній світ. Проте недостатньо тільки накопичити необхідний запас знань, засвоїти спеціальні уміння та навички, так як вчення - це діяльність, що ставить особливі вимоги до особистості. Щоб вчитися, важливо володіти терпінням, силою волі, вміти критично поставитися до власних успіхів і невдач, контролювати свої дії. У кінцевому підсумку дитина повинна усвідомити себе як суб'єкта навчальної діяльності і відповідно будувати свою поведінку. У зв'язку з цим, особливої уваги заслуговує спеціальне вивчення внутрішнього світу дитини, його самосвідомості, яка відбивається в актах самооцінювання і саморегулювання уявлень особистості про себе, про своє місце в складній системі суспільних відносин [2].

Психологічна готовність до систематичного навчання в школі - підсумок всього попереднього розвитку дитини в дошкільному дитинстві. Вона формується поступово і залежить від умов, в яких відбувається розвиток організму. Готовність до шкільного навчання передбачає певний

рівень розумового розвитку, а також сформованість необхідних якостей особистості. У зв'язку з цим вчені виділяють інтелектуальну і особистісну готовність дитини до навчання в школі. Остання, вимагає наявності відомого рівня розвитку соціальних мотивів поведінки та морально - вольових якостей особистості. І так, психологічна готовність до школи - це необхідний і достатній рівень психічного розвитку дитини для освоєння шкільної програми в умовах навчання в групі однолітків.

Необхідний і достатній рівень актуального розвитку повинен бути таким, щоб програма навчання потрапляла в «зону найближчого розвитку» дитини. Якщо «зона найближчого розвитку» нижче тієї, яка потрібна для освоєння навчальної програми в школі, то дитина вважається психологічно неготовим до шкільного навчання, він не зможе засвоїти програмний матеріал і відразу потрапляє в розряд відстаючих учнів [3].

Список використаних джерел:

1. Абрамова Г.С. Вікова психологія. - М.: Ділова книга, 2000. - 624 с.
2. Гуткіна Н.І. Психологічна готовність до школи. - М.: Академічний проект, 2000. - 168 с.
3. Кон І.С. Вікова психологія: дитинство, отрочество, юність: Хрестоматія / Учеб. посібник для студ. пед. Вузів / Упоряд. і наук. ред. В.С. Мухіна, А.А. Хвостов. - М.: Видавничий центр «Академія», 2000. - 624 с.

ПЕРЕВАГИ ВИКОРИСТАННЯ ІНТЕРАКТИВНОГО ПРОГРАМНОГО КОМПЛЕКСУ MOZABOOK ПРИ ДИСТАНЦІЙНОМУ НАВЧАННІ

В.В. Клевцова

Україна, м. Дніпро, комунальний заклад вищої освіти «Дніпровська академія неперервної освіти» Дніпровської обласної ради», студентка

Я.Ю. Баранець

Україна, м. Дніпро, комунальний заклад вищої освіти «Дніпровська академія неперервної освіти» Дніпровської обласної ради», ст. викл. кафедри загальної, спеціальної педагогіки, реабілітації та інклюзивної освіти

Стрімко змінювані життєві, професійні умови вимагають від людини вміння швидко орієнтуватися та адекватно реагувати на них. Саме ці людські здібності називаються компетенцією, що визначає концептуальний напрям сучасної освіти. Українські державні стандарти загальної освіти, які базуються на основі Закону України «Про освіту», реалізується у всіх освітніх закладах України [1, с. 20]. Це спричиняє виникнення нових вимог до професійно-педагогічної підготовки вчителя. До таких вимог насамперед належить готовність до змін, застосування нових методів і форм, відповідальність та прийняття рішень, уміння на практиці використовувати державні стандарти загальної середньої освіти. Впровадження інноваційних технологій та програмних комплексів в освітній процес піднімає рівень освіти в Україні та залучає висококваліфікованих спеціалістів на ринки праці [2, с. 176].

Електронне навчання – це тип навчання, заснований на використанні комунікаційних та інформаційних технологій для розробки та виробництва інструментів цифрової освіти. Метою електронного навчання є забезпечення навчального процесу як альтернативи традиційній освіті [3, с. 29]. Таким чином, воно полегшує спілкування з учнями та надає їм можливості для належного дистанційного навчання, що забезпечує рівність та справедливість. Крім того, таке навчання визначається як тип освіти, який залежить від використання електронних засобів для виконання кількох

функцій. Вони варіюються від спілкування та отримання інформації до набуття навичок та взаємодії між учнем та вчителем, з одного боку, та між учнем та школою, з іншого. Цей вид навчання не потребує наявності шкільних будівель або класних кімнат, а навпаки, виключає всі компоненти фізичного виховання. [5, с. 1342].

Цифрова освіта прагне створити нові можливості для освітньої роботи за рахунок наявності високої точності та великої швидкості надання інформації учням. Вона також спрямована на покращення навичок, досвіду та можливостей учнів [4, с. 400].

Цифрова освітня платформа mozaWeb, запущена в 1990 році, є унікальним інструментом для дистанційного навчання. Інтерактивний освітній контент платформи розширюється з кожним роком. Найкращим продуктом є інтерактивний програмний комплекс Mozabook, який дає можливість підвищити ефективність електронного навчання для забезпечення стратегічного успіху у навчанні, для розширення наукових знань та забезпечення їх можливості протистояти винятковим обставинам, від яких страждає світ загалом.

Головні переваги Mozabook для дистанційного навчання:

- чіткий інтерфейс і меню з підказками та позначками;
- створення презентацій та конвертування файлів у інтерактивні цифрові підручники;
- доповнення готових підручників та презентацій зображеннями та інтерактивними 3D-моделями на додаток до робочих аркушів, створених за допомогою вбудованого редактора тестів в Mozabook;
- наявність соціальної системи, яка дає можливість обмінюватися зошитами та робочими листами на шкільному чи міжнародному рівні;
- підтримка PDF-документів, дозволяючи користувачеві обробляти PDF-файл, як на звичайному комп'ютері, використовувати його як основу для презентації та перетворювати на цифрові публікації;

- надає компактні програми, освітні відеоролики, інтерактивні 3D-зразки та їх рідери на багатьох мовах, і їх кількість постійно збільшується;
- наявність комплексної мережі платформ для полегшення домашнього навчання з використанням мобільного навчання.

Інтерактивний програмний комплекс Mozabook надає можливість та одночасно викликає необхідність змін у організації навчального процесу, оскільки за допомогою введення електронного компонента вчитель поступово перетворюється в організатора діяльності учнів з придбання нових навичок, знань та умінь шляхом, який буде залучати та мотивувати учнів.

Список використаних джерел:

1. Корольський В.В Інноваційні інформаційно-комунікаційні технології навчання математики : навчальний посібник / В. В. Корольський, Т. Г. Крамаренко, С. О. Семеріков, С. В. Шокалюк ; науковий редактор академік АПН України, д.пед.н., проф. М. І. Жалдак. – Кривий Ріг : Книжкове видавництво Киреєвського, 2009. – 20 с
2. Новолокова Н. П. Енциклопедія педагогічних технологій та інновацій / Н. П. Новолокова. – Х.: “Основа”, 2012. – 176 с
3. Arkorful, V., Abaidoo, N. (2015). The role of e-learning, advantages and disadvantages of its adoption in higher education. *International Journal of Instructional Technology and Distance Learning*, 12(1), – p.29
4. AbdulRazak, N. S., Ali, M. A. (2019). Challenges of Implementation E-Learning Platforms in Iraqi Universities. *Engineering and Technology Journal*, 37(4C). – p.400
5. ALRikabi, H. T. S., Alaidi, A. H. M., Abed, F. T (2018). Attendance System Design And Implementation Based On Radio Frequency Identification (RFID) And Arduino. *Journal of Advanced Research in Dynamical Control Systems*,10(4). – p.1342.

ПІДГОТОВКА ВЧИТЕЛІВ ДО ВИКОРИСТАННЯ ІНТЕРАКТИВНОГО НАВЧАННЯ ТА МУЛЬТИМЕДІЙНИХ ТЕХНОЛОГІЙ В ОСВІТНЬОМУ ПРОЦЕСІ

Є.В. Кочерга

Україна, м. Дніпро, комунальний заклад вищої освіти «Дніпровська академія неперервної освіти» Дніпропетровської обласної ради», к.п.н., доц. кафедри загальної, спеціальної педагогіки, реабілітації та інклюзивної освіти

О.О. Петренко

Україна, м. Дніпро, комунальний заклад вищої освіти «Дніпровська академія неперервної освіти» Дніпропетровської обласної ради», магістрантка

О.С. Абраменко

Україна, м. Дніпро, комунальний заклад вищої освіти «Дніпровська академія неперервної освіти» Дніпропетровської обласної ради», магістрант

Інтерактивне навчання та мультимедійні технології є невід’ємними елементами сучасної освіти. Вони допомагають підвищувати ефективність навчального процесу, оскільки їх використання сприяє активізації пізнавальної діяльності дітей нового покоління, для яких пасивне навчання є малоефективним. Інтерактивне навчання найбільш ефективно забезпечує комунікаційні зв’язки того, хто навчає, і того, хто навчається, сприяє утвердженню партнерських відносин [2]. Серед переваг використання інтерактивного навчання дослідники визначають також наступні: активізація пізнавальної діяльності тих, хто навчається внаслідок зацікавленості та особистої участі кожного в процесі, відповідно, підвищення результативності навчання; напрацювання вмінь взаємодії, командної роботи, формування позитивного комунікативного настановлення; розвиток креативності, вміння швидко знаходити рішення; нестандартність мислення; опанування нових видів діяльності, тощо [3].

Мультимедійні технології створюють інтегроване інформаційне середовище інтерактивного навчання. Їх використання також сприяє підвищенню ефективного освітнього процесу. В широкому сенсі «мультимедіа» означає спектр інформаційних технологій, що

використовують різноманітні програмні та технічні засоби з метою найбільш ефективного впливу на користувача (що став одночасно і читачем, і слухачем, і глядачем). Завдяки застосуванню в мультимедійних продуктах і послугах одночасної дії графічної, аудіо (звукової) і візуальної інформації ці засоби володіють великим емоційним зарядом і активно включають увагу користувача (слухача).

Отже, зважаючи на означені переваги для освіти інтерактивного навчання та мультимедійних технологій актуальним є питання підготовки вчителів до використання інтерактивного навчання та мультимедійних технологій.

Підготовка вчителів до використання інтерактивного навчання та мультимедійних технологій може здійснюватися у формі самоосвіти, а також на курсах підвищення кваліфікації (КПК), зокрема у закладах післядипломної освіти.

Серед методів інтерактивного навчання на КПК можна використовувати наступні: інтерактивні міні-лекції, фасилітацію, мозковий штурм, дискусії, метод «Шість капелюхів» Е. де Боно, групові та індивідуальні вправи з використанням асоціацій. Фасилітація – це навчальний метод розвитку, який спонукає людей обмінюватися ідеями, ресурсами, думками та критично мислити, щоб виявити потреби та знайти ефективні способи їх задоволення. Мозковий штурм (англ. Brainstorming) – це метод інтерактивного навчання, який дозволяє швидко знайти рішення складних проблем шляхом застосування спеціальних правил обговорення. Усі члени групи зосереджують свою увагу на одному і тому ж питанні. Як результат – відбувається колективна генерація ідей. Метод являє собою двоетапну процедуру вирішення завдань: на першому етапі генеруються ідеї, на другому – аналізуються та розвиваються. Дискусія – це метод навчання, який базується на обміні думками з певної проблеми. Групова дискусія підвищує мотивацію і залученість її учасників до вирішення обговорюваних проблем. Важливим елементом інтерактивного навчання на КПК є робота в

парах та в малих групах. Робота в парах використовується для засвоєння й закріплення нових знань та розвитку професійно орієнтованих умінь. Робота в парах дозволяє продумувати свої відповіді, обмінюватися ідеями з партнером перед тим, як озвучити їх перед аудиторією. При цьому розвиваються навички спілкування, вміння висловлюватися, критично мислити, вести дискусію й переконувати співрозмовників [1].

Під час проходження КПК вчителі мають змогу удосконалювати свої навички роботи з навчальними презентаціями, об'єктами віртуальної реальності, відеофрагментами, аудіофрагментами, анімаціями, графікою та ін. Також дистанційний режим навчання дозволяє працювати у формі відеоконференцій чи вебінарів з використанням програм Zoom або Google Meet.

Отже, підготовка вчителів до використання інтерактивного навчання та мультимедійних технологій може відбуватися на курсах підвищення кваліфікації. На заняттях вчителі мають змогу знайомитися з програмами та сервісами для роботи з візуальним, аудіо- та відео-контентом, а також удосконалювати навички дистанційної роботи у формі вебінарів та відеоконференцій. Традиційні лекції доповнюються інтерактивними лекціями та практичними заняттями з використанням інтерактивних методів навчання.

Список використаних джерел:

1. Кочерга Є. В. Розвиток здоров'язберезувальної компетентності вчителів хімії в закладах післядипломної освіти. Дис. ... канд. пед. наук: 13.00.04 – теорія і методика професійної освіти. Київ, 2021. 324 с. URL: https://ihed.org.ua/wp-content/uploads/2021/03/Kocherha_E_05-04_2021_disertac.pdf
2. Сисоева С. О. Інтерактивні технології навчання дорослих : навчально-методичний посібник; НАПН України, Ін-т педагогічної освіти і освіти дорослих. Київ : ВД «ЕКМО», 2011. 324 с.

3. Суловець С. О. Застосування інтерактивних методів навчання говоріння при викладанні професійно спрямованої англійської мови студентам-медикам. *Молодий вчений*. 2016. № 11(38). С. 512–516.

АНАЛІЗ ПОГЛЯДІВ НАУКОВЦІВ НА СУТНІСТЬ ПЕДАГОГІЧНОЇ СИСТЕМИ ЯК КАТЕГОРІЇ ПЕДАГОГІЧНОЇ НАУКИ

Р.О. Курок,

Україна, м. Київ, Інститут професійної освіти Національної академії педагогічних наук України, к.ю.н., доц., молод. наук. співробітник лабораторії науково-методичного супроводу підготовки фахівців у коледжах і технікумах

Завдання обґрунтування системи розвитку правової компетентності педагогічних працівників економічного коледжу потребує чіткого визначення ключових понять.

Передусім визначимося зі змістом досліджуваних термінів: «система», «педагогічна система». Академічний тлумачний словник [1, с. 203] наводить декілька значень поняття «система» (*грецьке systema – ціле, що складене з частин*): а) порядок, зумовлений правильним, планомірним розташуванням та взаємним зв'язком частин чого-небудь; б) класифікація; в) форма організації, будова чого-небудь (державних, політичних, господарських одиниць, установ і т. ін.); г) сукупність яких-небудь елементів, одиниць, частин, об'єднаних за спільною ознакою, призначенням; д) сукупність принципів, які є основою певного вчення; е) будова, структура, що становить єдність закономірно розташованих та функціонуючих частин. Отже, поняття «система» є структурою, що неодмінно поєднує певним чином розташовані компоненти, складники, виокремлені за якоюсь спільною ознакою.

Сутність педагогічної системи розкриває С. Кушнірук в «Енциклопедії освіти» [2, с. 649], переконуючи, що в широкому розумінні це: а) об'єднання

учасників педагогічного процесу, в якому висувається педагогічна мета і розв'язуються педагогічні задачі; об'єднання учасників педагогічного процесу, де їх діяльність (пізнавальна, навчальна, трудова, моральна, суспільно-політична, художньо-естетична, ігрова та ін.) є джерелом педагогічної мети і засобом її досягнення одночасно. У нашому розумінні, мета – це уявний результат, програма дій, складник діяльності, що разом з мотивом та потребою входить у спонукальну її підструктуру, а тому важко погодитися з тим, що «діяльність» є джерелом «педагогічної мети». Разом з тим, досить переконливим вважаємо тлумачення вченим педагогічної системи у вузькому розумінні: це «... 1) впорядкована кількість взаємопов'язаних компонентів, котрі утворюють єдине ціле і підпорядковані цілям виховання і навчання; б) соціально обумовлена цілісність учасників педагогічного процесу з їх матеріальними й духовними цінностями, що взаємодіють на основі співробітництва між собою та з навколишнім середовищем, котра спрямована на формування і розвиток особистості» [2, с. 650]. Структуру педагогічної системи С. Кушнірук пропонує розглядати в єдності шести інваріантних компонентів (учні; мета навчання; зміст навчання; дидактичні процеси; вчителі (чи технічні засоби навчання); організаційні форми навчання. На нашу думку, тут варто було б конкретніше вказати, які саме дидактичні процеси мав на увазі дослідник, що він розуміє під цим поняттям. Крім того, педагогічний процес поєднує навчання, виховання і розвиток особистості, а тому, на наш погляд, доцільно було б тут говорити і про мету виховання та розвитку того, хто навчається. Проте наші позиції щодо розуміння змісту цього поняття підкреслюють його складність та динамічність тлумачення в часі і спонукають більш детально зупинитися на класичних розуміннях педагогічної системи, її структури та функціонування як процесу.

Дослідники започаткування теорії педагогічних систем зазвичай пов'язують з працями Н. Кузьміної, яка в 1970 р. виокремила чотири компоненти цієї системи: зміст інформації (навчально-виховний матеріал);

учень, вихованець, студент; викладач як посередник і джерело інформації; засоби передавання інформації, зазначивши, що вони не тільки тісно взаємодіють, а й існують самостійно, незалежно один від одного [3].

Надалі вчена виділяє п'ять структурних компонентів педагогічної системи, яку визначає як множину взаємопов'язаних структурних і функціональних компонентів, підпорядкованих цілям виховання, освіти і навчання [4, с. 11]. Цікавим є те, що Н. Кузьміна вводить поняття структурних і функціональних компонентів педагогічної системи, визначаючи їх у такий спосіб: «Структурні компоненти – це основні базові характеристики педагогічних систем, сукупність яких, власне, і утворює ці системи, по-перше, і відрізняє від усіх інших (не педагогічних), по-друге, названі компоненти необхідні і достатні задля створення педагогічної системи. При виключенні будь-якого з них – немає системи» [4, с. 13]. У свою чергу, функціональні компоненти – це «... стійкі базові зв'язки основних структурних компонентів, що виникають в процесі діяльності керівників, педагогів, учнів, вони обумовлюють рух, розвиток, удосконалення педагогічних систем і завдяки цьому їх життєстійкість, виживання» [4, с. 16]. Учена пропонує розглядати гностичний, проєктувальний, конструктивний, комунікаційний, організаційний функціональні компоненти та удосконалює визначення феномена таким чином: «Педагогічну систему можна визначити як взаємозв'язок структурних і функціональних елементів, підпорядкованих цілям формування в особистості учня готовності до самостійного, відповідального і продуктивного розв'язання завдань в наступній системі» [5, с. 13-14]. Відповідно, було уточнено структуру педагогічної системи, яка стала семикомпонентною.

Доцільно вказати, що в наявній науковій літературі можна знайти більше 40 формулювань поняття «система». Удосконалюючи теорію педагогічних систем Н. Кузьміної, учені удосконалюють дефініцію цього наукового об'єкта, пропонують різний компонентний набір, з різними

властивостями складників. Наприклад, дуже широко і загально визначає педагогічну систему відомий дидакт А. Новіков: «Системою є і будь-який освітній заклад, оскільки він складається із множини зв'язаних між собою упорядкованих елементів... Зокрема педагогічну компоненту можна вважати педагогічною системою, виділивши в ній такі групи елементів: мета освіти, зміст освіти; методи, засоби, організаційні форми; педагоги, учні чи студенти» [6, с. 166-167].

Досить прагматичне визначення педагогічної системи знаходимо у Б. Гершунського [7, с. 61-62]: «... це впорядкована сукупність взаємопов'язаних компонентів (цілей, змісту, методів і засобів, організаційних форм навчання, виховання і розвитку учнів) що характеризують у найбільш загальному, інваріантному вигляді усі складові власне педагогічної діяльності в даних соціальних умовах». Підтримуючи в цілому розуміння вченим педагогічної системи зауважимо, що, на нашу думку, не варто усі складові педагогічної діяльності розглядати складниками педагогічної системи: наприклад, потреби і мотиви діяльності суб'єктів освітнього процесу.

Спільним у тлумаченні вченими цього поняття є те, що педагогічна система визнається родовою категорією педагогічної науки, що відбиває сутність різних педагогічних явищ та має певну структуру. Натомість усі пропонувані конструкти повинні мати ознаки системи, до яких вітчизняні вчені відносять: наявність компонентів, їхня різноманітність, структурованість, інтегративність, ідентифікаційність, ієрархічність, функціональність, стійкість, цілеспрямованість, комунікативність, спадковість, керованість.

Отже, розв'язання сучасних проблем в галузі освіти, зокрема і фахової передвищої, може бути ефективним при дотриманні вимог системного підходу, завданням якого є розробка методів дослідження й конструювання складних за організацією об'єктів як систем.

Список використаних джерел

1. Словник української мови: в 11 томах. Том 9. 1978. 916 с.
2. Енциклопедія освіти / Акад. пед. наук України; головний ред. В.Г.Кремень. Київ: Юрінком Інтер, 2008. 1040 с.
3. Кузьмина Н.В. Методы исследования педагогической деятельности. Л.: ЛГУ, 1970. 114 с.
4. Кузьмина Н.В. Понятие «педагогической системы» и критерии ее оценки. *Методы системного педагогического исследования* / Под. ред. Н.В. Кузьминой. М.: Народное образование, 2002. С. 7-52.
5. Кузьмина Н.В. Профессионализм деятельности преподавателя и мастера производственного обучения профтехучилища. М.: Высш. шк., 1989. 167 с.
6. Новиков А. М. Педагогика: словарь системы основных понятий. М.: Издательский центр ИЭТ, 2013. 268 с.
7. Гершунский Б. С. Философия образования. Учеб. Пособие. М.: Московский психолого-социальный институт, 1998. 432 с.

РОЗВИТОК НАЦІОНАЛЬНО-ПАТРІОТИЧНОГО ВИХОВАННЯ В ЗАКЛАДАХ ОСВІТИ

С.В. Лемеха

Україна, м. Дніпро, комунальний заклад вищої освіти «Дніпровська академія неперервної освіти» Дніпропетровської обласної ради», студент I курсу II освітнього рівня вищої освіти

Національно-патріотичне виховання має суспільний характер. Його складовими є сім'я, формальні та неформальні об'єднання, громадські організації, засоби масової інформації тощо. Отже, ми можемо стверджувати, що однією з особливостей прояву патріотичного виховання є його складові. Процес патріотичного виховання нерозривно пов'язаний з закладами освіти.

Мета освітніх закладів полягає у вихованні почуття патріотичності, національної гордості, розуміння власних дій і життєвої позиції, осягненні сенсу життя та визначення свого місця у суспільстві, сприянні активній позиції, прагненні до милосердя, доброти, поваги, спонуканні до самовиховання та самовдосконалення.

Отже, в умовах суспільних змін необхідно звернути ще більшу увагу на процес патріотичного виховання молоді. Саме національно свідома, відповідальна за долю Батьківщини, вихована у душі поваги до українських традицій особистість здатна бути конкурентоспроможною, досягти високого рівня культури та активного включення в динамічну систему функціонування сучасного суспільства.

Одним з напрямів національного виховання є патріотичне виховання, яке є основою духовного розвитку особистості та полягає у формуванні громадянина-патріота України, розумінні громадського обов'язку й готовності стати на захист Вітчизни. Українські національні пріоритети у сфері національного виховання полягають у спрямуванні науки на вітчизняне виробництво, впровадження як власних, так і зарубіжних технологій в усі галузі виробничої й економічної діяльності, на поліпшення підготовки національних висококваліфікованих і конкурентоспроможних кадрів, випереджаючий характер теоретичних та прикладних досліджень.

У галузі освіти й виховання це передусім впровадження нових національних технологій у навчання й виховання особистості учня – громадянина-патріота, здатного утверджувати себе й незалежність української держави у світовому просторі.

Особливість національного виховання полягає не тільки у розвитку розумових здібностей учнів закладів освіти, а й у формуванні активної життєвої ролі, небайдужої позиції до власної Батьківщини. Виховання почуття власної гідності, честі, людяності, прагнення до самовираження та самоствердження особистості є основними завданнями у формуванні морально-патріотичних якостей учнівської молоді закладів освіти.

Національне виховання ґрунтується на засадах родинного виховання, на ідеях і засобах народного виховання і народної педагогіки, наукової педагогічної думки, що уособлюють вищі зразки виховної мудрості.

Слід визначити, що такі чинники, як мова, традиції, звичаї, обряди, історичне минуле, правова обізнаність, дотримання принципів народності, поінформованість щодо сучасної ситуації в країні відіграють важливу роль у вихованні громадянина-патріота та сприятимуть ефективності процесу патріотичного виховання учнівської молоді в умовах вищого закладу освіти.

Список використаних джерел:

1. Апраксина О.А. Позакласна робота в школі, К., Освіта 2007. – 130 с.
2. Арчажникова Л.Г. Теорія і методика виховання. Програма для вищих педагогічних учбових закладів - Ужгород, 1991. 309.С.
3. Виховання громадянина: Сутність громадянського виховання / П. Ігнатенко, В. Поплужний, Н. Косарева, Л. Крицька // Шкільна бібліотека. – 2003. – № 8. – С. 3-19.
4. Вишняк М. Патріотичне виховання учнів за допомогою української мови та літератури // Рідна школа. – 2001. – № 9. – С. 25-28.

УПРАВЛІННЯ МАРКЕТИНГОМ В ЗАКЛАДАХ ОСВІТИ

В.В. Малойван

Україна, м. Дніпро, комунальний заклад вищої освіти «Дніпровська академія неперервної освіти» Дніпропетровської обласної ради», студент I курсу II освітнього рівня вищої освіти

Підвищення ефективності управління сучасним освітнім закладом необхідно починати зі створення або перетворення системи інформаційного забезпечення та формуванням системи інформаційно-аналітичної діяльності як основного інструмента управління. Однією з основних характеристик

будь-якої системи, що визначає ефективність її функціонування, є характер циркуляції в ній інформаційних потоків. Різновидом таких інформаційних потоків є маркетингові комунікації – стабільний обмін маркетинговою інформацією між навчальним закладом та іншими суб'єктами маркетингових процесів. Механізмами збирання та накопичування будь-якої маркетингової інформації, та відповідно, механізмами управління діяльністю навчальних закладів є маркетингові дослідження освітнього простору, які, на нашу думку, являють собою процес систематичного збирання, оцінки та аналізу фактологічної інформації, пов'язаної із освітнім маркетингом, а також підготовки цієї інформації до прийняття маркетингових рішень [1].

Для створення цілісної системи інформаційно-аналітичної діяльності в освітньому закладі необхідно, насамперед, визначити її зміст, обсяг, джерела, сформувати потоки інформації та вивести їх на відповідні рівні управління, вирішити, у якій формі та де ця інформація буде зберігатися й як використовуватися, тобто необхідно створити маркетингову інформаційну систему навчального закладу. За умови ефективного функціонування маркетингової інформаційної системи навчального закладу стає можливою діяльність керуючої підсистеми навчального закладу з просування освітніх послуг на ринку за допомогою розробки ефективних моделей, програм, технологій як складова управління сучасними навчальними закладами на засадах маркетингового підходу.

Використання маркетингового підходу в управлінні діяльністю сучасного навчального закладу є необхідним чинником, який забезпечує його повноцінну життєдіяльність. Особливості діяльності навчальних закладів визначаються умовами зовнішнього середовища. Умови ринкової економіки, що формуються в Україні на підставі децентралізації системи господарювання в цілому, зумовлюють перетворення системи освіти в своєрідну економічну галузь – сферу освітніх послуг, а сучасного освітнього закладу – у суб'єкт ринку освітніх послуг. Це, у свою чергу, робить

необхідним використання в управлінні сучасними навчальними закладами засад освітнього маркетингу для його успішної діяльності та розвитку [2].

Основними поняттями освітнього маркетингу, на наш погляд, є попит, пропозиція, інфраструктура та кон'юнктура ринку освітніх послуг, маркетингове середовище навчального закладу, маркетингові комунікації, маркетингові дослідження освітнього простору, маркетингова інформаційна система навчального закладу. Ці поняття є складовою частиною загальної теорії маркетингу, але адаптовані нами до такої специфічної сфери послуг, як система освіти. Необхідність здійснення маркетингової діяльності керівництвом навчального закладу обумовлює використання маркетингового підходу в управлінні сучасними навчальними закладами, головним принципом якого є узгодження діяльності навчального закладу з очікуваннями й освітніми потребами держави, суспільства, особистості [3].

Такий підхід в управлінні навчальними закладами спрямований, з одного боку, на ретельне вивчення суб'єктів ринку освітніх послуг, їхніх смаків, освітніх потреб, а з іншого – на активний вплив навчального закладу як виробника освітніх послуг на формування попиту своїх споживачів.

Список використаних джерел:

1. Марк Е. Генсон. Керування освітою та організаційна поведінка / Пер. з англ. Х. Проців. – Львів: Літопис, 2002. – 384 с.
2. Освітній менеджмент: Навч. посібник / За ред. Л.Даниленко, Л.Карамушки. – К.: Шкільний світ, 2003. – 400 с.
3. Чернилевский Д.В. Дидактические технологии в высшей школе: Уч. пособие для вузов. – М.: ЮНИТИ-ДАНА, 2002. – 437 с.

ЯКІСТЬ НАВЧАННЯ СТУДЕНТІВ МЕДИКІВ ПІД ЧАС ВІЙСЬКОВОГО СТАНУ, ПАНДЕМІЇ В УМОВАХ ДИСТАНЦІЙНОГО НАВЧАННЯ

О.Я. Михалойко,

Україна, м. Івано-Франківськ, Івано-Франківський національний медичний
університет, к.м.н., доц.

В.А. Гриб, І.Я. Михалойко, І.С. Михалойко, А.Ф. Дзюбак

Україна, м. Івано-Франківськ, Івано-Франківський національний медичний
університет

Складна ситуація в нашій країні змінила темп та ритм життя у всіх сферах економічного, духовного, освітнього просторів. Дотримання всіх заходів задля збереження здоров'я та життя всіх учасників освітнього процесу в умовах військового стану, поставило нові виклики перед здобувачами вищої освіти, подолати які необхідно спільними зусиллями всіх зацікавлених сторін із залученням інтерактивних платформ та підвищення мотиваційного фактору у здобутті нових знань [1]. Це спонукало перевести освітній процес на дистанційну форму навчання, яка передбачає застосування новітніх технологій, що забезпечать доступ студентам до навчального матеріалу, інтерактивну взаємодію через монітор комп'ютерів та збільшення об'єму самостійної роботи з навчальними матеріалами. Джерелом інформації в цій моделі навчання є бази даних у віртуальному навчальному середовищі, координатором навчального процесу є викладач, а інтерпретатором знань – студент. Дистанційна форма здобуття освіти передбачає проведення практичних занять у формі нарад, конференцій, начитку лекцій, самостійну роботу студентів з інформаційними полями різних банків знань, тренінги та інші види діяльності з комп'ютерними технологіями. Не дивлячись на ряд обмежень, що особливо відчутні у медичних вишах і пов'язані із відсутністю можливості відпрацювання практичних навичок та відвідування клінічних баз, дистанційна форма навчання є оптимальнобезпечною, ефективною та можливою у сучасних реаліях. Однак, вона має свої інформаційно-технологічні недоліки: труднощі

з технічним забезпеченням, доступом до мережі інтернет; відсутність матеріально-технічного оснащення (комп'ютерів, програмного забезпечення), відсутність контролю за самостійністю виконання завдань, недостатній рівень навичок цифрової грамотності та цифрової культури, що потребувало додаткових заходів по збереженню ресурсності та мотивованості викладацького штату. Виявлено і психологічні недоліки дистанції освіти: відсутність ключової умови ефективної комунікації в освітньому процесі, що призводить до нестачі емоційного контакту між викладачем та здобувачем; зменшення мотивації, конкуренції, саморегуляції [1-3].

Попри все, така форма навчання має і свої переваги: можливість використовувати різноманітні форми подання навчального матеріалу: від стандартних текстових і графічних до більш ефективних – аудіо і відео матеріалів; комунікація і зворотній зв'язок між викладачем і студентами за допомогою сучасних форм комунікації; створення віртуальних груп, професійних спільнот, за допомогою яких викладачі, здобувачі й усі зацікавлені особи можуть обмінюватися досвідом, спільно розв'язувати проблеми й практичні ситуації; участь у вітчизняних та міжнародних наукових онлайн заходах, що поглиблює професійні знання та дозволяє поділитися досвідом із закордонними колегами; можливість навчатися незалежно від геолокації, доступність до перегляду навчального матеріалу у будь-який зручний час; здобуття навиків тайм-менеджменту, самодисципліни [2-3].

У сучасних реаліях соціальних умов дистанційна освіта стала невід'ємним компонентом здобування освіти на всіх рівнях. Але в медичній спеціальності ця форма здобуття освіти не може бути основним джерелом знань, а має сприяти засвоєнню елементів теоретичної інформації з безпосереднім та індивідуалізованим опануванням практичних навичок.

Список використаних джерел:

1. Arandjelovic A., Arandjelovic K., Dwyer K. Shaw C. COVID-19: Considerations for Medical Education during a Pandemic. MedEdPublish. 2020;9 (1): 87.
2. Fawns T., Jones D., Aitken G. Challenging assumptions about “moving online” in response to COVID-19, and some practical advice. MedEdPublish. 2020; 9 (1): 83.
3. Taylor D., Grant J., Hamdy H., Grant L., et al. Transformation to learning from a distance. MedEdPublish. 2020; 9 (1): 76.

ПІДПРИЄМНИЦЬКА КОМПЕТЕНТНІСТЬ УЧНІВ ПОЧАТКОВИХ КЛАСІВ

В.В. Пасічник

Україна, м. Дніпро, комунальний заклад вищої освіти «Дніпровська академія неперервної освіти» Дніпропетровської обласної ради», магістрантка

В.М. Швидун

Україна, м. Дніпро, комунальний заклад вищої освіти «Дніпровська академія неперервної освіти» Дніпропетровської обласної ради», к.п.н., доц., директор навчально-наукового інституту педагогіки

Однією із ключових компетентностей учнів Нової української школи є підприємливість та фінансова грамотність, яка передбачає ініціативність, готовність брати відповідальність за власні рішення, вміння організувати свою діяльність для досягнення цілей, усвідомлення етичних цінностей ефективної співпраці, готовність до втілення в життя ініційованих ідей, прийняття власних рішень. Окрім того, вимоги ринкової економіки та активна євроінтеграція визначають необхідність активної економічної освіти, у тому числі учнів початкових класів, результатом якої має бути сформована підприємницька компетентність особистості.

Дослідники визначають «підприємницьку компетентність як інтегральну психологічну якість особистості, яка проявляється в мотивованій здатності до творчого пошуку та реалізації нових ідей та дає змогу вирішувати різноманітні проблеми в повсякденному, професійному, соціальному житті» [2, с. 26]. Європейській довідковій системі (Key Competences for Lifelong Learning. A European Reference Framework) підприємницька компетентність трактується як здатність особистості втілювати ідеї у сферу економічного життя, як інтегрована якість, що базується на креативності, творчості, інноваційності, здатності до ризику, а також спроможності планувати та організовувати підприємницьку діяльність [1].

Формування у молодших школярів підприємницької компетентності передбачає реалізацію окремих умінь і здібностей, зокрема:

- вміння співвідносити власні економічні інтереси й потреби з наявними матеріальними, трудовими, природними й екологічними ресурсами, інтересами й потребами інших людей та суспільства;

- вміння організувати власну трудову (навчальну) діяльність і працю учнівського колективу, орієнтуватися в нормах і етиці освітніх відносин (створення учнями розпорядку дня, тижня тощо);

- навички аналізу й оцінки власних учнівських можливостей та співвіднесення їх з вимогами вчителя;

- вміння складати, здійснювати й оцінювати плани підприємницької діяльності та приймати економічно й екологічно обґрунтовані рішення (розробити міні-проект школи чи будинку мрії тощо);

- вміння презентувати інформацію про результати власної економічної діяльності (захист свого проекту) [3].

Дослідники зазначають, що формування підприємницької компетентності здобувачів освіти відбувається через зміст навчального предмета, через форми, методи та технології. Ефективність освіти залежить саме від упровадження в освітній процес таких форм, методів і технологій

навчання, які створюють можливості школярам виконувати ті ролі, завдання, шукати такі розв'язки проблем, робити такі відкриття, які їм доведеться застосовувати в повсякденному житті [1].

Отже, підприємницька компетентність учнів, яка формується у початковій школі, є основою для успішного засвоєння економічного матеріалу в середній і старшій школі. Перспективи подальших досліджень вбачаємо у необхідності аналізу та систематизації методів та технологій навчання, які можна використовувати для формування підприємницької компетентності молодших школярів.

Список використаних джерел:

1. Бахмат Н. Підготовка вчителів до формування підприємницької компетентності учнів закладів загальної середньої освіти. *Педагогічні науки: теорія, історія, інноваційні технології*. 2020. № 3-4 (97-98). URL: <https://pedscience.sspu.edu.ua/wp-content/uploads/2020/10/3.pdf>
2. Білова Ю. А. Поняття та структура підприємницької компетентності майбутніх фахівців економічного профілю. *Оновлення змісту, форм та методів навчання і виховання в закладах освіти*. 2013. Вип. 7. С. 15–17. URL: http://nbuv.gov.ua/UJRN/Ozfm_2013_7_7
3. Мойсеюк Н. Є. Педагогіка : навч. посібн. / Н. Є. Мойсеюк. – 5-е вид., доп. і перер. Київ, 2007. 656 с.

УПРАВЛІННЯ ЗАКЛАДОМ ОСВІТИ В СУЧАСНИХ УМОВАХ

М.В. Сиченко

Україна, м. Дніпро, комунальний заклад вищої освіти «Дніпровська академія неперервної освіти» Дніпропетровської обласної ради», студент I курсу II освітнього рівня вищої освіти

Реалії сьогодення показують, наскільки сучасному керівнику необхідні знання з теорії та практики управління. Це потребує нової професійної компетентності.

Модернізація освіти в Україні поставила на порядок денний спеціальну підготовку керівних кадрів до управління змінами. Відповідно до нових соціальних завдань, зростають вимоги до змісту і характеру управлінської діяльності керівників шкіл, якості та ефективності навчально-виховного процесу. Керівник повинен володіти такими діловими і особистісними якостями, які допоможуть йому успішно вирішувати проблеми будь-якої складності і в будь-якому підрозділі школи. Щоб бути ефективним, управління закладом освіти має спиратись на сучасні наукові підходи, перспективний педагогічний досвід. Сучасна наука пропонує підходи управління, які ґрунтуються на теорії управління людськими ресурсами [1].

Сучасний заклад освіти існує в умовах ринкових відносин. Директор має володіти технологіями менеджменту й маркетингу в освіті, щоб не залишитися осторонь від реалій сучасного життя. Він лідер-менеджер, який управляє педагогічною системою закладу освіти, її розвитком, організовує й стимулює професійну діяльність педагогічних працівників, сприяє формуванню культури організації, організовує та забезпечує їх діяльність, вивчає попит на освітні послуги, організовує та забезпечує їх якість. Сучасні умови вимагають залучення до управлінських процесів широкого загалу педагогічної громадськості, батьків, громадських організацій. Тому одним із головних напрямків оновлення управлінської діяльності є набуття знань і

вмінь щодо управління школою як соціальною системою. Результат управлінської діяльності - це результати дій керуючої системи щодо переведення освітньої системи, педагогічного колективу, навчально-виховного процесу, фінансово-господарської діяльності, санітарно-гігієнічних і безпечних умов у новий стан, що забезпечує керуюча система. Тому основними складовими результатів управлінської діяльності сучасного керівника закладу освіти стають: навчально-виховний процес; педагогічний колектив; забезпечення умов освітньої діяльності; фінансово-господарська діяльність; система управління закладу освіти. Для досягнення мети в практичній діяльності керівник використовує різні управлінські технології, підходи. Наукові підходи утворюють певні моделі управлінської діяльності: ситуаційний підхід; системний підхід; програмне управління; колегіальне управління; управління якістю освіти; адаптивне управління; особистісно-зорієнтоване управління; демократичне управління; управління інноваційними процесами [2].

Сучасне життя не стоїть на місці, а змінюється дуже швидко і ставить перед навчальним закладом багато задач та питань, які потребують негайного вирішення. Зміни в суспільстві відбуваються кожного дня і керівник закладу освіти має слідкувати за ними, щоб спрямувати роботу свого колективу для вирішення задач, які ставить кожного дня сучасне життя, дійсно, керівник закладу освіти має бути менеджером, який, вивчивши всі підходи в управлінні закладом освіти, має поєднати їх між собою, щоб отримати потужний інструмент внутрішньошкільного управління, як цього вимагає сучасний заклад освіти. Без розумної організації роботи сучасного закладу освіти не можливе його повноцінне функціонування [3].

Список використаних джерел:

1. Рогова Т. В. Персоналізований підхід в управлінні педагогічним колективом школи: Монографія / Т. В. Рогова; Харк. нац. пед. ун-т ім. Г. С. Сковороди. - Харків: Нове слово, 2006. – С. 299

2. Прокопенко А. І. Наукові основи управління в системі освіти: Монографія / А. І. Прокопенко; Харк. нац. пед. ун-т ім. Г. С. Сковороди. - Харків, 2005. –С. 304

3. Лукіна Т. Моніторинг якості освіти: теорія і практика / Т. Лукіна. – К.: Шкільний світ, 2006. – С. 128

ПРАКТИЧНІ ЗАСАДИ ОРГАНІЗАЦІЇ КУРСІВ ПІДВИЩЕННЯ КВАЛІФІКАЦІЇ ДЛЯ ВЧИТЕЛІВ ГЕОГРАФІЇ ДНІПРОПЕТРОВЩИНИ

Е.Т. Соколова

Україна, м. Дніпро, комунальний заклад освіти «Дніпровська академія неперервної освіти» Дніпропетровської обласної ради», ст. викл. кафедри математичної, природничої та технологічної освіти

Курси підвищення кваліфікації проводяться на базі інституту педагогіки, кафедри математичної, природничої та технологічної освіти комунального закладу вищої освіти «Дніпровська академія неперервної освіти» Дніпропетровської обласної ради. Викладачами кафедри математичної, природничої та технологічної освіти було розроблено 4 освітні програми для різних категорій та запитів вчителів географії, зокрема такі «Сучасні методичні системи навчання географії та природничих курсів у закладах загальної середньої освіти», «Сучасні методичні системи навчання географії, біології та природничих курсів у закладах загальної середньої освіти», «Сучасні методичні системи навчання географії та курсів економічного спрямування у закладах загальної середньої освіти», «Сучасні технології навчання географії та досвід їх впровадження (для вчителів вищої кваліфікаційної категорії)». Усі освітні програми для підвищення кваліфікації педагогічних працівників розроблені на основі сучасної державної освітньої політики, концепції Нової української школи та стратегії реформування шкільної освіти. Актуальність розроблених освітніх програм

полягає у необхідності підготовки вчителя до реалізації усіх компонентів освітньої політики держави шляхом опанування новітніх практик, технологій, методик, форм професійної діяльності на засадах інноваційних підходів з урахуванням потреб педагогів. Вчитель, як агент сучасних освітніх змін, має виконувати роль наставника, фасилітатора, ментора, який вільно використовує надану академічну свободу, проєктує і планує механізми організації навчання, самостійно і творчо використовує різноманітну інформацію. Переорієнтація соціальної і професійної місії вчителя Нової української школи актуалізує необхідність системної та комплексної підготовки вчителів географії. Метою освітньої програми є підвищення науково-методичного та практичного рівнів вчителів географії з урахуванням Плану заходів на 2017-2029 р. із запровадження Концепції «Нова українська школа», Державного стандарту загальної середньої освіти, запитів громадянського суспільства (таблиця 1). Формування готовності викладати географію за різними навчальними програмами з використанням інноваційних освітніх технологій в умовах реформування освітньої галузі [2, с. 173].

Таблиця 1

Співвідношення видів занять в освітніх програмах

№	Назва ОП	Кількість годин	Кількість кредитів ЄКТС	Кількість модулів	Кількість лекцій	Кількість навчально-практичних занять	Кількість годин модульного контролю
1	Сучасні технології навчання географії та досвід їх впровадження (для вчителів вищої кваліфікаційної категорії)	30	1	1	12	16	2

2	Сучасні методичні системи навчання географії та природничих курсів у закладах загальної середньої освіти	60	2	3	28	28	4
3	Сучасні методичні системи навчання географії, біології та природничих курсів у закладах загальної середньої освіти	60	2	3	28	28	4
4	Сучасні методичні системи навчання географії та курсів економічного спрямування у закладах загальної середньої освіти	60	2	3	28	28	4

Мета досягається шляхом реалізації наступних завдань, а саме: поширення інформації щодо новітніх педагогічних технологій викладання географії, формування готовності вчителя за умов додаткового навантаження викладати також біологію, інтегровані природничі курси та варіативні курси економічного спрямування, розвивати навички ефективною та конструктивною побудови, підвищувати рівень володіння системними знаннями, забезпечувати використання сучасних інформаційно-комунікаційні технологій відповідно до потреб високотехнологічного інформаційного суспільства, конструювати та реалізовувати сучасні програми інтегрованого навчання. Велике значення в межах проходження курсів підвищення кваліфікації приділяється питанню мотивування педагогів до побудови індивідуальної професійної освітньої траєкторії, самоосвіти та самоменеджменту, поширенню досвіду відносно ефективною командної роботи в колективі, вміння попереджувати та розв'язувати конфлікти, досягаючи компромісів та мирного діалогічного спілкування. Удосконалюються базові професійні компетентності вчителів географії в галузі методології освіти та загальної дидактики, теорії та методики навчання географії, цифрових технологій, формуються та поглиблюються уявлення

про нові підходи до оцінювання та опануванню наукових методів вимірювання навчальних досягнень учнів. В межах курсів вдосконалюватимуться загальні (ЗК01, ЗК02, ЗК03, ЗК04 та ЗК05) та професійні компетентності, серед яких предметно-методична, інформаційно-цифрова, здоров'язбережувальна, проєктувальна, прогностична, інноваційна та рефлексійна.

Курси підвищення кваліфікації гнучко можуть бути адаптовані в умовах проведення в офлайн та онлайн режимі за допомогою технологій дистанційного навчання. Безперечно, серед традиційних залишаються такі форми роботи, як лекційні заняття, навчально-практичні заняття, семінари, тренінги конференції з обміну досвідом, методичні та змістовні практикуми, педагогічні практики. Слухачів курсів також активно долучають до різноманітних заходів, серед яких майстер-класи, воркшопи, дискусії, методичні студії, вебінари, круглі столи, тощо.

Особливе місце в процесі організації курсів підвищення кваліфікації вчителів географії відводиться застосуванню технологій гнучкого менеджменту (методики Agile, Scrum, Kanban), які дозволяють у надзвичайно динамічних умовах постійних змін, тотальній завантаженості педагогічних працівників проєктувати комфортні умови, сприяти професійному зростанню та стимулювати до неперервного удосконалення. Детально про особливості застосування технологій гнучкого менеджменту було описано у попередніх працях автора, зокрема «Реалізація індивідуальних освітніх маршрутів вчителів географії в умовах неперервної освіти», «Коучингові стратегії розвитку освітнього менеджменту в системі вищої освіти», «Практичні аспекти AGILE-методології в процесі управління проєктами у закладах вищої освіти», «Науково-методичний супровід командної співпраці вчителів географії в умовах діджиталізації», «Організація інтерактивної взаємодії вчителів географії в умовах дистанційного навчання», «Практична реалізація педагогічного самоменджменту у професійній діяльності вчителя географії» та інших [3, с. 176].

Професійне зростання як процес безперервного і систематичного підвищення власного професійного рівня, що здійснюється на основі удосконалення та трансформації самосвідомості педагога, модернізації процесів визначають й шляхи та засоби професійного саморозвитку [1, с. 143]. Уся навчальна система при цьому зорієнтована на коучинговий підхід під час формування особистісної моделі діяльності, активізації методичної діяльності, андрагогіки, співпраці, модерації занять. Головними формами реалізації співробітництва слід віднести процеси створення невеликих робочих груп щодо вирішення конкретних питань, навчально-практичні заняття, вправи на пріоритизацію та командну роботу, формування спільної «корпоративної педагогічної культури».

Список використаних джерел:

1. Воротникова І. Професійний розвиток вчителя в системі післядипломної педагогічної освіти в умовах інформаційного суспільства. *Вісник Луганського національного університету імені Тараса Шевченка. Педагогічні науки*. 2012. № 15(2). С. 143–150.
2. Кірман В., Соколова Е. Системний аналіз математичної компетентності вчителя географії. *Наукові записки Тернопільського національного педагогічного університету імені Володимира Гнатюка. Серія: педагогіка*. 2020. № 1. С. 173–181.
3. Соколова Е. Т. Теоретико-методологічні засади дослідження інноваційних управлінських форм у системі вищої освіти України. *Modern Economics*. 2021. № 29 (2021). С. 176 – 181. DOI: [https://doi.org/10.31521/modecon.V29 \(2021\)-27](https://doi.org/10.31521/modecon.V29 (2021)-27).

СУЧАСНІ ПІДХОДИ ДО РОЗВИТКУ ЛІДЕРСТВА

Д.С. Строменко

Україна, м. Дніпро, комунальний заклад вищої освіти «Дніпровська академія неперервної освіти» Дніпропетровської обласної ради», студент I курсу II освітнього рівня вищої освіти

Ефективна система публічного управління є ключовою конкурентною перевагою країни, передумовою сталого розвитку й умовою демократичного управління, заснованого на принципах верховенства закону, але ефективність її функціонування значною мірою залежить від професійних можливостей, наявності відповідних компетенцій і навичок керівників в органах публічної влади різних рівнів. Позитивні зміни, яких потребують різні напрями публічного управління, не можливі без інноваційного бачення, компетентності та відповідальності, що повинен реалізувати у сучасній діяльності лідер-управлінець.

Лідерство у системі публічного управління є процесом організації управління соціальними групами для сприяння досягненню загальних цілей, оптимізації термінів та ефективності на основі рушійної сили авторитету керівника-лідера. Діяльність керівника зосереджується на виконанні завдання підлеглими, діяльність лідера корегує відносини у групі. Керівнику-лідеру необхідне поєднання якостей лідера (неформальний авторитет, інтелектуальний рівень, здатність до прийняття ризикових рішень, наполегливість, вміння прогнозування, бажання досягати успіху, комунікативні навички тощо) та керівника (формальний авторитет, здібності до аналізу, професійні знання, бажання навчатися). Владні позиції керівника мають посилюватися за рахунок отримання визнання своїх підлеглих лідером, виходячи з особистих якостей [1]. Сучасне лідерство у публічному управлінні є демократичним лідерством, яке включає демократичну поведінку лідерів і сприяє демократизації суспільства загалом [2].

Аналіз сучасних підходів до розвитку лідерства в органах публічної влади доводить, що побудова ефективної системи публічного управління додає конкурентних переваг країні, створюючи демократичні принципи управлінської діяльності на основі верховенства права. У зазначеній системі публічного управління ключовим аспектом стає розвиток лідерських якостей державних службовців, який підвищить окремі показники діяльності органів публічної влади. Визначено, що лідерство має формуватися на основі компетенцій, які передбачають стратегічне мислення, визначення мети, впливовість, удосконалення, підвищення ефективності праці підлеглих. Запропоновані підходи передбачають процедури визначення профілю компетенцій майбутніх лідерів, виявлення та відбір потенційних лідерів, заохочення наставництва та навчання, постійний розвиток лідерства. [3]. Формування лідера має відбуватися на основі вдосконалення системи публічного управління, наявності дієвих механізмів вертикальної соціальної мобільності, створення необхідного інституційного середовища (законодавчої бази; економічних механізмів публічного управління, що забезпечують розвиток лідерства; підвищення кваліфікації державних службовців і посадових осіб; антикорупційної політики; верховенства права та ін.). Зазначені основні підходи до розвитку лідерства дозволять забезпечити підготовку майбутніх лідерів у системі органів публічної влади.

Список використаних джерел:

1. Толкованов В.В. Розвиток лідерства на державній службі та службі в органах місцевого самоврядування як один із пріоритетних напрямів адміністративної реформи в Україні. Лідерство в державному управлінні : щорічні Рішельєвські академічні читання / гол. ред. : В.В. Толкованов ; Нац. ун-т «Одеська юрид. акад.». Одеса: Юрид. літ., 2012. С. 3–8.

2. Колесник Л.Л. Сучасні підходи до розвитку лідерства на державній службі. Економіка, управління та адміністрування. 2019. № 3 (89). С. 174–177.

3. Schwarz G. et al. Servant leadership and follower job performance: The mediating effect of public service motivation. *Public Administration*. 2016. № 94 (4). P. 1025–1041.

ДЕЯКІ ПИТАННЯ РОЗВИТКУ СИСТЕМИ ПІСЛЯДИПЛОМНОЇ ПЕДАГОГІЧНОЇ ОСВІТИ

Т.В. Томоченко

Україна, м. Дніпро, комунальний заклад вищої освіти «Дніпровська академія неперервної освіти» Дніпропетровської обласної ради», ст. викл. кафедри освітнього менеджменту, державної політики та економіки

Післядипломна педагогічна освіта як складник освіти дорослих спрямована на реалізацію права кожної людини на безперервне навчання з урахуванням її особистісних потреб, пріоритетів суспільного розвитку та потреб економіки [1].

Одним з ключових завдань освітньої політики в Україні є підвищення якості освітніх послуг, в тому числі послуг з підвищення кваліфікації педагогічних працівників. Сучасна система підвищення кваліфікації педагогічних кадрів має бути мобільною, здатною своєчасно реагувати на зміни в науці, освіті, а також мотивувати педагогів до постійного професійного вдосконалення.

З метою удосконалення педагогічної майстерності, професійного зростання впродовж життя, а також за результатами дослідження потреб педагогічних працівників Міністерством освіти і науки України розроблено порядок підвищення кваліфікації педагогічних і науково-педагогічних працівників (далі – Порядок) [2]. Згідно з Порядком педагогічні працівники закладів загальної середньої та фахової передвищої освіти зобов'язані щороку підвищувати кваліфікацію, педагогічні працівники закладів дошкільної, позашкільної, професійної (професійно-технічної) освіти – не

рідше одного разу на п'ять років. При цьому загальний обсяг підвищення кваліфікації педагогічного працівника закладу загальної середньої, професійної (професійно-технічної) освіти не може бути менше ніж 150 годин на п'ять років, педагогічного працівника закладу дошкільної, позашкільної та фахової передвищої освіти – не менше ніж 120 годин на п'ять років.

В процесі реалізації концепції якісної, сучасної та доступної загальної середньої освіти «Нова українська школа», впровадження державних стандартів в освіті, затвердження професійного стандарту вчителя закладу загальної середньої освіти набуває все більшої актуальності питання безперервності та якості професійного розвитку педагогічних працівників закладів освіти України.

Територіальна організацію системи післядипломної педагогічної освіти в Україні, яка представлена 24 комунальними закладами [3], дозволяє врахувати як потреби регіону, так і конкретного споживача освітніх послуг, формувати пріоритети та напрями розвитку закладів післядипломної педагогічної освіти (далі – ЗППО), що здійснюють підвищення кваліфікації педагогічних працівників в регіоні. Формування регіонального замовлення здійснюється на підставі орієнтовних планів підвищення кваліфікації вчителів, асистентів вчителів, вихователів тощо, які складаються закладами освіти до 25 грудня поточного року на наступний рік.

Кожному педагогічному працівникові гарантується право підвищувати кваліфікацію в комунальному ЗППО за місцем проживання [4]. Разом з тим за педагогом зберігається право обирати іншого суб'єкта освітньої діяльності, що має сприяти демонополізації ринку освітніх послуг та підвищенню їхньої якості.

Зрозуміло, що безперервний професійний розвиток педагогічних працівників закладів освіти потребує відповідного фінансового забезпечення. Згідно з Бюджетним Кодексом України видатки на оплату послуг з підвищення кваліфікації та перепідготовки кадрів на умовах державного

замовлення здійснюються з державного бюджету, на умовах регіонального замовлення – з місцевих бюджетів [5].

Вирішити проблему обмеженості фінансових ресурсів на місцевому рівні та в повному обсязі виконати вимоги законодавства щодо оновленої системи підвищення кваліфікації педагогічних кадрів дозволяє надання субвенцій з державного бюджету місцевим бюджетам.

Так, у 2021 року місцеві бюджети отримали субвенцію з державного бюджету на підвищення кваліфікації педагогічних працівників ЗЗСО в сумі 400,0 млн.грн [6].

Порядком надання субвенція визначено дотриманням двох основних принципів:

- «гроші ходять за вчителем»;
- вільний вибір педагогічними працівниками місця, форм, видів та суб'єктів підвищення кваліфікації.

Розподіл коштів по територіям здійснювався за даними інформаційно-телекомунікаційної системи «Державна інформаційна система освіти» пропорційно до кількості педагогічних працівників ЗЗСО в розрізі областей.

Надання коштів на підвищення кваліфікації вчителів безпосередньо закладам освіти можна вважати своєрідним переходом від утримання ЗППО до державної підтримки їхньої діяльності за умови конкуренції на ринку освітніх послуг. Крім того, обрання суб'єктів підвищення кваліфікації на конкурсних засадах з урахуванням принципів добросовісної конкуренції, максимальної економії бюджетних коштів та недискримінації дозволяє активізувати конкуренцію між учасниками. Таким чином, відбувається поступова демонополізація ринку послуг з підвищення кваліфікації педагогічних працівників, що, в свою чергу, стимулює суб'єктів підвищення кваліфікації до поліпшення організації освітнього процесу, впровадження інновацій, проведення аналізу потреб педагогічних працівників і, як наслідок, підвищення якості послуг в цілому.

Незважаючи на прийняття нормативно-правових актів, які регламентують процес підвищення кваліфікації педагогічних працівників закладів освіти, слід зазначити, що механізм, де кожен вчитель може самостійно обирати форми, різновиди, напрями та суб'єктів надання освітніх послуг є недосконалим та вимагає доопрацювання. Це стосується питань ефективності використання бюджетних коштів, мотивації педагогічних працівників до самоосвіти, контролю якості освітніх послуг та критеріїв визначення їхньої ефективності. Вивчення протиріч, стану та перспектив розвитку системи післядипломної педагогічної освіти України в світлі сучасних вимог, маркетингових досліджень її стану та науково обгрунтованої програми розвитку має стати об'єктом подальших досліджень

Список використаних джерел:

1. Про освіту: Закон України від 05 вересня 2017 р. № 2145-VIII. *Верховна Рада України*. URL: <https://zakon.rada.gov.ua/laws/show/2145-19#Text> (дата звернення: 31.05.2022)
2. Порядок підвищення кваліфікації педагогічних і науково-педагогічних працівників: Постанова Кабінету Міністрів України від 21 серпня 2019 р. № 800. *Кабінет Міністрів України*. URL: <https://zakon.rada.gov.ua/laws/show/800-2019-%D0%BF#Text> (дата звернення: 02.06.2022)
3. Післядипломна педагогічна освіта. URL: <https://mon.gov.ua/ua/ministerstvo/gromadskosti/korisni-resursi/pislyadiplomna-pedagogichna-osvita> (дата звернення: 02.06.2022)
4. Про повну загальну середню освіту: Закон України від 16 січня 2020 р. № 463-IX. *Верховна Рада України*. URL: <https://zakon.rada.gov.ua/laws/show/463-20#Text> (дата звернення: 04.06.2022)

5. Бюджетний Кодекс України від 08.07.2010 № 2456-VI зі змінами.
URL: <https://www.zakon.rada.gov.ua/laws/show/2456-17> (дата звернення: 08.06.2020).

6. Деякі питання надання субвенції з державного бюджету місцевим бюджетам на забезпечення якісної, сучасної та доступної загальної середньої освіти «Нова українська школа» у 2021 році: Постанова Кабінету Міністрів України від 17 травня 2021 р. № 476. *Кабінет Міністрів України*.
URL: <https://zakon.rada.gov.ua/laws/show/476-2021-%D0%BF#Text> (дата звернення: 08.06.2022)

ДЕРЖАВНЕ УПРАВЛІННЯ ОСВІТОЮ НА НАЦІОНАЛЬНОМУ ТА РЕГІОНАЛЬНОМУ РІВНІ У ВОЄННИЙ ТА ПІСЛЯВОЄННИЙ ЧАС

І.В. Ульянова

Україна, м. Дніпро, комунальний заклад вищої освіти «Дніпровська академія неперервної освіти» Дніпропетровської обласної ради», магістрантка

Проблеми освіти, зокрема управління освітньою сферою на національному та регіональному рівні, стали особливо актуальними на початку третього тисячоліття, оскільки необхідними умовами стають своєчасне реагування на виклики часу, які вимагають простійної модернізації управління освітою, особливо з урахуванням викликів, пов'язаних з пандемією та викликів воєнного часу, зокрема необхідністю впровадження дистанційних форм освітнього процесу.

Освіта як основа соціального, політичного, економічного, духовного та культурного розвитку суспільства проголошена державним пріоритетом. Як державний і громадський інститут вона передбачає відповідальність держави і суспільства за стан її функціонування. З одного боку, це зумовлюється тим, що система освіти виступає механізмом самоорганізації, що забезпечує життєдіяльність соціальної системи, змінюючи спосіб трансляції інформації,

соціального досвіду, культури й цінностей, впливає на розвиток соціуму. Освіта стає головним засобом соціальних змін без порушення структури економічного фундаменту, що є запорукою стабільного розвитку соціуму в умовах воєнного стану та повоєнного часу. Інвестиції в освіту стають важливим чинником економічного і соціального прогресу (існує пряма залежність між рівнем освіти та продуктивністю праці людини).[15]

З другого боку, освіта як самоорганізована система, що пристосовується до постійних змін, реагуючи на виклики воєнного та повоєнного часу, вимагає переходу від традиційної освітньої моделі, яка базується на моделі простого засвоєння і відтворення інформації, до новітньої освітньої моделі в основі якої стоїть всебічний розвиток та задоволення потреб особистості в умовах широкого застосування інформаційних систем та технологій. Саме така модель має стати основою освітньої системи на усіх ланках від дошкільної до вищої освіти. [12]

Дошкільний заклад є першим громадським осередком, до якого потрапляє дитина. Набула поширення організація освітніх закладів типу "дитячий садок - початкова школа", дитячих будинків сімейного типу. Мережа дошкільних закладів істотно скоротилась, що позначилося на соціальному захисті дітей, передусім із малозабезпечених та неповних сімей, дітей, що проживають у сільській місцевості. Це пояснюється різними причинами: погіршенням демографічної ситуації, різким зниженням добробуту сімей, що унеможлиблює сплату за відвідування дитиною дошкільної установи, перепрофілюванням або призупиненням функціонування дошкільних закладів. У сучасних умовах особливої уваги потребує сімейне виховання, родинна дошкільна освіта, підготовка до цього батьків. Для дошкільної освіти на найближчий період найважливішими є збалансованість її мережі відповідно до потреб у різних типах дошкільних закладів, захист цієї системи, розробка програмно-методичного забезпечення базового компонента дошкільної освіти як обов'язкового рівня освіти, що

дасть змогу якнайповніше використати можливості раннього віку в інтересах виховання і розвитку кожної окремої дитини.[16]

Повна загальна освіта в Україні є обов'язковою і надається в різних типах закладів освіти. Основним з-поміж них є середня загальноосвітня школа трьох ступенів: I - початкова школа (1-4 класи), що забезпечує початкову загальну освіту, II - основна школа (5-9 класи), що забезпечує базову загальну середню освіту, III – старша школа (10-11 класи), що забезпечує повну загальну середню освіту.

Нова українська школа, як і управління нею, має відповідати сучасному типу розвитку суспільства. Неможливо в сучасному суспільстві, яке на практиці розвивається багатовекторно, а не лише за відомими теоретичними концепціями. Школа як освітня система й об'єкт управління не є винятком у цьому процесі. Оскільки відповідальність і свобода взаємопов'язані, НУШ передбачає розширення автономії закладів. Реформа закріплює академічну, організаційну, кадрову та фінансову автономію закладів. [5]

У НУШ запроваджена нова структура навчання, яка передбачає збільшення навчання у профільній старшій школі до трьох років, а також обов'язкові навчальні осередки в освітньому просторі, перепідготовку педагогів та ін. Навіть формально це передбачає нові напрями роботи керівника закладу. Проте технічні зміни є найпростішими. Найскладніше – змінити мислення, виробити нову управлінську культуру та філософію нової освіти, які дозволяли б ефективно справлятися з викликами сьогодення. [7]

Невід'ємною ланкою системи безперервної освіти є професійно-технічна, що спрямована на забезпечення самореалізації особистості, формування її кваліфікаційного рівня, створення національного виробничого потенціалу, покликаною відігравати важливу роль у технологічному оновленні виробництва, впровадженні в практику досягнень науки і техніки.

Система професійно-технічної освіти входить до структури відтворення кваліфікованої робочої сили, задовольняючи потреби

суспільства й особистості в різних професіях; є складовою частиною єдиної системи освіти; виконує функції соціального захисту значної частини населення, яка гостро потребує державної підтримки, а досвід країн з розвинутою ринковою економікою свідчить про пряму залежність темпів удосконалення та розвитку виробництва, його конкурентоспроможності на світовому ринку від рівня професійної підготовки кадрів. [10]

Вища освіта забезпечує фундаментальну наукову, професійну та практичну підготовку, здобуття громадянами освітньо-кваліфікаційних рівнів відповідно до їх покликань, інтересів і здібностей, удосконалення наукової та професійної підготовки, перепідготовки та підвищення їх кваліфікації. Вищими закладами освіти є: технікуми, коледжі, інститути, консерваторії, академії, університети та ін. В Україні підготовку фахівців з вищою освітою здійснюють близько 900 вищих навчальних закладів усіх рівнів акредитації та форм власності.

Управління та адміністрування освітою на національному та регіональному рівні розглядається як підсистема соціального управління, під яким розуміють вплив на суспільство з метою його впорядкування, збереження якостей, специфіки, удосконалення і розвитку. Соціальне управління - цілеспрямований, планомірний і систематичний інформаційний вплив суб'єкта управління на його об'єкт з коригуючим урахуванням змін, що відбуваються в ньому.

Управлінню освітнім закладом притаманні певні характеристики. управлінська діяльність в умовах гуманізації має забезпечувати процеси розвитку та вдосконалення організаційної структури. Управлінська робота у сфері освіти специфічна. НУШ стартувала, треба відповідати сучасним вимогам. Життя примушує – або освітній менеджмент працює по-новому і забезпечує реалізацію державної стратегії, або він має шукати іншу роботу.[6]

Метою управління та адміністрування освітою на національному та регіональному рівні є забезпечення функціонування та розвитку освітянської

галузі, її саморегуляції на національному, регіональному та місцевому рівнях, що передбачає реалізацію таких завдань: підвищення ефективності роботи органів управління освітою; створення правової бази функціонування і розвитку системи освіти; поліпшення роботи з управлінськими кадрами, підвищення їх професіоналізму, оволодіння управлінськими технологіями; використання позитивного досвіду управління освітою; розвиток громадської системи самоуправління; тощо.

Рівень адміністрування та управління освітою визначається глибиною пізнання та здібністю дотримуватись у практичній діяльності «вимог» законів і закономірностей управління. Загальною закономірністю управління є єдність систем управління освітою, яка відображає стабільність внутрішніх зв'язків системи, що визначають її цілісне існування, характер формування й розвитку (закономірність виявляється в єдності інтересів усіх підсистем об'єктів і суб'єктів управління).

Дослідники дають різні визначення системи адміністрування та управління освітою: «Галузь менеджменту, яка регулює процеси трансформації змісту освітньої діяльності, називається освітнім менеджментом; вона охоплює зміст, форми реалізації принципів, методів, підходів, технології, функцій і прийомів управління взаємодією освітніх процесів» [3].

Метою адміністративної освітньої реформи в українській державі є досягнення оптимальної єдності централізації та децентралізації управління освітою, делегування й передача максимально можливого обсягу функцій управління освітою на регіональній (обласний) та місцевий (рівень територіальних громад, зокрема ОТГ) рівні управління. Дидактичний, педагогічний та освітній менеджмент стає інструментом реалізації цієї мети в регіональному управлінні освітою.

Найскладніше завдання на шляху освітньої реформи – змінити мислення та філософію управління. Історично в наявній системі освіти закладено, з одного боку, усталеність, стандартизовану уніфікованість,

страх, вимушену закритість, а з іншого – поступливість, соціальний конформізм, практичне пристосування до соціального устрою та до певної міри комфортність. [1].

Реформи з одного боку, нібито прагнуть змінити систему освіти, а з іншого – динаміка відходу від бюрократії та надмірного адміністративного контролю є доволі повільною. Така амбівалентність може сприяти креативності керівника й оновленню тих форм і методів управління та адміністрування у сфері освіти, що вичерпали себе і стали гнітючими. Проте для керівників, які роблять спробу «вирватися» за межі усталеної системи координат, це є виходом за межі власної комфортності.

Список використаних джерел:

1. Цілі Сталого Розвитку: Україна. Національна доповідь. 2017. URL: <http://www.un.org.ua/ua/publikatsii-ta-zvity>.
2. Безена І.М. Механізми антикризового управління у сфері освіти в умовах реформування: регіональний аспект. Вчені записки ТНУ імені В.І. Вернадського. Серія: Державне управління. Т. 31 (70). № 4. 2020. С. 28–34.
3. Юрчук Л. Тенденції децентралізації управління освітою в Україні. Вісник національної академії державного управління при Президентові України. 2009. Вип 4. С. 276–282.
4. Безена І.М. Сучасні механізми регулювання освітньої системи регіону: стратегії планування та реалізації. Вчені записки ТНУ імені В.І. Вернадського. Серія: Державне управління. Т. 31 (70) № 5. 2020. С. 7–11.
5. Довбня В. Нова українська школа: спроба філософсько-антропологічного осмислення. Філософія освіти. 2018. № 1. С. 240–258.
6. Калініна Л. Управління новою українською школою. Директор школи. 2017. № 1–2. С. 12–21.
7. Лунячек В. Нова українська школа: практична реалізація. URL: <http://osvita.ua/school/reform/53666>.

8. Нова українська школа. URL: <https://osvita.vmr.gov.ua/nova-ukracsnska-shkola>.

9. Криволапчук М.В. Зарубіжний досвід становлення та розвитку професійно-технічної освіти. Наукові праці. Державне управління. Випуск 223. Том 235. С. 45–49.

10. Куценко В.І. Професійно-технічна освіта – важливий чинник модернізації економіки (зарубіжний досвід) / В.І. Куценко, О.В. Гаращук. Агросвіт. 2011. № 9. С. 57–60.

11. Шийка К. Впровадження європейського досвіду реформування професійної освіти у професійно-технічних навчальних закладах України. Вісник Львів. ун-ту, 2013. Вип. 29. С. 199–204.

12. Відкрита освіта: колективний розвиток освіти через відкриті технології, відкритий контент і відкрите знання / За ред. Т. Ійосі, В. Кумара / Переклад з англ. А. Іщенка, О. Носика. – К.: Наука, 2009. – 256 с

13. Національна доктрина розвитку освіти. - К. : Парламент.вид-во, 2004. - С. 168-221.

14. Крисюк С. В. Державне управління освітою : навч. посіб. /С. В. Крисюк. - К. : НАДУ, 2009.

15. Якісна освіта - запорука самореалізації особистості / за заг. ред. С. М. Ніколаєнка, В. В. Тесленка. - К. : Пед. преса, 2007. - 176 с.

16. Ніколаєнко С. М. Стратегія розвитку освіти України: початок ХХІ століття / С. М. Ніколаєнко. - К. : Знання, 2006. - 253 с.

УПРАВЛІННЯ ЯКОСТІ ОСВІТИ

О.В. Цвігун

Україна, м. Дніпро, комунальний заклад вищої освіти «Дніпровська академія неперервної освіти» Дніпропетровської обласної ради», студент I курсу II освітнього рівня вищої освіти

Управління якістю, за сучасними підходами, розглядається одночасно як органічна складова системи управління організацією і як самостійний напрям управління процесами, спрямованими на досягнення цілей в сфері якості. За міжнародними стандартами ISO, управління якістю визначається як скоординована діяльність, яка полягає у спрямуванні та контролюванні організації щодо якості. В науковій літературі управління якістю розглядається в більш ширшому розумінні і трактується як цілеспрямований вплив на об'єкт управління з метою встановлення, забезпечення і підтримки необхідного рівня якості, який би задовольняв вимоги споживачі та суспільства в цілому. Виділяють стратегічне, тактичне та оперативне управління якістю [3]. Стратегічне управління якістю в організації здійснює вище керівництво, яке визначає цілі в галузі якості, формує політику якості, встановлює рівні і сфери відповідальності за якість в організації, залучає до управління якістю весь персонал, здійснює стратегічний контроль і аналіз результатів діяльності. Тактичне та оперативне управління реалізується на рівні структурних підрозділів відповідальними за якість (власниками процесів) і передбачає застосування методів і видів діяльності оперативного характеру, необхідних для виконання вимог щодо якості, передусім через механізми контролю, перевірки, внутрішнього аудиту. Особливості управління якістю розкриваються через характеристику таких її основних елементів: планування якості; забезпечення якості; контроль якості; поліпшення якості [1]. Процедура планування якості полягає в тому, що на основі вивчення характеру та обсягу потреб споживачів, а також, технічних і організаційних можливостей організації їх задовольнити, встановлюються

планові завдання з якості та конкретизуються цілі у сфері якості. При забезпеченні якості зіставляються дані про фактичні властивості продукту з нормативними (стандартом), а також, з вимогами, які висуваються споживачем. В цьому випадку виникають два типи зворотних зв'язків: 1) в організації підтримується та забезпечується встановлений рівень якості та 2) відслідковується динаміка зміни характеру потреб та уподобань споживачів, або ж зародження нових потреб. Загалом, забезпечення якості, як складова управління якістю, спрямована на підтвердження того, що вимоги щодо якості в організації повністю дотримуються. Контроль якості є процедурою відстеження результатів діяльності організації з метою встановлення їх відповідності стандартам якості. За висновками такого контролю, визначаються шляхи усунення причин, які негативно впливають на якість. Поліпшення якості є діяльністю, яка спрямовується на підвищення рівня виробництва, удосконалення процесів та систем якості в організації, що підвищує можливості організації виконувати всі вимоги щодо якості [1].

Ідеологія поліпшення якості прямо пов'язується з підвищенням конкурентоспроможності продукції, яка має високу якість при більш низькій ціні. Управління якістю здійснюється на державному, регіональному та галузевому рівнях, а також на рівні конкретних організацій (підприємств, Попович Т.М. 15 установ, органів влади) та рівні виробництва продукції (надання послуги чи виконання роботи). На рівні організації механізм управління якістю реалізується через інструментарій загального, спеціального та забезпечуючого характеру.

Список використаних джерел:

1. Кравченко Г. Ю. Якість освіти в навчальному закладі / Г. Ю. Кравченко, З. В. Рябова. – Х.: Ранок, 2013. – 176 с.
2. Крутій К. Моніторинг як сучасний засіб управління якістю освіти в дошкільному навчальному закладі / К. Крутій. – Запоріжжя: ТОВ «ЛПІС», 2006. – 172 с.

3. Лукіна Т. Моніторинг якості освіти: теорія і практика / Т. Лукіна. – К.: Шкільний світ, 2006. – 128 с.

STEM-ОСВІТА У КОНТЕКСТІ РОЗВИТКУ НАУКОВОЇ ТВОРЧОСТІ ОСОБИСТОСТІ

Ю.О. Чорна

Україна, м. Дніпро, комунальний заклад вищої освіти «Дніпровська академія неперервної освіти» Дніпропетровської обласної ради», магістрантка

Є.В. Кочерга

Україна, м. Дніпро, комунальний заклад вищої освіти «Дніпровська академія неперервної освіти» Дніпропетровської обласної ради», к.п.н., доц. кафедри математичної, природничої та технологічної освіти

Г.Г. Чаус

Україна, м. Дніпро, комунальний заклад вищої освіти «Дніпровська академія неперервної освіти» Дніпропетровської обласної ради», к.б.н., доц., доц. кафедри математичної, природничої та технологічної освіти

О.А. Романець

Україна, м. Дніпро, комунальний заклад вищої освіти «Дніпровська академія неперервної освіти» Дніпропетровської обласної ради», к.і.н., доц., доц. кафедри математичної, природничої та технологічної освіти

Одним із важливих ресурсів розвитку суспільства є творчий потенціал особистості, яка прагне до постійного саморозвитку, удосконалення компетентностей, є відповідальною та цілеспрямованою. Сучасна людина за своє життя може не один раз змінювати кардинально напрям своєї діяльності. Тож лише завдяки умінню навчатись впродовж життя, творчо мислити та самостійно приймати рішення сучасна людина може себе реалізувати. Ці навички, які ще називають «Навичками ХХІ століття» є надбаннями не одного року праці. Лише поступовий їх розвиток, починаючи від початкової школи і продовжуючи надалі, дасть можливість сформувати ці навички і користуватись ними в повній мірі у дорослому житті. Знання, вміння та навички, ціннісні орієнтири та отриманий досвід формують життєві компетентності, які будуть необхідними для самореалізації.

Метою дослідження є опис особливостей STEM-освіти як основи розвитку наукової творчості здобувачів освіти.

Наукова творчість на сьогоднішній день є рушієм науково-технічного прогресу. Адже завдяки їй нові винаходи та відкриття можуть приносити користь людям з мінімальним негативним впливом на навколишнє середовище.

Природничі науки мають значний потенціал в розвитку творчих здібностей здобувачів освіти. Природнича галузь шляхом розвитку творчої особистості здобувачів освіти сприятиме, на нашу думку, формуванню фундаментальних якостей особистості – самостійності, рефлексивності, креативності, від яких залежить розвиток необхідних для життєдіяльності компетентностей [2].

Програми навчальних дисциплін природничої галузі передбачають обов'язкове виконання різноманітних досліджень, проведення лабораторних та практичних робіт, виконання проєктів дослідницького характеру, в основі яких лежить саме наукова творчість. Особливо актуальними є STEM-проєкти, коли явища та процеси розглядаються з точки зору різних дисциплін (зокрема природничих – біології, фізики, хімії і т.д.).

Дослідники [1] визначають особливості сучасної STEM-освіти:

1. «Інтегроване навчання за «темами», а не з предметів. STEM-навчання поєднує в собі проєктний та міждисциплінарний підходи, основою для яких є інтеграція природничих наук в технології, інженерну творчість і математику. Дуже важливо навчати природничим наукам, технології, інженерному мистецтву і математиці інтегровано, тому що ці сфери тісно взаємопов'язані на практиці.

2. Застосування науково-технічних знань у реальному житті. За допомогою практичних занять STEM-освіта демонструє учням застосування науково-технічних знань у реальному житті. Вони вивчають конкретний проєкт, у результаті чого створюють прототип реального продукту.

3. Розвиток навичок критичного мислення та вирішення проблем. Програми STEM розвивають навички критичного мислення та вирішення проблем, необхідних для подолання труднощів, з якими учні та студенти можуть зіштовхнутися в житті.

4. Зростання впевненості у своїх силах. Молоді люди, створюючи різні продукти, вирішуючи всі проблеми своїми силами, доходять до кінцевої мети і стають усе впевненішими у своїх силах.

5. Активна комунікація і командна робота. Програми STEM відрізняються активною комунікацією і командною роботою. На стадії обговорення створюється вільна атмосфера для дискусій і висловлювання думок. Вони весь час спілкуються з наставниками і своїми друзями по команді.

6. Розвиток інтересу до технічних дисциплін. Задача STEM-навчання у школі – створювати умови для розвитку інтересу в учнів до природничих і технічних дисциплін. Заняття STEM – захоплюючі і динамічні.

7. Креативні та інноваційні підходи до створення проєктів. STEM навчання складається з таких етапів: запитання (завдання), обговорення, конструювання, створення, тестування і реалізація. Ці етапи є основою проєктного підходу. Одночасне вивчення і застосування науки і технології може створити багато інноваційних проєктів.

8. Зв'язок між навчанням і кар'єрою.

9. Підготовка дітей до технологічних інновацій життя.

10. STEM як доповнення до шкільної програми» [1, с. 27-28].

Отже, під час вивчення природничих дисциплін є можливість прояву наукової творчості здобувачів освіти при підготовці та реалізації STEM-проєктів. Вчителі природничих дисциплін мають бути готовими до реалізації STEM-освіти зі своїми учнями в сучасних умовах. Перспективами подальших досліджень вбачаємо у необхідність розробки та обґрунтування педагогічних умов розвитку наукової творчості здобувачів освіти при реалізації STEM-проєктів під час вивчення природничих дисциплін.

Список використаних джерел:

1. Балик Н. Р., Шмигер Г. П. Підходи та особливості сучасної STEM-освіти. *Фізико-математична освіта*. 2017. Вип. 2. С. 26–30. URL: http://nbuv.gov.ua/UJRN/fmo_2017_2_6.

2. Романець О. А., Кочерга Є. В., Чаус Г. Г. Пошукова та дослідницька діяльність як основа творчого розвитку особистості при вивченні природничих дисциплін. *Розвиток інтелектуальних умінь і творчих здібностей учнів та студентів у процесі навчання дисциплін природничо-математичного циклу «ІТМ*плюс – 2021»*: матеріали IV міжнародної науково-методичної конференції (11–12 лист. 2021 р., м. Суми). / упорядн. Чашечникова О.С. Суми : ФОП Цьома С.П., 2021. С. 59–60.

ЯКІСТЬ ОСВІТНІХ ПОСЛУГ ЯК ГОЛОВНА УМОВА КОНКУРЕНТОСПРОМОЖНОСТІ ЗАКЛАДУ ВИЩОЇ ОСВІТИ

Н.О. Шевченко

Україна, м. Дніпро, комунальний заклад вищої освіти «Дніпровська академія неперервної освіти» ДОР», д.н. з держ. упр., проф., зав. каф. публічного управління та права

В умовах євроінтеграції українського суспільства виникає потреба обговорити деякі проблеми функціонування системи освіти України. Освіта – необхідна умова підготовки молоді до життя, її соціалізації, залучення до духовних надбань людства. Вона – базис формування нового покоління, пріоритетом для якого є цінності демократії і громадянського суспільства.

Розвиток освіти в новітній Україні відбувається в погодженні з сучасними європейськими культурно-освітніми процесами. Освітнє середовище України прийняло стратегію руху до європейських цінностей і цей рух буде продовжуватися.

Ні для кого не секрет, що ми живемо і розвиваємося в ринковому середовищі. І в освіті маємо справу з наданням освітніх послуг. Законом України «Про освіту» визначено освітню послугу як *комплекс* визначених законодавством, освітньою програмою та/або договором дій суб'єкта освітньої діяльності, що мають визначену вартість та спрямовані на досягнення здобувачем освіти очікуваних результатів навчання [1]. Можна сказати, що освітня послуга - це система знань, інформації, вмінь, навичок, які використовуються з метою задоволення потреб людини і суспільства, це продукт спільної праці викладачів та тих, хто навчається. Якщо освітня послуга це продукт праці, то ми не можемо оминати і ринок освітніх послуг.

Ринок освітніх послуг це сфера обігу або система економічних відносин з приводу купівлі-продажу освітніх послуг. Для цього виду ринку обов'язкові три компоненти: покупець, продавець і товар. Кожен з компонентів пов'язаний з категоріями попиту, пропозиції і ціни. За своєрідністю реалізованого товару цей ринок безпосередньо відноситься до ринку послуг, але тісно пов'язаний і взаємодіє з іншими видами ринку: робочої сили, інформації, товарів [2]. Ніяк нам не обійти і конкурентоспроможність, як здатність певного об'єкта або суб'єкта перевершити конкурентів у заданих умовах. Суб'єктами, які оцінюють конкурентоспроможність є споживачі; виробники; інвестори; держава. Споживач оцінює з точки зору задоволення своїх потреб. Розглядаючи питання конкурентних переваг закладів вищої освіти з точки зору споживача, слід зазначити, що в більшості випадків їх розглядають у двох напрямках. Перший напрям – розгляд цінових факторів та можливість встановлення ціни, яка б була найбільш привабливою для споживачів освітніх послуг. Другий напрям – якість освітніх послуг. Традиційно, більшість закладів вищої освіти приділяє достатньо уваги ціноутворенню і на даний час можна відзначити, що політика ціноутворення є традиційним підходом до формування конкурентних переваг закладів освіти. Однією з переваг є якість освітніх послуг.

Пріоритетним завданням закладів вищої освіти в сьогоденні є підготовка висококваліфікованих, конкурентоспроможних фахівців, які вміють і бажають працювати, здатні швидко адаптуватися до постійних змін. Задля виконання цього завдання необхідно створювати відповідне освітнє середовище. Одною з умов формування такого середовища є реалізація якісних освітніх програм. Саме освітні програми підлягають акредитації, а остання є одним із ключових елементів забезпечення якості вищої освіти.

При формуванні та реалізації освітніх програм заклади вищої освіти мають керуватися певними підходами. В Дніпровська академія неперервної освіти визнано доцільним використання маркетингового підходу, так як зараз ЗВО працюють на ринку освітніх послуг. Продавцями на цьому ринку є заклади освіти. Покупцями (споживачами) виступають абітурієнти, їх батьки; роботодавці. Саме маркетинговий підхід дозволить підвищити задоволеність потреб споживачів та забезпечити можливості розвитку закладу вищої освіти відповідно до очікувань суспільства[3].

Критеріями за якими споживач оцінює якість запропонованих освітніх послуг є: надійність (імідж закладу вищої освіти, його престижність і історія, обов'язковість виконання даних абітурієнту обіцянок); чуйність (ввічливість співробітників, оцінка їхнього бажання допомогти); переконливість (компетентність, відповідальність, упевненість); відкритість (можливість одержати найбільш повну, інформацію про стан справ у закладі освіти); індивідуальний підхід (вираження турботи про споживача).

Освітня програма, як маркетинговий елемент, має бути привабливою для споживача і відповідати вищеназваним критеріям.

Який би підхід не використовував заклад вищої освіти він не повинен втрачати своєї освітньої функції [3]. Те, чому він навчав повинно бути якісно спроектованим і задовольняти потреби споживачів з різних груп. Зараз заклади вищої освіти втратили монополію на освітні програми. Тому, принциповим для ефективного його існування є питання удосконалення освітніх програм. Першим питанням, яке розробники освітньої програми

мають собі задати – це питання що конкретно ми розробляємо. І відразу ж виникає питання як ми це розробляємо і навіщо. Ключовим у розробці освітньої програми є розуміння свого кінцевого споживача та готовність і вміння спілкуватися з ним.

Список використаних джерел:

1. Закон України «Про освіту» (Відомості Верховної Ради (ВВР), 2017, № 38-39, ст.380) URL: <https://zakon.rada.gov.ua/laws/show/2145-19#Text>
2. Маркетинг освітніх послуг. URL: <https://stud.com.ua/73192/marketing>
3. Люшин, М. О. (2018). Маркетинговий підхід до управління сучасним закладом загальної середньої освіти. Вісник Черкаського національного університету імені Богдана Хмельницького. Серія: "Педагогічні науки", (4).

FORMATION OF STAKEHOLDER INTERACTION IN EDUCATION, SCIENCE AND BUSINESS IN THE INNOVATIVE ECONOMY

V. M. Ostapenko

Ukraine, Kharkiv, Simon Kuznets Kharkiv National University of Economics,
Candidate of Economic Sciences, Associate Professor, Associate Professor of the
Department of Customs

The UN's global goals of sustainable development are quality education, decent work and economic growth, innovation and infrastructure, partnerships for sustainable development, and more. The 21st Century Agenda states that one of the preconditions for achieving sustainable development of society is the modernization of education and science as the main tools for reorienting social and economic issues, taking into account local, national and regional conditions, as well as the international dimension. Issues of innovative development of the national economy are relevant, because the interaction of education, science and business achieves a synergy effect - the necessary results are obtained in the form

of effective measures to achieve significant economic and social growth in the country. Deepening cooperation and strengthening interdependence between countries requires research into the causal links between the challenges of globalization and the international innovation environment in the context of achieving the Sustainable Development Goals, which have become important indicators of harmonious balanced and innovative development. The formation and implementation of state innovation policy is the main problem of effective management of society in the process of its transformation. The technology of implementation of doctrines, strategies, concepts and programs of the state innovation policy should integrate educational, scientific and business components and be based on world tendencies.

The relevance of this study is determined by the objective need for comprehensive state innovation policy, which should include coordination of external and internal components of economic, social, scientific and technological, military, information policy of the state. The problem of interaction of stakeholders of educational, scientific and business transformations acquires special significance in the conditions of limited resource provision and financial opportunities, which are insufficient in the global space. All this necessitates further research in the direction of creating favorable legislative, institutional, organizational and methodological support aimed at improving the quality of economic, social and humanitarian development, ensuring Ukraine's integration into the European Union.

Political and legal principles of innovative development of the national economy in Ukraine are quite clearly defined at the legislative, regulatory and institutional levels. They are reflected, in particular, in the Constitution of Ukraine, the Law "On Innovation", approved by the President of Ukraine "Strategy for Innovation Development until 2030", "Concepts for National Innovation Systems" and a number of other legislative and regulatory projects to promote Ukraine innovative model of economic development instead of the currently dominant resource model. Legal aspects of educational and scientific activities are based on

the Constitution of Ukraine, taking into account the Joint Declaration of the Ministers of Education of Europe "European Higher Education Area" and regulated by the Laws of Ukraine "On Education", "On Higher Education", "On Scientific and Technical Activities". ", " On state forecasting and development of programs of economic and social development of Ukraine ", Strategy for the development of higher education in Ukraine for 2021-2031, Resolution of the Cabinet of Ministers" On development of forecast and program documents of economic and social development and drafting Budget Declaration and State Budget " , draft Concept of digital transformation of education and science for the period up to 2026, Regulations on the Ministry of Education and Science of Ukraine, National Doctrine of Education Development, Decree of the President of Ukraine "On Sustainable Development of Ukraine until 2030", resolutions and orders of the Cabinet of Ministers of Ukraine, as well as state standards regarding the management system which stu.

According to the National Economic Strategy for the period up to 2030, ensuring innovative outpacing economic growth will promote human development through the appropriate quality of education, science, medicine, culture and the environment.

The Strategy defines such guidelines, principles and values in economic policy as the development of entrepreneurship, innovation and talent, and the expected result of the Strategy is the definition and public support of the strategic course of the state in the economic sphere. Ensuring their competitiveness on the international market.

Positive is the adoption of the CMU Orders "On approval of the action plan for the implementation of the Strategy for small and medium enterprises in Ukraine until 2020", "On approval of the Strategy for the development of innovation until 2030", "On approval of the Industrial Development Strategy of Ukraine" for the period until 2025 ", etc., which will increase the share of enterprises engaged in invention, applied research and scientific and technical

development, primarily outside the public sector and increase revenues from the sale and use of intellectual property, science-intensive products.

In April 2017, the Cabinet of Ministers established the National Council for the Development of Science and Technology in order to stimulate cooperation between scientists, the government and entrepreneurs to make proposals for the implementation of state policy on the development of science and technology.

However, the lack of representation of the business sector in the Council has a negative impact on the capacity of the advisory body responsible for formulating policy frameworks. An alternative to the government's cooperation with the private sector is the annual All-Ukrainian Innovation Festival, organized by the Ministry of Education and Science of Ukraine (MES) in partnership with the European Enterprise Network, which identifies and directs funding to innovation projects with significant commercialization potential. Creating favorable conditions for the development of a competitive environment in the innovation sphere and supporting entrepreneurship in order to form a national effective innovation system integrated into the EU is severely limited by hostilities, mining, cumulative effects of protracted armed conflict, quarantine restrictions and other secondary consequences of the pandemic.

The governments of Ukraine and the European Union are stepping up their efforts to strengthen national security and combat the global spread of COVID-19. Quarantine and forced use of distance learning only exacerbated a number of problems, forced transition to distance learning revealed serious organizational, educational, psycho-emotional, technical problems with the right to quality education, which identified elements of a successful strategy of integration on the Internet and offline learning. The transition to distance learning in the wake of the COVID-19 pandemic has led to a deterioration in the quality and accessibility of education, as well as to a number of educational inequalities.

Thus, one of the most important in the innovation dimension of social direction, which should determine the specific measures of educational and scientific policy, is to ensure its compliance with the needs of the national

economy. Lifelong learning contributes to improving the quality of human capital, economic development, reducing unemployment and social tensions, meeting the personal needs of citizens and therefore play a significant role in providing an innovative model of economic development.

According to the National Economic Strategy for the period up to 2030, ensuring innovative outpacing economic growth will promote human development through the appropriate quality of education, science, medicine, culture and the environment. The Strategy defines such guidelines, principles and values in economic policy as the development of 2 entrepreneurship, innovation and talent, and the expected result of the Strategy is the definition and public support of the strategic course of the state in the economic sphere, the consistent implementation to ensure their competitiveness on the international market.

The Ministry of Education and Science of Ukraine plans to systematize legislation in the field of science and innovation in 2021, in particular, to increase the level of implementation (commercialization) of research results and integration of higher education and research institutions with industry on the basis of communication platform "Science for Business". Today, Ukrainian education and science do not meet the modern demands of the individual and society, nor the needs of the economy and world trends. That is why it is necessary to systematically transform the spheres of education, science and business, due to the requirement to create a demand for quality training of researchers and quality developments in basic and applied sciences, reduce the gap between research and implementation, integrate higher education and science in education and research. space of the European Union.

Секція 3. НАУКОВИЙ ПРОСТІР ДОСЛІДЖЕНЬ У ГАЛУЗІ ПРИРОДНИЧО-МАТЕМАТИЧНИХ НАУК

МАТЕМАТИЧНА КОМПЕТЕНТНІСТЬ ЯК ПРОФЕСІЙНО ОРІЄНТОВАНА ПІДГОТОВКА СТУДЕНТІВ ТЕХНІЧНОГО ЗВО

І.А. Клеона

Україна, м. Вінниця, Вінницький національний технічний університет,
асистент

Для формування математичної компетентності студентів технічних ЗВО за допомогою професійної спрямованості навчання вищої математики та використання професійно спрямованих завдань необхідно забезпечити реалізацію інтеграційних зв'язків вищої математики та спеціальних дисциплін технічного ЗВО.

Перехід до масової вищої освіти, зростання кількості вищих навчальних закладів, конкуренція на ринку освітніх послуг – це фактори, що висувають проблему якості підготовки майбутніх фахівців на перший план. Тому необхідно, щоб навчальний процес у технічних ЗВО був організований так, щоб майбутній фахівець міг навчитися вільно орієнтуватися в інформаційному просторі, використовуючи при цьому нові інформаційні технології. Тому в наш час назріла необхідність оновлення освіти саме з цих позицій.

Актуальним у цьому плані щодо до навчання у технічному ЗВО є компетентний підхід. Компетентнісний підхід – це спроба збудувати освітній процес, забезпечує становлення в студентів власної системи роботи, компетентності та інших характеристик освіченості, які не можна "скласти" з набору знань та вмінь [1, с. 27]. У цьому підході якість підготовки майбутнього фахівця у технічному ЗВО розуміється як деякий комплекс його ключових, загальнопрофесійних та спеціальних компетентностей та

характеризується на основі оцінки результативності його дій, спрямованих на дозвіл певних значущих для даної спільноти завдань.

Питання побудови системи вищої освіти на основі компетентнісного підходу розробляли такі вчені, як: М. І. Жалдак, В. В. Краєвський, В.В Хомюк, Джон Равен, О.І. Пометун та ін.

У відповідному Наказі Міністерства освіти та науки України зазначається, що компетентнісний підхід включає в себе «визначення й формування в учнів компетентностей, що дають можливість особистості ефективно брати участь у багатьох соціальних сферах і які роблять внесок у розвиток якості суспільства та особистого успіху. Ключові компетентності становлять основний набір найзагальніших понять, які мають бути деталізованими в комплекс знань, умінь, навичок, цінностей та відносин за навчальними галузями та життєвими сферами... оскільки компетентності є невід'ємною складовою особистості...» [2, с. 12].

Формування компетенцій здійснюється засобами змісту освіти, внаслідок чого у студентів розвиваються здібності та з'являються можливості вирішувати у повсякденному житті реальні проблеми.

Компетентнісний зміст освіти проходить наскрізною лінією через всі освітні області, отримуючи реалістичне, діяльнісне, особистісно та соціально значуще здійснення у відповідному матеріалі. В результаті вдається поєднати навчальні дисципліни в єдиний цілісний зміст, визначити системоутворюючі елементи загальної освіти як на окремих щаблях навчання так і на рівні міжпредметних зв'язків [3, с. 112].

Компетентнісний підхід висуває на перше місце не про інформованість студента, а вміння вирішувати проблеми, що виникають у пізнанні та поясненні явищ дійсності та особистісного характеру; при освоєнні сучасної техніки та технології; при освоєнні майбутньої професійної діяльності. З позицій цього підходу якість математичної підготовки майбутнього фахівця технічного ЗВО характеризується його математичною компетентністю. Математика – універсальна мова для описи процесів та явищ різної природи,

без володіння яким неможливо вирішувати сучасні інженерні завдання [4, с. 33].

Під математичною компетентністю майбутніх фахівців технічного ЗВО ми розумітимемо синтез засвоєних математичних знань та методів математичної діяльності, досвіду їх використання у вирішенні професійно спрямованих математичних завдань та завдань, що лежать поза предметом математики, ціннісного ставлення до здобутих знань та досвіду, і до собі як носієві цих знань та досвіду.

У структурі математичної компетентності майбутніх фахівців технічного ЗВО ми розглядаємо три основні компоненти: когнітивний (студент знає), праксеологічний (студент вміє) та аксіологічний (студент розуміє (усвідомлює)). Виходячи з повноти оволодіння студентом компонентами математичної компетентності та ступеня самостійності їх прояву у відповідній діяльності, можна виділити три рівні сформованості математичної компетентності студентів технічного ЗВО.

Перший рівень – студент знає основні поняття та методи з дисципліни вищої математики, на їх основі вирішує завдання, за наявності орієнтовної основи вирішує окремі професійно спрямовані математичні завдання, розуміє важливість математичних знань, але не має внутрішньої установки з їхньої поповнення.

Другий рівень – студент володіє основними поняттями та методами з вищої математики, їх основі самостійно вирішує завдання курсу та окремі професійно спрямовані математичні завдання, усвідомлює необхідність придбання математичних знань, що відсутні, але робить це за рекомендацією викладача.

Третій рівень – студент володіє всіма основними поняттями та методами з вищої математики, на їх основі самостійно вирішує завдання курсу та професійно спрямовані математичні задачі; сам усвідомлює необхідність набуття відсутніх математичних знань і набуває їх; виявляє позитивне ставлення до математичних знань та оцінює володіння ними як

основу своєї успішної спеціальної підготовки та новаторської діяльності у майбутній професії.

Комплексний аналіз дидактичних умов реалізації професійної спрямованості навчання математики студентів технічних ЗВО та структури їх математичної компетентності дозволяє виявити потенційні дидактичні та методичні ресурси професійної спрямованості на формування цієї компетентності студентів. Серед них актуалізація міжпредметних зв'язків дисципліни вищої математики та дисциплін спеціального циклу; моделювання ситуацій в галузі технічної діяльності майбутнього спеціаліста; пріоритети активних методів та форм навчання; встановлення на використання суб'єктивного досвіду, проведення рефлексії та саморефлексії [5, с. 65].

Для формування математичної компетентності студентів у вищих навчальних закладах навчання математичних дисциплін має бути професійно спрямованим, що може бути реалізовано збільшенням питомої ваги професійно спрямованих завдань, які вирішуються на практичних заняттях та викладених на лекції, та вдосконаленням теоретичного матеріалу.

Одним з провідних методів навчання математики студентів технічних ЗВО та пізнання дійсності засобами вищої математики є побудова математичної моделі досліджуваних явищ. Математичне моделювання складається із трьох етапів: побудови математичної моделі явища чи процесу; дослідження цієї моделі математичними методами; інтерпретації отриманого рішення мовою вихідного завдання.

При навчанні студентів математичного моделювання необхідно навчити їх не лише дослідженню готової моделі математичними методами, а й оволодінню кожним етапом розв'язання задачі. Побудова математичної моделі явища чи процесу – це, як показують результати перевірки знань студентів, найскладніший етап у вирішенні задачі. Він вимагає широкого знання фактів, що відносяться до явища, що вивчається, і розуміння їх взаємних зв'язків.

Найбільші труднощі у студентів, як показують результати контрольних та розрахунково-графічних (типових розрахунків) робіт, при вирішенні професійно орієнтованих завдань представляє перший етап – складання математичної моделі завдання, переклад її мовою математичної теорії [6, с. 4].

Реалізація професійної спрямованості навчання математики студентів технічних вузів у рамках традиційних форм навчання можлива під час виконання вимог:

- уточнення цілей, що актуалізують взаємозв'язки вищої математики із загальнопрофесійними та спеціальними дисциплінами;
- включення до змісту математичної підготовки майбутніх фахівців технічного ЗВО професійно спрямованих завдань;
- використання активних методів навчання, які дозволяють студентам у процесі навчальної діяльності формувати знання, вміння та навички, необхідні студентам при вивченні спеціальних та загально професійних дисциплін; вміти застосовувати теоретичні знання до розгляду практичних питань; виробляти вміння та навички математичного моделювання реальних процесів та явищ, що відбуваються в їх майбутній професійній діяльності.

Список використаних джерел:

1. Бібік Н. Переваги і ризики запровадження компетентнісного підходу в шкільній освіті. *Гірська школа українських Карпат*. № 8- 9. 2013. с. 26 – 30.
2. Наказ Міністерства освіти і науки України від 11.09.2007 року №800 «Про проведення дослідноекспериментальної роботи на базі загальноосвітньої школи I-III ступенів № 123 м. Харкова» [Електронний ресурс]. – Режим доступу до документа: http://www.mon.gov.ua/laws/MON_800_07.doc

3. Овчарук О. В. Розвиток компетентнісного підходу: стратегічні орієнтири міжнародної спільноти // Компетентнісний підхід у сучасній освіті: світовий досвід та українські перспективи. Київ: «К.І.С.», 2004. 112 с.
4. Онопрієнко О. Концептуальні засади компетентнісного піходу в сучасній освіті // Шлях освіти. 2007. №4. с. 32-37.
5. Пометун О. Компетентнісний підхід – найважливіший орієнтир розвитку сучасної освіти // Рідна школа. – № 1 (900). 2005. с. 65 – 70.
6. Ягупов В. В., Свистун В. І. Компетентнісний підхід до підготовки фахівців у системі вищої освіти. *Наукові записки НаУКМА. Серія «Педагогічні, психологічні науки та соціальна робота»*. Т. 71. 2007. с. 3-8.

ДОЦІЛЬНІСТЬ СИСТЕМНИХ ДОСЛІДЖЕНЬ ПІДВИЩЕННЯ ЕФЕКТИВНОСТІ АВАРІЙНО-РЯТУВАЛЬНИХ РОБІТ НА ОБ'ЄКТАХ КРИТИЧНОЇ ІНФРАСТРУКТУРИ

Д.А. Льовін

Україна, м. Харків, Національний університет цивільного захисту України,
ад'юнкт

В.М. Стрілець

Україна, м. Харків, Національний університет цивільного захисту України,
д.т.н., проф., ст. наук. спів.

В доповіді показано, що час, проведення аварійно-рятувальних робіт, пов'язаних з ліквідацією надзвичайних ситуацій на об'єкта критичної інфраструктури, як правило, здійснюється пожежно-рятувальними підрозділами ДСНС України, які є найбільш оперативними структурними підрозділами Єдиної державної системи цивільного захисту, основними задачами яких є рятування людей у випадку загрози їх життю, проведення аварійно-рятувальних та інших невідкладних робіт, гасіння пожеж, а також ліквідація наслідків надзвичайних ситуацій та запобігання всіх надзвичайних ситуацій на початковому етапі. Війна, яку розв'язала росія, показала

особливу складність цієї діяльності на об'єктах критичної інфраструктури. Відмічено, що підвищення ефективності аварійно-рятувальних робіт ускладнюється тим, що:

- основне пожежно-рятувальне озброєння і відповідні тактичні прийоми були розроблені в 60-70-х роках двадцятого сторіччя, внаслідок чого вони не відповідають сучасним вимогам;

- дії особового складу розглядались без урахування того, що він повинен мати не тільки засоби захисту від ураження небезпечних чинників пожежі або техногенної надзвичайної ситуації, тоді як практика проведення аварійно-рятувальних робіт під час бойових дій вимагає одночасно з цим використовувати і засоби захисту від ураження вибухонебезпечними предметами;

- Статут Дій вимагає проведення аварійно-рятувальних робіт в метрополітені рятувальниками, які використовують регенеративні дихальні апарати, проте пожежно-рятувальні підрозділи, що мають на озброєнні апарати на стисненому повітрі, прибувають до місця надзвичайної ситуації на 15-30 хвилин раніше;

- нормативи для оцінювання рівня підготовленості особового складу не враховують місцеві особливості та специфіку об'єктів, до охорони яких залучаються пожежно-рятувальні підрозділи);

- в пожежно-рятувальних підрозділах з'явилась нова техніка (особливо це проявилось в останні місяці, коли до підрозділів в рамках гуманітарної допомоги почало поступати пожежно-рятувальне озброєння з провідних країн світу), для якої відсутні рекомендації щодо підготовки рятувальників до її ефективного використання під час проведення аварійно-рятувальних робіт;

- засоби індивідуального захисту особового складу були розроблені для використання в умовах, які відповідають найгіршим умовам пожежі, тоді як умови в осередку надзвичайної ситуації з викидами небезпечних речовин на 1-2 порядки гірші тощо.

Підкреслено, що, ефективне проведення аварійно-рятувальних робіт вимагає розробки комплексу організаційно-технічних заходів, реалізація яких забезпечить скорочення часу ліквідації надзвичайної ситуації при обмеженнях на людські і технічні ресурси, не знижуючи при цьому рівень безпеки рятувальників.

Зазначається, що процес проведення аварійно-рятувальних робіт на об'єктах критичної інфраструктури є предметом вивчення з різних сторін. У більшості випадків його розглядають з позицій розвитку надзвичайної ситуації або з позицій організації робіт з її ліквідації, рідше з позицій загальної теорії профілактики. Проте системним дослідженням проблем забезпечення ефективності проведення аварійно-рятувальних робіт на локальному рівні та їх теоретичному узагальненню приділяється явно недостатньо уваги, що створює певні «білі плями» у безперервному ланцюгу вдосконалення аварійно-рятувальних робіт в умовах ліквідації надзвичайних ситуацій на об'єктах критичної інфраструктури.

ПРОБЛЕМНІ ПИТАННЯ НАУКОВО-ПРАКТИЧНОГО ЗАБЕЗПЕЧЕННЯ ПІДВОДНОГО РОЗМІНУВАННЯ

І.І. Соловійов

Україна, м. Харків, Національний університет цивільного захисту України,
ад'юнкт

В.М. Стрілець

Україна, м. Харків, Національний університет цивільного захисту України,
д.т.н., проф., ст. наук. спів.

Актуальність обраної теми обумовлена рядом факторів. По-перше, якщо щодо ліквідації наслідків вибухів на суходолі в нашій державі накопичений величезний досвід, то питання підвищення ефективності розвідки та розмінування водного середовища потребують подальшої розробки, оскільки кількість вибухонебезпечних предметів (ВНП), які

забруднюють мирні водні акваторії України, у тому разі біля об'єктів критичної інфраструктури, не тільки суттєво не зменшуються, але й, внаслідок війни з росією, дуже сильно збільшилась. Прикладами цього є мінування акваторій Одеси, Очакова, Маріуполя тощо. По-друге, система заходів щодо запобігання виникненню надзвичайних ситуацій, пов'язаних з затонулими боєприпасами, практично відсутня.

В доповіді показано, що підводне розмінування – важливий та дуже складний напрямок гуманітарного розмінування ВВП, які лишаються внаслідок бойових дій у водному середовищі. Відмічено, що забруднення ВВП в прибережній зоні України посилює проблему можливого всесвітньої зернової кризи.

Аналіз науково-технічної літератури показав, що аналогічна проблема існує і в провідних країнах світу. Так, починаючи з Першої світової війни та продовжуючи на протязі Другої світової та після неї кілька світових держав скинули як хімічну, так і звичайну зброю в океани по всьому світу. Так приблизно 175000 мін було закладено в Балтійському морі під час світових війн. На цей час в Балтійському морі існує близько 1985 мінних полів та ще 4400 – у Північному морі.

Координацію зусиль та забезпечення єдиних підходів в Європі здійснює Балтійська рада з безпеки боєприпасів (BOSB). Проте в них не розглядаються особливості використання існуючих технічних засобів не тільки розмінування, але й забезпечення оперативної діяльності саперів-підводників, а вони в кожній країні мають свої технічні характеристики.

Хоча сучасні тенденції попередження надзвичайних ситуацій, пов'язаних з підводним знаходженням ВВП, передбачають застосування принципів «не підривати» та перехід на реалізацію можливостей підводних роботів. Але і в першому, і в другому випадку без участі спеціально підготовлених водолазів-саперів не обійтись.

На сьогодні Україна навіть за насиченістю боєприпасів, які залишилися після Другої світової війни, у декілька разів перевищує

розвинені європейські країни. Прикладом є акваторія Херсонської області (рис.1).



Рисунок 1 – Аналіз забрудненості (станом на 23.02.2022) акваторії Херсонської області вибухонебезпечними предметами

Видно, що ефективні дії спеціалізованих піротехнічних підрозділів, особливо в питаннях визначення місць масового підводного знаходження ВВП, спираються на документально зафіксовані архівні дані. Відмічено, що в умовах сьогодення дії спеціалізованих піротехнічних підрозділів після нашої перемоги будуть суттєво ускладнені стосовно тимчасово окупованого узбережжя Чорного та Азовського моря, а також річок, в першу чергу, Сіверський Донець та Десна. Розглянуто організацію проведення органами та підрозділами цивільного захисту нетехнічного обстеження територій (НТО), імовірно забруднених ВВП. До непрямих доказів щодо забруднення території ВВП належать історичні довідки та архівні матеріали щодо ведення бойових дій або іншої військової діяльності та ін. До джерел інформації під час проведення НТО належать карти (схеми, формуляри) мінних полів і

територій ведення бойових дій та інші архівні джерела, які сприятимуть встановленню небезпечних територій.

Практика підводного розмінування в мирний час показала, що реальні місця підводного знаходження ВВП дещо відрізняються навіть від тих, які були задокументовані офіційно. На наш погляд це пояснюється географічними особливостями (течія, у тому підводна, ґрунтова характеристика дна, склад води, який зумовлює показники видимості, шторми тощо). Запропоновано, використовувати геоінформаційні технології підводних досліджень, які у подальшому дозволять створити налагоджену систему складання та коригування у відповідності до географічних показників карт наявності ВВП у водних акваторіях України.

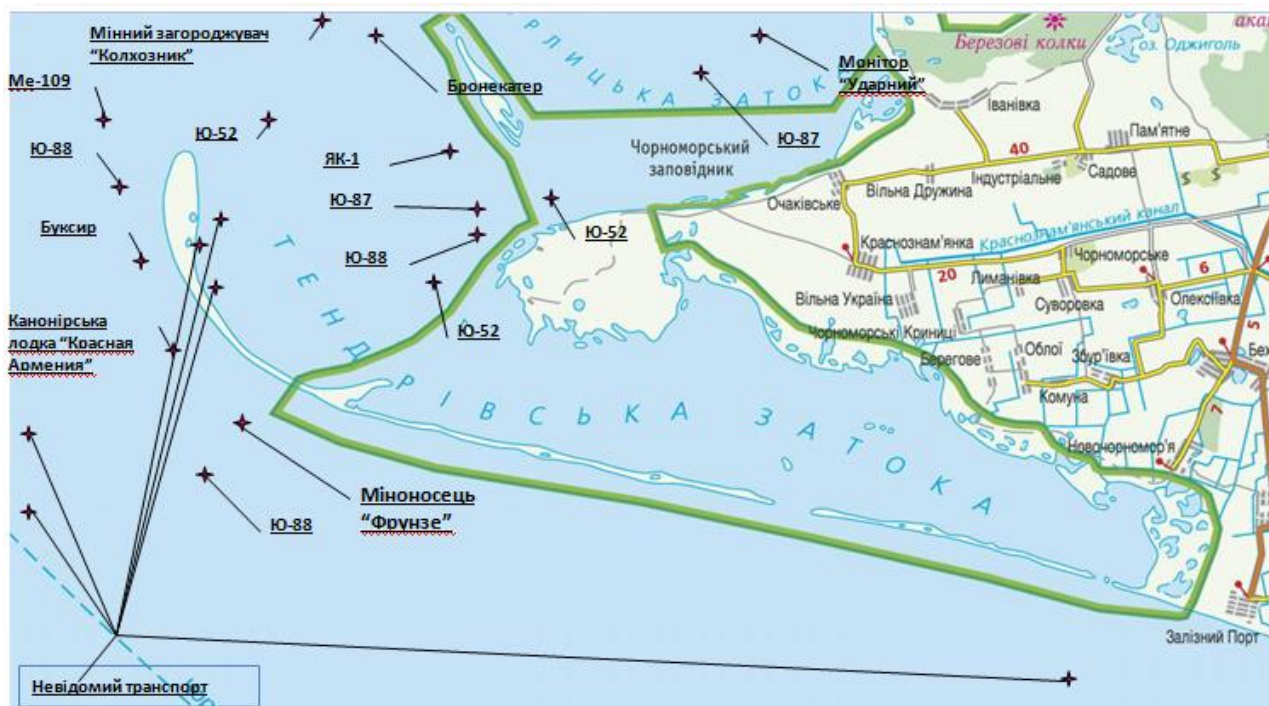
Визначено, що у всіх розвинених країнах, в тому числі в Україні, попередження надзвичайних ситуацій, пов'язаних з загрозою вибуху малогабаритного ВВП, здійснюється практично за одними і тими ж схемами, а саме: пошук, виявлення, підрив на місці або підйом з глибини з подальшим знищенням у заздалегідь визначених місцях. Різниця складається у переході на реалізацію можливостей підводних робіт в провідних країнах світу, чи ліквідація безпосередньо саперами-підводниками. В нашому випадку це вимагає скорочення часу підводного розмінування за рахунок покращення бойової роботи спеціалізованого піротехнічного підрозділу. Тобто процес підводного розмінування вимагає відповідних ергономічних досліджень, оскільки підводне розмінування уявляє собою процес функціонування системи «водолаз-сапер – озброєння та оснащення для підводного розмінування – середовище (ґрунт, температура води, видимість, штормова обстановка тощо).

Наводяться результати відповідних експериментальних досліджень під час яких були виділені такі значимі фактори, які характеризують процес підводного розмінування як системи: рівень підготовленості водолаза-сапера; рівень оснащеності; умови, в яких працює особовий склад. З рівнем значимості $\alpha=0,05$ показано, що рівень підготовленості водолазів-саперів

впливає на час підводного розмінування нелінійно. Так, підвищення рівня практичної виучки особового складу сильніше впливає на час підводного розмінування при переході від початкового рівня підготовленості до фахового, ніж від фахового до високофахового. Останній відповідає рівню водолазів-саперів, які мають 1 клас або є Майстрами своєї справи. Аналогічно відмічено і три рівні умов, в яких проводиться підводне розмінування. Гарним відповідають гарна видимість, відсутність течії та глибина до 3 метрів. Звичайним – обмежена видимість на відстані більше 3 м, незначна течія та глибина від 3 м до 6 м, а поганим – обмежена видимість на відстані менше 3 м, значна течія та глибина більше 6 м. Стосовно рівня оснащеності в нашому випадку на сьогоднішній день можна було говорити про два рівні: використання сухого та мокрого гідрокостюмів. При цьому мав місце і взаємозв'язок між всіма обраними факторами. Так, гірші умови проведення робіт з підводного розмінування краще виконувались фахівцями з більш високим рівнем підготовленості та за кращого рівня оснащеності (в мокрому гідрокостюмі).

Отримані експериментальні результати можуть бути основою відповідних математичних моделей. Наводиться приклад багатофакторної поліноміальної моделі, яка була побудована у відповідності до плану $3 \times 3 \times 2$.

Зроблено висновок, що підвищення ефективності підводного розмінування вимагає широкого кола різнопланових, але тісно пов'язаних досліджень.

**APPROACH TO DEVELOPMENT OF COMPLEX TECHNOLOGY
FOR PROTECTING THE ENVIRONMENT FROM THE INFLUENCE
OF CHEMICAL AND PHYSICAL FACTORS FROM
THE RECIPROCATING INTERNAL COMBUSTION ENGINE**

V.A. Krasnov

Ukraine, Kharkiv, National University of Civil Defence of Ukraine of State
Emergency Service of Ukraine, master

O.M. Kondratenko

Ukraine, Kharkiv, National University of Civil Defence of Ukraine of State
Emergency Service of Ukraine, Doctor of Technical Sciences, Associate Professor,
Associate Professor of the Department of Applied Mechanics and Environmental
Protection Technologies

It is known that power plants (PP) equipped with a reciprocating internal combustion engine (RICE), in particular units of fire and rescue vehicles and equipment (FRVE), which are on operational duty in the subdivisions of the State Emergency Service of Ukraine (SES of Ukraine), are a powerful source of environmental hazards [1].

The classification of such factors and the hierarchical classifier built on its basis, described in the monograph [1], contain as chemical factors: emissions of gaseous substances, leakage of liquid substances, waste solids, as well as and physical factors (harmful impact factors) energy pollution of environmental components: thermal energy, noise and vibration, electromagnetic fields.

The monograph [2] outlines the methodological foundations for development of environmental protection technology (EPT) from the negative technogenic impact of the PP with RICE with a significant degree of moral and physical wear and tear during their exploitation.

The functioning of the EPT itself is based on the appropriate environmental safety management system (ESMS), which acts as the methodological basis of the EPT, and it, in turn, acts as a material basis for ensuring the legally established level of ecological safety (ES) indicators of such process.

This EPT consists of actuators, from number of which are the particulate matter filter (DPF) being one of the mandatory ones.

The monograph [3] presents the results of the analysis of designs and methods of operation of DPF, among which filters with a liquid working body should be especially noted.

Such filters are the most promising, since they can comprehensively reduce the importance of ecological hazard factors: emission with the flow of exhaust gases (EG) of the engine of particulate matters (PM), emission with the flow of EG of unburned hydrocarbons, emission with the flow of EG of nitrogen oxides, and besides: absorb exhaust noise over a wide frequency range, extinguish sparks in EG flow, reduce the temperature of EG flow.

The efficiency of the functioning of the ESMS and the corresponding EPT is evaluated by the appropriate criteria-based mathematical apparatus, in which individual components characterize the efficiency of the DPF as an executive body, described in the article [4].

Another way to increase the ecological efficiency of the process of exploitation of PP with RICE is to transfer its RICE to the consumption of a renewable energy resource, namely motor fuel of biological origin, which also imposes some restrictions on the design and working process of the DPF, which is reflected in the article [5].

Thus, according to the results of the analysis of scientific, technical, reference, patent and regulatory literature, it has been established that studies aimed at improving the scheme of environmental protection technology from the negative technogenic impact of power plants with a reciprocating internal combustion engine with a significant degree of moral and physical wear during their operation by the development of devices for cleaning the flow of exhaust gases, which reduce several factors of ecological hazard at once, is relevant, has signs of scientific novelty and significant practical value.

References

1. Кондратенко О.М. Метрологічні аспекти комплексного критеріального оцінювання рівня екологічної безпеки експлуатації поршневих двигунів енергетичних установок : монографія. Х.: Стиль-Издат (ФОП Бровін О.В.), 2019. 532 с.
2. Фізичне і математичне моделювання процесів у фільтрах твердих частинок у практиці критеріального оцінювання рівня екологічної безпеки : монографія / О.М. Кондратенко, В.Ю. Колосков, Ю.Ф. Деркач, С.А. Коваленко. Х.: Стиль-Издат (ФОП Бровін О.В.), 2020. 522 с.
3. Сучасні способи підвищення екологічної безпеки експлуатації енергетичних установок: монографія / С.О. Вамболь, О.П.Строков, В.В. Вамболь, О.М.Кондратенко. Х.: НУЦЗУ, Стиль-Издат (ФОП Бровін О.В.), 2015. 212 с.
4. Development and Use of the Index of Particulate Matter Filter Efficiency in Environmental Protection Technology for Diesel-Generator with Consumption of Biofuels / O. Kondratenko, V. Andronov, V. Koloskov, O. Strokov // 2021 IEEE KhPI Week on Advanced Technology: Conference Proceedings (13–17 September 2021, NTU «KhPI», Kharkiv). Kharkiv: NTU «KhPI», 2021. pp. 239–244. DOI: 10.1109/KhPIWeek53812.2021.9570034.
5. Criteria based assessment of efficiency of conversion of reciprocating ICE of hybrid vehicle on consumption of biofuels / O. Kondratenko, V. Koloskov, S. Kovalenko, Y. Derkach, O. Strokov // 2020 IEEE KhPI Week on Advanced Technology, KhPI Week 2020. 05–10 October 2020. Conference Proceedings, 2020. Kharkiv, Ukraine. pp. 177–182. DOI: 10.1109/KhPIWeek51551.2020.9250118.

Секція 4. МІЖНАРОДНИЙ ТА ВІТЧИЗНЯНИЙ ДОСВІД НАУКОВОЇ ДІЯЛЬНОСТІ В АГРАРНІЙ СФЕРІ

ДОСЛІДЖЕННЯ ЕКОЛОГІЧНОЇ СТІЙКОСТІ ТА ЗЕРНОВОЇ ПРОДУКТИВНОСТІ СЕРЕДНЬОСТИГЛИХ СОРТІВ СОЇ В УКРАЇНІ

Г.В. Панцирева

Україна, м. Вінниця, Вінницький національний аграрний університет,
к. с.г. н., доц., доц.

В умовах сьогодення соя є рентабельною культурою оскільки займає значну частку у структурі посівних площ більшості сільськогосподарських підприємств України. Причиною збільшення посівних площ сої в Україні є велика експортна потреба та висока ціна на світовому ринку через великий попит імпортерів на сою в світі [1-3].

Ще у 2016 р. Україна була рекордсменом зі зростання валового збору зерна сої та першою у світі за приростом експорту сої, випередивши світових виробників цієї культури – США і Бразилію. Виходячи з цього, у недалекому майбутньому Україна може експортувати великі обсяги сої за кордон і за рахунок цього істотно підвищити рентабельність вирощування цієї культури [2].

Враховуючи зростання посівних площ сої в Україні останніми роками та доведення її посівів до 2 млн. га, виникає необхідність у пошуку перспективних сортів, які б відзначалися вищою продуктивністю, стійкістю до посухи, хвороб, шкідників, вилягання, осипання насіння із коротким вегетаційним періодом, високою якістю насіння та підвищеною азотфіксуючою здатністю [7-8]. Саме правильно підібраний сорт сої може забезпечити непоганий прибуток.

Середньостиглі сорти сої мають вегетаційний період 126–135 днів та можуть бути доповнюючим компонентом сортів сої при її вирощуванні у Лісостепу та Степу України, а середньо пізньостиглі сорти з тривалістю

вегетаційного періоду 136–145 днів – обов’язковим компонентом для Степу [7].

Потенціал урожайності середньостиглих і середньо пізньостиглих сортів сої становить 40–50 ц/га та є найвищим серед інших груп стиглості сої в Україні. Проте, частка цієї групи сортів у посівах українських аграріїв становить не більше 20%. Потенціал урожайності сучасних сортів сої використовується тільки на 35–50%. Для повної реалізації закладеного потенціалу середньостиглих і середньо пізньостиглих сортів сої необхідно провести їх порівняльну оцінку за показниками екологічності, технологічності, продуктивності та якості урожаю, що і визначає актуальність досліджень [8].

Дослідження щодо екологічної оцінки середньостиглих сортів сої проводили на основі опрацювання Державного реєстру сортів рослин, придатних для поширення в Україні на 2021 рік і Офіційних описів сортів рослин та показників господарської придатності, представлених у Бюлетенях «Охорона прав на сорти рослин», розміщених у Інформаційно-довідковій системі «Сорт» [4-6].

Посухостійкість середньостиглих сортів сої становила 6–9 балів. Найбільш посухостійкими були сорти Сандіна, Панонка, ЕС Палладор, а найменш посухостійкими – Валентія, КСБ 938 – по 6 балів, Полтава – 7 балів.

Стійкість до хвороб досліджуваних сортів сої становила 7–9 балів. Найстійкішими до хвороб виявилися сорти НС Вулкан, Маша, Ірина, КСБ 938, Кент, Рапсодія, Малага, СГ Айдер, СГ СР Пікор, Сайдіна, Феєрія, Златослава, НС Аурора, Сава, Тена, Ольвія, Панонка, ЕС Палладор, Стайн 11Х02, Стайн 14Ф06, Стайн 17Ж32, Стайн 15І63, Стайн 13Ж23, а найменш стійкими – сорти Васильківська та Аполон (табл. 1).

Таблиця 1

**Показники агроекологічної стійкості, урожайності та якості насіння
середньостиглих сортів сої**

Сорт	Посухо- стійкість, бал	Стійкість до хвороб, бал	Урожайність насіння, ц/га	Вміст білка в насінні, %	Вміст жиру в насінні, %
Валентія	6	8	20,2	35,7	24,3
Васильківська	8	7	22,0	36,1	23,5
Полтава	7	8	25,7	39,2	22,4
НС Вулкан	8	9	23,1	37,1	22,8
Маша	8	9	22,3	36,0	22,2
Ірина	8	9	20,1	39,0	20,6
КСБ 938	6	9	25,0	39,8	20,9
Моравія	8	8	20,0	41,0	21,2
Кент	8	9	20,4	40,6	21,1
Рапсодія	8	9	24,1	38,4	21,6
Амфор	8	8	32,0	41,6	20,5
Малага	8	9	22,5	38,5	21,0
Бісер	8	8	25,0	41,0	20,5
Банжо КС	8	8	18,0	41,5	21,8
СГ Айдер	8	9	20,0	41,0	22,0
СГ СР Пікор	8	9	23,1	41,5	20,9
Сайдіна	9	9	24,1	42,1	21,6
Феєрія	8	9	22,2	40,3	22,3
Златослава	8	9	21,7	38,9	22,2
НС Аурора	8	9	24,1	39,5	22,8
Сава	8	9	24,8	39,5	22,0
Тена	8	9	28,0	37,8	23,4
Ольвія	8	9	29,7	38,8	20,6
Панонка	9	8	25,2	39,3	22,2
ЕС Палладор	9	8	34,6	39,8	20,2

Стайн 11Х02	8	9	28,5	41,4	20,8
Стайн 14Ф06	8	9	34,1	39,7	20,2
Стайн 17Ж32	8	9	33,6	41,6	19,9
Стайн 15І63	8	9	32,6	41,0	21,0
Стайн 13Ж23	8	9	32,6	39,1	20,8
Аполон	8	7	21,8	34,0	23,2

Урожайність насіння середньостиглих сортів сої становить 18,0–34,6 ц/га. Найбільш урожайними були сорти ЕС Палладор – 34,6 ц/га, Стайн 14Ф06 – 34,1 ц/га, Стайн 17Ж32 – 33,6 ц/га, Стайн 15І63, Стайн 13Ж23 – по 32,6 ц/га, Амфор – 32,0 ц/га. Найнижчою урожайністю відзначалися сорти Банжо КС – 18,0 ц/га, СГ Айдер, Моревія – по 20,0 ц/га, Ірина – 20,1 ц/га, Валентія – 20,2 ц/га, Кент – 20,4 ц/га.

Найвищий вміст білка у насінні мали сорти сої Сайдіна – 42,1%, Амфор, Стайн 17Ж32 – по 41,6%, Банжо КС, СГ СР Пікор – по 41,5%, Стайн 11Х02 – 41,4%. Найнижчий вміст білка у насінні мали сорти Аполон – 34,0%, Валентія – 35,7%, Маша – 36,0%, Васильківська – 36,1%.

Найвищий вміст жиру у насінні мали середньостиглі сорти сої Валентія – 24,3%, Васильківська – 23,5%, Тена – 23,4%, Аполон – 23,2%. Найменше жиру містилося у насінні сортів Стайн 17Ж32 – 19,9%, ЕС Палладор, Стайн 14Ф06 – по 20,2%.

Отже, серед 31 середньостиглого сорту сої, що внесений до Державного реєстру сортів рослин, придатних до вирощування в Україні у 2021 році, найвищою урожайністю відзначалися сорти ЕС Палладор, Стайн 14Ф06, Стайн, Стайн 15І63, Стайн 13Ж23, Амфор. Найвищий вміст білка у насінні був виявлений у сортів Сайдіна, Амфор, Стайн 17Ж32, Банжо КС, СГ СР Пікор, Стайн 11Х02, жиру – Валентія, Васильківська, Тена, Аполон. Найбільш посухостійкими були сорти Сандіна, Панонка, ЕС Палладор.

Список використаних джерел:

1. Шевніков М.Я. Продуктивність сортів сої в умовах лівобережної частини Лісостепу України. *Вісник Полтавської державної аграрної академії*, 2009. № 4. С. 37 – 41.
2. Петриченко В.Ф. Наукові основи виробництва і використання сої у тваринництві. *Корми і кормовиробництво*, 2012. Вип. 71. С. 3 – 11.
3. Камінський В.Ф., Вишнівський П.С., Дворецька С.П., Голодна А.В. Значення зернових бобових культур та напрямки інтенсифікації їх виробництва. *Селекція і насінництво*, 2005. Вип. 90. С. 14 – 22.
4. Державний реєстр сортів рослин, придатних для поширення в Україні на 2021 рік. Київ, 2021. 537 с.
5. Офіційні описи сортів рослин та показники господарської придатності. *Охорона прав на сорти рослин*. Бюлетень, 2020. Вип. 1. С. 227, 599. URL: <https://www.sops.gov.ua/uploads/page/5ea7d5a005828.pdf> (дата звернення 21.01.2021).
6. Методика проведення експертизи сортів рослин групи зернових, круп'яних та зернобобових на придатність до поширення в Україні. Київ, 2016. 81 с. URL: <https://sops.gov.ua/uploads/page/5a5f4147d3595.pdf> (дата звернення 21.01.2021).
7. Панцирева Г.В. Вплив технологічних прийомів вирощування на зернову продуктивність зернобобових культур в умовах правобережного Лісостепу України. *Наукові доповіді НУБІП*. 2020. Вип. № 5 (87). С. 1-9.
8. Мазур В.А., Дідур І.М., Панцирева Г.В. Обґрунтування адаптивної сортової технології вирощування зернобобових культур в правобережному Лісостепу України. *Збірник наукових праць ВНАУ. «Сільське господарство та лісівництво»*. 2020. №18. С. 5-17.

ПЕРСПЕКТИВИ ВИРОЩУВАННЯ СОЇ В УКРАЇНІ

О.П. Ткачук

Україна, м. Вінниця, Вінницький національний аграрний університет, д.с.-г.н., доц., зав. каф. екології та охорони навколишнього середовища

М.І. Бондаренко

Україна, м. Вінниця, Вінницький національний аграрний університет, д.с.-г.н., доц., зав. каф. екології та охорони навколишнього середовища, аспірант

Соє є однією з найбільш рентабельних культур у сільському господарстві України, тому по праву займає значну частку у структурі посівних площ більшості сільськогосподарських підприємств України. Причинами зростання посівних площ сої в Україні залишаються велика експортна потреба та достатня ціна на її насіння на світовому ринку через великий попит імпортерів на сою в світі, як технічної і кормової культури [1].

За підсумками 2016 маркетингового року Україна стала рекордсменом зі зростання валового збору насіння сої та першою у світі за приростом експорту сої, випередивши таких світових виробників цієї культури, як США і Бразилію. Тому, у недалекому майбутньому Україна може суттєво збільшити експорт насіння сої і за рахунок цього підвищити рентабельність вирощування цієї культури [2].

З врахуванням збільшення посівних площ сої в Україні останніми роками та доведення її посівів до 2 млн. га, виникає необхідність у пошуку перспективних сортів, які б відзначалися вищою продуктивністю, стійкістю до посухи, хвороб, шкідників, вилягання, осипання насіння із коротким вегетаційним періодом, високою якістю насіння та підвищеною азотфіксуючою здатністю, оптимізації технології вирощування сої, а також максимальної адаптації зон вирощування сої до її потреб [3]. Саме зазначені характеристики можуть забезпечити збільшення прибутку.

Соє належить до тепло- і вологолюбивих культур, що забезпечує високі урожаї насіння на родючих та нейтральних за кислотністю ґрунтах.

Сучасний потенціал урожайності більшості сортів сої, що включені до Державного реєстру сортів рослин України – понад 3,5 т/га, але фактична урожайність в середньому в Україні складає близько 2,0 т/га. Подальше збільшення валових зборів сої в Україні має забезпечуватись збільшенням її урожайності за рахунок раціонального використання та підбору сортів, а також оптимізації технології її вирощування до конкретних ґрунтово-кліматичних умов. Асортимент сучасних сортів сої, що занесені до Державного реєстру сортів рослин України з їх адаптацією до різних ґрунтово-кліматичних умов, а також розроблені технології вирощування сої на принципах інтенсивності та адаптивності, можуть забезпечити одержання агропромисловцями не тільки високих, але й сталих урожаїв насіння цієї важливої зернобобової культури [4].

Висновки. Отже, для подальшого підвищення прибутковості рослинницької галузі сільського господарства України за рахунок вирощування сої, необхідно підбирати відповідні високопродуктивні і районовані її сорти, оптимізувати технологію її вирощування, а також підбирати найбільш сприятливі території за ґрунтово-кліматичними умовами.

Список використаних джерел:

1. Шевніков М.Я. Продуктивність сортів сої в умовах лівобережної частини Лісостепу України. *Вісник Полтавської державної аграрної академії*. 2009. № 4. С. 37 – 41.
2. Кірілеско О.Л., Мовчан К.І. Формування врожайності зернобобових культур в умовах Західного Лісостепу України. *Корми і кормо виробництво*. 2016. Вип. 82. С. 127 – 132.
3. Григорчук Н.Ф. Использование сои в вопросе совершенствования структуры посевных площадей. *Корми і кормо виробництво*. 2011. Вип. 69. С. 162 – 166.

4. Камінський В.Ф., Вишнівський П.С., Дворецька С.П., Голодна А.В. Значення зернових бобових культур та напрямки інтенсифікації їх виробництва. *Селекція і насінництво*. 2005. Вип. 90. С. 14 – 22.

РИНОК КУКУРУДЗИ: ОСОБЛИВОСТІ РОЗВИТКУ В УКРАЇНІ ТА СВІТІ

А.М. Ущанівська

Україна, м. Київ, Державний торговельно-економічний університет,
студентка

М.М. Назарова

Україна, м. Київ, Державний торговельно-економічний університет,
студентка

Кукурудза стала однією з основних зернових культур у світі. Потреба в ній та сфери її застосування не обмежуються лише харчовими цілями. Продукти її переробки активно використовуються у різних галузях промисловості, тваринництві, медицині. Кукурудза слугує високоенергетичним кормом у тваринництві та птахівництві; добривом; сировиною для виробництва біопалива першого та другого покоління, біогазу, твердих біопалив; сировиною у фармацевтичній, хімічній та інших галузях промисловості.

Збільшення врожайності кукурудзи пояснюється розвитком аграрної науки та використанням біотехнологій для розведення гібридів, що з 2000 року забезпечує приріст врожайності щорічно.

Відповідно до вимог державного стандарту якості зерно кукурудзи поділяється на три класи. Зерно кукурудзи, з якого виробляють продукти дитячого харчування, становить перший клас. Борошно та крупи, харчові концентрати та продукти належать до другого класу. До третього класу відноситься кукурудза на харчові потреби, крохмаль та патока [1].

Державним стандартом України передбачені і продовольчі, і непродовольчі сфери використання кукурудзи, а також норми для експортування. У 2009 році було прийнято ДСТУ-4525 на кукурудзу. У ньому зазначається, що кукурудза, яку формують для експортування, повинна бути у здоровому стані, мати нормальний запах та колір, бути не зараженою шкідниками зерна [2].

Кукурудза є однією з найбільш прибуткових культур у сільськогосподарському виробництві. Її сильні сторони – широкий ринок збуту і позитивна економіка виробництва.

Світовий попит на кукурудзу протягом останнього десятиліття неухильно зростає через її високу енергетичну цінність та відносно низьку ціну. Пропозиція кукурудзи суттєво перевищує попит за всіма напрямкам, саме тому її ціна продовжує знижуватися. Так, у 2020 році, порівняно із 2016 роком, світове виробництво кукурудзи зросло на 34906584 тон, що становить 3,1%. Більша частина кукурудзи вирощується у США та Китаї, які забезпечують відповідно 35% та 21% світового виробництва [3].

Світовий експорт кукурудзи зріс на 38872657 тон у період з 2016 по 2020 роки, тобто на 25,24%. Основними експортерами кукурудзи є США, Бразилія, Аргентина та Україна [4]. Україна посідає 6 місце у виробництві кукурудзи та 4 місце у експорті. Зростаюче суттєве переважання вітчизняного експорту над імпортом кукурудзи свідчить про те, що країна поступово наближається до виняткового експортера даної культури.

Незважаючи на великий попит на світовому ринку та величезний потенціал внутрішнього виробництва, попит місцевих споживачів на кукурудзу в Україні низький. Вітчизняний попит на продукти харчування становить лише 30%. У той же час попит на переробні підприємства залишається невеликим.

Провідними компаніями на вітчизняному та світовому ринку кукурудзи є: Кернел, Державна продовольчо-зернова корпорація України, Нібулон, Група компаній Ukrlandfarming, COFCO Agri Resources Ukraine, Гранум

Інвест, Каргілл, АДМ Трейдинг Україна, Бунге Україна, Луї Дрейфус Компані Україна [4].

Отже, сьогодні в Україні є потреба нарощувати потужності з переробки кукурудзи. Це допоможе стимулювати внутрішній попит і відкрити нові ринки. Кукурудза є сировиною для виробництва 500 основних продуктів і побічних продуктів. Найпопулярнішими продуктами на вітчизняному ринку є крупа та борошно з вмістом <1% жирності, які можна використовувати як самостійні продукти харчування, так і інгредієнти для випуску багатьох інших продуктів. На експорт такого борошна та зерна коливання цін істотно не впливає.

Воєнний стан суттєво вплинув на аграрний сектор України перед сівбою. Наразі експортні порти перекриті, ланцюги постачань зірвані, а деякі підприємства через нестачу валюти повертаються до бартеру. В державі складна ситуація з паливом, засобами захисту рослин, насінням, кредитуванням. Тому врожай зерна у 2022 році може скоротитися на 40-50%.

Дослідивши ринок кукурудзи, робимо висновок, що за останні роки позиція України на світовому ринку неухильно покращувалася, країна увійшла до п'ятірки найбільших експортерів. Однак колосальний потенціал збільшення виробництва та експорту кукурудзи залишається нереалізованим.

Тому в майбутньому необхідно, щоб держава підтримувала розвиток сільського господарства, стимулювала приватне підприємництво, забезпечувала інноваційні бази, покращувала транспортно-логістичну інфраструктуру, забезпечувала високу якість вирощуваної кукурудзи з врахуванням світових стандартів, що сприятиме посиленню позицій нашої держави на світовому ринку.

Список використаних джерел:

1. Agro Digital Holding. URL: <https://growex.ua/ua/blog/derzhstandart-na-kukurudzu> (дата звернення 15.05.2022).

2. ДСТУ-4525:2006 ІЗ ЗМІНАМИ ЗГІДНО НАКАЗУ Держспоживстандарту. ЗМІНА№ 1 - №326 від 12.09.2009.

3. Food and Agriculture Organization of the United Nations (FAO). URL: <https://www.fao.org/home/en> (дата звернення 15.05.2022).

4. Головний сайт про агробізнес – Latifundist.com. URL: <https://latifundist.com/rating/top-10-eksporterov-kukuruzy> (дата звернення 15.05.2022).

ПЕРШОЧЕРГОВІ ЗАВДАННЯ ВОДОГОСПОДАРСЬКОГО КОМПЛЕКСУ УКРАЇНИ

І.Ю. Шинкаренко

Україна, м. Дніпро, Дніпровський державний аграрно-економічний університет, асистент кафедри водогосподарської інженерії

Невисока ефективність водокористування, неприпустимо низька якість забезпечення населення питною водою у багатьох водогосподарських системах, незадовільний стан найбільш значущих експлуатованих природних водних об'єктів пояснюються, насамперед, тим, що водне господарство країни цілої низки ознак залишається на рівні розвитку, характерному для середини минулого сторіччя. Помилкова орієнтація на екстенсивний розвиток, нехтування питаннями ефективності водокористування, недостатня увага до екологічних аспектів та інші обставини визначили відставання українського водного господарства.

Питання про достатнє забезпечення фінансування водного господарства, про можливе переведення його на самоокупність гостро стоїть і в наші дні. Проте низка особливостей цієї галузі (перш всього, соціальні аспекти водокористування, його екологічні наслідки та необхідність захисту від шкідливого впливу вод) виключають можливість застосування будь-яких «загальних» підходів і потребує адекватного обліку галузевої специфіки.

Звісно ж, що стосується водоспоживання і водовідведення при всій практичній складності завдання переходу до самоокупності загальні економіко-теоретичні питання хоча б частково розроблені [3, с. 56].

Проте ситуацію в інших напрямках водокористування стосовно цього завдання можна характеризувати як суто незрозумілу. Параметри, що регулюють платежі за водокористування у всіх напрямках, крім водоспоживання та водовідведення, визначено довільно, обґрунтування встановлених значень відсутні. Дуже сумнівно, що захист населення від повеней (та інших видів шкідливого впливу вод) можна «поставити на самоокупність». Мабуть, це одна з тих областей державної діяльності, де участь бюджетного фінансування необхідна [3, с. 56].

В даний час найважливішими з першочергових проблем водогосподарського комплексу України є:

- незадовільна якість води у більшості експлуатованих водних об'єктів;
- незадовільний стан систем господарсько-питного водопостачання;
- погіршення технічного стану основних виробничих фондів водного господарства – гідротехнічних споруд;
- марнотратне водокористування;
- недостатня ефективність державного управління галуззю - водними ресурсами та водогосподарськими системами;
- малий обсяг робіт із розвитку моніторингу водних об'єктів;
- недостатній захист від негативного впливу вод основна причина повеневих та аварійних затоплень та підтоплень населених пунктів та господарських підприємств;
- забруднення водних об'єктів, що частішають, при аваріях на очисних та інших спорудах [1, с. 45].

Одним з перших кроків для вирішення названих проблем у частині нормативного та науково-методичного забезпечення управлінням та охороною водних об'єктів необхідна розробка методології еколого-соціально-економічного обґрунтування регулювання використання та

охорони водних об'єктів та їх водних ресурсів для планування господарського використання та охорони та/або відновлення якості вод [2, с. 117].

На нашу думку для цього необхідно вирішити наступні завдання:

1. Інтенсифікація використання водних ресурсів, відмова від продовження екстенсивного водоспоживання.

2. Забезпечення надійного, безпечного та стійкого питного водопостачання. Для цього в системах питного водопостачання необхідне сумісне використання джерел як поверхневих, так і підземних вод при строгому дотриманні екологічних норм, що забезпечують їх невичерпну експлуатацію, та застосування сучасних технологій водопідготовки.

3. Розробка системи захисту населення та господарських об'єктів від шкідливого впливу вод, насамперед повеней. Розробка та реалізація системи заходів, спрямованих на відновлення якості води у водних об'єктах, які зазнали наднормативний антропогенний вплив. Поліпшення систем очищення стічних вод не може повністю вирішити цю проблему, не менш важливим є наведення порядку на водозабірних територіях, суворе дотримання встановленого законодавством режиму господарської діяльності та обмежень природокористування в межах водоохоронних зон та прибережних захисних смуг, проведення спеціальних реабілітаційних заходів, ліквідація негативних наслідків гідромеліорації та ін.

Підводячи підсумки, ми вважаємо, що для вирішення проблем необхідно розробити та послідовно здійснювати державну політику, спрямовану на забезпечення стійкого водокористування.

Список використаних джерел:

1. ДСТУ 3517-97. Гідрологія суші. Терміни та визначення основних понять. Видання офіційне. Київ : Держстандарт України, 1997. С. 45.

2. Екологічні основи управління водними ресурсами : навч. посіб. / А.І. Томільцева, А.В. Яцик, В.Б. Мокін та ін. – Київ: Інститут екологічного

управління та збалансованого природокористування, 2017. 200 с. (Бібліотека екологічних знань) ISBN 978-617-7640-00-3

3. Екологічне право України. Особлива частина : [навчальний посібник]. [О.М. Шуміло, В.А. Зуєв, І.В. Бригадир та ін.]. Київ: Центр учбової літератури, 2013. 432 с.

Секція 5. КОНЦЕПТУАЛЬНІ ПІДХОДИ ДО ФОРМУВАННЯ ПРОФЕСІЙНИХ КОМПЕТЕНТНОСТЕЙ СУЧАСНОГО МОЛОДОГО ВЧЕНОГО

ВИКОРИСТАННЯ ІДЕЙ ВАЛЬДОРФСЬКОЇ ПЕДАГОГІКИ У ПРОЦЕСІ РОЗВИТКУ ТВОРЧИХ ЗДІБНОСТЕЙ МОЛОДШИХ ШКОЛЯРІВ

Л. Білоусова

Україна, м. Дніпро, комунальний заклад вищої освіти «Дніпровська академія неперервної освіти» Дніпропетровської обласної ради», студентка

Програми вальдорфської школи розроблені з урахуванням індивідуальних потреб кожного учня. Досвід вальдорфського руху показав, що його принципи можна адаптувати до культур різних народів. Причина в тому, що програми цих шкіл спрямовані більше на розвиток природних здібностей людини, ніж просто передачу знань. Широта підходу та міждисциплінарність є відмінними рисами цих програм.

Міждисциплінарний підхід, який використовується у вальдорфських школах від першого до останніх класів, дозволяє учням прищепити цілісне уявлення про світ. Це допомагає їм не лише оволодіти певними галузями знань у школі, а й встановлювати складні зв'язки з явищами. При вивченні всіх предметів використовується міждисциплінарний підхід з урахуванням вікових особливостей дітей. Від перших двох годин навчання до трьох-

чотирьох тижнів можна присвятити таким темам, як географія Північної Америки, механіка, стародавні римляни, дерева, фінанси, їжа чи архітектура. А це ефективний метод навчання, що дозволяє розвивати пам'ять учнів та підтримувати інтерес до навчання.

Викладання у вальдовських школах ґрунтується на принципах спадкоємності та особистісної дії вчителя. У нашому швидко мінливому та нестабільному світі людям все більше потрібно проявляти ініціативу, гнучкість та відповідальність. Випускники вальдорфських шкіл зарекомендували себе як творчі люди, здатні впоратися з труднощами, багато з яких актуальні й сьогодні.

Мета дослідження - дослідження використання ідей вальдорфської педагогіки у процесі розвитку творчих здібностей молодших школярів.

Правильний вибір методу з урахуванням особливостей дитини молодшого шкільного віку забезпечить успіх діяльності. Найефективнішими за співвідношенням репродуктивної та творчої діяльності вважаються частково-пошуковий, дослідницький метод і постановка проблеми (на відміну від пояснювально-ілюстративного методу оволодіння готовими знаннями, репродуктивного методу відтворення певних видів діяльності) [4, с. 8].

В емпіричному дослідженні брали участь 15 учнів 2 класу і 17 учнів 4 класу. Наукового вивчення проводилося в лютому 2021 року. Збір фактичних даних відбувався в такій послідовності: знайомство, встановлення контакту; інтерв'ю з дітьми; проведення методики; заповнення протоколів.

Як психодіагностичний засіб використано тест творчого мислення П. Торренса, адаптований для тестування дітей цієї вікової категорії. Цей тест був запропонований американським психологом П. Торренсом у 1962 р. Тест призначений для діагностики креативності, починаючи з дошкільного віку (5-6 років). Завдання Торренса полягало в отриманні моделі творчих процесів, що відображала б їх природну складність. Метод полягає в

здатності до дивергентного мислення (Д. Гілфорд), до трансформації і створення асоціацій, здатності генерувати нові ідеї, розвивати їх [1, с. 9].

Аналізуючи результати тестування учнів 2 і 4 класу за методикою Торренса, ми помітили, що вони розподілилися наступним чином (рис. 1.1, 2.2).



Рис. 1.1. Результати тестування учнів 2 класу за методикою Торренса

В середньому за методикою Торренса учні 2 класу набрали $153,91 \pm 10,98$ балів, що свідчить про середній рівень креативності. Виняток складає Данило, рівень креативності якого вище середнього.

Середній рівень креативності характерний для дітей молодшого шкільного віку, які мають необхідні творчі сили, але не використовують їх у повній мірі. На шляху самоактуалізації стоять психологічні бар'єри, комплекси чи просто лінь. Вони не прагнуть виділитися серед інших, хоча відчувають креативність. Іноді важко встати, але коли починають щось робити, роблять це творчо, натхненно, доводячи справу до кінця. Такі діти

молодшого шкільного віку відповідальні, самостійні, можуть брати на себе організаторську роль, здатні до самоврядування.

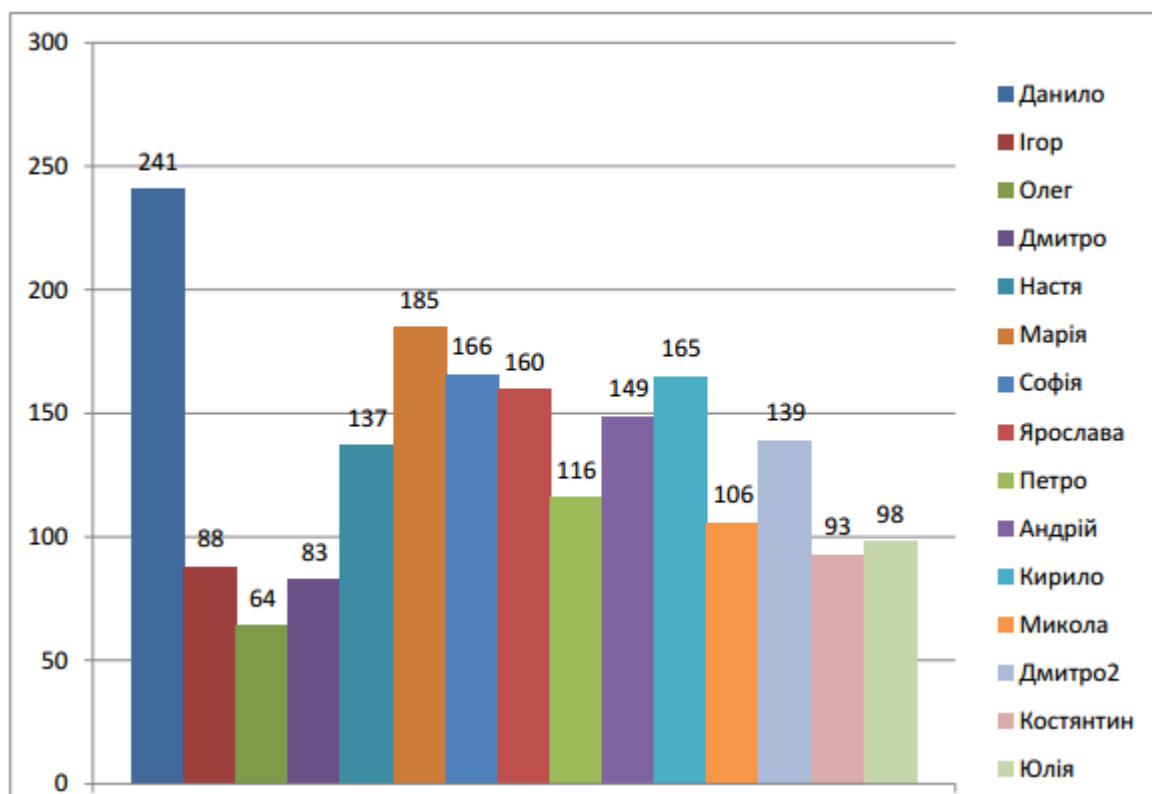

Рис. 1.2. Результати тестування учнів 4 класу за методикою Торренса

Учні 4 класу набрали $158,19 \pm 11,48$ балів, що свідчить про вище середнього рівень креативності. Вищий середній рівень креативності характерний для дітей молодшого шкільного віку, які швидко включаються в роботу і засвоюють новий матеріал. Вони готові приймати нетипові рішення, сповнені рішучості, впевнені, що вихід з будь-якої проблемної ситуації є, і будь-яка задача або завдання можуть мати кілька шляхів її вирішення. Працюючи, вони пропускають роботу «через себе», використовуючи творчу уяву і подумки прогнозуючи результат. Такі діти намагаються бути творчими у всьому, в тому числі й у навчанні, насолоджуючись відчуттям новизни. Володіючи ознаками сформованого мислення, вони здатні вибрати найпростіший і найкращий шлях вирішення проблеми.

Важливою особливістю є конструктивний характер роботи, що не виходить за рамки норм. Активна життєва позиція, відданість принципам допомагають зрозуміти проблему як особисту та досягти максимальної концентрації творчих сил для її вирішення [3, с. 11].

Аналізуючи структуру факторів креативності, можна стверджувати, що в учнів 2 класу переважає фактор гнучкості (51%). На наступному місці – фактор швидкості (24%), розробленості (15%) і оригінальності (10%). В учнів 4 класу переважає фактор швидкості (46%). На наступному місці – фактор оригінальності (36%), гнучкості (10%) і розробленості (8%).

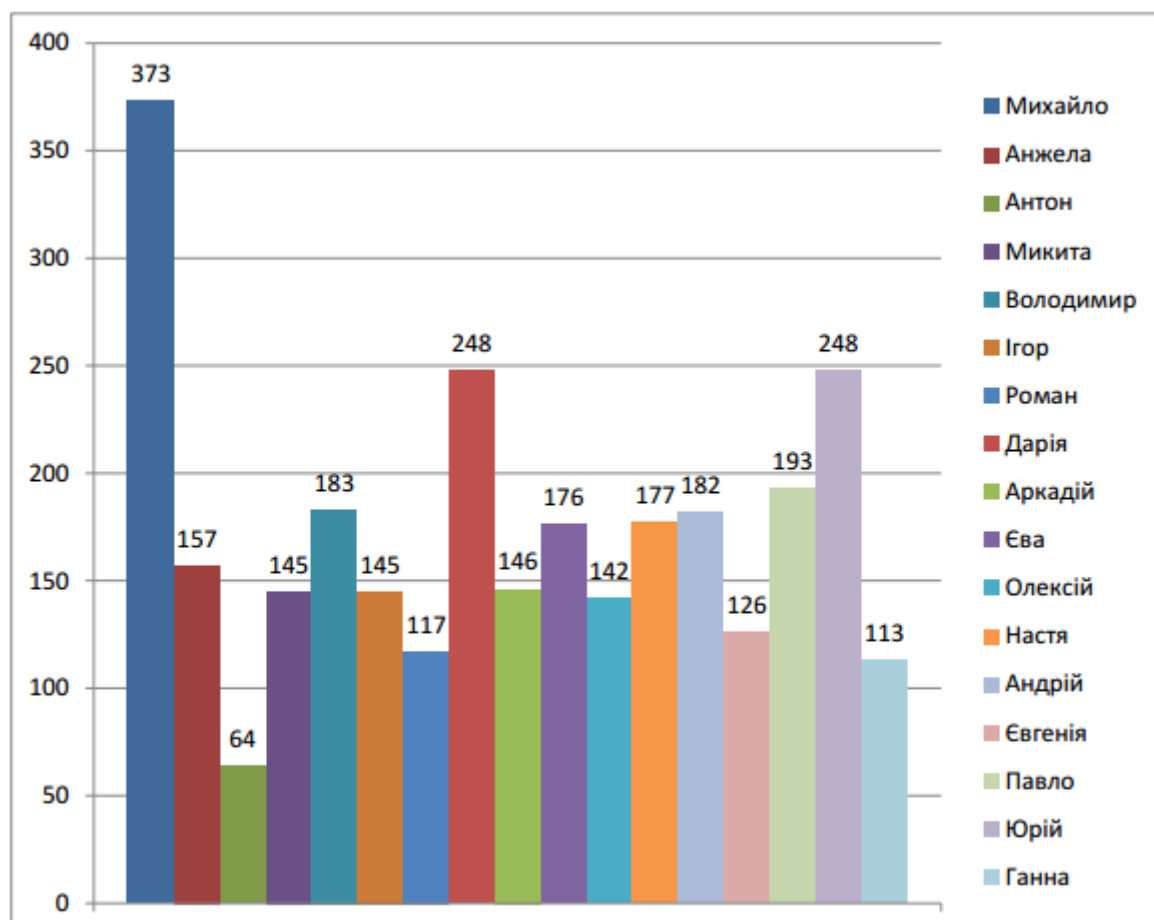
За результатами методики Торренса можна констатувати наявність відмінностей у рівні креативності учнів 2 та 4 класів. Таким чином, для учнів 4 класу характерний вищий рівень розвитку творчого мислення. У дітей молодшого шкільного віку також виявлено відмінності в структурі факторів креативності. Отже, для учнів 2 класу характерні такі якості мислення, як гнучкість, швидкість та розвиток. При цьому в учнів 4 класу переважають такі характеристики творчого мислення, як швидкість, оригінальність і гнучкість.

Використання вальдорфських засобів (ритмічна організація навчання, художнє виховання, активні практичні проекти, диференційовані вправи з дітьми різного темпераменту) сприяє формуванню різноманітних здібностей і якостей молодших школярів і впливає на розвиток їх пізнавальної діяльності [2, с. 7]. Слід підкреслити, що всі вальдорфські засоби розвитку пізнавальної діяльності діють в нерозривній єдності і взаємно проникають один в одного.

Список використаних джерел:

1. Іонова О.М. Підготовка педагогів до роботи за вальдорфськими методиками. Теорія та методика навчання та виховання: зб. наук. пр.. Х.,1999. Вип. 4. С.11-13.

2. Іонова О., Р. Черновол-Ткаченко Гуманістична спрямованість вальдорфської педагогіки. Початкова школа. 2000. №1. С.32-34.
3. Колесникова Ю.О. Особливості упровадження вальдорфської педагогіки в освітній простір України. Мелітополь, 2002. 56с.
4. Лаврентьева Г. Вальдорфський дитячий садок у Німеччині. Дошкільне виховання. 1998. № 6. С. 22-23.

СИНЕРГЕТИЧНИЙ ПІДХІД В ОРГАНІЗАЦІЇ СИСТЕМИ ЗНАНЬ СУЧАСНОГО ВИКЛАДАЧА

Н.М. Змінчак

Україна, м. Одеса, Одеська державна академія будівництва та архітектури,
ст. викл.

Нині пришвидшення темпів розвитку всіх сфер суспільства веде до змін, що супроводжуються постійним розширенням інформаційно-комунікаційного простору. Відтак сучасна педагогіка стоїть перед викликами, зокрема постає питання щодо формування особистості педагога, який стоятиме на чолі інновацій. Синергетичний підхід до формування знань педагога видається прийнятним для розвитку гнучкості мислення й творчого підходу до викладання.

Слушними є також міркування вчених щодо провідних рис розвитку науки, викликаних глобалізацією: «Інтенсифікація інформаційних потоків, як один із головних чинників входження глобалізованого світу в еру інформаційного суспільства, відображає кризу класичної наукової парадигми, яка виявляється у поширенні двох протилежних тенденцій сучасної науки – універсалізації та інтеграції знань з одного боку, та їх науково-технічної спеціалізації – з іншого» [1, с. 52].

Вищенаведені ознаки сучасності потребують побудови освітнього процесу, що забезпечить здобуття знань, побудованих на тісних

міжпредметних зв'язках. Це сприятиме глибокому пізнанню складних систем.

Термін «синергетика» запропонований Г. Хакеном. Це напрям міжгалузевих досліджень, об'єктом яких є процеси самоорганізації у відкритих системах фізичної, хімічної, біологічної, екологічної й іншої природи [2]. Вчений наголошує на погодженій взаємодії частин у процесі творення структури як єдиного цілого. Під час переходу від хаосу до впорядкованості виникає подібне поводження елементів, яке Г. Хакен назвав синергетичним ефектом. В українській науковій думці синергетичний підхід до вивчення дисципліни яскраво представлений у праці А. Свідзинського «Самоорганізація і культур».

Сутність такого підходу полягає у виявленні й пізнанні загальних закономірностей, що регулюють процеси самоорганізації складних нелінійних структур (інформаційних, культурологічних, біологічних, соціальних, фізичних, хімічних тощо). З огляду на віднаходження таких закономірностей на стику різних наук синергетичний підхід передбачає наявність міжпредметних зв'язків, часто між гуманітарними й природничими науками. Це стимулює до набуття сукупності необхідних знань для глибокого розуміння дисципліни й ефективного їх застосування під час фахової діяльності. Пізнання предмета вивчення у його взаємозв'язках з іншими науками сприятиме трансформуванию інформації, творчій її обробці.

З розвитком синергетики до термінології різних наук входять поняття точок біфуркації, фазових переходів, нелінійності тощо. «По-новому з'ясовуються причини і форми розвитку безжиттєвої матерії й історичних процесів в економічній, політико-соціальній, військовій та інших сферах життєдіяльності суспільства і людини. Формується нове розуміння випадку як самостійного фактора біологічної і соціальної еволюції, визнання ролі випадку в самоорганізованих процесах» [2, с. 180].

Отже, застосування синергетичного підходу в організації системи знань викладача видається плідним з точки зору комплексного, системного

подання навчальної інформації й формування цілісної картини у розумінні предмета й синергетичної парадигми мислення студента.

Список використаних джерел:

1. Дубасенюк О.А., Вознюк О. В. Концептуальні підходи до професійно-педагогічної підготовки сучасного педагога. Житомир: Вид-во ЖДУ ім. І. Франка, 2011. 114 с.
2. Данильян О. Г. Філософія : підручник. Харків: Право, 2010. 312 с.

РОЗВИТОК КРЕАТИВНОСТІ ЯК ПСИХОЛОГО-ПЕДАГОГІЧНА ПРОБЛЕМА

Т.І. Крамаренко

Україна, м. Дніпро, комунальний заклад вищої освіти «Дніпровська академія неперервної освіти» Дніпропетровської обласної ради», студентка I курсу II освітнього рівня вищої освіти

Необхідність вирішення глобальних проблем, що стоять перед нашою країною протягом третього тисячоліття, вимагає високого рівня освіти, зростання інтелектуального та духовного потенціалу нації. На сучасному етапі освіта, інтелект, духовність, моральне здоров'я, творчість, професіоналізм є визначальними умовами людського успіху та передумовою прогресу суспільства загалом. Тому особливо значущими стають ті дидактичні основи, які створюють необхідні умови для успішного розвитку особистісних якостей учнів, в тому числі і їх творчих здібностей.

Креативна особистість – це людина, яка має внутрішні передумови, що забезпечують творчу і пошукову діяльність та дослідницьку поведінку. Таким чином, людину можна назвати творчою, якщо вона здатна актуалізувати творчий потенціал у різних видах діяльності.

На думку Я. Пономарьова, суть творчого мислення як психологічної властивості зводиться до інтелектуальної діяльності та чутливості до побічних продуктів власної діяльності [4].

С. Сисоєва виділяє такі ознаки креативності:

- високий рівень соціальної та моральної свідомості;
- пошуковий стиль мислення;
- розвинені інтелектуальні здібності;
- творча уява, фантазія;
- специфічні особисті якості (наполегливість, готовність ризикувати, самостійність, ентузіазм) [5].

Враховуючи вищесказане, слід виділити ознаки креативності:

- здатність сприймати недоліки, прогалини в знаннях;
- прагнення досягти максимальної ефективності;
- нетрадиційне, оригінальне мислення;
- нетрадиційний спосіб вирішення нових проблем;
- пошуково-конверсійна діяльність.

На сьогодні вивчення феномену креативності залишається актуальною проблемою через наявність наукових досліджень щодо сутності цього поняття. Суть креативності як психологічної властивості полягає в інтелектуальній діяльності та чутливості до побічних продуктів. Креативна особистість бачить результати, що є принципово новими, а нетворча – лише ті результати, які стосуються досягнення мети.

Концепція креативності, заснована на трактуванні останньої як універсальної когнітивної творчості, набула популярності після публікації праць Дж. Гілфорда. Концепція, запропонована цим вченим, базується на принциповій різниці між двома типами розумових операцій: конвергенцією та дивергенцією. Дж. Гілфорд розглядав операцію розбіжності як основу творчості, пояснював її як тип мислення, вектор руху якого є різноспрямованим.

Вчений визначив визначальні параметри креативності:

- оригінальність як здатність викликати далекі асоціації, незвичні відповіді;

- семантична гнучкість як здатність визначити найважливішу властивість об'єкта та виявити нові можливості для його використання;

- образна адаптивна гнучкість як здатність змінювати форму стимулу так, щоб побачити в ньому нові риси та можливості використання.

Пізніше Дж. Гілфорд назвав шість параметрів креативності, включаючи здатність виявляти та ставити проблеми, генерувати, продукувати ідеї, нестандартну реакцію на подразники, вдосконалення шляхом додавання деталей, вирішення проблем, аналіз та синтез [6]. Вивчення та діагностика креативності зарубіжними вченими здійснювалось за такими основними напрямками: особистісний (вплив на креативність рис особистості) та когнітивний (вплив на креативність інтелектуальних когнітивних особливостей).

Особисті компоненти – сила, Я-концепція, домінування (незалежність, мужність, ігнорування соціальних умов і авторитетів), проникливість (точність, зібраність), радикальність (гнучкість, експериментальне ставлення до життєвих проблем, критичне ставлення до догми, толерантність до суперечностей і неясності), незалежність. Інтелектуальна складова трактується як особливий тип інтелектуальних здібностей, що забезпечують успіх у творчій діяльності, і визначається як чуйність до проблем, простота генерування ідей, гнучкість та оригінальність [6] тощо.

Особливий інтерес представляє позиція П. Горностая, який вважає, що творчість і креативність пов'язані з психічним та психологічним здоров'ям. З одного боку, творчість – це володіння особистими ресурсами, використання потенціалу для вирішення інтелектуальних і творчих проблем, і це ознака пристосованості особистості, тобто критерій її гармонійності. З іншого боку, здорова особистість демонструє високі результати продуктивної діяльності, що втілюється у творчому ставленні до життя [1, с. 4].

Креативне мислення має велике значення в процесі досліджень або будь-якої іншої людської роботи, оскільки чим більше людина мислить нестандартно, тим вищою, цікавішою та необхіднішою є її творча діяльність, тим більшу користь вона принесе суспільству. Творча людина повинна поєднувати різні якості: з одного боку, це генератор ідей, а з іншого – нестандартне мислення. Творчий розвиток загалом – це процес формування особистості, основою якого є продуктивна діяльність і який дає змогу створювати якісно нові матеріальні та духовні цінності соціального значення.

Творчий розвиток підростаючого покоління зумовлений їх загальною готовністю до активної творчості та передбачає наявність та розвиток у особистості здібностей, мотивів, знань, умінь та навичок, завдяки яким створюється виріб, який є новим, оригінальним та унікальним. Результат творчого розвитку охоплює зовнішню (освітній продукт) та внутрішню (порив до життя, саморозвиток, ставлення до світу) складові. Прийнято віддавати перевагу створенню нового продукту, тоді як у навчальній діяльності творчий розвиток передбачає, перш за все, активізацію внутрішніх механізмів (психічних процесів).

Список використаних джерел:

1. Горностаї П. П. Креативність і гармонійність особистості (психотерапевтичний аспект). *Науковий часопис НПУ ім. М. П. Драгоманова* : зб. наук. праць. К. : НПУ ім. М. П. Драгоманова, 2005. № 9 (33). С. 3-7.
2. Луначек В.Е. Формування креативного мислення студентів у процесі професійного навчання. *Проблеми інженерно-педагогічної освіти*, 2018, Вип. 61.
3. Павленко В.В. Креативність: сутнісна характеристика поняття. *Креативна педагогіка: [наук.-метод. журнал] / академія міжнародного співробітництва з креативної педагогіки «Полісся»*. Житомир, 2016. Вип. 11.154 с.

4. Пономарьов Я. О. Психологія творчості і педагогіка. М.: Педагогіка, 1976. 280 с.
5. Сисоєва С.О. Підготовка вчителя до формування творчої особистості учня. Київ : Поліграфкнига, 1996. 406 с.
6. Guilford J. P. Intellectual factors in productive thinking. *Productive thinking in education*. The National Education Association, 1968. P. 5-21.

ФОРМУВАННЯ ПРОФЕСІЙНОЇ КОМПЕТЕНТНОСТІ СТУДЕНТІВ-СТОМАТОЛОГІВ ПРИ ВИВЧЕННІ ДИТЯЧОЇ ТЕРАПЕВТИЧНОЇ СТОМАТОЛОГІЇ

І.С. Лісецька

Україна, м. Івано-Франківськ, Івано-Франківський національний медичний університет, к.мед. н., доц., доц. кафедри дитячої стоматології

В сучасних реаліях актуальним аспектом реформування вищої медичної освіти в Україні є впровадження новітніх освітніх технологій, що спрямовані на підготовку майбутніх висококваліфікованих конкурентоспроможних спеціалістів, в тому числі лікарів-стоматологів, здатних синтезувати набутий теоретичний і практичний матеріал для встановлення правильного діагнозу та обрання оптимального методу лікування, самостійно прийняти рішення у нестандартних клінічних ситуаціях, тобто, розвинути у них клінічне мислення, з високим рівнем професійної компетентності, а також виховання різнобічно розвинутих відповідальних особистостей, що безперервно набувають нові знання та навички, самовдосконалюються та самоорганізуються [1, с. 71-72; 3, с. 5]. Отже, сучасний лікар – це перш за все компетентний фахівець, який вміє працювати в команді, гарний психолог, знає юридичні основи медичного права, вільно володіє іноземними мовами, наприклад, англійською, працює на комп'ютері, водночас може прийняти рішення базуючись на доказову

медицину та світові стандарти. Тому методологічною основою сучасної підготовки лікарів-стоматологів є компетентнісний підхід, що здатен забезпечити вище перераховані результати освітнього процесу [2, с. 183].

На кафедрі дитячої стоматології Івано-Франківського національного медичного університету викладання дитячої терапевтичної стоматології спрямовано на оволодіння студентами-стоматологами програмними компетентностями, що включають інтегральні, загальні та фахові. Для досягнення високих результатів на кафедрі застосовуються різноманітні методологічні форми навчання, а саме викладач організовує детальний розгляд студентами теоретичних питань з навчальної дисципліни і формує вміння та навички їх практичного застосування, шляхом перегляду презентацій та тематичних відео, розшифрування та опису прицільних внутрішньоротових рентгенограм, ортопантомограм, комп'ютерних томограм, аналізу результатів лабораторних методів дослідження, проведення диференційної діагностики захворювань, а також вирішенням ситуаційних задач із моделюванням наближених до клініки ситуаційних завдань.

Отже, застосування компетентнісного підходу під час викладання дитячої терапевтичної стоматології сприяє покращенню процесу оволодіння клінічним мисленням, спонукає студентів до систематизації знань із дисципліни, регулярне доповнення сучасними даними, що потребує регулярної ефективної взаємодії між учасниками навчального процесу.

Список використаних джерел:

1. Левків М.О. Застосування кейс-методу у фаховій підготовці студентів-іноземців на кафедрі терапевтичної стоматології / М.О. Левків // Медична освіта. – 2016. – № 3. – С. 71 – 74.
2. Падалка А.І., Шешукова О.В., Лохматова Н.М. Особливості формування професійної компетентності лікарів-стоматологів на післядипломному етапі / А.І. Падалка, О.В. Шешукова, Н.М. Лохматова //

Матеріали Всеукраїнської навчально-наукової конференції з міжнародною участю «Основні напрямки удосконалення підготовки медичних кадрів у сучасних умовах» м. Полтава, 20 березня 2015. С.181-183.

3. Система забезпечення якості підготовки медичних кадрів в Україні / [І.Є. Булах, О.П. Волосовець, В.М. Казаков та ін.]. – К.: Книга плюс, 2007. – 40 с.

ФОРМУВАННЯ ПРОФЕСІЙНИХ КОМПЕТЕНТНОСТЕЙ ФАХІВЦЯ У СУЧАСНІЙ ЦИФРОВІЙ ЕКОНОМІЦІ УКРАЇНИ

М.Б. Макаренко

Україна, м. Київ, ВСП ФКІСІТ ДВНЗ «Київський національний економічний університет імені Вадима Гетьмана», к.п.н., доц., доц.

І.Є. Єрмаков

Україна, м. Київ, ВСП ФКІСІТ ДВНЗ «Київський національний економічний університет імені Вадима Гетьмана», студент

Однією із найбільших проблем цифрової економіки в Україні є розповсюдження піратства цифрової продукції. З цього напрямку законодавство працює малоефективно, тому в інтернеті розповсюджуються безкоштовно різні продукти, що захищені авторським правом. В той час як у більшості передових країнах світу за піратство відбувається певне покарання, наприклад, в Китаї – зниження соціального рейтингу, в Країнах ЄС виписують штрафи, а іноді навіть конфіскують техніку. В Україні ж покарання передбачені скоріш для юридичних осіб, в той час як фізичні особи майже не контролюються.

«Рівень комп'ютерного піратства в Україні становить 84%. Серед країн Європи рівень піратства вищий лише в Молдові. Зниження цього показника за кілька років лише на 10% призвело б до ряду позитивних змін в економіці країни. З'явилося б 2600 додаткових високооплачуваних робочих місць для українських фахівців. Регіональні та місцеві бюджети отримали б додаткових

69 млн дол. податкових надходжень, а обіг ІТ-сектора збільшився б на 941 млн дол. Поки що ці суми працюють на тіньову економіку», – зазначив керівник департаменту із захисту прав інтелектуальної власності «Майкрософт Україна» Юрій Омельченко [2].

Серйозні кроки у боротьбі з піратством Україна робила лише після того, як у 2001 року потрапила до списку «Special 301», який складає Торговельний представник США, і була змушена сплачувати суттєві штрафні санкції – 75 млн дол. щорічно. Коли ж рейтинг України в цьому списку покращився, у 2005 року обтяжливі штрафні санкції було знято, але на жаль проблему не вирішено дотепер [1].

Розглянемо динаміку використання піратського програмного забезпечення в Україні по роках (див. рис. 1). З наведеного графіку простежується суттєве зниження використання піратського контенту до 2008 року, але потім спостерігається зріст показників.



Рисунок 1 — Графік використання піратського ПЗ в Україні

Сучасні процеси створення, використання, відтворення і розповсюдження об'єктів авторського права потребують захисту на всіх етапах задля припинення піратства, що завдає різні види небезпек. На жаль, автори розробок потерпають морально та матеріально, розповсюджувачі втрачають частину ринку потенційних покупців; покупці стають заручниками неякісної продукції у більшості випадків. В свою чергу, державний бюджет не отримує відповідних відрахувань до бюджету за

використання об'єктів авторського права, в результаті чого скорочуються видатки на необхідні сфери економіки. Таким чином, на рівні держави піратство створює загрозу для розвитку національної економіки, оскільки автори, видавці, виробники та інші особи, які сприяють авторам у розповсюдженні їх розробок, втрачають фінансову підтримку та обмежені матеріально у процесі створення нових цифрових продуктів. Піратство робить не вигідним витрачання часу, зусиль, досвіду для створення нових, оригінальних, якісних продуктів, внаслідок чого споживач продукту вимушений використовувати другорядну продукцію, яка не є продуктом вищого гатунку, як за змістом, так і за формою [2].

Виходячи з вищеназваної інформації, можна сказати, що влада та громади України мають більше піклуватися про формування професійних компетентностей фахівця, що створює контент, і захищати його працю, бо інакше країна може впасти в стагнацію у плані розвитку цифрової економіки. Цифровий продукт має приносити доходи авторам, тим самим фахівці будуть заохочуватись до створення нових та надсучасних продуктів. Державна політика у цієї сфері має створювати сприятливі умови для самореалізації кожного фахівця для підтримки його талантів та здібностей у сфері комп'ютеризації різних напрямків розвитку країни.

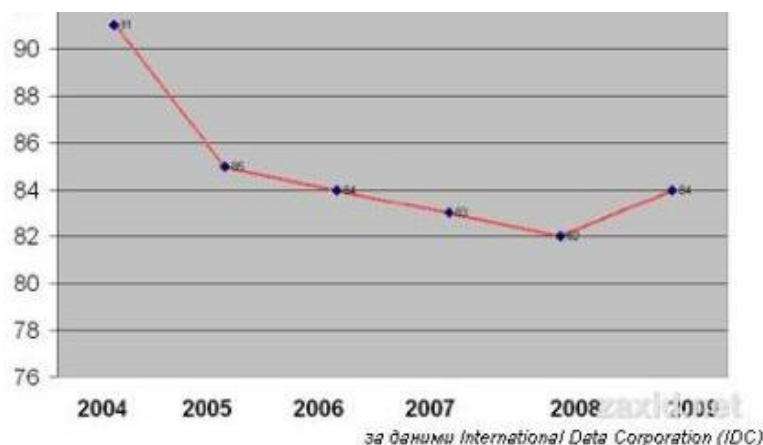
Список використаних джерел:

1. Особливості піратства в Україні [irrp.org.ua]– 2022. – Режим доступу до ресурсу: Особливості піратства в Україні – Інститут Розвитку Регіональної Преси (ІРРП) (irrp.org.ua) (дата звернення: 13.01.2022).
2. Проблема піратства в Україні [neasmo.org.ua]– 2022. – режим доступу до ресурсу: Проблема піратства в Україні | наукові конференції (дата звернення: 13.01.2022).
3. Макаренко М.Б. Удосконалення роботи залізничного транспорту за допомогою використання інформаційних комп'ютерних технологій / М.Б. Макаренко, Т.О. Даніліна // Сучасні інформаційні технології та системи

в управлінні [Електронний ресурс] : Зб. матеріалів III Міжнародної науково-практичної конференції молодих вчених, аспірантів і студентів, 15–16 квітня 2021 р.:— Київ: КНЕУ. — 2021. — С. 126 — 127.

ВИКОРИСТАННЯ СУЧАСНИХ КОМП'ЮТЕРНИХ ТЕХНОЛОГІЙ В ЕЛЕКТРОНІЦІ

М.Б. Макаренко

Україна, м. Київ, ВСП ФКІСІТ ДВНЗ «Київський національний економічний університет імені Вадима Гетьмана», к.п.н., доц., доц.

М.В. Пархомук

Україна, м. Київ, ВСП ФКІСІТ ДВНЗ «Київський національний економічний університет імені Вадима Гетьмана», студент

Електроніка - абсолютно неосяжний підрозділ наукової діяльності людини, який з кожним днем дуже стрімко розвивається. Сучасна діяльність фахівців у галузі електроніки спрямована на проектування, розробку і налагодження різних електронних пристроїв і систем з використанням сучасних інформаційних технологій.

Весь електронний світ можна поділити на дві частини: аналогову та дискретну (рис 1).

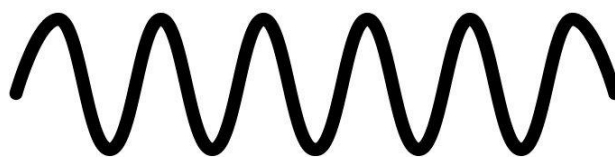

Аналоговый сигнал



Цифровой сигнал

Рисунок 1 – Аналоговий та дискретний сигнал

Саме ці два елементи і формують сучасний світ, яким ми бачимо навколо.

Одним із важливих елементів дискретної частини електроніки - цифрові схеми. Саме завдяки ним можливо створювати абсолютно всі вироби технічного характеру в світі. Дані схеми демонструють логіку роботи цифрових пристроїв - їх поведінку, особливості, недоліки та переваги. Сучасна комп'ютерна реалізація фундаментального елемента кожної обчислювальної мікросхеми у світі – суматора – є доцільною та затребуваною. Саме завдяки цьому пристрою ми можемо виконувати різноманітні математичні операції (базові функції додавання, віднімання, ділення, множення, робота з матрицями та ін.).

Запропонована реалізація простого повного суматора (див. рис. 2) в середовищі Microsoft Excel, яка доступно та зрозуміло показує логіку роботи пристрою.



Рисунок 2 – Схема простого повного суматора

Для створення цифрової схеми потрібна відповідна елементна база. Першим логічним елементом є «АБО-НІ», який використовується для схеми у кількості 2 штук. Базується на логічних функціях «НІ» та «АБО». Другим елементом схеми є «І», у кількості 2 штук. Даний логічний вентиль базується на одній логічній функції «І». І нарешті третім логічним елементом є «АБО»,

який присутній в схемі лише в одному екземплярі. Базується на вже знайомій логічній функції «АБО».

Слід зауважити, що суматор даного типу передбачає послідовну синхронізацію, яка може бути використана для нарощення розрядності вхідних та вихідних значень. В нашому випадку на вхід суматора можна подавати лише значення 0, яке відповідає значенню відсутності другого суматора для синхронізації. В протилежному випадку нічого поганого не відбудеться, просто перенесеться розряд вихідного значення.

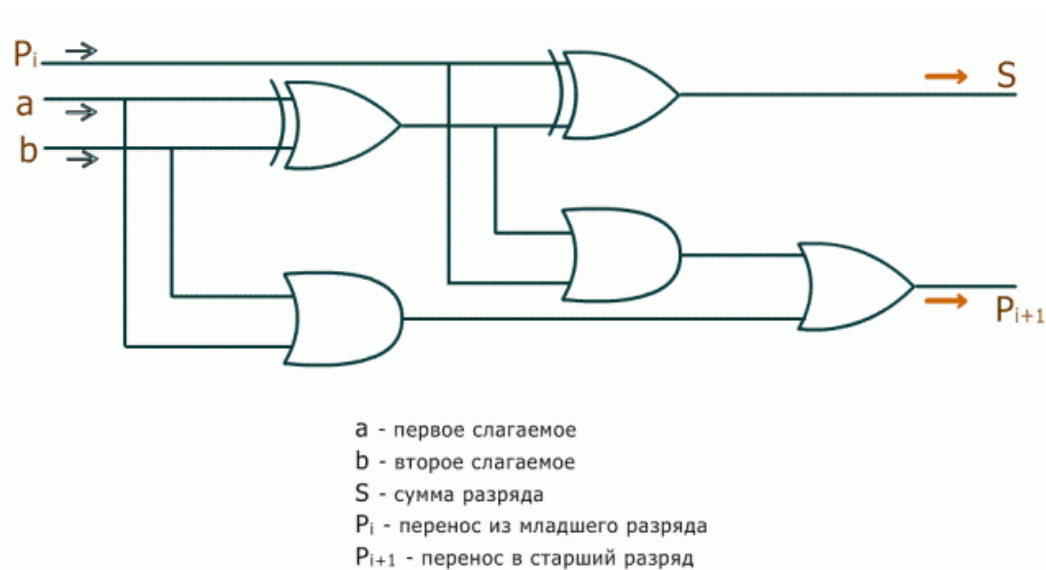
Базова схема суматора побудована та запропоновано інтерактивно зрозумілий інтерфейс. Як вже було раніше сказано для початку потрібно створити базові елементи введення даних - VBA клавiші. Також можна реалізувати допоміжні клавiші. Першою може виступити кнопка "Reset", яка очищує комірки вхідних даних. Другою кнопкою виступає "Check", яка надає можливості заповнювати комірки вхідних значень різними даними для перевірки працездатності суматора.

В результаті отримуємо схему простого повного суматора (рис. 3), яка є повністю функціональною і з нею можна взаємодіяти за допомогою керувальних клавiш.



Рисунок 3 – Схема повного суматора в середовищі Microsoft Excel

В перспективі за таким же методом реалізації можна створити будь-яку схему і за її допомогою, наприклад, проаналізувати роботу певного логічного вузла, або ж схеми в цілому. Даний інформаційний додаток можливо використовувати в будь-якій сфері, де існує необхідність в симуляції процесу логічних схем та їх аналізу.

Розвиток та формування сучасних компетентностей фахівця у галузі електроніки є вимогою сучасності. Саме використання комп'ютерних технологій у діяльності фахівців у галузі електроніки надає їм затребуваність на ринку праці. Це підтверджується практикою успішного працевлаштування високоосвічених фахівців, як на вітчизняних, так і зарубіжних підприємствах і організаціях різних форм власності у всіх галузях електроніки: розробки приладів та вузлів, виробництво цифрової техніки, приладів медичного призначення, засобів для геодезичних вимірювань, наладку відповідного обладнання, його ремонт, утилізацію та ін.

Список використаних джерел:

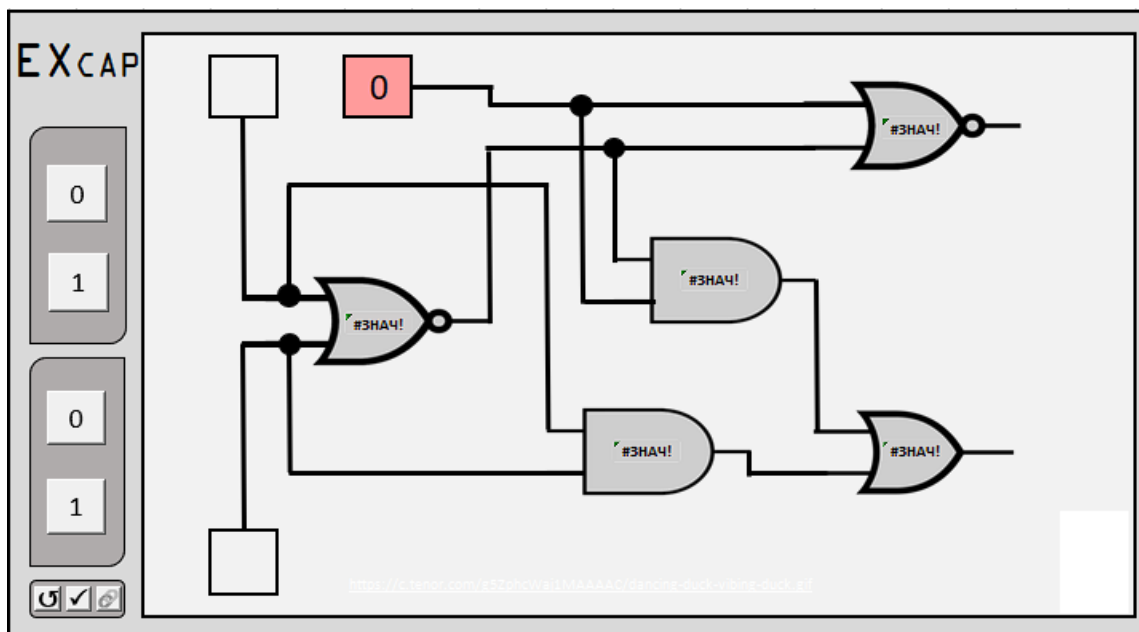
1. Функция ЕСЛИ в Excel (IF) [Електронний ресурс].– Режим доступу до ресурсу: <https://www.youtube.com/watch?v=mvse3EzFoqk> (дата звернення: 13.06.2022);
2. Stop-Motion Excel (Spreadsheet Animation) [Електронний ресурс]. — 2012. — Режим доступу до ресурсу: <https://www.youtube.com/watch?v=Fq9EV2fYF2E> (дата звернення: 10.06.2022);
3. «VBA Data Types – Variables and Constants» [Електронний ресурс].– Режим доступу до ресурсу: <https://www.automateexcel.com/vba/data-types-variables-constants/> (дата звернення: 10.06.2022).

СИТУАЦІЙНІ ЗАВДАННЯ ЯК ЗАСІБ КОМПЕТЕНТІСНО-ОРІЄНТОВАНОГО НАВЧАННЯ СТУДЕНТІВ З ОБЛІКОВО-ЕКОНОМІЧНИХ ДИСЦИПЛІН

М.А. Омелько

Україна, м. Могилів-Подільський, ВСП «Могилів-Подільський технологічно-економічний фаховий коледж Вінницького НАУ», викл. обліково-економічних дисциплін

На сьогоднішній день одним із засобів компетентісно-орієнтованого навчання здобувачів освіти є ситуаційні завдання з обліково-економічних дисциплін. Такий метод інноваційного навчання дійсно дає змогу наблизити процес навчання до реальної практичної діяльності за фахом, оскільки передбачає розгляд виробничих управлінських та інших ситуацій, складних конфліктних випадків, проблемних ситуацій, інцидентів у процесі вивчення навчального матеріалу. Сучасна назва його – кейс-метод. Тільки на прикладі конкретної ситуації (кейса) можна навчити груповому аналізу проблеми і самостійному прийняттю рішень. Робота майбутніх бухгалтерів передбачає колективну діяльність, тому дуже важливо навчити їх працювати групою на єдиний результат.

Найпоширенішим на сьогоднішній день серед усіх методів Case-технологій є метод ситуаційного аналізу (Case-Studies), який дозволяє глибоко і детально досліджувати проблему. Для того, щоб використання методу Case-Studies було ефективним та результативним у процесі викладання облікових дисциплін, прагну, щоб сформоване ситуаційне завдання (створений кейс) повністю відповідало меті створення; втілювало типові ситуації чи господарські операції з діяльності підприємства, які пов'язані з темою, що вивчається; було актуальним у момент розгляду; містило нову термінологію, а також надавало можливість застосовувати вже засвоєні професійні знання; не було занадто складним; провокувало дискусію; розвивало аналітичне мислення, формувало навички управління.

Метод ситуаційних завдань при викладанні фінансового обліку та обліку і звітності у бюджетних установах дозволяє мені поєднати теоретичний та практичний матеріал, допомагаючи студентам зорієнтуватися в реаліях сьогодення. На заняттях з облікових дисциплін в залежності від змісту матеріалу застосовую ситуації (кейси) різної складності:

- 1) Наприклад, студентам запропонована практична ситуація, є рішення. Студенти визначають, чи підходить рішення для даної ситуації. Чи можливо інше рішення? В наведеному розв'язку навмисно зроблені помилки у визначенні сум та послідовності формування бухгалтерських проводок. Студенти, проаналізувавши рішення даної виробничої ситуації, повинні зробити корегування та пояснити правильність відображення операцій в бухгалтерському обліку;
- 2) Після запропонованого змісту практичної ситуації студентам пропонується знайти правильне рішення. Наприклад, при вивченні питання «Оцінка запасів підприємства» студентам пропонується ряд проблемних ситуацій (кейсів), за допомогою яких студенти засвоюють порядок оцінювання виробничих запасів на підприємстві; при вивченні теми «Облік розрахунків з оплати праці» студентам пропонуються проблемні ситуації-кейси для засвоєння обчислення заробітної плати працівникам до видачі тощо;
- 3) Окремий рівень складності ситуації (кейсу) можна побачити при розгляді питання «Методика розрахунку та облік амортизації основних засобів». Тут студенти мають проаналізувати, який з даних методів є більш економічно вигідним для підприємства та використання якого дозволить підприємствам швидше оновлювати матеріально-технічну базу, підвищувати та на цій основі збільшувати якість і конкурентоспроможність продукції на внутрішньому та зовнішніх ринках. Для вирішення даної ситуації студенти впродовж заняття отримують інформацію щодо кожного методу нарахування амортизації, приймають активну участь у їх практичному застосуванні

та самостійно в ході дискусії приходять до висновку щодо економічної ефективності кожного із передбачених законодавством методів.

Одним з ефективних методів Case-технологій при підготовці фахівців з обліку і оподаткування є використання методу ситуаційно-рольових ігор. Найкраще сприяє засвоєнню посадових обов'язків майбутнього фахівця з обліку і оподаткування спеціально розроблені ділові ігри. Таку методику формування фахових компетентностей практикують під час занять навчальної практики з фінансового обліку. Особливу увагу приділяють умінню працювати в команді, стилю і культурі ділового спілкування та якості оформлення документації.

Отже, результатом застосування ситуаційного навчання є: створення в навчальному процесі виробничої ситуації, наближеної до діяльності, яка чекає на студентів в умовах виробництва; можливість проявлення вмінь студентів орієнтуватися у виробничій ситуації, використовуючи принцип негайного застосування знань, розвивати творчі здібності, працюючи з колективом, та при необхідності спиратися на колективну думку.

Список використаних джерел:

1. Матеріали Міжвузівської науково-практичної конференції «Впровадження компетентнісного підходу у процесі підготовки майбутніх фахівців освітньо-кваліфікаційного рівня «молодший спеціаліст» // Зб. наук. пр. / Редкол.: С.І. Михайлов (голова) та ін. – Ірпінь, 2018. – 148 с.

2. Свирида О.В. Case-технології, як форма інноваційного навчання та ефективний засіб формування професійних компетентностей при підготовці фахівців з обліку і оподаткування. Опис передового педагогічного досвіду, 2021.

3. Чижевська Л.В. Методика викладання облікових дисциплін: Навчальний посібник для студентів вищих навчальних закладів. / За ред. проф. Ф.Ф. Бутинця. – Житомир: ПП «Рута», 2003. – 504 с.

ФОРМУВАННЯ СВІТОГЛЯДУ УЧНІВ З ОСОБЛИВИМИ ОСВІТНИМИ ПОТРЕБАМИ В ЗАКЛАДАХ ЗАГАЛЬНОЇ СЕРЕДНЬОЇ ОСВІТИ

О.М. Поволоцька

Україна, м. Дніпро, комунальний заклад вищої освіти «Дніпровська академія неперервної освіти» Дніпропетровської обласної ради», студентка

Сучасна школа повинна формувати в учнів з особливими освітніми потребами світогляд, розуміння місця людини у світі, ставлення особистості до навколишньої дійсності та до самої себе. Постійно зростаючі вимоги до змісту й організації освітнього процесу потребують нових, більш ефективних підходів до формування світогляду школярів.

Проблема формування світогляду особистості вивчалася в різних напрямках. Видатні вчені Р. Арцишевський, В. Буянов, В. Іванов, С. Кримський, В. Табачковський, О. Тонкіх, В. Шинкарук, К. Шуртаков, В. Щербінін вивчали цю проблему в філософському напрямку. Л. Божович, Л. Виготський, Д. Ельконін, М. Лісіна, Н. Менчинська, Т. Мухіна, Н. Непомняща в культурологічному. А. Азархін, Н. Барг, Л. Швейцер, в психологічному напрямку. Багато наукових праць написано з цієї проблеми Г. Ващенко, С. Гончаренко, В. Ільченко, Е. Моносзон, В. Сухомлинським, К. Ушинським в педагогічному напрямку.

Шляхи, форми, методи виховання світогляду у здобувачів освіти висвітлено в працях О. Артюхової, І. Бургун, А. Васильєвої, З. Воїнкової, В. Демиденко, Є. Дурманенко, Г. Кондратенко, Л. Корміної, І. Метлика Е. Моносзона, Л. Потапюк, М. Ратко, Р. Рогової, Ю. Руденка, О. Шаповал.

Суттєвий внесок в розвиток світогляду з точки зору педагогічних уявлень в сучасних наукових системах освіти внесли О. Доніна, Ф. Зігель, В. Комаров, Б. Кухаркін, Є. Левітан, Є. Паладянець, Ф. Хойль, С. Хокінг.

Наукове дослідження моделей як засобу формування уявлень про явища природи розглядається в публікаціях Ю. Архипової, С. Лигіна, М. Мартиросяна, І. Новикова, Є. Новолодської, В. Тимофєєва.

Могутнім засобом формування у здобувачів з особливими освітніми потребами світоглядних уявлень і понять, ціннісних орієнтацій, розвитку гуманістично спрямованої особистості виступає ефективно організований інноваційний освітній простір школи. Проблема організації інноваційного освітнього простору у школі стала предметом вивчення таких учених: Є. Бачинської, Л. Ващенко, А. Каташова, І. Колесникова, О. Леонова, О. Малиновської, Н. Маскової, Н. Рибки, А. Цимбалару, О. Шафран, В. Ясвіна,

С. Якименко говорить, що оскільки українське суспільство є динамічною системою, перебуває у постійному розвитку, відкрите для змін, так і світогляд – необхідний імператив формування гармонійно розвиненої особистості, що є надзвичайно актуальним для сьогодення. Вона накреслює, зміст і організація національної освіти недостатньо переорієнтовані на особистість дитини, на формування у здобувачів освіти життєво важливих компетентностей, активної їх соціалізації. Викликає тривогу низький рівень морального, культурного і духовного розвитку школярів та незадовільний стан їх здоров'я [1].

Треба зазначити, що формуванню світогляду у здобувачів освіти з особливими освітніми потребами сприяє наступність у навчанні та здійснення міжпредметних зв'язків. Ці педагогічні умови дозволяють побачити одне й те ж явище з різних точок зору, одержати про нього цілісне уявлення. Особливо великого значення у світоглядному плані мають такі міжпредметні взаємодії, які дозволяють учням всебічно охопити всі властивості і зв'язки об'єктів, які вивчаються.

На нашу думку, щоб сформувати світогляд учнів з особливими освітніми потребами у самого вчителя повинні бути чіткі світоглядні орієнтири. В. О. Сухомлинський зазначав, що кожен педагог як вихователь

розпочинається з того, як він виховує світогляд [2]. Сформований науковий світогляд у вчителя – це важлива його особистісна якість та показник професійної готовності та зрілості формувати світогляд у школярів.

Список використаних джерел:

1. Якименко С. І. Інтегрована особистісно - орієнтована технологія я – продуктивна технологія наступності дошкільної та початкової освіти: навчально - методичний посібник . Київ: Видавничий Дім «Слово», 2016. 302 с.
2. Сухомлинський В.О. Роль переконань у формуванні духовного обличчя особистості. Вибр. твори: У 5-ти т. Т.2. С.13.

ВИКОРИСТАННЯ ШТУЧНОГО ІНТЕЛЕКТУ В МЕДИЦИНІ

С.К. Рамазанов

Україна, м. Київ, ДВНЗ «Київський національний економічний університет імені Вадима Гетьмана», д.т.н., д.е.н., проф.

М.Б. Макаренко

Україна, м. Київ, ДВНЗ «Київський національний економічний університет імені Вадима Гетьмана», к.п.н., доц., доц.

А.В. Вовчак

Україна, м. Київ, ДВНЗ «Київський національний економічний університет імені Вадима Гетьмана», магістрантка

Штучний інтелект у медицині — це використання моделей машинного навчання для пошуку медичних даних та отримання інформації, яка допоможе покращити стан здоров'я та досвід збереження здоров'я пацієнтів. Завдяки останнім досягненням комп'ютерних наук та інформатики штучний інтелект (далі – ШІ) швидко стає невід'ємною частиною сучасної охорони здоров'я у світі. Алгоритми штучного інтелекту та інші додатки на основі ШІ використовуються для підтримки медичних працівників у клінічних умовах та для реалізації поточних досліджень.

На сьогодні найпоширенішими ролями ШІ в медичних установах є підтримка клінічних рішень та аналіз зображень. У медичній візуалізації інструменти штучного інтелекту використовуються для аналізу комп'ютерної томографії, рентгенівських променів, МРТ та інших зображень на наявність уражень або інших висновків, які рентгенолог може пропустити. Розглянемо міжнародний досвід застосування штучного інтелекту в галузі медицини.

Згідно з даними, наведеними у статті Джованні Бріганті [1], застосований до електронних записів про стан здоров'я пацієнтів штучний інтелект використовується для прогнозування ризику серцево-судинних захворювань, наприклад, гострого коронарного синдрому та серцевої недостатності, раннього виявлення фібриляції передсердь. Дистанційний моніторинг ЕКГ за допомогою Kardia у амбулаторних пацієнтів з більшою ймовірністю визначає фібриляцію передсердь, ніж звичайне лікування. Apple також отримала схвалення FDA для свого Apple Watch, який дозволяє легко отримувати ЕКГ і виявляти фібриляцію передсердь, якими можна поділитися з вибраним лікарем через смартфон.

У роботі автор розглядає два останніх застосування точних і клінічно значущих алгоритмів, які можуть принести користь як пацієнтам, так і лікарям, полегшуючи діагностику хвороб. Перший з цих алгоритмів є одним із багатьох існуючих прикладів алгоритму, який допомагає лікарям у завданнях класифікації зображень: дослідники Сеульського національного університету розробили алгоритм ШІ під назвою DLAD (англ. Deep Learning based Automatic Detection), щоб аналізувати рентгенограми грудної клітки та виявляти аномальний ріст клітин, наприклад потенційний рак. Другий з цих алгоритмів надходить від дослідників з Google AI Healthcare, які створили алгоритм навчання LYNA (англ. Lymph Node Assistant), який аналізує гістологічні слайди забарвлених зразків тканини для виявлення метастатичних пухлин молочної залози з біопсії лімфатичного вузла. LYNA на 99% точно класифікує зразок як раковий або нераковий та вдвічі скорочує середній час перегляду слайдів тканин.

У дослідженнях Берталана Меско зазначається, що алгоритми ШІ можуть додатково допомогти у прийнятті рішень для підвищення точності діагнозів. Наприклад, за допомогою ШІ радіологи підвищують точність виявлення раку за допомогою радіологічного сканування. IBM Watson запустила свою спеціальну програму для онкологів, надаючи клініцистам обґрунтовані варіанти лікування. Watson for Oncology має розширені можливості аналізувати значення та контекст структурованих і неструктурованих даних у клінічних нотатках та звітах, які можуть мати вирішальне значення для вибору методу лікування для конкретного пацієнта [3].

Сучасні дослідження підтверджують, що штучний інтелект має потенціал надавати пацієнтам персоналізовані рекомендації в режимі реального часу цілодобово. Компанія Babylon Health, що базується у Великобританії, створила дистанційну консультативну службу, орієнтовану на пацієнта. Розробка вже працює в Руанді, а також у Великобританії, пропонуючи медичні AI-консультації на основі особистої історії хвороби та загальних та спеціалізованих медичних знаннях. Користувачі повідомляють про симптоми своєї хвороби в програму, яка перевіряє їх у базі даних хвороб за допомогою розпізнавання мовлення. Беручи до уваги історію та обставини пацієнта, Babylon пропонує відповідний курс дій. Дистанційні консультації набрали обертів у зв'язку із пандемією, і вони залишаться з нами у майбутньому.

Науковці відзначають, що найновішим застосуванням ШІ в глобальній охороні здоров'я є прогнозування нових гарячих точок чого спалаху хвороб за допомогою відстеження контактів і даних про мандрівників для боротьби з пандемією нового коронавірусу (COVID-19). Відстеження контактів – це захід боротьби з хворобою, який використовується державними органами для обмеження поширення хвороби. Відстеження контактів здійснюється шляхом зв'язку та інформування осіб, які зазнали контакту з людиною, яка заразилася, та інструктування їх про карантин, щоб запобігти подальшому

поширенню хвороби. Як повідомляє Apple Newsroom, технічні гіганти, такі як Google і Apple, об'єднали зусилля, щоб створити платформу відстеження контактів, яка використовуватиме системи ШІ за допомогою інтерфейсів програмування прикладних програм. Служби локації дозволять платформі зв'язуватися з людьми, які могли перебувати поблизу інфікованої людини.

Канадська компанія BlueDot створює програмне забезпечення для аналізу ризику спалаху інфекційних захворювань. BlueDot опублікувала першу наукову статтю про COVID-19, яка точно передбачила глобальне поширення вірусу. Компанія використовує такі методи, як обробка природної мови (англ. NLP), машинне навчання (англ. ML), а також автоматизований нагляд за інфекційними захворюваннями, щодня аналізуючи приблизно 100 000 кейсів з більш ніж 65 країн, інформацію про маршрути польотів, клімат, температуру та навіть місцеву худобу, щоб допомогти передбачити майбутні спалахи інфекційних захворювань.

Використання телемедицини базується на удосконаленні контактів між лікарем та пацієнтом задля полегшення отримання медичних консультацій за допомогою взаємодії комп'ютерних та телекомунікаційних технологій з людиною для суттєвого зменшення затрат часу при наданні медичної допомоги. За даними Українського інституту майбутнього [6] в Україні телемедичні проекти впроваджують Vodafone Україна, Liki24, Bookimed, MeViCS, Yod.ua, FORCE, Doc.ua, Eliky, Helsi та CancerLog. Розглянемо зазначені раніше проекти детальніше.

Vodafone Україна спільно з Інститутом ім. Н.М. Амосова розробляють платформу телемедицини, яка включає портал MedBrama та мобільний додаток «Пошук лікаря». Запропоновані розробки є персональними електронними помічниками лікаря для автоматизації процесу проведення консультування з пацієнтами на різних етапах: реабілітації або лікування в домашніх умовах. Мобільний додаток «Пошук лікаря» є дієвим для пацієнтів у процесі запису на прийом до лікаря та ведення персональної медичної картки.

IT-платформа від Liki24 класифікує більше 40 тисяч найменувань лікарських засобів та дає можливість порівняти асортимент та ціни на медикаменти, перевірити їх наявність у аптеках вказаного регіону та перевірити можливість їх доставки за вказаною адресою.

Використання міжнародної платформи Bookimed забезпечує пацієнтам доступ до необхідних медичних рішень, надає допомогу та підтримку на кожному етапі лікування пацієнта.

Запропонований гаджет від MeViCS допомагає сформувати правильну осанку задля уникнення захворювань хребта. Гаджет необхідно закріпити на одязі за допомогою магніта з метою слідкування за положенням спини користувача. Якщо людина сутулиться – гаджет вібрує і сигналізує про необхідність виправлення положення пацієнта.

Yod.ua – інтернет-платформа, що дозволяє користувачам купувати ліки за зниженою ціною, в тому числі з доставкою додому. Стартап працює з багатьма аптеками та аптечними мережами по всій території України.

FORCE розробила смарт-браслет для літніх людей, який має датчик серцевого ритму, датчик реєстрації кров'яного потоку, датчик електродермальної активності шкіри, датчик падіння та систему нагадування прийому лікарських засобів. Також браслет має кнопку екстреного виклику, яка після натискання надсилає повідомлення з GPS-координатами.

Розроблена платформа CancerLog створено для онкохворих та онкологів для відстеження поліпшення стану пацієнтів. Завдяки платформі пацієнт має можливість вносити інформацію про щоденні симптоми задля подальшого аналізу фахівцями-лікарями з метою відслідковування реального стану організму та виконувати вчасну та необхідну діагностику пацієнтів.

Onco.stop – проект, що поєднує можливість діагностики кількох спеціалістів з різних куточків світу для допомоги формування дорожньої карти онкопацієнта та використання телемедицини протягом реабілітаційного періоду.

Відповідно до проаналізованих робіт науковців, слід зазначити, що можливості ШІ приносить користь клініцистам, дослідникам і пацієнтам, яких вони обслуговують, постійно зростають. Перспективи використання штучного інтелекту в медицині практично безмежні: це портативні пристрої контролю показників здоров'я, засоби оптимізації процесу діагностики, програми для автоматизації документообігу, підвищення ефективності лікування і т.д. Але слід визнати, що у питанні лікарських рішень та спілкування з пацієнтом машина ніколи не зможе замінити високопрофесійного фахівця. На даний момент немає жодних сумнівів, що ШІ стає основною частиною цифрових систем охорони здоров'я, які формують і підтримують сучасну медицину світі та в Україні.

Список використаних джерел:

1. Giovanni Briganti, Olivier Le Moine (2020, Лютий 5) Artificial Intelligence in Medicine: Today and Tomorrow – Access mode: <https://www.frontiersin.org/articles/10.3389/fmed.2020.00027/full#B19>
2. Bertalan Mesko (2021, Вересень 8) Artificial Intelligence In Healthcare: 10 Medical Fields A.I. Will Change Completely – Access mode: <https://medicalfuturist.com/artificial-intelligence-will-redesign-healthcare>
3. Український інститут майбутнього (2019, Грудень 9) Як світові цифрові тренди в медицині впливають на медицину України – Access mode: <https://uifuture.org/publications/25217-medicine/>

ПОКРУЧІ – ЛЕКСИКО-СЕМАНТИЧНА ХВОРОБА УКРАЇНСЬКОЇ МОВИ

О.В. Федіна

Україна, м. Дніпро, комунальний заклад вищої освіти «Дніпровська академія неперервної освіти» Дніпропетровської обласної ради», к.ф.н., ст. викл.
кафедри соціально-гуманітарної освіти

Покручі, або відхилення від норми, наявні не лише в мові, але й у будь-якій галузі діяльності людини. Якщо уявити, що українська мова – це сад з калиною, мальвами, жоржинами, маками, то покручі – це бур'ян, який необхідно викорінювати, задля підтримки «саду» в естетичному стані.

Одним з перших про покручі в українській мові говорив О. Тихий, автор словника невідповідних нормам української літературної мови слів (чужі слова, спотворені слова, кальки і т. п.), укладеного між 1964 та 1977 рр., між першим та другим ув'язненням звичайного вчителя з Донеччини, покараного концтаборами за статтю проти русифікації. У 2009 році «Словник мовних покручів» О. Тихого був перевиданий та наразі розміщений у вільному доступі в інтернет-мережі [4].

Знищити покручі докорінно неможливо, оскільки мова – явище, яке постійно розвивається, збагачується новими поняттями та запозиченнями з інших мов. А тому сьогодні мовні покручі переслідують українців скрізь: у ЗМІ, діловій документації, художній літературі, побутовій лексиці, що змушує звернути увагу хоча б на найрозповсюдженіші викривлення з метою уникнення неправильного слововживання.

1. Покручі ділового мовлення.

Одностайно / одноголосно

Одностайно – коли усі учасники підтримують рішення / ідею / протест тощо (*одностайно ухвалене рішення*);

Одноголосно – одним голосом (*одноголосно грає скрипка, одноголосна або багатоголосна пісня*)¹.

Термін / строк

Термін – проміжок часу, після завершення якого дія унеможливується (*термін придатності, термін подання звіту*) визначається датою;

Строк – проміжок часу, протягом якого триває дія чи подія (*строк трудового договору*), визначається годинами, днями, місяцями, роками тощо

Зголоситись / погодитись

Зголоситись – ініціювати роботу, запропонувати власні послуги (*зголоситись виступити – за виявленим бажанням*);

Погодитись – дати згоду на пропозицію (*погодитись виступити – схвально поставитись до запрошення*).

Жалітись / скаржитись

Жалітись – бідкатись з метою моральної підтримки іншими (*жалітись на долю*);

Скаржитись – висловлювати претензії, спираючись на факти (*скаржитись до суду*).

Прийом / приймання (прийняття) / вживання

Прийом – спосіб виконання (*прийом у дослідженні, прийом боротьби, прийом у лікаря*);

Приймання (прийняття) – процес (*приймання документів, години приймання, прийняття на роботу*);

Вживання – метод застосування (*вживати ліки, вжити заходів, вживати англійнізми*).

Область / ділянка / галузь

Область – адміністративно-територіальна одиниця (*Дніпропетровська область, Київська область*);

Ділянка – частина цілого (*присадибна ділянка, біль в ділянці серця*);

¹ У демократичній країні рішення можуть ухвалюватись лише одностайно. Одноголосне схвалення притаманне імперському, диктаторському режимам.

Галузь – вид діяльності (*сільськогосподарська, промислова*);

Суфікси -учий / -ючий [3]

Провідні філологи радять уникати творення слів за допомогою таких суфіксів, оскільки українська мова здатна утворювати доречні слова там, де інші мови мають лише усталену форму (див. Таблицю 1. «Суфіксальні покручі»).

Таблиця 1. «Суфіксальні покручі»

Помилково	Правильно
Завідуючий	Завідувач
Відпочиваючий	Відпочивальник
Слідуючий	Наступний
Швидкоспалахуючий	Займистий
Захоплюючий	Захопливий
Вражаючий	Дивовижний
Потрясаючий	Приголомшливий
Багатообіцяючий	Далекосяжний
Миючий	Мийний
Діючий	Дієвий, чинний

2. Покручі побутової лексики.

Усмішка / посмішка

Усмішка – порух м'язів обличчя, який виказує привітне ставлення до співрозмовника (*ласкава усмішка*);

Посмішка – порух м'язів обличчя, який виказує негативне ставлення до співрозмовника (*глузлива, іронічна посмішка*)²;

Відволікатися / відвертатися

Відволікатися – похідне від дієслова «волокти» (щось тягти) і може вживатись лише в такому значенні. Коли йдеться про відсутність уваги, доречно послуговуватись словом *відвертати* (*відвертати увагу, відвертатись*);

Підбирати / добирати

² Іноді вживається як синонім до «усмішка», проте має інший відтінок значення.

Підбирати – підіймати щось, що впало, а тому замість *підбирати слова* необхідно користуватись формою *добирати слова*, оскільки вони не розкидані долі;

Вибачаюсь – все, що має суфікси *-усь / -юсь*, означає дію, направлену особисто на мовця, наприклад: *умиваюсь* – сам собі мию водою лице, *вдягаюсь* – самостійно вдягаю на себе одяг, а тому *вибачаюсь* – прошу вибачення сам у себе. Натомість доречніше вживати унормоване *перепрошую, даруйте, пробачте*;

***В кінці кінців / в решиті решт* [2]**

В кінці кінців – є виразом-калькою з російської мови, натомість в українській маємо відповідник *врешиті решт*.

Щодня ми говоримо українською, але інколи навіть не помічаємо, що вживаємо скальковані вирази, які виникли внаслідок змішування однієї мови з іншою. Наприклад, *приємного апетиту* – вираз, який звучить доречно, але, звернувшись до Академічного тлумачного словника, побачимо наступне: *апетит* – бажання, прагнення втамувати голод. На відміну від російської мови, українці не бажають одне одному «приємного прагнення втамувати голод». Натомість вживають слово *смачного* і бажають одне одному *приємного відчуття від процесу споживання їжі*.

Універсальне вміння української мови утворювати неповторні форми – показник унікальності нашого народу. Жодна інша нація не зрозуміє без перекладача, як можна *пересолити борщ, переборщивши із сіллю*. А тому наша місія плекати, розвивати, доглядати та не боятись заглядати у словник, як писав свого часу М. Рильський [5].

Список використаних джерел:

1. Академічний тлумачний словник української мови URL: <http://sum.in.ua/>
2. Освіторія. 12 русизмів, яких вам негайно треба позбутись

URL: <https://osvitoria.media/experience/12-rusyzmiv-yakyh-vam-negajno-treba-pozbutysya/>

3. Прудеус М. Суржик. 50 помилок, які ми робимо щодня. Риторика онлайн

URL: <https://www.youtube.com/watch?v=kN1A1VXZTP0>

4. Тихий О. Словник мовних покручів URL: https://shron1.chtyvo.org.ua/Tykhyyi_Oleksii/Slovyk_movnykh_pokruchiv.pdf

5. Українська та зарубіжна поезія URL: <https://ukrainian-poetry.com/rilskij-maksim/mova-4/>

«АКАДЕМІЧНА МОВНА КУЛЬТУРА ДОСЛІДНИКА» ЯК НАВЧАЛЬНА ДИСЦИПЛІНА В ЗАКЛАДІ ВИЩОЇ ОСВІТИ

І.Б. Царалунга

Україна, м. Хмельницький, Хмельницький національний університет,
д.ф.н., проф., зав. каф. української філології

Дисципліна «Академічна мовна культура дослідника» – важливий компонент загальної підготовки здобувачів третього освітньо-наукового рівня вищої освіти на сучасному етапі розвитку науки. Навчальний курс покликаний формувати академічну мовну культуру здобувачів наукового ступеня доктора філософії, ознайомити молодих вчених з особливостями оформлення результатів наукових досліджень.

Відповідно до освітньої програми доктора філософії з освітніх, педагогічних наук, розробленої фахівцями Хмельницького національного університету (докладніше див.: [2]), дисципліна сприятиме досягненню загальної мети – підготовці висококваліфікованих науково-педагогічних працівників, здатних до інноваційної науково-дослідницької діяльності в галузі освіти / педагогіки; здійснення творчо-наукових пошуків з актуальних міждисциплінарних проблем сучасної педагогічної науки та успішного

захисту одержаних результатів дослідження, що мають наукову новизну, теоретичне і практичне значення; неперервного науково-професійного розвитку і подальшої науково-педагогічної діяльності; які володіють високим рівнем методологічної культури, академічної доброчесності, корпоративної етики.

Освітні аспекти академічної культури особистості схарактеризовані в наукових працях В. Астахової, Т. Добко, В. Ромакіна, О. Семеног та ін.

За висновками науковців, академічна культура – інтелектуально-етична система цінностей, які визначають професійну діяльність в освіті та науці, що ґрунтується на педагогічно адаптованому досвіді наукової пізнавальної діяльності; культура високої духовності і моралі, особливої поведінки і спілкування людей, високої якості праці і відповідальності за її результати [5, с. 46]. Тож завдання дисципліни «Академічна мовна культура дослідника» – формувати систему знань та практичних навичок в галузі академічної мовної культури при здійсненні науково-дослідної діяльності, розвивати мовнокомунікативну компетентність дослідника для успішного проведення наукової діяльності та презентації її результатів. Предмет дисципліни – стандарти наукового мовлення й академічного письма.

У фаховій підготовці майбутніх педагогів-дослідників академічна культура має забезпечити такі компетентності: здатність здійснювати пошук, оброблення, аналіз, систематизацію інформації з різних джерел; здатність проваджувати дослідницьку / інноваційну діяльність з дотриманням правил академічної доброчесності та професійної етики; здатність демонструвати культуру наукового усного і писемного мовлення державною та іноземними мовами, використовувати сучасні стратегії іншомовної комунікації.

Як програмні результати навчання виокремлено компетентності майбутніх випускників. Зокрема, здобувач, який успішно завершив вивчення дисципліни, має вміти:

– вільно презентувати та обговорювати результати досліджень, проблеми сучасної системи освіти державною та іноземною мовами;

– кваліфіковано відобразити результати досліджень у наукових публікаціях у провідних міжнародних наукових виданнях; здійснювати пошук, узагальнення та критичне осмислення наукової інформації іноземною мовою;

– використовувати академічну українську та іноземну мови, сучасні інформаційно-комунікаційні інструменти і технології для забезпечення ефективних наукових та професійних комунікацій; володіти культурою наукової мови для формулювання думок, ведення дискусій, обстоювання власних позицій, обґрунтування рекомендацій та пропозицій;

– використовувати інформацію з українських і зарубіжних архівів, бібліотечних каталогів, найновіші ІКТ-ресурси, наукометричні платформи (наприклад, Scopus, Web of Science) для локалізації джерел, корисних для власного наукового дослідження.

У тематиці лекційних і занять навчального курсу особливу увагу присвячено питанням специфіки наукового стилю як функційного різновиду сучасної української мови, організації самостійної наукової роботи здобувачів, вимогам до оформлення результатів наукових досліджень, проблемам культури усного фахового спілкування та проведення публічного виступу як різновиду усного наукового мовлення, акцентовано на важливості дотримання принципів академічної доброчесності, документальне забезпечення їх провадження в науковій спільноті [1; 3; 4].

У процесі виконання практичних завдань з дисципліни здобувачі набувають практичних навичок, зокрема: навичок пошуку, оброблення, аналізу, систематизації інформації з різних джерел; дослідницької / інноваційної діяльності з дотриманням правил академічної доброчесності та професійної етики; володіння нормами культури наукового усного і писемного мовлення державною та іноземними мовами, навичок використання сучасних стратегій комунікації.

Здобувач, який успішно освоїв курс академічної мовної культури дослідника, повинен використовувати понятійний апарат, уміти

застосовувати норми сучасної української літературної мови у практиці мовленнєвої діяльності, підбирати лексичні і граматичні засоби стилістики в науковому стилі мовлення, дотримуватися норм культури усного і писемного мовлення; послідовно дотримуватися принципів академічної доброчесності, доцільно використовувати терміни і професіоналізми, застосовувати схеми навчальних дій у науковій діяльності; дотримуватися основних вимог при оформленні результатів наукових студій.

Отже, навчальна дисципліна «Академічна мовна культура дослідника» є фундаментальним складником підготовки здобувачів третього освітньо-наукового рівня в ЗВО. Перспективним вважаємо використання світового досвіду підвищення рівня академічної культури у сфері викладання і наукових досліджень, нових освітніх ініціатив, спрямованих на підтримку інституційних реформ і підвищення глобальної інтеграції та конкурентоспроможності української вищої освіти.

Список використаних джерел:

1. Кодекс академічної доброчесності учасників освітнього процесу Хмельницького національного університету. Режим доступу: http://vzia.khnu.km.ua/wp-content/uploads/sites/13/2020/02/Kodeks_dobrochesnosti.pdf
2. Освітньо-наукова програма «Освітні, педагогічні науки». Третій освітньо-науковий рівень вищої освіти / Н.М. Бідюк (гарант). Хмельницький: Хмельницький національний університет, 2021. Режим доступу: https://www.khnu.km.ua/root/siteres/50_Освітні_програми/04_Факультет_міжнародних_відносин_і_права/Доктор_філософії._Освітні,_педагогічні_науки._2021.pdf
3. Положення про дотримання академічної доброчесності в Хмельницькому національному університеті. Режим доступу: <http://vzia.khnu.km.ua/wp-content/uploads/sites/13/2016/10/Polozhennya-akademichna-dobrochesnist.pdf>

4. Розширений глосарій термінів та понять із академічної доброчесності. Режим доступу: <https://mon.gov.ua/ua/news/yak-pidtrimati-akademichnu-dobrochesnist-v-universiteti-mon-rozrobilo-ta-nadislalo-na-zvo-rekomendaciyi-z-akademichnoyi-dobrochesnosti>

5. Семенов О. Академічна культура дослідника в освітньому просторі університету: [монографія] / О. Семенов, М. Вовк. Суми : Вид-во СумДПУ імені А. С. Макаренка, 2016. 284 с.

ГРА ЯК ЗАСІБ АКТИВІЗАЦІЇ ПІЗНАВАЛЬНОЇ ДІЯЛЬНОСТІ УЧНІВ НА УРОКАХ ІНОЗЕМНОЇ МОВИ

В.В. Шинкаренко

Україна, м. Дніпро, комунальний заклад вищої освіти «Дніпровська академія неперервної освіти» Дніпропетровської обласної ради», к.п.н., доц., зав. каф. дошкільної та початкової освіти

А.В. Галушка

Україна, м. Дніпро, Комунальний заклад вищої освіти «Дніпровська академія неперервної освіти» Дніпропетровської обласної ради», студентка I курсу II рівня вищої освіти

В наш час відбувається багато змін у світі. Зміни торкнулися всіх галузей, в тому числі освіти. Сучасність вимагає виникнення нових підходів навчання та відхід від застарілих дидактичних методів. Це відбувається, в першу чергу, тому, що разом із світом змінюються люди, а діти є першими на кому ці зміни помітні. Зараз учні є іншими особистостями, а отже, освітній процес треба підлаштовувати під потреби дітей. На сьогоднішній день багато нововведень практикуються в новій українській школі вже не один рік. Завдяки ключовій реформі Міністерства освіти і науки створюється школа, в якій здобувачі освіти отримують знання в новий спосіб, приємніший для учнів, а також більш ефективний у застосуванні у подальшому житті. Звичайно сучасних дітей треба спершу зацікавити, а вже потім навчити чогось нового, розвивати, формувати пізнавальні інтереси та виховувати. Для

того, щоб процес навчання був вдалим, треба використовувати нові методи та засоби дидактики. Одним із сучасних засобів активізації пізнавальної діяльності учнів є гра [1, 46].

В наукових дослідженнях гра – це універсальний спосіб зацікавити дітей будь-якого віку та може використовуватися для вивчення будь-якого предмету. Гра є цікавою як для дітей дошкільного віку, для здобувачів початкової освіти, але також і для здобувачів середньої освіти, тому що чим цікавіший спосіб подачі та отримання інформації, тим більше бажання взаємодіяти з вчителем. Разом з тим, гра розвиває пізнавальні процеси, такі як: пам'ять, увага та мислення. В залежності від віку дитини застосовуються різні ігри, тому що для менших за віком дітей, гра може бути з вчителем один на один, але для старших діток важливими є стосунки та спілкування з однолітками, а тому треба враховувати зміст гри [3].

На нашу думку, гру можна використовувати на різних уроках з різних предметів (біологія, математика, інформатика, література, мови). Наприклад, навіть, якщо дитина не розуміє якогось теоретичного матеріалу, то під час гри може опинитися в такому середовищі, де відбувається імітація певного явища, і на підсвідомому рівні з'ясувати для себе певне явище чи засвоїти певний навчальний матеріал. Гра – це засіб пізнання дитиною дійсності тому, що під час гри відображається дійсність і отримуються знання про навколишню дійсність.

Під час гри дитина бере на себе певну роль. З роллю підкреслюється соціальна природа гри, тому що з роллю пов'язуються ігрові дії. Також гра відбувається за певними правилами, а отже, учень діє, як вимагають правила, але це відбувається добровільно, а не з примусу вчителя. Учасники гри діють згідно правил, відбувається навчальний процес, і все це в приємній розважливій обстановці.

Звісно, за допомогою гри можна навчати учнів з різних предметів і різного віку, іноземна мова не є винятком. Авторитарний спосіб подачі матеріалу чи закріплення знань вже відійшов у минуле. Сучасних дітей треба

зацікавити, пояснити важливість отриманих знань, показати застосування отриманих знань на практиці у житті. Таким чином, для того, щоб урок зробити ефективним, але й водночас цікавим та захопити увагу здобувачів знань, можна використовувати гру як засіб активізації пізнавальної діяльності учнів. Гра допомагає учням вільно себе почувати, бути сміливішими, не соромитися інших, вивчити нову інформацію, застосувати вивчене, також гра допомагає вільно себе почувати, а тому менше втомлюватися. На уроках іноземної мови, наприклад, англійської, учні можуть в ігровій формі вивчати новий лексичний та граматичний матеріали. Гра доречно може використовуватися в різних видах мовленнєвої діяльності: письмо, читання, аудіювання, говоріння (в діалогічному мовленні діти бачать на реальному прикладі як вони застосовують мову в певних ситуаціях наближених до реальності в рольових іграх). Такі види навчання захоплюють учнів. Мовні ігри є дуже ефективними і результативними, крім того тренуються навички вимови, в подальшому здобувачі не будуть боятися помилитися чи сказати щось неправильно [2, с.5].

Ми впевнені, що на уроках іноземної мови, крім теоретичної подачі матеріалу, складності предмету та важкості засвоєння знань, є місце ігровим ситуаціям для практичної частини уроку. В ігровій формі учні можуть працювати зі словничком, тренувати пам'ять і вимову нової лексики. Також перевага ігор в тому, що навіть якщо дитина не бере участі, то вона спостерігає і засвоює матеріал, робить певні висновки для себе, а потім добровільно залучається до гри, і може порівнювати та аналізувати і отримувати певний результат з отриманих знань. Гра створює невимушену атмосферу на уроці, діти відчувають себе більш впевненими, розслабленими, що позитивно впливає на їхню продуктивність на уроці, та й урок стає розважливим, не стомлюючим, захопливим та цікавим. Здобувачам легше працювати разом з вчителем. Але необхідно зважати на вік учнів під час вибору дидактичних ігор. Наприклад, треба враховувати, що в початкових класах спочатку велике місце в грі відводиться вивченню один одного та

життя, пов'язаного з родиною, а потім вже індивідуальним та груповим іграм в дусі «спортивної боротьби». При вивченні англійської мови в молодших класах можна використовувати такі ігри, як:

- «Scavenger Hunt» (для вивчення та повторення лексики);
- «Simon Says» (рухлива гра на закріплення вивчених фраз);
- «Freeze» (розважлива рухлива гра);
- «Dress me up» (веселий спосіб повторити назви одягу);
- «Colours» (для вивчення кольорів початківцями);
- «Eat – Don't Eat» (для вивчення нових слів);
- «Is it true or not?» та багато інших ігор на повторення багаторазових однакових дій [3]. Якщо говорити про учнів середніх та старших класів, треба враховувати їхні конкурентоздатність та логічне мислення. Можна використати наступні ігри:
- буквенні (анаграму, метаграму, логогриф);
- головоломки (кросворд, чайнворд, файнворд, ребус);
- музичні та рухливі ігри (пісня, спортивна гра) [4].

На нашу думку, ігри позитивно впливають на формування пізнавальних інтересів школярів, в гарній навчальній обстановці діти самі виявляють бажання вивчати предмет, а отже і виховується любов до іноземної мови.

Список використаних джерел:

1. Гін В. І. Прийоми педагогічної техніки. Харків : В-во «Ранок», 2007. 176 с.
2. Дяченко С. Народні ігри у вихованні. Використання виховного потенціалу народних ігор під час проведення ігрових програм. Київ : Шкільний світ, 2018. № 3. С. 5-7.
3. Корисні ігри для вивчення англійської мови. URL: <https://ternopil.dityvmisti.ua/blog/5183-korysni-igry-dlia-vyvchennia-angliiskoi-movy/> (дата звернення: 12.04.2022).

4. Приклад ігор до уроків англійської мови в старших класах. URL: https://www.pdau.edu.ua/sites/default/files/node/4518/pravyloformlennyaspyskuv_ykorystanyhdzherel.pdf (дата звернення: 12.04.2022).

Секція 6. ЕКОНОМІКО-ПРАВОВІ ТА ДЕРЖАВНО-УПРАВЛІНСЬКІ АСПЕКТИ СТВОРЕННЯ STARTUPІВ І РОЗВИТКУ МОЛОДІЖНОГО БІЗНЕСУ В УКРАЇНІ

РОЗВИТОК МАЛОГО БІЗНЕСУ В УМОВАХ ВОЄННОГО ЧАСУ

Т.В. Вільхова,

Україна, м. Дніпро, комунальний заклад вищої освіти «Дніпровська академія неперервної освіти» Дніпропетровської обласної ради», к.е.н., доц., доц. кафедри публічного управління та права

Є.В. Панченко

Україна, м. Дніпро, комунальний заклад вищої освіти «Дніпровська академія неперервної освіти» Дніпропетровської обласної ради», студент I курсу II рівня вищої освіти

Третій рік бізнес в Україні знаходиться у «стресовому» стані. Спочатку через вірус COVID-19, який змусив змінити правила ведення бізнесу, певним чином змінивши пріоритети окремих підприємств, їх переорієнтацію, диверсифікацію, реорганізацію, навіть закриття бізнесу. Потрохи підприємці почали пристосовуватися до нових реалій, продовжуючи підтримувати економіку країни.

Однак, 24 лютого 2022 року настав новий, дуже важкий етап для всієї держави, Росія почала війну проти України. Економічний розвиток країни став на паузу. За даними інформаційного агентства Інтерфакс-Україна «Близько 47% компаній зупинили роботу через війну, і лише 6% адаптувалися до неї, свідчать результати опитування 887 власників та CEO підприємств, проведеного Міністерством цифрової трансформації» [1].

"Згідно з відповідями, 46,8% опитаних підприємств зупинені або майже зупинені через повномасштабне російське вторгнення. Загальні прямі втрати малого та середнього бізнесу з 24 лютого 2022 року оцінюються у \$85 млрд", - зазначило Мінцифри в телеграм-каналі [2].

Підприємці визначають основні проблеми для малого бізнесу, а саме: низька платоспроможність населення, не прогнозованість ситуації, відсутність достатньої кількості ресурсів для ведення підприємницької діяльності.

Функціонування національного бізнесу є вкрай важливим для наповнення державного бюджету та створення нових робочих місць для тимчасово внутрішньо-переміщеного населення. Потроху підприємці відновлюють свою роботу. Хотілося б зазначити, що криза слугує програвом для одних, та можливістю для інших. Під час воєнного стану в Україні «за останній тиждень травня було зареєстровано 4454 нових ФОПів – це найбільший показник з моменту повномасштабного вторгнення Росії в Україну», про це повідомляє платформа для роботи з відкритими даними Опендатабот із посиланням на дані Єдиного державного реєстру [3].

Таку активність можна пов'язати із серйозною державною підтримкою функціонування бізнесу в умовах воєнного стану. Сьогодні значно спрощена процедура реєстрації нового підприємства. Це можна зробити з будь-якої точки України, не виходячи з дому, для цього достатньо лише скористуватися державними послугами у застосунку Дія.

Для підтримки розвитку бізнесу в Україні, держава розробила низку заходів:

1. Кабінет Міністрів України разом із Міністерством економіки реалізують програму Президента України з допомоги українцям, які вимушено покинули свої домівки через бойові дії [4]. Ця програма охоплює три важливі напрямки: гроші (держава виплатить мінімальну щомісячну допомогу переселенцям), робота (виплата роботодавцю по 6,5 тис. грн. за кожного працевлаштованого переселенця), житло (компенсація витрат на

оплату комунальних послуг тим, хто прихистив внутрішньо-переміщених осіб).

2. Міністерство економіки розробило програму релокації підприємств [5]. Підприємства, які знаходяться у зоні бойових дій можуть перемістити свої потужності до західних областей України.

3. Державна установа Український ветеранський фонд, що діє при Міністерстві ветеранів, розпочала реалізацію проєкту з мікрофінансування ветеранського бізнесу [6]. Внутрішньо-переміщені ветерани та їх сім'ї зможуть отримати грошову компенсацію на купівлю товарів, які необхідні для ведення їх бізнесу.

4. Кредитування підприємств за програмою «5-7-9%». Уряд надає можливість отримати кредит до 60 млн. грн. будь-якому українському підприємству під 0% на час воєнного стану за програмою «5-7-9%» [7].

5. Податкові зміни. «15 березня 2022 року Верховна Рада України прийняла за основу та в цілому законопроект № 7137-д від 14.03.2022, який передбачає кардинальну податкову реформу на період воєнного стану» [7].

6. Експорт в умовах війни. Держава робить все можливе для підтримки вітчизняних підприємств, які готові експортувати продукцію за кордон.

Бізнес продовжує працювати навіть у такий складний час. Звісно, підприємці щодня ризикують через низьку платоспроможність населення, через порушену логістичну мережу, через недобросовісних постачальників тощо. Але потрібно користуватися можливостями, які сьогодні надає держава, для підтримки національної економіки та добробуту населення.

Таким чином, бізнес потроху адаптується до нових реалій. Сьогодні відбувається розвиток західних регіонів України, які прихистили у себе підприємства з тимчасово окупованих територій. З впевненістю можна говорити про те, що держава і надалі буде розробляти механізми щодо підтримки малого та середнього бізнесу. І обов'язково будуть повернуті всі тимчасово втрачені території нашої країни, де буде все відбудовано та матиме економічне зростання.

Список використаних джерел:

1. Лише 6% бізнесу адаптувалися до війни Росії проти України - опитування Мінцифри. *Інтерфакс-Україна*: веб-сайт. URL: <https://interfax.com.ua/news/economic/840583.html> (дата звернення: 21.06.2022).
2. Стан бізнесу під час війни. Результати опитування. *Міністерство цифрової трансформації України*: веб-сайт. URL: <https://t.me/mintsyfra/3184> (дата звернення: 21.06.2022).
3. Рекордну кількість нових фопів зареєстровано за останній тиждень травня. *Опендатабот*: веб-сайт. URL: <https://opendatabot.ua/analytics/fop-record> (дата звернення: 21.06.2022).
4. Денис Шмигаль: Уряд запускає комплексну програму підтримки переселенців. *Урядовий портал*: веб-сайт. URL: <https://www.kmu.gov.ua/news/denis-shmigal-uryad-zapuskaye-kompleksnu-programu-pidtrimki-pereselenciv> (дата звернення: 21.06.2022).
5. Програма релокації підприємств. *Міністерство економіки України*: веб-сайт. URL: <https://www.me.gov.ua/Documents/Detail?lang=uk-UA&id=3e766cf9-f3ca-4121-8679-e4853640a99a&title=ProgramaRelokatsiiPidprimstv> (дата звернення: 21.06.2022).
6. Допомога ветеранам та їх родинам. *Міністерство у справах ветеранів України*: веб-сайт. URL: <https://veteranfund.com.ua/#popup-fin> (дата звернення: 21.06.2022).
7. Підтримка бізнесу в умовах війни. *Дія. Бізнес*: веб-сайт. URL: <https://business.diia.gov.ua/wartime> (дата звернення: 21.06.2022).

ІНВЕСТИЦІЙНА ПРИВАБЛИВІСТЬ МОДЕЛЕЙ «STARTUP» ДЛЯ ОСВІТИ ТА БІЗНЕСУ

О.В. Мандич

Україна, м. Харків, Державний біотехнологічний університет, д.е.н., проф.,
проф. кафедри фінансів, банківської справи та страхування

Створення привабливого інноваційного проєкту для сучасних умов функціонування окремих ринків та з розумінням важливості запровадження нових алгоритмів розвитку українського бізнесу у воєнний час, який неминуче також призведе до виробничої, техніко-технологічної, організаційної, управлінської та економічної кризи, має новий етап розвитку. В останні роки швидкі темпи розвитку стартап-руху в Україні створили велику кількість програм (для презентації та створення можливостей інвестування), однак порівняно з аналогічними трендами світових прикладів, не мали такого успіху й не завжди досягали кінцевої мети – отримання необхідного рівня фінансування задля повної реалізації та запровадження у життя. Зауважимо, що ситуація, яка мала місце з розвитком стартап-руху має ряд як позитивних, так і низку негативних чинників впливу.

Так, зокрема, одним з вагомих важелів адаптації та залучення ідеї розвитку стартапів стало закладення основ формування проєктів для стартап-руху в освітніх програмах при отриманні вищої освіти [1]. Особливості використання поєданого підходу «освіта-бізнес-виробництво» при залученні стартап-освіти та, як результат, створення студентською молоддю окремих проєктів, одночасно вирішує декілька проблем. По-перше, дає змогу повною мірою забезпечити виконання умов освітнього компетентнісного підходу з поєднанням теоретичних знань з практичними навичками. По-друге, створює передумови для використання світових освітніх практик (визначена кількість кредитів виділяється на практичну підготовку на «виробництві») в частині підготовки стартап-проєкту безпосередньо з представниками бізнесу. По-третє, формує у студентської молоді навички

реального оволодіння основами підприємництва. Звичайно, можна перерахувати ще багато позитивних чинників впливу від залучення в освітньому процесі стартап-руху, але слід відзначити головне – кожна ідея стартап-проектів – це можливість поєднати освіту та бізнес, можливість підвищити рівень комерціалізації наукових досягнень, можливість підвищення рівня конкурентоспроможності майбутніх фахівців на ринку праці.

Говорячи про розвиток стартап-руху слід також звернути увагу й на окремі негативні фактори. При наявності переможних прикладів таких стартапів, як Google, Microsoft, Apple, Facebook, Uber та ін., варто розуміти, що за аналітичними даними приблизно 90 % від створених проектів не мають успіху фінансування, крім того лише близько 40 % з них із інвестиційним забезпеченням потім «виживають» [2, 3, 4]. Таким чином, важливою передумовою створення стартап-проекту є саме створення його інвестиційної привабливості.

Забезпечення інвестиційної привабливості стартап-проектів формується на засадах комплексного та системного підходу – починаючи від формування ідеї, побудови архітекtonіки проекту, його апробація, промоція та закінчуючи отриманням зворотного зв'язку від бізнесу. Слід розуміти, що даний ланцюг демонструє лише перший етап створення самого стартапу. Після отримання позитивного результату та нівелювання можливих прорахованих загроз та ризиків, окреслюється більш вдала та вже більш сформована ідея для бізнесу чи наступає стадія елімінації проекту. Залучення менторської допомоги дозволяє підвищити рівень інвестиційної привабливості через запровадження реальних управлінських компонент. Головне завдання менторської допомоги – формування реалістичності проекту – чи є він вдалим для інвестування, чи потребує доопрацювання. Однак дуже складно враховувати й поєднувати всі фактори, всі процедури та всіх учасників формування проекту окремо, тому з метою полегшення процесів стартап-проекткування можливим є створення екосистеми чи

кампусу [5]. Крім того, сучасні дослідження доводять, що створення проєктів в таких замкнених екосистемах мають кращі результати, зокрема, підвищується продуктивність проєктантів - стартаперів, за рахунок чого скорочується час на створення проєкту та посилюється соціальна відповідальність за створений проєкт всіх учасників через замкнутість системи, в цілому. Таким чином, створення інвестиційно привабливого стартап-проєкту потребує, в першу чергу, дійсно аналітично проробленої ідеї, залучення учасників з різних сфер для всебічної підтримки та запровадження нестандартних заходів й залучення інноваційних інструментів екосистем.

Список використаних джерел:

1. Шевчук Н. А., Тульчинська С. О., Вовк О. А., Темченко О. А. Успішний розвиток стартап-школи в системі інноваційного простору закладу вищої освіти. Агросвіт, 2021. № 19. С. 16-22.
2. Сақун А. В., Кадлубович Т. І., Черняк, Д. С. Стартап–тренд сучасної економіки та освіти. Проблеми інтеграції освіти, науки та бізнесу в умовах глобалізації. Київський національний університет технологій та дизайну. 2020. С. 63-64.
3. Что такое стартап: как создать свою компанию и где найти первые инвестиции // www.unisender.com
4. StartUps. Top Ukraine. 2019. Electronic references[Online]. Available:<https://www.startupranking.com/top/ukraine>
5. Investors Book. Who is who on the Ukrainian investment Market 2017. Ukrainian Venture Capital and Private Equity Association, 2017. 41p.

МІСЦЕ МАЛОГО ТА СЕРЕДНЬОГО БІЗНЕСУ В ЕКОНОМІКАХ КРАЇН ЄС ТА УКРАЇНИ

О.С. Ольшанська

Україна, м. Дніпро, комунальний заклад вищої освіти «Дніпровська академія неперервної освіти» ДОР», аспірантка

В умовах сьогодення, розвиток малого та середнього бізнесу є запорукою динамічного розвитку країни, працевлаштованості населення, збереження джерел доходу як громадян, так і від податків та зборів країни в цілому. Розвиток країни поділився на «до» та «після», а саме: до 24 лютого 2022 та після введення воєнного стану у зв'язку із військовою агресією російської федерації. Отже, економіка країни повинна стати на «військові рельси». За часів релокації бізнесу, тотального знищення підприємств та виробничих потужностей, як наслідок, безробіття, саме розвиток малого та середнього бізнесу має забезпечити не просто стабілізацію економічних чинників, а й утримання країни від голоду та безробіття за рахунок впровадження виробництва на підприємствах малого та середнього сектору економіки, забезпечення працевлаштування, сплати податків та зборів, акумуляції всього сектору послуг.

Малий та середній бізнес дає ринковій економіці гнучкість, мобілізує виробничі і фінансові ресурси населення, здійснює структурну перебудову економіки, забезпечує насичення ринку споживчими товарами та послугами, вирішує проблему зайнятості населення. Малі підприємства забезпечують розвиток економічної системи країн Європейського союзу (далі ЄС) та наближають її до споживачів.

В країнах ЄС діє Акт з питань малого бізнесу, яким запроваджено принцип «спочатку думай про малих», що призвело до удосконалення загальноєвропейського законодавства, яке стосується малого та середнього бізнесу. Головними принципами ЄС, які розроблені задля регулювання та підтримки малого та середнього бізнесу, є зміцнення єдиного внутрішнього

ринку, інтернаціоналізація підприємницької діяльності на рівні підприємств, усунення адміністративних бар'єрів і створення єдиного економічного простору шляхом спрощення законодавчої бази.

На даний час, як в країнах ЄС, так і в Україні, майже всі послуги реєстрації бізнесу, звітування, фінансово-податкових операцій можуть бути здійснені дистанційно, через декілька важливих кроків: обов'язкову консультацію з представниками малих та середніх підприємств; попередню оцінку регулювання бізнесу; кількісне вимірювання впливу регуляторних актів на малий бізнес; розгляд альтернативних механізмів та пом'якшувальних заходів. [1]

В Україні діють загальнодержавні та регіональні програми розвитку малого та середнього бізнесу. Програми розробляються з урахуванням законів України «Про розвиток та державну підтримку малого і середнього підприємництва в Україні», «Про Національну програму сприяння розвитку малого підприємництва в Україні», а також постанови Кабінету Міністрів України від 13 грудня 2017 року № 1071 «Про затвердження Державної цільової програми відновлення та розбудови миру в східних регіонах України» (із змінами) та інших нормативно-правових актів. [2-4]. Діє загальнодержавна та регіональна система підтримки малого і середнього бізнесу також через гранти.

В Україні, як в більшості країн ЄС, є уніфікований підхід до віднесення бізнесу до малого або середнього – це кількість працівників та річний оборот за рік. Так, в країнах ЄС, бізнес вважається малим, якщо кількість працівників менша за 50 осіб, річний оборот менше 10 млн. євро на рік, середнім є бізнес, який налічує до 250 працівників, з оборотом менше 50 млн. євро за рік [5].

Внесок малого і середнього бізнесу в економіку країн в країнах ЄС становить від 50 до 80 % ВВП. Тобто саме він становить основну економіку країн. Формування системи підтримки малого і середнього бізнесу в країнах ЄС розпочинається з: надання консультацій та організації навчання основам

бізнесу та підприємництва; застосування прямого фінансування через гранти для конкретних проектів; відшкодування процентів по кредитах державою або зменшення податкового навантаження тощо [5].

В Україні для нарощування ваги малого і середнього бізнесу доцільно спрямовувати розвиток економіки на його підтримку через: спрощення систем адміністрування всіх рівнів, зменшення податкового тиску, приведення законодавства України до міжнародних норм та стандартів; підвищення конкурентоспроможності продукції місцевих виробників та їх експортного потенціалу; стимулювання розвитку малого та середнього підприємництва в пріоритетних напрямках соціально-економічного розвитку громади.

Отже, малий і середній бізнес в країнах ЄС забезпечує належний рівень життя за рахунок стабільного розвитку середнього класу населення. Україна має скористатися досвідом цих країн напередодні її вступу до ЄС. Євроінтеграційні процеси є стимулом для зростання торгівлі, продовження реформування держави та виходу на якісно інший рівень розвитку нашої країни, оскільки головна перевага вступу до ЄС полягає у можливості виходу України на один рівень з провідними країнами Європи та прийняття її до об'єднання вільних, економічно розвинутих держав.

Список використаних джерел:

1. Сайт Державна регуляторна служба «Як у Європі впроваджують регулювання для бізнесу». URL: <https://gk-press.if.ua/yak-u-yevropi-vprovadzhuyut-regulyuvannya-dlya-biznesu/>
2. Закон України «Про розвиток та державну підтримку малого і середнього підприємництва в Україні» URL: <https://zakon.rada.gov.ua/laws/show/4618-17#Text>
3. Закон України «Про Національну програму сприяння розвитку малого підприємництва в Україні» URL: <https://zakon.rada.gov.ua/laws/show/2157-14#Text>

4. Постанова Кабінету Міністрів України від 13 грудня 2017 року № 1071 «Про затвердження Державної цільової програми відновлення та розбудови миру в східних регіонах України» URL: <https://zakon.rada.gov.ua/laws/show/1071-2017-%D0%BF#Text>

5. European Commission, «European Union Support Programmes for SMEs» URL: <http://ec.europa.eu>.

ФІНАНСУВАННЯ СТАРТАПІВ В УКРАЇНІ

О.Д. Панченко

Україна, Чернігівська обл., м. Ніжин, ВП НУБіП України «Ніжинський агротехнічний інститут», ст. викл.

Стартап являє собою нову, нещодавно створену компанію (можливо ще не зареєстровану офіційно, але яка планує стати офіційною), що буде свій бізнес на основі інновацій або інноваційних технологій, володіє обмеженою кількістю ресурсів (як людських, так і фінансових) і планує виходити на ринок [1, с. 88].

Термін «стартапер» є, в деякому роді, синонімом слова «підприємець» адже справжній стартап є повноцінним бізнесом. Початком роботи над будь-яким стартапом є створення його прототипу. Далі прототип перетворюється в повноцінний продукт, трансформується та розвивається, багато разів масштабуючись. Протягом усього цього часу стартап кілька разів залучає інвестиції, команда стартапу зростає, а складність продукту збільшується. В кінцевому рахунку, метою створення стартапу є його продаж великій корпорації або виведення його акцій на біржу [3].

Фінансування стартапів також має різні типи в залежності від інвестора та етапу розвитку стартапу [2]:

1. Краудфандинг – «спільнокошт», тобто громадське фінансування проєкту, потрібна сума для реалізації проєкту стартапу збирається

численними донорами на добровільних засадах, як правило, через Інтернет. Для початку збору коштів обов'язково має бути задекларована мета, визначена ціна її досягнення, а обрахунок усіх витрат і процес збору мають бути відкриті для публіки у вільному доступі. Найбільш популярною краудфандинговою платформою в світі є Kickstarter. В Україні існує краудфандингова платформа під назвою Big Idea [2].

В Україні, через низький рівень довіри населення до фінансової системи, краудфаундингові платформи, метою яких є збір коштів, не користаються популярністю і відповідно – не розглядаються як серйозне джерело залучення коштів для реалізації проектів [1, с. 88].

2. Янгольські інвестиції надають приватні інвестори, що зацікавлені в участі у розвитку стартапу. На цьому етапі стартап отримує можливість розширити штат працівників, підготувати продукт для виходу на ринок, залучити перших споживачів. Бізнес-янголом називають приватного інвестора, який вкладає гроші в стартапи на етапі створення підприємства в обмін на повернення вкладень і частку в капіталі (зазвичай блокуючий пакет, а не контрольний). «Янголи», як правило, вкладають свої власні кошти на відміну від венчурних капіталістів, які керують грошима третіх осіб, об'єднаними в венчурні фонди. Невелике, але зростаюче число бізнес-янголів утворюють мережі, або групи, щоб спільно брати участь в пошуку об'єктів інвестицій і для об'єднання капіталів. В Україні бізнес-янголів можна знайти на офіційних сайтах UANGEL та Майстерня інновацій [2].

Головним недоліком співпраці з бізнес-ангелами є його пряме втручання в управління проектом, яке може не збігатися з баченням астартапера, а також загроза припинення фінансування на будь-якій стадії розвитку проекту [1, с. 88].

3. Венчурний фонд – інвестиційна компанія, що працює виключно зі стартапами. Венчурні фонди здійснюють інвестиції в цінні папери або підприємства з високим або відносно високим ступенем ризику в очікуванні надзвичайно високого прибутку. Зазвичай такі вкладення здійснюються в

сфері новітніх наукових розробок, високих технологій. Як правило, 70-80% проектів не приносять віддачі, але прибуток від решти 20-30% окупає всі збитки. Венчурні інвестиції в Україні надають AVentures (для тих, хто орієнтується на західний ринок), Chernovetskyi Investment Group (для перспективних локальних стартапів), Noosphere Ventures (в першу чергу для космічних проектів) [2].

4. Бізнес-акселератори (бізнес-інкубатори) являють собою як установи, так і організовані ними програми інтенсивного розвитку компаній через менторство, навчання, фінансову та експертну підтримку в обмін на частку в капіталі компанії. Характерною особливістю акселераторів є те, що вони пропонують структуровану програму, яка допоможе команді відпрацювати свою бізнес-модель, набути потрібні зв'язки і збільшити продаж. Головною відмінністю акселераторів від бізнесінкубаторів для традиційного малого та середнього бізнесу є програма акселерації, яка триває від 3-х місяців до півроку (в бізнес-інкубаторі програма може тривати від 1 до 4 років). Переважно бізнесакселератори працюють в парі з венчурним фондом (фонд дає інвестиції, акселератор – освітню програму, нетворкінг, інфраструктуру). В Україні функціонує понад 20 бізнесакселераторів (бізнес-інкубаторів), найпотужнішими серед яких є бізнес-акселератори сфери ІТ техноглогій: EastLabs, iHUB, Happy Farm, GrowthUp, WannaBiz, Voomy ІТ-парк, і Polyteco [1, с. 89].

Отже, фінансування стартапів в Україні здійснюється різними способами. Малорозвиненими залишається банківське кредитування, якому перешкоджає високий рівень ризику стартапів, що може перешкоджати поверненню кредитів, а для стартапера кредити непоширені через високі процентні ставки та необхідність застави.

Список використаних джерел:

1. Дуб А. Р., Хлопецька М.-С. Б. Джерела фінансування стартапів та можливості їх залучення в Україні. *Регіональна економіка*. 2016. № 1 (117). С. 87–92.

2. Монтрін І. І., Танська Л. В. Стартапи : теоретико-методичні аспекти розвитку інноваційного бізнесу. *Ефективна економіка*. 2021. № 10. URL : <http://www.economy.nayka.com.ua>.

3. Тарасова К. І. Особливості фінансування стартапів на різних стадіях їх життєвого циклу. Актуальні проблеми маркетингового менеджменту в умовах інноваційного розвитку економіки : матеріали VII Міжнародної науково-практичної конференції студентів та молодих вчених (8 травня 2020). Луцьк : Луцький НТУ, 2020. С. 245–246.

БІЗНЕС-ІНКУБАТОРИ, ЯК АЛЬТЕРНАТИВНІ ІНСТИТУЦІЇ В РОЗВИТКУ ПІДПРИЄМНИЦТВА

Ю.Л. Пиріжок

Україна, м. Хмельницький, Хмельницький університет управління та права імені Леоніда Юзькова, студентка

Розвиток інтернет-технологій дає нам багато можливостей для розвитку бізнесу. Незалежно від віку кожен має однакові шанси реалізувати свою бізнес-ідею. Проте більшість з них не знає, як правильно сприяти розвитку підприємництва серед молоді, тим більше, що за останні 20 років у мисленні та ставленні молодих людей відбулися значні зміни. Розвиток молодого підприємництва на користь використання нових технологій є одним із пріоритетних завдань модернізації економіки країни.

Сьогодні підприємництво є головним двигуном економіки, адже в умовах війни, коли державний бюджет щодня зазнає величезних втрат, надзвичайно важливо створити умови для збереження можливостей бізнесу і навіть створення нових.

Слід зазначити, що в більшості регіонів України відсутні платформи, де молодь могла б здобувати відповідні знання та навички, обмінюватися інформацією, розвивати власні ідеї та отримувати експертні поради щодо

вирішення соціально-економічних проблем, наприклад створення нових робочих місць, зниження рівня безробіття, підготовка кваліфікованих кадрів. Посилення впливу молодого підприємництва викликає необхідність використання його потенціалу. Адже саме сьогоднішня молодь і молоде підприємство визначають імідж країни через 10 років, від розвитку підприємства сучасної молоді залежатиме завтрашній темп економічного зростання та розвитку нашої країни [1].

Молодіжне підприємство, хоча і є досить складним напрямом, потребує відповідної структури, державної підтримки, врахування всіх загроз і можливостей, зовнішніх факторів, які можуть вплинути на його розвиток. Однак успішний механізм створення, впровадження та постійного вдосконалення бізнесу може призвести до економічного зростання та підвищення інвестиційної привабливості регіонів.

Прикладом такого підприємницького духу можуть бути бізнес-інкубатори. Бізнес-інкубатори є одним із довгострокових інфраструктурних механізмів підтримки підприємства. Бізнес-інкубатори допомагають створювати малі та середні підприємства, як правило, інноваційного характеру. І ця роль стає все більш важливою, оскільки посилення внутрішньої та іноземної конкуренції ускладнює вихід компаній на старі та нові ринки.

Процес створення нормативно-правової бази для регулювання діяльності інноваційного бізнесу пройшов кілька етапів і триває досі. Законодавство та нормативно-правові акти інноваційних підприємств України сформульовані Господарським кодексом, Законом України «Про інноваційну діяльність» від 04.07.2002 р., Законом України «Про інноваційну діяльність» від 18 вересня 1991 р., Законом України «Про наукову та науково-технічну діяльність» від 13 грудня 1991 р. Законодавство не містить чіткого визначення поняття інкубатора, але Закон України «Про інноваційну діяльність» визначає, що інноваційне підприємство може діяти, як бізнес-інкубатор [2].

Таким чином, бізнес-інкубатор – це організація, яка забезпечує малим і середнім підприємствам, які здійснюють свою діяльність, спеціально обладнані приміщення та інші товари з метою досягнення фінансової незалежності [3]. Підприємці на всіх етапах організації та функціонування бізнесу, сприяння навчанню та розвитку допоміжної інфраструктури для малих і середніх підприємств, створенню нових робочих місць. Завдяки діяльності бізнес-інкубаторів сектор малого бізнесу створив близько 80% нових робочих місць у Європі та США.

Попит на інкубатори обумовлений характером малого бізнесу: за статистикою, лише 14-30% малих підприємств вижили в перші три роки роботи після їх заснування. У бізнес-інкубаторах кількість компаній, що вижили, становить 85-86%.

В загальному бізнес-інкубатори ставлять перед собою такі завдання:

1. Популяризація бізнесу як тренду та можливості для кожного спробувати власний бізнес.
2. Організувати безперервне навчання з основ ведення власного бізнесу для всіх бажаючих.
3. Створення екосистеми розвитку бізнесу (мікро, малі та середні підприємства).
4. Дочірні компанії, підприємці та місто за стратегією win-win.

Коли ми говоримо про послуги, які надає бізнес-інкубатор, то це можуть бути:

- коворкінг-офіс за ціною нижче ринкової, з можливістю отримати додаткові місця залежно від кількості людей у групі;
- адміністративні та технічні послуги;
- постійно діюча консультаційна кімната, де наставники займаються пошуком інвесторів, пошуком партнерів та проведенням інспекційних візитів до існуючих компаній для обміну досвідом;
- тренінги з управління бізнесом у формі бізнес-шкіл, тренінгів, семінарів, організації освітніх заходів [3].

На сьогоднішній день існує кілька видів бізнес-інкубаторів:

1. Віртуальні інкубатори, тобто ті, що пропонують послуги в кіберпросторі. Віртуальний бізнес-інкубатор – так званий ІТ-продукт, який створений для допомоги підприємцям. Цей вид бізнес-інкубатора став надійним інструментом розвитку фінансової та нерухомої підтримки малого та середнього бізнесу.

2. Територіальні та виробничі комплекси, а також коопераційні мережі – це злиття компаній, які діють на одній території в безпосередній близькості одна від одної.

3. Технологічний інкубатор – це наукомісткий бізнес-інкубатор, пов'язаний з університетом, науково-технічним парком чи інноваційним центром. Їхня місія – підтримувати інноваційний малий бізнес, розвивати нові бізнес-структури та допомагати їм виживати та процвітати на початковій стадії бізнесу.

4. Інкубатори, що використовують зонтичний бренд інкубатора та співпрацюють з венчурними інвесторами, державними установами та великими компаніями інших країн [4].

Слід зазначити, що від розвитку таких бізнес-інкубаторів виграють не лише підприємці, а й держава, оскільки її основою є саме державний бюджет, Який формується на основі соціальних витрат (ті самі пенсії, матеріальна підтримка малозабезпечених), безкоштовної середньої освіти, а також медицини – це результат перерозподілу податків, що формуються підприємствами. У найбільш розвинутих країнах світу саме на таких підприємствах та їх здатності продукувати нові робочі місця та додану вартість і будується економіка держави. Завдяки діяльності підприємств, які забезпечують велику кількість нових робочих місць у найрозвинутіших країнах будується економіка.

Список використаних джерел:

1. Думанська І.Ю. Молодіжне інноваційне підприємництво як національна доктрина модернізації економіки. Вісник Хмельницького національного університету. Економічні науки. 2013. № 4. т. 2. С. 194-200.
2. Закон України «Про інноваційну діяльність» від 4.07.2002 р. № 40-IV. URL: <https://zakon.rada.gov.ua/laws/show/40-15#Text>
3. «Бізнес-інкубатор: що це, для кого та навіщо там бути бізнесу». URL: <https://business.diia.gov.ua/cases/iniciativi/biznes-inkubator-so-ce-dla-kogo-ta-naviso-tam-buti-biznesu> (дата звернення 01.06.2022).
4. Водянка Л. Д. Перспективи розвитку бізнес-інкубаторів в Україні. 2015. URL: [vknpuen_2015_10_6%20\(2\).pdf](http://vknpuen_2015_10_6%20(2).pdf).

ОСОБЛИВОСТІ РОЗВИТКУ МОЛОДІЖНОГО БІЗНЕСУ В УКРАЇНІ

І.Л. Сімак

Україна, м. Харків, Національний технічний університет «Харківський політехнічний інститут», к.е.н., ст. викл.

Успішна самореалізація та розвиток молоді в Україні залежать від узгодженості дій багатьох заінтересованих сторін: органів державної влади та органів місцевого самоврядування, громадянського суспільства, бізнесу, родини тощо. Зважена, відповідальна та доказова молодіжна політика є наріжним каменем формування майбутнього України – вказано в Указі Президента України «Про Національну молодіжну стратегію до 2030 року» [1]. Варто зазначити, що підтримка ініціатив молоді, а також сприяння підприємницькій діяльності молоді зазначені у переліку основних напрямів реалізації молодіжної стратегії.

Національна молодіжна стратегія до 2030 року передбачає запровадження нових підходів для розвитку молоді в Україні, враховує важливі аспекти, передбачені Цілями сталого розвитку України на період до 2030 року, молодіжними стратегіями та документами, що регламентують

засади розвитку молодіжної політики ООН, Ради Європи та Європейського Союзу, а також демографічні, безпекові та економічні виклики.

Станом на 1 січня 2021 року в Україні нараховувалося близько 13,8 млн людей віком від 14 до 35 років, третина з яких - в обласних центрах, третина - у невеликих містечках, решта - у сільській місцевості (рисунок 1) [2]. Близько 50 відсотків молоді проживає разом із батьками.

Демографічні зміни, що відбуваються в Україні, поглиблюють дисбаланс між молодшою та старшою віковими групами. Різне зниження народжуваності наприкінці 80-х та у 90-і роки минулого століття буде проявлятися у наступних поколіннях. Як наслідок, за різними оцінками чисельність молоді у суспільстві зменшиться більше ніж удвічі з близько 11 млн осіб у 2018 році до понад 5 млн осіб у 2030 році. Подібні структурні зміни стосуються також дитячого населення. Водночас відбудеться невелике зростання чисельності літніх людей. Початок війни у лютому 2022 року призвів до відтоку молоді закордон. Зменшення частки молоді може бути компенсовано збільшенням її спроможностей.



Рисунок 1 – Загальна кількість населення України віком від 14 до 35 років*

*За 2015-2020 роки дані наведено без урахування тимчасово окупованої території частини Донецької та Луганської областей, а також без АР Крим та м. Севастополь.

Незважаючи на те, що молодіжне підприємництво – не нове явище для української економіки, останнім часом питання його розвитку та стимулювання входження молоді в бізнес набули особливої актуальності. Пандемія нової коронавірусної інфекції показала, що більш амбітна і позитивно налаштована молодь після обмежувальних заходів швидше за інших поверталася до ведення бізнесу, його інвестування та розвитку.

Оскільки молодіжне підприємництво відіграє важливу роль у вирішенні соціально-економічних проблем – наприклад, у скороченні рівня безробіття за рахунок створення нових робочих місць, підготовці кваліфікованих кадрів тощо, то воно заслуговує на пильну увагу не тільки з боку регіональної влади, а й державному рівні.

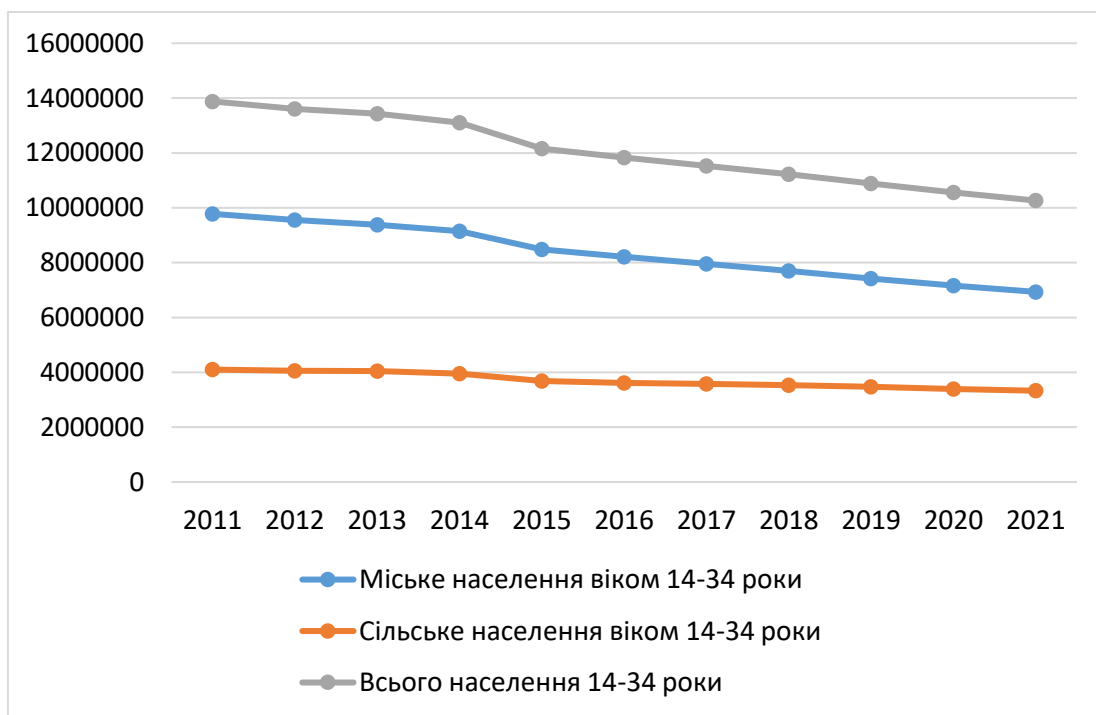
Однак існує й низка проблем, які негативно впливають на розвиток молодіжного підприємництва:

- недостатню врегульованість на державному рівні питань підтримки молодіжного підприємництва;
- відсутність програмних інструментів у розвиток молодіжного підприємництва;
- недостатність "місць тяжіння" молоді;
- несформованість культури молодіжного підприємництва;
- розрізнення можливостей у просуванні молодіжних ідей у центральних областях порівняно з іншими регіонами, що зумовлюють внутрішню міграцію молоді;
- недостатні поінформованості молоді про бізнес-можливості та їх мотивованість;
- відсутність наставницької та матеріальної підтримки під час входження до бізнесу тощо.

Незважаючи на суттєву трансформацію молодіжного підприємництва за останні 30 років серйозних досліджень щодо цього соціально-економічного феномену в даний час немає. Найпопулярнішими напрямками бізнесу серед молоді є торгівля, ІТ-технології, наукові розробки. Цікавим є факт зростання кількості неповнолітніх, що організують свій бізнес.

Але для забезпечення безпроблемного входу молодих підприємців у бізнес та підвищення привабливості умов його ведення потрібні нові регуляторні механізми та організаційні інструменти. Акцент слід зробити на:

- освіту – причому не лише вузівську, де університет може стати "центром тяжіння" активної молоді, а й шкільною;
- формуванні культури молодіжного підприємництва – за допомогою створення "центрів тяжіння" та налагодження каналів інформування;
- надання підтримки молоді під час входження до бізнесу через гранти, інвестиції, наставництво з боку досвідчених підприємців;
- стабільності податкового навантаження та мінімізації контрольних наглядних заходів;
- забезпечення рівних умов реалізації молодих людей у бізнесі у різних регіонах.

Точнішими рішеннями проблем молодіжного підприємництва можуть стати:

- спрощення форм роботи для компаній, у яких зайнято до п'яти осіб (за аналогією з самозайнятими);
- зниження бар'єрів на вхід у бізнес – за рахунок мікрофінансування, субсидування та запровадження нових форм гарантійної підтримки;
- звільнення від податків та перевірок у перший рік після створення бізнесу;
- забезпечення мікропідприємствам можливості вести бізнес із телефону при автоматичному формуванні звітності;
- простий, зрозумілий, зручний та комфортний клієнтський шлях.

Також важливо формувати культуру молодіжного підприємництва, повсюдно збільшуючи кількість "місць тяжіння" активної молоді шляхом формування молодіжних спільнот, організацій, кластерів. Поділ на групи має відбуватися не за територіальним, а за професійним принципом, за компетенціями. Крім того, слід адаптувати освітні формати до поточних економічних потреб та бізнес-викликів та забезпечувати учням можливість якомога раніше отримати перший підприємницький досвід.

Для довгострокового поширення молодіжного підприємництва потрібен комплексний підхід, спрямований на галузі, що мають потенціал для створення робочих місць, і об'єднує три складові стійких підприємств: соціальну, економічну, екологічну. Прогрес людства та сталий економічний розвиток залежить від новаторських ідей та від здатності молодих та потенційних підприємців реалізовувати їх. Єдиний засіб для досягнення сталого розвитку – вкладати кошти у творчість, новаторство молоді, у розвиток навичок вирішувати проблеми.

Список використаних джерел:

1. Про Національну молодіжну стратегію до 2030 року: Указ Президента України від 12 березня 2021 р. № 94/2021. Дата оновлення 16.03.2021. URL: <https://zakon.rada.gov.ua/laws/show/94/2021#Text>. (дата звернення 06.06.2022)

2. Чисельність молоді в Україні. Державний інститут сімейної та молодіжної політики. URL: <https://disp.gv.ua/stat/younght-count-ua/?gen=all,men,women&age=14-34> (дата звернення 08.06.2022)

3. Капліна А.І. Молодіжне підприємництво у системі пріоритетів державної молодіжної політики: стан та механізми підтримки. Електронне наукове фахове видання «Ефективна економіка». URL: <http://dSPACE.ksau.kherson.ua/bitstream/handle/123456789/6993/73.pdf?sequence=1> (дата звернення 10.06.2022)

STARTUP SUPPORT: GLOBAL AND DOMESTIC EXPERIENCE

P.V. Levkina

Ukraine, Kharkov, State Biotechnology University, doctor of economic sciences, professor, professor of the department of entrepreneurship and stock exchange activity

Ya. M. Kotko

Ukraine, Kharkov, State Biotechnological University, candidate of economic sciences, senior lecturer of the department of entrepreneurship and stock exchange activity

Global trends testify in favor of StartUps as the initial form of a now successful business. Favorable conditions have allowed them to grow from a dubious entrepreneurial idea to an effective company. However, in conditions of uncertainty and special risk, thousands of StartUps disappear before they even reach potential investors. Therefore, the support of StartUps at macro- and microlevels at the nascent stage is extremely relevant and determines their further fate.

The issues of development and practical implementation of StartUps, problems of state regulation of StartUp market development are researched by such well-known domestic and foreign scientists as: V. Apopiy, A. Amosha, Y. Bazhal, I. Blank, O. Vasilik, Wang Zhizeyun, V. Heyets , L. Gnipa-Chernovetskaya, O. Gonchar, Y. Dynovsky, M. Denisenko, B. Dorf, D. Zbanatsky, K. Karbovskaya [1], N. Kulik [2], F. Lala, R. Lupak, T. Mayorova, V. Morozov [3], T. Ostashko, B. Paskhaver, T. Peters, E. Reis, D. Seregina, V. Sidenko, P. Thiel, R. Waterman, V. Fedorenko, V. Khalin and others. At the present time the growth of attention to this issue is due to the circumstances requiring the search for new ways of development of the Ukrainian economy and the transition of entrepreneurship to new stages of organization and management. Consequently, the research of the issues raised in this publication is extremely relevant and their quantitative composition and level will constantly increase in the future. Also questions of StartUp-movement development are taken care of by various non-state

organizations belonging to the infrastructure of venture business and at different stages of development of entrepreneurial idea join StartUp developments and contribute to financial issues on mutually beneficial terms. The exchange of experiences in practical implementation of StartUps helps the entrepreneur to be confident in the right path and succeed. Holding a number of events for experienced and novice entrepreneurs, the number of participants is growing at a high rate, indicating the growth of potential entrepreneurs in all spheres of the economy.

In the developed countries of the world much attention is paid to state support of Startups, as their implementation shows the indicators of social and economic potential of the country at the world level and the place in the system of international technology transfer [4]. Combining the efforts of experienced entrepreneurs and start-ups, as a rule, allows getting the best option. It should be noted that business entities that already have high performance indicators and are trying to implement a strategy of innovative development, invest rather in StartUps, which are based on innovations that contain fundamental scientific discoveries with a clear practical component. Often the ability to quickly adapt StartUps to the demands of consumers allows new market "niches" to be opened or old markets to be transformed into a new form. StartUps create a value proposition for mature entrepreneurship, because they stimulate competition and contribute to the development of the national economy. The growth of new jobs in depressed regions, motivation to acquire modern competencies, new knowledge, gravitation towards self-development are also the result of StartUp development. And further attraction of foreign investments, improvement of investment climate, growth of export potential influences the level of development of national economy and growth of gross domestic product, filling of the state budget, inflow of foreign currency, etc. As a rule, StartUp accepts modern challenges, solving socially significant problems. Among such problems: provision of quality food, cleaning of the territory and water body from pollutants, domestic problems of the population in a particular place [1].

The experience of other countries shows the active participation of the country in regulating the creation and implementation of Startups by developing legal and economic ways to support them. Among the administrative methods most often used is the introduction of business incubators, StartUp schools, certain educational commercial programs, which, together with preferential taxation of implemented StartUps, lending allow to solve many current problems of the businessman.

The main indicator of the success of StartUp is the level of its investment using private and state capital. The strongest financial support for startups is allocated in Great Britain. Government investments and private grant programs are designed to encourage entrepreneurial activity and solve the problem of employment. For example, in 2021, the U.K. government allocated \$15.0 milliard specifically to support the startup movement. Through concessional loans of up to 25.0 thousand pounds with a fixed interest rate of 6% per annum allowed to review and evaluate more than 75.0 thousand business ideas and support loans worth more than 600 million pounds. In addition, the Department of Business, Energy and Industrial Strategy offers advisory and consulting services through the website Business is Great (advice on intellectual property protection, taxation and others), Tech Nation - support for technology companies for online training of technical entrepreneurs-beginners (to acquire professional competencies). In the economic crisis that emerged in 2020 as a result of the COVID-19 pandemic, the UK Government continued to provide tax breaks for innovative companies and start-up entrepreneurs (£20 milliard to protect large and small businesses and £40 million) to create innovation.

The French government has allocated more than €400 million for the development of StartUps. This support was aimed at activating technological business ideas and drawing attention to the movement of private investors. The largest investments in technology projects can reach €250 thousand. The government of most OECD countries also provides preferential tax credits for S&T development, this is called Crédit d'impôt recherche (CIR) or cost reduction for

research and development to improve their competitiveness. Significant amounts (€80 million) are allocated to invest in Startups and bridge the innovation financing gap, €1.5 milliard to accelerate reimbursement of tax credits for S&T development, €250 million to accelerate payment of state support for innovation, €1.3 milliard to support innovative companies [5].

In Ukraine, the system of Startups is at the stage of formation, but this sector of the economy is gradually growing, the peculiarity of human capital is innovation, a high level of intelligence and entrepreneurial spirit. International private and domestic state institutions are involved in financing domestic Startups. State assistance in the development of innovation is realized through the functioning of the State innovation financial-credit institution State innovation financial-credit institution, which aims to find credit and investment resources and direct them to finance innovation and investment projects in strategic sectors of the economy. Development of youth entrepreneurship in Ukraine through budget programs to support StartUps, among which is a network of business incubators YEP, promotes partnerships with state institutions, educational environment and business structures. This project is financed by the Ukrainian office of Cisco. UNIT Factory and UNIT.CITY Innovation Park, Startup Depot and Startup School University Edition provide free training of talented IT-specialists, hold seminars, thematic meetings. Other well-known programs include Feelgoodlabs (a program of social and business projects for cities and communities); EGAP Challenge (a program of support through the implementation of tools for interaction between government and citizens); Greencubator (a program to support StartUps in the green economy sector).

The peculiarity of StartUp movement is its high level of dynamism and correlation with market trends, therefore it unites interests of all participants of economic relations [2, 6]. Attention of the state to modern innovative projects motivates young business companies to cooperate with domestic and foreign investors who are interested in practical implementation of potentially competitive business ideas. The use of international experience makes it possible to avoid

common mistakes and use the best options for the management of innovative projects and to make the transition of strategic industries in Ukraine to a new technological mode.

Список використаних джерел:

1. Карбовська К.А. Окремі питання правового забезпечення функціонування стартапів. *Право та інновації*, 2018. № 4 (24). С. 7-13. URL: <http://pti.org.ua/index.php/ndipzir/article/view/432>.

2. Кулик Н. М. Впровадження та розвиток стартапів в українській економіці. *Ефективна економіка*. 2020. № 4. URL: <http://www.economy.nauka.com.ua/?op=1&z=7845>. DOI: 10.32702/2307-2105-2020.4.94.

3. Морозов В., Мезенцева О, Проскурін М. Моделі розвитку стартап проєктів на основі теорії ігор. *Управління розвитком складних систем*, 2021. 47, С. 32–40. <https://doi.org/10.32347/2412-9933.2021.47.32-40>.

4. Левкіна Р. В. Інституційні основи та проблеми участі України у системі міжнародного трансферу технологій. *Сучасні парадигми розвитку конкурентоспроможного агропромислового виробництва*: кол. монографія. / за ред. Ю. О. Нестерчук. Умань: «Візаві, 2013. С. 50-54.

5. Горященко, Ю. Інноваційне підприємництво як механізм трансферу технологій: міжнародний досвід. *Європейський науковий журнал економічних та фінансових інновацій*, 2020. 2(6). С. 76-85. <https://doi.org/10.32750/2020-0207>

6. Гейдор А.П., Бізбіз Т.М. Джерела фінансування стартапів в Україні. *Інвестиції: практика та досвід*, 2020. №1. С.73-78. DOI: 10.32702/2306-6814.2020.1.73).