



МІНІСТЕРСТВО
ОСВІТИ І НАУКИ
УКРАЇНИ



СИНЕРГІЯ НАУКИ І БІЗНЕСУ У ПОВОЄННОМУ ВІДНОВЛЕННІ РЕГІОНІВ УКРАЇНИ

МАТЕРІАЛИ ІІ МІЖНАРОДНОЇ НАУКОВО-ПРАКТИЧНОЇ КОНФЕРЕНЦІЇ

24-26
КВІТНЯ
2024

ТОМ
1

- ХЕРСОНСЬКА ОБЛАСНА ВІЙСЬКОВА АДМІНІСТРАЦІЯ
- ХЕРСОНСЬКИЙ НАЦІОНАЛЬНИЙ ТЕХНІЧНИЙ УНІВЕРСИТЕТ
- ХЕРСОНСЬКИЙ ДЕРЖАВНИЙ АГРАРНО-ЕКОНОМІЧНИЙ УНІВЕРСИТЕТ
- ХЕРСОНСЬКА ДЕРЖАВНА МОРСЬКА АКАДЕМІЯ
- КИЇВСЬКИЙ НАЦІОНАЛЬНИЙ УНІВЕРСИТЕТ ТЕХНОЛОГІЙ ТА ДИЗАЙНУ
- ХМЕЛЬНИЦЬКИЙ НАЦІОНАЛЬНИЙ УНІВЕРСИТЕТ
- НАЦІОНАЛЬНИЙ УНІВЕРСИТЕТ "ЗАПОРІЗЬКА ПОЛІТЕХНІКА"
- АСОЦІАЦІЯ АЗОВО-ЧОРНОМОРСЬКИХ УНІВЕРСИТЕТІВ УКРАЇНИ
- UNIWERSYTET MARIII CURIE-SKŁODOWSKIEJ, LUBLIN, POLAND
- BIALYSTOK UNIVERSITY OF TECHNOLOGY, BIALYSTOK, POLAND
- JAGIELLONIAN UNIVERSITY, KRAKOW, POLAND
- HAMBURG UNIVERSITY OF APPLIED SCIENCES, HAMBURG, GERMANY
- ХЕРСОНСЬКА ТОРГОВО-ПРОМИСЛОВА ПАЛАТА
- ГО "ПРОГРЕСИЛЬНИ"

МІНІСТЕРСТВО ОСВІТИ І НАУКИ УКРАЇНИ
ХЕРСОНСЬКА ОБЛАСНА ВІЙСЬКОВА АДМІНІСТРАЦІЯ
ХЕРСОНСЬКИЙ НАЦІОНАЛЬНИЙ ТЕХНІЧНИЙ УНІВЕРСИТЕТ
ХЕРСОНСЬКИЙ ДЕРЖАВНИЙ АГРАРНО-ЕКОНОМІЧНИЙ УНІВЕРСИТЕТ
ХЕРСОНСЬКА ДЕРЖАВНА МОРСЬКА АКАДЕМІЯ
КИЇВСЬКИЙ НАЦІОНАЛЬНИЙ УНІВЕРСИТЕТ ТЕХНОЛОГІЙ ТА ДИЗАЙНУ
ХМЕЛЬНИЦЬКИЙ НАЦІОНАЛЬНИЙ УНІВЕРСИТЕТ
НАЦІОНАЛЬНИЙ УНІВЕРСИТЕТ «ЗАПОРІЗЬКА ПОЛІТЕХНІКА»
АСОЦІАЦІЯ АЗОВО-ЧОРНОМОРСЬКИХ УНІВЕРСИТЕТІВ УКРАЇНИ
UNIwersytet Marii Curie-Skłodowskiej, Lublin, Poland
BIAŁYSTOK UNIVERSITY OF TECHNOLOGY, BIAŁYSTOK, POLAND
JAGIELLONIAN UNIVERSITY, KRAKOW, POLAND
HAMBURG UNIVERSITY OF APPLIED SCIENCES, HAMBURG, GERMANY
ХЕРСОНСЬКА ТОРГОВО-ПРОМИСЛОВА ПАЛАТА
ГО «ПРОГРЕСИЛЬНИ»

СИНЕРГІЯ НАУКИ І БІЗНЕСУ У ПОВОЄННОМУ ВІДНОВЛЕННІ РЕГІОНІВ УКРАЇНИ

МАТЕРІАЛИ
II Міжнародної науково-практичної конференції
24–26 квітня 2024 року

У трьох томах

ТОМ 1

Одеса • 2024 • Олді+

Редакційна колегія:

- ЧЕПЕЛЮК Олена Валеріївна – ректор Херсонського національного технічного університету, доктор технічних наук, професор;
- БЕНЬ Андрій Павлович – проректор з науково-педагогічної роботи Херсонської державної морської академії, кандидат технічних наук, професор;
- БЕРЕГОВА Галина Дмитрівна – професор кафедри загальноосвітніх гуманітарних та природничих дисциплін Херсонського національного технічного університету, доктор філософських наук, професор;
- БІЛИК Анна Анатоліївна – доцент кафедри дизайну Херсонського національного технічного університету, кандидат мистецтвознавства, доцент;
- ГРИГОРОВА Анжела Анатоліївна – завідувач кафедри комп'ютерних систем та мереж Херсонського національного технічного університету, кандидат технічних наук, доцент;
- ДМИТРИЄВ Дмитро Олексійович – в.о. завідувача кафедри автоматизації, робототехніки і мехатроніки Херсонського національного технічного університету, доктор технічних наук, доцент;
- ЄВТУШЕНКО Валентина Вікторівна – завідувач кафедри товарознавства, стандартизації та сертифікації Херсонського національного технічного університету, кандидат технічних наук, доцент;
- ЗАХАРЧЕНКО Раїса Миколаївна – доцент кафедри програмних засобів і технологій Херсонського національного технічного університету, кандидат технічних наук, доцент;
- ЛАВРЕНКО Сергій Олегович – проректор з наукової роботи та міжнародної діяльності Херсонського державного аграрно-економічного університету, кандидат сільськогосподарських наук, доцент;
- ЛУБ'ЯНИЙ Павло Вікторович – завідувач кафедри транспортних систем і технічного сервісу Херсонського національного технічного університету, кандидат технічних наук, доцент;
- НАБОКА Руслан Миколайович – завідувач кафедри менеджменту, маркетингу і туризму Херсонського національного технічного університету, кандидат економічних наук, доцент;
- ПОНОМАРЕНКО Лариса Валентинівна – в.о. завідувача відділу з навчально-наукової роботи і міжнародної діяльності Херсонського національного технічного університету;
- РУДАКОВА Ганна Володимирівна – професор кафедри автоматизації, робототехніки і мехатроніки Херсонського національного технічного університету, доктор технічних наук, професор;
- САЛЕСБА Людмила Володимирівна – завідувач кафедри хімічних технологій, експертизи та безпеки харчової продукції Херсонського національного технічного університету, кандидат технічних наук, доцент;
- СІДЕЛЬНИКОВА Лариса Петрівна – завідувач кафедри фінансів, обліку та оподаткування Херсонського національного технічного університету, доктор економічних наук, професор;
- ТИМЧЕНКО Надія Миколаївна – вчений секретар Херсонського національного технічного університету, кандидат економічних наук, доцент;
- ФІЛІППОВА Вікторія Дмитрівна – в.о. завідувача кафедри державного управління і місцевого самоврядування Херсонського національного технічного університету, доктор наук з державного управління, професор;
- ШАНДОВА Наталя Вікторівна – в.о. завідувача кафедри економіки, підприємництва та економічної безпеки Херсонського національного технічного університету, доктор економічних наук, професор.

Автори опублікованих тез несуть повну відповідальність за достовірність викладеного матеріалу, за правильне цитування джерел та посилання на них та за всі інші відомості.

Синергія науки і бізнесу у повоєнному відновленні регіонів України : матеріали
С38 II Міжнародної науково-практичної конференції (ХНТУ, 24–26 квітня 2024 року)
у 3-х т. ; Т. 1 / за ред. О. В. Чепелюк. – Одеса : Олді+, 2024. – 514 с.

Synergy of science and business in the post-war restoration of Ukrainian Regions :
proceedings of the II International scientific-practical conference (KNTU, 24–26 april
2024) in 3 vols. ; Vol. 1 / edited by O. V. Chepelyuk. – Odessa : Oldi+, 2024. – 514 p.

ISBN 978-966-289-908-5

ISBN 978-966-289-909-2 (Т. 1)

У збірнику представлено матеріали II Міжнародної науково-практичної конференції «СИНЕРГІЯ НАУКИ І БІЗНЕСУ У ПОВОЄННОМУ ВІДНОВЛЕННІ РЕГІОНІВ УКРАЇНИ», том 1, яка проходила 24–26 квітня 2024 року на базі Херсонського національного технічного університету.

УДК 001.83+332.1(477)

ISBN 978-966-289-908-5

ISBN 978-966-289-909-2 (Т. 1)

© Херсонський національний технічний університет, 2024

**З М І С Т****СЕКЦІЯ № 1. Лідерство та розвиток людського капіталу для повоєнного відновлення України**

<i>Білик Ярослав Олегович</i> ЛЮДСЬКИЙ КАПІТАЛ І ОСВІТА – ШЛЯХ ДО ПЕРЕМОГИ УКРАЇНИ	15
<i>Молчанов Петро Олександрович, Кондель Володимир Миколайович, Деркач Дмитро Олександрович</i> ПРИКЛАД ПРОЄКТУВАННЯ В СУЧАСНІЙ ГРАФІЧНІЙ ПРОГРАМІ ДЛЯ СТВОРЕННЯ ТРИВИМІРНОЇ КОМП'ЮТЕРНОЇ ЗБІРКИ СТУДЕНТАМИ ПЕДАГОГІЧНИХ ЗАКЛАДІВ ОСВІТИ	17
<i>Сновидович Ірина Григорівна</i> РИНОК ПРАЦІ У ВОЄННИЙ ПЕРІОД: ТЕНДЕНЦІЇ, МОЖЛИВОСТІ ТА ВИКЛИКИ	21
<i>Варнавська Інна В'ячеславівна</i> АСПЕКТИ ФОРМУВАННЯ ПЕРСОНАЛЬНОГО ІМІДЖУ	24
<i>Каламан Ольга Борисівна, Журавльов Олексій Олегович</i> КОНЦЕПТУАЛЬНІ ПРОБЛЕМИ, ВИКЛИКИ ТА ОСОБЛИВІ УМОВИ РЕАЛІЗАЦІЇ HRM НА СУЧАСНОМУ ПІДПРИЄМСТВІ	27
<i>Вартанова Олена Вікторівна, Маляренко Ія Сергіївна</i> ТОКСИЧНЕ РОБОЧЕ СЕРЕДОВИЩЕ ЯК ЧИННИК ПОРУШЕННЯ БЛАГОПОЛУЧЧЯ ПЕРСОНАЛУ В УМОВАХ ВІЙНИ	31
<i>Билім Олена Сергіївна, Татарінова Анастасія Вячеславівна</i> ВЗАЄМОЗВ'ЯЗОК УСПІШНОСТІ БІЗНЕС-ОРГАНІЗАЦІЇ ТА ЕМОЦІЙНОГО ІНТЕЛЕКТУ КЕРІВНИКА	34
<i>Харламов Михайло Іванович, Чиркіна-Харламова Марина Анатоліївна</i> ДО ПИТАННЯ ПРО КОРПОРАТИВНУ КУЛЬТУРУ СПІВРОБІТНИКІВ ДСНС УКРАЇНИ	38
<i>Український Сергій Сергійович</i> ФОРМУВАННЯ ЦИФРОВИХ КОМПЕТЕНТНОСТЕЙ ПЕРСОНАЛУ В УМОВАХ ДІДЖИТАЛІЗАЦІЇ ЕКОНОМІКИ	40
<i>Кирилов Юрій Євгенович</i> УНІВЕРСИТЕТИ ХЕРСОНЩИНИ: МІСІЯ ЗБЕРЕЖЕННЯ РЕГІОНУ ТА КЛЮЧОВА РОЛЬ У ПОВОЄННОМУ РОЗВИТКУ ЛЮДСЬКОГО КАПІТАЛУ	43
<i>Соболевська Анастасія Юріївна</i> ЛІДЕРСТВО В ДЕРЖАВНОМУ УПРАВЛІННІ, БІЗНЕСІ, ГРОМАДЯНСЬКОМУ СУСПІЛЬСТВІ ТА ІНШИХ СФЕРАХ ПІД ЧАС ПОВОЄННОЇ ВІДБУДОВИ	45



<i>Гудзь Петро Васильович, Гудзь Марина Вікторівна</i> ЕКОСИСТЕМНИЙ ПОГЛЯД НА ЛЮДСЬКИЙ КАПІТАЛ: СУТЬ, ФОРМИ, ДІЄВІСТЬ ДЛЯ ВОЄННОГО ЧАСУ І ПОВОЄННОГО ВІДНОВЛЕННЯ	48
<i>Багрін Ольга Андріївна</i> РОЗВИТОК ВІДПОВІДАЛЬНОГО ЛІДЕРСТВА НА ПУБЛІЧНИЙ СЛУЖБИ ДЛЯ ПОВОЄННОГО ВІДНОВЛЕННЯ УКРАЇНИ	53
<i>Данько Андрій Тарасович</i> ПАРАДОКСАЛЬНЕ ЛІДЕРСТВО ЯК КЛЮЧ ДО УПРАВЛІННЯ ОРГАНІЗАЦІЙНИМ РОЗВИТКОМ У ПОВОЄННИЙ УКРАЇНИ	58
<i>Ріпа Андрій Анатолійович</i> ВІЙНА ТА ПОСТВІЙНА ЯК ЧИННИКИ ПОЛІТИЧНОЇ (ДЕ)СОЦІАЛІЗАЦІЇ: ВІД ХАОТИЗАЦІЇ ДО НОВОГО ПОРЯДКУ	61
<i>Garry McDaniel</i> THE IMPERATIVE OF ETHICAL LEADERSHIP IN CONTEMPORARY SOCIETY	65
<i>Marek Łukasik</i> EUROPEAN INTEGRATION THROUGH THE DEVELOPMENT OF LANGUAGE AND COMMUNICATION SKILLS IN THE ERA OF ARTIFICIAL INTELLIGENCE. A CASE OF UKRAINE	68
<i>Robert Leščinskij, Jolita Šliogerienė, Vytyis Valatka</i> EDUCATING KNOWLEDGE WORKERS FOR THE ECONOMY OF THE FUTURE	71
СЕКЦІЯ № 2. Культурна дипломатія у воєнний і повоєнний час: культура, мистецтво, візуальні комунікації	
<i>Рибченко Олеся Григорівна</i> СИМВОЛІКА І ОРНАМЕНТ В ТВОРЧОСТІ УКРАЇНСЬКИХ СЦЕНОГРАФІВ ПОЧАТКУ ХХ СТОЛІТТЯ	77
<i>Щукіна Юлія Петрівна</i> ЄВРОПЕЙСЬКО-АФРИКАНСЬКИЙ ПРОРИВ КУЛЬТУРНОЇ ДИПЛОМАТІЇ ДЕРЖАВНИХ ТЕАТРІВ ХАРКОВА В УМОВАХ ПОВНОМАСШТАБНОЇ РОСІЙСЬКО-УКРАЇНСЬКОЇ ВІЙНИ	79
<i>Колісник Олександра Володимирівна, Трикозенко Анастасія Ігорівна</i> ВИКОРИСТАННЯ ТА ТРАНСФОРМАЦІЯ ЕТНО-МОТИВІВ В СУЧАСНОМУ ГРАФІЧНОМУ ДИЗАЙНІ	82
<i>Білик Анна Анатоліївна</i> АНТИВОЄННИЙ ПРОТЕСТ У МИСТЕЦТВІ ХХ-ХХІ СТОЛІТТЯ	86
<i>Лавор Марія Олександрівна, Казначеева Людмила Миколаївна</i> ІНКЛЮЗИВНІ ПРАКТИКИ В СОЦІОКУЛЬТУРНИХ ІНСТИТУЦІЯХ м. РІВНЕ	89



<i>Саєнко Людмила Іванівна</i> СУЧАСНА ЛІТЕРАТУРА ПІД ЧАС ВІЙНИ – ОПЛОТ СВІТЛА, НАДІЇ, ЗБРОЯ	93
<i>Гаманович Поліна Артурівна, Слітюк Олена Олександрівна, Васильєва Олена Сергіївна</i> ОСОБЛИВОСТІ ВИКОРИСТАННЯ КОЛЬОРУ В ВЕБ-ДИЗАЙНІ	102
<i>Редькіна Ганна Михайлівна, Зуєвська Марія Миколаївна</i> ГЛОБАЛІЗАЦІЙНА КРИЗА НАЦІОНАЛЬНИХ ЦІННОСТЕЙ ТА ПОВОЄННЕ ВІДНОВЛЕННЯ УКРАЇНИ	105
<i>Балан Уляна Григорівна, Пашукова Світлана Георгіївна</i> ВПЛИВ СОЦІАЛЬНИХ МЕРЕЖ НА ПРОЦЕС НАВЧАННЯ СКЕТЧІНГУ ДЛЯ СТУДЕНТІВ: АНАЛІЗ ТА ПЕРСПЕКТИВИ	109
<i>Сікорська Вікторія Юріївна</i> ВІЙНА ЯК КАТАСТРОФА І КАТАРСИС: РЕАЛІЇ ХУДОЖНЬОЇ ЛІТЕРАТУРИ У ЧАС РОСІЙСЬКО-УКРАЇНСЬКОЇ ВІЙНИ	111
<i>Васильєв Олександр Сергійович, Васильєва Олена Сергіївна</i> НАЦІОНАЛЬНА СИМВОЛІКА В ЗНАКАХ ІДЕНТИФІКАЦІЇ ВЕБ-САЙТІВ ЕЛЕКТРОННОЇ КОМЕРЦІЇ	115
<i>Каблова Тетяна Борисівна</i> ТРАНСФОРМАЦІЯ МИСТЕЦТВА ЯК СПОСІБ ПІДСИЛЕННЯ КУЛЬТУРИ ОБОРОНИ КРАЇНИ	118
<i>Алфьорова Зоя Іванівна</i> ЕВОЛЮЦІЯ УКРАЇНСЬКОЇ ІДЕНТИЧНОСТІ В НАРАТИВАХ НАЦІОНАЛЬНОГО МИСТЕЦЬКОГО СЕРЕДОВИЩА ПІД ЧАС РОСІЙСЬКО-УКРАЇНСЬКОЇ ВІЙНИ	121
<i>Уварова Тетяна Іванівна</i> КУЛЬТУРНА ДИПЛОМАТІЯ І ВІЙНА: ЗДОБУТКИ, ВИКЛИКИ, ПРОБЛЕМИ	124
<i>Рибченко Валерія Віталіївна, Васильєва Олена Сергіївна</i> ПОРІВНЯННЯ ХАРАКТЕРНИХ ОСОБЛИВОСТЕЙ ВИДІВ ЗОВНІШНЬОЇ РЕКЛАМИ, ЯК ІНСТРУМЕНТ СУЧАСНОГО МАРКЕТИНГУ	127
<i>Шестакова Оксана Миколаївна</i> ВІДНОВЛЕННЯ БІБЛОТЕК ХЕРСОНЩИНИ. З ПОГЛЯДУ ГОЛОВНОЇ КНИГОЗБІРНИ РЕГІОНУ	130
<i>Кузнєцова Світлана Олександрівна</i> ВПЛИВ ВІЙНИ НА УКРАЇНСЬКИЙ ТА МІЖНАРОДНИЙ ДИЗАЙН	132
<i>Carmen Imbach</i> "WALLS OF MEMORY" -INHABITING, BEING- BEING SPACE	136
<i>Rebecca Duclos</i> CULTURE AT THE CORE: HIGHER ARTS EDUCATION HOLDING UKRAINIAN IDENTITY	139



Irfan Khatri

BLOCK PRINTING: IN THE HISTORY OF INDIAN TEXTILES, IN
MODERN FASHION AND HOME DECOR 143

Atsushi Ohta

HOW ABSTRACTION WORKS? 146

Jose D. Gutierrez Gamarra

DESIGN AND MARKETING AREA У ILLAPA REPS. SA 149

**СЕКЦІЯ № 3. Будівництво, архітектура та дизайн у повоєнному
відновленні середовища життєдіяльності людини**

Демесіє Мекурія Келкай

ПРИНЦИПИ ПІСЛЯВОЄННОЇ РЕНОВАЦІЇ РЕКРЕАЦІЙНИХ
ЗОН МІСЬКОГО СЕРЕДОВИЩА 155

Волошин Микола Миколайович

ОСОБЛИВОСТІ РОЗРОБКИ ОБ'ЄКТІВ БУДІВНИЦТВА ТА РЕКОН-
СТРУКЦІЇ ВОДОПРОВІДНОЇ МЕРЕЖІ В СЕЛИЩІ МІСЬКОГО
ТИПУ ВЕРХНІЙ РОГАЧИК КАХОВСЬКОГО РАЙОНУ ХЕРСОНСЬ-
КОЇ ОБЛАСТІ У ПОВОЄННОМУ ВІДРОДЖЕННІ УКРАЇНИ 159

Ладичук Дмитро Олександрович, Ладичук Валентин Дмитрович

СПОСІБ ЗАХИСТУ ПРОМИСЛОВИХ ТА ЦИВІЛЬНИХ
БУДІВЕЛЬ ВІД ШКІДЛИВОЇ ДІЇ ГРУНТОВИХ ВОД 164

Жуков Ігор Олександрович

ТРАНСФОРМАЦІЯ МОЖЛИВОСТЕЙ ДИЗАЙНЕРА ІНТЕР'ЄРУ
В УМОВАХ ВІЙНИ 167

Шарлай Олена Василівна

МЕТОДИ РЕАЛІЗАЦІЇ РЕГІОНАЛЬНОЇ ІДЕНТИЧНОСТІ В
ДИЗАЙНІ АРХІТЕКТУРНОГО СЕРЕДОВИЩА 170

Кривуц Світлана Василівна

ГУМАНІСТИЧНА ФІЛОСОФІЯ ОСВІТИ КРИЗЬ ПРИЗМУ
УКРАЇНСЬКОЇ НАЦІОНАЛЬНОЇ СПАДЩИНИ Г. СКОВОРОДИ 173

Одрехівський Роман Васильович

ЗНАЧЕННЯ НАЦІОНАЛЬНИХ ТРАДИЦІЙ У ОБЛАШТУВАННІ
СЕРЕДОВИЩА ЖИТТЄДІЯЛЬНОСТІ ЛЮДИНИ 176

Барулін Денис Сергійович

ЕКОЛОГІЧНІ ТА ДОСТУПНІ ЗБІРНІ ЖИТЛОВІ СИСТЕМИ З
МІНІМАЛЬНИМ СПОЖИВАННЯМ ЕНЕРГІЇ ПРОТЯГОМ
УСЬОГО ТЕРМІНУ СЛУЖБИ 178

Шевченко Анастасія Андріївна, Котовська Юліана Станіславівна

ВПЛИВ ЛАНДШАФТНОГО ДИЗАЙНУ НА СЕРЕДОВИЩЕ
ЖИТТЄДІЯЛЬНОСТІ ЛЮДИНИ В ПЕРІОД ПІСЛЯВОЄННОГО
ВІДНОВЛЕННЯ 182



<i>Остапенко Наталія Валентинівна, Кузьменко Володимир Володимирович, Мамченко Яна Олександрівна</i> КОРПОРАТИВНИЙ ОДЯГ ЯК СКЛАДОВА МОДНОГО БІЗНЕСУ У ПОВОЄННОМУ ВІДНОВЛЕННІ	185
<i>Колосніченко Олена Володимирівна, Струмінська Тетяна Володимирівна, Луцкер Тетяна Валентинівна</i> ДОСЛІДЖЕННЯ РОЗВИТКУ КОМПОЗИЦІЙНИХ ОЗНАК ФОРМЕНОГО ОДЯГУ	189
<i>Приходько Ірина Олександрівна, Навольська Лілія Василівна, Остапенко Наталія Валентинівна</i> РОЗРОБКА ВИМОГ ДО КОРПОРАТИВНОГО ОДЯГУ ПРОВІДНИКІВ ЗАЛІЗНИЧНОГО ТРАНСПОРТУ	193
<i>Яловий Віталій Васильович, Омельченко Ганна Віталіївна, Колосніченко Марина Вікторівна</i> ДОСЛІДЖЕННЯ ТЕПЛОВОГО ОПОРУ ПАКЕТІВ МАТЕРІАЛІВ ДЛЯ СТВОРЕННЯ ТЕПЛОЗАХИСНОГО ОДЯГУ РІЗНОГО ПРИЗНАЧЕННЯ	198
<i>Єрмакова Тетяна Сергіївна</i> МУЛЬТИСЕНСОРНЕ СЕРЕДОВИЩЕ ДЛЯ ВІДНОВЛЕННЯ ЕМОЦІЙНОГО СТАНУ ЛЮДИНИ	202
<i>Iryna Posternak, Serhii Posternak, Oleksii Posternak</i> ANALYTICAL SUPPORT OF STRATEGIC DEVELOPMENT URBAN PLANNING ENTERPRISES	205
<i>Косенко Данило Юрійович, Буймістер Олександра Леонідівна</i> ДИЗАЙН СУЧАСНОГО ОСВІТНЬОГО ПРОСТОРУ У ПОВОЄННОМУ ВІДНОВЛЕННІ ШКІЛЬНИХ БУДІВЕЛЬ	209
<i>Кюнцилі Романа Василівна, Степанюк Андрій Володимирович</i> ПРОБЛЕМИ РЕВІТАЛІЗАЦІЇ БУДІВЕЛЬ ІСТОРИЧНИИХ ПАМ'ЯТОК	214
<i>Гришин Андрій Володимирович</i> РОЗРАХУНОК ПРИЧАЛЬНОЇ СПОРУДИ З ЗАЛІЗОБЕТОННОЇ ШПУНТОВОЇ СТІНКИ ВІД ДІЇ ДИНАМІЧНОГО НАВАНТАЖЕННЯ, ВИКЛИКАНОГО ВИБУХОМ АБО ПАДАЮЧИМ ВІД ВИБУХУ ВАНТАЖЕМ	216
<i>Сандік Олена Петрівна</i> ТРАНСФОРМАЦІЯ ДИЗАЙНУ В УМОВАХ ВОЄННОГО СТАНУ	218
<i>Полетаєва Ганна Нораїрівна</i> ДОСВІД ТА ПРОБЛЕМАТИКА ВІРТУАЛЬНИХ РЕКОНСТРУКЦІЙ	221
<i>Машовець Наталія Сергіївна, Круцінська Яна Віталіївна</i> ЗНАЧЕННЯ РЕКРЕАЦІЙНОЇ ІНФРАСТРУКТУРИ ДЛЯ РЕГІОНАЛЬНОГО РОЗВИТКУ ХМЕЛЬНИЦЬКОЇ ОБЛАСТІ	224
<i>Олійник Галина Степанівна, Данченко Юлія Михайлівна</i> РЕВІТАЛІЗАЦІЯ В УКРАЇНІ: ДОСВІД ТА ПЕРСПЕКТИВИ	227



<i>Яковець Інна Олександрівна, Чугай Наталія Миколаївна, Стеценко Катерина Михайлівна, Чорнобай Олена</i> ВИКОРИСТАННЯ ПРИНЦИПІВ УНІВЕРСАЛЬНОГО ДИЗАЙНУ ПРИ РОЗРОБЦІ ТАКТИЛЬНИХ ПОСІБНИКІВ ДЛЯ ДІТЕЙ З ПОРУШЕННЯМ ЗОРУ	230
<i>Чугай Наталія Миколаївна, Яковець Інна Олександрівна, Добровольський Єгор</i> ОБРАЗНІ ВИРШЕННЯ ОБ'ЄКТІВ ПАРАМЕТРИЧНОГО ДИЗАЙНУ ДЛЯ МІСЬКОГО ПРОСТОРУ НА ПРИКЛАДІ М. ЧЕРКАСИ	234
<i>Крижановський Віталій Миколайович</i> ГЕРАЛЬДИКА ХЕРСОНЩИНИ: НОВА ЧИ ОНОВЛЕНА?	238
<i>Харламова Людмила Вікторівна</i> ДОСВІД РЕКОНСТРУКЦІЇ ПРОМИСЛОВИХ ОБ'ЄКТІВ ПІД ЖИТЛОВІ ТА ГРОМАДСЬКІ БУДІВЛІ. РЕВІТАЛІЗАЦІЯ ПРОМИСЛОВИХ ТЕРИТОРІЙ	243
<i>Чеканович Мечислав Геннадійович</i> ПІДСИЛЕННЯ ЗАЛІЗОБЕТОННИХ БАЛОК САМОРЕГУЛЬОВАНИМ ОБТИСКОМ	247
<i>Чеканович Мечислав Геннадійович</i> ОСОБЛИВОСТІ ОБСТЕЖЕННЯ ТА ОЦІНКИ ТЕХНІЧНОГО СТАНУ МОСТОВИХ СПОРУД	251
<i>Prof. Dr. Hacı Yakup Öztuna, Prof. Dr. Halil Yoleri, Assist. Prof. Dr. Nazlı Harika Zorkun Çağlayan</i> MURAL PAINTING FOR CHILDREN IN THE REORGANISATION OF POST-WAR SUBJECTS AND SPACES IN THE CONTEXT OF STREET ART	253
<i>Marie Bergstedt</i> DEVELOPMENT OF WOMEN'S LEADERSHIP	263
<hr/>	
СЕКЦІЯ № 4. Регіональні аспекти публічного управління та адміністрування повоєнного відродження України	
<i>Дуб Володимир Васильович, Медведок Алла Валеріївна</i> ПОВОЄННЕ ВІДНОВЛЕННЯ ТУРИСТИЧНОЇ ПРИВАБЛИВОСТІ ЧЕРНІГІВЩИНИ – ПЕРШОЧЕРГОВЕ ЗАВДАННЯ РЕГІОНУ	265
<i>Лопушинський Іван Петрович</i> ДІЯЛЬНІСТЬ ОРГАНІВ ПУБЛІЧНОГО УПРАВЛІННЯ ЩОДО ЗАБЕЗПЕЧЕННЯ ФУНКЦІОНУВАННЯ РЕЛОКОВАНИХ ПІДПРИЄМСТВ У РЕГІОНАХ ЗАХІДНОЇ УКРАЇНИ	269
<i>Логачов Дмитро Олександрович, Фліппова Вікторія Дмитрівна</i> РОЛЬ СВОБОДИ І ЦІННОСТЕЙ У ПОВОЄННОМУ ВІДНОВЛЕННІ МІСЬКОГО ТЕРИТОРІАЛЬНОГО СОЦІУМУ	273



<i>Несененко Павло Петрович, Чебоненко Ганна Вікторівна</i> ДО ЗМІСТУ ТЕОРЕТИЧНИХ КОНЦЕПЦІЙ ТА ФУНКЦІЙ МІСЦЕВОГО САМОВРЯДУВАННЯ	276
<i>Філіппова Вікторія Дмитрівна, Ключевський Володимир Іванович</i> ІНСТРУМЕНТИ ПОВОЄННОГО ВІДНОВЛЕННЯ ТЕРИТОРІЙ	280
<i>Беган Микита Павлович</i> ЗАБЕЗПЕЧЕННЯ ПРОДОВОЛЬЧОЇ БЕЗПЕКИ В УКРАЇНІ ДО РОСІЙСЬКОГО ВТОРГНЕННЯ	283
<i>Віремейчик Анатолій Миколайович</i> "ІНТЕГРОВАНА ПРОГРАМА МІСЦЕВОГО РОЗВИТКУ" ЯК АЛЬТЕРНАТИВНА ЗАМІНА НА ЗАКОНОДАВЧОМУ РІВНІ ТЕРМІНОЛОГІЇ "ПРОГРАМ МІСЦЕВОГО РОЗВИТКУ" ТА "МІСЦЕВІ ЦІЛЬОВІ ПРОГРАМИ"	287
<i>Демченко Володимир Миколайович</i> СИНЕРГІЯ ПРЕЗИДЕНТСЬКОГО ТА НАРОДНОГО ВОЛЕВИЯВЛЕННЯ В РИТОРИЧНІЙ АНТИТЕЗІ "УКРАЇНА – НЕ РОСІЯ"	293
<i>Скібіна Тетяна Ігорівна</i> СУЧАСНІ МЕТОДИ АНАЛІЗУ ДЕРЖАВНОЇ ПОЛІТИКИ В УКРАЇНІ	295
<i>Семко Михайло Олександрович</i> РОЛЬ НАЛЕЖНОГО ПРАВОЗАСТОСУВАННЯ У ЗАБЕЗПЕЧЕННІ СТАБІЛЬНОСТІ ОРГАНАМИ ПУБЛІЧНОЇ ВЛАДИ У ПОВОЄННИЙ ПЕРІОД: ТЕОРЕТИКО-ПРАВОВИЙ АСПЕКТ	299
<i>Денисенко Ірина Сергіївна</i> БАЗОВІ ІНСТРУМЕНТИ ІМПЛЕМЕНТАЦІЇ ПРОЦЕДУРИ ОЦІНЮВАННЯ ЗБИТКІВ	301
<i>Паланиця Микола Миколайович</i> СВІТОВІ ПРАКТИКИ ПОВОЄННОГО ВІДНОВЛЕННЯ ЕКОНОМІКИ	305
<i>Проніна Оксана Володимирівна</i> РОЗРОБКА КОМПЛЕКСНОГО ПЛАНУ ПРОСТОРОВОГО РОЗВИТКУ ТЕРИТОРІЇ ТЕРИТОРІАЛЬНОЇ ГРОМАДИ ШЛЯХ ДО МАЙБУТНЬОГО ГРОМАДИ	309
<i>Шумська Ганна Миколаївна</i> ШЛЯХИ РОЗВИТКУ СИСТЕМИ ПУБЛІЧНОГО УПРАВЛІННЯ ДЛЯ ЗАБЕЗПЕЧЕННЯ ЕФЕКТИВНОЇ ДЕРЖАВНОЇ ТА РЕГІОНАЛЬНОЇ ПОЛІТИКИ В УКРАЇНІ	312
<i>Новікова Марія Миколаївна</i> МІЖНАРОДНЕ СПІВРОБІТНИЦТВО ХЕРСОНСЬКИХ ГРОМАД У ПЕРІОД ВОЄННОГО СТАНУ ТА ПОВОЄННИЙ ПЕРІОД	316



<i>Губа Марина Ігорівна</i> ПРІОРИТЕТИ І РИЗИКИ СТРАТЕГІЙ ВІДНОВЛЕННЯ ТЕРИТОРІАЛЬНИХ ГРОМАД	319
<i>Ковальська Наталя Михайлівна</i> ПУБЛІЧНІ КОМУНІКАЦІЇ У ПОВОЄННОМУ ВІДРОДЖЕННІ УКРАЇНИ	323
<i>Кухарчук Петро Михайлович</i> МЕДІАЦІЯ В ПУБЛІЧНОМУ УПРАВЛІННІ	326
<i>Бескоровайний Валентин Олегович</i> ВТІЛЕННЯ ЄВРОПЕЙСЬКИХ СТАНДАРТІВ ПУБЛІЧНОГО УПРАВЛІННЯ НА РЕГІОНАЛЬНОМУ РІВНІ	329
<i>Вольська Олена Михайлівна</i> ОЦІНКА ТА ПРОГНОЗИ ПОВОЄННОГО ВІДНОВЛЕННЯ ЕКОНОМІКИ УКРАЇНИ	332
<i>Козир Олександр В'ячеславович</i> ПРОБЛЕМИ МІСТА ЯК ПІДґРУНТЯ ПОВОЄННОГО УПРАВЛІННЯ ЙОГО СОЦІАЛЬНИМ РОЗВИТКОМ	335
<i>Оленковська Лариса Павелівна</i> ІНСТРУМЕНТИ ВІДНОВЛЕННЯ ЛЮДСЬКОГО КАПІТАЛУ ЯК ОСНОВНИЙ ФАКТОР ВПЛИВУ НА АДМІНІСТРАТИВНИЙ УСТРІЙ ТЕРИТОРІЙ	338
<i>Родіонов Євгеній Олександрович</i> ПАРТНЕРСЬКА ВЗАЄМОДІЯ У ПРОЦЕСІ ПОВОЄННОГО СТАНОВЛЕННЯ ГРОМАДЯНСЬКОГО СУСПІЛЬСТВА	341
<i>Ратушняк Володимир Володимирович</i> ВИКЛИКИ ДЛЯ ГРОМАДСЬКОГО СУСПІЛЬСТВА В ПРОЦЕСІ ПОВОЄННОГО ВІДНОВЛЕННЯ	343
<i>Якубовський Ярослав Сергійович</i> ДО ПИТАНЬ ВЗАЄМОДІЇ ДЕРЖАВИ І ГРОМАДЯНСЬКОГО СУСПІЛЬСТВА У ПОВОЄННИЙ ПЕРІОД	345
<i>Надеждоенко Аліна Олексіївна</i> РЕКОМЕНДАЦІЇ ЩОДО ПОСИЛЕННЯ ДЕРЖАВНОГО ФІНАНСУВАННЯ РЕГІОНАЛЬНОГО РОЗВИТКУ В УМОВАХ ВІДБУДОВИ УКРАЇНИ: АДМІНІСТРАТИВНО-ПРАВОВИЙ АСПЕКТ	347
<i>Єлизаров Ігор Георгійович</i> ПІДХОДИ ДО ПУБЛІЧНОГО АДМІНІСТРУВАННЯ В УМОВАХ ПОВОЄННОЇ ВІДБУДОВИ	351
<i>Сиромолот Едуард Анатолійович, Гавкалова Наталя Леонідівна</i> ВПЛИВ ОРГАНІЗАЦІЙНИХ СТРУКТУР ПУБЛІЧНОГО УПРАВЛІННЯ НА РОЗВИТОК ТЕРИТОРІЙ В УМОВАХ ПРОВЕДЕННЯ РЕФОРМ РЕГІОНАЛЬНОЇ ПОЛІТИКИ, ЄВРОІНТЕГРАЦІЙНИХ ПРОЦЕСІВ ТА ПОВОЄННОГО ВІДНОВЛЕННЯ	353



<i>Білуросов Сергій Георгійович</i> РЕГІОНАЛЬНІ ПРІОРИТЕТИ РОЗВИТКУ КАДРОВОГО ПОТЕНЦІАЛУ ПУБЛІЧНОЇ СЛУЖБИ	357
<i>Вірлич Євгенія Михайлівна</i> ДОСВІД ПОЛЬЩІ У ПОВОЄННОМУ ВІДНОВЛЕННІ ТА МОЖЛИВОСТІ ЙОГО ЗАСТОСУВАННЯ ДЛЯ ПОВОЄННОЇ ВІДБУДОВИ ХЕРСОНЩИНИ	359
<i>Несененко Павло Петрович, Павленко Валентин Олександрович</i> ПОВОЄННЕ ВІДНОВЛЕННЯ ТЕРИТОРІАЛЬНИХ ГРОМАД УКРАЇНИ: ОСНОВНІ ЗАСАДИ	361
<i>Самоїленко Олександр Степанович</i> РОЛЬ ОРГАНІВ МІСЦЕВОГО САМОВРЯДУВАННЯ У ВІДНОВЛЕННІ РЕГІОНУ У ПЕРІОД ДІЇ ПРАВОВОГО РЕЖИМУ ВОЄННОГО СТАНУ ТА В ПОВОЄННІЙ ВІДБУДОВІ УКРАЇНИ	366
СЕКЦІЯ № 5. Соціально-економічні та управлінські аспекти регіонального розвитку в умовах повоєнного відродження	
<i>Наумова Ольга Володимирівна, Наумов Олександр Борисович</i> МЕХАНІЗМИ УПРАВЛІННЯ ВИРОБНИЧО-ЗБУТОВОЮ ДІЯЛЬНІСТЮ ХАРЧОВИХ ПІДПРИЄМСТВ	371
<i>Шандова Наталія Вікторівна, Дежкунов Юрій Олексійович</i> ЗОВНІШНІ ВИКЛИКИ ЯК ФАКТОРИ ФОРМУВАННЯ ЗАГРОЗ ЕКОНОМІЧНІЙ БЕЗПЕЦІ	375
<i>Джерелюк Юлія Олександрівна, Мацуєв Ілля Михайлович</i> ФОРМУВАННЯ СТРАТЕГІЧНОЇ СПРЯМОВАНОСТІ РОЗВИТКУ БІЗНЕСУ ПІДПРИЄМСТВ ТОРГІВЛІ У МАРКЕТИНГ-ЛОГІСТИЧНОМУ ЗАБЕЗПЕЧЕННІ	379
<i>Новосьолова Олена Сергіївна</i> ФОНДОВИЙ РИНОК УКРАЇНИ: ТЕНДЕНЦІЇ РОЗВИТКУ	384
<i>Джерелюк Юлія Олександрівна, Новицький Микола Вікторович</i> УПРАВЛІНСЬКІ ІНСТРУМЕНТИ ЗАБЕЗПЕЧЕННЯ ЕКОНОМІЧНОЇ СТІЙКОСТІ ПІДПРИЄМСТВ ТОРГІВЛІ	388
<i>Драченко Михайло Михайлович, Діденко Анастасія Володимирівна</i> ПЕРСПЕКТИВИ РОЗВИТКУ АГРОТУРИСТИЧНИХ КЛАСТЕРІВ В УКРАЇНІ	392
<i>Кокорєва Ольга Володимирівна, Міронов Андрій Ігорович</i> ВІДНОВЛЕННЯ ПІДПРИЄМСТВ ОБОРОННО-ПРОМИСЛОВОГО КОМПЛЕКСУ УКРАЇНИ: РЕГІОНАЛЬНИЙ АСПЕКТ	395
<i>Кокорєва Ольга Володимирівна, Понідзельський Іван Вікторович</i> ФОРМУВАННЯ ТА УПРАВЛІННЯ ІМІДЖЕМ РЕГІОНУ В УМОВАХ ПОВОЄННОГО ВІДНОВЛЕННЯ	398



<i>Сторожук Оксана Василівна, Веселова Анастасія Сергіївна</i> БЮДЖЕТУВАННЯ В СТРАТЕГІЧНОМУ ПЛАНУВАННІ	401
<i>Сердюк Валерія Геннадіївна</i> ЗАБЕЗПЕЧЕННЯ ЦІЛІСНОСТІ ЦИФРОВОЇ ІНФОРМАЦІЇ В УМОВАХ ВІЙСЬКОВОГО КОНФЛІКТУ	404
<i>Чижова Таміла Володимирівна</i> ВІДРОДЖЕННЯ ТУРИЗМУ ПІСЛЯ ВІЙНИ: ЗАРУБІЖНИЙ ДОСВІД ТА ПЕРСПЕКТИВИ РОЗВИТКУ	407
<i>Джерелюк Юлія Олександрівна, Попович Нелік Нелікович</i> СУЧАСНІ МЕТОДИ ПРОГНОЗУВАННЯ ПОКАЗНИКІВ ДІЯЛЬНОСТІ ДЛЯ ОЦІНЮВАННЯ КОНКУРЕНТОСПРОМОЖНОСТІ ПІДПРИЄМСТВА	410
<i>Осадча Тетяна Юріївна, Боровік Любов Володимирівна</i> АНАЛІЗ ДІЮЧИХ ПІДПРИЄМСТВ В УКРАЇНІ ТА НАПРЯМИ ПОВОЄННОГО ВІДНОВЛЕННЯ ЕКОНОМІКИ РЕГІОНІВ УКРАЇНИ	415
<i>Rudachenko Olha, Troian Vladyslava</i> STRATEGIC BASIS OF INNOVATIVE DEVELOPMENT OF TERRITORIAL COMMUNITIES	418
<i>Старіков Олександр Валерійович</i> ЗАБЕЗПЕЧЕННЯ ПРАВ ЛЮДИНИ ЯК КАТАЛІЗАТОР ЕФЕКТИВНОГО СОЦІАЛЬНО-ЕКОНОМІЧНОГО РОЗВИТКУ У ПОСТКОНФЛІКТНИХ РЕГІОНАХ	420
<i>Козирєв Олексій Олексійович, Тарасенко Грина Олексіївна</i> ЧИННИКИ ФОРМУВАННЯ ФІНАНСОВОГО ПОТЕНЦІАЛУ ПІДПРИЄМСТВА В КОНТЕКСТІ ВИКЛИКІВ ВІЙНИ	423
<i>Трухачова Катерина Вячеславівна</i> АСПЕКТИ НАСКРІЗНОЇ СИСТЕМА УПРАВЛІННЯ ЯКІСТЮ ХАРЧУВАННЯ НА ЗАСАДАХ SMART-СПЕЦІАЛІЗАЦІЇ ГЛОБАЛЬНОЇ ПРОДОВОЛЬЧОЇ БЕЗПЕКИ	426
<i>Uhodnikova Olena, Troian Vladyslava</i> UNITED TERRITORIAL COMMUNITIES IN THE EUROPEAN TRANSBORDER SPACE	431
<i>Макаренко Дмитро, Несторенко Тетяна Петрівна</i> ПРОМОЦІЯ ДІЯЛЬНОСТІ ПЕРЕМІЩЕНОГО УНІВЕРСИТЕТУ В УМОВАХ ВОЄННОГО СТАНУ: ПРИКЛАД БЕРДЯНСЬКОГО ДЕРЖАВНОГО ПЕДАГОГІЧНОГО УНІВЕРСИТЕТУ	433
<i>Шацька Зорина Ярославівна, Стужний Олександр Сергійович</i> ЕФЕКТИВНІСТЬ ЛОГІСТИЧНИХ СИСТЕМ ПІДПРИЄМСТВА В УМОВАХ ПОВОЄННОГО ВІДНОВЛЕННЯ	436
<i>Павлішина Ніна Михайлівна, Степаненко Дмитро Денисович</i> ГУМАНІТАРНА ЛОГІСТИКА ЯК СКЛАДОВА ЦИВІЛЬНОЇ БЕЗПЕКИ В УМОВАХ ВОЄННОГО СТАНУ	439



<i>Іванов Юрій Борисович, Іванова Ольга Юрійівна</i> ДИВЕРСИФІКАЦІЯ ПРОСТОРОВОГО РОЗВИТКУ: СУТНІСТЬ ТА ОЗНАКИ	442
<i>Ляшенко Павло Андрійович</i> БЕЗПЕКОВІ АСПЕКТИ РЕГІОНАЛЬНОГО РОЗВИТКУ В УМОВАХ ПОВОЄННОГО ВІДРОДЖЕННЯ УКРАЇНИ	444
<i>Богашико Олександр Леонідович, Федчишен Владислав Васильович</i> ЕКОНОМІЧНІ МЕХАНІЗМИ СТИМУЛЮВАННЯ ІННОВАЦІЙНОЇ ДІЯЛЬНОСТІ ПІДПРИЄМСТВ В УКРАЇНІ	447
<i>Птуха Альона Романівна, Невмержицька Світлана Миколаївна</i> ПРОБЛЕМИ УПРАВЛІННЯ ПЕРСОНАЛОМ В УМОВАХ КРИЗИ	449
<i>Савін Станіслав Юрійович, Бериславський Сергій Миколайович</i> УПРАВЛІНСЬКІ АСПЕКТИ ЛІДЕРІВ ДЛЯ РЕГІОНАЛЬНОГО РОЗВИТКУ В УМОВАХ ПОВОЄННОГО ВІДРОДЖЕННЯ	453
<i>Savin S., Liashchenko O.</i> "SOCIO-ECONOMIC REVIVAL: MANAGING CHALLENGES IN POST-WAR REGIONAL DEVELOPMENT"	456
<i>Козлов Денис Олегович</i> ЯКІСТЬ ТРУДОВОГО ЖИТТЯ МОЛОДІ В УМОВАХ СОЦІАЛЬНО-ЕКОНОМІЧНОГО ВІДНОВЛЕННЯ УКРАЇНИ	458
<i>Калініченко Зоя Дмитрівна</i> СТРАТЕГІЯ ТРАНСФОРМАЦІЇ ВІДНОВЛЮВАНИХ ПРОЦЕСІВ ДЛЯ УКРАЇНИ	462
<i>Танклевська Наталія Станіславівна, Парфьонова Олена Дмитрівна</i> ЗАКОРДОННИЙ ДОСВІД ПІСЛЯВОЄННОГО ВІДНОВЛЕННЯ ЕКОНОМІКИ КРАЇНИ	465
<i>Ференс Володимир Олександрович</i> ЕФЕКТИВНІ МОДЕЛІ СТРАТЕГІЧНОГО ІНВЕСТУВАННЯ В РЕГІОНАЛЬНОМУ ВІДРОДЖЕННІ УКРАЇНИ	468
<i>Sidelnyukova Larysa</i> CURRENT TRENDS IN BUDGET FINANCING OF STATE AND LOCAL GOVERNMENT FUNCTIONS	472
<i>Боровік Любов Володимирівна</i> НАПРЯМИ ВИРІШЕННЯ ПРОБЛЕМ ЕКОЛОГІЗАЦІЇ ЕКОНОМІКИ УКРАЇНИ	476
<i>Яворська Наталія Миколаївна</i> ПРОБЛЕМИ ТА ПЕРСПЕКТИВИ ВІДНОВЛЕННЯ ЕКСПОРТНОГО ПОТЕНЦІАЛУ РЕГІОНУ	479
<i>Базака Роман Вікторович, Єфремов Арсен Олександрович</i> ЗАСТОСУВАННЯ СОЦІАЛЬНИХ МЕРЕЖ ДЛЯ ІННОВАЦІЙНОГО УПРАВЛІННЯ В СУЧАСНИХ КОМПАНІЯХ	482



<i>Корчевська Лілія Олександрівна, Морозова Юлія Михайлівна</i> ПІДТРИМКА ДЕРЖАВИ ЯК ОСНОВА ДЛЯ ВІДНОВЛЕННЯ ПЕРЕМІЩЕНОГО БІЗНЕСУ	485
<i>Корчевська Лілія Олександрівна, Рижих Максим Ігорович</i> ПОВОЄННЕ ВІДНОВЛЕННЯ ТУРИСТИЧНОЇ СФЕРИ КІПРУ: ДОСВІД ДЛЯ УКРАЇНИ	489
<i>Пляскіна Альона Ігорівна, Греченюк Каріна Олександрівна</i> ВПЛИВ МЕГАФАКТОРІВ НА ТРАНСФОРМАЦІЮ УКРАЇНСЬКИХ РЕГІОНІВ: ФІНАНСОВО-ЕКОНОМІЧНИХ, ТЕХНОЛОГІЧНИХ, ТРАНСПОРТНИХ, КРАЇНОЗНАВЧИХ	493
<i>Мешикова-Кравченко Наталія Віталіївна</i> СОЦІАЛЬНО-ЕКОНОМІЧНА БЕЗПЕКА БІЗНЕСУ ПІД ЧАС ВІЙНИ ТА В ПОВОЄННИЙ ЧАС	495
<i>Гулак Даниїл Вікторович, Якушев Олександр Володимирович</i> МАЙБУТНЄ СТРАТЕГІЧНОГО МЕНЕДЖМЕНТУ ЕНЕРГЕТИКИ РЕГІОНІВ УКРАЇНИ В УМОВАХ ПОВОЄННОГО ВІДРОДЖЕННЯ	498
<i>Шукліна Вікторія Вікторівна, Скорик Альона Сергіївна</i> КОМЕРЦІЙНІ ПРОЦЕСИ ФОРМУВАННЯ МАТЕРІАЛЬНИХ ПОТОКІВ НА ПІДПРИЄМСТВАХ МАЛОГО ТА СЕРЕДНЬОГО БІЗНЕСУ В УМОВАХ ПОВОЄННОГО ВІДРОДЖЕННЯ	501
<i>Якушев Олександр Володимирович, Близький Артем Миколайович</i> ДІЯЛЬНІСТЬ ПІДПРИЄМСТВ РЕСТОРАННОГО БІЗНЕСУ НА ПРИФРОНТОВИХ ТЕРИТОРІЯХ В УМОВАХ ВОЄННОГО СТАНУ	504
<i>Walter Leal Filho</i> AN OVERVIEW OF FUNDING OPPORTUNITIES TO SUPPORT NATURE CONSERVATION PROJECTS IN THE CONTEXT OF THE UKRAINE WAR	508
<i>Mariia Fedoruk, Walter Leal Filho</i> SYNERGY OF SCIENCE, BUSINESS AND HIGHER EDUCATION TOWARDS ENVIRONMENTAL RECOVERY AND NATURE CONSERVATION IN UKRAINE	510



Секція № 1

**ЛІДЕРСТВО ТА РОЗВИТОК ЛЮДСЬКОГО КАПІТАЛУ ДЛЯ
ПОВОЄННОГО ВІДНОВЛЕННЯ УКРАЇНИ**

***Білик Ярослав Олегович**
доктор філософії,
старший викладач кафедри загальноосвітніх гуманітарних
та природничих дисциплін,
Херсонський національний технічний університет*

**ЛЮДСЬКИЙ КАПІТАЛ І ОСВІТА – ШЛЯХ ДО ПЕРЕМОГИ
УКРАЇНИ**

Україні, яка перебуває у широкомасштабній, активній і довгій війні на виснаження з ворогом, який ресурсно переважає, для перемоги потрібно зробити акцент на людському капіталі. Акцент на використанні найкращих компетенцій нації історично підтвердив дієвість такої тактики, як приклад, домінування англійців на морі, або могутня монгольська кіннота, яка стала запорукою розквіту Золотої Орди.

Для України визначну роль відігравали відчайдушність, мужність і кмітливість воїнів та лідерів, які боролися і борються за незалежність держави. Варто згадати славетних князів і походів часів Київської Русі, доби Козачини, Гетьманщини, Української революції і боротьби за відновлення незалежності, героїчного протистояння радянщині, фашизму і сьогодні від мужніх синів і доньок залежить доля України.

Неодноразово лідери світу підкреслювали про неймовірність українського народу. "Я був в Україні. І я, мушу вам зізнатися, був трохи здивований тим, наскільки мужній, наскільки вражає хоробрий не лише український військовий, а й український народ. Вони просто роблять неймовірну роботу", – так висловився президент США Джо Байден [1]. Канцлер Німеччини Олаф Шольц зазначив про неймовірно багату культуру, традиції й ідентичність України. "Війна засвідчила: Україна – це частина європейської родини" [5], президент Франції Емманюель Макрон також наголосив на значимості українців для Європи: "Ви не лише захищаєте свою націю, на яку напала росія, ви також робите внесок у безпеку нашого континенту, Європи" [2]. Прем'єр-міністр Японії Фуміо Кісида висловив повагу щодо мужності та наполегливості українського народу, який став на захист своєї Батьківщини [4]. Все це, безперечно, свідчить про прихильність



цивілізованого світу до України, визнання її здобутків і важливості на міжнародній арені.

Український народ вистояв перед незгодами історії, процесів: колонізації і русифікації, спроб знищення культури, релігії і мови. Як ніхто в світі росія розуміє силу і потенціал українців, нескореного народу, який протистояв "царській владі", "імперії", "союзу" і федерації.

Людський потенціал сьогодення базується на "людині творчої, моделі людської поведінки, спрямованої на ірраціональність у поєднанні з креативним пошуком" [6]. Україні корч необхідні нові технології. Валерій Залужний Головнокомандувач ЗСУ (2021-2024) відзначав, що важливо розуміти, цю війну неможливо виграти зброєю минулого покоління та застарілими методами. Вони неминуче призведуть до затягування і, як наслідок, до поразки [7]. Тому освіта, наука, культура складові, які повинні допомогти розквітанню нації і перемозі ворога.

Основоположники теорії людського капіталу Г. Беккер і Т. Шульц визначають, що людський капітал становлять здобуті навички, знання, а здобуття освіти, кваліфікації, виховання, називають інвестицією. Освіта відповідно концепції людського капіталу розглядається як ключовий фактор зростання соціального благополуччя нації і держави, для України – це шлях до миру, злагоди і свободи [3].

Акцент на людині, оновлені і вдосконалені, освіті і культурі запорука перемоги України.

ЛІТЕРАТУРА

1. Арміяinform. Джо Байден. Український народ – вражаюче хоробрий. Вони роблять неймовірну роботу. URL: <https://armyinform.com.ua/2023/05/04/dzho-bajden-ukrayinskyj-narod-vrazhayuche-horobryj-vony-roblyat-nejmovirnu-robotu/>.
2. Арміяinform. Емманюель Макрон. Українки та українці, можете розраховувати на підтримку французької нації URL: <https://armyinform.com.ua/2023/05/15/emmanyuel-makron-ukrayinky-ta-ukrayinczi-mozhete-rozrahovuvaty-na-pidtrymku-francuzkoyi-nacziyi/>.
3. Прушківська Е. Переверзева А. Людський капітал: проблеми та перспективи. *Економічний вісник Національного гірничого університету*. 2007. № 3. С. 17–24.
4. Радіо Свобода. Прем'єр Японії відвідає Київ і висловить повагу до мужності українського народу. URL: <https://www.radiosvoboda.org/a/news-premyer-yaponiyi-vizyt-ukrayina/32327387.html>.



5. Укрінформ Україна може розраховувати на підтримку Європи – Шольц. URL: <https://www.ukrinform.ua/rubric-politics/3709154-ukraina-moze-rozrahovuvati-na-pidtrimku-evropi-solc.html>.
 6. Яковенко Р. Людський капітал та людський потенціал. *Наукові праці Кіровоградського національного технічного університету. Економічні науки*. 2013. Вип. 24. С. 186–193.
 7. The Economist. Ukraine's commander-in-chief on the breakthrough he needs to beat Russia URL: <https://www.economist.com/europe/2023/11/01/ukraines-commander-in-chief-on-the-breakthrough-he-needs-to-beat-russia>.
-

УДК 378.016:004.94

Молчанов Петро Олександрович

*кандидат технічних наук, доцент кафедри професійної освіти,
дизайну та безпеки життєдіяльності*

Кондель Володимир Миколайович

*кандидат технічних наук, доцент кафедри професійної освіти,
дизайну та безпеки життєдіяльності*

Деркач Дмитро Олександрович

*студент групи ПН(т)-16 факультету технологій та дизайну,
Полтавський національний педагогічний університет
імені В.Г. Короленка*

ПРИКЛАД ПРОЄКТУВАННЯ В СУЧАСНІЙ ГРАФІЧНІЙ ПРОГРАМІ ДЛЯ СТВОРЕННЯ ТРИВИМІРНОЇ КОМП'ЮТЕРНОЇ ЗБІРКИ СТУДЕНТАМИ ПЕДАГОГІЧНИХ ЗАКЛАДІВ ОСВІТИ

Для початку проєктування потрібна ідея [1,2], її можна отримати з інтернет джерел, референсів. На основі досвіду знайомства з джерелами нами була вибрана ідеєю зробити планетарний редуктор спочатку в програмі "Blender 3D" [3,4], а потім надрукувати отриману модель на 3D принтері.

Для початку моделювання необхідно мати точні розміри кожної деталі. Ми мали розміри планетарного редуктора та виконали точні виміри за допомогою штангенциркуля з подальшим перенесенням в програму "Blender 3D" (рис. 1).



Рис. 1. Початковий етап проєктування в програмі "Blender 3D"

Для початку побудови моделі, було зроблено циліндричний об'єкт за необхідними розмірами.

На кресленні (рис. 2) розташовуємо інші деталі за допомогою функції "Spin", яку надає нам програмне забезпечення "Blender 3D" [5].

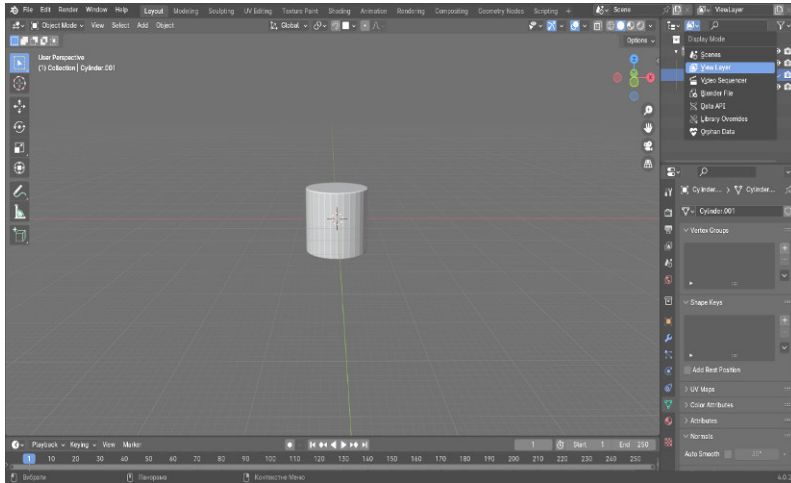

Рис. 2. Розташування однотипних деталей в робочій області

Також за допомогою інших функцій програми (Extrude, Inset, Loop cut, Knife, Spin) додаємо інші частини деталі (зубчики) і інше (рис. 3).

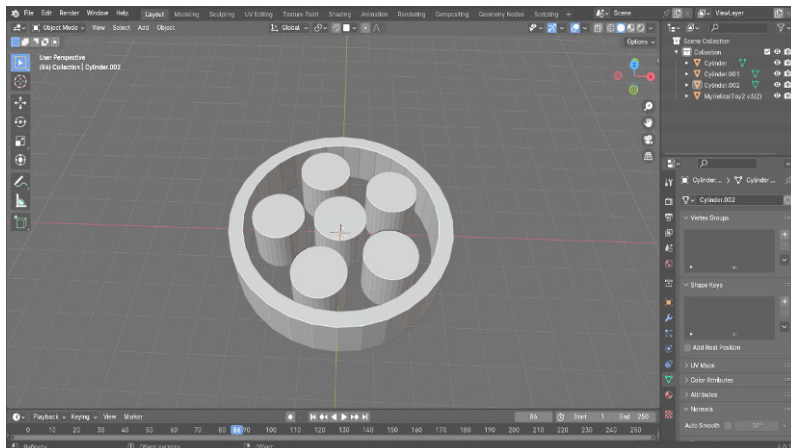

Після завершення моделювання деталі перевіряємо її на помилки: основні з них: "артефакти" і полігональна нерівність та інше.

Щоб якісно надрукувати отриману модель на 3Д принтері, перед початком друку нам потрібно експортувати цю модель у формат STL. Після того як експортували у потрібний формат потрібно завантажити модель у програмні забезпечення так звані "слайсери", їх наявний великий вибір, для кожного принтеру потрібно мати свої адаптивні додатки. Слайсер перетворює спроектовану модель у шари, які 3Д принтер буде накладати один за одним і в кінцевому результаті вийде готова надрукована модель. Перед запуском 3Д принтера потрібно врахувати багато різних факторів та налаштувань, маючи досвід роботи на 3Д принтері Bambu Lab, розглянемо основні налаштування та інші нюанси.



Рис. 3. Додавання елементів до деталей за допомогою функцій програми

Температура сопла/стола – це температура стола, на якому буде знаходитись та друкуватись 3Д модель, і температура сопла, з якого буде подаватись філамент, або простими словами пластик. Філамент буває різних типів, найбільш популярні це PLA, PETG, ABS (PLA: універсальна нитка, ABS: міцний і легкий, PETG: безпечно для харчових продуктів) і в кожного типу пластику своя температура плавлення та інші параметри.

Висота шару – це висота нарізаного слайсером шару і чим менша висота шару, тим вище деталізація і якість друку

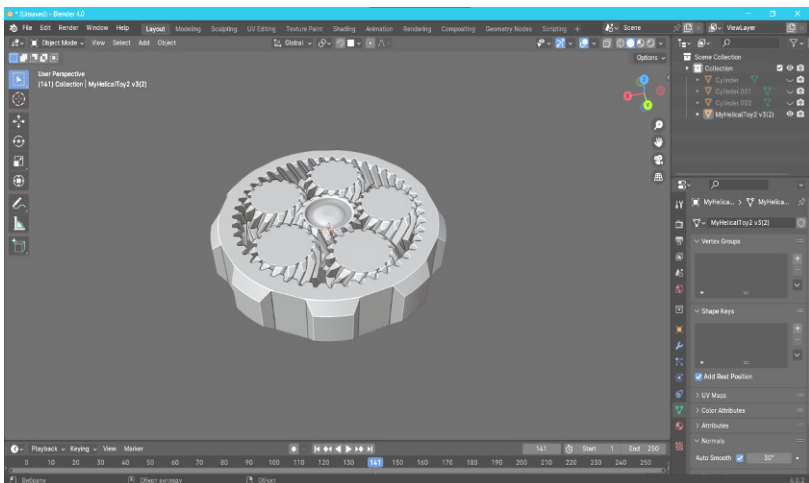

Щільність заповнення – демонструє рівень заповнення усередині деталі, це значення визначається у відсотках.

Після завершення налаштування 3Д модель в слайсері, запускаємо друк та отримуємо виріб (рис. 4).



Рис. 4. Виріб, отриманий на 3Д принтері

ЛІТЕРАТУРА

1. Суржко Т. О., Савик В. М., Молчанов П. О. Комп'ютерне моделювання обладнання системи очистки бурового розчину. *Досвід впровадження у навчальний процес сучасних комп'ютерних технологій* : матеріали III Всеукраїнської студентської наук.-практ. конф. (28-29 жовтня 2021 р.). Кропивницький: Центральноукраїнський національний технічний університет, 2021. С. 134–135
2. Фенько Д. О., Савик В. М., Молчанов П. О. Удосконалення конструкції та дослідження роботи муловідділювача. *Збірник наукових праць студентів і викладачів*. Полтавський національний технічний університет імені Юрія Кондратюка. Полтава: ПНТУ, 2016. Вип. 9. С. 76–78.
3. Виготовлення шестерень на замовлення в Україні. URL: <https://shesterenka.com.ua/> (дата звернення – 02.04.2024 р.).

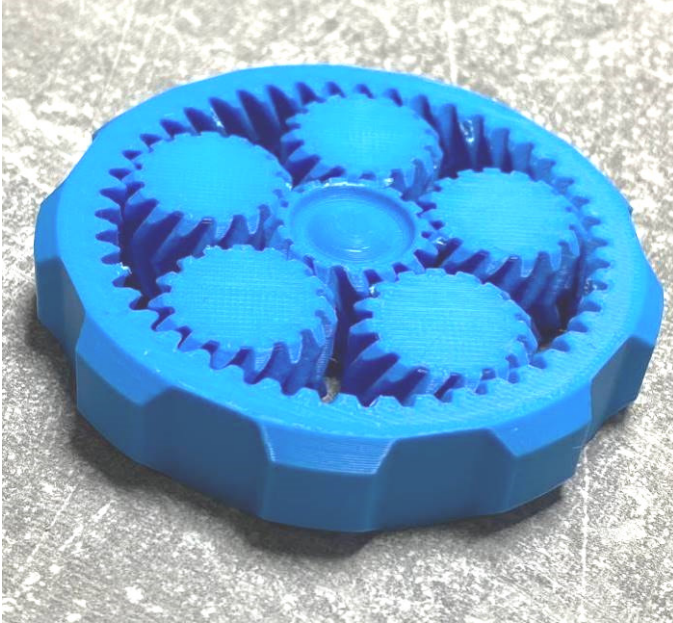

4. The Blenderender. URL: <https://www.youtube.com/@theblenderender> (дата звернення – 02.04.2024 р.).
5. Інтерфейс програми Blender. Принципи тривимірної навігації. URL: <https://www.miyklas.com.ua/p/informatica/9-klas/trivimirna-grafika-360745/interfeis-programi-blender-printcipi-trivimiroyi-navigatciyi-344052/re-bfb02661-5603-4dca-93e9-1901be73e0c5> (дата звернення – 02.04.2024 р.).

УДК 31.5 005.95

Сновидович Ірина Григорівна

доктор філософії, галузь знань "Управління та адміністрування"

за спеціальністю "Менеджмент",

доцент кафедри економіки та публічного управління,

Львівський національний університет імені Івана Франка

РИНОК ПРАЦІ У ВОЄННИЙ ПЕРІОД: ТЕНДЕНЦІЇ, МОЖЛИВОСТІ ТА ВИКЛИКИ

Сучасний ринок праці, який є віддзеркаленням теперішньої вітчизняної історії зараз активно змінюється та переживає активну кризу як з боку роботодавців так і пошукачів. У загальному контексті, ринок праці охоплює всі верстви працездатного населення, які готові до працевлаштування та виконання своїх професійних обов'язків відповідно до освіти та професійних знань, що вони мають. Проте внутрішній ринок праці перебуває у стані кризи, яка виникла через повномасштабну війну. Зважаючи на аналітичну інформацію, отриману зі статистичних даних Державної служби зайнятості, варто дослідити, які сфери зайнятості за різними галузями економіки та професійними групами нині найбільше постраждали і досі зазнають масових звільнень. Ринок праці є чутливим середовищем, що реагує на зміни в суспільстві, соціально-економічне становище в державі, економічні трансформації, темпи виробництва та міграційні процеси. На сучасному етапі внутрішній ринок праці є відображенням ситуації в державі та перебуває у кризовому стані, спричиненим повномасштабним вторгненням росії та воєнним станом на території України. Загалом, ринок праці сьогодні виступає як барометр, що вказує на загальну ситуацію у суспільстві. У період кризи та активних змін важливо зберегти персонал та забезпечити його підтримку, щоб фахівці могли ефективно виконувати свої професійні обов'язки без вигорання. Емоційний стан працівників та їх безпека для сучасних керівників є пріоритетними, оскільки це визначає, чи зможе компанія



вижити та не втратити компетентних фахівців [1]. Одним із джерел офіційної інформації щодо ринку праці є Державна служба зайнятості. Протягом 2023 року роботодавці проінформували центри зайнятості про наявність 329 тис. вакансій. Структура вакансій за видами економічної діяльності була наступною: 18% вакансій пропонувалася на підприємствах переробної промисловості; 16% – в оптовій та роздрібній торгівлі; 13% - у сфері освіти; 9% – у сільському господарстві; 8% - у сфері охорони здоров'я; 8% - в державному управлінні й обороні; 7% - у сфері транспорту. Станом на 1 січня 2024 року загальна кількість вакансій, зареєстрованих в Державній службі зайнятості, становила 40 тис. одиниць [2]. Отож, як видно із даних ринок праці потроху оживає і кількість вакансій зростає, проте в залежності від виду діяльності та напрямків роботи не усі роботодавці ефективно можуть закрити попит на свої вакансії. На ринку праці формується кадровий голод. Ринок праці став дуже нерівномірним. В окремих професійних сферах дуже важко знайти роботу, а щоб закрити деякі вакансії - не знайти фахівців. Причина полягає в невідповідності навичок і вимог, а також рівня зарплат. Пошукачі бажають заробляти більше, ніж дозволяють собі витратити на це роботодавці. Найбільше це видно у вакансіях, де є професійні вимоги щодо знання іноземної мови і досвіду роботи [3].

Проаналізувати основні тенденції ринку праці, які були у 2023 році та оцінити прогнози на 2024 рік можна на основі зведених результатів, що включають думку як пошукачів роботи, так і роботодавців і зібрані на основі онлайн-опитування. Згадане опитування проводив кадровий портал grc.ua, а саме дослідження має назву "Барометр ринку праці України 2023. Прогнози на 2024" [4]. Щодо основних даних, які стосуються ринку праці, то варто зазначити, що у 2023 р. бізнес адаптувався і відновив ділову активність. 80% українських компаній наразі працюють у довоєнному режимі. 12% працюють частково, але планують відновитися. Зростання доходу за останній рік відмітили 28% компаній, 23% стверджують, що дохід залишився без змін, 19% компаній відмічають зменшення доходу на 25-50%. Кожна десята компанія фіксує зменшення доходу більше ніж на 50%. Щодо працевлаштування, то більшість компаній, які долучилися до опитування зазначили, що протягом 2023 року наймали персонал (88%) і в 2024 році також планують наймати 93% компаній.

Ще одним викликом для вітчизняних роботодавців стає брак висококваліфікованих фахівців у вузькопрофільних галузях. Також однією з основних причин дефіциту кадрів є масова мобілізація сотень тисяч українців на захист держави, а також мільйони громадян, які були змушені емігрувати за кордон або стали внутрішньо



переміщеними особами. Проте, для порівняння, в ІТ галузі навпаки спостерігається спад щодо відкриття нових вакансій та можливостей працевлаштування. У цій сфері на ринку праці роботодавців диктують правила, хоча ця тенденція спостерігається не тільки на вітчизняному ринку праці і не лише пов'язана із війною, а й з рецесією на світовому ринку.

Вітчизняний ринок праці також переживає етап "фемінізації професій", що загалом пов'язане із процесом мобілізації чоловіків та військовим рекрутингом, який також на сьогоднішній день активно розвивається. Через брак чоловіків, підприємства розпочали запрошувати жінок на "чоловічі" посади, що формує та змінює роль жінок в економіці після повномасштабного вторгнення і в процесі відновлення держави. Практика пошуку та запрошення жінок на вакантні посади відбувається в сферах металообробки та переробки сільськогосподарської продукції, а також на виробництвах з високим рівнем автоматизації й у транспортній сфері.

Війна має значний вплив на внутрішній ринок праці, що проявляється у великих коливаннях та змінах. Невизначеність в умовах війни, обмеження можливостей для працевлаштування, структурні та якісні трансформації праці, значні потоки внутрішньо переміщених осіб і мобілізація спричинили поглиблення проблем у сфері зайнятості. Незважаючи на поступову адаптацію економіки до нових умов та поживленням на ринку праці в Українській економіці все ж дуже непроста ситуація. Питання задоволення потреб економіки у робочій силі та адаптації сфери зайнятості до умов війни стає все більш актуальним з часом, оскільки тривала війна призводить до серйозних змін у функціонуванні економічної системи загалом та ринку праці зокрема. Кількість осіб, які залишають територію України, на жаль зростає, народжуваність різко падає, а молодь, яка виїхала за кордон не планує повертатися. За приблизними підрахунками понад 6 мільйонів українців перебувають за кордоном. Міністерство економіки України оголосило, що ця ситуація є найбільшою міграційною кризою з часів Другої світової війни. І одним із перших питань національного відновлення є саме повернення наших співвітчизників на батьківщину. На нашу думку, цей процес залежить від чотирьох основних факторів, таких, як: гарантії безпеки, можливості знайти роботу або розвивати власний бізнес, доступу до освіти і професійного розвитку та забезпечення житлом, проте у час війни й постійної небезпеки ці фактори є дуже крихкі.



ЛІТЕРАТУРА

1. Сновидович І. Г, Кохан М. О. Ринок праці та інновації в управлінні персоналом підприємства під час війни. Стратегія економічного розвитку України. 2022 № 51. С. 50-62. DOI 10.33111/sedu.2022.51.050.062
2. Державна служба зайнятості. Аналітична та статистична інформація. Попит та пропозиція на зареєстрованому ринку праці у 2023 році. URL: <https://www.dcz.gov.ua/analitics/67>
3. Економіка України. Кадровий голод vs безробіття. Яким буде ринок праці України у 2024 році. URL: <https://thepage.ua/ua/economy/golovni-tendenciyi-rinku-praci-2024-robota-vakansiyi-zarplati>
4. Офіційний сайт Європейської Бізнес Асоціації. Кадровий портал grc.ua опублікував результати дослідження "Барометр ринку праці України 2023. Прогнози на 2024". URL: <https://eba.com.ua/kadrovyyj-portal-grc-ua-opublikuvav-rezultaty-doslidzhennya-barometr-rynku-pratsi-ukrayiny-2023-prognozy-na-2024/>

УДК 378.147

Варнавська Інна В'ячеславівна

кандидат педагогічних наук, доцент,

доцент кафедри соціальних та поведінкових наук,

Херсонський державний аграрно-економічний університет

АСПЕКТИ ФОРМУВАННЯ ПЕРСОНАЛЬНОГО ІМІДЖУ

В основі формування іміджу існує значна кількість технологій, що потребують певних знань у міждисциплінарних галузях. З психологічної точки зору персональний імідж – це сприйняття, розуміння та оцінка людьми один одного. Це поняття включає не тільки природні властивості особистості, а й спеціально напрацьовані, (створені), воно пов'язане як із зовнішнім виглядом, так і з внутрішнім змістом людини, її психологічною складовою. Імідж, безумовно, відбиває і соціальні очікування певної соціальної групи.

Формування і зміна іміджу людини можливе внаслідок змін і комбінацій таких елементів:

- зовнішні дані особистості;
- внутрішні особливості особистості;
- соціальні та професійні характеристики особистості.



Сформований імідж за своєю суттю змінює людину і є певною мірою частиною її особистості. Персональний імідж завжди пов'язаний із минулим досвідом, тому при формуванні нових характеристик та особливостей важливо враховувати минулі та існуючі, а також обов'язково узгоджувати їх.

Так у дослідженні структурних компонентів персонального іміджу представників різних професій (педагога, архітектора, економіста), були виявлені стереотипні уявлення про особливості професійної діяльності, особистості, зовнішнього вигляду, репутації тощо. Робота над створенням іміджу складна, як для особистості, так і для фахівця, у процесі чого можна зіткнутися з деякими соціально-психологічними проблемами (проблемами, що виникають при взаємодії людини із соціумом). Соціально-психологічні проблеми насамперед пов'язані з питаннями сприйняття іміджу іншими людьми, самосприйняття іміджу, "самоподання", а також питаннями соціального впливу іміджу на аудиторію. Для досягнення успіху у професійному чи персональному житті людина часто вдається в першу чергу до корекції свого зовнішнього образу, часом не усвідомлюючи, які перешкоди існують.

Адже робота над іміджем – це не тільки корекція зовнішніх даних, а й серйозна робота з внутрішніми проблемами, що може вирішити лише професійний психолог за допомогою фахівців у галузі перукарського мистецтва, візажів тощо. Найчастіше звертаючись до фахівця в галузі моди та краси або іншій сфері змінити зовнішній імідж, людина не завжди має конкретне рішення змінюватися і внутрішньо, що і ускладнює процес іміджування (процесу створення іміджу). Тому робота фахівця над корекцією зовнішності може увінчатися лише короткостроковим успіхом або бути безрезультатною. Отже, необхідна серйозна робота і психолога-консультанта, і фахівця у галузі вербального і невербального етикету, і перукаря, і візажиста.

Проблемою формування персонального іміджу в сучасному світі є так само мінливість соціального життя, адже воно часто випереджає всі тренди моди і, зокрема, фахівцю в галузі моди і краси важливо не лише стежити за модними тенденціями, а й створювати свої індивідуально-орієнтовані тренди, щоб підібраний образ був актуальний навіть через день, тиждень і місяць, та в галузі індустрії краси. Тому ще однією проблемою є створення професійних компетенцій і стандартів у цій галузі.

Бездоганий професійний імідж фахівця в галузі іміджування, що включає рівень спеціальної освіти, професійні вміння і навички, також є важливою складовою успішності професійної практики. Слід зазначити ще один із актуальних нових розділів (напрямів) соціальної психології, що займається дослідженням персонального іміджу як



соціально-психологічної та іміджологічної категорії – психологію іміджу.

Психологія іміджу – це напрям, що поєднує знання соціальної психології, психології особистості і знання науки, що формується – іміджології, за допомогою яких можна створити образ для управління масовою свідомістю, враженням оточуючих і психологічним станом індивіда. У цьому вся суть нового наукового напрямку. У створенні персонального іміджу на основі цього напрямку необхідно враховувати теорії, технології і методи роботи, узагальнювати їх, проводити комплексний соціально-психологічний та особистісний аналіз персони, для якої створюється необхідний імідж, або аналіз цільової аудиторії, на яку спрямовано цей вплив. Тут важливо виділити таку категорію (підкатегорію персонального іміджу), як професійний імідж. Він охоплює особливості тієї чи тієї професії. Створення необхідного професійного іміджу – це так само важливе завдання сучасного науково-практичного знання в галузі соціальної психології, психології іміджу та іміджології економіки, педагогіки, архітектури тощо. У соціальній психології, психології іміджу, і навіть у роботах авторів зазначаються особливості стереотипного уявлення до представників професій, ці уявлення найчастіше стають індикатором соціального сприйняття (перцепції) представника професії, його успішності чи неуспішності.

Персональний імідж відображає сутність не тільки зовнішнього вигляду людини, але і її особистості, репутації, професійних знань і вмінь та інші цілі його створення. У педагогічній сфері та у політичному житті нерідко спостерігаємо за штучно створеним, хибним іміджем. Формування персонального іміджу містить такі основні етапи: імідждіагностику (визначення проблем, мети, завдань тощо); процес моделювання іміджу персони залежно від мети і завдань), сам процес формування іміджу, що включає роботу над зовнішнім виглядом (робота перукарів, візажистів, дизайнерів моди, бренд-менеджерів, шопінг-супровід тощо), вирішення актуальних психологічних проблем (у тому числі і комунікативних), визначення методів самопрезентації і багатів іншого; прогностику.

Важлива особливість персонального іміджу – його мінливість і динамічність. Іміджем можна управляти та успішно впливати на цільову аудиторію. Тому важливою умовою успішності створюваного персонального іміджу – це його актуальність, цільова спрямованість і грамотна турбота та підтримка.

Отже, персональний імідж – це уявлення про людину, що має емоційно забарвлений, стереотипний характер, що формується у свідомості інших людей за допомогою вражень, думок, репутації. До структури персонального іміджу входять: зовнішній вигляд персони



(фізичні характеристики, одяг, невербальні сигнали та ін.), психологічний портрет, професійні вміння і навички.

У світі постійно зростає роль інформації, тому імідж як інформаційна структура і соціально-психологічний феномен буде привертати все більшу увагу у соціумі. Привабливий імідж позитивно відображає особистісні та професійні якості ділової людини, що викликає бажання співпрацювати з нею, а отже, є й одним із факторів, що визначають діловий успіх особистості.

ЛІТЕРАТУРА

1. Варнавська І.В. Основні фактори формування успішного іміджу викладача. *Перспективи та інновації науки. Серія "Педагогіка".* №7 (25). 2023. С.60-70.

УДК 331.1:005.95/96

Каламан Ольга Борисівна
доктор економічних наук, доцент,
професор кафедри менеджменту
Журавльов Олексій Олегович
аспірант,
Міжнародний гуманітарний університет, м. Одеса

КОНЦЕПТУАЛЬНІ ПРОБЛЕМИ, ВИКЛИКИ ТА ОСОБЛИВІ УМОВИ РЕАЛІЗАЦІЇ HRM НА СУЧАСНОМУ ПІДПРИЄМСТВІ

Основною сферою, що сприяє успіху підприємства, є управління працівниками. Успіх бізнесу в ринковій економіці залежить від оптимального використання відповідних ресурсів, таких як фінансові ресурси, матеріальні ресурси та людські ресурси. Саме завдяки поєднанню цих ресурсів досягається мета підприємства. Однак, при цьому, й найбільш значущим і складним компонентом для досягнення успіху є людський капітал.

Важливо, що концепцію людських ресурсів відносять до управлінських, наукових, інженерних, технічних, ремісничих та інших навичок, які розвиваються та застосовуються при створенні, проектуванні та розвитку підприємства, а також при управлінні та експлуатації продуктивної діяльності щодо виробничого підприємства та установи з надання послуг. Людські ресурси складаються з постійно працюючих на підприємстві осіб, які працюють як тимчасові співробітники або співробітники за контрактом, але разом складають



найважливіші ресурси. Тому підприємство повинно мати правильну кількість і типи працівників, якими необхідно керувати таким чином, щоб вони могли досягти своїх особистих і організаційних цілей [1].

З початку 1980-х років сфера управління людськими ресурсами перебувала в стані швидкого розвитку. Оскільки світ продовжує переживати глибокі зміни, то й відбуваються різноманітні набори змін. Сьогодні більшість менеджерів добре сприймають термін "Людські ресурси", але деякі все ще вважають за краще називати "людей", "співробітник" або "персонал" і використовувати термін "персональне керівництво". Але термінологія залишається менш важливою, тому що насправді має значення практика. Однак, вона все ж має значення, оскільки за останні п'ятнадцять років концепція управління персоналом зробила суттєвий крок у своєму розвитку, і відмова від використання сучасного терміну "людські ресурси" може свідчити про неспроможність розпізнавати та використовувати останні розробки [2].

Управління людськими ресурсами (HRM) включає практики, які гарантують, що колективні знання, навички та здібності працівників сприяють досягненню бізнес-результатів [3]. Традиційна концепція HRM була зосереджена на управлінні, вимірюванні та контролі робочої сили підприємства. Тактичне або технічне управління людськими ресурсами включає тестування відбору, визначення результатів, вимірювання продуктивності та адміністрування пільг [4]. Але було емпірично визначено другий вимір HRM-діяльності: стратегічне HRM, яке передбачає участь співробітників і надання їм повноважень, комунікацію, проектування командної роботи та розвиток менеджерів підприємства. Крім того, було виділено дві складові систем людських ресурсів: зобов'язання та контроль. Система людських ресурсів, яка базується на відданості, зосереджується на психологічних зв'язках між цілями підприємства та співробітників. Це пов'язано з більшою залученістю в управлінські рішення, участю, забезпеченням навчання та винагород. Система людських ресурсів, яка базується на контролі, зосереджується на безпосередньому моніторингу та винагороді за поведінку співробітників або конкретних результатів такої поведінки [4].

У теоретичній літературі стверджується, що практика HRM підвищує продуктивність за рахунок підвищення кваліфікації та мотивації працівників. Крім того, практики HRM сприяють досягненню бізнес-цілей через стратегічні інновації або технічну компетентність. Останні емпіричні дослідження великих компаній підтвердили основні припущення теорії HRM [5]. Чи застосовується ця теорія і до малих підприємств? HRM також несе витрати, і вони можуть нейтралізувати позитивний вплив HRM на малих підприємствах. HRM – це інвестиція, а тому вона вимагає часу та/або



фінансових витрат. Поточна продуктивність співробітників може навіть знижуватися через час, витрачений на навчання. Крім того, HRM може мати ефект лише тоді, коли співробітники залишаються в компанії протягом певного періоду часу. В іншому випадку компанія зазнає збитків через інвестиції в HRM. Таким чином, вигоди від HRM повинні перевищувати витрати, вкладені в HRM. Оскільки малі підприємства мають обмежені фінансові ресурси, дуже ймовірно, що великі інвестиції в HRM не окупляться. Тому цікаво розглянути управління людськими ресурсами як інструмент досягнення успіху [5].

Існує багато визначень терміну управління людськими ресурсами, оскільки існує багато експертів у цій галузі, і його називають по-різному. Наприклад, на державних підприємствах можна зустріти назву "управління персоналом" або відносинами з працівниками чи робочою силою. Управління людськими ресурсами стосується належного використання людського фактору у бізнесі. Тому управління людськими ресурсами є тією частиною менеджменту, яка призначена для забезпечення та координації працівників на підприємстві. Заводи, обладнання та все інше, що використовує сучасна фірма, непродуктивні, за винятком зусиль і керівництва людськими ресурсами [6].

Важливо зазначити, що процес управління людськими ресурсами є тією частиною процесу управління, яка спеціалізується на управлінні людьми на підприємстві. Крім того, управління людськими ресурсами можна визначити як використання кількох видів діяльності для забезпечення ефективного управління людськими ресурсами на користь особи, суспільства та бізнесу. Також варто відзначити, що управління людськими ресурсами є тією частиною менеджменту, яка займається людьми під час робочого процесу та їхніми стосунками на підприємстві, і вона прагне досягти як ефективності, так і справедливості. Управління людськими ресурсами має справу з різними оперативними функціями найму, утримання та використання робочої сили таким чином, щоб цілі, заради яких була заснована компанія, досягалися економічно та ефективно.

Програма відділу кадрів (HRM відділу) кожного підприємства є унікальною, і діяльність персоналу дещо відрізняється від фірми до фірми, але тенденції чітко вказують на те, що обсяг особистих обов'язків зростає в підприємствах будь-якого розміру. Для того, щоб працівник працював задовільно, його або її навички, здібності та мотиви виконувати роботу повинні відповідати вимогам до роботи. Невідповідність може призвести до поганої роботи, прогулів, плинності та інших проблем. За допомогою процесу, який називається аналізом роботи, визначаються навички та вміння виконувати конкретну роботу, коли науковий менеджмент був популярним, робочі



місяця створювалися як прості та рутинні, щоб можна було швидко навчитися некваліфікованій роботі. Основним припущенням для такого плану робочих місць було те, що середні працівники не мали потреби отримувати задоволення від роботи та не мали ані навичок, ані бажання брати участь у прийнятті робочих рішень, безсумнівно, багато припущень щодо працівників на початку століття були справедливими. Але через зміну потреб працівників мотиви також зазнали багатьох змін з часів становлення індустріалізації. Розробка робочих місць у багатьох підприємствах нагадує навички наукового менеджменту. Дослідження показують, що співробітники не тільки вимагають більшої задоволеності та винагороди, але й демонструють, що їхня участь у прийнятті рішень може підвищити, а не погіршити ефективність підприємства [5].

Значною мірою ефективність підприємства залежить і від ефективності її співробітників. Без високоякісної робочої сили підприємство буде працювати посередньо. З цієї причини наймання людських ресурсів є критичною функцією персоналу. Наймання та підбір якісної робочої сили передбачає різноманітні кадрові заходи, включаючи аналіз ринку праці, довгострокове планування, співбесіди та тестування. Зростання підприємства тісно пов'язане з розвитком її людських ресурсів. Коли працівники не можуть рости та розвиватися у своїй роботі, швидше за все, це призведе до стагнації підприємства. Надійна програма розвитку співробітників не гарантує успіху підприємства, але така програма зазвичай доступна в успішних підприємствах, що розширюються.

Однією з важливих функцій розвитку є оцінка продуктивності співробітників. Під час процесу оцінювання співробітники дізнаються про будь-які недоліки в продуктивності, які вони можуть мати, і їх інформують про те, що вони повинні зробити, щоб покращитись і отримати просування по службі. Для багатьох підприємств серцевина процесу розвитку складається з діяльності на роботі та поза нею, яка навчає працівників новим навичкам і здібностям. Оскільки сучасні менеджери усвідомлюють переваги, отримані від процесу навчання та розвитку, то і витрати на навчання працівників є найвищими.

ЛІТЕРАТУРА

1. Kalaman O., Mandrykin D. Labor potential as an important factor in improving the efficiency of enterprises in the hospitality industry. Причорноморські економічні студії. 2023. № 79. С. 107-113. DOI: 10.32782/bses.79-15.
2. Kalaman O., Botek M., Mandrykin D. Convergence and differentiation of scientific approaches to the management of enterprise human capital



- development. Економічний простір. 2023. № 183. С.51-58. DOI: 10.32782/2224-6282/183-8.
3. Keegan A., Meijerink J. Dynamism and realignment in the HR architecture: Online labor platform ecosystems and the key role of contractors. Human Resource Management. 2023. Vol. 62(1). P. 15–29. DOI: 10.1002/hrm.22120.
4. Ellingson J. E., Tirol-Carmody K. B. Unlocking the Potential of Other-ratings for Human Resource Management Research. Research in Personnel and Human Resources Management. Emerald Publishing Limited, 2022. Т. 40. С. 1-41.
5. Roe R. A., Inceoglu I. Measuring states and traits in motivation and emotion. A new model illustrated for the case of work engagement. The ITC international handbook of testing and assessment. Oxford University Press, 2016. №. 6. С. 63-88.
6. Clarke M. The organizational career: Not dead but in need of redefinition. The International Journal of Human Resource Management. 2013. Т. 24(4). С. 684-703.
-
-

УДК 316.62:330.16:355.01(477.6)

Вартанова Олена Вікторівна

доктор економічних наук, професор

Маляренко Ія Сергіївна

аспірантка,

Київський національний університет технологій та дизайну

ТОКСИЧНЕ РОБОЧЕ СЕРЕДОВИЩЕ ЯК ЧИННИК ПОРУШЕННЯ БЛАГОПОЛУЧЧЯ ПЕРСОНАЛУ В УМОВАХ ВІЙНИ

XXI століття називають віком тривоги. Тривога є усюдисущою і охоплює усіх сфери життя людини, як особистісного, так і професійного. Тривога викликає відчуття кризи, що приводить до песимізму та відчаю. Постійне відчуття небезпеки підвищує невротизацію суспільства, веде до переживання тривоги та втрату впевненості. На думку Зигмунта Баумана, для сучасної людини характерним є постмодерністський рівень свідомості, як реакція на стан суспільства, у якому більшість людей живе у постійному відчутті тривоги та невротизованості відносно власного рівня безпеки [12]. Різке зростання інтенсивності переживання стану тривоги пов'язане з глобальними викликами для сучасного світу: швидкий розвиток інформаційних технологій, загроза екологічної кризи, безробіття,



нестабільність у сфері зайнятості, тероризм, війни. Війна погіршує психологічний стан українців, збільшує відчуття хвилювання, страху, тривоги через невизначеність майбутнього та небезпеку теперішнього, що негативно впливає як на особистісне життя, так і на професійну діяльність українців, перетворюючи роботу на додатковий чинник незадоволеності життям.

Саморозвиток, у тому числі й професійний розвиток, є природним прагненням людини і однією з важливіших її потреб. Актуалізація власних потреб, прагнень, мотивів, компетенцій у професійному розвитку дає людині відчуття сенсу життя і змістовності своєї роботи. За даними досліджень, сенс та змістовність роботи входить в трійку мотивуючих факторів людини у професійній діяльності [1]. Але часто робота стає причиною незадоволеності не лише професійною діяльністю, але й життям в цілому, через токсичне робоче середовище, проблемою в робочих стосунках, що може негативно вплинути на психічне і фізичне здоров'я, ефективність роботи та загальний благополуччя працівників. Причинами цього є:

- постійний страх і тривога, незадоволення в професійній діяльності призводять до порушення фізичного та психічного здоров'я, включаючи депресію та вигорання. Натомість, пріоритет благополуччя професійної діяльності сприяє формуванню більш здорових трудових відносин;

- страх, тривога, занепокоєння можуть погіршити здатність співробітника концентруватися, приймати рішення та працювати з максимальною віддачею. Подолання цих негативних емоцій може призвести до підвищення продуктивності праці, продуктивності та загальної задоволеності роботою;

- погані стосунки в колективі та з керівництвом, токсичність робочого середовища спричиняє конфлікти, демотивацію, зниження продуктивності, звільнення співробітників. Відомо, що якщо більшість випадків зміни роботи відбувається через фінансовий фактор (у пошуку більш високої оплати праці), то до 80% звільнень відбувається саме через погані стосунки в колективі і з керівництвом.

За даними глобального опитування щодо благополуччя персоналу GALLUP "State of the Global Workplace 2023 Report. The voice of the world's employees", "мати роботу, яку ви ненавидите, гірше, ніж бути безробітним... Якщо ви не процвітаєте на роботі, ви навряд чи досягнете успіху в житті" [2].

Автори дослідження поділяють співробітників на три великих групи: співробітники, які "процвітають на роботі (залучені співробітники) (23%); співробітники, які "тихо уходять" (не залучені) (59%), співробітники, які "активно уходять" (активно не залучені) (18%). Зазначено, що проблеми благополуччя і не залученості



персоналу спричиняє "Поганий менеджмент" ("Poor management"), і для підвищення благополуччя співробітників та їх залучення, потрібно покращити способи управління:

- співробітники, які "тихо звільняються", стали б більш залученими, за умови впровадження певних управлінських і лідерських змін на робочому місці;
- лідери, які використовують коучинговий підхід, спостерігають покращення залученості своєї команди на 8-18% за 9-18 місяців;
- культура і лідерство є ключовими елементами залученості співробітників.

Авторські дослідження щодо благополуччя персоналу, стресу і вигорання на робочому місці, дали змогу виявити чинники порушення благополуччя персоналу, зокрема, в умовах війни. Дослідження було проведено у квітні-грудні 2023 року. Вибірка дослідження становила 214 осіб, віком від 18 до "49 і більше" років. За результатами дослідження виявлено, що значна кількість респондентів мають стрес, пов'язаний з токсичністю робочого середовища, а також прояви різних стадій професійного вигорання: 33,6% опитаних мають сформовану стадію напруження, 34,2% – сформовану стадію резистенції, 32,2% – стадію виснаження. Загалом ці дані свідчать про те, що майже 100% опитаних мають ознаки професійного й емоційного вигорання [3].

Інші чинники, які порушують благополуччя персоналу та є наслідком токсичного робочого середовища або стосунків [3]:

- 40% респондентів завжди або часто почуваються емоційна спустошеними;
- 50,5% вранці не мають сил та бажання йти на роботу;
- 40,2% респондентів завжди або достатньо часто відсувають ненависть до своїх колег;
- 33,6% відчувають пригніченість й апатію;
- 25,1% відчувають озлобленість на свою роботу, 69,6% - розчаровані своєю роботою; 48,1% стали працювати менш якісно;
- 29% респондентів відчувають брак емоцій на робочому місці, економлять емоції, відчувають емоційну "оніміння";
- 33,2% відчувають велику напругу при роботі з людьми, спілкуванні з колегами, партнерами, а 44,4% незадоволені від роботи з людьми.

Насамкінець, значна частка співробітників почувають нещасними на робочому місці та вимушені вживати медикаментозні препарати для підтримки свого рівня енергії на роботі.

Як висновок можна зазначити, що значна кількість персоналу компаній відчувають порушення благополуччя через токсичне робоче середовище. Усунення проблем порушення благополуччя персоналу



пов'язано з управлінськими заходами та лідерством. Зокрема, співробітники, які не є залученими до робочих процесів (77% співробітників у світі), шукають:

- більше визнання їхньої роботи;
- більше комунікації від лідерів;
- чіткі цілі та сильніше керівництво;
- більше можливостей використовувати особисті сильні сторони;
- загалом більше поваги.

В цілому ці чинники створюють культуру сильних, здорових звичок лідерства.

ЛІТЕРАТУРА

1. Безугла Т. В. (2018). Термінологічний зміст поняття "стійкість персоналу" та його взаємозв'язок із спорідненими поняттями предметної сфери. Моделювання регіональної економіки. Вип. 1(31). С. 196–205.
2. "State of the Global Workplace 2023 Report. The voice of the world's employees". GALLUP. 2024.
<https://www.gallup.com/workplace/349484/state-of-the-global-workplace.aspx>
3. Вартанова О.В., Кузнецов Д.О. Аналіз факторів професійного вигорання співробітників і здобувачів закладів вищої освіти в контексті управління благополуччям персоналу. Економіка і суспільство. 2024. № 59
<https://economyandsociety.in.ua/index.php/journal/article/view/3426>

УДК: 005.95-051:005.336.2

Билим Олена Сергіївна

*PhD, старший викладач кафедри менеджменту,
маркетингу і туризму*

Татарінова Анастасія Вячеславівна

*здобувач вищої освіти першого (бакалаврського) рівня,
Херсонський національний технічний університет*

ВЗАЄМОЗВ'ЯЗОК УСПІШНОСТІ БІЗНЕС-ОРГАНІЗАЦІЇ ТА ЕМОЦІЙНОГО ІНТЕЛЕКТУ КЕРІВНИКА

Економічна діяльність завжди пов'язана з певними ризиками, а, отже, перше що спадає на думку підприємцю, чи доцільно йти на цей ризик. І саме в такому контексті будуть аналізуватись всі подальші управлінські рішення. Тобто від самої персоналії підприємця



починається фундамент успішності бізнес-організації. Як він аналізує бізнес-середовище, як контактує з зацікавленими особами, як будує команду, як стимулює на успіх, все це і входить до свободи підприємництва. Часто показником того, що в бізнесі все гаразд, є відносна стабільність складу персоналу, окрім випадків розширення та реорганізації.

Ніхто з підприємців сьогодні не застрахований від подібних ситуацій, але простіше з них виходити, коли маєш певну чутливість (емоційний інтелект) та навички налагоджувати правильні відносини з підлеглими [1].

Емоційний інтелект – це здатність людини визначати емоції, розуміти їх та ефективно ними керувати. Володіння емоційним інтелектом допомагає співробітникам працювати краще, продуктивніше, послаблювати конфлікти з іншими та будувати дружні стосунки, які поліпшують управління продуктивністю організації. Коріння ефективного управління людськими ресурсами – в емоційному інтелекті та ефективному управлінні продуктивністю. Якщо члени організації зможуть виховувати культуру емоційного інтелекту, організація рухатиметься до ефективного управління продуктивністю, що тісно пов'язано з ефективним управлінням людськими ресурсами [2].

З самого початку дослідження поняття "емоційний інтелект" вивчалось в контексті діяльності лідера. Безумовно, емоційний інтелект з усіма його складниками та компетенціями важливий для будь-якої людини, але для лідера високий рівень розвитку емоційного інтелекту є необхідністю, без якої діяльність організації приречена на невдачу.

Професійні, освітні та громадські установи інтегрували різні аспекти філософії емоційного інтелекту у свої організації, щоб сприяти більш продуктивним робчим відносинам, кращим результатам та підвищенню особистої задоволеності.

Популярність концепції емоційного інтелекту в бізнесі легко пояснити — коли співробітники, менеджери та клієнти мають взаємовигідні особисті відносини, зростає продуктивність, відповідно зростає прибуток.

Бізнес-лідери, що здатні працювати з емоційною стороною своєї організації, наділяють сам процес управління новим змістом та значущістю, що підвищує якість застосування усіх управлінських інструментів [3].

У дослідженні Денієла Гоулмана було проаналізовано моделі компетенцій 188 компаній, більшість з яких були великими та глобальними, а також державних установ. Метою цього дослідження було визначити, які особисті здібності сприяли видатній



продуктивності в цих організаціях, і в якому ступені вони це зробили. Згрупувавши здібності за трьома категоріями: суто технічні навички, такі як бухгалтерський облік і бізнес-планування; когнітивні здібності, такі як аналітичне міркування; та компетенції, що демонструють емоційний інтелект, наприклад здатність працювати з іншими та ефективність у керуванні змінами.

Але в підрахунку співвідношення технічних навичок та IQ до емоційного інтелекту як складових відмінної продуктивності, емоційний інтелект виявився вдвічі важливішим за інші для роботи на всіх рівнях. Крім того, аналіз показав, що емоційний інтелект відігравав дедалі важливішу роль на найвищих рівнях компанії, де відмінності в технічних навичках були незначними.

Інші дослідники підтвердили, що емоційний інтелект не тільки відрізняє видатних лідерів, але також може бути пов'язаний із високою продуктивністю.

У дослідженні глобальної компанії з виробництва продуктів харчування та напоїв у 1996 році МакКлелланд виявив, що коли керівники вищої ланки мали критичну масу здібностей до емоційного інтелекту, їхні підрозділи перевищували річні цілі щодо прибутку на 20 відсотків. Водночас лідери дивізіонів без такої критичної маси продемонстрували майже стільки ж менше результатів. Висновки МакКлелланда, також, підтвердилися як у підрозділах компанії в США, так і в її підрозділах в Азії та Європі [4].

Відповідно до звіту LinkedIn Learning 2020 Workplace Learning, підкріпленого глобальним опитуванням, емоційний інтелект названо однією із п'яти найбільш затребуваних м'яких навичок у 2020 р. на додаток до творчості, співпраці, переконання та адаптивності. Це чітко вказує на те, що в період після Covid-19 організації приваблюють таланти із сильними навичками, орієнтованими на людей, щоб впоратися з невизначеністю в найближчому майбутньому. Після Covid-19 компанії ефективно використовують призму емоційного інтелекту, приймаючи ключові рішення щодо найму, ефективності та управління талантами. Це можливо, якщо у самих управлінців організації високий рівень емоційного інтелекту для прийняття обґрунтованих рішень протягом усього життєвого циклу співробітника [5].

Якщо розглядати окремо на таку навичку, як емоційний інтелект, то згадки про нього, як топову компетентність, побачили у 2020 році (6 позиція). У 2022 р у нього була 8 позиція, а якщо поглянути на розширений перелік навичок на 2025 р., то емоційному інтелекту було відведено 11 позицію. Але враховуючи на додані до переліку технологічні навички, вважаємо, що незважаючи на таку



динаміку позиціонування, емоційний інтелект залишається ключовою навичкою у сучасному бізнесі будь-якого виду діяльності [1].

Провали в бізнесі починаються тоді, коли люди, які ухвалюють управлінські рішення, опускають руки, демотивовані, живуть суто минулими спогадами та бояться дивитися і рухатись вперед. Іноді слід починати діяти в умовах високого рівня невизначеності, і тоді стресостійкість, здатність працювати в команді, компромісність та інтуїція стане основою успіху всієї справи та на потрібний лад налаштує ключових учасників бізнеспроєкту.

Компанії, що розвивають емоційний інтелект співробітників отримувати додаткові переваги у вигляді якісних інноваційних рішень, підвищення продуктивності праці, зростання доходності. Співробітники з високим емоційним інтелектом витрачають менше часу на дослідження та розробки продукту.

Таким чином питання емоційного інтелекту представників бізнесу з урахуванням факторів мінливого середовища, звісно, є актуальними та такими, які необхідно враховувати за будь-яких обставин. Високий рівень емоційного інтелекту керівника бізнес-організації має значний вплив на прийняття управлінських рішень і систему менеджменту.

ЛІТЕРАТУРА

1. Передало, Х. С. Роль емоційного інтелекту у системі основних компетенцій менеджера. Менеджмент та підприємництво в Україні: етапи становлення та проблеми розвитку, 2(2), 2020. С 63-69.
2. Моторнюк, У. І.; Крохмальна, Я. О. Емоційний інтелект у системі управління персоналом: структура та проблеми оцінювання. Менеджмент та підприємництво в Україні: етапи становлення та проблеми розвитку, 2(8), 2022. С.52-60.
3. Emotional Intelligence: Origins, Characteristics, Applications. Paula Ford-Martin. URL: [Emotional Intelligence - Origins, Characteristics, Applications - Emotions, Ability, Brain, and Salovey - JRank Articles](#) (дата звернення: 12.02.2024 р.)
4. Daniel Goleman. Leadership: The Power of Emotional Intelligence Selected Writings / 1st Edition, 2011, 116 p.
5. Емоційний інтелект лідера у сфері бізнесу : навчальний посібник / А. Є. Книш; за заг. ред. О. Г. Романовського, С. В. Калашникової. – К. : ДП "НВЦ "Пріоритети", 2016, – С. 56 .



УДК 656.2.001.47

Харламов Михайло Іванович
доктор історичних наук, професор,
завідувач кафедри соціальних і гуманітарних дисциплін
соціально-психологічного факультету
Чиркіна-Харламова Марина Анатоліївна
кандидат технічних наук, доцент,
заступниця начальника кафедри спеціальної хімії і хімічної технології
факультету оперативного реагування сил,
Національний університет цивільного захисту України, м. Харків

ДО ПИТАННЯ ПРО КОРПОРАТИВНУ КУЛЬТУРУ СПІВРОБІТНИКІВ ДСНС УКРАЇНИ

Державна служба України з надзвичайних ситуацій достатньо молода структура, до того ж часто окремі підрозділи входять або виводяться з її складу. Теорія та практика діяльності багатьох подібних структур та організацій свідчить, про те що корпоративна культура не може бути ідеальним, постійним утворенням. Їй необхідно на основі постійного аналізу економічного, соціально-політичного, військово-оперативного стану суспільства постійно модернізуватися, поліпшуватися, пристосовуватися до соціального життя суспільства та враховувати можливі наслідки надзвичайних ситуацій в країні.

Вважаємо, що на основі вивчення реального становища суспільства та існуючої системи попередження та боротьби з надзвичайними ситуаціями в країні цікаво буде розглянути формування загальної корпоративної культури ДСНС України.

Корпоративна культура, що є невід'ємною частиною життєдіяльності організації, суттєво може впливати на остаточні результати її діяльності. Загальними принципами співробітника Державної служби України з надзвичайних ситуацій мають бути наступні твердження: кожний працівник ДСНС України повинен бути добре ознайомлений з нормами поведінки, що прийняті в організації; співробітник ДСНС України не повинен будь-яким чином, в тому числі антиморальними та не правовими висловлюваннями або діями компрометувати службу; незалежно від посади працівник ДСНС України повинен використовувати в повній мірі власні професійні якості, знання та навички для запобігання та ліквідації наслідків будь якої надзвичайної ситуації; представник ДСНС України повинен зробити усе можливе для надання допомоги людям, що опинилися у надзвичайній ситуації.



Для реалізації принципів необхідно чітко сформулювати ієрархію цінностей ДСНС України та забезпечити їх засвоєння у співробітників організації, визначити сукупність способів реалізації цінностей, що переважають в структурі на сучасному етапі розвитку. Таким чином, необхідно у короткі строки провести ряд наступних заходів: формулювання цілей та завдань Державної служби України з надзвичайних ситуацій, як найважливіших корпоративних цінностей; проведення визначених цілей до персоналу підрозділів цивільного захисту України, забезпечення особистого прикладу начальницького складу з реалізації даних цілей, створення відповідної соціально-психологічної установки у всіх співробітників ДСНС України на досягнення поставлених цілей, формулювання та дотримання професійної етики та моралі всього персоналу органів ДСНС України.

Великого значення для формування загальної корпоративної культури Державної служби України з надзвичайних ситуацій є визначення корпоративних цільових функцій. При їх формулюванні необхідно дотримуватися головного девізу служби ДСНС України "Запобігти, Врятувати, Допомогти". В основному вони повинні формуватися на основі проблем та пріоритетних напрямів державної політики у сфері цивільного захисту населення. Таким чином, в загальному вигляді можна виділити головні цільові (корпоративні) функції служби цивільного захисту України.

Перша корпоративна (цільова) функція – попередження виникнення надзвичайних ситуацій різноманітного характеру. В ході її виконання потребується створити такі передумови, щоб максимально зменшити ризик виникнення надзвичайних ситуацій. Діяльність з виконання цієї функції несе профілактичний характер. Проблема попередження надзвичайних ситуацій відзначається великою складністю, оскільки фактично неможливо звести ризик виникнення критичних ситуацій техногенного та природного характеру до нуля. В ході успішної діяльності з попередження надзвичайних ситуацій повністю їх виключити, нажаль, фактично не можливо, проте можна суттєво знизити їх кількість.

Друга корпоративна (цільова) функція – зниження кількості можливих втрат та обсягів збитків від потенційно небезпечних ситуацій. Ця функціональна ціль відображає усвідомлення неможливості попередження усіх надзвичайних ситуацій різного характеру та необхідність здійснювати усі превентивні заходи, що будуть спрямовані на мінімізацію вірогідних втрат. Діяльність з її виконання також носить профілактичний характер.

Третьою корпоративною (цільовою) функцією є ліквідація наслідків надзвичайних ситуацій. Необхідність її є виконання передбачена тим, що не дивлячись на профілактичні заходи різного



характеру, надзвичайні ситуації можуть виникати несподівано, мати різні масштаби та будуть супроводжуватися негативними наслідками, які необхідно буде усувати. Часто це вимагає проведення аварійно-рятувальних робіт, в ході яких ліквідуються надзвичайні ситуації та наслідки, що ними обумовлені. Можливі довгострокові наслідки критичних ситуацій техногенного або природного характеру усуваються в ході заходів з відновлення та подальшого соціально-економічного розвитку постраждалих територій та регіонів.

Формування головних засад у сфері цивільного захисту населення України, в тому числі і корпоративної культури ДСНС України повинно відбуватися згідно законів нашої держави, в тому числі Кодексу цивільного захисту України. 1 липня 2010 року президентом України був підписаний закон "Про засади внутрішньої та зовнішньої політики". Цим законом визначаються засади внутрішньої політики України у різних сферах розбудови державності, в тому числі і екологічній сфері та сфері техногенної безпеки.

ЛІТЕРАТУРА

1. Дзюба Я.В. Професійна етика та культура поведінки працівників МНС при виконанні службових обов'язків /Я.В. Дзюба // Бюлетень Науково-методичного центру навчальних закладів МНС України. – 2010. – № 18. – С. 4-8.
2. Зеркаль А.В. Національна модель корпоративної культури України / А.В. Зеркаль // Корпоративна культура організацій ХХІ століття: стан і перспективи розвитку. – Краматорськ. – Видавництво ДДМА, 2012. – С. 16-24.
3. Корпоративна культура (Навчальний посібник для ВНЗ). – К., Центр навчальної літератури, 2003. – 402 с.

*Український Сергій Сергійович
здобувач третього (освітньо-наукового) рівня вищої освіти,
спеціальність 051 "Економіка",
ДВНЗ "Приазовський державний технічний університет"*

ФОРМУВАННЯ ЦИФРОВИХ КОМПЕТЕНТНОСТЕЙ ПЕРСОНАЛУ В УМОВАХ ДІДЖИТАЛІЗАЦІЇ ЕКОНОМІКИ

Розвиток цифрової економіки є пріоритетним напрямом глобальних технологічних трансформацій. Протягом останніх років у провідних країнах світу відбувається перехід до нового технологічного



укладу, відомого як Індустрія 4.0. І вже сьогодні декларується перехід до Індустрії 5.0, яка забезпечує поєднання конкурентоспроможності та стійкості через впровадження нових інструментів управління технологічним розвитком з використанням цифрових технологій з фокусом уваги на людину, її потреби та соціальну захищеність, підвищення соціальної відповідальності корпорацій на всіх ланках ланцюга створення цінності та формування системи індикаторів результативності індустриальних екосистем, що відображають прогрес у досягненні стійкості та збалансованості соціального, екологічного та економічного векторів розвитку, а не тільки зростання економічного благополуччя [1].

Цифрова трансформація швидко призводить до змін на ринках праці майже у всіх секторах: сільське господарство, освіта, довілля, фінанси, охорона здоров'я, торгівля, транспорт і туризм, тим самим створюючи зростання потреби для країн у розвитку цифрових навичок населення. Незважаючи на весь прогрес і досягнення, існує розрив у цифровізації, який посилюється дисбалансом у цифрових навичках, особливо між міськими та сільськими районами, а також розривами у наявності доступних та прийнятних цифрових послуг, особливо для людей із вразливих груп населення: люди з обмеженими можливостями, люди похилого віку, жінки та молодь. В цілому рівень цифрових навичок населення залишається на базовому рівні, який надає дуже мінімальні навички, необхідні для безпечного використання цифрових пристроїв, і дає низьку віддачу формування вартості. Подолання цифрового розриву у навичках вимагатиме різних підходів – від удосконалення практики підбору персоналу до підвищення кваліфікації та перепідготовки співробітників.

Цифрові навички та компетентності персоналу стають все більш важливими в умовах цифровізації економіки. Це включає широкий спектр умінь і знань, необхідних для ефективної роботи в цифровому середовищі. Ключовими аспектами цифрових навичок та компетентностей персоналу є:

1. Інформаційна грамотність – вміння ефективно знаходити, оцінювати, використовувати та обмінюватися інформацією в цифровому середовищі. Це включає вміння працювати з різними видами даних, використовувати інформаційні ресурси та оцінювати їх достовірність.

2. Цифрова грамотність – розуміння основних принципів роботи комп'ютерів, програмного забезпечення, мереж, соціальних медіа та інших цифрових інструментів. Це також включає знання про методи забезпечення кібербезпеки та захисту інформації.

3. Робота з цифровими інструментами та технологіями – вміння використовувати різне програмне забезпечення, онлайн-



платформи, хмарні сервіси, а також знання основних та нових цифрових технологій, таких як штучний інтелект, великі дані, інтернет речей та ін.

4. Компетентність у галузі цифрового маркетингу та електронної комерції – розуміння основних принципів цифрового маркетингу, а також вміння створювати та просувати продукти та послуги в онлайн-середовищі.

5. Аналітичні навички – вміння аналізувати дані, проводити дослідження у сфері цифрових технологій, проводити цифровий маркетинг та оптимізувати бізнес-процеси на основі великих даних.

6. Комунікаційні навички у цифровому середовищі – вміння ефективно спілкуватися, співпрацювати та керувати інформацією в онлайн-середовищі, включаючи вміння працювати у віртуальних командах, участь в онлайн-дискусіях та ведення мультимедійних презентацій.

Існує безліч інструментів та ресурсів, які можуть допомогти персоналу розвивати цифрові навички. Так, онлайн-курси та освітні платформи, такі як Coursera, Udeemy, LinkedIn Learning, Khan Academy, містять навчальні курси, за допомогою яких персонал може вивчати різні аспекти цифрових технологій. Більшість великих підприємств мають внутрішні навчальні програми та воркшопи для підвищення цифрової грамотності персоналу, а також спеціальні тренінги з конкретних програмних продуктів або інструментів, які використовуються в роботі підприємства (наприклад, тренінги з Microsoft Excel, Photoshop, Google Analytics тощо). Особливу увагу слід приділяти менторингу та обміну досвідом між співробітниками, щоб навчання відбувалося всередині колективу, а також використанню сертифікаційних програм та тестів для оцінки рівня цифрової компетенції персоналу. Ці інструменти можуть бути ефективними засобами для розвитку цифрових навичок персоналу та підтримки процесу цифрової трансформації підприємства.

Таким чином, цифрові навички та компетентності персоналу стають ключовими у сучасній економіці, оскільки цифровізація вимагає від співробітників гнучкості, швидкої адаптації до нових технологій та вміння використовувати цифрові можливості для покращення бізнес-процесів та створення цінності для компанії.

ЛІТЕРАТУРА

1. Маніфест щодо переходу України до Індустрії 5.0. URL: <https://www.industry4ukraine.net/publications/manifest-shhodo-perehodu-ukrayiny-do-industriyi-5-0/>



Кирилов Юрій Євгенович

*доктор економічних наук, професор, ректор,
Херсонський державний аграрно-економічний університет,*

УНІВЕРСИТЕТИ ХЕРСОНЩИНИ: МІСІЯ ЗБЕРЕЖЕННЯ РЕГІОНУ ТА КЛЮЧОВА РОЛЬ У ПОВОЄННОМУ РОЗВИТКУ ЛЮДСЬКОГО КАПІТАЛУ

Система функціонування закладів вищої освіти (ЗВО) та питання скорочення їх кількості час від часу стають мейнстрімом політики Міністерства освіти і науки України та предметом суспільної дискусії. Сьогодні відбуваються об'єднання та злиття ЗВО Миколаївської, Одеської, Харківської, Львівської областей. Щодо херсонських університетів, у владних кабінетах прийнято рішення про відтермінування процесів оптимізації.

Аргументами прихильників об'єднання університетів є депопуляція, зменшення кількості потенційних вступників України, пріоритетність профтехосвіти, завдання підвищення якості освіти, наприклад, через диверсифікацію пропозиції вибіркового дисциплін для студентів, зайняття високих місць в міжнародних університетських рейтингах шляхом підвищення конкурентоспроможності закладів в глобальному вимірі, розвиток дослідницького потенціалу, зменшення обсягів фінансування системи вищої освіти. Основними ризиками та загрозами, що виникають внаслідок оптимізації мережі ЗВО є монополізація освітніх послуг і мінімізація конкуренції між університетами, поглиблення процесів деінтелектуалізації України та зниження рівня освіченості молодих людей, особливо із сільської місцевості.

Приклади результатів оптимізації мережі ЗВО є як позитивні, так і такі, що деструктивно вплинули на сформовані протягом багатьох років освітні та наукові екосистеми, розвиток окремих сфер, галузей та територій.

До війни в Херсоні функціонувало чотири ЗВО (Херсонська державна морська академія, Херсонський державний аграрно-економічний університет, Херсонський державний університет і Херсонський національний технічний університет). Завдяки добросесній конкуренції університетів та широкому спектру спеціальностей, ефективно вибудованій профорієнтаційній роботі, сформованому іміджу та високій якості освітніх послуг, запровадженню регіональних програм розвитку людського капіталу показник еміграції випускників шкіл Херсонщини був одним із



найнижчих серед областей України. Кожного року близько 4000 осіб набували статусу студентів херсонських ЗВО. Молодь залишалася здобувати вищу освіту на Херсонщині, що певним чином давало змогу прогнозувати розвиток регіону.

На початку війни херсонські ЗВО відповідними наказами Міністерства освіти і науки України було переміщено до інших обласних центрів, проте юридично вони продовжують бути херсонськими. Станом на кінець 2023 року в них навчалася понад 10000 студентів та працювало понад 1600 осіб. Сума податку на доходи фізичних осіб, сплаченого у 2023 році, становила близько 50 млн. грн. Для потреб деокупованого міста із щоденними обстрілами та обмеженим бюджетом в порівнянні з довоєнним періодом це є суттєвою підтримкою.

Після завершення активних бойових дій на території Херсонщини університети "повернуться" до міста. У повоєнній розбудові саме існування університетів в сьогоденному статусі має регіоноформуюче значення. І це не тільки надходження до місцевого бюджету, що забезпечують ЗВО, але й комплекс показників, які визначають вплив університетів на соціально-економічний розвиток Херсонщини. Саме університети і система освіти в цілому стануть агентами повоєнного регіонального розвитку.

Забруднено та заміновано великі масиви територій, в тому числі сільськогосподарських угідь, зруйновано Каховську ГЕС та значних пошкоджень зазнала система меліорації області; знищено найбільші рукотворні ліси Європи, які виконують унікальні еколого-меліоративні функції; завдано значних збитків рибному господарству, важливими об'єктами розвитку якого були 3 рибовідтворювальні заводи; функціонування систем електрозабезпечення здійснюється в аварійному режимі; зруйнована частково або повністю цивільна та промислова інфраструктура – все це та багато іншого є проблемами та питаннями, які постають перед Херсонщиною на багато років вперед. І вирішальну роль у їх вирішенні буде відігравати саме людський капітал області. Хибно вважати, що тисячі спеціалістів з інших країн чи регіонів емігрують до Херсонщини для розв'язання цих завдань.

Особливих зусиль потребуватиме проведення комплексного моніторингу стану навколишнього середовища, водних об'єктів та земельних ресурсів з метою інвентаризації екосистем та документування збитків, завданих довкіллю внаслідок війни. Результати інвентаризації стану екосистем повинні ґрунтуватися на геоінформаційно-аналітичній системі водозбірної території Нижнього Дніпра та всієї Херсонської області з метою розробки природоохоронних проектів та масштабного відновлення порушених воєнними діями складових екосистем (грунти, водні ресурси, водно-



болотні угіддя, заплавні та дельтові системи ліси та лісосмуги). Для забезпечення цього комплексу робіт необхідні фахівці, відповідний людський ресурс.

Забезпечення відновлення та розвитку Херсонської області має базуватися в тому числі на обґрунтуванні та реалізації стратегії кадрового забезпечення. З огляду на це кожен із чотирьох ЗВО Херсонщини є унікальним. Наприклад, Херсонський державний аграрно-економічний університет здійснює підготовку фахівців за такими необхідними нашій території освітніми програмами: "Агрономія", "Садівництво та виноградарство", "Гідротехнічне будівництво", "Промислове та цивільне будівництво", "Водні біоресурси та аквакультура", "Лісове господарство", "Екологія", "Електроенергетика" тощо.

З огляду на вищезазначене, пропонуємо трансформацію регіональної мережі ЗВО повоєнної України, особливо на деокупованих територіях, реалізовувати в межах програми Уряду щодо відбудови України, в якій визначалися б пріоритетні галузі національної економіки і потреби у підготовці відповідних спеціалістів, та за результатами публічного експертного обговорення на рівні конкретної області. І мова має йти не про кількісні оптимізаційні моделі, а, в першу чергу, про розвиток університетів, які реалізують місію збереження та відновлення регіону, виконують ключову роль у поверненні та повоєнному розвитку людського капіталу звільнених Збройними Силами України територій.

УДК №324.7

Соболевська Анастасія Юрївна

студентка 1 курсу денної форми навчання,

Навчально-науковий інститут права

Київського національного університету імені Тараса Шевченка

ЛІДЕРСТВО В ДЕРЖАВНОМУ УПРАВЛІННІ, БІЗНЕСІ, ГРОМАДЯНСЬКОМУ СУСПІЛЬСТВІ ТА ІНШИХ СФЕРАХ ПІД ЧАС ПОВОЄННОЇ ВІДБУДОВИ

Повоєнна відбудова — це складний і багатогранний процес, який потребує сильного лідерства на всіх рівнях суспільства. Лідерство відіграє ключову роль у мобілізації ресурсів, об'єднанні людей та прийнятті рішень, необхідних для відновлення країни після війни. Під час повоєнної відбудови держава відіграє центральну роль у



координації зусиль та наданні ресурсів. Лідерство в державному управлінні має бути чітким, рішучим та прозорим.

Лідерство в державному управлінні - це здатність мотивувати та надихати інших для досягнення спільних цілей, що стосуються державної політики та суспільного блага. Ефективні лідери в державному управлінні мають володіти такими якостями як стратегічне мислення, комунікація, гнучкість та мотивація. Наявність цих якостей можуть гарантувати бажане майбутнє та чітко сформулювати цілі для його досягнення, розробляти та впроваджувати ефективні стратегії для досягнення цілей, та здатність адаптуватися до мінливих умов та долати виклики.

Активна молодь в роботі може стикатися з великою кількістю проблем. Обмежені ресурси, такі як фінанси, матеріали та людські ресурси, можуть уповільнити процес відновлення. Нестабільна політична ситуація може перешкоджати прийняттю та впровадженню ефективних відновлення.

Для вирішення таких проблем варто застосовувати декілька правил та порад:

1. Співпраця з державними органами: молодіжні організації та ініціативи можуть співпрацювати з урядовими органами на різних рівнях, щоб розробити та впровадити ефективні політики відновлення. Це дає змогу покращити ефективність роботи.

2. Розвиток навичок та нарощування потенціалу: забезпечити молоді доступ до навчання, тренінгів та інших можливостей для розвитку навичок, необхідних для роботи в повоєнному середовищі.

3. І на мою думку, найголовнішим чинником є залучення міжнародної допомоги. Активна молодь може звертатися за фінансовою та технічною допомогою до міжнародних організацій, фондів та "країн-донорів".

Розглядаючи більш детально 3 пункт за приклад може взяти – план Маршалла та відбудова Європи після Другої світової війни (European Recovery Program, Marshall Plan) — програма економічної допомоги європейським державам після Другої світової війни. План Маршалла, програма допомоги США європейським країнам, часто наводиться як приклад успішного лідерства на міжнародному рівні. Цей план надавав значну фінансову допомогу, але також сприяв співпраці між європейськими країнами, що призвело до економічного зростання та політичної стабільності.

План Маршалла, офіційно відомий як Європейська програма відновлення, був програмою допомоги, започаткованою Сполученими Штатами в 1948 році для надання економічної допомоги західноєвропейським країнам, спустошеним Другою світовою війною. Програма, названа на честь державного секретаря США Джорджа



Маршалла, відіграла ключову роль у відбудові Європи та стримуванні поширення комунізму. План Маршалла неодмінно вплинув на лідерство, зачепивши такі аспекти, як державне управління - стимулював створення нових інституцій державного управління в західноєвропейських країнах, які були зосереджені на ефективному розподілі та використанні допомоги. Це призвело до підвищення професіоналізму та підзвітності бюрократії. Також на бізнес - план Маршалла стимулював зростання приватного сектору в західноєвропейських країнах, надаючи кредити та гранти підприємствам. На громадянське суспільство також. Це сприяло розквіту громадянського суспільства в західноєвропейських країнах, надаючи фінансування некомерційним організаціям та проектам. [1]

План Маршалла та повоєнна відбудова Європи були складними процесами, які потребували сильного та ефективного лідерства на всіх рівнях. Завдяки зусиллям лідерів у державному управлінні, бізнесі, громадянському суспільстві та інших сферах Європа змогла відновитися та стати процвітаючим та демократичним регіоном, що дає нам змогу брати приклад для подальшого майбутнього України.

Враховуючи вище зазначене ми можемо прийти до наступних висновків, що активна молодь може відігравати важливу роль у повоєнній відбудові, але їм потрібна підтримка та ресурси для подолання проблем, з якими вони стикаються. Завдяки спільним зусиллям молодіжних організацій, урядів, міжнародних організацій та інших зацікавлених сторін можна створити умови, в яких активна молодь може реалізувати свій потенціал та зробити значний внесок у відновлення своєї країни.

ЛІТЕРАТУРА

1. <https://ir.lib.vntu.edu.ua/bitstream/handle/123456789/29849/%D0%A0%D0%B8%D0%BC%D0%B0%D1%80.pdf?sequence=1&isAllowed=y>



УДК 338.42

Гудзь Петро Васильович

доктор економічних наук, професор, професор

Гудзь Марина Вікторівна

доктор економічних наук, професор, професор,

Національний університет "Запорізька політехніка"

ЕКОСИСТЕМНИЙ ПОГЛЯД НА ЛЮДСЬКИЙ КАПІТАЛ: СУТЬ, ФОРМИ, ДІЄВІСТЬ ДЛЯ ВОЄННОГО ЧАСУ І ПОВОЄННОГО ВІДНОВЛЕННЯ

Наш час відрізняється від попередніх етапів суспільного розвитку надвисоким рівнем хаосу та безладдя, посиленою турбулентністю суспільних відносин, соціальних груп, міжнародних зв'язків, відмовою від усталених стереотипів та пошуком нових смислів.

Економічна наука, як частина світоглядного мислення, нині більше дрейфує, ніж еволюціонує, перебуваючи у полоні догматів і парадигм, відірваних від життя людей безкінечними дискусіями, фактично втративши прогностичну функцію, обмежуючись описом та фіксацією наслідків економічних явищ і процесів, або навпаки, піддаючись надмірній математизації досліджень: за існуючими, "близько 80 % статей у 1980-ті роки та кожна дев'ята з десяти статей у 1990-ті роки, що надруковані в провідному журналі економістів *American Economic Review*, апелюють виключно до статистичного й економетричного інструментарію, забуваючи про економічну значущість отриманих результатів" [Цит по: 1, с 445]. Економічна наука потребує оновлення методології досліджень на новій світоглядній парадигмі, на міждисциплінарній основі, на збагаченні арсеналу методів і підходів, у тому числі і в царині людського капіталу. Проведене консалтинговою компанією Civitta за "Програмою розвитку ПРООН" дослідження вказує на пряму кореляцію людського розвитку та економічного зростання: 30% бідних людей у світі проживають у 10 % країн з низьким рівнем людського розвитку [2].

Екосистемний підхід до людського капіталу, представлений у вигляді функціонуючої соціо-еколого-економічної системи, базується на триєдності суті і форми (функцій) людини у цьому світі, яка є частиною простору як живої природи, елементом суспільних відносин, так і учасником господарських зв'язків (рис.1).



Рис.1 Соціо-еколого-економічна модель людського потенціалу

Вказані елементи системи утворюють відповідні потенціали, які можуть набути статичного та кінетичного впливу залежно від ступеню природних впливів, об'єктивних законів, адміністрування. Людський потенціал, представлений в межах природних, соціальних, господарських систем, знаходиться у постійному енергетично-інформаційному кругообігу, обміні через сукупність зв'язків і відносин, взаємодіючи в просторового-часовому континуумі (макро- і мікркосм).

Вважаємо, слід за Аристотелем, що статистичний або "сплячий" стан потенціалу характеризується ознаками здатності і спроможності. Якщо здатності відображають внутрішній стан суб'єкта чи/та об'єкта, його ресурсно-енергетичну наповненість, готовність підсистеми до використання, то протилежним за напрямком дії є вплив спроможності. Спроможність потенціалу до використання полягає у належним чином створенні сприятливих факторів і умов для реалізації здатностей потенціалу суб'єкта і об'єкта. Тобто для формування потенціалу, як здатності, потрібна енергія, для використання потенціалу, як спроможності – інформація, яка забезпечує цілевизначення, вектор руху, розвиток. Саме тому знання є силою. Власне, даний порядок міркувань приводить до умовиводу загальнонаукового характеру, що капіталом є реалізований у своїх здатностях і використаних спроможностях потенціал суб'єкта і об'єкта. Лише в тому випадку, коли має місце дія, реалізація, використання елементів потенціалу суб'єкта чи/та об'єкта, він набуває ознак капіталу. Д.П. Мельничук акцентує увагу, що капітал – це створювана активами вартість, але аж ніяк неаргументоване ототожнення економічної категорії "людський капітал" з робочою силою, трудовим потенціалом, витратами на освіту, а то й просто знаннями, які втілені у людині [3, с.101]

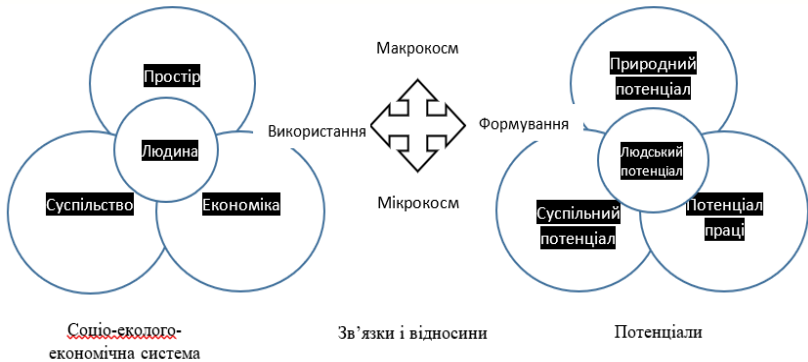

Для капіталу характерними властивостями є здатність і спроможність виступати активом (засобом) генерування нового або приросту продукту та його обмін, тобто капітал має приносити вигоду чи дохід у різних формах. Капітал природній проявляється циклічно у природних активах - народженні, зростанні і трансформації людини, флори і фауни, у продукуванні екопослуг та їх споживанні шляхом природного обміну. Капітал природний людини має дуалістичну форму – біологічну (матеріальну) і духовну. Капітал суспільний відображає здатність приносити вигоду і дохід у формі зростання і зміцнення соціальних зв'язків, мереж, довіри, "екологізації" системи суспільних відносин, що вимірюється ступенем згуртованості, консолідованості, активності громадян, колективів, соціальних груп. Капітал економічний є активом перетворення в ході праці ресурсів і знань у дохід та прибуток. Шаповалова Т.В. уточнює, що "капітал тісно пов'язується з можливостями отримання конкурентних переваг від його використання" [4, с.304].

Сутність екосистемного підходу до людського капіталу в економіці полягає у методології міждисциплінарного наукового дослідження людського капіталу як цілісного економічного, соціального, природнього суб'єкта, здатного продукувати нематеріальні вигоди, дохід для саморозвитку та реалізації особистості.

Відтак, сутність людського капіталу вбачаємо як триєдність природного, суспільного і діяльнісного (праця) активу, здатного і спроможного генерувати суспільні вигоди і доходи на засадах етики, моралі і відповідальності. Перебуваючи у догматі економічного детермінізму, економісти забулися, що економіка лише засіб задоволення людських потреб, а не самоціль, пов'язана з накопиченням, невиправданою розкішшю тощо. Основна мета – саморозвиток, духовні вершини пізнання себе та світу, що переключиться з науковими підходами А. М. Колота, О. О. Герасименка, викладеними в потужній монографії: "Лейтмотивом нашого доробку в царині розроблення концепції "людини соціально-економічної та відповідальної" є її розгляд крізь призму чотирьох іпостасей, а саме біологічної, економічної, соціальної та духовної" [1, с.449]. Інші науковці також пов'язують розширення загальної спрямованості розвитку уявлень про людину з необхідністю розвитку категорії "людський капітал" [5, с.100].

Запропонований підхід дозволяє ідентифікувати форми людського капіталу – природний капітал як здатність і спроможність трансформувати фізичні і духовні активи у власний розвиток та монетизувати у суспільні блага, вигоди. Суспільний капітал - здатність і спроможність реалізовувати суспільні активи у суспільні зв'язки,



блага, вигоди, доходи. Діяльний (праця) капітал - здатність і спроможність виробляти продукт та отримувати дохід у процесі використання власних активів та ресурсів.

Особливість формування і використання людського капіталу воєнного часу і повоєнного відновлення полягає у зростанні впливів неекономічних чинників, важелів, інструментів на його цілевизначення. Американські вчені майже чверть століття тому попереджали: "...якщо хочемо зберегти світ, від нас вимагається дещо більше, ніж збереження лісів, боротьба із забрудненням довкілля, з виділенням шкідливих вуглецевих газів і знищенням озонового шару. Нам необхідно звільнитися від егоцентричного, матеріалістичного модусу свідомості, який породжує всі ці проблеми" [6, с.43]. Вбачається, що навіть в умовах війни нарівні з військовими та безпековими викликами розвиток природного капіталу має стати драйвером економічного відновлення і національного відродження. Це можливо за умови системної зміни внутрішньої політики, коли національний уряд визначатиме і адмініструватиме освітню, наукову, медичну (охорони здоров'я) сферу як пріоритетну, що мало місце у Південній Кореї у 50-х роках минулого століття.

Для розбудови суспільного капіталу необхідна розробка стимулюючої державної політики щодо згуртованості громадян в гуманітарному просторі шляхом залученості до мережі громадських організацій, органів самоорганізації населення, творчих спілок тощо. Англійський соціолог і економіст Чарльз Лендрі за результатами чисельних досліджень довів, що в громадянському суспільстві достатньо 1 % активних мешканців, щоб відбувалися позитивні зміни у територіальній громаді [7, с.57].

Діяльний капітал чи капітал праці особливо в територіальних громадах може нарощуватися завдяки стимулюванню розвитку локальних виробництв з метою задоволення для потреб у товарах і послугах, перш за все, мешканців громади, та поповнення доходної частини місцевих бюджетів. Тобто сучасні цифрові технології, диверсифікація виробництва та споживання, перепрофілювання наявного виробничого потенціалу, інфраструктури, ресурсів (у т.ч. людських) на нові види діяльності та технологій дають можливість зміцнювати економічну спроможність громад, посилювати вагомість створення робочих місць у забезпеченні добробуту громадян.

Повоєнний етап відродження неодмінно має бути пов'язаний із змінами світогляду людини на природу і життя, про які писав Петер Рассел та його колеги. Принципи нової економіки лежать на поверхні: замість конкуренції – партнерство, замість постійного економічного зростання – розумне споживання, замість нарощування використання природних ресурсів – перехід до відновлювальних ресурсів і



рециклінгу. Поширені у розвинутих економіка підприємницькі інноваційні екосистеми, сформовані в умовах вільної конкуренції, але на засадах співпраці, мережі базових і комплементарних виробництв, сервісних установ і наукових закладів створюють організаційне, інноваційне підґрунтя для місцевого і регіонального розвитку.

Отже, екосистемний підхід дає можливість методологічного оновлення дослідження проблематики людського капіталу на основі його триєдиної суті як природного, суспільного капіталу і діяльнісного (капіталу праці). Екстраполяція екосистемного підходу до організації і ведення бізнесу у формі підприємницьких і інноваційних екосистем в умовах післявоєнної мирної і цифрової моделі економіки відкриває для діяльнісного капіталу можливості творчої інтелектуальної праці і високого доходу.

ЛІТЕРАТУРА

1. Праця XXI: філософія змін, виклики, вектори розвитку : монографія / [А. М. Колот, О. О. Герасименко]. К.: КНЕУ імені Вадима Гетьмана, 2021. 487 с. ISBN 978-966-926-389-6
2. Ринок праці в Україні: прогнози та перспективи від директора аналітичного центру EasyBusiness. URL: <https://rau.ua/novyni/rinok-praci-v-ukraini-easybusiness> (дата звернення: 2024-03-26)
3. Мельничук Д.П. Людський капітал: пріоритети модернізації суспільства у контексті поліпшення якості життя населення : монографія / Д.П. Мельничук. Житомир: Полісся, 2015. 564 с.
4. Шаповалова Т.В. Соціальний капітал: теоретичні засади та стратегії трансформації: монографія. Сєвєродонецьк: Вид-во СНУ ім. В. Даля, 2016. 360 с.
5. Ярмоленко Юлія, Іващенко Тетяна, Гуляєва Людмила, Мацьоха Тетяна. Людський капітал у системі економічних категорій ринку праці: теоретичні аспекти. Економічний дискурс. 2021. Вип. 3-4. С. 96-103. URL: <https://doi.org/10.36742/2410-0919-2021-2-10> (дата звернення: 2024-04-02)
6. The Consciousness Revolution: A Transatlantic Dialogue : Two Days With Stanislav Grof, Ervin Laszlo, and Peter Russell. Boston, Massachusetts: Element, 1999. 163.
7. Чарльз Лендрі. Книга Креативне містотворення. Його сила і можливості. К.: Фоліо, 2020. 398.



УДК 351

Багрім Ольга Андріївна

*кандидат наук з державного управління, доцент кафедри
державного управління і місцевого самоврядування
Національний технічний університет
"Дніпровська політехніка", м. Дніпро*

РОЗВИТОК ВІДПОВІДАЛЬНОГО ЛІДЕРСТВА НА ПУБЛІЧНІЙ СЛУЖБІ ДЛЯ ПОВОЄННОГО ВІДНОВЛЕННЯ УКРАЇНИ

Останнім часом поняття відповідального лідерства у сфері публічної служби суттєво розширилося у зв'язку з появою нових викликів у публічному управлінні, зумовлених воєнним станом у країні, національними особливостями, зміною ціннісних орієнтацій та настанов у суспільстві, та чинниками зовнішнього середовища. Наразі система публічної служби України проходить певний "переломний момент" через воєнні дії, які негативно впливають на її функціонування та розвиток, а саме: висока плінність кадрів, низький рівень заробітної плати публічних службовців та відсутність дієвих механізмів мотивації та стимулювання праці, недостатня увага до необхідності розвитку професійного та творчого потенціалу публічних службовців, відсутність дієвої системи кар'єрного росту тощо. Вищезазначені причини підкреслюють нагальну потребу в розвитку відповідального лідерства у сфері публічної служби з обов'язковим урахуванням ціннісних, етичних та професійних складових публічних службовців [1].

Лідерство у прикладному відношенні є складним поняттям, що включає якості, якими повинен володіти лідер (навички оцінки, якісні характеристики та поведінкові компетенції) [2]. У психології та соціології поняття лідерства визначається приблизно однаково, як певний вид соціального та емоційного впливу в групі з метою досягнення загальних цілей.

Лідерство у системі публічного управління є процесом організації управління соціальними групами для сприяння досягненню загальних цілей, оптимізації термінів та ефективності на основі рушійної сили авторитету керівника-лідера. Варто підкреслити, що діяльність керівника зосереджується на виконанні завдань підлеглими, а діяльність лідера, у свою чергу, корегує відносини у групі, оптимізує та за необхідності трансформує їх для прийняття виважених управлінських рішень та встановлення ефективного зворотного зв'язку і налагодження ефективної системи комунікації між усіма учасниками



процесу. Світовий досвід переконливо показує, що саме завдяки розвитку відповідального лідерства можливо суттєво покращити імідж та конкурентоздатність організації, підвищити рівень відповідальності та мотивації публічних службовців, подолати негативні прояви корупції у сфері публічної служби, зменшити витрати часових, економічних та людських ресурсів, запобігати втраті кадрів тощо.

Дослідження Організації економічного співробітництва та розвитку (ОЕСР) свідчить, що успішна відповідь будь-якого уряду на складні виклики залежить від ефективного управління та лідерства, держави ОЕСР активно інвестують у розвиток професійних публічних службовців, оскільки саме від них залежить ефективне втілення державних політик і надання послуг для підвищення якості життя та благополуччя громадян [3].

Численні дослідження підтверджують, що ефективне лідерство у державних організаціях має позитивний вплив на досягнення результатів, залучення працівників і їх здатність пропонувати інноваційні рішення, роль лідерів є особливо важливою в умовах турбулентності, ситуаціях невизначеності та під час кризи, з якими зараз стикаються всі держави [3].

На основі вищезазначеного дослідження Організації економічного співробітництва та розвитку (ОЕСР) було визначено певні рекомендації та характеристики лідерів державних організацій, які у перспективі дозволять ефективно відповідати на виклики публічного сектору. До таких рекомендацій та характеристик лідерів державних організацій пропонують віднести: ціннісне лідерство, відкриту інклюзію, організаційне управління та мережеву співпрацю (див. табл. 1).

У сучасних умовах, з огляду на воєнний стану країні, керівнику-лідеру необхідне поєднання якостей лідера (неформальний авторитет, інтелектуальний рівень, здатність до прийняття ризикових рішень, наполегливість, уміння прогнозування, бажання досягати успіху, комунікативні навички тощо) та керівника (формальний авторитет, здібності до аналізу, професійні знання, бажання навчатися). Владні позиції керівника мають посилюватися за рахунок отримання визнання своїх підлеглих лідером, виходячи з особистих якостей [4].



Таблиця 1

Рекомендації та характеристика лідерів державних організацій на основі даних дослідження Організації економічного співробітництва та розвитку (ОЕСР) [3]

№ п/п	Назва	Характеристика
1	2	3
1	Ціннісне лідерство	<p>Визначальною характеристикою лідерів публічних організацій є здатність приймати рішення, що створюють цінність для суспільства. Це може відбуватися завдяки впровадженню вищих стандартів прозорості, підзвітності, доброчесності та етичної поведінки самих лідерів. Основним викликом залишається здатність балансувати між конкуруючими цінностями, з яких найтипівшими є: неупереджене вироблення рішень на основі доказів та політична ідеологія; бюрократія та демократія; сталість та інноваційність; підзвітність та готовність ризикувати.</p> <p>Для лідерів важливо визначити правильну стратегію зменшення ціннісних конфліктів та обрати підхід, який буде найефективнішим у конкретній ситуації.</p>
2	Відкрита інклюзія	<p>Заохочення різноманіття, розвиток відкритого та інклюзивного організаційного середовища сприяють виробленню якісних рішень та послуг, а також є важливими передумовами розвитку інновацій. Попри це, різноманіття може призвести до виникнення конфліктів. Відтак лідери повинні не лише формувати інклюзивні організації, але й бути ефективним в управлінні конфліктами.</p>
3	Організаційне управління	<p>Лідери повинні оточувати себе людьми, які можуть доповнювати їх навички та вміння і делегувати їм свої повноваження. Це вимагає глибокого розуміння - які саме навички та знання потрібні для ефективної роботи організації та яких компетенцій не вистачає. Наступним кроком є формування взаєморозуміння всередині організації та розвиток відносин, що ґрунтуються на довірі. Такий підхід дозволяє створити організацію, де працівників мотивує спільне досягнення цілей, де у них достатньо автономії для їх втілення.</p>



Продовження таблиці 1

1	2	3
4	Мережева співпраця	Розробка та втілення політик потребує співпраці між різними міністерствами та іншими органами виконавчої влади, а також залучення представників бізнесу і громадського сектору. Розробка політик та їх впровадження зазвичай впливають на численних стейкхолдерів. Завдання лідерів державних організацій полягає у вмінні визначити групи, на які впливають розроблені рішення, та взаємодіяти з ними. Лідер формує мережеві відносини за трьома напрямками: <ul style="list-style-type: none">- "вниз" по організаційній структурі;- "вгору" з іншими органами, що є ієрархічно вищими;- "назовні" - вертикально за межами їх організацій.

Можна виділити наступні "загальні" риси відповідального лідерства, до яких пропонуємо віднести: турбота про загальне благо і користь суспільства, а не про особисту вигоду чи власний егоїстичний інтерес, наявність певних ціннісних настанов (патріотизм, відданість, саморозвиток, самовіддача та певного роду "самопожертва" для досягнення цілей розвитку суспільства та країни), здатність до прийняття відповідальних і складних управлінських рішень з готовністю брати на себе відповідальність, здатність встановлювати зворотній зв'язок та ефективний процес комунікації, здатність підтримувати систему цінностей публічної служби, здатність вести за собою людей на абсолютно довірливих засадах, наявність довіри та позитивного іміджу з боку групи та сильного авторитету у підлеглих, здатність правильно та коректно делегувати повноваження для ефективного процесу прийняття та реалізації управлінських рішень, вміння критично мислити, бути мобільним та гнучких, самовідданим своїй справі для забезпечення суспільних інтересів, вміти аналізувати та визнавати свої помилки і бажання брати відповідальність за поразки особисто. Відповідальне лідерство слугує фактором стабільності, поєднання інтересів різних груп у суспільстві.

Розвиток відповідального лідерства у публічному управлінні розглядається ключовим фактором у зростанні управлінської спроможності суспільства, від якого буде залежити сталий розвиток країни та суспільства у повоєнний період. Сьогодні Україна знаходиться на шляху рішучих змін щодо Європейського вектора розвитку, що, у свою чергу, вимагає серйозної модифікації вітчизняної системи публічного управління та реформування публічної служби, з



метою реалізації в країні моделі "належного регулювання". Тому суспільство і держава, насамперед, потребують нової генерації кадрів публічної служби – лідерів у системі публічної служби. Тим більше, що існуючий рівень кадрового забезпечення публічної служби не відповідає сучасним українським реаліям, оскільки публічним службовцям вже недостатньо бути просто професіоналами свої справи. Така ситуація спонукає до активізації лідерства на публічній службі, як важливого елементу належного врядування.

На нашу думку, дослідження розвитку відповідального лідерства у системі публічної служби має враховувати теоретичні, інституційні, психологічні, ціннісні, історичні та інші фактори. Адже, для повоєнного періоду відновлення України необхідне формування нової генерації публічних службовців – молодих, амбітних, цілеспрямованих, творчих, відповідальних, відкритих, здатних працювати самовіддано в складних мінливих умовах та гідно підтримувати цінності та принципи публічної служби для розвитку суспільства та держави. Відповідальне лідерство – це водночас і потреба, і основа для повоєнного відновлення країни, для розвитку публічної служби, для побудови соціального, безбар'єрного, відкритого, гендерно орієнтованого управління.

ЛІТЕРАТУРА

1. Про державну службу: Закон України від 10.12.2015 р. № 889-VIII. Дата оновлення: 01.01.2024. URL: <https://zakon.rada.gov.ua/laws/show/889-19#Text> (дата звернення: 19.02.2024).
2. Van Wart Montgomery. Dynamics of leadership in public service: Theory and practice. Public administration : handbooks. USA : Library of Congress Cataloging-in-Publication Data, 2014. 547 p.
3. Офіс реформ Кабінету Міністрів України : вебсайт. URL: <https://rdo.in.ua/article/yakogo-liderstva-potrebuye-derzhavna-sluzhba> (дата звернення: 19.02.2024).
4. Колесник Л.Л. Сучасні підходи до розвитку лідерства на державній службі. *Економіка, управління та адміністрування*. 2019. № 3 (89). С. 174–177.



УДК 338.2

Данько Андрій Тарасович

аспірант,

*Науково-дослідний центр індустріальних
проблем розвитку НАН України, м. Харків*

ПАРАДОКСАЛЬНЕ ЛІДЕРСТВО ЯК КЛЮЧ ДО УПРАВЛІННЯ ОРГАНІЗАЦІЙНИМ РОЗВИТКОМ У ПОВОЄННІЙ УКРАЇНІ

Війна в Україні це новий і поодинокий випадок в своєму роді на сьогодні, тому передбачити характер всіх викликів заздалегідь не можливо. Але можна припустити що в повоєнний період організації стикатимуться з низкою внутрішніх і зовнішніх викликів, які впливають на їх функціонування та стратегічний розвиток. На внутрішньому рівні такі фактори включають в себе необхідність реорганізації після війни, відновлення підприємств після збитків та втрат, а також вирішення внутрішніх конфліктів та побудова ефективної внутрішньої системи управління. Зовнішні виклики включають в себе економічну нестабільність, політичні та соціальні зміни в країні та за її межами, а також потребу в адаптації до нових економічних, соціальних і політичних реалій. Всі ці чинники створюють складну обстановку для бізнесу та вимагають від керівництва організацій гнучкості, стратегічного мислення та ефективного управління ресурсами. Проте, навіть у цих складних умовах, можна виявити певні закономірності та можливості для розвитку, якщо долучити теоретичні знання про концептуальні двигуни змін [1].

Згідно теорії концептуальних двигунів змін, існує чотири основні механізми, які впливають на організаційний розвиток: життєвий цикл, телеологія, діалектика та еволюція. Кожен з цих механізмів має свої унікальні характеристики та можливості впливу на процеси розвитку організацій.

Життєвий цикл організації вказує на послідовні етапи її розвитку, від становлення та зростання до спаду та можливого відродження. Телеологія ставить за мету досягнення певної цілі чи ідеалу, що спрямовує стратегічні рішення та напрямок розвитку організації. Діалектика підкреслює важливість вирішення конфліктів та протиріч у внутрішньому середовищі, що сприяє побудові стабільного та гармонійного розвитку. Нарешті, еволюція організації відображає необхідність постійного розвитку та адаптації до змін у



зовнішньому середовищі, що є ключовим для забезпечення її життєздатності та конкурентоспроможності [1].

При розгляді організаційного розвитку у після воєнний період особливо слід визначити ті які звертаються до проблем радикальних або руйнівних змін. Отже, заклик полягає в тому, щоб організації запровадили системи, які можуть впоратися з неоднозначністю та суперечливістю, утримуючи при цьому свідомий курс на посилення власних конкурентних позицій [2-10]. Це в свою чергу відповідає концепціям діалектики та еволюції, які визначають важливість розв'язання конфліктів та постійного адаптування до змін у середовищі.

Крім того, в процесі відновлення може виникати потреба у застосуванні ефективного та рішучого стилю управління, такого як централізований чи директивний підхід. Це пояснюється необхідністю швидкого та координованого відновлення економіки та інфраструктури після війни або інших кризових ситуацій. В умовах загрози та невизначеності цей стиль управління дозволяє швидше приймати рішення та реалізовувати стратегії відновлення, забезпечуючи максимально ефективне використання наявних ресурсів та досягнення поставлених цілей. Однак, важливо зберігати баланс між авторитарним керівництвом та участю громадськості, а також захищати основні права та свободи населення, щоб забезпечити стійке та гармонійне відновлення суспільства. Природа змін з вираженою метою набуває рис телеологічного двигуну змін.

Через невизначеність та суперечність природи поєднання вказаних двигунів, доречним виглядає спрямування пошуку відповідного підходу в напрямку започаткованого в 2010 роках підходу до організаційного розвитку, який базується на використанні парадоксу як метатеоретичної перспективи дозволяє розширити розуміння складних і часто суперечливих вимог, з якими стикаються організації, та розробити більш інтегровані та гнучкі підходи до управління змінами [11-12].

Парадоксальне лідерство стає необхідним і ключовим для управління організаційним розвитком в умовах повоєнної України. Цей підхід передбачає вирішення складних викликів через забезпечення балансу між різними протилежними аспектами управління, такими як участь та централізація, довіра та контроль, гнучкість та інструкції [13].

Участь співробітників у процесі управління дозволяє залучити їхній досвід та ідеї для досягнення спільних цілей. Проте це повинно поєднуватися з ефективним контролем та координацією, щоб забезпечити однорідність у виконанні завдань та досягненні стратегічних цілей. Довіра до співробітників важлива, але необхідно



також мати систему моніторингу, яка допомагає вчасно виявляти можливі проблеми та реагувати на них [13].

Гнучкість у прийнятті рішень та виконанні стратегій дозволяє організаціям адаптуватися до змінних умов, проте це має бути збалансовано з встановленням чітких інструкцій для працівників, щоб забезпечити стабільність та напрямок діяльності. Такий комплексний підхід до лідерства дозволяє ефективно вирішувати різноманітні виклики та забезпечує гармонійний розвиток організацій у повоєнний період, коли кожна дія має велике значення для майбутнього країни [13].

Таким чином, парадоксальне лідерство стане ключовим фактором для управління організаційним розвитком в умовах повоєнного відновлення України. Цей підхід дозволяє забезпечити баланс між протилежними аспектами управління, такими як участь та централізація, довіра та контроль, гнучкість та інструкції. Шляхом використання парадоксального лідерства, організації можуть ефективно вирішувати складні виклики та забезпечувати стійкий та гармонійний розвиток у непередбачуваних умовах.

ЛІТЕРАТУРА

1. Van De Ven, A. H., Poole, M. S. Explaining Development and Change in Organizations. *The Academy of Management Review*. 1995. Vol. 20, No. 3.
2. Poole, M. S., Ven, A. H. V. de. *Handbook of Organizational Change and Innovation*. Oxford University Press, USA, 2004.
3. Graetz, F., Smith, A. C. Managing organizational change: A philosophies of change approach. *Journal of change management*. 2010. Vol. 10, No. 2.
4. Smith, W., Lewis, M. Toward A Theory of Paradox: A Dynamic Equilibrium Model of Organizing. *The Academy of Management Review*. 2011. Vol. 36.
5. Prammer, K. Transformation Management (TM). *International Journal of Business and Management Study*. 2014. Vol. 1, No. 4.
6. Steiber, A., Alänge, S. Organizational innovation: verifying a comprehensive model for catalyzing organizational development and change. *Triple Helix*. 2015. Vol. 2, No. 1.
7. Garud, R., Hardy, C., Maguire, S. Institutional Entrepreneurship as Embedded Agency: An Introduction to the Special Issue. *Organization Studies*. 2007. Vol. 28, No. 7.
8. Hardy, C., Maguire, S. *Institutional entrepreneurship: The Sage handbook of organizational institutionalism*. 2008.
9. Weber, M. S., Monge, P. R. *Industries in Turmoil: Driving*



Transformation During Periods of Disruption. Communication Research. 2017. Vol. 44, No. 2.

10. Hedberg, B. L. T., Nystrom, P. C., Starbuck, W. H. Camping on seesaws: Prescriptions for a self-designing organization. Administrative Science Quarterly. 1976.

11. Lewis, M. W., Smith, W. K. Paradox as a Metatheoretical Perspective: Sharpening the Focus and Widening the Scope. The Journal of Applied Behavioral Science. 2014. Vol. 50, No. 2.

12. Lewis, M. W., Andriopoulos, C., Smith, W. K. Paradoxical leadership to enable strategic agility. California management review. 2014. Vol. 56, No. 3.

13. Alfes, K., & Langner, N. Paradoxical leadership: Understanding and managing conflicting tensions to foster volunteer engagement. Organizational Dynamics, 46, 96–103.

УДК 327.5:355.02

Ріпа Андрій Анатолійович

*аспірант кафедри філософських і політичних наук,
Черкаський державний технологічний університет*

ВІЙНА ТА ПОСТВІЙНА ЯК ЧИННИКИ ПОЛІТИЧНОЇ (ДЕ)СОЦІАЛІЗАЦІЇ: ВІД ХАОТИЗАЦІЇ ДО НОВОГО ПОРЯДКУ

1. **Поняття політичної соціалізації націй та держави-хулігани.** Поняття *політичної соціалізації* загалом розуміють як процес та результати входження суб'єктів у політичну культуру, внаслідок чого індивіди та групи засвоюють "політичні знання, погляди, цінності та моделі поведінки, що прийняті та практиковані чинною політичною системою" [5, с. 9]. Цікаво, що цей термін почали застосовувати й до великих політичних суб'єктів, зокрема й до країн та держав. Так, політологи-фахівці з міжнародних відносин ще в 1970-х рр. заговорили про "*політичну соціалізацію націй*" [6], зазначаючи, що за умов холодної війни світ потерпає від "неадекватної політичної соціалізації деяких гравців та сукупності держав" [6, с. 446]. Йшлося про те, що певні держави, як-от СРСР, Китай та низка країн "третього світу", за тодішньою термінологією, виявилися абсолютно *несоціалізовані* на світовій арені та становили загрозу. Після кінця холодної війни та розпаду СРСР філософ Жак Дерріда назвав низку таких країн "державами-хуліганями" [2], апелюючи до цієї термінології. На нашу думку, таке застосування має сенс, оскільки можна справді перекоонатися, що зараз, у час війни, Україна переживає справжню "політичну соціалізацію", тоді як її суперниця, путінська



держава, якраз обрала свідомий курс на "політичну десоціалізацію", виражену у формі вимушеної або свідомо обраної ізоляції та конфронтації, ба більше, має амбіції очолити глобальний картель "держав-хуліганів", що формується на наших очах. Тому тема "політичної соціалізації націй" доволі актуальна для України і в контексті нинішнього опору, і в перспективі подальшого відновлення. Спробуємо висунути кілька гіпотез щодо політичної соціалізації націй через війну.

2. Універсальний вимір української перемоги. Насамперед, ставки такої соціалізації – високі, світові та цивілізаційні. Згідно з аргументами історика Т. Снайдера, це далеко не локальна історія – в *українській перемозі* зацікавлений, без перебільшення, увесь світ [7]. Цьому є декілька причин: 1) колоніальній та геноцидній окупації як "моделі" ведення політики у ХХІ столітті слід покласти край раз і назавжди; 2) міжнародний правопорядок має бути врятований як регулятивний принцип; 3) історія імперій має нарешті закінчитися; 4) ідея мирної кооперації між країнами в Європі опинилася у цій війні також під загрозою; 5) тільки якщо російський проєкт зазнає поразки, у прийдешніх поколіннях самих росіян є бодай якийсь шанс на майбутню розбудову демократичної ліберальної країни; 6) має бути підірваний престиж і авторитет будь-яких тиранів і тиранії; 7) не дозволити, через перемогу путінського режиму, захопити інших авторитарних лідерів нападати й вести схожі війни; 8) не допустити більшої війни; 9) не дати розповсюдитися ядерній зброї; 10) зупинити подальші війни за ресурси, території, населення тощо.

3. Трансформація війни та миру – прихід війн хаотизації. На жаль, на відміну від Т. Снайдера (з яким погоджуємося у добрих намірах), ми маємо вказати на складніший контекст, в якому відбувається "політична (де)соціалізація" через війну. Річ у тім, що парадигма чіткої опозиції – *розділення війни та миру* – ще в 2000-ні роки, в часи так званої глобальної війни проти тероризму, була замінена на іншу опозицію: війна загалом обернулася на певні форми "втручання", а мир – на певні форми встановлення "безпеки". Як стверджує політолог і теоретик війн П. Асснер, "структурно значущим поняттям, що прийшло на зміну поняттю "війни", як здійснення політики іншими засобами, стало вже не стільки *стримування* (як у часи холодної війни), скільки *втручання*" [4, с. 7]. Такі військові *інтервенції* (втручання), як-от, наприклад, на Близькому Сході, в Афганістані й Іраку, здійснювалися в ім'я відновлення або підтримки безпеки та порядку, тому зазвичай відбувалися в формі спеціальних операцій і застосовували радше поліційні методи, які частково нагадують класичні колоніальні військові кампанії. На жаль, ця стратегія не здобула стійких і довготривалих результатів, призводячи



до новітньої парадигми війни – "**війн хаотизації**" (особливо після поразки рухів "арабської весни" в низці країн і, зокрема у нещодавніх війнах у Лівії, Сирії, вже за участі росіян). Поняття "війна хаотизації" запровадив теоретик Фредерік Гро [3].

4. Путінська стратегія хаосу. Прикметно, що путінізм у 2000-х роках виник і розвинувся під тінню цих глобалістичних війн проти тероризму і запиту на "безпеку", вписавши свої загарбницькі колоніальні війни в Чечні та Грузії в універсальну риторичку "боротьби з тероризмом", що, згідно з тогочасною безпековою та антитерористичною парадигмою, знаходила розуміння на Заході. Звісно, "сліпота" західних країн щодо путінізму мала й прагматичні та економічні мотиви [1]. Варто також згадати російські декларації 1990-х про вірність ліберально-демократичним цінностям, проте парадигмально путінізм поступово рухався в бік крайнього консерватизму та специфічно російського агресивного та постмодерного фашизму-рашизму (про *рашизм* див. аналіз у низці історичних праць Лариси Якубової, яка відстоює науковість цього терміна [9]). Тож спершу путінський режим мислив напад на Україну насамперед як поліцейську операцію з можливістю перенесення на певні "непокірні" українські території афгано-сирійської моделі "війн хаотизації". Путінізм навмисне створює гуманітарну катастрофу та геноцидні акції на окупованих територіях, щоб потім їх демонстративно "стабілізувати" і "рятувати" (але насправді зовсім навпаки). Його найпершим завданням, у разі невдачі блискавичного захоплення територій – це сіяння хаосу та терору, тобто загальної стратегії "десоціалізації". Українська перемога, відповідно, полягає в *припиненні, упередженні та мінімізації хаосу*. Але чи приведе це до миру?

5. Соціалізація та поняття поствійни. Війна може стати як чинником соціалізації, так і десоціалізації. Сучасні *війни хаотизації*, що зокрема провадить путінський режим, спрямовані на дестабілізацію та десоціалізацію української нації. Натомість *справедлива війна* України є чинником її політичної соціалізації не лише в локальному вимірі, а й має трансформаційне значення для всього світу. Втім, навіть у разі перемоги України – ніщо не гарантує настання класичного миру (як протилежності війни); тому ми маємо говорити про стан "поствійни". Це водночас і стадія "після" війни, і форма її продовження іншими способами. Застосовуємо термін "поствійна" (а не мир), щоб застерегти: попри найоптимістичніші сподівання, існує велика ймовірність продовження конфлікту на нескінченно невизначений період у режимі гібридної низької інтенсивності. Також період відбудови країни, на жаль, триває доволі довгий час; як зазначає Сергій Корсунський: "Досвід, накопичений міжнародними донорами впродовж минулого століття, свідчить, що



будь-які війни мають довготерміновий негативний ефект, а поновлення нормального економічного життя і соціальної інфраструктури триває принаймні покоління" [8, с. 12]. І ще одне важливе спостереження в цьому контексті: "Досить часто уряди країн, які перебували в конфлікті, виявляються неготовими перебудувати свою діяльність на мирний лад і делегувати, принаймні частково, свої повноваження ринковим механізмам" [там само]. Напевне, шлях до стійкого миру та порядку доведеться торувати *в складних умовах не миру, а поствійни*.

6. Від соціалізації до гуманізації. Так, доходимо висновку, що соціалізація в умовах відновлення та реконструкції країни передбачає максимальну увагу до людини як особистості, до людського капіталу та людського потенціалу. Українців мало; кожен індивід стає неабиякою цінністю. Услід за аналізом С. Корсунського, виділимо складники успішної післявоєнної розбудови: 1) політична стабільність; 2) незалежні від "зовнішніх" впливів реформи, капіталізація економіки, зміцнення фінансової системи; 3) адекватна логістика і людські ресурси; 4) репатріація біженців і переміщених осіб, що супроводжується відновленням втраченого інтелектуального потенціалу та робочих рук; 5) боротьба з криміналом і злочинністю; відбудова професійної поліції, цивільних рятувальних служб (зокрема, розмінування, соціальна, психологічна робота); 6) комплексна відбудова інфраструктури. Відповідно, має бути "людиноцентрична" відповідь на кожен з цих викликів.

ЛІТЕРАТУРА

1. Херпен М.Х. ван. Війни Пугіна. Чечня, Грузія, Україна. Незасвоєні уроки минулого. Харків : Vivat, 2000.
2. Derrida J. *Voyous: deux essais sur la raison*. Paris, Galilée, 2003.
3. Gros F. *Pourquoi la guerre?* Paris, Albin Michel, 2023.
4. Hassner P. et al. (dir.). *Guerres et sociétés. État et violence après la guerre froide*. Paris, Karthala, 2003.
5. Remy R. et al. "International Learning and International Education in a Global Age", in: *National Council for the Social Studies*. 1975. Bulletin 47.
6. Rosecrance R. The Political Socialization of Nations // *International Studies Quarterly*, Vol. 20, Issue 3, September 1976. P. 441–460.
7. Snyder T. Why the world needs Ukrainian victory // Режим доступу: <https://snyder.substack.com/p/why-the-world-needs-ukrainian-victory>
8. Корсунський С. Як нації відновлюються. Харків: Vivat, 2023. 192 с.
9. Якубова Л. Д. Рашизм: Звір з безодні / НАН України. Інститут історії України. Київ : Академперіодика, 2023. 318 с.



Garry McDaniel

*Ed.D., President, Global Leadership,
WSB Merito University, Warsaw, Poland*

THE IMPERATIVE OF ETHICAL LEADERSHIP IN CONTEMPORARY SOCIETY

In today's rapidly evolving global landscape, ethical leadership stands as a beacon of integrity, guiding organizations and societies through complex challenges and uncertainties. Defined by principles of fairness, transparency, and accountability, ethical leadership is an imperative for navigating the intricacies of modern governance, business, social interactions and recovery from the challenges of the war. This essay explores the profound importance of ethical leadership in contemporary society, delving into its multifaceted impact on organizations, communities, and the world at large.

Historically, leadership has been person-centric, power-driven, and position-specific. In today's world, effective leadership doesn't mean acquiring power or trying to rule the world. Rather, it can be as simple as the daily acts we carry out living our lives- raising a family, teaching students, helping a neighbor, listening to a friend, and standing up for what is ethically correct. The scholars James Kouzes and Barry Posner surveyed over a million individuals in 50 countries and asked participants to identify the person they would select as their most important role model for leadership. 77% of participants under 30 and 68% of participants over 30 selected a family member or someone else who they knew personally and who knew them.

The clear message from this research is that in today's global, socially connected, and collaborative world, a 'leader' is not always someone in a senior position in government or an organization, but is an individual we know personally who practices leadership in various dimensions of life, including their inner world, personal circle of influence, and external environment. In the realm of inner leadership, a leader navigates their emotions, behaviors, inner states, dreams, and goals with clarity and purpose. In the context of outer personal leadership, they exhibit alignment by leading their actions, achievements, and public manifestations with conscious ethical integrity. In the scope of leadership among people, a leader influences and guides, cultivating an environment that nurtures collective growth and impact.

Leadership at a personal, organizational, or national level is fundamentally about orchestrating impactful and transformative change,



whether it's in the personal realms of inner experiences and external actions, or in the collective arena of leading people towards a shared vision. If you think about the best leaders you know personally or from history, they reflect several common attributes that are illustrated in the POEME Leadership model (below).

- Purpose – A strong sense of contribution to the world and others.
- Positive Outcomes- Pursuing goals or outcomes that are positive for them and for others.
- Inspirational Environment – Creating and sustaining an environment or culture that is motivating for others.
- Mindfulness- Of what has happened in the past, what is happening now, and what might happen in the future.
- Ethics & values- Demonstrating leadership from a strong ethical and values-based foundation.

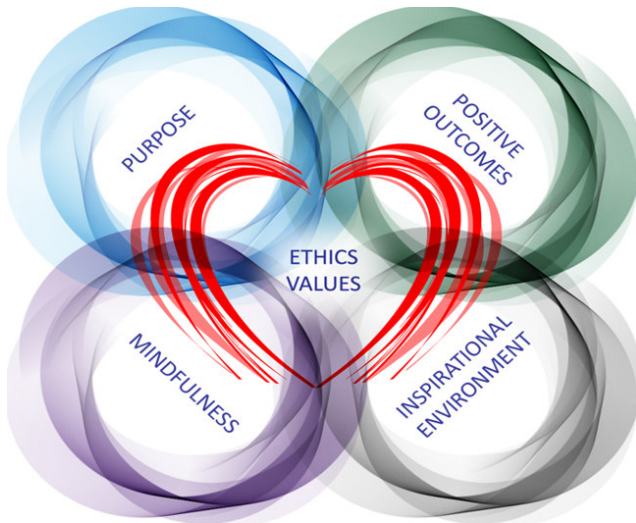

As depicted in the model above, the five facets of the model should be viewed as a Venn Diagram; one's purpose, positive outcomes, inspirational environment, mindfulness and ethics are all integrated and each must be considered in context to the other four qualities.

The POEME Model is essential to developing, adopting, and deploying ethics-based leadership. This model integrates key components from multiple and diverse philosophic traditions associated with leadership. Central to the POEME model is enabling individuals to determine and implement ethical and moral principles framing and defining their values. By doing so, leaders can demonstrate direct leadership by influencing



individuals, in turn institutions to build ethical organizational cultures that are productive, adaptive, and resilient.

At the heart of ethical leadership lies the cultivation of trust and credibility. In an era marked by clear examples of individuals in 'leadership' positions, but who are clearly self-serving and toxic individuals-- ethical leaders serve as exemplars of integrity, earning the confidence of stakeholders through their consistent adherence to moral principles. Whether in government, corporations, public sector, or civil society, leaders who prioritize ethical conduct establish a foundation of trust that reinforces productive relationships and sustainable partnerships. This trust is not merely a soft asset but a strategic advantage, fostering collaboration, innovation, and resilience in the face of adversity.

Moreover, ethical leadership serves to prevent the erosion of organizational culture and reputation. In an age of heightened scrutiny and instantaneous communication, the consequences of ethical lapses can be swift and devastating. Leaders who prioritize ethical decision-making and behavior safeguard their organizations against harm to their reputations and avoid legal liabilities. By fostering a culture of transparency, accountability, and ethical responsibility, leaders inspire others to uphold the highest standards of conduct, thereby minimizing risks and enhancing organizational resilience in an increasingly volatile environment.

Ethical leadership is also instrumental in promoting social cohesion and sustainable development in a society. As societies grapple with complex challenges such as war, inequality, environmental degradation, and global pandemics, the need for principled leadership has never been more pressing. Ethical leaders recognize their responsibility to advance the common good, balancing the interests of diverse stakeholders and upholding principles of justice and equity. By championing inclusive policies, ethical leaders foster social cohesion, empower communities to pursue excellence, and contribute to the attainment of sustainable development goals.

Furthermore, ethical leadership is essential for fostering innovation and adaptive resilience in an era of rapid change. By fostering a culture of psychological safety and open communication, ethical leaders encourage dissent, creativity, and constructive feedback. In environments characterized by trust and mutual respect, citizens and employees are empowered to challenge conventional wisdom, experiment with new ideas, and embrace failure as a catalyst for learning and growth. Thus, ethical leadership not only drives organizational performance but also cultivates a culture of innovation that enables societies to adapt and thrive in the face of uncertainty.

In conclusion, ethical leadership is not a luxury but a necessity in today's interconnected and rapidly changing world. By embodying



principles of integrity, empathy, and accountability, ethical leaders in Ukraine and across the world can inspire trust, foster resilience, and promote sustainable development. Whether in the boardroom, the public square, or the community, ethical leadership serves as a guiding light, illuminating pathways to a more just, inclusive, and prosperous future for everyone. As Ukraine confronts the myriad challenges it faces now and over the next decade, let the leaders at all levels heed the call of ethical leadership and chart a course toward a world where integrity, compassion, and ethical responsibility reign supreme.

REFERENCES

1. Kouzes, J. & Posner, B. *The Truth About Leadership*, Wiley and Sons, (2010), P. 9.

Marek Łukasik

*Associate professor (dr hab., prof. UP)
Pomeranian University in Słupsk, Poland*

EUROPEAN INTEGRATION THROUGH THE DEVELOPMENT OF LANGUAGE AND COMMUNICATION SKILLS IN THE ERA OF ARTIFICIAL INTELLIGENCE. A CASE OF UKRAINE

1. Ukraine formally applied for European Union membership on 28 February 2022. A few months later, on 23 June 2022, the European Council granted the candidate status to the country. Following these historic steps, Ukraine has made a considerable effort to fulfill specific milestones set up by the European Commission, the aim of which is to meet specific objectives underpinning the candidate status. In December 2023, EU leaders decided to open accession negotiations with Ukraine.

From the linguistic perspective, the path towards full EU accession leads through innumerable pages of translated legal documents, thousands of hours of multilingual consultations, and meticulous adaptation/ creation of legal terminology. Plus, the process never ends, with the constant need to translate EU documents and maintain written and spoken communication with European institutions and other Member States following the accession and Ukrainian becoming one of the official languages of the EU. As a result, it will be necessary to undertake the training of additional tens of thousands of language professionals, both translators and other language experts, such as terminologists. It needs to be remembered that post-war reconstruction of Ukraine will involve participation of international



partners, while Ukrainian companies will go international following the accession. This will require the provision of language-specific educational services to a wide range of professions.

Accordingly, timely training of language experts, usually fluent in more than one European language, as well as drafting of educational materials in a number of European languages, is currently of utmost importance. To this end, a systematic, coordinated and country-wide approach is needed.

2. The coordinated, Ukraine-wide approach to foreign language education needs to be focussed on modern tools that will ensure that the educational process will be efficient, reliable and universal. One solution could be the development of dedicated AI-powered educational platforms that would not only provide a dependable 24/7 service, but would also cater for the individualisation of the learning process. Such systems could also feature integrated AI-powered tools for language professionals, such as automated terminology databases and translation assistants. Some systems of this kind already exist, however they are usually trained on other-than-Ukrainian language datasets. Accordingly, it is first necessary to develop large language models (LLMs) for Ukrainian - a process that requires close cooperation between linguists and IT experts. In view of the lack of appropriate training data, that is authentic, non-AI-generated/translated texts, these are the linguists who need to provide the quality language data. This may first necessitate the standardisation of the national language, mainly on the lexical level, and the normalisation of Ukrainian terminology (often requiring the creation of brand new Ukrainian equivalents to replace the already existing foreign terms). Hence, existing traditional or digital language resources, such as terminological dictionaries are highly important. For the proper operation and training of machine translation tools, researchers require bilingual parallel corpora, that is text collections composed of aligned texts in both the source and the target language.

Technical issues aside, the entire process necessitates close cooperation between the educational sector, in particular academia, the IT sector, and the government, the latter to ensure the funding and the nationwide coordination and implementation of the system.

3. One tool to achieve the most efficient training system is through specific competence centres. Two types of centres could be envisaged: train-the-trainer centres and profession-specific centres. One model for the operation of the former could be dedicated training centres based in universities capable of providing experts in education, linguistics and IT. In principle, such centres could be virtual, especially where they could operate as the already-described AI-powered educational platforms. The latter type



of training centres could take the form of EU-promoted Centres of Vocational Excellence (CoVE). Being "skills ecosystems", CoVEs are collaborative networks that involve a wide range of local stakeholders (including companies) who work together to provide training in skills that answer to economic and social needs. Such centres could employ language education (through the already-mentioned platforms) to all trainees so as to equip them with skills (including language ones) that could give them a competitive advantage on the job market. Definitely, automated language support and language training platforms are the future of the life-long learning educational system.

4. To ensure sustainability of the entire programme, the national government needs to set long-term goals and secure support (financial or incentive-centred) for the development of AI systems in general, and the AI-powered educational systems in particular. Meanwhile, lawmakers need to adopt regulatory frameworks to safeguard data safety and privacy. The effort is worth it: the timely implementation of such initiatives may speed up the integration and harmonisation process as well as contribute to more efficient participation at all levels of cross-national cooperation.

REFERENCES

1. <https://www.consilium.europa.eu/en/policies/eastern-partnership/ukraine/>
2. Refer to a similar project for Polish: <https://opi.org.pl/en/the-launch-of-the-first-polish-open-large-language-model-pllum/>
3. See: M. Łukasik, 2016, *A short history of Polish-Ukrainian Terminography*. "Cognitive Studies" 16, pp. 65-89.
4. <https://ec.europa.eu/social/main.jsp?catId=1501>



Robert Leščinskij

*Doctor of Social Sciences (Education), Associate Professor,
Associate Professor at the Department of Foreign Languages,
Vilnius Gediminas Technical University, Lithuania*

Jolita Šliogerienė

*Doctor of Social Sciences (Education), Associate Professor,
Associate Professor at the Department of Foreign Languages,
Vilnius Gediminas Technical University, Lithuania*

Vytis Valatka

*Doctor of Philosophy, Associate Professor,
Professor at the Department of Philosophy and Culture Studies,
Vilnius Gediminas Technical University, Lithuania*

EDUCATING KNOWLEDGE WORKERS FOR THE ECONOMY OF THE FUTURE

Relevance

The advent of the knowledge economy has spurred the emergence of knowledge-based organizations (KOs) and subsequently led to the development of the specialized field of study known as knowledge management (KM). The prevailing depiction of a knowledge-based organization highlights its emphasis on knowledge within its value chain [1]. However, the question of where knowledge resides within such organizations remains a topic of debate. While some, like von Krogh [2], argue for the individual as the locus of knowledge, others in fields like information management posit that it resides within the organization itself. Despite differing perspectives, researchers universally underscore the importance of knowledge workers (KWs), individuals engaged in activities such as detecting, creating, sharing, and utilizing knowledge [3].

Cortada [4] suggests that various professions exhibit characteristics of knowledge work (KnW), while discussions revolve around specialized knowledge roles within organizations, such as knowledge brokers and experts. Svarc [5] presents a pessimistic view of the traditional knowledge worker concept, proposing that creative workers may assume central roles in many professions in the future.

The concept of the knowledge worker warrants not only theoretical deliberations but also empirical investigation to elucidate their role within KOs. Questions pertaining to the relationship between KWs and KOs are particularly relevant for such discussions.

This exploratory study aims to investigate whether employees in positions not typically classified as knowledge workers perceive their work



as aligned with such roles. It specifically seeks to examine the KM activities that employees voluntarily undertake beyond their designated job descriptions. Additionally, it investigates employees' perceptions of their organizations' support for initiatives aligned with KW roles, as well as the organizations' understanding of KM.

The research methodology adopts a mixed strategy, integrating quantitative and qualitative approaches. Empirical research was conducted with 23 employees from various organizations in Lithuania. Given Lithuania's slower pace of knowledge economy development [6], identifying employees from organizations at different stages of transition to becoming KOs was relatively straightforward. All participants were Management Master's degree students at the same Lithuanian university, having completed a KM course, enabling them to evaluate their work from a KM perspective. Research methods included semi-structured written surveys and reflective narrative-based inquiries.

The paper comprises five sections. Following the introduction, which provides context, the second section explores the relationship between knowledge workers and KOs. The third section outlines the methodology employed for empirical investigation. The fourth section analyzes and discusses research findings, while the fifth section presents conclusions and implications.

What are knowledge-based organizations?

The emergence of the KO stems from a recognition of the challenges posed by complexity and increasing competition, driven by technology and demanding customers [1]. Researchers emphasize the following aspects when investigating KOs [7]; [1]:

- Self-perception as a knowledge-based organization, with each activity within the value chain considered a potential knowledge-enriching act, prioritizing knowledge and learning.
- Recognition of knowledge as a strategic resource.
- Employment of various knowledge management activities, including identification, acquisition, generation, dissemination, and application of knowledge.
- Creation of preconditions for KM activities, including cultural, managerial, and organizational factors.

Researchers often contemplate the level of knowledge management required for an organization to be classified as a KO. To address this, a systematic approach to knowledge management is adopted, leading to the design of knowledge management system models. Šajeva's [8] model, based on four levels of maturity, is one successful example, differentiated by the development level of knowledge management processes, technological context, and social context.



Regardless of organizational activities, the success of a KO ultimately hinges on people, particularly their specialized knowledge applied appropriately.

How do we conceptualize knowledge work?

In investigating knowledge-related activities, researchers have questioned who should be classified as a knowledge worker. Some focus on individuals employed in positions related to knowledge management, while others explore any employee whose activities involve knowledge work, even if not explicitly stated in their job description. Some papers emphasize KWs as a profession related to KM, analyzing their roles and activities [3]. Others, like Kelloway and Barling [9], view knowledge work as a dimension of work, applicable to all employees, emphasizing the discretionary nature of activities related to knowledge creation, application, transmission, and acquisition.

Employee perception plays a crucial role in understanding knowledge work, as it directly influences their actions. Researchers exploring KWs as a profession investigate the relationship between KWs and their organizations, focusing on commitment, job satisfaction, and work effort. Others stress that knowledge belongs to employees, who contribute to the organization's ability to manage knowledge [9]. The ability, motivation, and opportunity of employees mediate the relationship between organizational practices and knowledge utilization in the workplace.

However, the correlation between employee work content and the maturity level of the establishment as a KO requires empirical study for clarification.

What does exploratory research suggest about knowledge work?

A study of this nature holds promise, particularly in countries that entered the knowledge economy arena later than developed economies, such as Lithuania. In such contexts, varying maturity levels of knowledge management (KM) systems within knowledge-based organizations (KOs) can be observed.

To conduct this pilot study, we adopted a twofold approach, employing a mixed research strategy:

Initially, within the chosen informant pool, we aimed to ascertain whether a majority or minority of the staff recognized their work as knowledge-based and how they perceived their roles and organizations in terms of knowledge management. For this purpose, quantitative research employing survey methodology was utilized. The structured questionnaire comprised four sections. The first section prompted informants to determine whether they considered themselves knowledge workers, based on two criteria: whether their position inherently designated them as such and whether they engaged in knowledge work by personal initiative. The second section focused on assessing whether the informant's organization qualified



as a KO engaged in KM activities. The third section aimed to identify if the organization established prerequisites for KM activities. Questions in the first three sections were aligned with the KW and KO characteristics outlined in the earlier part of the paper. The fourth section consisted of demographic inquiries. Pretesting of the questionnaire was conducted to ensure informants comprehended and accepted the formulated questions adequately.

Qualitative research allowed for the interpretation of human actions within the socio-cultural context, in line with socio-cultural theory [10]. This approach corresponds with a cognitive perspective on perceived work, emphasizing the exploration of meanings for action [11]. Narrative research methodology was employed, enabling informants to evaluate their activities as KWs within their organizational context.

Selection of Informants: It is imperative for informants to possess competence in knowledge management for this investigation. This requirement was met by recruiting Master's degree students (totaling 23) from a Lithuanian university. These students had completed a 6-credit Knowledge Management course, engaging in various practical tasks that equipped them with substantial knowledge and skills in the field. Notably, all Master's degree students were employed in organizations and possessed a minimum of three years of work experience.

Conclusions and implications

In the majority of the organizations examined, there is a lack of explicit self-identification as knowledge-based entities, despite their use of specialized knowledge in generating value. These organizations tend to incorporate knowledge management activities into their value chain processes informally, relying on common practices rather than systematic approaches. Consequently, their knowledge management systems tend to have a lower level of maturity.

Employees in various roles naturally engage in knowledge work as part of their duties. Although this work is not officially designated as knowledge management, a significant number of informants, particularly in knowledge-dependent organizations, take on such tasks independently. Alongside their prescribed job responsibilities, these employees also undertake various knowledge management activities, such as generating, developing, and applying knowledge.

The informants primarily work in organizations that have not yet achieved high levels of maturity in their knowledge management systems, with most falling at the second maturity level out of four, and some recently transitioning from zero to the first level. A correlation was noted between the organization's maturity level in knowledge management and the tendency of employees to engage in knowledge work beyond their formal job roles. Lower maturity levels typically coincide with greater initiative-



driven knowledge work, whereas higher levels see a combination of initiative-driven and job-description-aligned knowledge work.

In instances where organizations lack initiative or fail to prioritize the establishment of a knowledge management system, knowledge management activities often emerge organically from the bottom up, with employees taking charge of their own knowledge management processes.

These findings align with those of previous studies, highlighting the pervasive nature of knowledge work across various roles within modern organizations.

However, it is important to acknowledge the limitations of this study's sample size. Future research should aim to broaden the sample and explore additional questions, such as the optimal relationship between knowledge management systems and employee-driven knowledge self-management. Furthermore, investigating why higher maturity levels in knowledge management systems lead to increased employee initiative in knowledge work, beyond formal job descriptions, is a worthwhile endeavor.

These research outcomes underscore the importance of establishing robust knowledge management systems in organizations reliant on specialized knowledge for value creation. CEOs have a crucial role to play in this process by acquiring knowledge management expertise. As these systems are developed, executives should prioritize enabling employees to engage in creative knowledge work and self-management. Cultivating a supportive culture that values employee contributions to knowledge work is essential, shifting the perspective from employees as mere workers to active contributors.

REFERENCES

1. Bennet, D., & Bennet, A. (2004). The rise of the knowledge organization. In *Handbook on Knowledge*
2. Von Krogh, G. (2009). Individualist and collectivist perspectives on knowledge in organizations: Implications for information systems research. *The Journal of Strategic Information Systems*, 18(3), 119-129.
3. Reinhardt, W., Schmidt, B., Sloep, P., & Drachsler, H. (2011). Knowledge worker roles and actions—results of two empirical studies. *Knowledge and Process Management*, 18(3), 150-174.
4. Cortada, J. W. (1998). *Introducing the Knowledge Worker*.: Cortada, JW (ed.) *Rise of the knowledge worker*.
5. Švarc, J. (2016). The knowledge worker is dead: What about professions? *Current Sociology*, 64(3), 392-410.
6. Karazijienė, Ž., & Sabonienė, A. (2010). Žinių visuomenės formavimas žinių ekonomikos kontekste. *Economics & Management*.



7. Ruggles, R. (1998). The state of the notion: knowledge management in practice. *California management review*, 40(3), 80-89.
8. Šajeva, S. (2010). Organizacijos žinių valdymo sistemos brandumas. Daktaro disertacija, Technologija, Kaunas.
9. Kelloway, E. K., & Barling, J. (2000). Knowledge work as organizational behavior. *International journal of management reviews*, 2(3), 287-304.
10. Moen, T. (2006). Reflections on the narrative research approach. *International Journal of Qualitative Methods*, 5(4), 56-69.
11. Cañal-Bruland, R., & van der Kamp, J. (2015). Embodied perception: A proposal to reconcile affordance and spatial perception. *I -Perception*, 6(2), 63-66.



Секція № 2

**КУЛЬТУРНА ДИПЛОМАТІЯ У ВОЄННИЙ І ПОВОЄННИЙ
ЧАС: КУЛЬТУРА, МИСТЕЦТВО, ВІЗУАЛЬНІ КОМУНІКАЦІЇ***Рибченко Олеся Григорівна**доцент кафедри цифрового дизайну,**Київський національний університет технологій та дизайну***СИМВОЛІКА І ОРНАМЕНТ В ТВОРЧОСТІ УКРАЇНСЬКИХ
СЦЕНОГРАФІВ ПОЧАТКУ ХХ СТОЛІТТЯ**

Сценографи, що працювали в київському театрі "Березиль" на початку ХХ ст.: Анатоль Петрицький, Вадим Меллер, Майя Симашкевич, Олександр Хвостенко-Хвостов, Михайло Бойчук, Матвій Драк, Олександра Екстер, Василь Кричевський, Фавст Лопатинський, Валентин Шкляєв та інші, на прикладі деяких символічних робіт (сценографія спектаклю) розглянемо детальніше використання українського символіки і знаковості деяких художників.

Проаналізуємо, яким чином народна ідентичність і українська традиція проникла в мистецтво українського театру, чому саме на початок ХХ століття ця тематика стає абсолютно актуальною, як художникам театру вдається проявити і зберегти традиції глибинних символів народу, не зважаючи на гніт і заборони, приховати українське народне зерно культури та театральних підмостках передати її спраглому глядачу.

Стенографія – це надважлива складова театрального мистецтва, це візуальна мова, що гармонійно поєднує драматургічні і режисерські системи, створюючи єдине дійство в просторі іншого віртуального життя на сцені, вона підсвідомо діє на глядача своїми системами символічних знаків.

Різні системи – візуальні: світло, колір і форма; аудіо системи: взаємодія звуків і тиші; та пластичні: тіло актора і його психічне наповнення, через знаки і символи, вербально і не вербально комунікує з глядачем, підключаючи його до національного коду традиції і культури, саме так створюється національна пам'ять свідомості і тільки мистецтво може слугувати тим провідником збереження народного коду.

Саме таким провідником, транслятором української культури стає театральний простір в Україні на початку ХХ століття, а саме творчість провідних художників сценографів театру "Березиль", на чолі з головним режисером Лесем Курбасом. Адже йому вдалося створити



навколо театру таке мистецьке середовище, що виховало нових революційних митців, українських художників-сценографів авангарду, створивши місце українському мистецтву в світовій системі цінностей.

Постать Леся Курбаса є настільки неосязною, що потрібно час і відстань аби по-справжньому збагнути глибину і талант митця: "Важко навіть перелічити коло його творчих захоплень: ставить кінофільми, спектаклі, читає лекції, викладає акторську майстерність в інституті, виступає в пресі, керує театром, перекладає п'єси, пише сценарії..." так В. Русанов згадує творче поле, засіяне талантами молодого Л. Курбаса.

Розкриваючи мистецтво українського театру спочатку "Молодий театр", пізніше театр "Березіль" від початку свого створення оперує словами "фольклорний", "народний", "етнічний", що сповна характеризує репертуар мистецького осередку, через звичаї, обряди, символіку і знаковість поставлені перші спектаклі "Різдвяний вертеп", на основі народного вертепного дійства, пізніше Л. Курбас звертається до поезії Кобзаря Т. Шевченка, саме такий театр потребував український народ, аби досягнути себе, як націю з глибоким культурним корінням.

Український, народний, автентичний колорит формувався на підґрунті багатой культурної спадщини, та вирізняється своєю символікою, що перейшла з кераміки і вишивки, все це використовували в театральному мистецтві художники. Проте, основним завданням нового, революційного театру стала кардинальна відмова від застарілих класичних підходів, де експеримент став центром театральних досліджень і лабораторій, все інше другорядне.

Народні традиції мали кардинальний вплив на нову театральну драматургію початку ХХ століття, адже нові віяння європейського театру були покладені на мову зрозумілу українському глядачу, тому для виявлення саме національних новітніх рис театру було покладено скільки зусиль і страждань, аби розкрити український автентичний колорит, культурну національну спадщину, де звучить первісна народна поезія, народні прикмети та обряди, символіка і знак в певному ритмі лягають у взнаний український орнамент.

Розкрито різноманітність масштабів і технік, концептуальних підходів, що використовували художники українського театру на початку ХХ століття, такими як: Анатоль Петрицький, Вадим Меллер, Майя Симашкевич, Олександр Хвостенко-Хвостов, Михайло Бойчук, Матвій Драк, Олександра Екстер, Василь Кричевський, Фавст Лопатинський, Валентин Шкляев та інші, проте одним незмінним вектором для митців був системний і наполегливий підхід до вивчення народних традицій, обрядів, символіки та дійств.

Таким чином, досліджуючи період початку ХХ століття української сценографії, ми відкриваємо творче життя різних митців,



зокрема і художників-сценографів, а в їхніх сценографіях до вистав чітко виражено бачимо прояв орнаментики і символіки, як найдавніших образотворчих засобів народного мистецтва.

УДК 792(477.54)"2022/2024":008(4:6)

Шукіна Юлія Петрівна

кандидат мистецтвознавства, доцент,

завідувач кафедри театрознавства,

Харківський національний університет мистецтв

імені І.П. Котляревського

ЄВРОПЕЙСЬКО-АФРИКАНСЬКИЙ ПРОРИВ КУЛЬТУРНОЇ ДИПЛОМАТІЇ ДЕРЖАВНИХ ТЕАТРІВ ХАРКОВА В УМОВАХ ПОВНОМАСШТАБНОЇ РОСІЙСЬКО-УКРАЇНСЬКОЇ ВІЙНИ

З початком повномасштабної війни мистецьке життя Харкова, міста, яке розташоване в ста кілометрах від кордону з рф, призупинилося. Учасники театральних колективів пішли в ЗСУ або у волонтери. Однак, вже у квітні 2022 року Харківський національний театр опери і балету ім. М.В. Лисенка (Схід Опера) уперше у своїй мало не сторічній історії виїхав на гастролі до країн Євросоюзу. Ситуація, що спричинила повну зупинку прокатної діяльності у Харкові театру, колектив якого налічував до 800 осіб, парадоксальним чином обернулася на користь просуванню бренду українських опери і балету на сценах Литви, Словаччини, Франції, а також в Австрії, Німеччині, Бельгії, Ватикані, Італії та Канаді.

Завліт театру "Схід Опера" Інґа Лобанова зазначила у статті, що від кінця квітня 2022 року, коли, за підтримки Міністерства культури Литви та Вільнюського оперного театру, розпочався гуманітарний тур "Європейський шлях" третини колективу Схід Опера, цей театр "єдиний із колективів, що опинився у прифронтовій зоні, зміг розпочати повноцінну системну діяльність одразу на двох локаціях, і в Харкові, і в Європі" [3, с. 153]. Репертуар харків'ян в турі Європою був універсальним: від концертного виконання оперних вистав ("Кармен" Ж. Бізе) та повноцінних балетних постановок ("Жізель" А. Адана) до вокально-симфонічних концертних програм. Знаковим стало завершення кожного виступу українських артистів виходом на поклон у супроводі "Мелодії" Мирослава Скорика. Дипломатична місія українських митців сягнула свого апогею, коли симфонічний оркестр харківської опери грав у Страсбурзі перед Парламентською асамблеєю Ради Європи. "Надзвичайно репрезентаційними, – пише І. Лобанова, –



були і виступи колективу у Відні в Палаці Естерхазі, у Ватикані в базиліках Святого Петра та Del Santi Ambrogio e Carlo al Corso та ін." [3, с. 154].

Другим державним театральним колективом міста, який в часі війни ситуативно істотно розширив мапу власної фестивальної діяльності, став Харківський академічний український драматичний театр ім. Т.Г. Шевченка. Узимку 2022 вистава малої сцени "Калігула" за А. Камю (режисер Олександр Ковшун) завоювала одразу три дипломи на Міжнародному театральному фестивалі в Каїрі, як писала у статті акторка театру І. Кобзар, "вперше представивши традиції нашого театру в арабському світі" [2, с. 138]. Перебуваючи на фестивалі в Африці, театр з Харкова отримав запрошення взяти участь із цією виставою у III Багдадському міжнародному театральному фестивалі. Тож, попри воєнний стан в Україні та переважно статус внутрішньо переміщених осіб в акторів театру ім. Т.Г. Шевченка, у жовтні 2022 року вистава "Калігула" була представлена на фестивалі в Іраку та здобула Гран-прі як краща постановка і диплом за кращу чоловічу роль (Калігула-Максим Стерлік). Ця поїздка театру з прифронтового українського міста стала першою в історії "шевченківців" презентацією власного театрального продукту в країні Середнього Сходу. Наступного місяця та ж сама вистава О. Ковшуна знову була зіграна в Іраку – цього разу на VII Ербильському міжнародному театральному фестивалі. Тож, очевидним є, що на хвилі інформаційної зацікавленості "українським питанням" інтеграція драматичного театру з Харкова у театральні кола Північної Африки та Середнього Сходу відбулася максимально успішно. Прикметним є, що вистава, яка підкорила публіку та журі Каїра, Багдада та Ербіля, була поставлена за п'єсою драматурга-екзистенціаліста А. Камю, яку було написано під час Другої Світової війни. Нова, розв'язана російським диктатором, війна в Україні, додатково актуалізувала матеріал вистави в очах світової спільноти.

Харківський академічний театр ляльок ім. В.А. Афанасьєва протягом 2022 року підготував дві прем'єрні вистави для дорослих глядачів – "Я норм" за п'єсою-рефлексію на події війни Ніни Захоженко і музично-театральний перфоманс "Вертеп". Обидві вистави в постановці головної режисерки театру Оксани Дмитрієвої були резонансно оцінені пресою та глядачами. Перша з вистав різьоме відрізняється від усіх попередніх робіт мисткині лаконічністю та простотою художніх засобів (як і одвертою живою плановістю), а друга концентрує євангельський міф в сценічний образ засобами пластичного театру, вокального мистецтва та злободенної філософсько-політичної алегорії (на дітовбивцю Ірода). Основна місія вистав О. Дмитрієвої першого року повномасштабної війни – це прорив



харківської школи лялькарів (а з нею і театру ляльок всієї України) у визнанні центри мистецтва граючих ляльок: Шарлевіль-Мезьєр (Франція), Кьольн (Німеччина), Завлітка Театру ім. В.А. Афанасьєва Ольга Дорофєєва наголошувала на новому форматі перфоменсу для практики державного театру ляльок: "Процес роботи над "Вертепом" став важливим для театру і як досвід підготовки вистави в рамках грантового проекту з новими для колективу організаційними умовами щодо режиму та термінів підготовки вистави. Виконавський склад було сформовано з актрис та акторів Харківського <...> та Львівського театрів ляльок..." [1, с. 8].

Всупереч трагічним обставинам (обстріли Харкова, припинення функціонування театрів внаслідок введення воєнного стану, часткове руйнування театральних будівель, розпорошеність театральних труп, критичне скорочення фінансування на культуру), митці театрів Харкова акумулювали значну енергію для подолання ентропії війни. Три державні театри міста-форпосту Сходу України лише у перші два роки повномасштабної війни уперше у власній історії презентували українське сценічне та музичне мистецтво в театральних центрах, країнах Євросоюзу та навіть у Північній Африці та Середньому Сході. Саме сценічне й музичне мистецтво (у форматі концертних програм, музично-театральних перфоменсів, вистав малої сцени) стало інструментом культурної дипломатії харків'ян та українців закордоном.

ЛІТЕРАТУРА

1. Дорофєєва Ольга. Діяльність Харківського державного академічного театру ляльок ім. В. А. Афанасьєва під час повномасштабного вторгнення. Філософія та гуманізм. 2023. Вип. 1(17). С. 5-12.
2. Кобзар Ірина. Режисер Олександр Ковшун. Колаборація українських театрів в часи російсько-української війни 2022 р.: збутки і втрати. Матеріали науково-практичних конференцій пам'яті театрознавця Євгенія Русаброва. Збірка друга (2018–2023). До десятиріччя проведення конференції / уклад. Ю. Щукіна ; ред. У. Крук. Харків : Колегіум, 2023. С. 131-140.
3. Лобанова Інга. Напрямки діяльності Харківського Національного академічного театру опери та балету від початку російської агресії 2022 р. Матеріали науково-практичних конференцій пам'яті театрознавця Євгенія Русаброва. Збірка друга (2018–2023). До десятиріччя проведення конференції / уклад. Ю. Щукіна ; ред. У. Крук. Харків: Колегіум, 2023. С. 149-158.



УДК 378.147.091.33:(043.3)

Колісник Олександра Володимирівна

доктор наук, професор

Трикозенко Анастасія Ігорівна

магістр,

Київський національний університет технологій та дизайну

ВИКОРИСТАННЯ ТА ТРАНСФОРМАЦІЯ ЕТНО-МОТИВІВ В СУЧАСНОМУ ГРАФІЧНОМУ ДИЗАЙНІ

***Анотація.** Український графічний дизайн постійно еволюціонує, і його взаємодія з етно-мотивами стає все більш інтенсивною. Дослідження цієї взаємодії дозволяє краще зрозуміти, як традиційні українські елементи впливають на сучасний дизайн. Висвітлено позитивну динаміку у розвитку українського сучасного графічного дизайну та його насичення національним колоритом. Розглянуто роботи українських дизайнерів, які успішно поєднують традиційні мотиви з сучасними тенденціями. Визначено ключові аспекти, які впливають на формування національного стилю у графічному дизайні та розвиток етнодизайну в Україні.*

***Ключові слова:** етнодизайн, графічний дизайн, ідентичність, трансформація, шрифт, фірмовий стиль*

ВСТУП

Протягом останніх десятиліть український етнодизайн, який поєднує в собі елементи національної культури та традицій, стає все більш актуальним у сучасному графічному дизайні. Цей напрямок поєднує історичні корені та сучасні технології, відтворюючи унікальність та індивідуальність української культури. Етно-мотиви, використовуючи сучасні графічні техніки та засоби виразності, дозволяють створювати оригінальні та вражаючі дизайнерські рішення, які відображають дух та особливості українського народу.

Основною метою вивчення процесу трансформації етно-мотивів української культури у графічному дизайні є розкриття нових можливостей для вираження культурного розмаїття та сприяння формуванню унікальної ідентичності українського народу. Цей процес відкриває двері до розуміння та вивчення традицій, символів та візуальних аспектів української культури, що сприяє поглибленню міжкультурного розуміння та співробітництва.

Крім того, етнодизайн в графічному мистецтві відіграє важливу роль у збереженні культурної спадщини та історичних коренів



українського народу. Він допомагає зберегти унікальність та неповторність культурних традицій, а також стимулює творчий розвиток сучасного дизайну. Такий підхід сприяє формуванню та збереженню ідентичності українського народу в умовах глобалізації та швидкої зміни культурних цінностей.

ПОСТАНОВКА ЗАВДАННЯ

Основним завданням є систематизація та висвітлення можливості використання елементів етностилю у графічному дизайні. Дослідження спрямоване на виявлення та аналіз основних тенденцій використання етно-мотивів у сучасному графічному дизайні та визначення їхнього впливу на сприйняття та розуміння культурних образів у сучасному світі. Також дослідити вплив етнотрибуналу на збереження та розвиток традиційної ідентичності українців та те, як він сприяє формуванню національного стилю мислення у молодого покоління фахівців.

Для досягнення цієї мети необхідно проаналізувати методи трансформації етнічних зображувальних мотивів у графічному дизайні на прикладі сучасних робіт українських дизайнерів. Особлива увага буде приділена методичному аспекту цього процесу, вивченню та систематизації підходів до використання елементів етностилю у графічному дизайні.

РЕЗУЛЬТАТИ ДОСЛІДЖЕННЯ ТА ЇХ ОБГОВОРЕННЯ

Чимало сучасної айдентики, реклами, оформлення книг і упаковок зараз базується на адаптації візуальних елементів української традиційної культури та національної символіки. Останнім часом спостерігається не лише збільшення кількості, але й підвищення рівня дизайну візуального контенту. Скарбниця українського графічного дизайну наповнюється все більш важливими роботами, які несуть ідею, мають концепцію та відповідають сучасній естетиці візуальних комунікацій.

Віктор Даниленко зазначав, що "майбутнє українського дизайну полягає у формуванні національного орієнтованого світобачення" [1] Актуальність в цьому залишається досить гострою, коли дизайнер знаходиться під впливом швидких глобальних трансформацій, особливо це є необхідним в умовах війни, в контексті інформаційного та культурного супротиву України російській агресії.

Знаки стають основною сферою застосування графічних елементів, взятих із об'єктів української традиційної культури та адаптованих до сучасних підходів. Хоча наразі не проводиться детальний аналіз методів їх створення, варто зауважити, що в дизайні існують як більш поверхневі підходи, так і глибокі концептуальні



розв'язки. Просте використання будь-якого елементу вишивки чи різьблення у сучасній айденітиці не завжди виходить досконалим, хоча такі випадки не рідкі. Справжній успіх приходить тоді, коли звернення до традицій відбувається з розумінням та переосмисленням [3].

Логотип Музею Івана Гончара в Києві (рис. 1), який був представлений у 2021 році, складається з стилізованої рослини, вписаної у форму ромба [4]. Цей символ можна сприймати як дерево, квітку або фрагмент декоративного мистецтва. Ритмічне повторення шести елементів, що оточені сьомим, візуально створює враження розквіту та символізує певне сакральне прагнення до сонця.



Рис. 1. Знак музею Івана Гончара. О.Старнчук (2019)



Рис. 2. Знак культурної платформи "Ковчег "Україна"" К. Моргенталь (2020)

Фірмовий знак з культурної платформи "Ковчег "Україна"" (рис. 2) також базується на формі ромба, яку поєднано з іншими геометричними елементами [2]. Великі форми частково текстуруються патерном з трикутників, які асоціюються з гуцульським різьбленням, ткацькими мотивами та графічними роботами Георгія Нарбута.

Один із яскравих прикладів успішного застосування дизайну візуальних комунікацій на основі національної ідентифікації є етикетки та іміджевий супровід для крафтового пива "Хмелєвус" (Рис. 3), розроблені агентством AGAMA Communications у 2018 році [5]. Графічний стиль основного зображення (портрет героя) та фонові текстури нагадують манеру Г. Нарбута, лінорити та дереворити Я. Гніздовського, Г. Якутовича. Оскільки ці графіки брали натхнення з українського народного мистецтва, виникає асоціація з українським духом. Крім того, образ українця додає до цього ефекту, а проект виглядає абсолютно сучасно. Динамічну композицію доповнюють стилізовані фігури, які відповідають сучасному стилю. Яскраві кольорові акценти також додають настрою всьому зображенню.



Рис. 3. Бренд крафтового пива «Хмелевус». Комунікаційна група AGAMA (2018)

В останні 5-6 років український графічний дизайн багато у чому збагатився за рахунок використання шрифтів з національним колоритом. Це свідчить не про те, що їх не існувало раніше. У 2017 та 2018 роках студія "Арт і Я" спільно з ресурсом Rentafont.com.ua представила каталоги кириличних шрифтів від українських дизайнерів, які ілюструють красу літер та наявність у них нюансних етнічних елементів.

Серед талановитих представників нового покоління шрифтових дизайнерів можна відзначити Олексія Чекаля, Геннадія Заречнюка, Віктора Харика, Кирила Ткачова, Богдана Гдаля, Андрія Шевченка, Дмитра Растворцева та Євгена Садка. В їхніх роботах видно адаптацію традиційного скоропису, наслідування та переосмислення графічних і шрифтових досягнень Г. Нарбута, Г. Якутовича, В. Юрчишина, а також стилізацію на основі історичних форм українських написів (наприклад, на стінах Софії Київської або рекламних вивісок кінця XIX — початку XX століття), орнаментики та узагальнення почерків відомих українських особистостей. Вони знаходять величезну кількість джерел натхнення та створюють шрифти, які відзначаються справжньою українською ідентичністю [5].

ВИСНОВКИ

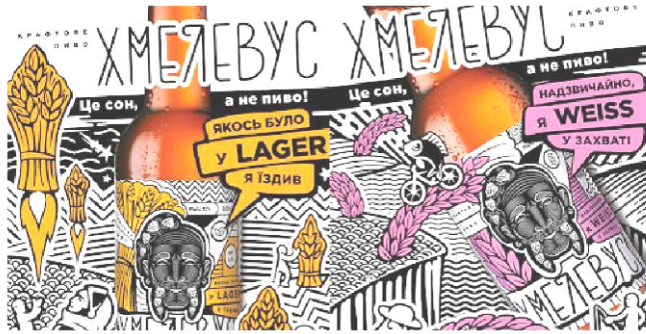
За результатами аналізу українського графічного дизайну та його взаємодії з етно-мотивами можна визначити кілька ключових тенденцій: позитивна динаміка у розвитку фірмового стилю та шрифтового дизайну, які стають все більш насиченими елементами національного колориту; поглиблення досліджень у галузі етнотдизайну, які демонструють перспективи та можливості застосування традиційних українських мотивів у сучасному графічному дизайні. Проекти, які використовують етно-мотиви, стають



все популярнішими та актуальнішими в українському та світовому дизайн-середовищі.

Крім того, можна відзначити зростання кількості та якості графічного дизайну, який відтворює культурну спадщину та історичні корені України. Проекти, які використовують етно-мотиви, не лише створюють унікальні інновації в локальних умовах, але й представляють конкурентні пропозиції на міжнародному рівні.

У цілому, український графічний дизайн продемонстрував значний прогрес та сприяв підтримці національної ідентичності через мистецтво та дизайн. Важливо продовжувати розвивати ці тенденції, щоб підтримувати і зберігати культурну спадщину України та сприяти розвитку сучасного графічного дизайну у контексті світових тенденцій.

ЛІТЕРАТУРА

1. Даниленко В. Дизайн України у світовому контексті художньо-проектної культури ХХ століття (національний та глобальний аспекти) / Львів. нац. акад. мистецтв. Львів, 2006. 39 с.
2. Ковчег "Україна". URL: <https://www.kovcheg.ua/uk/books/1>
3. Легенький Ю. Естетика українського етнодизайну: монографія. Київ: Ун-т "Україна", 2018. 254 с.
4. Музей Івана Гончара. URL: <https://honchar.org.ua/>
5. Урдіс-Бородавко Н Графічний дизайн з українським обличчям/ Наталя Урдіс-Бородавко. Київ: ArtHuss, 2023. 13 с.

УДК 75. 04. 746.411/7.067.

Білик Анна Анатоліївна

кандидат мистецтвознавства,

доцент кафедри дизайну,

Херсонський національний технічний університет

АНТИВОЄННИЙ ПРОТЕСТ У МИСТЕЦТВІ ХХ-ХХІ СТОЛІТТЯ

1. Антивоєнний протест має свою історію. До ХХ століття, а точніше до початку Першої світової війни, протести митців були поодинокими. Перша світова війна згуртувала художників, однак розколола їх на прихильників і противників війни. Ще в 1909 р. в Маніфесті футуризму Марінетті писав, що вони будуть прославляти війну, мілітаризм, патріотизм. Не випадково багато італійських митців не лише виголошували гасла на підтримку Італії у війні, але й взяли



активну участь у бойових діях. Тоді як наратив дадаїстів був антивоєнним. Дадаїзм, започаткований у Цюріху постом Трістаном Тцара, скульптором Гансом Арпом, кінорежисером Гансом Ріхтером, об'єднав навколо переважно молодих митців, які своєю творчістю демонстрували звірства війни. І хоча антивоєнні протести проявилися в усіх видах мистецтва, утім найяскравіше вони відбилися в живописі.

2. Антивоєнна єдність думок у мистецькому середовищі (не беру до уваги тоталітарні держави) простежується з тридцятих років ХХ ст. В 1933 р. була заснована Міжнародна асоціація художників (АІА) – антифашистська й антивоєнна група художників. Наприкінці 1936 р., з початком громадянської війни в Іспанії, група налічувала понад 600 членів.

Нацистська влада в Німеччині боролася проти творів літератури, мистецтва, діячів культури, що не підтримували її ідеологію, або ж не відповідали "критеріям", що висувала гітлерівська влада. Так, відбувалося знищення творів експресіоністів, абстракціоністів ("Виставка дегенеративного мистецтва", 1937 р.). Однак, гітлерівська Німеччина зіткнулася з потужним антивоєнним і антифашистським мистецтвом. Саме графіка виділяється поміж всіх видів мистецтва своєю швидкою реакцією на воєнні дії. Європейські й американські художники створювали карикатури на лідерів держав-агресорів – Гітлера і Сталіна, силу впливу на населення мали антивоєнні плакати. Не менш важливим було засудження агресора з боку представників кінематографії. У 1940 р. в Нью-Йорку відбулася прем'єра "*Великого диктатора*" Чарлі Чапліна; в Європі вже вирувала Друга світова війна. Одним з провідних прийомів у мистецтві щодо дій Гітлера стало висміювання. Варто сказати, що після Другої світової війни антивоєнна й антифашистська тема не втратили своєї актуальності.

3. Антивоєнне мистецтво в Україні та поза її межами значно посилилося після широкомасштабного вторгнення Росії. Важливо, що не лише митці України, а й інших країн засудили агресію путінської держави. Треба віддати належне вуличним художникам, які одними із перших висловилися з приводу агресії російської армії. З лютого 2022 р. по всьому світу було створено багато антивоєнних муралів та протестного мистецтва.

Протест проти дій РФ висловлюють діячі театрального мистецтва. Театри на своєму мистецькому фронті ведуть боротьбу з ворогом. У 2023 р. V Всеукраїнський фестиваль-премія "ГРА" вперше ввів номінацію "За найкращу виставу-рефлексію на події російсько-української війни". Адже кожен другий театр України звернувся до теми війни, до речі, дитячий репертуар не став винятком. Значення цієї



номінації не лише мистецьке, а й культурологічне та історичне, адже вистави створювалися в надзвичайних умовах. Під вибухами відбувалась постановка моновистави "Проста українська скіфська баба" (режисерка Марина Васильєва) Миколаївського академічного художнього драматичного театру. Одеський академічний український музично-драматичний театр імені Василя Василька започаткував новий формат – "театр в укритті". Репетиції вистави "Саша, винеси сміття" (режисер Максим Голенко) проводилися в бомбосховищі, згодом для її показу глядачам обладнали місце під сценою. Вистави Харківського державного академічного українського драматичного театру ім. Т.Г. Шевченка "Нехай щастить" (режисер Степан Пасічник) та Львівського академічного драматичного театру імені Лесі Українки "Imperium Delendum Est" (режисер Дмитро Захоженко) створювалися так, щоб грати на будь-яких майданчиках.

Документалізм як метод і жанр став провідним для митців.

Так, зі сцени чуємо не вигадані історії, часто це пережитий власний досвід. Такою є вистава Херсонського обласного академічного музично-драматичного театру ім. Миколи Куліша "Лишатися (не) можна.." (режисер Євгеній Резніченко). Це документа вистава, де актори розповідають про власні історії окупованого ворогом міста. "Imperium Delendum Est" також будується на документальних оповідях та віршах про російсько-українську війну, зокрема, і взятих з власного досвіду акторів та ін.

Сьогодні матеріалом для багатьох митців є наслідки російських обстрілів. Із залишків боєприпасів, якими обстрілювали Київську область, створений монумент "Воля" в Ірпені. Ініціатор цього проекту Михайло Огерчук. Російська ракета, що впала біля київського метро "Лук'янівська", фігурує в інсталяції Микити Кадана, що була представлена на виставці "Це Україна: Захищаючи свободу". До речі, художник ще з 2014 року документально представляє злочини росіян. У 2015 р. на 14-ій Стамбульській бієнале "Солона вода: теорія мислеформ" презентував інсталяцію, що демонструвала руйнацію росіянами музею на Донеччині. Важливою є його співпраця з Національним музеєм історії України щодо створення сучасних експозицій. Такий досвід важливий, до речі, для демонстрації пограбованих і знищених колекцій з музеїв Херсонщини.

Одинадцять скульптур Михайла Реви в арт-проекті "Дослідження зла" складаються із гільз, снарядів та збитих дронів. Документальні сюжети злочинів росіян відображено у проектах Стаса Жалобнюка "Тривання", куди увійшли роботи перших днів широкомасштабного вторгнення, "Випромінювання" та ін. Проект Костянтина Зоркіна "Захисний шар", присвячений Харкову, його мешканцям та будинкам.



Фотомистецтво відіграє ключову роль під час російсько-української війни, зокрема у документуванні дій агресора. Свідками злочинів росіян є задокументована окупація Маріуполя Євгена Малолетки та фотографії захопленого Херсона Олександра Корнякова. Заслуговує уваги проєкт Українського дому "Вікна" (2022 р.), де були представлені фотографії Галини Ключковської, та серію графічних робіт Олексія Золотарьова.

Важливою подією стало отримання "Оскара" за найкращій документальний фільм "20 днів у Маріуполі" режисера Мстислава Чернова.

Серед митців є багато тих, хто пішов захищати Україну і загинув, серед них: Дмитро Буйвол, займався живою скульптурою, перформансами, Вадим Хлуп'янець, артист балету Київського національного академічного театру оперети, соліста балету Національної опери України Олександр Шаповал, Володимир Федінчук, артист драми Рівненського обласного академічного українського музично-драматичного театру, Ярослав Савченко, актор студентського театру "Вавилон". Олександр Юров, учитель музики херсонської дитячої музичної школи № 4, відомий херсонський музикант, Антон Коломієць, херсонський тележурналіст, режисер, ведучий... та інші.

Свою підтримку фундаментальним правам і цінностям людини висловлюють багато митців в усьому світі. Здебільшого антивоєнне мистецтво є некомерційним. Більше того, митці збирають кошти на потреби армії, постраждалих від воєнних дій та ін.

УДК 316.7:376-056

Лавор Марія Олександрівна
здобувачка вищої освіти 4 курсу,
спеціальність "Менеджмент соціокультурної діяльності",
Казначеева Людмила Миколаївна
к.і.н., доцент,
Рівненський державний гуманітарний університет

ІНКЛЮЗИВНІ ПРАКТИКИ В СОЦІОКУЛЬТУРНИХ ІНСТИТУЦІЯХ м. РІВНЕ

Сучасна Україна нині бореться за своє існування на мапі світу і протистойть величезній кількості викликів, головним з яких є війна. Війна впливає на усі сфери діяльності країни, у тому числі й на сектор культури. Важливою у цьому контексті є Національна стратегія із



створення безбар'єрного простору в Україні на період до 2030 року, схвалена у квітні 2021 року. Вона визначила основні поняття проблеми, окреслила візії, цілі, завдання, індикатори, очікувані результати за основними напрямками безбар'єрності – фізичної, інформаційної, цифрової, суспільної та громадянської, освітньої, економічної, їх імплементації та моніторингу [1].

Ще одним важливим документом став оприлюднений у липні 2022 року – вже за кілька місяців після повномасштабного вторгнення російської федерації проєкт Плану відновлення України від наслідків війни. У ньому, зокрема у матеріалах робочої групи "Культура та інформаційна політика", серед основних проблем, які потребуватимуть вирішення, зацентовано увагу саме на проблемі безбар'єрності та інклюзивності у секторі культури [2, с. 1-2]. Під інклюзією ми маємо на увазі процес активного включення кожної людини та забезпечення рівних можливостей участі у суспільному, громадському, культурному житті, а основними критеріями інклюзивності є "участь, доступність, підвищення спроможностей та забезпечення сталості процесів" [6].

Ми маємо усвідомлювати, що питання інклюзивності та безбар'єрності є важливим вже, і буде ще актуальнішим після війни, коли відбуватиметься відбудова та відновлення країни. Саме інклюзивність допомагає гарантувати, що усі категорії населення мають рівний доступ до ресурсів, послуг та можливостей. Отож, інклюзивний підхід є критично важливим для успішного відновлення та побудови згуртованого суспільства.

Інклюзивні практики є важливими і в соціокультурній сфері та її інституціях з багатьох причин. Найперше вони забезпечують рівні можливості та доступ до ресурсів та послуг для усіх людей незалежно від їхніх відмінностей і це сприяє створенню справедливого та недискримінаційного середовища. Важливою є соціальна інтеграція, адже інклюзивні практики заохочують соціальну взаємодію, взаємоповагу та взаєморозуміння між різними людьми. А це допомагає долати соціальні бар'єри та сприяє кращій інтеграції вразливих груп у суспільство. Інклюзивні практики визнають та цінують різноманітність усіх людей, їхнього досвіду, перспектив та внесків, що збагачує соціокультурні інституції, сприяє інноваціям в них та творчості. Власне, не менш важливим є доступ, адже інклюзивні практики забезпечують рівні можливості доступу до культурних ресурсів, заходів та можливостей для самореалізації. Це також гарантує, що різні групи населення будуть репрезентовані та їхні голоси почуті. Інклюзивні практики покращують задоволеність, мотивацію та продуктивність різних людей, оскільки вони відчувають, що їх цінують та поважають. А це, в свою чергу, підвищує загальну ефективність соціокультурних інституцій.



Цінним є досвід інклюзивних ініціатив та практик соціокультурних інституцій м. Рівне. Улітку 2023 року Рівненський обласний академічний український музично-драматичний театр долучився до творчої колаборації колег з України – інклюзивного проєкту "Запровадження послуги аудіозапису для осіб з порушенням зору в обласних театрах Вінниці, Рівного, Хмельницького". Театральне мистецтво завжди було можливістю для втілення образів, емоцій, а нині – в умовах повномасштабної війни є певною терапією для українців, чимало з яких, на жаль, не можуть долучитися до цього культурного продукту через свою інвалідність. Тому театри вирішили віднайти рішення щодо доступності та інклюзивності вистав для незрячих відвідувачів. Театральні колективи трьох міст України зреалізували проєкт у співпраці із Агенцією аудіозапису "Slovom" за підтримки Українського культурного фонду. Було підготовлено аудіозапис шести різних вистав та проведено 12 інклюзивних показів, серед яких комедія Рівненського театру "Вечеря з диваком" [5].

Окрім запровадження послуги аудіозапису, працівники театру, що були долучені до проєкту, провели аудит доступності, пройшли спеціальне навчання – семінари та інструктажі щодо створення безбар'єрного середовища, аби максимально якісно зреалізувати мету ініціативи – зробити процес відвідування театру для людей з інвалідністю максимально комфортним та доступним. Окремий напрям складала робота над цифровими рішеннями доступності культурного продукту для людей з інвалідністю – робота над сайтами, спеціальними мобільними застосунками тощо.

Цікавою та важливою формою роботи в рамках проєкту стала ініціатива проведення спеціальних екскурсій "на дотик" за лаштунками театру. Організатори проєкту цілком слушно зауважують, що подібні ініціативи адаптації культурних подій та продуктів для людей з інвалідністю потребують системної роботи та мають поширюватися на усю культурну сферу країни. Цю проблему, на жаль, наступними роками посилюватиме ще й збільшення числа людей із порушенням чи втраченим зором внаслідок війни, що триває в Україні.

Активно впроваджує інклюзивні практики з метою забезпечення рівного безбар'єрного доступу до культурних благ та можливостей творчої самореалізації людей з інвалідністю та інших маломобільних груп населення Рівненська обласна універсальна наукова бібліотека. Тут упродовж останніх років активну роботу здійснює Секція з обслуговування осіб з інвалідністю. Працівники та запрошені експерти проводять лекції-практикуми з проблем безбар'єрності, уроки толерантності, майстер-класи для людей з інвалідністю, свого часу відбулася дискусійна платформа "Соціальна інклюзія та бібліотека",



було зорганізовано реабілітаційно-відновлювальний табір "Життя після війни", працювали спеціальні виставки, інклюзивні фотопроєкти та ін.

Досвід цієї бібліотеки у царині впровадження інклюзивних заходів було узагальнено у виступі директорки інституції В. Ярошук у грудні 2023 року на Всеукраїнському вебінарі "Безбар'єрність у публічних бібліотеках України: визначення стану та планування необхідних змін". Вона наголосила, що бібліотекою здійснено чимало кроків задля розвитку інклюзивності та безбар'єрності, що відповідає реалізації Національної стратегії із створення безбар'єрного простору в Україні на період до 2030 року [4].

Важливі інклюзивні проекти впроваджує й обласна бібліотека для молоді, на базі якої відбуваються заняття з каністерапії – методу реабілітації за допомогою спеціально навчених та керованих собак [3]. Загалом, зважаючи на велике число українців, постраждалих від війни (особливо після повномасштабного вторгнення), можна спрогнозувати, що інклюзивні практики найближчими роками та десятиліттями, на жаль, будуть вкрай затребуваними. Тому їх впровадження у культурних інституціях поруч із аудитом доступності, розробкою плану заходів із досягнення безбар'єрності в культурних інституціях та інші дотичні проблеми сьогодні є необхідною і надзвичайно важливою ділянкою роботи усіх культурних інституцій.

Отже, проблеми інклюзії та безбар'єрності у секторі культури є вкрай важливими з кількох причин: через дотримання прав людини, адже культура є базовою людською потребою і закриття доступу до неї для певних груп є порушенням прав цих людей. Крім того, за допомогою інклюзивних практик та проєктів відбувається соціалізація та розвиток особистості цих груп населення, розкривається їх творчий потенціал, а також збагачується культурне життя громади. Інклюзія допомагає руйнувати стереотипи та долати дискримінацію маломобільних груп суспільства.

Інклюзивні ініціативи та практики у секторі культури є цінними для гуманізації суспільства, реалізації прав кожної людини, побудови інклюзивної громади. Соціокультурні інституції м. Рівне намагаються впроваджувати інклюзивні практики, які сприяють рівності, соціальній інтеграції, різноманітності, доступу та ефективності в соціокультурних інституціях.



ЛІТЕРАТУРА

1. Про схвалення Національної стратегії із створення безбар'єрного простору в Україні на період до 2030 року. URL: <https://zakon.rada.gov.ua/laws/show/366-2021-%D1%80#n10>
 2. Проект Плану відновлення України. Матеріали робочої групи "Культура та інформаційна політика". Київ, 2022. URL: <https://www.kmu.gov.ua/storage/app/sites/1/recoveryrada/ua/culture-and-information-policy.pdf>
 3. Рівненська обласна бібліотека для молоді. URL: <https://ulibrv.com.ua/>
 4. Рівненська обласна універсальна наукова бібліотека. URL: <http://libr.rv.ua/>
 5. Смагіна А. Побачити виставу на слух: як український проєкт робить театр інклюзивним. URL: <https://rubryka.com/article/audioopys-teatralnyh-vystav/>
 6. Ясеновська М., Зіненко О. Кращі практики інклюзії. URL: <https://library.fes.de/pdf-files/bueros/ukraine/16600.pdf>
-

УДК 21.161.2 (1-0 /-9)(047)

Сасенко Людмила Іванівна

кандидат історичних наук,

завідувач науково-педагогічної бібліотеки

КЗВО "Одеська академія неперервної освіти

Одеської обласної Ради"

СУЧАСНА ЛІТЕРАТУРА ПІД ЧАС ВІЙНИ – ОПЛОТ СВІТЛА, НАДІЇ, ЗБРОЯ

Десять років в Україні триває війна. Війна, якщо вона далеко, сприймається як щось буденне, несуттєве для тебе, твоєї родини. Однак коли вона приходить у твій дім, ти не можеш повірити, що це відбувається саме з тобою, адже так не може бути. Війна розділила життя кожного українця на до та після.

Зараз ми часто з ніжністю та сумом згадуємо, які ж щасливі ми були тоді, до двадцять четвертого лютого. Повномасштабне вторгнення рашистів 24 лютого 2022 року змінило нашу реальність. І саме ця нова реальність породила нову творчість – творчість, яка стала не лише способом відрефлексувати події, що відбуваються, а й показати світові важливість боротьби українців за свій дім, свою



землю, свою незалежність. Літературний контекст також змінився, відображаючи сучасні реалії. Автори стали більше писати про сьогодення, про війну, Україну, важливість проживання емоцій і вираження почуттів. Тепер все більше українських захисників вкладають свої переживання у щемливі тексти, а письменники рефлексують на суспільні події звичним для себе способом – крізь слова на сторінках нових книг. Війна змінила все – і читацькі звички не виняток. Виявилось, повернутись до читання не так вже і легко, а деякі книжки особливо важко читати у цей час, але книжка може і рятувати нас.

Встановлено, що серед авторів є як професійні письменники, журналісти, волонтери, так і чимало безпосередніх учасників бойових дій, військових, що почали писати під час війни. Практично всі без винятку письменники сьогодні чимось зайняті – воюють, охороняють, борються на інформаційному фронті, розвантажують вантажівки з гуманітарною допомогою, допомагають розселяти біженців, проводять заняття з арт-терапії для дітей, що втекли з бомбардованих міст. А. Чех, Б. Гуменюк, С. Пантюк, Б. Коломійчук, О. Михед, брати Капранови – взяли до рук зброю, щоб давати відсіч загарбнику на фронті в своїх містах. Інші – як С. Жадан, Є. Завалій, А. Любка, К. Калитко – активізували свою волонтерську діяльність, збирають кошти і необхідні речі для війська, координують рух гуманітарних вантажів на схід і південь країни.

Не зважаючи на війну, творчість в Україні активно розвивається. Десятки українських письменників під час війни написали безліч якісних текстів для західних медіа, дали десятки важливих інтерв'ю, переклали сотні актуальних сторінок з української і на українську.

Марія Ганна Скоріна – авторка проекту "Книги про Війну" склала список книг про російсько-українську війну, виданих з 2014 до сьогоднішнього дня. Зараз у списку біля 1300 книжок. За підрахунками Ганни Скоріної лише за 2023 рік було видано близько 200 книг на воєнну тематику абсолютно різного жанри. Книги, які варті того, щоб прочитати їх зараз та перечитати після перемоги.



У книзі **"Війна 2022. Антологія"**, яку впорядкував Володимир Рафеєнко, зібрано фрагменти щоденників, есеї та вірші сучасних українських авторів. З них можна дізнатися про спостереження та емоції 42 авторів, які на власні очі побачили війну. У цій книзі про війну є твори С. Жадана, С. Андрухович, П. Вишебаби, Ю. Андруховича, В. Амеліної, К. Бабкіної, Ю. Винничука, О. Ірванця, Л. Костенко, В. Махна, І. Цілик та ін.

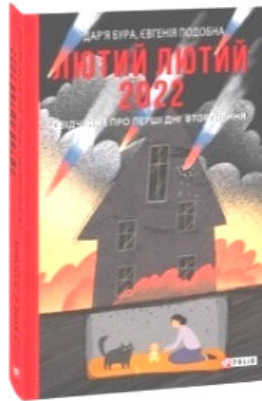

У журналісток Дар'ї Бурої, Євгенії Подобної вийшла книга **"Лютий лютий 2022"** – свідчення про перші дні вторгнення. Свідчення про події перших днів широкомасштабного вторгнення від людей з різних куточків України. До книги увійшли 20 історій від представників майже всіх регіонів країни. Серед героїв як пересічні українці, так і мер одного з міст, рятувальник, бійці тероборони, волонтери та переселенці.



Новий роман Ганни Городецької **"Інклюзія"** розповідає історію київської вечірньої школи, куди потрапляють люди зі складною долею: біженці, сироти, алкозалежні. У кожного з них у минулому – білі плями, у шафах – скелети, а на думці – щасливе життя.



оксана забужко
найдовша подорож

За декілька днів до початку війни поетка, письменниця і водночас головна героїня есея Оксана Забужко опинилася в Польщі, де планувала кілька публічних виступів. Саме там її застаеть початок війни. Саме тоді вона починає писати нову книгу **"Найдовша подорож"**, намагаючись упорядкувати нову реальність, а також пояснити її західним читачам, і українцям, як ця війна стала можливою. І чому історія, яка начебто не могла повторитися чи взагалі не могла відбутися у ХХІ сторіччі, насправді є кривавим фіналом довготривалої передісторії.



Книга Вікторії Покатіс **"Незламні"** знайомить з історіями українських жінок, які наближають щодня перемогу, рятуючи дітей, людей похилого віку та тварин. Серед них військові, волонтерки, правозахисниці, засновниці притулків, які ведуть свою боротьбу за спільну перемогу як в Україні, так і за її межами, ризикуючи своїм життям. До цієї книги про війну увійшло 30 історій про супротив, силу духу та незламність українок.

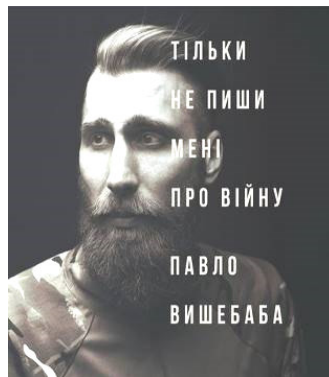

Павло Вишебаба – лідер гурту "One Planet Orchestra", активіст і поет. Він родом із Краматорська і зараз воює на Донеччині у складі 68-ї окремої егерської бригади ім. Олекси Довбуша. У березні 2023 року, під час відрядження, розпочався його благодійний тур Україною, мета якого – зібрати кошти для закупівлі артилерійських установок для своєї бригади. **"Тільки не пиши мені про війну"** – збірка його віршів, написаних на фронті, у якій, на думку автора передмови Любка



Дереша, "звучить спільний голос країни – його не можна зімітувати, він лунає у тобі сам", а однойменний вірш – це відповідь на лист доньки, яка чекає на повернення Павла додому. У серпні 2022 року П. Вишебаба разом із побратимами записав зворушливе відео, в якому читають цей вірш і показують фотографії своїх дітей.



Котик, Півник, Шапка з Бородянки на Київщині стали символами незламності у цій війні. Вони вціліли під нещадними ворожими обстрілами й тепер фігурують у казці Олександра Михеда "Котик, Півник, Шапка", присвяченій історії звичайної родини, які потрапили в окупацію на Київщині. Читачі спостерігатимуть, які бабуся та онука долатимуть втрати та випробування і за їхньою внутрішньою трансформацією.





Книжка Катерини Єгорушкіної **"Мої вимушені канікули"** про те, що відбувалося в Україні в перші 2 тижні війни на прикладі однієї сім'ї. Цього разу канікули у героїні – Віри не звичайні, а вимушені. Разом із сім'єю дівчинка переїжджає у підвал своєї багатоповерхівки, ховаючись від обстрілів. Там вони намагаються пристосуватися до нової реальності. У книзі ви знайдете не тільки щемливу історію дівчинки Віри, а й поради й заспокійливі практики від психологині Світлани Ройз.



Книга Анни Грувер **"ІІ порожні місця"** про двох дівчат Анну і Сару з різних часів. Перша – наша сучасниця, переселенка з Донецька. Друга – єврейська дівчинка, яка нічого не чує через ваду слуху, робить дивовижні колажі, веде щоденник, і згодом цей щоденник вийде у світ окремою книжкою. Що ж поєднує двох дівчат із такими різними долями? Ця книжка – про важливість помічати тих, хто поруч, про дорослішання, про складання із розрізнених фрагментів себе і свого цілісного світу, в якому немає порожніх місць. Врешті – про правду, стійкість, про дім, який завжди з нами, хай би де ми були.





Книга Мар'яни Савки "Залізницею додому" містить історії про дітей та для дітей, які пережили евакуацію, а також розкриває тему того, яку суттєву роль у порятунку цивільних відіграли українські залізничники.



Авторка Наталія Сухорукова – мариупольська журналістка, яка вела щоденник у соцмережах і записувала події від самого початку окупації Маріуполя. Ця книжка "Маріуполь. Надія" – детальний опис знищення "щасливого міста", як вона сама його називає. День за днем, тиждень за тижнем вона фіксувала, як людей стає все менше. Менше тепла. Менше незруйнованих будинків. Більше загиблих. Більше страху. Більше відчаю. Але все одно залишається надія – що колись Маріуполь звільнять. Фрагменти цього щоденника друкували міжнародні видання, його читали в Європарламенті, за мотивами щоденника литовський режисер А. Саулос поставив виставу, а Об'єднання українських продюсерів (ОУП) зняло документальний фільм "Маріуполь. Невтрачена надія".

Про війну пишуть і сучасні письменники за кордоном. Ірина Шувалова, поетка, перекладачка та дослідниця, лауреатка премії "Смолоскип" та інших відзнак, яка зараз мешкає в Нанкіні, створила цикли "Київ – Нанкін" та "Писати про війну", у яких запитує себе про роль поетки в ландшафті катастрофи. Оксана Куценко, поетка, перекладачка, авторка дитячих книжок, українська дипломатка у складі Посольства України в Південно-Африканській Республіці, у "Першому вірші про війну" наголошує, що "ми змушені відкладати на потім важливу частину свого життя, поки всередині нас лунає наш крик про біль, але цей крик відкладати навряд вийшло би".



Таким чином, література про війну – це ж не лише художній твір, це важливий документ чи історичне писання. Ті книги, що пишуться зараз – це фіксація реальності, це сильні емоції й переживання, які навряд може вдасться описати чи вписати в текст через 5-10 років. Це цінні моменти. Пізніше дещо може забутись або здаватись неважливим. Особливістю цих творів є неупереджене ставлення до описуваних подій: усе те, що відбувається із солдатами, відтворюється на рівні констатації фактів, свідками яких вони стали. Таке відтворення властиве творам, що належать до категорії нон-фікшн (твори, що ґрунтуються не на вигадці, а на конкретних фактах). Тема війни в Україні вже знайшла відображення у творчості багатьох сучасних письменників. Її масштабне осмислення ще попереду.

ЛІТЕРАТУРА

1. Антологія. Війна 2022. Щоденники, есеї, поезія. Львів, 2022. 440 с.
2. Важливі книги Старого Лева за рік війни. URL: <https://starylev.com.ua/blogs/vazlyvi-knygy-starogo-leva-za-rik-viyny> (дата звернення: 10.04.2024).
3. Вишебаба П. Тільки не пиши мені про війну. Київ: Видавництво Однієї Книги, 2023. 120 с.
4. Буря Д., Подобна Є. Лютий лютий 2022. Свідчення про перші дні вторгнення. Харків, 2022. 192 с.
5. Городецька Г. Інклюзія. Київ, 2022. 144 с.
6. Грувер А. Її порожні місця. Львів, 2022. 581 с.
7. Єгорушкіна К. Мої вимушені канікули. Київ, 2022. 48 с.
8. Забужко О. Найдовша подорож. Вид. дім " Комора", 2022. 168 с.
9. Курінна І. Книги про війну в Україні. 10 видань, які побачили світ у 2022 році. URL: <https://svoi.city/articles/263038/knigi-pro-vijnu> (дата звернення: 10.04.2024).
10. Михед О. Котик, Півник, Шафка. Львів, 2022. 72 с.
11. Покатіс В. Незламні. Київ, 2023. 256 с.
12. Савка М. Залізницею додому. Львів, 2022. 32 с.
13. Сухорукова Н. Маріуполь. Надія. Київ, 2022. 224.
14. Толокольнікова Т., Блїндюк М. Культурний фронт. Війна очима наших письменників за кордоном. URL: <https://suspilne.media/247485-kulturnij-front-vijnaocima-nasih-pismennikiv-za-kordonom/> (дата звернення: 10.04.2024).
15. Хоменко М. Війна в книжках: 7 книг, які варто прочитати. URL: <https://starylev.com.ua/blogs/viyna-v-knyzkax-7-knyg-yaki-varto-procytaty> (дата звернення: 10.04.2024).



УДК 004.92

Гаманович Поліна Артурівна

студент кафедри мультимедійного дизайну

Слітюк Олена Олександрівна

к.т.н., доцент, доцент кафедри мультимедійного дизайну

Васильєва Олена Сергіївна

к.т.н., доцент, завідувач кафедри мультимедійного дизайну,

Київський національний університет технологій та дизайну

ОСОБЛИВОСТІ ВИКОРИСТАННЯ КОЛЬОРУ В ВЕБ-ДИЗАЙНІ

Вступ. Сьогодні веб-сайт – це не просто засіб підвищення іміджу, а справжня необхідність, оскільки він надає нові можливості для залучення клієнтів [1]. Під час створення сайту виникає ряд питань, вирішення яких вплине на ефективність сайту, його конверсію. Одне з них – вибір колірної гами. Вивчення впливу кольору на свідомість та поведінку споживача дуже важливе для створення інтернет-простору [2]. Знання психології кольору та правильне її використання при створенні сайтів здатне привернути увагу та викликати необхідний емоційний настрій аудиторії.

Метою даної роботи є дослідження процесів колірною сприйняття веб-сайтів, впливу колірних сполучень на користувацьку поведінку в мережі, та підбір ефективних кольорів для різних цілей веб-дизайну.

Результати дослідження та їх обговорення. Колірна схема у веб-дизайні має величезне значення, оскільки вона безпосередньо впливає на сприйняття аудиторії, емоції та загальний досвід користувача. Узгодженість у використанні кольорів на веб-сайті створює послідовний і гармонійний дизайн, що полегшує користувачам навігацію та розуміння вмісту. Правильна колірна схема може спрямувати увагу користувачів на ключові елементи, такі як заклики до дії, або важливу інформацію, заохочуючи взаємодію користувача. Унікальна та добре продумана колірна схема може допомогти веб-сайту виділитися серед конкурентів і бути таким, що запам'ятовується. Використання кольору у більшості варіантів дизайну веб-сайтів продиктоване прагненням відобразити специфіку бренду, а також спробою виразити певний настрій, пов'язаний із продуктом.

Дослідження показали, що між кольором продукту та бажанням людини його придбати є певний зв'язок. Щоразу, коли ми бачимо той чи інший колір, внаслідок психофізіологічних процесів, відбувається



ланцюжок реакцій та викликаються емоції, які впливають на нашу поведінку. Так насправді від 62 до 90% рішень щодо купівлі обумовлені саме кольором. Таким чином, ретельніше вивчення психології кольору допоможе значно підвищити конверсію сайту.

Для людини характерна не тільки наявність улюблених кольорів, а й відчуттів, пов'язаних з тим чи іншим кольором, які можуть відрізнятися від загальноприйнятих. Так кольори викликають специфічні реакції у кожному конкретному контексті: емоції, асоціації і навіть фізичні ефекти, які можуть допомогти розробникам у пошуках точніших значень. Грамотне використання колірних рішень, на наш погляд, дозволить підвищити ефективність сайту. Так правильно підібране рішення кольору допомагає поліпшити розуміння інформації на 73%.

При виборі кольору також необхідно враховувати культурні традиції та звичаї, оскільки у різних культурах сприйняття однієї й тієї кольору може кардинально відрізнятися. Також до уваги беруться існуючі тренди колірних рішень, які стали для тієї чи іншої сфери діяльності.

Для того щоб правильно підібрати колірну схему для сайту треба враховувати ряд факторів, такі як фірмовий стиль. Необхідно відштовхуватись вже від існуючої колірної гами, підбирати правильні відтінки і працювати над акцентними кольорами на сайті.

Також вирішальним моментом при виборі кольору є специфіка бізнесу та його цільова аудиторія. Наприклад чоловікам більш подобаються темні або нейтральні кольори, в той час як жінки відгукуються на яскраві та м'які відтінки. Необхідно використовувати ті кольори, які найбільш ефективно впливають на групу користувачів. Також тематика сайту допоможе вдало підібрати колір, для магазину іграшок доречно буде використовувати більш яскраві кольори, які зможуть притягувати увагу дітей та дорослих або більш стримані тони, які спрямовані на елітний сегмент, наприклад фіолетовий.

Для того щоб зрозуміти, як "працюють" деякі кольори, необхідно розуміти їхню психологію, знати для яких ситуацій вони найбільше підходять, які мають обмеження при використанні [3].

У створенні певного настрою на глядача велику роль відіграють принципи гармонії кольорів. При використанні спокійної колірної гами можливо знизити стомлюваність, і, навпаки, яскраві кольори, що контрастують між собою, будуть привертати увагу.

В результаті детального дослідження та аналізу численних веб-сайтів, створених як досвідченими дизайнерами, так і початківцями, було виділено кілька ключових правил, які пропонується застосовувати при проектуванні веб-сайтів. Серед цих правил, є уникнення використання комбінацій з низьким контрастом. Також



необхідно враховувати при розробці сайту функції, що зроблять більш доступними та комфортним перебування для людей з певними вадами зору. До таких функцій належать, наприклад, "контрастна версія" сайту, що дозволяє користувачам адаптувати колір і розмір тексту за власними потребами, а також інструменти, що полегшують навігацію по сайту, чи оптимізація під програми для екранного доступу (screen readers), які дозволяють зчитувати інформацію з екрану електронних пристроїв. Це типу аудіо супроводження для людей, які мають обмежені можливості читання.

Також, щоб не перенавантажувати зір користувача не слід використовувати два або більше яскравих відтінки, два та більше темних відтінків. Рекомендується обережно використовувати неонові кольори, оскільки вони вважаються яскравими версіями основних і додаткових кольорів і часто викликають візуальний дискомфорт. Ці кольори часто використовують в психоделічному мистецтві та рейв-культурах. Якщо того вимагає тематика, то важливо використовувати дуже продумано.

При розробці веб-сайту слід ретельно продумати колір кнопок з врахуванням заклику до дії. Наприклад, посилання та кнопки можуть змінювати колір при наведенні або натисканні, забезпечуючи візуальний зворотний зв'язок користувачам. Також для читабельності тексту, слід врахувати достатність контрасту шрифтів відносно фону та зображень [3].

В ході проведений досліджень було розроблено веб-сторінку для інтернет-магазину "Keramica Decor". Головна сторінка сайту оформлена в стриманій колірній палітрі, що відповідає корпоративному стилю компанії, має чітку структуру, яка не заважає перегляду товару. Обмеження кольорів дає змогу усунути зайві деталі та шум, створюючи гармонійний і впорядкований дизайн. Це допомагає користувачам сприймати інформацію чіткіше та зрозуміліше, а також покращує візуальну структуру об'єкта.

Висновки. В результаті проведених досліджень, розглянуті питання, пов'язані з важливістю вибору та використання кольору в при розробці веб-сайтів. Наведено поради щодо вибору колірної палітри дизайну сайту. Розглянуті такі аспекти використання кольору, як засобу передачі емоцій та створення атмосфери; зосередження увагу на істотних елементах і створення візуального порядку за рахунок колірної гами, акцентних кольорів, насиченістю і яскравістю кольорів.

ЛІТЕРАТУРА

1. Основи рекламного дизайну / С. В. Прищенко, Є. А. Антонович. К. : НАКККІМ, 2017. 384 с.



2. Brown, D. (2018). *Communicating Design: Developing // Web Site Documentation for Design and Planning*. New York, NY: Wiley. P. 43-55.
3. Слітюк О.О., Васильєва О.С., Жайворон В.В. Вибір колірної гама при розробці веб-сайту для мереж ресторанного бізнесу. *Global science: prospects and innovations. Proceedings of the 3rd International scientific and practical conference*. Cognum Publishing House. Liverpool, United Kingdom. 2023. Pp. 598-602.
-

УДК 316.4 (477)

Редькіна Ганна Михайлівна

кандидат політичних наук, доцент, доцент кафедри соціології

Зуєвська Марія Миколаївна

здобувачка вищої освіти,

Дніпровський державний технічний університет, м. Кам'янське

ГЛОБАЛІЗАЦІЙНА КРИЗА НАЦІОНАЛЬНИХ ЦІННОСТЕЙ ТА ПОВОЄННЕ ВІДНОВЛЕННЯ УКРАЇНИ

Процеси глобалізації, все більшої взаємозалежності громадян і держав у сучасному світі, стали викликом для більшості національних держав, незважаючи на їх просторове розміщення чи рівень політичного, економічного і культурного розвитку. Глобалізація є одночасно тим явищем, що вже сформувалося, і процесом, який ще продовжується. Глобалізація є об'єктивним процесом, що самоорганізується, й рано чи пізно охопить всі країни у тій чи іншій мірі. У результаті глобалізації склався світовий ринок результатів та факторів виробництва: товарів у формі матеріального продукту та послуг, капіталів, робочої сили та знань [5].

У довідниках та енциклопедіях з міжнародних відносин, що вийшли останнім часом у США і англійських країнах Британської співдружності, концепт глобалізації трактується досить широко – це спільне існування та взаємодія всіх локальних спільнот, формальних і неформальних інститутів, національних держав, державних об'єднань, міжнародно-політичних регіонів і як результат – перетворення світу на місце глобальної взаємодії.

Є чимало розходжень у визначеннях глобалізації. Так, у 2000 р. дослідник глобалізації Я.Шолте узагальнив трактування глобалізації та виокремив ключові її визначення:

1) глобалізація у якості інтернаціоналізації, тобто у поглибленні міжнаціональних соціальних та економічних відносин і поступовому



переході до такого типу відносин у суспільстві, де найбільший пріоритет мають глобальні інтереси;

2) глобалізація виступає як лібералізація торгівлі, економічних відносин, спілкування;

3) поширення знань та досвіду через світові інформаційні системи;

4) глобалізація як процес модернізації суспільства шляхом самовизначення нації та формування національної ідентичності;

5) як механізм створення єдиного суспільного простору, що немає територіальних обмежень та визначеності [8].

Швейцарський Економічний Інститут (КОФ), розробник індексу глобалізації, визначає глобалізацію як процес створення взаємозв'язків між суб'єктами, що належать до різних країн та континентів, і які виражені у розмаїтті потоків товарів, людей, інформації, ідей, капіталу. Глобалізація є процесом, який руйнує національні кордони, об'єднує економіки, культури, технології та управління, і виробляє складні взаємовідносини та взаємозалежність між країнами [6, 7].

І.Бочан та І.Михасюк розглядають глобалізацію як зростаючий взаємозв'язок і взаємозалежність національних економік, злиття національних ринків у єдиний світовий ринок [1, с.23].

У економічній енциклопедії глобалізація розглядається як категорія, яка відображає процес обміну товарами, послугами капіталу та робочою силою, що виходить за межі державних кордонів [4].

На думку експертів Міжнародного валютного фонду (МВФ), глобалізація визначається як ступінь інтеграції країн у всьому світі, що зростає, вона обумовлена, насамперед, торговельними й фінансовими потоками, а також рухом робочої сили та технологій через міжнародні кордони [9].

Як відзначають І.Валлерстайн, Е.Гідденс, М.Кастельс, Ф.Феррароті, глобалізація передбачає цілком нове ставлення до простору і часу. На думку М.Арчер, глобалізація є процесом, який призводить до охоплюючого весь світ поєднання структур, культур та інститутів; на її думку, глобалізація означає, що на сьогоднішній день суспільства не є більше первинними одиницями аналізу. М. Олброу доводить, що суспільства потрібно розглядати лише як систему в оточенні інших систем і, таким чином, як підсистему світової спільноти.

Модель розвитку США у сфері культури, економіки, тощо постає як зразок для наслідування. Все більше країн стають доповненнями американського суспільства, а їхні національні культури поступово йдуть в минуле і стають культурною спадщиною.

Існує наукова думка, що в процесі глобалізації в сфері культури, саме США нав'язує свої цінності всьому світу. Глобалізація прагне



стандартизувати цінності, не враховуючи потреби чи особливості певного суспільства. В умовах глобалізації національні цінності стають незахищеними. Ціннісна криза є одним з факторів дестабілізації суспільних відносин, адже будь-який конфлікт виникає через конфліктність мислення людей.

Отже, глобалізація може викликати кризу національних цінностей, тому важливо зберегти національну ідентичність і цінності в процесі інтеграції в глобальну спільноту.

Глобалізація буде впливати на національні цінності в умовах повоєнного відновлення, особливо в Україні.

Глобалізація може мати як позитивний, так і негативний вплив на національні цінності. Щодо України, існує декілька потенційних викликів:

1. Змішування культур. Глобалізація може призвести до змішування культур і цінностей, що може призвести до розмивання національної ідентичності.

2. Економічна вразливість. Україна як недостатньо конкурентноспроможна країна може стати надмірно вразливою і залежною в економічному та фінансовому відношенні.

3. Майнова нерівність. Глобалізація може посилити світову майнову нерівність, що може призвести до соціальної несправедливості.

Переживання глобалізаційної кризи національних цінностей у період повоєнного відновлення України може бути складним процесом, але є декілька ключових аспектів, на яких потрібно зосередитися:

1. Відновлення економіки та бізнесу. Україна має відновлювати економіку та бізнес. Це може бути інвестування у стійкі компанії та інфраструктуру, збільшення експорту, поглиблення ланцюжків доданої вартості в агробізнесі, налагодження виробництва екологічно чистої сталі та сприяння ІТ-стартапам [3].

2. Збереження благодійності. Українська благодійність змінилася після початку війни, й бізнес відіграє важливу роль у цьому процесі. Зусилля зберегти цей феномен у повоєнному відновленні можуть містити підтримку благодійних організацій та залучення бізнесу до благодійності. Загалом, ключовим елементом у збереженні активної благодійності після війни є поєднання гнучкості стратегій, залучення різноманітних ресурсів та активна взаємодія з громадою [2].

3. Соціальні зміни. Війна викликала значні соціальні зміни в Україні, включаючи зміни в особистих і родинних потребах. У повоєнний період відновлення України може виникнути потреба у переосмисленні цих потреб, відповідно й національних цінностей [3].



4. Міжнародна підтримка. Міжнародні фінансові організації вже зараз підтримують економіку України, й ця підтримка є важливою для відновлення країни й збереження національних цінностей та формування національної ідентичності [3].

Саме ці аспекти можуть допомогти відновити українські національні цінності, сформувати українську національну ідентичність у повоєнний період відновлення України й допомогти країні вижити у важкі часи.

Важливо пам'ятати, що глобалізація є не лише викликом, але й можливістю. Вона може допомогти Україні інтегруватися у глобальну спільноту, отримати доступ до нових ринків, технологій та ідей. Однак для цього потрібно розробити стратегію, яка б дозволила зберегти національні цінності й водночас використати переваги глобалізації.

ЛІТЕРАТУРА

1. Бочан І.О., Міхасюк І.Р. Глобальна економіка: підручник. Київ: Знання, 2007. 403 с.
2. Буткевич А. Як зберегти феномен української благодійності після війни. *Економічна правда*. 8 березня 2024. URL: <https://www.epravda.com.ua/columns/2024/03/8/710924/>
3. Григоренко Є., Шніцер М. Як після війни Україна має відновлювати економіку та бізнес. Велике дослідження. *Журнал Forbes Ukraine*. 15 грудня 2022. URL: <https://forbes.ua/money/yak-pisslya-viyuni-ukraina-mae-vidnovlyuvati-ekonomiku-ta-biznes-velike-doslidzhennya-deloitte-15122022-10501>
4. Економічна енциклопедія : у трьох томах. Т.1. / Редкол. : С.В.Мочерний (відп. ред.) та ін. К. : Видавничий центр "Академія", 2000. 864 с.
5. Andersen T., Herbertsson T. Measuring Globalization. *Institute for the Study of Labor Discussion Paper*. July, 2013. № 1214. P.8-10.
6. Gygli, S., Haelg F. Sturm J. The KOF Globalisation Index – Revisited, KOF Working Paper. 2018. № 439.
7. KOF Index of Globalization. URL: <http://globalization.kof.ethz.ch>
8. Scholte J.A. Globalization. A critical introduction. London : Palgrave, 2000. 361 p.
9. The potential and the dangers of globalization. IMF Issues Brief on 12.04.2000. URL: <http://www.imf.org/external/np/exr/ib/2000/rus/041200r.htm>



УДК: 741.02:37.06

Балан Уляна Григорівна

старший викладач,

Пащуків Світлана Георгіївна

старший викладач,

Київський національний університет технологій та дизайну

ВПЛИВ СОЦІАЛЬНИХ МЕРЕЖ НА ПРОЦЕС НАВЧАННЯ СКЕТЧІНГУ ДЛЯ СТУДЕНТІВ: АНАЛІЗ ТА ПЕРСПЕКТИВИ

Зростаюча популярність навчання скетчінгу в освітньому процесі відображає загальний тренд у сучасному мистецтві та дизайні, де володіння навичками швидкого малювання стає все більш важливим для студентів, що навчаються у цифровому мистецтві. Цей рух віддзеркалює зростаючий попит на художників, ілюстраторів та дизайнерів, які можуть швидко та ефективно виразити свої ідеї шляхом швидкого малюнку чи скетчу. Одним з головних чинників, які стимулюють цей розвиток, є стрімкий розвиток цифрових технологій та програмного забезпечення для створення мистецтва. Використання планшетів, графічних планшетів та програм для малювання дозволяє студентам ефективно використовувати цифрові інструменти для швидкого створення скетчів та концепцій. Крім того, в сучасному світі візуальна комунікація набуває все більшого значення. Зростає вимога до художників та дизайнерів, які можуть ефективно та швидко передавати ідеї через малюнок. Це особливо актуально у сферах дизайну продуктів, реклами, мультимедійного мистецтва та інших галузях, де час – це критичний фактор. Таким чином, зростаюча популярність навчання скетчінгу в освітньому процесі відображає потребу ринку праці у молодих спеціалістах, які володіють навичками швидкого та ефективного малювання, і відображається у впровадженні відповідних навчальних програм та курсів університетів та коледжів.

Один з прикладів такої ініціативи відображається у впровадженні курсу "Скетчінг" для студентів Київського національного університету технологій та дизайну. Разом із запровадженням цієї дисципліни з'явилася необхідність публічної презентації, обговорення та аналізу практичних результатів навчання. Враховуючи попередній досвід онлайн-навчання під час карантинних обмежень і використання онлайн-платформ для додаткової комунікації між учасниками групи та між студентами і викладачами у 2022 році, викладачами кафедри цифрового мистецтва було створено "Скетчінг-клуб КНУТД" (@sketching.club.knutd). Цей клуб пропонує публікацію



та розповсюдження студентських скетчів, а також анонси та фотозвіти заходів через платформу Інстаграм. Проаналізувавши зростаючу популярність інстаграм- сторінки скетчінг клубу та залучення все більшої кількості студентів на курс зі скетчінгу можна зазначити, що вплив соціальних мереж на доступність та поширення інформації про навчання скетчінгу серед студентів цифрового мистецтва виявляється в ряді ключових аспектів. По-перше, соціальні мережі забезпечують студентам простий доступ до різноманітної інформації про навчання скетчінгу. Анонси подій, фото робіт зроблених в різних техніках сприяють зацікавленості та поглибленню знань в різних графічних техніках, створюють сприятливе середовище для формування спільнот та форумів, де студенти можуть обмінюватися досвідом, показувати свої роботи, отримувати поради від колег та професіоналів, а також знаходити натхнення. Також поширення результатів практичних робіт слугує певною рекламою навчальних закладів та курсів. Університети, коледжі, студії мистецтва та інші навчальні заклади можуть використовувати соціальні мережі для просування своїх програм навчання скетчінгу. Це дозволяє залучати більше студентів та забезпечувати їм доступ до якісної освіти.

Ще одною важливою перевагою онлайн публікацій в соцмережах є можливість створювати віртуальні виставки та конкурси скетчів. Віртуальні виставки стають все більш популярними у сучасному світі мистецтва, завдяки соціальним мережам. Ці платформи не лише дозволяють студентам цифрового мистецтва демонструвати свої творчість широкій аудиторії, але й стимулюють їх до креативного розвитку через конкурси, тематичні виставки та взаємодію зі спільнотою. Однією з головних переваг віртуальних виставок є їх глобальна доступність. Студенти можуть демонструвати свої роботи не лише власним товариством або університетським оточенням, але й отримувати відгуки від аудиторії з усього світу. Це розширює їх можливість отримання повноцінного фідбеку та взаємодії з різноманітними культурними контекстами.

Тематичні виставки та конкурси сприяють розвитку творчих навичок студентів, оскільки вони змушені досліджувати різні образотворчі техніки та теми. Наприклад, ботанічний скетчінг вимагає від студентів вивчення рослинного світу та його відображення на папері або в цифровому форматі, тим самим розвиваючи їхні навички спостереження та відтворення деталей.

Завдяки хештегам та взаємодії з аудиторією, студенти можуть збільшити вплив своїх робіт, залучити увагу до свого творчого процесу та побачити реакцію публіки на їхні роботи. Це не лише стимулює їх до подальшого розвитку, а й створює мотивацію для активної участі у мистецькому співтоваристві.



Важливо відмітити що в глобальному значенні публікація скетчів студентів в Інстаграм сприяє поширенню інформації про навчальний заклад та популяризує українське мистецтво, роблячи його більш помітним у загальносвітовому контексті. Зокрема, Інстаграм - це світова соціальна мережа, яка забезпечує миттєвий доступ до контенту студентів у будь-якій точці світу. Публікації скетчів привертають увагу міжнародної аудиторії, що дозволяє навчальному закладу позиціонувати себе на міжнародному рівні. Скетчі, створені студентами, часто відображають українську культуру, традиції та пейзажі. Це сприяє культурному обміну та взаєморозумінню між різними країнами, демонструючи багатство українського мистецтва. Високоякісні та цікаві скетчі стають об'єктом уваги для фахівців у галузі мистецтва та дизайну. Публікація таких робіт в Інстаграм привертає до уваги навчальний заклад та його програми. Публікація скетчів студентів створює можливості для встановлення мережових зв'язків з іншими мистецькими установами та професіоналами у світі. Це сприяє обміну ідеями, партнерству та можливостям співпраці.

Таким чином, соціальні мережі значно сприяють збільшенню доступності та поширенню інформації про навчання скетчингу серед студентів цифрового мистецтва, роблячи навчальні ресурси більш доступними та відкритими для всіх бажаючих та залучають нових учасників. А публікація скетчів студентів в Інстаграм відображає потенціал та талант українських мистецьких закладів, роблячи їхнє мистецтво та навчальні програми більш помітними та впливовими у світовому мистецькому співтоваристві.

УДК 821.161.2-3'06

Сікорська Вікторія Юрївна

кандидат філологічних наук, доцент

завідувачка кафедри журналістики та мовної комунікації,

Одеський національний морський університет

ВІЙНА ЯК КАТАСТРОФА І КАТАРСИС: РЕАЛІЇ ХУДОЖНЬОЇ ЛІТЕРАТУРИ У ЧАС РОСІЙСЬКО-УКРАЇНСЬКОЇ ВІЙНИ

Українська література, як і всі інші явища у нашій країні, зазнає відчутного впливу війни сьогодні. Якщо раніше ми говорили про ветеранську та волонтерську прозу, то після 24-го лютого 2022 року тема російсько-української війни стала однією з наріжних для усієї української літератури. Так, війна має значний вплив на культуру, а українська література, безумовно, не є винятком. Війна може стати



джерелом великої творчості, вираження патріотизму, відданості, але водночас вона може призводити до страждань, трагедій, і думок про мир і гуманізм. Часто українські письменники, поети та інші літератори використовують свої твори, щоб відобразити реальність війни, а також відчуття та емоції, які вона викликає у пересічній людини.

Катарсис за Аристотелем означає очищення або вивільнення емоційного напруження або стресу через сприйняття та вираження трагічного або конфліктного досвіду через мистецтво, зокрема через літературний твір. Українська література часів українсько-російської війни може викликати катарсис у читачів через читання літературних творів, які відображають трагічні події війни, спонукаючи до глибокої рефлексії та осмислення власних емоцій, думок та переконань та допомагаючи очистити свої емоції, осмислити події та знайти способи подолання труднощів через мистецтво та спільноту. Коли твір дає змогу пропустити через себе емоції та враження, яких ти не маєш або яких ніколи не мав і, можливо, не матимеш ніколи у житті. Читач або глядач ніби отримує можливість стрибнути в це відчуття, а потім повернутися додому й продовжувати звичне життя.

У цьому сенсі література під час війни є дуже складною річчю. Адже ця драматична реальність тут і зараз. Тобі не треба література, щоб туди пірнути, адже граничний досвід вже й так із тобою, чи то особисто, чи то через друзів чи через екран телефона.

Українська література під час українсько-російської війни має свої особливості. Сьогодні література зазвичай зосереджується на темах військових подій, життя на фронті та в тилу, військових стратегій, переживаннях війни тощо. Твори описують біль, страдання, героїзм, але також і відображають і бажані буденні картини. Літературні твори у воєнний період часто належать до військового жанру, що включають у себе воєнну прозу, поезію, мемуари, репортажі, щоденники та інші форми. Ці твори можуть бути як художніми, так і фактичними. Така література нерідко намагається передати реалістичні образи та ситуації, щоб відобразити реальний досвід війни. Автори можуть базуватися на власних досвідченнях або дослідженнях, щоб створити більш автентичні та переконливі описи. Воєнний період часто викликає складні психологічні реакції у людей, і це може відобразитися в літературі. Твори можуть досліджувати питання психологічного стресу, травми, моральних дилем, адаптації до військового життя та інше.

У цілому, література у воєнний період відображає комплексність та глибину впливу війни на суспільство та індивідуальний досвід, а також різноманітність способів, якими люди



реагують на ці впливи. Яскравим прикладом є вірш Павла Вишебаби "Доньці".

Під час війни читання та писання мають дуже важливу роль для людей. Література стає засобом відпочинку та втечі від реальності для людей, які переживають важкий час війни. Тоді проза, поезія, повинні бути легкими і допомагати забути про проблеми хоча б на певний час.

Вірш зі збірки "Життя Марії", що вийшла друком ще у 2015-му, однак вірші зі сторінок голосять сьогоднішнім болем та вірою в світле майбутнє.

Художня література може бути відгомоном війни, а може бути формою спротиву війні та агресору. Під час війни письменники та публіцисти можуть використовувати свої таланти, щоб зберегти культурну спадщину свого народу. Їхні твори можуть стати своєрідними документами страшного часу війни, свідченням про пережиті страждання та надії.

Всі ці аспекти вказують на важливість літератури під час війни як засобу вираження, втечі, спротиву та підтримки. А вербалізація травматичної події, заснована на двох способах оповіді: оповіді як свідченні та оповіді як осмисленні. Експліцитна вербалізація ґрунтується на фактах і документально зафіксованих подіях, які можуть бути представлені у вигляді хроніки, репортажу, розслідування, документальної прози. Наприклад, роман "Дорога у нікуди" Олеся Бердника. У цьому романі безпосередньо описано бойові дії, трагедії та втрати, які стали наслідками війни на сході України. Особливо емоційні та травматичні моменти передаються прямими словами та фразами, які змушують читача переживати трагедію разом із героями. Олесь Бердник зобразив у "Дорозі у нікуди" відчуття внутрішньої розчарованості та безнадії, але разом з тим і пробудження надії та сили волі у боротьбі за мир і справедливість. Цей роман став важливим свідченням про війну на сході України та внеском української літератури в збереження історичної пам'яті.

Імпліцитна вербалізація як осмислення травматичної події втілюється через роздум або рефлексію, а відтак, стають психологічною прозою, екзистенційним роздумом, я-оповіддю, покликаною реконструювати події та одночасно осмислювати. Наприклад, роман "Польові дослідження з людиною" Олени Степаненко, у якому використано внутрішній монолог головного героя, що дозволяє передати його внутрішній світ та переживання у війні. Імпліцитна вербалізація у цьому контексті допомагає передати складні емоційні стани та психологічний вплив війни на людину.

Тут автор використовує більш образні або символічні засоби, щоб передати травматичну подію. Замість того, щоб прямо описувати подію, він може використовувати метафори, алегорії, що дозволяє



передати емоційний аспект та психологічні наслідки події. Цей підхід може бути більш універсальним та відкритим для різних тлумачень залежно від читача.

Обидва підходи можуть бути ефективними засобами передачі травматичних подій у літературі, і їх вибір залежить від мети автора, стилю та контексту твору.

Українська література сьогодні стала важливим засобом вираження та спогаду про події, пов'язані з українсько-російською війною. Вона відображає переживання, страхи, терни, але й героїзм, солідарність та спротив, які характеризують досвід українського народу під час воєнних дій. Література сьогодні дозволяє митцям висловити свої власні переживання та емоції, пов'язані з війною, а також передати емоційний досвід тих, хто безпосередньо переживав військові події. Це допомагає читачам зрозуміти та співпереживати з воїнами та цивільним населенням, які переживають війну. Вона допомагає глибше зрозуміти війну як явище та її вплив на індивідуальний та колективний рівні.

Важливо відзначити, що література не тільки допомагає прожити дійсність, але й має потенціал вплинути на неї. Вона може стимулювати діалог, сприяти змінам в громадському світі та сприяти вихованню правильної толерантності та миру. Вона може стати засобом виразу протесту, сприяти згуртуванню суспільства та мобілізації сил для вирішення конфліктів різними способами - і мирним і зброєю.

Українська література часів українсько-російської війни відображає глибокі переживання, турботи та виклики, які стоять перед українським народом у цей нелегкий період. Вона виступає як засіб вираження емоцій, протесту, але й пошуку сенсу та надії в умовах воєнного конфлікту.

Отже, українська література в часи українсько-російської війни має великий потенціал допомогти людям прожити дійсність, розуміти та переживати військовий конфлікт та його наслідки. Вона може бути важливим інструментом для висловлення емоцій, пошуку сенсу та співпраці у здобутті омріяної Перемоги та у побудові світлого майбутнього.



УДК 7.012

Васильєв Олександр Сергійович

аспірант факультету дизайну

Васильєва Олена Сергіївна

*к.т.н., доцент, завідувач кафедри мультимедійного дизайну,
Київський національний університет технологій та дизайну*

НАЦІОНАЛЬНА СИМВОЛІКА В ЗНАКАХ ІДЕНТИФІКАЦІЇ ВЕБ-САЙТІВ ЕЛЕКТРОННОЇ КОМЕРЦІЇ

Вступ. З 24 лютого 2022 року, підприємства електронної комерції довели своє вміння адаптуватися до різних екстремальних ситуацій. Цей сегмент торгівлі, практично не втратив своїх обсягів і досить довгий час слугував альтернативою звичним стаціонарним торговельним майданчикам, забезпечуючи громадян України всіма необхідними товарами. В цей час зміни відбувалися й в системі ідентифікації брендів українських веб-сайтів електронної комерції, які на відміну від попередніх років, всіляко намагалися підкреслити свою національну приналежність. **Метою даної роботи** є дослідження національної символіки в дизайні основних ідентифікаторів брендів українських веб-сайтів електронної комерції, таких як: логотипи, фавікони, іконки мобільних додатків та аватари в соціальних мережах.

Результати дослідження та їх обговорення. Візуальним вираженням ідентифікації бренду веб-сайту електронної комерції і її центральним елементом є логотип. Він є невід'ємною частиною образу бренду електронної комерції, що передає основні цінності його роботи, підкреслюючи напрям діяльності та належність до певної товарної категорії. Дослідження тисячі логотипів веб-сайтів електронної комерції США, Китаю, дев'ятнадцяти країн Європи і України показали, що для них характерні типові рішення, що зрозумілі користувачам різних національностей та забезпечують можливість функціонування їх в різних країнах світу. До 2022 року нами було виявлено, що для різних країн існують переважно колірні відмінності щодо рішення логотипів веб-сайтів електронної комерції. Так для англійських веб-сайтів електронної комерції характерні одноколірні логотипи блакитного або чорного кольорів, а для китайських – помаранчевого, червоного або рожевого. Національну символіку до 2022 року було виявлено лише в логотипах деяких французьких маркетплейсів, в яких використовують графічні елементи виконані в кольорах французького прапора. Як приклад можна навести логотипи і



фавікони французьких веб-сайтів електронної комерції carrefour.com, maty.com і cdiscount.com.

До 2022 року логотипи і веб-сайти українських підприємств електронної комерції практично не використовували національної символіки, а їх колірні і шрифтові рішення переважно відповідали товарній категорії. Ті з них, що були орієнтовані на внутрішній ринок часто мали українські назви відтворені кириличними шрифтами, а ті що намагалися вийти на міжнародні ринки використовували українські або англійські назви відтворенні латиницею.

Необхідно зазначити, що поряд із іншими видами мистецтва, дизайн відображає та напряму залежить від суспільних, політичних та економічних факторів, а дизайнери тонко відчуваючи зміни, що відбуваються в житті суспільства, намагаються відтворити їх в своїй діяльності. В роботах вітчизняних вчених було показано, що українські товарні знаки і логотипи на початку ХХІ ст. стали подібними до європейських за стилістикою, і це, на їх думку, стало закономірним явищем в процесі їх еволюційного розвитку. Проте вчені вважали, що на наступному етапі, елементи ідентифікації українських брендів покликані виокремлювати національні, конкурентоспроможні товари і послуги, а тому почнуть більш активно використовувати елементи національної символіки [1, 2, 3].

Трагічні події, що відбуваються в Україні, починаючи з лютого 2022 року, прискорили цей процес. Окрім загального патріотичного підйому в суспільстві, зміни почали відбуватися в різних сферах життя, в тому числі і в дизайні веб-сайтів електронної комерції та їх елементах ідентифікації. В логотипах почали часто використовувати колірну українську символіку. В багатьох логотипах українських веб-сайтів електронної комерції було змінено кольори графічних елементи. Як приклад можна навести логотипи веб-сайтів podkarpot.com.ua, dok.ua, zakupka.com (рис. 1, б), izi.ua (рис. 1, д), synthetic.ua (рис. 1, а), avto.pro тощо. Було відкрито новий український маркетплейс shop.brave.ua, що реалізує товари виключно українських виробників в Україні та закордоном. В дизайні його логотипу окрім смужки з кольорами українського прапора наявний графічний елемент у вигляді герба - тризуба (рис. 1, г).

На українських веб-сайтах електронної комерції також відбуваються наступні зміни: відмова від використання російської мови; використання кольорів українського прапора для позначення різних декоративних елементів, використання на банерах зображень з елементами української символіки.



Рис. 1. Логотипи українських веб-сайтів електронної комерції з національною символікою

Відбулися зміни в дизайні фавіконів, іконок, що позначають мобільні додатки (рис. 2, а, б, д, ж) та аватарів в соціальних мережах (рис. 2, в, г), де також використовують кольори прапора України.

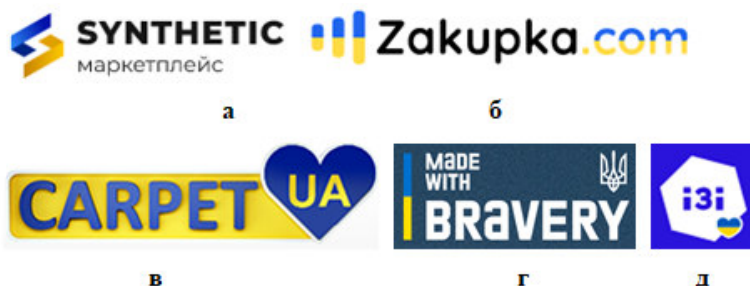

Рис. 2. Іконки мобільних додатків та аватарів в соціальних мережах веб-сайтів електронної комерції

Висновки. В результаті проведених досліджень, розглянуті питання, пов'язані з сучасною тенденцією використання української символіки в дизайні веб-сайтів електронної комерції та в їх елементах ідентифікації. Виявлено, що в основному використовують кольори українського прапора для відображення графічних і шрифтових елементів логотипів веб-сайтів українських брендів електронної комерції. Актуальним є використання синього та жовтого кольорів в дизайні фавіконів, іконок, що позначають мобільні додатки веб-сайтів та аватари в соціальних мережах.

ЛІТЕРАТУРА

1. Безсонова Л.М. До питання про формування проектної моделі сучасного українського логотипа: чинники впливу на художньо-пластичну мову. Вісник ХДАД. 2014. № 1. С. 8-13.
2. Борисенко О.М. Становлення і розвиток комунікативного дизайну в

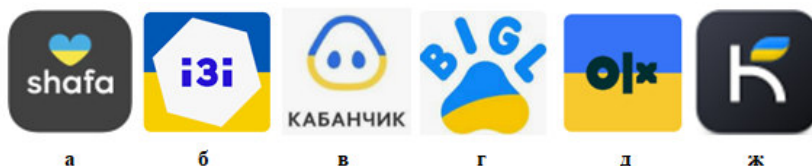

Галичині другої половини XIX – першої третини XX століть: дисертація на здобуття наукового ступеня кандидата мистецтвознавства. Спец. 17.00.07 – дизайн. *Українська академія друкарства Міністерства освіти і науки України; Національний університет "Львівська політехніка" Міністерства освіти і науки України. – Львів, 2019.*

3. Бойчук О.В. Безсонова Л. Національні ремінісценції в українських товарних знаках та логотипах нової доби. *Всеукраїнська науково-практична конференція "Регіональний дизайн і освіта".* Черкаси, 2010. (ЧДТУ). С. 18–22.

УДК : 355.033:7.071.1

Каблова Тетяна Борисівна

*кандидат мистецтвознавства, доцент, учений секретар,
Київська муніципальна академія
естрадного та циркового мистецтва*

ТРАНСФОРМАЦІЯ МИСТЕЦТВА ЯК СПОСІБ ПІДСИЛЕННЯ КУЛЬТУРИ ОБОРОНИ КРАЇНИ

Сучасний світ знаходиться під постійним тиском геополітичних турбулентностей, що нагадує нам, як важливо постійно адаптуватися та шукати новаторські підходи до вирішення завдань національної безпеки. Однак, поза відомими військовими стратегіями та політичними механізмами, народжуються нові можливості у сфері мистецтва та культурних ініціатив. Ці можливості виявляються не лише в ролі відображення, але й в якості справжнього інструменту для зміцнення національної безпеки. У цьому контексті, ця стаття спробує розглянути важливість мистецтва в рамках оборони та безпеки, зосереджуючись на патріотичних та інноваційних проєктах.

У сучасному світі, де невизначеність та зміни стали єдиною постійною, виявляється, що саме у глибинах мистецтва та культурних ініціатив знаходяться несподівано ефективні інструменти для зміцнення національної безпеки. Культура виступає не лише як відображення, але і як живий організм, що працює в синергії з суспільством, формуючи патріотичний дух та активно сприяючи консолідації громадян.

Національний дух та патріотизм не можуть бути створені чи збережені штучно. Вони витікають із самої сутності культури, яка несе в собі спільні цінності та ідеали, які є міцним каркасом для національної єдності. Мистецтво, у свою чергу, стає каталізатором



цього процесу, надаючи конкретний вираз абстрактним почуттям національної ідентичності.

Вираження національного духу через мистецтво не лише створює естетично приємні твори, але й активно взаємодіє з глядачами, провокуючи їхнє власне розуміння та ідентифікацію з культурним спадком. Такі проекти допомагають кожному громадянину відчувати себе часткою чогось більшого, зрозуміти важливість національної спадщини та відчувати себе захисниками спільних цінностей.

Культура стає справжнім об'єднавчим елементом, який не лише виражає, а й формує національний характер. У цьому контексті, культурні ініціативи стають необхідним інструментом для виклику обговорень та залучення громадян до активної участі у формуванні національної стратегії безпеки.

Таким чином, визнавання величі нації, розкриття суті її історії та підкреслення спільних цінностей через мистецьке вираження формує особливий національний дух, який є невід'ємною частиною безпеки та єдності держави. Мистецтво стає не тільки інструментом відображення, але і каталізатором, який прискорює еволюцію національної свідомості в новій реальності політичних викликів.

Сучасне мистецтво взаємодіє з обороною та безпекою через створення вражаючих мистецьких інсталяцій. Наприклад, інсталяція, яка використовує відходи військової техніки, може бути метафорою реконструкції та відродження нації після випробувань війною чи конфліктом. Такі представники суспільства як Лілія Войцеховська (Тернопіль), Микола Савченко (Одещина) використовують залишки зброї для створення мистецьких об'єктів. Варто навести й створені на руїнах будівель графіті Бенксі в Ірпені. Серед таких прикладів є проєкт The Wall, що об'єднав українських та міжнародних художників задля створення муралів у п'яти містах Європи та Близького Сходу, аби показати єдність та протистояння країні-агресору. У Відні відкрито першу роботу серії, створену українцем Нікітою Кравцовим та французом Венсаном Паронно. Впродовж листопада та грудня 2022 р. мурали були утворені у Женеві, Марселі та Анкарі.

Починаючи з березня 2022 й до теперішнього часу у містах України існує безліч мистецьких інсталяцій представляла собою велику стіну, покриту фотографіями військових, дітей мирного населення, які втратили життя або були поранені під час повномасштабного вторгнення. Часто фото супроводжується особистими історіями та відгуками від родичів та друзів загиблих та поранених військових.

Такі інсталяції не лише надають візуальний ефект та емоційне враження, але й утворюють платформу для роздумів про реальність



війни, її вплив на сім'ї та суспільство, а також підсилюють патріотичні почуття.

Цей проект є прикладом того, як мистецтво може впливати на сприйняття оборони та патріотизму, залучаючи глядачів до важливих соціальних тем та підсилюючи емоційне зв'язок із національною історією та безпекою.

Мистецькі інсталяції у сфері оборони стають не тільки візуальними творами, але й мовою, яка спілкується із глядачами про важливість національної безпеки та патріотизму. Вони створюють платформу для вражаючих емоцій, обговорень та активної участі громадськості в питаннях, які стосуються нашої спільної безпеки та культурного спадку.

Мистецькі інсталяції можуть підкреслювати спільні цінності та символи, які об'єднують різні культури. Вони створюють атмосферу взаєморозуміння та взаємоповаги. Наприклад, інсталяція, яка використовує символіку різних культур, може нагадувати глядачам про важливість об'єднання для спільної безпеки. Таким чином, мистецькі твори можуть віддзеркалювати взаємозалежність між культурою та обороною а також сприяти утворення культурно-мистецьких форм для підсилення діалогу щодо патріотичного виховання та утворення безпечного ландшафту країни. Серед прямих способів реалізації такої ідеї варто навести таке:

1. Військово-тематичні мистецькі Фестивали

Організація мистецьких фестивалів, присвячених військовій тематиці, може стати ефективним каналом для вираження патріотизму та відзначення героїв. Ці фестивали можуть об'єднати художників, скульпторів, музикантів і театральних артистів для створення унікальних творів, які відзначають важливість національної безпеки та служби в Збройних Силах.

2. Військово-Мистецькі Резиденції та Студії

Створення спеціалізованих мистецьких резиденцій та студій, приурочених до оборонної тематики, дозволить художникам та творчим особам зануритися у світ військової справи. Тут вони матимуть можливість взаємодії з військовими, досліджувати військові технології та використовувати ці враження для створення унікальних мистецьких проєктів.

3. Військово-Технологічні Інсталяції

Створення мистецьких інсталяцій, які використовують військову техніку та технології, може вразити та відобразити важливість та потужність військових зусиль. Наприклад, інсталяція, що використовує частини військових літаків або кораблів, може стати символом захисту та безпеки.



4. Мистецька Реставрація Об'єктів Оборони

Залучення художників до процесу реставрації та оновлення військових пам'яток та об'єктів може не лише відновити їхню зовнішність, але й надати новий образ та енергію. Це може включати фрески, графіті чи скульптури, які відображають історію та героїзм об'єкта.

5. Військово-Мистецькі Тренінги та Майстер-Класи

Організація мистецьких тренінгів та майстер-класів для військовослужбовців та їхніх сімей може стати формою терапії та вираження емоцій через творчість. Це також зближить військових та громадянське населення через спільний творчий процес.

6. Залучення до Дискусій

Мистецькі інсталяції відкривають простір для активних громадських дискусій про взаємодію між культурами та їхнє вплив на національну безпеку. Вони можуть виступати промоцією обговорень, спонукаючи глядачів роздумувати про те, як різноманітні культурні аспекти впливають на сучасне суспільство.

Мистецькі інсталяції, присвячені міжкультурній взаємодії та її ролі в національній безпеці, стають важливим інструментом для формування свідомості та розуміння міжнародних відносин. Ці твори виступають не лише естетичними витворами, але і потужними засобами сприйняття сучасних викликів та можливостей в глобальному контексті.

Мистецькі інновації у сфері оборони відкривають нові горизонти для вираження патріотизму та підтримки національної безпеки. Ці проекти можуть не лише вражати естетично, але й викликати глибокі емоції та відчуття підтримки для військових та усього суспільства.

УДК 94(477):32

Алфьорова Зоя Іванівна

доктор мистецтвознавства, професор,

Харківська державна академія дизайну і мистецтв

ЕВОЛЮЦІЯ УКРАЇНСЬКОЇ ІДЕНТИЧНОСТІ В НАРАТИВАХ НАЦІОНАЛЬНОГО МИСТЕЦЬКОГО СЕРЕДОВИЩА ПІД ЧАС РОСІЙСЬКО-УКРАЇНСЬКОЇ ВІЙНИ

За визначенням відкритих публічних джерел, зокрема української Вікіпедії, "українська ідентичність, українство — історично сформована адаптивно-еволюційна система ознак і



властивостей, які вирізняють українську людину, українську спільноту й українську культуру з-поміж інших аналогічних об'єктів (феноменів)" [1]. Тобто вже у цьому визначенні підкреслюється еволюційність, за якою існує українська ідентичність як система ознак та властивостей. Тут же вказується і системо утворювальний чинник цієї системи, а саме "українськість в її етнічній, культурно-мистецькій, громадянсько-політичній та інших формах" [1].

Відомо, що сама "українськість" змінювалась під дією зовнішніх історико-культурних процесів (еволюції побутових умов існування нації, еволюції культурного надбання, тощо), також під впливом усвідомлення свого місця на власній території та ролі в геополітичних процесах.

Втім, також відомо, що важливою умовою укралення власної "українськості" став "вибір українськості як життєвої позиції" [1]. На сьогодні "українська ідентичність визначається наявністю хоча б однієї з чотирьох ознак: 1. етнічне походження та самоідентифікація; 2. усвідомлення спільної з іншими представниками українського етносу історичної долі та часової перспективи; 3. залученість в український культурно-інформаційний простір; 4. свідома діяльність з поширення української культури [1]. Таким чином, продукування національним мистецьким середовищем певних наративів є частиною системи сучасної українськості.

Російсько-українська війна екстремально вплинула на продукування таких наративів. *Ситуація виживання*, яка виникла в країні з часу масованого вторгнення російського агресора на територію нашої країни, спровокувала формування "*сенсів активного спротиву*" в мистецьких наративах, джерелом яких став наявний в нації національно-визвольний рух. Пам'ятаємо дитячі малюнки в харківському метро, на яких українських діти закликали до смерті агресорів, пам'ятаємо виставку олійного живопису В.Ковтуна, який у перші місяці 2022 року фіксував у своїх творах як наслідки вторгнення ворога на нашу землю, так і репрезентував портрети харківських героїв: воїнів тер оборони, комунальників, пожежників, медиків. *Сенси активного спротиву* як частина ситуації виживання нації в екстремальних воєнних умовах – це сенси про те, що "як оборонятися у місті, як діяти, коли зник мобільний зв'язок та інтернет, як повідомити про переміщення техніки противника або непомітно та безпечно її знищити, як завести та викрасти російський танк, а також діляться успіхами сил спротиву у боротьбі з агресором" [2] та сенси допомоги цивільним, які опинились під обстрілами агресора.

Втім, незважаючи на екстремальність і навіть певну несподіваність для частини нашого народу, нападу росіян, вже на наших очах формується ситуація адаптації, коли більшості з нас стало



зрозуміло, що війна з агресором затягується, що треба налаштуватись на довгостроковий супротив треба адаптувати національне мистецьке середовище для існування в такому алгоритмі, який дозволить сформувати сенси, які надихнуть націю на довгостроковий супротив. Це означає налаштованість національних митців та тих, хто підтримує Україну в її боротьбі на систематичну мистецьку діяльність. І це відбувається на наших очах. УКФ спрямував свої зусилля на розробку довгострокової програми, виокремлюючи основні сенси цієї ситуації та будуючи на їх основі нові зв'язки як з національною мистецькою спільнотою, так і з закордонними культурно-мистецькими інституціями. В регіонах України розпочали формуватись кластери місцевих сегментів різних секторів національних креативних індустрій, і ця робота буде продовжуватись. МКІП України та БФ "Сучасна Україна" підписали меморандум про партнерство задля реалізації міжнародного креативного проєкту Unleash Ukraine, який має стати потужним інноваційним інструментом культурної дипломатії через знайомство світу з творчістю сучасних українських діджитал митців [3]. Проведено Всеукраїнський форум "Культурна та інформаційна реінтеграція деокупованих територій", розпочато осмислення процесу меморіалізації наших полеглих героїв. Сотні культурно-мистецьких заходів, проведених спільно з митцями європейських країн, свідчить про те, що українськість почала сприйматись нашим мистецьким середовищем як частина європейської ідентичності, і це новий крок в еволюції української ідентичності. Зміна акцентів в наративах національного середовища свідчить про адаптацію свідомості наших митців до реалій російсько-української війни. Більш того, на сьогодні є свідчення того, що це середовище готується до існування не тільки в умовах певної адаптації до зазначених подій, а до розвитку національної культури та мистецтва в умовах довготривалого супротиву агресору.

ЛІТЕРАТУРА

1. URL:https://uk.wikipedia.org/wiki/українська_ідентичність
2. URL:https://suspilne.media/223760-ak-ciniti-spr_otiv-okupantam-dla-ukrainciv-rozrobili-prakticnij-poradnik/
3. Укрінформ. – 2024. – 4 квіт. МКІП та благодійний фонд "Сучасна Україна" реалізовуватимуть креативний проєкт Unleash Ukraine. URL: <https://www.ukrinform.ua/rubric-culture/3848549-mkip-ta-blagodijnij-fond-sucasna-ukraina-realizovuvatimut-kreativnij-proekt-unleash-ukraine.html>



УДК 7+327.+379.822

Уварова Тетяна Іванівна

*кандидат мистецтвознавства, доцент,
професор кафедри мистецтвознавства та
загальногуманітарних дисциплін,
Міжнародний гуманітарний університет, м. Одеса*

КУЛЬТУРНА ДИПЛОМАТІЯ І ВІЙНА: ЗДОБУТКИ, ВИКЛИКИ, ПРОБЛЕМИ

Культура стала одним з ключових елементів відповіді на російську агресію. Сьогодні можна констатувати безпрецедентний рівень культурного активізму як в Україні, так і за її межами. В умовах війни, чи не кожен другий співвітчизник отримав можливість стати амбасадором української культури в світі. Також важливо наголосити, що саме зараз відбувається остаточна консолідація ідентичності українців, а отже існує великий запит на українську культуру та український культурний продукт. Тож численні культурні ініціативи спрямовані як на самих українців, так і на закордонну спільноту, яка ще донедавна не відокремлювала Україну від країни агресора, а тепер починає проявляти неабияку зацікавленість.

Важливу роль у цих процесах, відіграє, культурна дипломатія, яка в класичному варіанті розглядається як діяльність, що спрямована на створення стійкого і тривалого враження в одній нації про іншу та на формування позитивного іміджу держави, що зрештою, має призвести до розвитку конструктивних та довготривалих відносин в різноманітних сферах міждержавного співробітництва.

Сьогодні, коли триває третій рік повномасштабної війни, питання: Якою є культурна дипломатія? Як презентована українська культура? Які виклики і проблеми існують у просуванні українського культурного продукту? – є вкрай актуальними.

Аналізуючи ситуацію навколо культурних заходів, що організовуються за кордоном можна виокремити декілька напрямків культурного активізму – заходи, що організовуються для українців, заходи, що знайомлять іноземців з українською культурою та заходи культурної інтеграції, в основі яких лежить взаємодія культур та культурний обмін.

Перший напрямок, в певній мірі, не можна віднести до культурної дипломатії. Проте, на наш погляд, він є вкрай важливим, оскільки спрямований на підтримку наших співвітчизників, а також сприяє формуванню національної ідентичності та обізнаності з



культурними традиціями українського народу. До таких заходів можна віднести фольклорно-обрядові свята, концерти українських митців, виставки художників, майстер-класи, творчі вечори та багато інших, які організуються переважно для наших співвітчизників.

Інший напрямок спрямований переважно на іноземну спільноту. Це заходи, які знайомлять іноземців з культурними особливостями, історією та ментальністю українців. Цей напрямок, є найдієвішим, та водночас, більш складним організаційно, оскільки потребує залученості місцевих інституцій та фахівців-представники культури, освіти та науки. Спільні концерти, фестивалі, ярмарки, "дні культури" та інші культурні ініціативи, здатні не тільки надати знання про сучасну Україну серед широкої аудиторії, а й забезпечити сталу комунікацію, зростання довіри до України в міжнародному інтелектуальному та культурному середовищах.

Незважаючи на певні успіхи у промоції України за кордоном, можемо констатувати, що існують проблеми, з якими стикаються громадські діячі і культурні волонтери. Через брак фінансування, неможливість дотримуватись державної стратегії просування іміджу України, склалася ситуація некерованості та неконтрольованості культурних ініціатив державою. Культурна дипломатія сьогодні скоріше є варіантом, так званої, народної дипломатії – коли організацією і проведенням заходів у сфері культури займаються активісти, громадські організації та українські асоціації здебільшого стихійно. Чи можна це вважати викликом? Чи навпаки, таку активність та дієвість з боку закордонних українців, можна розцінювати як патріотизм та служіння державі? Поки існує певна неупорядкованість закордонних культурних ініціатив, однозначну відповідь дати складно. Проте однозначно можна констатувати безпрецедентну за всю історію України, активність українців. Сподіваємось, що з часом ці процеси мають набути певної системності та керованості, а після війни – підтримки та регулювання з боку держави.

Також хочемо звернути увагу на рівень культурного продукту, який просувається. Розуміння того, що культура є чимось значно більшим, ніж засіб декорувати реальність за допомогою приємної музики чи красивого живопису, дає можливість не ігнорувати її потенціал та водночас розуміти відповідальність за те, що саме ми презентуємо іноземній спільноті. Мистецькі програми, які репрезентують українську культуру через кіно, музику, літературу, перформативні мистецтва, візуальне мистецтво мають проходити прискіпливий відбір та критичну оцінку щодо цінності того чи іншого культурного продукту та його мистецького рівня.



Констатуючи відсутність координації та системності українських культурних ініціатив з боку самих організаторів, можемо виразити сподівання, що мережування та партнерство у майбутньому, могло б підсилити "проект України в світі".

Отже, попри певні успіхи України на "культурному фронті", все ж слід пам'ятати, що ми, українці, зараз маємо наразі широке вікно можливостей для активної комунікації і промоції української культури у світі. Проте нам слід бути безкомпромісними та відповідальними. "Ми маємо не просто майорити жовто-синім, не посилювати стереотипи про українську культуру, а власне бути, нести чіткі сенси, розкривати наше культурне багатство" [1]. Сьогодні на Україну дивляться "як на феномен, де культура змінюється і змінює" [2]. Та все ж у всіх нас ще попереду багато роботи, адже ми не тільки хочемо пишатись перед світом своїми найкращими чеснотами, здобутками й досягненнями, нам вкрай важливо отримати лояльність та підтримку щодо інтеграції України до ЄС та НАТО та щодо виділення технічної і військової допомоги. А найголовніше – сформувані та закріпити репутацію України, як надійного професійного партнера у довгостроковій перспективі, у тому числі і у сфері культури.

ЛІТЕРАТУРА

1. Культура в часі війни: дипломатичний фронт. Режим доступу: <https://isc.lviv.ua/dyplomatiia-v-chasi-vijny/>
2. Мінкін Я. "5 грівів українського культурного менеджменту: що впливає та як боротися". Режим доступу: <https://www.culturepartnership.eu/ua/article/culture-managemen>.



УДК 659.127:7.012

Рибченко Валерія Віталіївна
студентка групи БДг 1-20,
спеціальності 022 Дизайн,
освітня програма "Графічний дизайн"

Васильєва Олена Сергіївна
науковий керівник: кандидат технічних наук,
завідувач кафедри мультимедійного дизайну,
Київський національний університет технологій та дизайну

ПОРІВНЯННЯ ХАРАКТЕРНИХ ОСОБЛИВОСТЕЙ ВИДІВ ЗОВНІШНЬОЇ РЕКЛАМИ, ЯК ІНСТРУМЕНТ СУЧАСНОГО МАРКЕТИНГУ

Слово "реклама" (з французької *reclame* — дослівно означає розкривати, викривати). Як правило, це ілюстрація, що несе в собі як візуальну складову, так і текстову коротку інформацію із супровідним заголовком та поясненням, аби як найбільше зацікавити глядача. Традиційно прийнято розділяти всі образотворчі мистецтва на живопис, графіку, скульптуру, архітектуру, декоративно-ужиткове мистецтво, дизайн, саме до останнього належить зовнішня реклама. Її можна порівняти з мистецьким направленням створення плакату і плакатної продукції. Адже на відміну від інших видів образотворчого мистецтва, плакат і реклама мають бути більш раціональним і розсудливим механізмом, вони ніби не пов'язані з духовністю, і попри їх прагматичне чітке застосування, вони все ж таки мають соціальний культурний вплив, оскільки мають довготривалий вплив на глядача і його свідомість.

Рекламу можна вважати найдавнішим видом комунікації, хоча вона, по суті, зародилась разом з торгівлею, і сягає періоду настінних розписів, проте в еру масових комунікацій реклама взяла на себе найважливіше і найвагоміше значення. Французький лікар і журналіст Теофраст Ренодо одним з перших почав друкувати рекламу в періодичних виданнях, в Англії Уільям Тейлори першим підписав контракт (1786 рік) між типографіями і рекламодавцями, XIX століття з виникненням мистецтва фотографії, підняло рекламу на новий рівень. І в XX столітті ми бачимо вже справжню масовість реклами різного направлення і потреби: це не лише поліграфія, а й теле-, радіо- і інтернет реклама. Зупинимось на основах композиції візуальної, поліграфічної реклами. Зовнішня реклама відносно нове і не достатньо вивчене явище в Україні, проте основою її є композиційні принципи і



прийоми, що вийшли з основ академічного рисунку, живопису і академічних принципів композиційної побудови простору.

За класифікацією реклама дуже різноманітна, її функції та роль в системі маркетингових комунікацій вимагають систематизації різних її підвидів. Нашою метою є узагальнити основні особливості видів зовнішньої реклами і відповідно даній класифікації визначити, які види реклами є найбільш ефективними для певних цілей і спрямованості на певні групи споживачів.

Важливим аспектом нашого дослідження є такі характеристики зовнішньої реклами: спосіб поширення, ступінь охоплення території, ступінь охоплення споживачів, комерційна і некомерційна складова предмету реклами, що безумовно вимагають додаткового детального дослідження на початкових пунктах розроблення макетів реклами, аби досягти максимальних стратегій в сучасному маркетингу. Порівнюючи особливості основних видів зовнішньої реклами, зазначимо де саме вона буде найефективніша в застосуванні, а де слід підібрати іншу цільову орієнтацію з наступних види реклами:

інформативна реклама – застосовується там, де слід інформувати потенційних споживачів про підприємство, його товари і послуги, зазначити інноваційні зміни, означити зміни в ціні. На початкових етапах рекламної кампанії інформаційна реклама буде найактуальнішою і найефективнішою, що забезпечить необхідність поширення анонсової інформації про певний товар, послугу, фірму та ін.;

увіщувальна реклама – найефективніше формує перевагу до підприємства, його товарів та послуг, що переконує покупця в необхідності їх придбання. Даний вид реклами застосовується, коли вже досягнута певна обізнаність і необхідно переконати потенційного споживача в перевагах, наприклад, даної торгової марки;

нагадувальна реклама – націлена підтримувати обізнаність про підприємство, його товари і послуги, він найефективніший, коли підприємство чи торгова марка досить відомі і мають міцні позиції на ринку, а реклама необхідна для того, щоб нагадувати учасникам ринку про себе, а також для підтримку іміджу.

Аби досягти ефективності в застосуванні зовнішньої реклами, також необхідно врахувати аспект, на яку саме групу споживачів націлене рекламне звернення на загальну групу чи на конкретного індивідуального споживача. Оскільки *реклама на індивідуального споживача* буде ефективною з метою придбання товарів і послуг даної торгової марки або підприємства для особистих потреб, і є вузько направленою.

На відміну їй *реклама для виробників, сферу торгівлі, посередників*, що забезпечить домогтися максимальної ефективності зовнішньої реклами для груп споживачів, що пізніше можуть стати



постійними клієнтами, купуючи товари і послуги для свого виробничого процесу чи бізнесу, з метою подальшої реалізації готового товару своїм споживачам. Після проведеного аналізу та дослідження, всіх наразі існуючих класифікацій зовнішньої сучасної реклами, хочу виділити найбільш ефективну – це *нагадувальна реклама*. Щоб підвищити свої продажі рекламодавці підкреслюють образи у своїх рекламних роликах, які викликають спогади, пов'язані з моментами життя людини, наприклад періоди дитинства, юності, зрілого життя, старості, зазначаючи найприємніші моменти. Адже головне завдання неогодувальної реклами – це утримання позитивних особистих спогадів і здатність сприймати бренд або продукт в позитивному світлі.

Зазначені вище характеристики зовнішньої реклами, потрібні для збереження стійкого інтересу цільової аудиторії до пропозиції товару, проте необхідною умовою є забезпечення певного підвиду реклами для певних конкретних випадків. Наші спогади - це вихід інформації з глибин пам'яті, на які ми можемо покластися та довіряти, тоді як такі відеоролики можуть не тільки повністю створювати помилкові спогади, але вони змінюють сприйняття людини на користь бренду або продукту, що відтворює рекламу.

Висновок Отже, щоб забезпечити основну функцію зовнішньої реклами, потрібно застосовувати необхідні її види. Наприклад, для нового продукту, коли необхідно підтримувати обізнаність, зберегти в пам'яті споживачів інформацію про продукт або послугу, про місце продажу, вартість, про те, які функції та переваги товару, краще застосовувати інформаційну і увіщувальну реклами. А для вже давно існуючого товару ефективною буде нагадувальна реклама, вона є актуальною в разі готових закінчених брендів або продукції, на цьому етапі споживачі дізнаються про їхні особливості, оновлення і переваги. Однак цю інформацію необхідно закріпити постійним нагадуванням, щоб спонукати споживача до купівлі продукту. Наприклад, реклама **TM**Coca-Cola покликана повідомляти людям про продукт компанії і є найвдалішим сучасним прикладом нагадувальної реклами для сталого бренду. Реклами нагадування – це найбільш вдалих та дієвий метод для розповсюдження інформації в сучасному світі маркетингу особливо для давно існуючих компаній.

ЛІТЕРАТУРА

1. Войчак А. В. Маркетинговий менеджмент: Підручник. — Київ: КНЕУ, 1998.
2. Кардаш В. Я. Маркетингова товарна політика: Підручник. — Київ: КНЕУ, 2001.



3. Мельникович О.М. Зовнішня реклама: монографія / О. М. Мельникович, А. С. Крепак. — Київ: КНТЕУ, 2017.

УДК 023

*Шестакова Оксана Миколаївна
заступник директора з бібліотечної роботи,
КЗ Херсонська обласна універсальна наукова бібліотека
ім. Олесь Гончара ХОР*

ВІДНОВЛЕННЯ БІБЛІОТЕК ХЕРСОНЩИНИ. З ПОГЛЯДУ ГОЛОВНОЇ КНИГОЗБІРНИ РЕГІОНУ

24.02.2022 р. – дата, яка змінила все у житті України, її мешканців. Війна. Окупація. Ці слова визначили життя мешканців Херсонщини, яка повністю була окупована з перших днів повномасштабної війни.

Як працювати в окупації ніхто не знав: ніяких пояснень та рекомендацій щодо вивезення книжок, евакуації працівників не було. Кожна бібліотека ухвалювала рішення про те, як діяти в ситуації, що склалася, самостійно.

З початком повномасштабної війни **КЗ "Херсонська обласна універсальна наукова бібліотека імені Олесь Гончара" Херсонської обласної ради** перейшла на дистанційну роботу. Були вивезені трудові книжки, особисті справи працівників бібліотеки, фінансові документи. Чоловіча частина колективу вирішила, що охоронятиме будівлю від мародерів. Розуміючи, що мародерства (як на державному, так і на побутовому рівні) не уникнути, найцінніше намагалися сховати — з одного місця переховували в інше. По домівках нічого не вивозили через обшуки.

У червні 2022 року книгозбірня була захоплена окупаційною владою. Все літо відбувалася "фільтрація" фондів, а на початку вересня книгозбірня почала приймати відвідувачів. Через два місяці, після оголошення окупантами евакуації, з фондів бібліотеки була викрадена частина колекції рідкісних та цінних видань, в тому числі з краєзнавчого фонду.

Після звільнення міста пріоритетними напрямками діяльності бібліотекарів Гончарівки стало збереження фондів та ТМЦ бібліотеки від мародерів (адже півтора місяця будівля чекала розмінування з вибитими від вибухів вікнами), консервування книгозбірні та дистанційна робота. Незважаючи на постійну небезпеку, обстріли та інші складнощі життя в прифронтовому місті, команда бібліотеки



поступово намагається прилаштуватися до нових обставин та відновити роботу, враховуючи потреби сьогодення.

В ніч з 11 на 12 листопада війська РФ вразили будівлю бібліотеки авіаракетою, фактично зруйнувавши будівлю Гончарівки. У зв'язку з цим наприкінці листопада розпочалося тимчасове переміщення фондів та нова сторінка в історії Херсонської обласної універсальної наукової бібліотеки ім. Олесь Гончара.

Слід зазначити, що руйнування, знищення фондів та культурної спадщини тощо – це ті фактори, які торкнулися абсолютно кожен бібліотеку Херсонщини. Особливо постраждали ті книгозбірні, які опинилися на межі зіткнення.

Незважаючи на сумну статистику регіону, післявоєнний період, на наш погляд, є не тільки складним періодом для бібліотек. В той же самий час це – період, коли впровадити зміни у діяльність, трансформувати бібліотечні простори, втілити у життя те, що раніше здавалося лише мрією.

Проект "Арт-укриття "Незламна бібліотека" - є яскравим прикладом роботи обласної книгозбірні з сучасними викликами, орієнтує на потреби громади та демонстрацією трансформації сучасного бібліотечного простору.

Головна мета цього проекту - створення безпечного простору у безпечному спальному районі, де мешканці херсонської громади зможуть задовольнити свої культурні, інформаційні, освітні та соціально-побутові потреби. Крім того, цей простір стане майданчиком для інтелектуального спілкування, неформального навчання та реалізації інших громадських ініціатив. Майданчик гармонійно поєднує нову українську літературу для дітей і дорослих та сучасну техніку, необхідну для роботи та дозвілля в умовах деокупованого міста. Ноутбуки, інтерактивна панель, зарядна станція, старлінк, 3d - ручки та гаджети-помічники у вивченні іноземної мови - ось неповний перелік можливостей майданчика.

Реалізація проекту стала можливою завдяки грантовій підтримці програми "Дім Європи". І сьогодні простір "Незламна бібліотека" є місцем, де відбуваються навчання з фандрайзингу та проектного менеджменту для колег з деокупованих громад, проводяться пізнавально-розважальні заходи для родин, що виховують дітей з інвалідністю, куди приходять користувачі Гончарівки за новою сучасною українською літературою.

Сподіваємося, що цей досвід роботи команди книгозбірні надихатиме колег з громад створювати подібні простори на базі своїх бібліотек.



*Кузнєцова Світлана Олександрівна
старший викладач кафедри дизайну,
Херсонський національний технічний університет*

ВПЛИВ ВІЙНИ НА УКРАЇНСЬКИЙ ТА МІЖНАРОДНИЙ ДИЗАЙН

Друга світова війна залишила по собі вплив на всі сфери суспільного життя. Винятком не став також і дизайн. Але якщо тоді під час війни всі ресурси були задіяні на потребу воєнного промислового технічного забезпечення, то сьогодні Україна має власний досвід суспільного життя під час воєнних дій. Коли в країні одночасно відбувається і війна і суспільне активне життя де присутні фестивалі, форуми, виставки, покази мод тощо. Це той досвід, який не можливо переоцінити.

Український дизайн зазнає впливу суспільних змін не менше за інші сфери життя. З такими сталими задачами дизайну як краса, зручність, мода від початку 2023 року дедалі стають актуальними ще й такі задачі як: безпека, надійність, енергоефективність, інклюзивність. Це не може не відобразитися в нових проєктах, які втілюються або проєктуються наразі на території воєнної України. Поєднання цих характеристик формує поняття сучасний комфорт.

Таке унікальне застосування реновації технологій та зміни загальної парадигми дизайну на фоні тривалої війни не має жодна з країн сучасності. Вже сьогодні ми можемо говорити про те, як розвивається дизайн приміщень подвійного призначення, бомбосховищ, вуличних укриттів, реабілітаційних центрів, учбових закладів, міського простору, приватного житла тощо з урахуванням актуальних потреб. Український промисловий та соціальний дизайн трансформується і відповідає складним задачам воєнного часу.

Першим проявом та відображенням впливу війни на дизайн ми можемо назвати вуличний арт та веб арт, який з перших днів війни став неодмінною ланкою супротиву та агітації населення проти окупаційних військ. Не можна говорити про вплив війни на дизайн і не відмітити те, як дизайн та візуальне мистецтво в цілому впливало на хід війни. Величезні картини на стінах, які наповнені сенсом та несуть певний меседж для суспільства з'являлися не тільки в Україні, а по всьому світу. Стріт-арт став рупором агітації та мотивації світового суспільства спонукаючи до допомоги українцям та боротьби проти російських військ.



Одним з перших яскравих прикладів стала робота автора Олександра Корбана, художника з Луганщини, який з 2014 року безупинно присвячує свої картини проблематиці війни. Його мурал, де руки військового зашивають український стяг, практично не сходить зі шпальт міжнародних ЗМІ, демонструючи світові неймовірну єдність українців. Мистецтво мовчазних, але таких кричущих стін, говорило на весь світ, що ми поборемо і вистоїмо. Але не тільки створення муралів цього автора привертало увагу міжнародного суспільства, а також і їхня руйнація. Так, 1 листопада 2023 року, окупанти зафарбували останній український мурал МІЛАНА в місті Маріуполь. Він був створений Олександром Корбаном у 2018 році. Це зображення дівчинки Мілани, яка вижила під час обстрілу Маріуполя у 2015 році, її мати загинула, а дівчинка лишилася без ніжки. Олександр Корбан і його стріт арт не мовчали і на міжнародних стінах. Вже у 2023 році на Тбілісі Мурал фест, він створив у місті Кутаїсі настінний живопис БАБУСЯ. Це зображення бабусі, яка ліпить лаваші для українців і демонструє багату культуру країни та її теплі, щирі традиції, а також підтримку звичайних грузинів народу України.

Військова агресія Російської Федерації вплинула також і на мистецтво світу. У Парижі за кілька днів після вторгнення військ окупантів в Україну з'являється мурал (Україна в дії) із зображенням дівчинки зі стягом та у віночку. Вона сміливо і впевнено крокує по танках окупантських загарбників. В інстаграмі вуличний митець Seth написав: Для моїх друзів українців.

Світ замаюрів жовто-блакитними кольорами. Деякі мурали нагадують про трагічні події, деякі вшановують пам'ять героям, а деякі надихають на продовження боротьби з агресором. На роковини того, як на маріупольський театр окупанти скинули авіабомбу у 1500тон і по різних джерелах інформації там загинуло від 700 – 1300 мешканці міста, у Празі з'являється мурал з дівчиною, яка під українським прапором ховає казкових героїв: американського Мікі Мауса, британського Шона, чеського Крота, польських Лелика та Болека та німецького бджілку Маю. Автор цього живопису - Chemis, художник вуличного мистецтва казахського походження, який живе у Чехії. "Як батько двох дітей, я не можу уявити безпорадність, біль, страх, які відчувають батьки України. Ми всі бачили кадри трупів, зруйнованих міст і повних спортзалів жінок з дітьми та їхніх бабусь та дідусів. Продовжуйте допомагати і показувати, які цінності ми відстоюємо"

Нідерланди теж не стояли осторонь подій. На стіні увічніли українських фермерів, які потягли через поля броньовану техніку окупантів. Їх нескорений дух дивував світ і не залишав нікого байдужим.



На стіні Литовської військової академії у Вільнюсі теж є знак солідарності з Україною. Момент прощання українського воїна із коханою зобразив Linas Kaziliūnis.

В місті Уельсу, Велика Британія, Mudgetts (псевдонім автора) зобразив око людини, яка бачить вибухи в Києві. Робота стала настільки популярною, що продаж її друкованої версії весь направили на допомогу в Україну.

Гданськ, Польща. Пьотр Яворський, більш відомий як Tuse зобразив три портрети диктаторів. Гітлера, Сталіна, а між ними Путіна, з відомим висловом БІЛЬШЕ НІКОЛИ, де слово БІЛЬШЕ було присвячене Путіну, як ненажерливому вбивці. Насправді за час війни у Польщі створили багато живопису на вулицях різних міст. Один з муралів був присвячений українським жінкам, які насправді здивували весь світ.

Берлін та Франкфурт в Німеччині присвятили Україні дві величезні стіни. Франкфурт зобразив голуба миру зі стрічкою в кольорах України. А у Берліні з'явилося зображення під назвою ВІДСУТНІЙ присвячений "всім людям, які не обирають війну, але втрачають у ній своїх коханих"

Всесвітнім здивуванням, яке сколихнуло світ та привернуло увагу міжнародних ЗМІ до воєнних подій в Україні стали роботи легендарного Бенкса. Практично одразу після де окупації території Київщини, роботу цього автора побачили на зруйнованому будинку в Бородянці. Тим самим автор долучився до сміливості українців та приїхав в епіцентр війни, підтримуючи Україну.

Нью Йорк, Чикаго, Рига, Відень, Санкт-Галлен (Швейцарія), Тбілісі, Найробі (Кенія) і навіть Ідлібі (Сирія) майорять і досі кольорами свободи, кольорами українського стягу.

Не можна не згадати дійсно світову подію у світі дизайну, яка безпосередньо відноситься до України. Компанія PANTON щороку обирає головний колір, у 2022 році це стали – жовтий і блакитний, кольори українського стягу: "ВІЛЬНИЙ" блакитний та "ЕНЕРГІЙНИЙ" жовтий.

Ці кольори дійсно стали всесвітнім символом сміливості та боротьби. Вони глибоко ввійшли в тенденції міжнародного дизайну. Неможливо недооцінити вплив цих кольорів і на дизайн внутрішній український. Сучасна мода країни яскраво демонструє нестримний прояв національного та етнічного впливу через колір та національний декор. Так серед сучасних варіантів вишиванки, з'являються вишиванки зеленого кольору, як прояв поєднання військової форми та етносу, як символу оберегу, захисту країни.

Задачі енергоефективності, безпеки, автономності та інклюзивності стали мейнстрімом в усіх галузях дизайну. Розвиток



бізнесів з інклюзивною складовою стає невід'ємною частиною українського суспільства. Зазначимо, що на 2023 рік приріст людей з інвалідністю в країні склав 300тис. і ця цифра постійно росте. Наразі Україна має більше 3 мільйонів людей з особливими потребами. Завдяки чому, міста ставлять за мету в переплануванні та перебудові міст з урахуванням інклюзивних потреб. Так само це стосується і дизайну одягу для особливих людей, і вуличного простору, промислового дизайну, інтер'єрів соціального призначення і навіть веб простору. Технічне вдосконалення культурних об'єктів як фізичних так і цифрових має забезпечити їх безбар'єрність. І такі продукти актуальні не тільки для людей з інвалідністю, а і для людей з тимчасовою втраатою можливостей.

Суспільство країни тепер інакше сприймає внутрішній простір соціальних приміщень. Місцем роботи, навчання, проведення будь-яких заходів, що потребують залучення великих груп людей тепер можуть бути ті приміщення які мають укриття, або безпечне розташування. Потреба безпечності та енергонгоефективності або навіть автономії є актуальною тепер не тільки для приміщень соціального призначення, а і для приватного сектора, і для багатопверхівок міст України. Тому дизайн інтер'єрів має швидко пере налаштовуватися на використання особливих матеріалів та технічного спорядження для вирішення таких задач.

Сучасний дизайн України це той, що в реаліях сьогодення без електрики та інших необхідних потреб в суцільній і постійній небезпеці продовжує розвиватися, трансформуючись та набуваючи постійних оновлень, креативних рішень, швидких втілень. Цей дизайн дихає жовто-блакитним яскравим супротивом, він щодня одягає зелену вишиванку щоб боронити, будувати, оптимізувати та втілювати. Такий дизайн є унікальним, яскравим, гнучким, комфортним, сучасним, багатофункціональним, безпечним, енергоефективним, автономним і відповідним до щоденної потреби суспільства.



Carmen Imbach

Visual Arts Department Painting Professor

Teacher Researcher Category III

National University of the Arts

Autonomous city of Buenos Aires, Argentina

"WALLS OF MEMORY" - INHABITING, BEING- BEING SPACE

This title names our research project, whose keywords enclose the most important contents of it; such as: New Materialities- Art- Gender-Sustainable Resources. This defines us as research artists, committed to putting into action what our research produces. Thus generating, in this sense, transfer inside and outside it, producing new knowledge on the subject.

This institutional work is part of this project that we are carrying out.

The diversity of treatment and the ways of working with the materials, as well as the innovative way of using them, making the difference for which they were created, by both as artists; It imprints a new practice, promoting the broadening of the contemporary view of art. We believe that thinking and sharpening our gaze on the sustainable resources that build the work have in these materials that build the work, promotes a better quality of life between art and our environment.

Conceptual memory of "Inhabiting and Being Space between walls".

Walls that try to protect us, shelter us; but they also end up exposing and violating our privacy.

Cracked, peeling walls that reveal a being that is strengthened by the mere idea of wanting to hold so that they do not crumble. A vague, painful, but on tenterhooks. To inhabit in order to end up being a space that shelters without a body. Or bodies that seek to support those walls, carrying the losses, the absences and ensuring that they continue to be space. A combination of natural and artificial spaces and bodies that build an architectural structure with a materiality, that trace various warps of synthetic, plastic and vegetal origins. Planes full of textures that represent internal walls that design a labyrinthine space, like the memory that collective memories enclose.

Our device of using some cutting and sewing techniques, apart from our own, makes the work speak with the particular language of the work of the feminine universe. This is how materiality charges the work with meanings.



Carmen Imbach, for example, with her materiality, woven without a needle, makes walls loaded with meaning, tearing the warp and revealing the intimate. It represents the idea of a centrifugal force that presses, slowly breaking each of its layers until it passes through the wall overflowing outside that space. Those walls that peel and crack give rise to what is inside, letting it out into the public space, exposing those stories that were inscribed in the intimate spaces of homes. Those that, because they have been kept for so long, overflow into the public sphere in gushes, like waterfalls forming gardens of strange flowers.

He uses the archives of memory and oral history, after making a sign on each of the walls that guarded the internal spaces of Zapican 470, his birthplace. Archive left by history in that house.

D'Angelo Virginia, on the other hand, reproduces rag dolls, ancestral toys for girls, with X-shaped eyes, sewn-together mouths and the w on their genitals, as signs of violent deaths with an overwhelming savagery, by their own and others, spilling rivers and pools of blood, which nestle in the hollows of the canvas like deep traces in our social memory.

Marks, scars like seams of memory, that must be worn by different layers of skins worked with different plots, synthetic and organic, that build walls that tell those thousands and thousands of violent absences and disappearances.

These examples of both artists are just a part of the walls they have created to build this installation.

The spatiality of the work is labyrinthine. It can be explored through its interior and exterior layout, although it has an initial route that invites the circulators to look carefully at the walls, allowing themselves to be crossed and look reciprocally at the inside and outside of the space that the work builds.

The time of the work: The intention is that the spectator can walk through it by getting involved in time and space, becoming an actor and protagonist of the act enunciated, allowing a possible reflection and/or action around it.



Fig. 1. Images of the work:
"Walls of Memory" - Inhabiting, Being - Being Space



УДК 37.02:7

Rebecca Duclos

Professor of Art History at Concordia University, Montréal Canada

Visiting Professor, Eesti Kunstiakadeemia, Tallin, Estonia

ELIA UAx Platform Steering Group

CULTURE AT THE CORE: HIGHER ARTS EDUCATION HOLDING UKRAINIAN IDENTITY

Since the full-scale invasion, my artist husband and I have been teaching Ukrainian refugee students and free-movers at the Estonian Academy of the Arts in Tallinn. Additionally, with a team based in Amsterdam, I now oversee the largest global sister-school and scholarship platform of support in the world that brings together thirty arts academies across all of Ukraine in partnerships with European schools of art. These are ten short insights from my travels in Ukraine.

During two separate visits in 2023 and 2024 we spent over two months in eight different arts academies in Uzhhorod, Lviv, Kyiv, Odesa, and Kharkiv. I want to share some of what I learned from Ukrainian young people about how to approach the restoration of what I would like to call the Ukrainian cultural infrastructure. We all have to recognize that we cannot discuss reconstruction, restoration or resilience in a post-war period without centrally including culture and the arts.

Specifically, I wish to highlight the significant, but often overlooked, role that higher arts education will play in the continued global recognition of Ukrainian identity. While culture "on the streets" and in the museums and theaters is well recognized, the art schools where cultural producers and creative practitioners are trained, nurtured, and prepared is less well known. In fact, it is probably a bit of a mystery to most people about what goes on inside an art school. I would like to give a glimpse behind the doors and to tell that Ukrainian robust higher arts education sphere is a vitally important site where Ukrainian identity continues to be shaped and strengthened for the future.

Number 1.

Not everything that counts can be counted.

Well, some things CAN be counted: over 1,500 cultural sites have been destroyed by Russian attacks and nearly half a million artworks have been stolen. This is terrible and true evidence that Ukrainian culture is a threat to the Russian regime. They have decided that strategic attacks on energy, civic, and cultural infrastructures in Ukraine are to be made equally, bringing devastation across each of these sectors.



But many things that count CANNOT be counted. These are the intangible cultural aspects of Ukrainian identity that persevere no matter the conditions. For instance, beautiful meal photographed by my husband during our visit to the Kharkiv School of Art, Design, and Architecture in October last year. With students mostly studying online during the war, the Academy has repurposed its student dormitory as a centre for displaced families. The Academy and its volunteers have also opened up the industrial kitchen in the dormitory to accommodate communally cooked meals to feed the entire community living in the building at any one time. The volunteers fed us lunch the day we arrived. People might not register this as a "cultural site," but I can tell that at the Kharkiv Academy's building, every meal is a work of art when it is shared amongst strangers who become family to one another.

Number 2.

The arts are for everyone.

Oleksander Sobolev, the visionary rector of the Kharkiv School of Art, Design, and Architecture together with his staff were finishing construction on the art therapy space when we arrived. It now serves displaced families who travel through Kharkiv on a regular basis and acts as a teaching site for students. It is a brilliant solution. This kind of ingenuity, generosity, and compassion are traits that distinguish arts leaders across the globe. But in Ukraine, an extraordinary level of expertise in all three of these areas may be witnessed.

Rector Sobolev made something out of nothing. With almost zero funding, his staff transformed an abandoned room in the back of the building into a healing space. He put his students to work in "real life" and welcomed everyone to make art. Versions of this model can be repeated across all of Ukraine. Students from academies of art, design, music, theatre, dance, circus, film and television have the knowledge and could receive the training to use their artistic skills to revolutionize therapeutic practices across the country.

Number 3.

We are all, always rehearsing...

What else can art academies teach us for the reconstruction?

Most of us know what it means to rehearse... to repeat the performance a few times until it is smooth. Students in performing arts especially spend almost their entire schooling in rehearsal. Not just a few times, but ALL the time. These students have tenacity and strength. They don't give up. They work together. They don't act alone. They iterate, they test, they improvise, they complete. And then they do it all over again. Ukraine's reconstruction would do well to follow their example.



Number 4.

Heritage is everywhere.

Students in the restoration and conservation department at the National Academy of Fine Arts and Architecture in Kyiv are honing their conservation skills on the walls of their own academy. Hour by hour they slice and blow and wipe the particles away to uncover a square of time. Layer by layer they unpeel the history of the school to reveal the wall murals, frescoes, and paintings that were carried out at the Academy by previous generations. With their hands they unlock the secret of the building. Heritage is hidden everywhere.

Every wall will keep its secrets. Every building can be lovingly restored. But it will take time. This student is practicing that kind of patience. That kind of love. Ukraine will need her.

Number 5.

"Ukrainianness spans millennia."

One of the most striking experiences we had in Ukrainian higher arts education institutions was the seeming collapse of time. Walking into a studio, sitting near a stage, or being in a darkened theatre, we saw the work of students who had mastered historic techniques while being keen observers of contemporary life. Their ability to meld centuries of Ukrainian visual culture together with TV and Telegram footage was breathtaking.

This generation is lithe and adaptive and resilient. If we can live the way that they paint, we will be able to survive the 21st century.

Number 6.

Close looking is deep thinking.

When is the last time any of us spent hours working on one thing?

When did we last make time to truly observe something over and over again?

When did we last allow our minds and our hands to operate in perfect union?

When did we last create something that was so beautiful it took our breath away?

Any person who has experienced this is a person that I, at least, would want to lead my country into the future.

Number 7.

Be Tenacious.

In a corner of a conservation lab at the Lviv National Academy of Arts, as well as at almost any school, there is a scrappiness combined with acute perfection typical of many of the labs I've seen in conservation and preservation programs around the world. High levels of expertise, unbelievable skill, precise calculations, exacting standards, and a calm touch all characterize individuals engaged in heritage practices. But so does an inventive mindset, genuine inquisitiveness, strong instinct, a love of



detail, and a "can do" attitude. Conservators know when to adapt their practices and when to remain staunchly resistant to change. They understand the need for both preservation and transformation. They tend lovingly to the past using the tools of the future. Every project is a little world that they enter, and within that world, they rule with exactitude and grace.

Number 8.

Reverence can meet innovation.

Art schools are important places to shake things up. Artists take risks all the time. They experiment, test, change their hypothesis, experiment again, until they produce something that "works" upon us. There are many similarities with the sciences, but also important differences. I think artists have it harder. They have to contend not only with the material world, but the spiritual as well.

Number 9.

Practice an ensemble mentality.

Another important lesson from Ukrainian arts academies - Don't try to do everything alone. The ensemble mentality takes years to learn. It is a perfect balance between autonomy and self-refinement, coupled with the almost mystical ability to sense the actions of another before they even happen. To operate individually as a part of a collective also requires humility, sensitivity, and courage. You cannot be afraid. And you cannot let the others down. Does this sound like we are talking about the army or a dance class? Maybe they are not as far apart as you might imagine.

Number 10

Rework the past within the present.

It is going to be messy, the post-war restoration. There is no doubt about that. But in the confusion and chaos there will be endless openings to see things afresh. What must be preserved? What might be invented? What can be abandoned? What will endure? Like a still-life rearranged, the complexity of Ukraine will never be exhausted, only seen anew with the passing light of each day.



Irfan Khatri

Artisan textile designer,

Somaiya Kalavidya, Bhuj, Gujarat, India

BLOCK PRINTING: IN THE HISTORY OF INDIAN TEXTILES, IN MODERN FASHION AND HOME DECOR

Block printing, a storied art form with deep roots in India's rich textile history, is witnessing a significant resurgence in the realms of contemporary fashion and home decor. This ancient technique, characterized by the use of hand-carved wooden blocks to imprint designs onto fabric, is being reimagined by modern artisans. They are delving into historical archives to revive forgotten patterns, while also innovating with new motifs that incorporate elements of modern aesthetics. This fusion of the old and the new is making traditional Indian block prints more appealing to a global audience, expanding their reach beyond local markets. Designers and brands, both within India and internationally, are increasingly incorporating block-printed fabrics into their collections, drawn by their unique blend of cultural heritage and contemporary relevance. This revival is not just about preserving a traditional craft; it's about evolving it, making it more accessible, and integrating it into the global narrative of sustainable and artisanal fashion.

In a world increasingly conscious of environmental sustainability, the textile industry is turning to its roots, rediscovering ancient dyeing techniques that utilize natural sources like indigo, madder, and turmeric. These traditional methods, revered for their rich hues and minimal environmental impact, are experiencing a revival amidst the rising sustainable fashion movement. Contemporary adaptations of these age-old practices are focused on enhancing their eco-friendliness, incorporating modern innovations that minimize water consumption and reduce chemical waste. By blending these ancient dyeing techniques with green technology, the modern textile industry is not only preserving a piece of its cultural heritage but also paving the way for a more sustainable future in fashion. This approach reflects a growing acknowledgment of the need to balance aesthetic desires with ecological responsibility, ensuring that the beauty of traditional textiles does not come at the expense of the planet.

The integration of handloom fabrics with ancient printing techniques is a testament to the innovative spirit within the Indian textile industry. Handloom, with its deeply rooted tradition of weaving by hand, offers a canvas like no other, characterized by its texture and durability. When combined with time-honored printing methods such as block printing,



Kalamkari, or Dabu, the result is a mesmerizing blend of patterns and weaves that speak volumes of India's artisanal heritage. This amalgamation not only elevates the aesthetic appeal of the textiles but also significantly enhances their market value. As these handcrafted textiles find their way into high-end fashion and luxury home decor, they carry with them stories of tradition and craftsmanship, making them highly sought after in both domestic and international arenas. This fusion approach not only preserves the legacy of handloom weaving and ancient printing but also positions them as premium offerings in the global marketplace, celebrating the uniqueness and intricacy of Indian artisanal skills.

Collaborations between Indian artisans, masters of age-old printing techniques, and international designers are bridging cultural divides, infusing traditional Indian crafts with a global flair. These partnerships are not only rejuvenating ancient art forms but also catapulting them onto the world stage, offering them unprecedented exposure and appreciation. By melding diverse design philosophies, these collaborations are unlocking innovative avenues, ensuring that the rich tapestry of Indian traditional arts continues to evolve and resonate within the global design narrative.



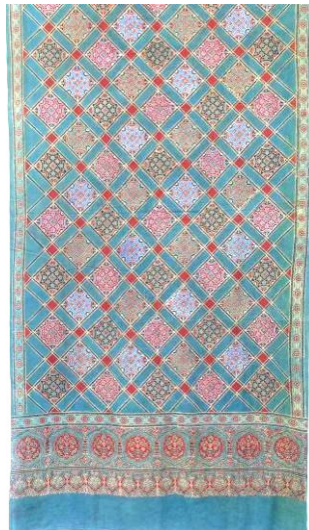



Atsushi Ohta
Painter, Tokyo, Japan

HOW ABSTRACTION WORKS?

In the quest for artistic expression, the endeavor to encapsulate the subject within an autonomous pictorial space presents a profound challenge, yet offers boundless opportunities for creativity. This exploration, at its core, is a dialogue with the essence of modernism, particularly its purificationist tendencies which sought to distill art to its most fundamental elements. However, this journey goes beyond mere simplification, venturing into the realms of reevaluation and reinvention of the painting's language. It is an ambitious attempt to construct a domain where the entirety of painting's dialects coalesce, contributing to a vibrant and self-sufficient tableau.

The Democratic Canvas: Equality of Elements

Central to this artistic philosophy is the notion that no single component of the pictorial language holds dominion over another. This paradigm shift from traditional hierarchical structures to a more egalitarian approach underscores the importance of juxtaposition. Through this method, each element—be it line, color, shape, or texture—articulates its unique linguistic attribute, free from the constraints of a prescriptive hierarchy. This compositional strategy not only democratizes the elements but also enriches the narrative, allowing for a multifaceted dialogue within the artwork itself.

A Structured Approach: The Five-Layer Framework

At the heart of this creative odyssey is a structured, five-layered approach, serving as both a conceptual and physical foundation for the realization of the subject. This stratified methodology is not merely a stacking of elements but a deliberate, thoughtful construction that imbues the work with depth, meaning, and coherence. Each layer is a step in a journey, a narrative unfolding that gradually brings the subject into sharper focus, from the abstract to the tangible, from the latent to the manifest.

1. The Base: Setting the Stage

The initial layer forms the foundation, setting the stage for what is to follow. It is the backdrop, the context within which the subject will be realized, offering the first hints of the thematic and aesthetic direction of the piece.



2. The Structure: Defining the Form

As the second layer takes shape, the structure of the work begins to emerge. This is where the form starts to define itself, where the outlines of the subject and the spatial relationships within the work become apparent.

3. The Narrative: Weaving the Story

The third layer introduces the narrative, the thematic essence of the work. This is where the subject begins to reveal its story, its meaning, and its emotional core.

4. The Detailing: Enriching the Texture

In the fourth layer, the focus shifts to detailing, to the refinement of the work. This is where the textures, the nuances, and the finer aspects of the subject are elaborated, adding richness and depth.

5. The Final Touches: Realization and Reflection

The fifth and final layer is where the subject is fully realized, where the artist's vision comes to fruition. It is also a space for reflection, for contemplating the journey that has led to this point, and for considering the work's place within the broader tapestry of art.

The Square as Motif: A Symbolic Act

Within this meticulously structured approach lies a simple yet profound motif: the act of drawing a square. This act, performed in the present moment within a defined space, transcends its geometric simplicity to embody broader existential and philosophical themes. The square becomes a metaphor for the here and now, a symbol of balance and equality that resonates with the non-hierarchical ethos of the pictorial elements.

The Eternal Perspective: Drawing from the Hokekyou Juryouhon Sutra

The inspiration drawn from the "Hokekyou Juryouhon" Sutra imbues this act with a deeper significance, linking the temporal act of drawing with the timeless concept of eternity. This connection fosters a profound awareness of the self within the infinite expanse of time and space, offering a unique lens through which to view reality.

Realizing the Subject: A Multifaceted Endeavor

In essence, the realization of the subject within an autonomous pictorial space is a multifaceted endeavor that blends artistic innovation with philosophical depth. It is an invitation to explore the vast potential of painting's language, to engage with the elements on equal terms, and to construct a narrative that is as rich and complex as the tapestry of human experience. Through this approach, the artist not only redefines the boundaries of their medium but also offers a fresh perspective on the nature of reality itself, one square, one layer, one juxtaposition at a time.

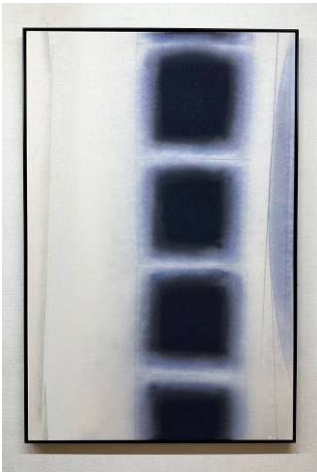



УДК 339.13

Jose D. Gutierrez Gamarra
Cusco, Peru

DESIGN AND MARKETING AREA Y ILLAPA REPS. SA

Please receive a cordial greeting and thank your Organization through Miss Olena Chepelyuk, and also mention my solidarity with the fight you have been carrying out to remain an independent state, my name is José Darío Gutiérrez Gamarra, I am a former member of the Peruvian army and I know how much that means.

In retirement I studied Art at the Autonomous School of Fine Arts of the City of Cusco in the specialty of Ceramics as well as some courses on Product Design and Packaging. Once I completed my degree I began research on the pigments and slips used by the Inka culture as well as the natural resins that serve as a binder within the preparation process and the application of the pigments and in the design with iconography fused with a more Contemporary concept, also the use of natural slips in high temperature ceramic pieces. These investigations led me to a topic of marketing and being a participant in products that are qualified within the exportable offer with the support of PROMPEX and the Ministry of Industry and Tourism of Peru. It was for a long time that I remained active in this activity, also attending to the local offer with integral decoration projects in association with interior architects dedicated to integral decorations, an activity that I attend to occasionally until now.

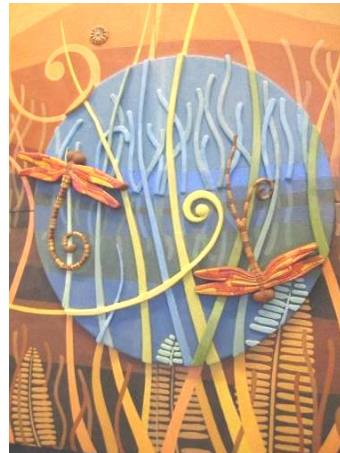







Start research on the ceramics of the Southern Andean region, particularly those from the town of Puno, specifically from the high pottery areas of Pupuja, a place where ritual and utilitarian ceramics are still made by hand using modeling and roll techniques, fired in rustic kilns. outdoors, particularly interested in the Pupuja Bull, which is an emblematic figure of the area and which has kept certain mystical attributions since colonial times. As in many places, cultural policies are not fulfilled and this has led to the distortion of many products, some of them. until they disappear and due to the lack of support, continuity in production is affected because there are few who want to continue them due to the lack of an adequate market that knows how to value their work, the younger generations do not see a future in ceramics and They have no interest in learning these ancestral techniques and choose to engage in more vain activities, including illegal mining and others. I began raising awareness in the area and got the Ministry of Culture to include them in the products they disseminate as the Nation's heritage, and also ensure that some former artisans received the appointment of meritorious personalities in the Degree of Grand Master of the Arts and could participate. at the Main Fair of Great Masters with unique author's pieces and will improve their economic condition by marketing directly and avoiding the intermediaries who do so much harm to the artisans. The Ministry calls me as part of the team that would be in charge of disseminating these artisanal enclaves to disseminate their processes.



Several years have passed since then, the pandemic paralyzed my activities, but those visits helped me to see that it is women who also dedicate themselves to ceramics, not the ritual one but the utilitarian one, I am interested in being able to contribute to supporting them, especially in the area of marketing and product improvement, I am convinced that the Artisan/designer binomial goes hand in hand if you want to enter volume marketing and the possibility of being within the exportable offer is very important, always revaluing the manual process that is the added value that these products have, I am also interested in spreading the participation of Women and Ceramics as an Independent Axis within the Global Economy, being able to open a market towards Latin America with imports and supply a market that is unaware of the work carried out by women ceramists in the rest of the world, this would allow us to finance some other personal research that I have pending. Thank you again for this opportunity you have given me and I wish you the success of your event.

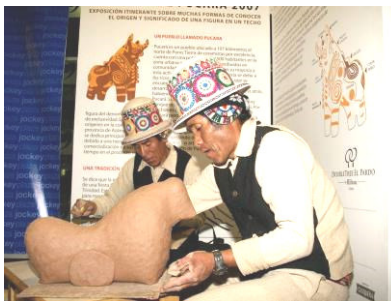





Секція № 3

**БУДІВНИЦТВО, АРХІТЕКТУРА ТА ДИЗАЙН У ПОВОЄННОМУ
ВІДНОВЛЕННІ СЕРЕДОВИЩА ЖИТТЄДІЯЛЬНОСТІ ЛЮДИНИ**

УДК 72.01:712

*Демесіє Мекурія Келкай**кандидат технічних наук, доцент,**Черкаський державний технологічний університет***ПРИНЦИПИ ПІСЛЯВОЄННОЇ РЕНОВАЦІЇ РЕКРЕАЦІЙНИХ
ЗОН МІСЬКОГО СЕРЕДОВИЩА**

Рекреаційна зона – територія, що спеціально виділяється в приміській місцевості або в місті, призначена для організації місць відпочинку населення і включає парки, сади, сквери, міські ліси, лісопарки, пляжі та інші об'єкти для відпочинку громадян і туризму. У рекреаційні зони можуть включатися природні території, що особливо охороняються, і природні об'єкти [1].

Рекреаційні зони у міському середовищі служать для цілорічного активного та пасивного культурного відпочинку для будь-яких вікових верств суспільства та категорій населення. Важливим елементом може бути чітка функціональна організація зонування території з розмежуванням зон із масовим перебуванням людей та зон тихого та активного відпочинку.

Довгострокова перспектива післявоєнного відновлення довкілля стає життєво важливим інструментом для створення стійкого, процвітаючого середовища, яке врівноважує потреби природи та людства.

Реновація рекреаційних зон міського середовища, зруйнованих внаслідок військової агресії, є одним із завдань післявоєнного відновлення України.

Відновлення рекреаційних зон міст може націлитись на доведення міського середовища, яке було пошкоджене або зруйноване внаслідок військових дій до рівня близького до їхнього первісного вигляду з використанням принципів реновації та врахуванням сучасної тенденції.

Проведення реновації передбачає не просто оновлення старого або повернення первісного вигляду, це прагнення зберегти історичну спадщину, адаптуючи її до сучасних потреб і стандартів модернізації територій.



У сучасному світі, де стійкість та збереження історичної спадщини стають дедалі важливішими, застосування принципів реновації при відродженні рекреаційних зон міст після війни відіграє ключову роль.

Реновація - це не тільки спосіб збереження історії, а й крок до створення більш стійкого і культурно різноманітного майбутнього. Ці процеси допомагають покращити якість життя в містах, зберігаючи при цьому їх унікальний історичний вигляд [2].

Головним завданням реновації рекреаційних зон є збереження соціально значущої структури планування з доповненням нових, додаткових функціональних зв'язків, створенням і додаванням нових елементів наповнення.

Основні напрями реновації територій міст можуть бути:

Повне відновлення – передбачає повне збереження початкового вигляду рекреаційних зон до воєнного часу, що може бути актуальним для пам'яток архітектури.

Часткова рефункціоналізація – реконструкція планувальної структури на засадах виділення та збереження найбільш сприятливих планувальних характеристик.

Повна рефункціоналізація – зміна функції існуючих пам'яток архітектури на засадах соціально-культурної затребуваності та актуальності з метою пристосування їх до сучасних умов.

Переорієнтація – використання території з іншою метою.

Реновація рекреаційних зон міст після війни передбачає індивідуальний підхід, визнаючи унікальність кожної території.

Принцип реновації передбачає адаптацію стратегій відновлення до конкретних характеристик окремих об'єктів, історичного контексту та культурного значення. Адаптуючи підходи, засновані на потребах об'єкта, відновлення максимізує свій вплив та сприяє більш ефективним та стійким результатам. Для досягнення бажаного результату застосовуються класичні методи такі як: реновація (комплексне оновлення); реконструкція (перепланування, переобладнання); регенерація (відродження); адаптація (пристосування); відновлення (повернення попереднього стану); реставрація (відновлення загублених фрагментів); ремонт (покращення технічного стану); ревіталізація (відтворення, показі нових можливостей); ревалоризація (пристосування); модернізація (надання сучасного вигляду).

Реновація включає стратегії, орієнтовані на модернізації конкретної ділянки та адаптації до сучасних умов, а також збереження біорізноманіття, та захисту найважливіших об'єктів історичної спадщини [3,4].



Для адаптації рекреаційних зон до сучасних умов та сприятливого взаємозв'язку їх з навколишніми об'єктами у структурі міського середовища виділяють наступні прийоми:

- *модифікація* – передбачає зміну форми, конфігурації чи пропорцій як усього об'єкта, так і його окремих елементів;
- *заміна* - запровадження нових форм, архітектурних конструкцій, скульптур і т. д. замість старих;
- *усунення чи додавання* – зміна кількості форм, конструкцій, функцій із можливістю приєднання нових;
- *поєднання* – комбінування ідей, властивостей, функціональних складових елементів об'єкта між собою;
- *інверсія* – яка полягає в незвичному композиційному розташуванні елементів наповнення міського середовища у просторі.

Процес реновації рекреаційних зон ґрунтується на архітектурно-мистецькій інтеграції елементів, функціональній та архітектурно-подібній організації території, композиційно-планувальних рішеннях та формуванні цілісного міського організму.

Під час реалізації концепції реновації повинні враховуватися основні якості рекреаційних зон: доступність, безпека, обладнаність, естетичність, наявність фокусних зон, мультифункціональність, інклюзивність, багатогранність.



Рис. 1. Оцінка якості рекреаційних зон

Успішне відновлення міського середовища часто передбачає адаптивний підхід до управління. Це означає постійний моніторинг ходу робіт із відновлення, вивчення результатів та відповідне коригування стратегій. Цей інтерактивний процес забезпечує гнучкість

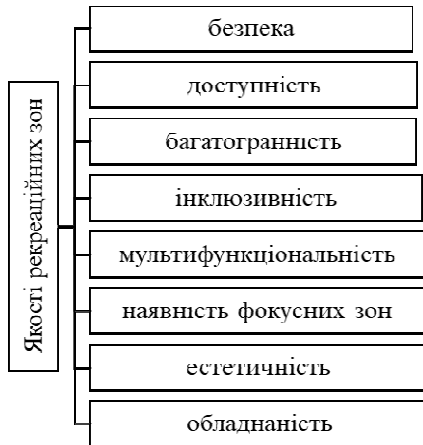

та оперативність реагування на мінливі умови та підвищує якість рекреаційних зон (рис.1).

ВИСНОВКИ

Відновлення та формування сприятливого рекреаційного середовища для підвищення якості життєдіяльності людини післявоєнного часу в Україні пов'язане з реновацією різних видів міських просторів та передбачає забезпечення мешканців міст зручним та комфортним просторовим середовищем міста з насиченням міських просторів елементами благоустрою, озеленення та наповнення малими архітектурними формами.

Напрямок та методи реновації дозволяють визначити конкретні варіанти рішення для відновлення та реорганізації міських рекреаційних зон у сукупності факторів історико-містобудівного аналізу. А також насичення сучасними функціями сформованих територій міського середовища та збільшення рекреаційних просторів, що важливо для міст із щільною забудовою.

ЛІТЕРАТУРА

1. Практика інноваційних розробок у сфері територіально-просторового розвитку міст і регіонів: монографія / під заг. ред. В.Т. Семенова, І.Е. Линник; Харків. нац. ун-т міськ. госп-ва ім. О.М. Бекетова.–Харків: ХНУМГ ім. О.М. Бекетова, 2016. – 300 с.
2. Субін-Кожевнікова А.С., Хороша О.І., Голосенко А.С. Основні принципи та прийоми реновації промислової забудови на прикладі м. Вінниці. DOI: <https://doi.org/10.31649/2311-1429-2021-2-67-72>
3. Blaginykh, E. A. Mechanisms and principles of renovation of stagnant territories of metallurgical enterprises / E. A. Blaginykh, R. A. Drozhzhin // Urban planning and architecture. – 2018. – Т. 8, № 4 – С. 72–77.
4. Andreev M. Renovation of industrial territories and facilities [Online]. Available: http://arch-grafika.ru/publ/ez_kategorij/bez_kategorij/renovaciya_promyshlennykh_territorij_i_obektov/12-1-0-69.



УДК 628.14

Волошин Микола Миколайович
кандидат технічних наук, доцент,
завідувач кафедри гідротехнічного будівництва,
водної та електричної інженерії;
Херсонський державний аграрно-економічний університет

ОСОБЛИВОСТІ РОЗРОБКИ ОБ'ЄКТІВ БУДІВНИЦТВА ТА РЕКОНСТРУКЦІЇ ВОДОПРОВІДНОЇ МЕРЕЖІ В СЕЛИЩІ МІСЬКОГО ТИПУ ВЕРХНІЙ РОГАЧИК КАХОВСЬКОГО РАЙОНУ ХЕРСОНСЬКОЇ ОБЛАСТІ У ПОВОЄННОМУ ВІДРОДЖЕННІ УКРАЇНИ

Вступ. У повоєнному відродженні України важливу роль буде відігравати будівництво нових та реконструкція існуючих водопровідних мереж населених пунктів. На сьогоднішній день пріоритетним напрямом державної стратегії розвитку водопровідно-каналізаційного господарства є збереження водних ресурсів, поліпшення якості питної води та послуг централізованого водопостачання та водовідведення. Враховуючи це, розвиток сфери водопостачання та водовідведення має бути орієнтований на сучасні соціально-економічні вимоги і відповідати найвищим екологічним стандартам. Останнє потребує запровадження низки заходів, спрямованих на технологічне удосконалення процесів водокористування; розвиток територіально-галузевої інфраструктури; забезпечення високої якості питної води; розвиток регіональних водоресурсних структур та дієву співпрацю на міжнародному рівні у сфері ефективного використання та збереження водних ресурсів [1].

Вимоги екологічної якості та безпеки повинні забезпечити збереження водоресурсних джерел та успішне функціонування сфери водопостачання та водовідведення, підвищенню безпеки при використанні токсичних речовин та зменшенню рівня їх використання, вирішенню проблеми промислових та побутових відходів. В Україні в цілому сформовано правову базу для розвитку житловокомунального господарства, однак фактично вона не працює, оскільки існує термінологічна неврегульованість, недосконала класифікація житлово-комунальних послуг, відсутня чіткість у визначенні повноважень і взаємодії органів виконавчої влади, органів місцевого самоврядування і національних комісій [2].

Функціональні і фінансово-господарські показники роботи більшості підприємств водопровідно-каналізаційного господарства



України є незадовільними. З погіршенням технічного стану водопровідних систем помітно знижується ефективність їх роботи та зростають нерациональні втрати води і витрати. Показник втрат води у міських мережах є надто високим і знаходиться в межах 0,4–3,0 м³/км·год, у порівнянні з показниками у Західній Європі, які становлять 0,1–0,4 м³/км·год [3].

Актуальність реформування, модернізації та розвитку водопостачання України обумовлена надзвичайно тяжким становищем, в якому опинилася ця найважливіша галузь житлово-комунального господарства. Досягнення мети реформування має відбуватися шляхом послідовного проведення комплексу взаємозалежних і взаємопов'язаних заходів, що впливають один з іншого та мають чітко розроблений механізм впровадження. Безсистемне ж проведення окремих заходів може не тільки не привести до бажаних результатів, але й мати негативні наслідки.

Основна частина. Система водопостачання селища є складним технологічним та соціально-економічним комплексом, що забезпечує життєдіяльність споживачів. Споживач дає оцінку якості функціонування системи водопостачання, і мірою для цієї оцінки є три фактори: якість та надійність водопостачання, вартість послуг водопостачання.

Відповідно до Законів України "Про Загальнодержавну програму "Питна вода України" на 2006-2030 роки"; "Про внесення змін до Закону України "Про Загальнодержавну програму "Питна вода України" на 2006-2030 роки"; "Про питну воду, питне водопостачання та водовідведення" розвиток систем водопостачання повинно ґрунтуватися на затверджених Схемах оптимізації роботи систем централізованого водопостачання.

Схема оптимізації (далі - Схема) є документом, в якому обґрунтовується економічна доцільність та технологічна необхідність удосконалення роботи споруд існуючої системи водопостачання, проектування і будівництва нових, розширення та модернізації діючих водозаборів і мережі. Схема водопостачання селища міського типу Верхній Рогачик буде розроблена на основі пропозицій та за участі комунального підприємства Водопровідно-каналізаційного господарства селища Верхній Рогачик.

Схема включає конкретні техніко-економічні пропозиції на ближчі роки, щодо підвищення якості та ефективності існуючої системи водопостачання шляхом її оптимізації та впровадження енерго- та ресурсозберігаючих технологій з виділенням етапів розвитку. Розглянуто можливості розвитку існуючих та будівництва нових водозабірних споруд і мережі. На базі техніко-економічних розрахунків надано рекомендації стосовно розвитку водопостачання.



Реалізація заходів щодо удосконалення і оптимізації роботи системи водопостачання дозволить знизити планову собівартість її послуг.

За останні 15-20 років економічні умови господарювання, формування ринкових відносин, зміна державного статусу, виникнення нових міждержавних відносин, входження в загальносвітову економічну структуру господарювання та інші численні фактори призвели до необхідності перевірки і перегляду прийнятих раніше технічних, економічних, екологічних, інвестиційних рішень в галузі розвитку водозабезпечення селищ. Виконані раніше проекти водопостачання базувалися на прийнятих перспективних рішеннях стосовно розвитку селищ та містять рекомендації, які характерні для старої системи господарювання, і не відповідають реально сформованим на теперішній час економічним, екологічним, інвестиційним, технічним і політичним умовам.

Суттєвий економічний спад виробництва та економіки держави в 90-х роках минулого сторіччя та нездійсненність запланованого раніше розвитку населених пунктів призвели до неможливості, а іноді – недоцільності реалізації практично всіх прийнятих раніше рішень, існуючих схем водопостачання і, як наслідок, до неоптимального (часто майже неконтрольованого) розвитку систем водопостачання, економічним та екологічним втратам, хоча такий підхід в реальних економічних умовах при значній нестачі інвестиційних та обігових коштів диктувався потребами вирішення тільки невідкладних поточних питань.

Система водопостачання смт. Верхній Рогачик здана в експлуатацію у 1964 році. Крім того, вона споруджувалася частково господарським способом, реконструювалася як системи багатофункціонального призначення (комунально-питного, виробничого і протипожежного водопостачання). За об'єктивних причин вона трансформувалася в однофункціональну, для вирішення виключно комунально-побутових проблем, при цьому знизилася річна витрата води і знизився вільний напір, що не відповідають вимогам БНІП 2.04.02-84.

Гідравлічний потенціал в населеному пункті максимально не використовується, що знижує економічність роботи трубопроводів за рахунок їх високої амортизації, одночасно впливаючи на рівень собівартості питної води. За теоретичними нормами водоспоживання населеним пунктом розрахункові витрати перевищують фактичні. У повному обсязі водоспоживачі не забезпечуються нормативними витратами і напорами, що пов'язано зі 100% зношеністю фасонних частин і арматури. В умовах ринкових відносин великого значення набуває питання доцільності подальшої експлуатації застарілих мереж, арматури і фасонних частин. Якщо для морально та фізично застарілої системи водопостачання розрахунки покажуть неможливість



забезпечення її рентабельності, необхідно привертати інвестиції та інші джерела фінансування на її модернізацію.

Системи водопостачання будувалися по централізованому принципу, коли об'єктивно знизилося фінансування, об'єм ремонтів та відновлювальних робіт на мережах знизився, а об'єм зношених ділянок мережі почав інтенсивно зростати.

Протяжність мережі в смт. Верхній Рогачик складає – 59,54 км. Вона експлуатуються без капітального ремонту більше 50 років, їх фактичний знос становить 100% (нормативний строк експлуатації азбестоцементних труб - 30 років). Нормативний строк експлуатації сталевих переходів фланець-гладкий кінець - 15 років (сталеві труби), чавунних фасонних частин і арматури - 40 років.

Зважаючи на цілі Національної стратегії водозабезпечення України, пріоритетними напрямками розвитку систем водопостачання смт. Верхній Рогачик визначено: комплексна технічна модернізація системи водопостачання, зниження витрат електроенергії і непродуктивних втрат питної води в житловому секторі, запровадження приладів обліку води. Від успішного вирішення проблеми боротьби із втратами і нераціональним використанням питної води залежать розміри майбутніх капіталовкладень.

Висновки. Реалізація можливостей науково-технічного прогресу в системах водопостачання має забезпечити їх відродження на новому науково-технічному рівні з виведенням їх за рівнем ефективності на світовий рівень. Темпи зростання економії електроенергії і матеріальних ресурсів в комунальних підприємствах повинні перевищувати темпи зростання потужностей.

Сучасне функціонування системи водопостачання, дії щодо її поліпшення, планування перспективного розвитку повинні орієнтуватись на досягнення основної мети: забезпечення найбільш економічним чином якісного та надійного водопостачання споживачів з урахуванням нормативних технологічних і конструктивних вимог. Досягнути головної мети можливо тільки за умови розробки та запровадження технічних, економічних, адміністративних та структурно-організаційних рішень для всієї системи водозабезпечення селища з урахуванням інтересів усіх основних учасників процесу.

На підставі аналізу ситуацій, яка склалася і процесів, що відбуваються, в системі водопостачання селищ пропонується розглянути етапи розвитку системи водопостачання, капітальний ремонт ділянок магістрального чавунного трубопроводу та заміна сталевих труб на ділянках трубопровідної мережі, заміна металевих фасонних частин і арматури на існуючих зношених ділянках водопровідної мережі, реконструкція свердловин і відновлення зон санітарної охорони.



На реконструйованих свердловинах передбачати заходи щодо зменшення питомого споживання електроенергії шляхом впровадження енергозберігаючих технологій, підвищення якості питної води, надійності функціонування системи і якості послуг з водопостачання, заміна застарілого і фізично зношеного обладнання на водозаборах, а також зміна функціональної привязки свердловин до рекомендованих зон локальних систем водопостачання, впровадження системи автоматизованого управління за рахунок диспетчеризації і моніторингу обліку води й напору на водозаборі.

ЛІТЕРАТУРА

1. Крилова І. І. Аналіз сучасного стану сфери водопостачання та водовідведення в Україні. Журнал Інвестиції: практика та досвід науково-фахове видання України з питань економіки та державного управління. URL: http://www.investplan.com.ua/pdf/23_2018/23.pdf (дата звернення: 16.10.2021).
2. Карпенко О. В., Козиренко М. В. Особливості реалізації державної політики у сфері надання житлово-комунальних послуг на рівні міста. Реформування публічного управління та адміністрування: теорія, практика, міжнародний досвід : матеріали Всеукр. наук.-практ. конф. за міжнар. участю, м. Одеса, 28 жовт. 2016 р. Одеса, 2016. С. 28–29. URL: http://www.oridu.odessa.ua/9/buk/new_01_11_16.pdf (дата звернення: 16.10.2021).
3. Федулова С.О. Економіка підприємств водопостачання та водовідведення : навч. посіб. / С.О. Федулова; за ред. проф. О.А. Півоварова; Укр. держ. хім.-тех. універ-т. Дніпро: ДВНЗ УДХТУ, 2017. 300 с. URL: https://udhtu.edu.ua/wp-content/uploads/2019/03/Ekonomika-pidpr.-vodopid.-ta-vodovid_Pivovarov_Fedulova.pdf (дата звернення: 16.10.2021).



УДК 626.134:692.1:504.9

Ладичук Дмитро Олександрович
кандидат сільсько-господарських наук, доцент,
доцент кафедри гідротехнічного будівництва,
водної та електричної інженерії

Ладичук Валентин Дмитрович
магістр з гідротехнічного будівництва,
водної інженерії та водних технологій,
Херсонський державний аграрно-економічний університет

СПОСІБ ЗАХИСТУ ПРОМИСЛОВИХ ТА ЦИВІЛЬНИХ БУДІВЕЛЬ ВІД ШКІДЛИВОЇ ДІЇ ГРУНТОВИХ ВОД

Ризики, зумовлені шкідливою дією вод, спричиняють в Україні середньорічні збитки в розмірі 1,5-2,0 млрд грн [1, 2]. В урбанізованих ландшафтах підвищення рівня ґрунтових вод насичує ґрунти в зоні аерації, погіршуючи фізико-механічні властивості ґрунту, впливаючи на стан будівель та спричиняючи негативні явища (карст, зсуви, ущільнення лесових ґрунтів, просідання ґрунтового шару тощо), які підвищують сейсмічну ємність ділянок на 1-2 бали [3].

Рівень ґрунтових вод у підвальних приміщеннях будівлі повинен бути нижче рівня підлоги підвалу щонайменше на 0,5 м. При цьому максимальна глибина від підлоги підвалу до рівня ґрунтових вод у багатоповерхових капітальних будівлях з підвалами повинна бути не менше 1,0 м [4]. При цьому захист фундаментів і підвалів від капілярної вологи забезпечується влаштуванням відповідної гідроізоляції. Однак у разі виникнення негативних явищ, викликаних процесом підтоплення, конструктивні елементи заглиблених частин будівель можуть бути просторово зруйновані, і якою б надійною не була гідроізоляція поверхні заглиблених частин, вона не може запобігти підтопленню всередині будівель.

Недоліками відомих конструктивних рішень протифільтраційних завес та екранів [5, 6] є те, що вони не захищають фундаменти від зовнішнього притоку ґрунтових вод знизу, не враховують капілярну облямівку, не враховують самоущільнення лесових ґрунтів, характерних для досліджуваної території, не враховують агресивний вплив ґрунтових вод на фундаменти та заглиблені частини будівель, при якому знижується можливість його зменшення, а отже і ефективність надійної та довготривалої експлуатації будівель.

Тому для захисту заглиблених частин будівель від шкідливої дії води пропонується наступний варіант протифільтраційної системи.

Схема роботи, принципова схема та поперечний переріз А–А протифільтраційної системи наведені на рисунках 1, 2.



Рис. 1. Схема роботи протифільтраційної системи (цифрові позначення наведені у тексті)

Протифільтраційна система має заглиблену частину споруди (1), захищену зовні за периметром та знизу суцільним глинистим екраном (2), водозбірник (3), об'єм якого заповнений водопроникним ґрунтом – заповнювачем і вміщує в собі декілька ниток теплопровідного електричного кабелю (4), параметри якого визначаються теплотехнічним розрахунком.

У верхній частині водозбірника (3) безпосередньо під вимощенням (5) влаштовується за периметром заглибленої частини споруди (1) перфорована у верхній частині горизонтальна дрена (6), параметри якої визначаються гідравлічним розрахунком, а дренажна вода збирається в стандартний дренажний колодязь (7) [7].

Протифільтраційна система працює наступним чином. На нитки теплопровідного електричного кабелю (4) поступово, починаючи з самої верхньої, подається напруга. Електричний струм, що проходить по нитках кабелю (4) розігріває їх, після чого виникає пошаровий (зверху-донизу) нагрів ґрунту – заповнювача водозбірника (3) і перетворення накопиченої у кожному шарі води до пароподібного стану з наступним підняттям цієї субстанції по водозбірнику (3) вгору.

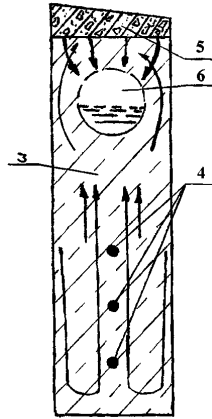
Досягаючи вимощення (5), пароподібна субстанція перетворюється у воду, завдяки зниженню температурного градієнту і під дією гравітаційних сил починає рух вниз по водозбірнику (3), де перехоплюється перфорованою у верхній частині горизонтальною



дреною (6) і відводиться у дренажний колодязь (7) (рис. 2). Після висушення водозбірника (3) напруга на кабель (4) припиняється. При виникненні необхідності цикл повторюється.

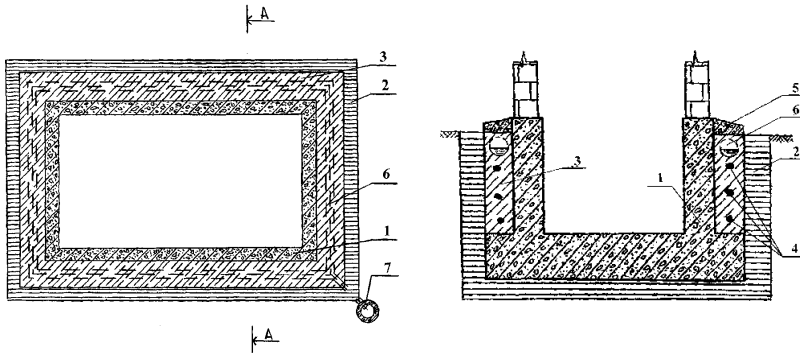

План протифільтраційної системи

Поперечний переріз А - А протифільтраційної системи

Рис. 2. Схема протифільтраційної системи
(цифрові позначення наведені у тексті)

Таким чином, одним із рішень проблеми може бути запропонований спосіб, який передбачає, що заглиблені частини споруд за периметром і знизу захищаються суцільним глинистим екраном і вміщують водозбірник з системою видалення акумульованої у ньому води, яка дозволяє збільшити термін безаварійної роботи будівель та споруд у зоні підтоплених земель на 3-5 років і значно скоротити експлуатаційні витрати.

ЛІТЕРАТУРА

1. Ladychuk D., Shaporynska N. Protection of in-depth parts of structures in the flooded areas of southern Ukraine. Scientific development and achievements - Volume 3. London, 2018. – P. 16-28.
2. Водна стратегія України на період до 2025 року (наукові основи) – К.: Інститут водних проблем і меліорації НААН, 2015. 46 с.
3. Ладичук Д.О., Шапоринська Н.М. Проблеми і оптимізація агроландшафтів півдня України при відтворенні сталих агроєкосистем. Екологоорієнтовані підходи відновлення техногенно забруднених територій і створення сталих агроєкосистем: кол. моногр.; за заг. ред. Т. О. Чайки. Полтава: Видавництво ПП "Астрія", 2021. С. 142-150.
4. ДБН В.1.1 -25-2009. Інженерний захист територій та споруд від підтоплення та затоплення. К.: Мінрегіонбуд України, 2010.



5. Меньлюк А.І., Петровський А.Ф., Борисов О.О., Кирилюк С.В. Облаштування протифільтраційного екрана для захисту підземного простору від підтоплення. Вчені записки ТНУ ім. В.І. Вернадського. Серія: Технічні науки. – Том 29(68). – Ч. 3. №1. 2018. С.176-180.
6. Galinskiy A., Maksimenko V. Physical modeling of Stress-strain state horizontal impervious screen in the formulation of the finite element method. Scientific-technical journal "Building". Georgia. №2 (37), 2015. P. 13-18.
7. Ладичук Д.О. Система забезпечення сухості заглибленої частини споруди. Патент на винахід №84296, Україна, МКІ E02D 19/00 - №a200601293. Заявл. 17.04.2006; Опубл. 10.10.2008, Бюл. №19. 2008. 2с.

***Жуков Ігор Олександрович**
старший викладач кафедри дизайну,
Херсонський національний технічний університет*

ТРАНСФОРМАЦІЯ МОЖЛИВОСТЕЙ ДИЗАЙНЕРА ІНТЕР'ЄРУ В УМОВАХ ВІЙНИ

Війна порушила нормальний плін життя, вносячи кардинальні зміни та накладаючи на дизайнерів нові виклики та обмеження. В цих умовах, ресурси стають дефіцитними а комунікації можуть бути порушені, багато потенційних замовників втрачено. Все це вносить у життя дизайнера інтер'єру дискомфорт і може придушити його творче самовираження. У таких умовах дизайнери повинні швидко адаптуватися, знаходячи інноваційні способи застосування своїх здібностей і навичок, долаючи обмеження, накладені конфліктом. Тези присвячені розв'язанню цієї проблеми.

Під час війни фокус суспільства неминуче зміщується в бік захисту Вітчизни, стійкості та виживання. Серед хаосу та невизначеності роль дизайнерів інтер'єру може здатися незначною, в цей період їхні можливості зазнають глибокої трансформації, яка відображає виклики та вимоги умов військового стану. В цей період життя дизайнер проходить складний шлях, від наповнення просторів відчуттям комфорту та надії до адаптації та дефіциту і перепрофілювання ресурсів. В ці часи дизайнери інтер'єру мають виховувати в собі стійкості для підтримки морального духу. Однією з найбільш важливих проблем, з якими стикаються дизайнери інтер'єрів під час війни, є дефіцит ресурсів. Через дефіцит матеріалів і обмежений доступ до них дизайнери змушені впроваджувати інновації



та використовувати нетрадиційні матеріали. За таких обставин творчість стає головним інструментом їх практики. Дизайнери інтер'єру повинні переосмислити простір, використовуючи будь-які доступні ресурси, будь то перепрофільовані меблі, врятовані матеріали чи імпровізовані рішення. Здатність мислити нестандартно та знаходити красу в простоті стає найважливішою. Крім того, функція внутрішніх приміщень зазнає різких змін під час війни. Хоча естетика залишається важливою, акцент часто зміщується на функціональність і практичність. Перед дизайнерами постає завдання створити середовище, яке оптимізує працю людей і служить багатьом цілям. Наприклад, кімнату, яка колись служила житловою зоною, можливо, доведеться переобладнати під тимчасовий медичний заклад або притулок. Гнучкість і адаптивність стають важливими якостями для дизайнерів, коли вони орієнтуються в мінливих потребах своїх клієнтів і спільнот. Окрім вирішення практичних проблем, дизайнери інтер'єрів у воєнний час також повинні враховувати психологічний вплив своєї роботи. Середовище, яке вони створюють, може мати глибокий вплив на психічне благополуччя тих, хто в ньому знаходиться. У часи кризи неможливо переоцінити важливість створення простору, який забезпечує комфорт, безпеку та відчуття нормальності. Незалежно від того, використовуючи спокійні кольори, знайомі елементи чи продумані деталі дизайну, дизайнери мають силу підняти настрій і вселити надію в людей. Крім того, дизайнери інтер'єрів часто тісно співпрацюють з іншими професіоналами, такими як архітектори, інженери та гуманітарні організації, щоб вирішити унікальні виклики, пов'язані з умовами війни. Цей підхід дозволяє об'єднати досвід і ресурси для створення практичних та інноваційних рішень. Незалежно від того, чи йдеться про проектування тимчасових притулків для переміщеного населення чи модернізацію існуючих споруд, щоб витримати суворі воєнні умови, співпраця дає змогу дизайнерам використовувати свої навички для загальної блага. Дизайнери інтер'єру також є захисниками важливості дизайну під час кризи, підкреслюючи його здатність покращувати якість життя, підтримувати стійкість громади. Ділячись своїми знаннями та досвідом, дизайнери можуть надихнути інших визнати цінність продуманого дизайну для вирішення складних викликів війни та конфлікту.

Одним із помітних аспектів адаптації та виживання в ці часи є перехід дизайну до цифрових платформ. Оскільки фізичні простори стають небезпечними або недоступними, дизайнери все частіше звертаються до цифрової сфери, щоб поширювати свою роботу. Соціальні медіа, веб-сайти та цифрові публікації є важливий круг, що дозволяє дизайнерам охоплювати аудиторію як на місцевому, так і на



глобальному рівнях. Цей перехід до цифрових технологій не тільки забезпечує виживання їхнього мистецтва, але й розширює його охоплення, посилюючи їхні голоси в часи невизначеності.

Під час війни фокус часто зміщується з естетичних міркувань на практичні проблеми. Гуманістичний дизайн стає важливим аспектом світу дизайнерів, оскільки вони шукають рішення, щоб полегшити страждання та покращити життя тих, хто постраждав від конфлікту. Від притулків для біженців до медичних товарів, дизайнери співпрацюють з різними організаціями, щоб створити кращі умови життя і пропонують інноваційні рішення для вирішення нагальних потреб людей на місцях. Цей дизайн також поширюється на сферу спілкування, оскільки дизайнери розробляють наочні поліграфічні матеріали, щоб допомогти в зусиллях з надання допомоги. Чіткі, лаконічні графічні зображення допомагають поширювати важливу інформацію про процедури безпеки, ресурси охорони здоров'я та розподіл допомоги, що дає змогу громадам ефективніше долати виклики війни. Навіть серед хаосу війни дизайнери відіграють вирішальну роль у збереженні пам'яті та вшануванні втрати. Меморіали, монументи та виставки служать потужним нагадуванням про людську ціну конфлікту, гарантуючи, що жертви минулого не будуть забуті. Своєю роботою дизайнери прагнуть вшанувати пам'ять тих, хто загинув, і надихнути майбутні покоління на прагнення до миру.

Застосування знань і навичок дизайнера інтер'єру в умовах війни і бойових дій на перший погляд може здатися незвичайним, таке застосування буде вимагати творчої адаптації, знання основних принципів функціональності, естетики та добробуту людини. Вони залишаються актуальними та можуть бути використані для підтримки військових операцій різними способами.

Дизайнери інтер'єру вміють оптимізувати і тактично планувати простір для функціональності та ефективності. У бойових ситуаціях цей навик може бути неocenним для організації житлових приміщень, командних центрів і польових госпіталів таким чином, щоб максимізувати безпеку та оперативну ефективність. Дизайнери мають око на колір, текстуру та малюнок, тому ці знання можна застосувати, щоб допомогти солдатам замаскувати своє обладнання, транспортні засоби та навіть тимчасові бази, щоб злитися з оточенням і мінімізувати ризик виявлення ворогом. Дизайнери інтер'єру також розуміють принципи конструкції та матеріалів. У зонах бойових дій цей досвід можна використовувати, щоб допомогти військам будувати імпровізовані укриття, барикади та оборонні позиції, використовуючи доступні ресурси. Дизайн інтер'єру – це не лише естетика; це також створення просторів, які сприяють добробуту та продуктивності. У



бойових ситуаціях створення середовища, яке пропонує психологічний комфорт і відчуття нормальності, може підвищити моральний дух і стійкість серед військ. Вони можуть допомогти у створенні тимчасових медичних закладів у зонах бойових дій, розробити макети, які сприятимуть ефективному проходженню пацієнтів, оптимізують зберігання медичних матеріалів і вміють можливість запропонувати як створювати заспокійливу атмосферу, щоб допомогти в процесі загоєння. Дизайнери інтер'єру можуть зробити свій внесок у проектування мобільних командних центрів і передових оперативних баз. Вони можуть допомогти зробити ці простори ергономічними, технологічно оснащеними та сприятливими для ефективного спілкування та прийняття рішень. Вони знають будівельні норми, правила безпеки та заходи безпеки. Вони можуть порадити щодо способів укріплення конструкцій, підвищення стійкості та підвищення загальної безпеки військових об'єктів у агресивному середовищі. Розуміння культурних норм і уподобань має вирішальне значення в дизайні інтер'єру. У зонах конфлікту ця обізнаність може допомогти військовослужбовцям орієнтуватися в культурних особливостях і налагодити стосунки з місцевими громадами, що зрештою сприятиме успіху місії

Підсумовуючи, трансформація можливостей дизайнерів інтер'єру в умовах воєнного часу підкреслює їх стійкість, здатність до адаптації та креативність перед обличчям лиха. Завдяки своїй винахідливості, винахідливості та відданості створенню просторів, які живлять людський дух, дизайнери інтер'єру відіграють важливу роль у підтримці громад під час кризи. Незважаючи на труднощі, з якими вони можуть зіткнутися, їхня робота є маяком надії, нагадуючи нам про силу дизайну підносити, надихати та вистояти навіть у найтемніші часи.

УДК 72.01

Шарлай Олена Василівна

кандидат архітектури,

доцент кафедри дизайну середовища,

Харківська державна академія дизайну і мистецтв

МЕТОДИ РЕАЛІЗАЦІЇ РЕГІОНАЛЬНОЇ ІДЕНТИЧНОСТІ В ДИЗАЙНІ АРХІТЕКТУРНОГО СЕРЕДОВИЩА

В останні десятиріччя в дизайні архітектурного середовища домінували тенденції глобалізації, що приводило до втрати



національної і регіональної ідентичності. Поява анонімної архітектури, без врахування місцевих традицій і особливостей соціальної організації спільноти веде до втрати індивідуальності середовища і перериває зв'язок з громадою.

Дослідження в галузі середовищної екології спрямовані на пошуки рішень оптимізації поєднання функціонально-діяльнісних процесів міського середовища та його структурної оболонки. Економічно ефективні проектні рішення здебільшого не враховують традиційні риси регіональної архітектури, що призводить до ефекту відчуження. Аналіз позитивних та негативних наслідків застосування концепції регіоналізму дозволить використати сучасні індустріальні методи проектування, забезпечуючи наступність історичного розвитку архітектурного середовища.

Регіоналізм - поняття, що має важливе соціо-культурне значення. Під "регіоналізмом" розуміються різні форми соціально-культурної та політичної самоідентифікації територіальних спільнот, які реалізуються в ідеях, настроях, діях, намірах, спрямованих на збереження самобутності регіону і підвищення його статусу в системі держав та націй. Проектні пропозиції ґрунтуються на врахуванні місцевих природних умов, історичних та культурних особливостей розвитку міста, визначних історичних постатях, життя та діяльність яких були пов'язані з конкретним містом.

Аспекти впливу ідей регіоналізму у формуванні архітектурного середовища.

Економічні:

- зменшення енерго- та ресурсоемкості будівництва за рахунок використання місцевих матеріалів та традиційних технологій;

- збільшення туристичної привабливості регіону.

Соціальні:

- підвищення рівня національної ідентифікації;

- збереження прихильності населення до місця, історії та регіональних традицій;

- адаптація сучасної архітектури до менталітету населення.

Культурні:

- активізація нових досліджень у галузі історії архітектури регіону;

- посилення образної виразності архітектурних об'єктів;

- органічний включення нових об'єктів у архітектурне середовище, що склалося.

Технологічні:

- мотивація пошуку нових архітектурних та технологічних рішень;

- збереження та відродження місцевих будівельних технологій.



Міська матеріальна культура, що переживає глибокі трансформації в мегаполісах, в даний час демонструє суперечливі тенденції. З одного боку, міста продовжують залишатися місцем реалізації колективного досвіду просторової діяльності та національного мистецького, культурного колориту нації. З іншого боку, саме сучасні міста, що швидко ростуть, стали основою знищення унікальності традиційної культури, втілення в архітектурі та міському дизайні міжнародного стилю та глобальних універсальних рішень.

Посилення регіональних тенденцій в сучасній архітектурі та дизайні міського середовища має стати адекватною відповіддю на ці виклики часу.

Практика виховання фахівців з дизайну та архітектури при розробці громадських просторів має ґрунтуватись на засадах розуміння цінності збереження архітектурного середовища і намаганні забезпечити безперервність його розвитку. Основні вимоги до формування громадського простору полягають в створення екологічного, соціально-активного середовища, в якому збережені історично-культурні особливості місця, забезпеченні умов для формування у відвідувачів відчуття близькості та причетності до конкретного місця через знання подій та історій, які пов'язані з цим місцем. Засобами дизайну слід прагнути створити унікальний образ місця, що може стати суттєвою перевагою для створення його впізнаваності, створити фокус тяжіння уваги. Організація громадських просторів зі своїм іміджем, характером та образною виразністю здатна залучити більше відвідувачів з прилеглих громад. Процесу формування проектного рішення має передувати аналіз ділянки проектування з поглибленим вивченням історії формування планувально-просторової структури і забудови, історії функціонування обраного фрагменту міського середовища, подій та персон, життя яких пов'язано з місцем проектування. Подальше переосмислення і трансформація зібраної інформації у просторові форми і художні образи допоможе створити архітектурне середовище, який формуватиме культурну ідентичність громади, відтворюючи частину унікального характеру міста.

Однак, формальне використання елементів традиційної культури при вирішенні архітектурних і дизайнерських завдань може мати довготривалі та масштабні негативні наслідки, оскільки саме ці об'єкти є найбільш виразним засобом візуального впливу. Це потребує виваженого підходу з урахуванням сформульованих вище аспектів впливу.

УДК 7:744

Кривуц Світлана Василівна

кандидат мистецтвознавства, доцент,

доцент кафедри дизайну середовища,

Харківська державна академія дизайну і мистецтв

**ГУМАНІСТИЧНА ФІЛОСОФІЯ ОСВІТИ КРИЗЬ ПРИЗМУ
УКРАЇНСЬКОЇ НАЦІОНАЛЬНОЇ СПАДЩИНИ Г. СКОВОРОДИ
(на прикладі проєктних концепцій студентів 1 к. ДАЛС кафедри
"Дизайн середовища", ХДАДМ)**

Гуманізація освітнього процесу є одним з пріоритетних напрямків сучасної освіти, що зорієнтована на творче ставлення студентів до життя, його різноманітних проявів та виявлення власних професійних здібностей, що сприяють розвитку культурної чуттєвості. На сьогоднішній день одним з прикладів усвідомлення студентами власної відповідальності за відродження національної культурної спадщини України є можливість приєднатися до виконання на благодійній основі концептуального проєкту території національного літературно-меморіального музею Григорія Сковороди (с. Сковородинівка, Харківська обл.). Варто зазначити, що даний музей, який є пам'яткою архітектури XVIII ст., був повністю зруйнований 6 травня 2022 року російськими окупантами (рис. 1.). Отже, цілком закономірний процес приєднання студентів 1 курсу магістратури ОПП "Дизайн архітектурно-ландшафтного середовища" до співпраці з науковими співробітниками музею.



Рис. 1. Фотозйомка зруйнованого національного літературно-меморіального музею Г. Сковороди.



Зазначена креативна діяльність здобувачів освіти пов'язана з переосмисленням основних філософських міркувань Г. Сковороди, що стосуються його ідей антропоцентризму, природовідповідності освітнього процесу, пріоритетного ставлення до виховання гармонійної особистості та розвитку в людини пізнавальності. В процесі передпроектного аналізу до вирішення проектних завдань на базі отриманих наукових матеріалів від директора музею, Н. Мицай, концепція студентів зазнала значного поглиблення у тематику, що сприяло формуванню оригінального рішення різних за призначенням ділянок на території музею. Наприклад, студенткою М. Єгожой було запропоновано виставкову зону біля будинку музею, як відпочинкову та інформаційну – з додаванням необхідного тематичного змісту, пов'язаного з темою, що пронизує все життя Г. Сковороди, темою любові до науки та книги (рис. 2.). Основна ідея проекту базується на плануванні простору на основі модульної сітки золотого перетину. Інформаційно-комунікативна спрямованість даної зони дозволяє завчасно, перед відвідуванням музею, ознайомитись з тематичним матеріалом, відчутти "дух місця" та зануритись у процес читання, бо саме образ книги пов'язаний зі створенням художньо-образного рішення стендів на обраній студенткою ділянці.



Рис. 2. Концептуальний проєкт ділянки на території національного літературно-меморіального музею Г. Сковороди. Вик. ст..І.к. ДАЛС, М. Єгожа; керівники: доц., канд. мист., С.В. Кривуц., доц., канд. арх., О.В. Шарлай



Наступний приклад проєктної пропозиції студентки Д. Лютих також свідчить про актуальність теми проєктування, де відновлення та реконструкція музеїв України під час війни має не тільки символічне, але й стратегічне значення, адже росіяни всіма силами намагаються знищити ідентичність України та її історію. За ствердженням Міністерства культури та інформаційної політики, від початку повномасштабного вторгнення росіян, постраждало 63 музеї та галереї (зруйновано – 22, пошкоджено – 41).



Рис. 3. Концептуальний проєкт ділянки на території національного літературно-меморіального музею Г. Сковороди. Вик. ст..І.к. ДАЛС, М. Єгожа; керівники: доц., канд. мист., С.В. Кривуц., доц., канд. арх., О.В. Шарлай

Обрана для розробки ділянка – територія вздовж алеї філософів, що слугує місцем для рефлексії, відновлення та відпочинку місцевого населення та відвідувачів музею (рис. 3.). Концептуальна ідея студентки Д. Лютих полягала у створенні для відвідувачів можливості ознайомитися з уривками творів Григорія Сковороди та зануритися в атмосферу його філософії. Збірка філософа "Сад божественних пісень" слугувала для студентки основним джерелом для створення архітектурно-ландшафтного дизайну території музею. Саме



унікальність твору Григорія Сковороди, в якому можна відстежити зміст цінностей філософа з їх точним датуванням й дозволила визначити Д. Лютих концепцію проектної пропозиції. У зв'язку з тим, що основним символом цієї збірки є сад, тому зоною для проектування була обрана ділянка з густо насадженими деревами. Образ саду є первісним визначенням гармонії, духовної чистоти та усвідомленням своєї божественної природи. Крім того, у творах Г. Сковороди часто використовуються космогонічні слова-символи, такі як: сонце та місяць, тому їх радіусна форма була запропонована студенткою як один з головних формоутворюючих елементів дизайну алеї. Звивиста доріжка огинає кожне дерево, навколо якого запропоновані місця для відпочинку, читання та релаксу. Ненав'язливо вирішено інформаційні стенди біля зон відпочинку. Великі отвори стендів, за бажанням, сприяють створенню цікавих та ефектних фотозон, де кожен куточок природного ландшафту дихає любов'ю та спокоєм. Комфортна атмосфера парку дозволяє зосередитись на головному – на людині та її місці у всесвіті.

Таким чином, єдність краси й добра, цілісність та гуманність освітнього процесу, що є одними з основних цінностей освітньо-філософського світогляду Г.Сковороди, продовжують своє життя у концепціях сучасних студентів-дизайнерів. В умовах сьогодення вони й досі є актуальними, що засвідчує універсальність сквородинівської спадщини та необхідність її збереження для майбутніх поколінь. В даному контексті варто зазначити, що саме велика скульптура Григорія Савича Сковороди (висотою більш ніж 3 метри) залишилась після руйнації музею цілісною та неушкодженою, як символ національної ідентичності та непоборної духовності України.

УДК 745.51:008(477.83/.86)

Одрехівський Роман Васильович

*доктор мистецтвознавства, професор,
професор кафедри хореографії та мистецтвознавства,
Львівський державний університет фізичної культури
імені Івана Боберського*

ЗНАЧЕННЯ НАЦІОНАЛЬНИХ ТРАДИЦІЙ У ОБЛАШТУВАННІ СЕРЕДИВИЩА ЖИТТЄДІЯЛЬНОСТІ ЛЮДИНИ

У післявоєнний період у відбудові деокупованих територій важливим буде значення врахування національних традицій середовища, оскільки це відіграє важливу роль у формуванні



світогляду. Багато громадських та культових споруд були знищені під час окупації ворогом.

Незабаром настане час відбудови та відновлення зруйнованих об'єктів. Під час цього варто врахувати національні особливості у формуванні навколишнього середовища, екстер'єру та інтер'єру культової чи громадської споруди. Це сприятиме підвищенню національного відродження на окупованих територіях.

Варто врахувати досвід національного відродження інших територій, які переживали подібні періоди, наприклад, Галичина, яка до 1918 року перебувала у складі Австро-Угорщини, а до 1939 року – у складі міжвоєнної Польщі – Другої Речі Посполитої. У цьому регіоні велику просвітницьку діяльність у той час вело товариство "Рідна школа", яке до 1938 р. заснувало близько 40 гімназій, ліцеїв та професійно-технічних шкіл. Більшу частину витрат на ці заходи покривали внески членів товариства та емігрантів із США та Канади (3, с. 155-157).

Важливим і дієвим способом відродження мирного національного життя на деокупованих територіях є створення та відновлення діяльності різних культурних товариств. Стиль відбудови культових та громадських споруд у цьому відіграють важливе значення.

Поширення діяльності гуртків серед молоді також відіграє важливе значення у національному відродженні деокупованих територій. Це – студії художніх ремесел, хореографії тощо. В історії України, наприклад, у Галичині в період національного відродження 20-30-х років ХХ століття це відіграло важливу роль (3, с. 155).

Україна – країна багата особливостями національних традицій у будівництві житлових, культових, сакральних споруд, художніх ремесел: різьблення, кераміка, ткацтва тощо, театрального та хореографічного мистецтва.

Тому облаштування середовища життєдіяльності людини у національному стилі на деокупованих територіях відіграватиме важливе значення у відродженні життя українців. Важливе місце повинне відігравати художнє оформлення середовища. Особливо, у відновлених та новозбудованих спорудах церков. Ніде у світі філософія символіки християнської віри не набула такого значення в орнаментиці, як у іконостасах українських церков. Іконографічний репертуар сакрального різьблення, малярства відігравав дуже важливе культурологічне, інформаційне і пізнавальне значення (2, с. 379). Власне цей аспект, як вважаємо, можна дуже результативно використати у цій ситуації, враховуючи і використовуючи це у художньому оформленні культових, а також і окремих громадських споруд.



У післявоєнний період на деокупованих територіях важливу роль повинні відіграти великі роботи із будівництва, архітектури та дизайну для повоєнного відновлення середовища життєдіяльності людини. У цьому дуже вагомим повинно бути врахування національних традицій.

ЛІТЕРАТУРА

1. Квас О., Марушка М. Навчання дітей та молоді українських народних танців у Галичині (1919—1939). *Вісник Львівського університету. Серія педагогічна*. 2021. Випуск 35. С. 102—109.
2. Одрехівський Р. Мистецтво як художньо-естетичний феномен сакральної культури українців Галичини. *Народознавчі зошити*. 2023. - № 2. – С. 379-385.
3. Одрехівський Р. В. Соціальні та історичні умови розвитку мистецтва в Галичині: перша третина ХХ століття. *Народознавчі зошити*. 2024. - № 1. – С. 154-158.

УДК 728.1.013

Барулін Денис Сергійович
старший викладач,

Херсонський державний аграрно-економічний університет

ЕКОЛОГІЧНІ ТА ДОСТУПНІ ЗБІРНІ ЖИТЛОВІ СИСТЕМИ З МІНІМАЛЬНИМ СПОЖИВАННЯМ ЕНЕРГІЇ ПРОТЯГОМ УСЬОГО ТЕРМІНУ СЛУЖБИ

На сьогоднішній день в Україні цінності, що визначають потребу в житлі суттєво змінилися та враховують як сучасні глобальні виклики: глобальне потепління через викиди CO₂, дефіцит енергії так і військовий стан у країні. За оцінками Київської школи економіки [1] в рамках проекту "росія заплатить" станом на кінець травня 2023 року сума прямих збитків, заподіяних житловому фонду України через повномасштабну війну, перевищує \$54 мільярди. З цієї загальної суми понад \$46,6 мільярдів припадають на руйнування та пошкодження багатоквартирних будинків, зокрема пошкоджень зазнали 18,6 тисяч таких будівель: 13,2 тисячі пошкоджені, а 5,4 тисячі повністю зруйновані. Понад \$7 мільярдів збитків в наслідок знищення та пошкодження приватних будинків, кількість таких об'єктів перевищує 144 тисячі, з них майже 59 тисяч зруйновані повністю. Також 345 гуртожитків постраждали від воєнних дій, прямі збитки в них



оцінюються у \$0,5 мільярда. У червні 2023 року загальна кількість пошкоджених об'єктів житлового фонду перевищила 163 тисячі. Загальна площа пошкоджених або зруйнованих об'єктів становить 87 мільйонів квадратних метрів, що складає 8,6% від загальної площі житлового фонду України.

Прогнозується, що до 2060 року глобальна будівельна площа подвоїться, проте лише 3% інвестицій у нове будівництво є екологічними та ефективними, що може призвести до високих викидів протягом десятиліть. Швидкість реконструкції існуючих будівель становить лише 1%, менше третини темпів, необхідних для досягнення Паризьких кліматичних цілей. В довоєнних умовах для досягнення мети скорочення викидів парникових газів в будівлях загальні витрати склали приблизно 1,3 мільярда євро щорічно. Крім того, передбачалась щорічна потреба у 340 мільйонів євро для заміни та оновлення існуючих індивідуальних котлів та систем опалення в будівлях. Таким чином, за попередніми даними, загальні витрати до 2030 року мали становити приблизно 16 мільярдів євро, і це без урахування наслідків війни - враховуючи вартість втрат і руйнування житлових будинків, обсяги інвестицій будуть значно більшими [2]. Проте, зменшення викидів вуглецю в будівлях буде мати вирішальне значення для досягнення Паризької кліматичної цілі та досягнення чистих нульових викидів до 2050 року. Тому відновлення зруйнованої війною інфраструктури має базуватися на нових принципах "зеленого" та сталого будівництва.

У будівельному секторі будівлі відповідають за споживання близько 30–40% енергії. Цей попит на енергію існує протягом усього життєвого циклу від будівництва до його знесення. Енергія життєвого циклу будівлі (Life cycle energy) - це сума втіленої, робочої енергії та енергії руйнування, тобто сума енергії, яка витрачається на всі етапи життєвого циклу будівлі, включаючи енергію, яка витрачається на виробництво, транспортування та установку будівельних матеріалів, а також на будівництво самої структури (втілена енергія), енергія, яка витрачається на операційний процес чи функціонування об'єкта протягом його життєвого циклу (робоча енергія), а також руйнування або відновлення після закінчення терміну служби, тобто демонтаж (енергія руйнування). Робоча енергія становить 80 - 90%, а втілена – 10 - 20%. Потреби в енергоефективних будівлях, знижена робоча енергія задовольняється за рахунок використання більш товстих конструкцій, пристроїв затінення, більшої ізоляції та енергоефективних світлопрозорих систем. Ці стратегії впливають на збільшення втіленої енергії. Хоча втілена енергія становить меншу частину, існує потенціал для її зменшення за рахунок використання недорогих легких або стійких матеріалів [3].



Щоб зменшити витрати будівельних матеріалів і відходів, збірне або модульне будівництво є альтернативою традиційному будівництву. Останніми роками модульне будівництво будівельних конструкцій привернуло значну увагу будівельної індустрії через їх численні переваги перед традиційними методами будівництва, включаючи: швидші та безпечніші процеси будівництва, кращу передбачуваність часу завершення, вищу якість, менше робітників на місці, менше втрата ресурсів і менша чутливість до навколишнього середовища. Модульні будівлі складаються з компонентів і вузлів, виготовлених за межами об'єкту, які транспортуються та збираються на місці, щоб сформувати цілу будівлю. Цей тип будівельної технології не є новою концепцією на сьогоднішній день і був розумно використаний у Сполучених Штатах, Японії, Швеції та Великобританії, а також став популярний в Австралії, Німеччині, Нідерландах, Китаї та Гонконгу. Існує низка досліджень, які вказують, що модульна система будівництва є більш ефективною для задоволення глобальних потреб, ніж традиційний метод [4].

Однією з основних вимог сучасного будівництва є підвищення стійкості, тобто зменшення економічного, екологічного та соціального впливу будівельного сектору. Утворення відходів під час будівництва має великий вплив на навколишнє середовище. Будівельні процеси відповідають за 32% споживання енергії, 30% викидів вуглекислого газу та 30–40% утворення відходів. Будівельне сміття, яке утворюється під час виробничого процесу до знесення, зазвичай складається з штукатурки, бетону, гуми, блоків, асфальту та хімікатів, на які припадає приблизно 10–30% усіх відходів на звалищах [4].

Будівлі відповідають за 30% викидів CO_2 і 40–50% викидів газів, що призводять до глобального потепління, це включає постачання матеріалів, виконання будівельних робіт і використання побутових приладів. Ці викиди можна контролювати шляхом мінімізації споживання енергії, створення втіленої енергії, переходу на відновлювані джерела енергії та контролю над викидами CO_2 . Бетон є найбільш використовуваним звичайним будівельним матеріалом, і лише він відповідає за 36% викидів вуглецю в матеріалах. Будівництво будинку з використанням традиційної кам'яної кладки призводить до збільшення вмісту вуглецю на 51% у порівнянні з методом панелей із дерев'яним каркасом. Крім того, використання стійких і перероблених матеріалів замість нових звичайних матеріалів зменшує викиди парникових газів на 60–70% [3].

Кілька досліджень кількісно оцінили потенційні переваги модульної конструкції. Комплексне дослідження Lawson та ін. [5] виявили, що модульна конструкція може зменшити кількість відходів на полігоні принаймні на 70%, відвідування транспортних засобів до



70%, шум і перешкоди на 30–50%, а кількість нещасних випадків на будівельному майданчику більш ніж на 80% порівняно з інтенсивним будівництвом.

Хоча модульна конструкція значно зменшує вплив на навколишнє середовище, головна перевага полягає в її швидкому процесі будівництва. Х. Сао та ін. [6] у своєму дослідженні встановили, що будівлю, яка вимагає 14 місяців за допомогою традиційного методу, можна побудувати протягом чотирьох місяців за допомогою модульної збірки. На основі проаналізованих досліджень можна зробити висновок, що модульне будівництво може скоротити термін будівництва на 30–60% на відміну від традиційного методу [3,4,6,7,8]. Економія часу на будівництво може значно мінімізувати кінцеву вартість проекту, оскільки будівництво на місці є трудомістким процесом.

Згідно з дослідженням Jaillon L. та Poop C. S. [7], модульне виготовлення призвело до скорочення будівельних відходів на 65% і робочої сили на місці на 16%, а також до 15% економії часу. Вартість будівництва дещо зросла, в середньому на 1,4%, але рівень нещасних випадків на місці впав на 63% порівняно зі звичайним будівництвом.

В той же час існують дослідження згідно з якими будівництво індивідуального двоповерхового житлового будинку зі збірними панелями призвело до збільшення вартості на 21%, але до скорочення тривалості на 49% порівняно з традиційними методами [8].

Тож, розглядаючи економічні, екологічні та соціальні вигоди, обмеження та певні недоліки цієї технології виявляються мінімальними та можуть бути подолані шляхом ефективного використання ресурсів та належного проектування.

ЛІТЕРАТУРА

1. Понад \$54 млрд – збитки житлового фонду України внаслідок повномасштабної війни на кінець травня 2023 року. Kyiv School of Economics. URL: <http://surl.li/shipa> (дата звернення: 05.04.2024).
2. Polyanska, A. S., Mykytiuk, N., & Mykytiuk, O. (2023). CONCEPTUAL PRINCIPLES OF HOUSING DEVELOPMENT IN THE CONTEXT OF POST-WAR RECONSTRUCTION. Scientific Bulletin of Ivano-Frankivsk National Technical University of Oil and Gas (Series: Economics and Management in the Oil and Gas Industry), (2)(28), 117–132. [https://doi.org/10.31471/2409-0948-2023-2\(28\)-117-132](https://doi.org/10.31471/2409-0948-2023-2(28)-117-132)
3. Sustainable and affordable prefab housing systems with minimal whole life energy use / A. Bras et al. Energy and Buildings. 2020. Vol. 220. P. 110030. URL: <https://doi.org/10.1016/j.enbuild.2020.110030>



4. New advancements, challenges and opportunities of multi-storey modular buildings – A state-of-the-art review / W. Ferdous et al. *Engineering Structures*. 2019. Vol. 183. P. 883–893. URL: <https://doi.org/10.1016/j.engstruct.2019.01.061>
 5. Lawson R. M., Ogden R. G. ‘Hybrid’ light steel panel and modular systems. *Thin-Walled Structures*. 2008. Vol. 46, no. 7-9. P. 720–730. URL: <https://doi.org/10.1016/j.tws.2008.01.042>
 6. A comparative study of environmental performance between prefabricated and traditional residential buildings in China / X. Cao et al. *Journal of Cleaner Production*. 2015. Vol. 109. P. 131–143. URL: <https://doi.org/10.1016/j.jclepro.2015.04.120>
 7. Jaillon L., Poon C. S. Sustainable construction aspects of using prefabrication in dense urban environment: a Hong Kong case study. *Construction Management and Economics*. 2008. Vol. 26, no. 9. P. 953–966. URL: <https://doi.org/10.1080/01446190802259043>
 8. Dineshkumar, N.; Kathirvel, P. Comparative study on prefabrication construction with cast in-situ construction of residential buildings. *IJSET Int. J. Innov. Sci. Eng. Technol.* 2015, 2, 527–532.
-

УДК: 728-027.12

Шевченко Анастасія Андріївна

здобувач вищої освіти

другого магістерського рівня, першого року навчання

Котовська Юліана Станіславівна

асистент кафедри лісового та садово-паркового господарства,

Херсонський державний аграрно-економічний університет

ВПЛИВ ЛАНДШАФТНОГО ДИЗАЙНУ НА СЕРЕДОВИЩЕ ЖИТТЄДІЯЛЬНОСТІ ЛЮДИНИ В ПЕРІОД ПІСЛЯВОЄННОГО ВІДНОВЛЕННЯ

Після закінчення війни відновлення середовища проживання людини стане одним з найважливіших і найактуальніших завдань. У цьому контексті ландшафтний дизайн виявився високоефективним інструментом, спрямованим на створення сприятливого, естетичного та функціонального середовища для людини. Використання ландшафтної дизайну у відновленні післявоєнного середовища допоможе відновити не тільки постраждалі території, а й психологічний комфорт і безпеку населення. Такий підхід враховує не лише архітектурні та інженерні аспекти, а й культурні, екологічні та естетичні особливості відповідної території [1]. Використання



ландшафтного дизайну у відновленні післявоєнного середовища може сприяти не лише фізичному, а й психологічному відновленню суспільства шляхом досягнення гармонії між людиною та навколишнім світом.

Після військових конфліктів, криз і стихійних лих відновлення середовища проживання людини є ключовим питанням. У таких ситуаціях ландшафтний дизайн зарекомендував себе як потужний інструмент створення сприятливого та естетично привабливого середовища, що допомагає відновити інфраструктуру, економіку та психологічне благополуччя населення.

Одним з основних моментів використання ландшафтного дизайну в післявоєнній відбудові є відновлення інфраструктури. Після руйнувань, спричинених конфліктами та катастрофами, важливо відремонтувати та вдосконалити систему вулиць, парків, скверів та інших об'єктів, які сприяють розвитку міста та забезпечують комфорт і безпеку його мешканців. Ландшафтні архітектори можуть створювати ефективні та естетично збалансовані проекти, які відповідають потребам громади та сприяють її відновленню.

Крім того, ландшафтний дизайн можна використовувати для створення рекреаційних зон, які сприяють фізичному та психологічному відновленню. Парки, сади та ландшафтні набережні не лише покращують якість життя мешканців, але й сприяють зміцненню зв'язків у громаді та підтримці психологічного здоров'я.

Окрім відновлення фізичних і соціальних структур, ландшафти можуть відігравати важливу роль у сприянні економічному відновленню після конфлікту чи кризи. Інвестиції в інфраструктуру та зелені зони можуть привабити туристів, підтримати місцевий бізнес і створити нові робочі місця. Крім того, створення привабливих ландшафтів може підвищити вартість нерухомості на територіях, що постраждали від конфліктів і стихійних лих, стимулювати розвиток місцевих ринків нерухомості та збільшити місцевий економічний потенціал [2].

Ландшафтний дизайн також може бути використаний як інструмент підвищення стійкості громади до майбутніх криз і негараздів. Створення зелених коридорів, парків і садів не лише забезпечує естетичну насолоду, але й виступає природним бар'єром проти негативних впливів, таких як повені та забруднення повітря. Крім того, екологічна інфраструктура, така як водозберігаючі та енергоефективні системи, може зменшити екологічний слід і забезпечити довгострокову стійкість.

Використання ландшафтного дизайну у відновленні повоєнного середовища проживання людини є ефективним і необхідним елементом у процесі відновлення і трансформації територій, які були



зруйновані або пошкоджені. Практики ландшафтного дизайну не лише сприяють візуальній регенерації природних ландшафтів, але й забезпечують відновлення біорізноманіття, підвищують екологічну стійкість та покращують якість життя місцевого населення. За допомогою відповідного дизайну можна зберегти та відновити екосистеми, сприяючи сталому розвитку та соціальній адаптації громад. Таким чином, ландшафтний дизайн стає важливим інструментом для досягнення гармонійного співіснування людини і природи в післявоєнних умовах.

Ландшафтний дизайн також відкриває можливості для розвитку туризму та економічного відновлення постраждалих територій, створює нові робочі місця та підтримує підприємництво. Він також може відігравати важливу роль у покращенні психологічного та емоційного благополуччя населення, допомагаючи йому оговтатися від травматичних подій [3].

Отже, ландшафтний дизайн є важливим інструментом у післявоєнному відновленні людського середовища, що сприяє створенню стійких, естетичних і функціональних просторів, які сприяють здоров'ю, благополуччю та соціальному розвитку.

ЛІТЕРАТУРА

1. Дементьєва О.І., Бойко Т.О., Омелянова В.Ю. Особливості озеленення об'єктів спеціального призначення на прикладі меморіального комплексу загиблим воїнам // Таврійський науковий вісник. – Вип. 107. – Херсон, 2019.
2. Містобудування. Довідник проектувальника (за редакцією Т.Ф.Панченко). Укрархбудінформ, Київ, 2006. 192 с.
3. Парахонський Б.О., Яворська Г.М. Онтологія війни і миру: безпека, стратегія, смисл. Нац. ін-т стратег. досліджень, відп. за вип. А.Ю. Іщенко. – К.: НІСД, 2019. 558 с.



УДК 7.012:687.152

Остапенко Наталія Валентинівна

доктор технічних наук, професор,

декан факультету мистецтв і моди

Кузьменко Володимир Володимирович

аспірант кафедри моди та стилю

Мамченко Яна Олександрівна

аспірант, асистент кафедри моди та стилю,

Київський національний університет технологій та дизайну

КОРПОРАТИВНИЙ ОДЯГ ЯК СКЛАДОВА МОДНОГО БІЗНЕСУ У ПОВОЄННОМУ ВІДНОВЛЕННІ

Вступ та постановка завдання. Модний одяг сьогодні є запорукою успішного бізнесу, оскільки мода – це інклюзивність, різноманітність, стійкість і свобода вираження поглядів. Мода є найбільшою, найгучнішою платформою для захисту прав людини та демократичних цінностей. У КНУТД проводяться багаторічні дослідження створення ексклюзивного (а в теперешній час і інклюзивного) одягу, здатного сприяти соціальним потребам та відродженню комунікативних зв'язків соціуму з метою психологічного оздоровлення споживачів модних дизайн-продуктів [1-3].

Основним фактором у гармонізації художніх форм повинна бути відповідність форми змісту, утилітарному призначенню і функціональності, а також матеріалу і конструктивної доцільності. Зазначимо, що існуючи різновиди корпоративного одягу не завжди пропорційні, а їх комбінування в процесі експлуатації потребує удосконалення шляхом створення асортиментних рядів, а також урізноманітнення елементів.

Наразі, незважаючи на кризу та воєнний стан, креативна економіка набирає обертів, адже мода – одна з перспективних галузей. Як представник культури, модна індустрія не залишається осторонь і щодня допомагає боротися. Сьогодні ми всі живемо у стані неймовірного стресу та виживання, який відчуває кожен з нас у всіх куточках нашої країни. Проте українські дизайнери під час війни знайшли в собі сили створювати нові колекції, щоб розповісти всьому світу про українську стійкість і мужність, показати українську національну ідентичність через моду, яка є невід'ємною частиною культури України [1, 3, 5].

У грудні 2022 р. відбувся VI щорічний міжнародний форум "Креативна Україна: Сила стійкості" – 2022. Фокус форуму



зосереджений на ролі креативних індустрій та їх внеску у перемогу. На панелі форуму "Модна індустрія часів війни. Естетика супротиву" відбулося обговорення особливостей роботи виробництва і збереження партнерства у *fashion*-просторі. Модератором виступила Ірина Данилевська; одним з спікерів Іван Фролов – засновник та креативний директор бренду *FROLOV*, член експертного комітету Української Ради Моды, кандидат мистецтвознавства, викладач кафедри моди та стилю КНУТД [1, 5].

Результати дослідження. До основних вимог, яким має задовольняти корпоративний одяг, належать захист від впливу шкідливих і небезпечних виробничих чинників, забезпечення безпеки праці, збереження нормального функціонального стану людини та її працездатності. І, звичайно, одяг не повинен надавати токсичну дію на організм людини при її експлуатації та виготовленні; для цього проведено опитування респондентів-споживачів корпоративного одягу різних сегментів. Результати опитування показали, що існуючий корпоративний одяг має ряд недоліків: конструкції пройми (створюють дискомфорт під час виконання рухів) та горловини (швидко забруднюється) не відповідають критеріям комфортності; не зручні (за місцем розташування) та ненадійні (швидко рвуться) у використанні кишені; недостатня кількість кишень в одязі; недосконале розподілення повздовжніх розрізів (шлиц); нижня пришивна планка в сорочці (блузці) створює незручності; матеріали неприємні на дотик, не пропускають повітря, електризуються.

На основі аналізу професійно-кваліфікаційної діяльності та розробленої номенклатури небезпечних та шкідливих виробничих чинників, вивчено топографію їх впливу на корпоративний одяг провідників залізничного транспорту [4, 5]. Топографія впливів включає дію поту та світлопогоди, залишкова деформація (розтягнення, згинання), виробничі забруднення, стирання по площині, місця руйнувань матеріалів та з'єднань одягу (розривання), що потребує додаткової уваги при проектуванні надійних та довговічних виробів.

Специфіка виробничо-кліматичних умов, видів небезпечних чинників, їх інтенсивність, повторюваність стало підставою для розробки теоретичних основ дослідження показників надійності з метою визначення пріоритетів при створенні ефективного корпоративного одягу провідників з прогнозованими властивостями. При цьому, функціонально-конструктивне проектування здійснюється з урахуванням топографії впливів шляхом визначення зон впливу на різні ділянки одягу, що дає можливість розробки варіабельних конструктивних та функціональних рішень корпоративного одягу у відповідності до вимог якості.



Для виготовлення корпоративного одягу застосовують костюмні тканини, костюмно-платтяної групи з вмістом бавовняних, вовняних та синтетичних волокон. Для оцінки якості костюмних тканин і визначення режимів їх обробки в швейному виробництві та умовах експлуатації корпоративного одягу необхідно знати їх властивості, які визначаються такими показниками: поверхневою щільністю, товщиною, повітропроникністю, жорсткістю, розривним навантаженням, зсіданням, зносостійкістю до дії тертя, незминальністю. Не менше значення для матеріалів має стійкість до дії світлопогоди, хімічного чищення, тертя та прасування [4, 5].

Основну групу тканин для виготовлення корпоративного одягу складають напіввовняні тканини для піджаків, жакетів, штанів та спідниць, а також напівбавовняні тканини для блузки та сорочки з вмістом синтетичних волокон [2-5]. Матеріали, які містять синтетичні волокна, мають добрі експлуатаційні якості: пружність та незминання, низьку зміну лінійних розмірів, високу формостійкість та міцність. Але також мають і ряд недоліків: знижуються їх здібності до формування при волого-тепловій обробці, низький коефіцієнт паропровідності і повітропровідності, матеріали можуть викликати роздратування та почервоніння шкіри, низькі тепलोзахисні властивості. Одним з небезпечних факторів, який поки ще недостатньо вивчений, є статична електрика, яку породжують синтетичні матеріали. Останні дослідження показують, що статичну електрику викликає роздратування чутливих нервових закінчень, що негативно впливає на капілярний кровообіг, тонус судин і загальний стан організму [5].

Основними вимогами, що пред'являються до сорочкових тканин є: висока стійкість до стирання, незминальність, паропроникність і повітропроникність, гігроскопічність. Для існуючих сорочок форменого одягу ці показники є незадовільними, оскільки вони містять синтетичні волокна, незважаючи на те, що використання синтетичних ниток і волокон в сорочкових тканинах (в даному випадку поліефіру) призводить до підвищення їх незминальності, стійкості до стирання і зменшення зміни лінійних розмірів, не дозволяє знехтувати не менш вагомими показниками. Додавання еластану покращує показники одягу: дозволяє йому краще відновлювати форму, надає еластичності виробу і краще облягає фігуру.

В цьому зв'язку треба також виокремити найважливішу роль створення та використання сучасних матеріалів, завдання параметрів, дослідження їх характеристик для покращення споживчих властивостей актуального одягу. В КНУТД успішно проводяться наукові дослідження та багато років працює акредитована



випробувальна текстильна лабораторія "Текстиль-ТЕСТ", а також відповідні наукові лабораторії кафедр, де ґрунтовно проводяться випробування властивостей текстильних матеріалів, оцінювання пакетів одягу різного призначення з урахуванням потреб військових, текстилю та виробів для профілактики захворювань (маски, одяг для медичного персоналу та клінічно хворих тощо). Дослідження проводяться відповідно до стандартизованих вимог щодо тканин, трикотажних полотен, супутніх матеріалів для виробів різного призначення; лабораторія оснащена новітнім обладнанням та відповідає загальним стандартам виконання випробувань.

І саме тут варто сказати про ще одну важлива технологію просування модних брендів в умовах кризового ринку – колаборації. Колаборація з близькими за духом та позиціонування брендами сильніше впливає на цільову аудиторію. Під колаборацією розуміється спільна творчість кількох брендів або дизайнерів. В умовах сучасного розвитку індустрії моди створюються національні та регіональні галузеві бізнес-об'єднання, креативні кластери, серед них: *Ukrainian Fashion Week*, Асоціація "Укрлегпром" та інші, а також освітній інвестиційно-технологічний Кластер легкої промисловості. Зазначимо, що діяльність Кластеру здійснюється у відповідності до Стратегії розвитку міста Києва до 2025 року та відповідно до укладеної Угоди про співпрацю між Київською міською державною адміністрацією, Київським національним університетом технологій та дизайну, Черкаським державним бізнес-коледжем та підприємствами легкої промисловості.

Висновки. Світ змінюється, затребуваними стають нова стилістика, актуальні військові та корпоративні тренди уніформи різного призначення, що потребує зміни технології виготовлення одягу та взуття, аксесуарів та доповнень. Таки колекції постійно у галузі уваги молодих модельєрів та дизайнерів, студентів та випускників КНУТД, та вже кілька років поспіль перемагають у "Печерських Каштанах", *Ukrainian Fashion Week*, професійних сезонах моди: Тому мода – це не лише про моду. Це про велику синергію моди, бізнесу, молоді, єднання.

ЛІТЕРАТУРА

1. Остапенко Н. В., Струмінська Т. В., Колосніченко М. В. Розвиток fashion-індустрії та сучасні завдання у підготовці фахівців галузі. *Індустрія моди*, 2023. №3. С. 53–63.
2. Rubanka A., Lutsker T., Ostapenko N., Tokar G., Tretyakova L., Kolosnichenko M.. Development of design project decision for protecting clothing for the emergency-rescue works in aviation. Modern innovative



- and information technologies in the development of society, *Monograph 23* Wydawnictwo Wyższej Szkoły Technicznej w Katowicach, 2019. P. 48-69.
3. Колосніченко О., Струмінська Т., Луцкер Т. Екомода як важлива складова розвитку *fashion*-індустрії. *KyivTex&Fashion*: збірник матеріалів VII Міжнародної науково-практичної конференції текстильних та фешн-технологій, м. Київ, 19 жовтня 2023 р. Київ: КНУТД, 2023. С. 108-110.
4. Волокна та матеріали. *Каталог фірми Toray Fibers & Textiles*: веб-сайт. URL: https://www.toray.com/products/prod_001.html
5. Ергономіка і дизайн. Проектування сучасних видів одягу : навч. посібник / М. В. Колосніченко та ін. Київ : ПП "НВЦ "Профі", 2014. 386 с.

УДК 74.01:687.01

Колосніченко Олена Володимирівна

доктор мистецтвознавства, професор,

професор кафедри мистецтва та дизайну костюма

Струмінська Тетяна Володимирівна

кандидат технічних наук, доцент, завідувач кафедри моди та стилю

Луцкер Тетяна Валентинівна

кандидат технічних наук, доцент, доцент кафедри моди та стилю,

Київський національний університет технологій та дизайну

ДОСЛІДЖЕННЯ РОЗВИТКУ КОМПОЗИЦІЙНИХ ОЗНАК ФОРМЕНОГО ОДЯГУ

Вступ та постановка завдання. Дизайн одягу у ХХ – на початку ХХІ ст. продовжує вирішувати такі основні завдання: трансформування простої форми у складну; розробка безрозмірного одягу; розробка одягу з використанням простого крою; поєднання і взаємопроникнення різних видів асортименту; розробка одягу унісекс; дослідження тектоніки одягу та сучасних матеріалів; розробка нових технологічних засобів виготовлення і оздоблення; проектування одноразового одягу з різноманітних нетрадиційних матеріалів. Важливим при створенні форменого одягу силових структур є питання формування з метою візуальної ідентифікації відповідних відомств. Нові естетичні та екологічні проблеми, що зумовлені періодом постмодерну та застосуванням сучасних інновацій, потребують пошуку нових образів, форм, технологічних засобів і концепцій у проектуванні одягу, що відповідатиме мінливим реаліям сьогодення.



Результати дослідження. Концепція форменого одягу лишилась майже незмінною з початку ХХ ст., але сьогодні у проектуванні враховується не тільки функціональне призначення, але й набутий досвід: аналіз розвитку форм за останні сто років свідчить про вплив загального стану суспільства [1-3]. Спостерігався стрімкий розвиток швейного виробництва, пов'язаний з масовим виготовленням виробничого та військового одягу. Тому, нами актуалізовано напрям виробництва форменого одягу, здатного ідентифікувати роди військ з урахуванням їх функціональних особливостей та композиційних вимог.

До основних аспектів візуального розпізнавання працівників різних відомств слід віднести такі: комплектація костюма, конструктивно-декоративні елементи, кольори та графіка фірмового стилю; пластика матеріалів; засоби захисту голови, рук, ніг тощо. Особливість форменого одягу також полягає у його тривалому носінні, що впливає на психоемоційний стан та термін експлуатації, комфортність, естетичний зміст.

Для аналітичних досліджень нами обрано формений одяг військових, поліції, а також рятувальний одяг для пожежників. Спираючись на набутий досвід попередніх досліджень уніформи, особливості технічного виготовлення та специфіку використання, можна з високим ступенем достовірності зробити висновок про доцільність удосконалення існуючих різновидів форменого одягу, шляхи вирішення проблем у його проектуванні та виготовленні (рис. 1).



Рис. 1. Різновиди одягу спеціального призначення:

а – військові; *б* – поліція; *в* – пожежники; *г* – інкасатор;
д – адміністратор банку; *е* – стюардеса; *ж* – охоронець

Проведені дослідження нададуть можливості усунення недоліків зовнішнього вигляду, передусім, стосовно питань самосприйняття та критичну оцінку оточуючими, підвищення



ергономічності та комфортності одягу. Аналіз архівних фотографій зразків військової форми дозволяє об'єктивно візуалізувати складові форми костюмів у історичній ретроспективі, а також запропонувати інновації з метою удосконалення зорового сприйняття сучасного форменого одягу різного призначення [1].

Принцип гармонізації одягу спеціального призначення має здійснюватися з урахуванням сумірності конструктивних розрахунків елементів, економічних показників та формуютьорюючих факторів, які передусім визначають естетичні переваги конструкцій. Цей принцип слід проводити комплексно на стадії проектування. Отже, окремі характеристики мають оцінюватися не лише з позицій економічної та конструктивної доцільності, а й разом із художнім задумом, не відриваючись від нього та не нехтуючи ним.

Як відомо, зовнішній вигляд військовослужбовців суворо регламентовано статутними правилами. Військова форма класифікується за родами військ. Вона поділяється на парадну, парадно-вихідну, повсякденну, польову, робочу, спортивну. Нами розглянуто повсякденну як таку, що найчастіше застосовується. Складається вона з кітеля та штанів, така комплектація є незмінною з давніх часів. Зміна форми військового одягу відбувалась з розвитком суспільства. Для зручності аналізу зовнішньої форми нами визначено історичний проміжок у 20 років що є найбільш доцільним з позиції циклічності розвитку моди.

Візуальний аналіз фотозображень форм військового одягу виявляє загальну зміну, здебільшого в деталях та конструктивно-декоративних елементах. Треба засвідчити, що форма покрою не змінювалась, застібка скрізь одnobортна. Найчастіше змінювались форми кишень та їх розміщення. Змінюється також оформлення низу рукавів, останніми роками (з 1980-х рр.) додано кишені на рукавах, найбільших змін зазнав зовнішній вигляд штанів, переважно за рахунок суттєвого збільшення кількості функціональних кишень. Візуально-порівняльний аналіз вітчизняного форменого одягу свідчить про пріоритетність прямого силуету. Сталою залишається форма покрою рукава, суттєвих змін довжин не спостерігаємо. Найбільш вагомих змін зазнала уніформа за останні п'ятдесят років: при сталості силуету зміни додалися лінії членування форми, відбулися зміни у формі застібки, оформленні низу рукавів, форми коміру, кишень. Візуальний аналіз форми виявив подібність структури абрисів загальної форми військового одягу країн світу та сталість силуетів, оскільки з роками вносяться незначні корективи довжин, що майже не впливає на сприйняття силуету. При цьому, суттєвих змін набули конструктивні членування як запорука ергономічності одягу, а також наявність декоративних елементів – за характером таких змін можна



розпізнати їхню періодизацію. Неодноразово змінювалися й відтінки кольорів одягу, фактура та малюнок камуфляжного забарвлення, що дає додаткову можливість точніше ідентифікувати роки використання форми військового одягу.

Історичний розвиток одягу пожежників досліджено для визначення змін трансформації його форми. Вивчення архівних фотографій і уніформи сучасності виявило тенденції зміни форми одягу пожежників, зокрема чітко простежується зміна довжини куртки, форма рукава залишається сталою, стояче-відкладний комір змінюється на комір стійку. Останніми роками уніформа набула остаточного вигляду, додалися світловідбиваючі смуги та збільшилась їх кількість. Зазначимо, що із застосуванням світловідбиваючих матеріалів суттєво підвищилась візуальна оцінка форми одягу, його естетика. Простежується зміна форми застібки: спочатку використовувались спеціальні гачки, потім експериментували з гудзиками; в останні роки знову повернулись до використання гачків. На сучасному одязі пожежників немає зайвих деталей, кишень; у конструктивних рішеннях спостерігаються вагомні прибавки на вільне облягання та комплектне використання захисних касок, основним ідентифікатором слугує наявність світловідбиваючих смуг,

Дослідження форми поліцейських проводилося під час реформування правоохоронних органів України: ретельно вивчалися архівні матеріали за останні сто років. Проектувальниками форменого одягу на початку ХХІ ст. враховувалось функціональне призначення, а також набутий досвід і творчий доробок попередніх років, в тому числі за участі авторів. Нова хвиля реформи поліції України відбулась у 2015 р.; відбулися масштабні структурні зміни, кардинально змінився зовнішній вигляд форми поліцейських. Архівний фотоматеріал дозволив нам сформулювати загальний силуетний образ поліцейського – форма крою українських поліцейських до початку ХХІ ст. лишалась сталою, в той час як зовнішній вигляд форми в Європі, Америці, Китаї змінювався суттєвіше. Отже, за матеріалами аналізу архівних фотосвітлин, альбомів, проспектів, кіноматеріалів щодо форми поліції можна зробити висновок, що незважаючи на несуттєву зміну силуетів, відбувалися зміни довжини кітеля, рукавів, способу обробки низу, зміни форми коміра. Кількість кишень майже не змінювалась, форма зазнавала коректив. Уніформа світу зазнавала менших змін зовнішньої форми, тоді як одяг поліції України суттєво змінився.

Висновки. Представлене дослідження виявляє значну кількість завдань щодо удосконалення формоутворення та проектування сучасної уніформи різного призначення. Сучасне проектування різновидів одягу спеціального призначення потребує інтегрального підходу до формоутворення з урахуванням всіх його компонент. Це



дозволить вирішити проблеми його функціональності та комфортності шляхом гармонійного поєднання у системі "людина-одяг-середовище".

ЛІТЕРАТУРА

1. Колосніченко О.В. Формоутворення одягу спеціального призначення як об'єкта дизайн-діяльності : монографія. Київ : КНУТД, 2018. 420 с.
2. Остапенко Н. В., Луцкер Т. В., Рубанка А. І., Колосніченко О. В. Узагальнена систематизація виробів спеціального призначення. *Теорія та практика дизайну*. 2016. Вип. 10. С. 122-143.
3. Колосніченко М. В., Струмінська Т. В. Естетична складова при розробці комплектів спеціального одягу. *Теорія та практика дизайну. Технічна естетика*. 2019. Вип. 8. С. 269-274.

УДК 687.152:7.012

Приходько Ірина Олександрівна
кандидат технічних наук, доцент

Навольська Лілія Василівна

доктор філософії з дизайну, доцент кафедри моди та стилю

Остапенко Наталія Валентинівна

доктор технічних наук, професор,

декан факультету мистецтв і моди,

Київський національний університет технологій та дизайну

РОЗРОБКА ВИМОГ ДО КОРПОРАТИВНОГО ОДЯГУ ПРОВІДНИКІВ ЗАЛІЗНИЧНОГО ТРАНСПОРТУ

Вступ та постановка завдання. Останніми роками у суспільстві відчуваємо потребу до створення нових різновидів одягу разом із зростаючим попитом на сучасні дизайнерські вподобання. Навіть за відсутності зайвих коштів у споживчому кошику, громадська думка схильється до визначення, що "краса врятує світ". Можна із впевненістю зазначити, що потреба у моді окреслюється світом навколо, що й стало основною метою представленою дослідження – саме тому корпоративний одяг все більш стає визитівкою бренду. Актуальність обраного напрямку визначено продовженням наукових досліджень кафедри моди та стилю (ергономіки і проектування одягу) КНУТД, де підкреслено важливість створення уніформи працівників залізничного транспорту України.



Аналіз існуючого корпоративного одягу провідників Укрзалізниці дозволив встановити, що чоловічий та жіночий асортимент мають ряд недосконалостей щодо параметрів формоутворення та естетичного вигляду. Відмінними ознаками між корпоративним одягом провідників інших країн та провідників "Укрзалізниці" є: оформлення низу блузки (або сорочки), довжина спідниці, кількість функціональних елементів тощо. Відсутні і такі вироби: жіноча та чоловіча жилетка, сорочка з довгими рукавами, блузка з довгими рукавами, жіночі штани, що потребує розширення різновидів виробів при формуванні асортиментних рядів корпоративного одягу. Наведений аналіз корпоративного одягу провідників інших країн дав можливість зрозуміти, що потрібно вносити зміни у існуючий корпоративний одяг провідників залізничного транспорту, оскільки він має ряд естетично-конструктивних недосконалостей, що створює проблеми при його експлуатації.

Результати дослідження. Серед працівників рухомого складу пасажирського залізничного транспорту провідники є найчисленнішою групою, але умови їх праці та стан здоров'я є недостатньо вивченими. Залізничні професії належать до категорії шкідливих. Праця провідників потягів пасажирського залізничного сполучення пов'язана з постійним впливом на організм низки фізичних, хімічних, біологічних, психологічних та інших чинників: різка зміна температурного режиму, шум, вібрація, запиленість, підвищений рівень мікробної забрудненості повітря та вагонів, порушення режиму сну та відпочинку, психофізіологічні й нервово-емоційні навантаження тощо [1-4].

Небезпека для роботи та здоров'я працівників і пасажирів є загроза аварій, що виникають при використанні неякісного, застарілого обладнання, порушення технології проведення небезпечних робіт тощо. Результатом аналізу виробничої діяльності провідників стала запропонована номенклатура небезпечних та шкідливих виробничих чинників (НШВЧ). Розвиток промислових технологій посилює дію НШВЧ, що потребує підвищеного рівня захисту людини шляхом використання нових конструктивно-технологічних рішень та матеріалів для одягу. Таким чином, доцільно постійно удосконалювати процеси проектування та виготовлення корпоративного одягу з метою підвищення рівня його якості.

Критичний огляд сучасного стану проблеми створення існуючого корпоративного одягу виявив необхідність його удосконалення. Його проектуванню повинна передувати розробка науково-обґрунтованих вимог до нього. Вимоги до характеристик корпоративного одягу мають задовольняти окремі сторони



споживання і виробництва. У зв'язку з цим їх можна розділити на споживчі та виробничі. Доцільність виробництва та збуту визначає соціальні якості виробу.

Корпоративний одяг для провідників Укрзалізниці повинен відповідати комплексу жорстких і суперечливих вимог, обумовлених його функціональним призначенням. Аналіз існуючого корпоративного одягу дозволив встановити, що він не в повній мірі враховує реальні умови праці, скоює рухи. Також слід зазначити, що існуючий пакет матеріалів не диференційовано відповідно топографії дії різних НШВЧ, їх інтенсивності тощо. Основною складовою процесу проектування нових різновидів корпоративного одягу для провідників Укрзалізниці є розробка конструктивно-технологічного рішення в кожній конкретній проектній ситуації. Отже, корпоративний одяг для провідників Укрзалізниці повинен мати ергономічну та естетичну конструкцію для забезпечення максимально можливого рівня захисту, зручності та належного зовнішнього вигляду.

Корпоративний одяг для провідників Укрзалізниці повинен: забезпечувати належний ступінь захисту від усіх видів небезпеки; мати таку конструкцію, яка максимально забезпечуватиме можливий рівень ергономічності та естетичності; не створювати ускладнень для виконання роботи; забезпечувати "нешкідливість", тобто не створювати додаткових факторів ризику; забезпечувати максимально можливий рівень комфорту; мати максимально припустиме обмеження рухів, положення або чуттєвого сприйняття провідника і не викликати рухів, які можуть становити небезпеку для нього або пасажирів; забезпечувати можливість правильної посадки на тілі та залишатися в правильному положенні протягом усього часу використання незалежно від умов оточуючого середовища, рухів та положення провідника; бути сумісними з іншими існуючими виробами; нести інформацію про посаду, сферу застосування; забезпечувати легке розпізнавання серед інших працівників; мати можливість подовження терміну експлуатації, що забезпечується можливістю ремонтоздатності чи заміни окремих деталей корпоративного одягу; забезпечувати стабільні розміри та форму протягом заданого терміну експлуатації; мати конструкцію корпоративного одягу, яка має забезпечувати просте та правильне його одягання; забезпечувати комфортний мікроклімат підодягтового простору. Дотримання цих вимог при проектуванні та виготовленні корпоративного одягу для провідника Укрзалізниці забезпечує високу ефективність роботи і зменшує вплив негативних факторів оточуючого середовища на людину. Корпоративний одяг провідників має відповідати функціональному призначенню, мати здатність не перешкоджати рухам, забезпечувати легкий догляд (прання), тканина повинна володіти стійкістю до стирання, механічних пошкоджень тощо.



Аналіз корпоративного одягу та вимог до нього дав змогу встановити асортиментний ряд, який складається з піджаків, жакетів, жилетів, блузок, сорочок, штанів, спідниць тощо. Залежно від умов, ці вироби використовують у певної комплектації. На підставі здійсненого аналізу запропоновано номенклатуру показників якості корпоративного чоловічого та жіночого одягу провідників окремо для плечових і поясних виробів. За результатами попередніх розрахунків з 39 запропонованих показників виокремлено 19 вагомих показників для плечових виробів (піджак, жакет); 16 вагомих показників з 38 – для блузки і сорочки, 16 з 30 – для чоловічого поясного виробу (штани), 15 з 29 – для жіночого поясного виробу (спідниця) [1, 2]. Показники надійності характеризують здатність матеріалу або одягу виконувати задані функції, зберігаючи при цьому свої експлуатаційні показники у заданих межах впродовж визначеного проміжку часу. Показники ергономічності характеризують систему "працівник - корпоративний одяг – виробниче середовище", яка містить складники, що взаємодіють між собою, а саме: людину, комплекти корпоративного одягу і середовище, в якому реалізується діяльність працівника. Конструктивно-технологічні показники визначають технологічність конструкції виробу, затрати праці та терміни виготовлення виробу. Технологічність виготовлення одягу визначається можливістю використання в процесі виробництва оптимальних та економічних технологічних процесів, найбільш вдалих прийомів та способів обробки виробів. Показники естетичності відіграють важливу роль в оцінці зовнішнього вигляду та художньо-колеристичного оформлення матеріалу або корпоративного одягу. Серед показників економічності варто відмітити рентабельність, собівартість виробу, витрати по догляду за виробом. Тому, нами запропоновано номенклатуру показників якості корпоративного чоловічого та жіночого одягу провідників [1, 2].

У комплексі споживчих властивостей комплекту корпоративного одягу, вагомість показника чи вимоги характеризується коефіцієнтом. Значення коефіцієнтів вагомості показників якості встановлюється методом експертних оцінок шляхом присвоєння рангової оцінки вагомості n показників. Найбільш вагомий показник позначають рангом $R = 1$, а найменш вагомий – $R = n$. Після аналізу одержаних коефіцієнтів вагомості та статичних критеріїв встановлюються оцінки вагомості показників якості.

Особливістю розробленої номенклатури є перелік і зміст всіх вимог споживчого рівня, які характеризуються сукупністю показників, що визначають безпосередньо суспільними та індивідуальними цінностями для споживача. Функціонально-ергономічне обґрунтування проектних рішень має домінуюче значення в забезпеченні відповідності корпоративного одягу провідників умовам



його експлуатації. У розробці вимог застосовано підхід, який врахував вивчення наявних різновидів вітчизняних та закордонних аналогів, особливості виробничої діяльності, характер травмувань і профзахворювань, умови праці, наявні небезпечні та шкідливі чинники, які впливають безпосередньо на працівника. Номенклатуру показників якості запропоновано окремо для плечових і поясних виробів. Такий підхід дає можливість визначити рівень показників якості під час проектної розробки комплектів корпоративного одягу.

Висновки. Дослідженнями виявлено, що серед існуючих професій ПАТ "Укрзалізниця", однією з пріоритетних є провідники, корпоративний одяг яких є важливою презентаційною ознакою. Виявлено внутрішню єдність елементів і традиційність корпоративного одягу провідників, що дозволяє розпізнати його серед працівників інших професій. Визначено сукупність чинників трудового процесу і оточуючого середовища, в якому здійснюється діяльність провідника. Також систематизовано інформацію щодо різновидів існуючого корпоративного одягу для провідників. Визначено, що вироби не повною мірою відповідають рівню вимог та мають недоліки, оскільки не завжди враховують особливості діяльності провідників, призначення та умови експлуатації. Виявлено, що інформативна база для проектування та виготовлення корпоративного одягу є недостатньою. Аналіз асортименту існуючих різновидів корпоративного одягу провідників дав змогу встановити, що найбільшим попитом користуються комплекти, що складаються з піджака, жакета, сорочки, блузки, штанів, спідниці. Систематизовано одяг за відповідними ознаками: силует, покрій, конструктивно-декоративні елементи, технологічні особливості комплектів.

ЛІТЕРАТУРА

1. Приходько-Конonenко І.О., Колосніченко О.В., Креденець Н.Д. Дизайн фірмового одягу корпорацій: естетичний та ергономічний аспекти. Дизайн одягу в полікультурному просторі : монографія / М. В. Колосніченко, К. Л. Пашкевич, Т. Ф. Кротова та ін. Київ : КНУТД, 2020. С. 203-218.
2. Kolosnichenko O., Yakovlev M., Prykhodko-Kononenko I., Tretyakova L., Ostapenko N., Pashkevich K., Ripka G. Study of dominant quality indicators of materials and designs of railroadconductors' uniforms. *Vlákna a textil*. 2020. 3(27). P. 90-96.
3. Остапенко Н.В., Луцкер Т.В., Колосніченко О.В., Третьякова Л.Д. Розробка елементів спеціального захисного одягу на основі принципів трансформації. *Теорія та практика дизайну*: зб. наук. пр. К.: "Дія", 2015. Вип. 8: Технічна естетика. С. 204-216.



4. Ергономіка і дизайн. Проектування сучасних видів одягу : навч. посібник / М. В. Колосніченко та ін. Київ : ПП "НВЦ "Профі", 2014. 386 с.

УДК 687.03:687.157

Яловий Віталій Васильович

аспірант кафедри моди та стилю

Омельченко Ганна Віталіївна

кандидат технічних наук, доцент кафедри моди та стилю

Колосніченко Марина Вікторівна

доктор технічних наук, професор,

професор кафедри моди та стилю,

Київський національний університет технологій та дизайну

ДОСЛІДЖЕННЯ ТЕПЛООВОГО ОПОРУ ПАКЕТІВ МАТЕРІАЛІВ ДЛЯ СТВОРЕННЯ ТЕПЛОЗАХИСНОГО ОДЯГУ РІЗНОГО ПРИЗНАЧЕННЯ

Вступ та постановка завдання. Виконання людиною робіт в різноманітних умовах низьких та високих температурах навколишнього середовища вимагає наявності надійного теплозахисного спеціального одягу. Досвід експлуатації спецодягу та статистика травмувань працюючих свідчать, що існуючі види спецодягу мають низькі показники якості, надійності, ергономічності та не забезпечують достатнього рівня захисту від комплексу шкідливих чинників виробничого середовища, що вимагає науково обґрунтованих підходів до його створення. Також відомо, що однією із основних функцій побутового одягу для захисту від холоду є підтримання теплового балансу з метою забезпечення температурного гомеостазу людини.

Результати дослідження. Для збільшення термічного опору одягу, який використовується при низьких температурах навколишнього середовища, необхідно: підібрати певні види матеріалів для шарів пакету, які здатні забезпечити й технологічні вимоги; визначити раціональну конструкцію пакету утеплювального шару і кількість шарів в одязі. Типовий пакет матеріалів побутового верхнього зимового одягу, як правило складається з тканини верху, утеплювальної прокладки та підкладки.

За функціональним розподілом щодо забезпечення теплоізоляційних характеристик одягу найбільшу питому вагу має саме утеплювальна прокладка, яка вирізняється за своїми



сировинними та структурними характеристиками, ціновим діапазоном. За опитуваннями споживачів встановлено, що переконлива більшість їх має в своєму гардеробі зимовий одяг з пухо-перовим наповнювачем, який має достатньо високі теплоізоляційні характеристики та економічну доцільність. В свою чергу, пухо-перові наповнювачі різняться за якістю в залежності від виду птахів та умов їх утримання. Відомо, що основним показником якості пухо-перової маси є індекс *Fill Power* (г/см³), який описує здатність обмеженої маси пуху заповнювати певний обсяг: чим вище показник *Fill Power*, тим якіснішим вважається пух. Чистота (або сортність) пуху визначається співвідношенням змісту чистого пуху і дрібного пера у відсотках. Найвища промислова якість отримується при співвідношенні 96/4.

Отже, при розробленні різновидів одягу відповідних експлуатаційних вимог, провідну роль відіграє правильний вибір матеріалів до складу пакету, який базується на об'єктивній та всебічній оцінці його властивостей. В теперішній час розробники одягу слабо забезпечені інструментальними методами визначення поведінки пакетів в умовах високих температурних впливів, контролю температур в шарах одягу, особливо при застосуванні систем активного теплозахисту, що не дозволяє отримувати об'єктивну інформацію про характер процесів, які відбуваються під час дослідження та про результат впливу [1, 2]. Разом з тим, проблема підвищення експлуатаційних властивостей спецодягу за рахунок запровадження теоретичних основ теплоперенесення та математичного моделювання процесів в системі "навколишнє середовище-теплозахисний спеціальний одяг-людина" є актуальною як така, що дозволяє вирішити соціальну проблему забезпечення комфортності побутового одягу та збереження життя і працездатності людини в одязі спеціального призначення.

З точки зору структурної функціональності пакетів матеріалів у споживчому одязі різних сегментів споживання, відповідальність за теплоізоляційні характеристики лежить на теплозахисному шарі, що також має власні конструктивно-технологічні особливості [2]. В якості теплозахисного шару використовують різноманітні теплоізоляційні утеплювальні матеріали та наповнювачі, одним з таких наповнювачів є пух-перо, який має високі теплоізоляційні властивості та високу доступність на споживчому ринку. Виготовлення таких шарів має власні технологічні особливості: пухо-перову масу рівномірно закладають між деталями тканини теплозахисного шару пакету одягу та зшивають останній наскрізь для запобігання звалювання до низу пухо-перової маси, утворюючи комірки. Конструкція теплозахисного шару може утворюватися з вертикальних, горизонтальних, похилих чи фігурних комірок. Шви, які утворюють комірки, створюють



передумови виникнення "холодних" зон, які зменшують термічний опір одягу в цілому. Від конструктивно-технологічних особливостей теплозахисного шару залежить кількість та довжина таких зон, тому встановлення залежності термічного опору одягу в цілому від структурного устрою комірок підкреслює актуальність завдання. Так, для визначення раціональних параметрів комірок утеплювального шару теплозахисного одягу, нами проведено експериментальні дослідження на "Імітаційному тепловому стенді тулуба людини (ІТЛСТЛ)", який розроблено у КНУТД [3]. Досліджувались зразки пакетів для теплозахисних чоловічих жилетів, із комірковою структурою пухо-перового наповнювача в співвідношенні 80/20. Факторами впливу було обрано розміри ширин комірки (12 см, 9 см, 6 см.) та напряму розташування – горизонтального або вертикального. Досліджувався термічний опір пакетів матеріалів, результати наведено на рис.1. За результатами дослідження та розрахунків визначено, що термічний опір R утеплювального шару з комірками встановлює: по горизонталі – 12 см = 0,54 ($^{\circ}\text{C}\cdot\text{м}^2/\text{Вт}$), 9 см = 0,49 ($^{\circ}\text{C}\cdot\text{м}^2/\text{Вт}$), 6 см = 0,48 ($^{\circ}\text{C}\cdot\text{м}^2/\text{Вт}$); по вертикалі – 12 см = 0,58 ($^{\circ}\text{C}\cdot\text{м}^2/\text{Вт}$), 9 см = 0,53 ($^{\circ}\text{C}\cdot\text{м}^2/\text{Вт}$), 6 см = 0,47 ($^{\circ}\text{C}\cdot\text{м}^2/\text{Вт}$).



Рис. 1. Загальний термічний опір пакетів з різними розмірами та напрямленням розташування комірок

Дослідженнями виявлено, що якість теплозахисного побутового одягу залежить не тільки від складу наповнювача утеплювального шару пакету, а й від конструктивно-технологічних особливостей його виготовлення. Визначено, що, утеплювальний шар теплозахисного побутового одягу, як правило, має комірчасту структуру, яка утримує пухо-перовий наповнювач та отримується за рахунок зшивання двох шарів тканини між собою. Шви, які утворюють комірки, створюють передумови виникнення "холодних" зон, які зменшують термічний опір одягу в цілому. Від конструктивно-технологічних особливостей

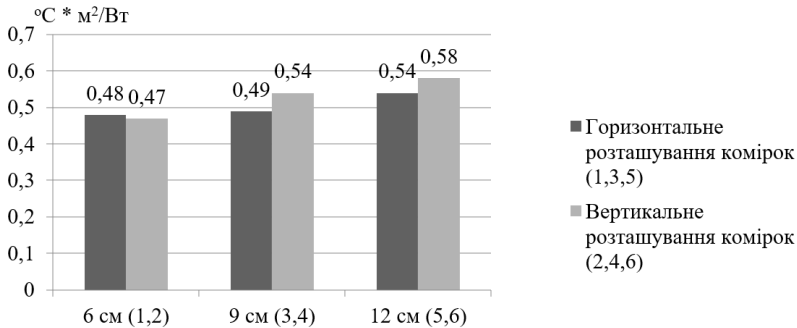

шару залежить кількість та довжина таких зон. Тому встановлення залежності термічного опору одягу в цілому від структурного устрою комірок потребує проведення додаткових досліджень теплозахисних властивостей, визначення раціональних параметрів комірок утеплювального шару, удосконалення технологій та застосування інновацій при виготовленні готових виробів різного призначення.

Висновки. Проведені дослідження дозволяють зробити висновок, що розміри комірок теплозахисного шару, склад та структура наповнювача, а також напрям розташування комірок у різновидах одягу з пухо-перовим наповнювачем істотно впливають на його теплоізоляційні властивості. Виявлено також, що це потребує додаткових досліджень щодо визначення механізму температурних впливів для отримання об'єктивної інформації про характер теплових процесів в пакетах для забезпечення показників ергономічності та комфортності одягу.

ЛІТЕРАТУРА

1. Яловий В.В., Донченко С.В. Оцінка заповнення комірок теплозахисного шару зимового одягу незв'язними об'ємними наповнювачами. *KyivTex&Fashion: збірник матеріалів II Міжнародної науково-практичної конференції текстильних та фешн-технологій*, м. Київ, 19 жовтня 2018 р. Київ: КНУТД, 2018. С. 111-114.
2. Остапенко Н.В., Колосніченко О.В., Колосніченко М.В. та ін. *Вироби спеціального і військового призначення: дизайн і технології* / Київ: КНУТД, 2021. 246 с.
3. Донченко С. В. Результати дослідження споживчої характеристики "пуховиків" [Електронний ресурс] / С. В. Донченко, Н. А. Катаєва // *Технології та дизайн*. - 2014. - № 3 (12). - Режим доступу: http://nbuv.gov.ua/UJRN/td_2014_3_7.



УДК 747.012.1

Єрмакова Тетяна Сергіївна
доктор педагогічних наук, професор,
завідувач кафедри педагогіки,
української та іноземної філології,
Харківська державна академія дизайну і мистецтв

МУЛЬТИСЕНСОРНЕ СЕРЕДОВИЩЕ ДЛЯ ВІДНОВЛЕННЯ ЕМОЦІЙНОГО СТАНУ ЛЮДИНИ

З моменту початку повномасштабного вторгнення військ РФ в Україну, життя мільйонів людей нашої держави зазнало кардинальних змін. Сотні тисяч людей опинилися в стані глобальної демотивації, зневіри та емоційного виснаження. Ця нова реальність охоплена перманентним стресом, який коливається залежно від поточних подій, створюючи надзвичайні виклики перед освітнім процесом, зокрема серед студентської молоді.

Ситуації, з якими стикаються студенти, від перебування у підвалах до відчуття постійної тривоги та втрати, залишають нерестерпний відбиток на їхній психіці. Втрата домівок, постійний звук вибухів, примусова міграція та навіть відсутність елементарних проявів радості значно підвищують рівень стресу та впливають на освітній процес.

У таких умовах, емоційна стабілізація студентів стає не просто бажанням, а критично важливим аспектом в освітньому процесі. В цьому контексті, звертаємо увагу на необхідність адаптації та впровадження мультисенсорних середовищ, які могли б сприяти відновленню емоційного стану. Огляд наукових досліджень та практичний досвід закордонних закладів показує значний потенціал мультисенсорних технологій у вирішенні подібних завдань. Це включає створення спеціалізованих зон у навчальних закладах, які б забезпечували комплексний вплив на зір, слух, дотик та інші сенсорні системи, сприяючи тим самим психологічному розслабленню та емоційній віднові.

Незважаючи на значні руйнування інфраструктури актуальність розробки та впровадження мультисенсорного середовища у закладах вищої освіти України виходить на перший план. Це не лише спосіб відновлення нормального емоційного стану студентів, але й стратегічний підхід до створення стійкого та адаптивного освітнього середовища, здатного протистояти викликам сучасності.



Використання мультисенсорних технологій в освіті набуває особливого значення в контексті кризових ситуацій. Такі середовища можуть включати, наприклад, інтерактивні візуальні та аудіо інсталяції, віртуальну реальність для імітації релаксаційних процесів, а також тактильні елементи для зниження рівня стресу.

Ідея мультисенсорної стимуляції з'явилася в Нідерландах завдяки лікарям-терапевтам Хартенбергського інституту наприкінці 70-х років. Суть мультисенсорного середовища або снузелен полягає у створенні умов для особистої взаємодії людини з навколишнім середовищем дотримуючись власного ритму. Такий підхід дозволяє стимулювати базові почуття без потреби в активній інтелектуальній діяльності, пропонуючи сенсорну інтеграцію в контрольованому середовищі. На думку Fava L. та Strauss K. [1] через створення відчуття комфорту і безпеки завдяки наповненості кімнати значною кількістю різноманітних за фактурою і текстурою об'єктів, які позитивно впливають на всі системи організму (нюхову, зорову, слухову, тактильну, вестибулярну, пропріоцептивну), людина може розслабитися. Fowler S. та Stephenson J. [2] зазначили, що у снузелен кімнаті за допомогою спеціально підібраного обладнання створюється спокійна і комфортна атмосфера, знижується рівень занепокоєння й агресивності, встановлюється позитивний емоційний фон, знімається почуття нервового перенапруження.

У Великобританії, починаючи з 1980-х років, снузелен кімнати стали широко застосовуватися в реабілітації людей з психологічними і психоемоційними проблемами. А з 2000-х років снузелен кімнати активно відкриваються у США, Канаді, Швейцарії, Австрії та інших країнах Європи. Деякі з них вважаються найбільш продуманими об'єктами на сьогоднішній день (наприклад, снузелен комплекс імені Лейсі А. Кольєр, м. Пенсаколі, штат Флорида).

Інтер'єр снузелен кімнат вимагає дотримання таких єдиних ергономічних вимог проектування, як керованість, обслуговування та зонування [4]. Однак, індивідуальний дизайн кімнати залежить від її площі, вікових особливостей користувачів та їх потреб. Всі снузелен кімнати не є ідентичними. Незважаючи на варіації у дизайні, освітлення залишається ключовим аспектом. Воно повинно бути приємним для очей, недостатньо яскравим, доповнювати атмосферу. Для цього використовують нитки, що світяться, а також підсвітлення різних зон кімнати [3].

Снузелен кімната повинна розділятися на декілька модулів, які мають відразу кілька властивостей: візуальну складову, світловий та оптичний ефекти, тактильний та звуковий ефекти. Кожен модуль повинен мати своє автономне освітлення, що сприяє досягненню таких цілей: забезпечення оптимальних зорових умов для різних видів



діяльності; сприяння досягненню цілісності сприйняття середовища проживання і емоційної виразності інтер'єру. У просторі кімнати не використовуються готові візуальні образи, пов'язані з конкретними об'єктами або сюжетами.

Наразі, елементи та філософію мультисенсорного середовища впроваджено у всесвітньо відомих компаніях, таких як Facebook, Nike, Google, PricewaterhouseCoopers, NASA, Jimdo, Potato та багато інших. Так, у цих компанія створюються умови для емоційного розвантаження співробітників: інтер'єр приміщень оформлюється з урахуванням психологічного комфорту, є місце для підвищення рухової активності, в кімнатах розміщуються навіть спеціальні капсули для сну.

Отже, створення снузелен кімнат в закладах вищої освіти не тільки сприятиме психологічному та емоційному розвантаженню студентів, а й викликатиме позитивні емоції. Однак, для успішного впровадження мультисенсорного середовища потрібна координація зусиль на різних рівнях – від урядових органів та міжнародних партнерів до адміністрації навчальних закладів та студентської спільноти. Також важливим є вивчення та адаптація кращих світових практик та досвіду, а також розробка власних інноваційних рішень, які враховують специфіку українського освітнього та соціального контексту.

ЛІТЕРАТУРА

1. Fava L., Strauss K. Multi-sensory rooms: Comparing effects of the Snoezelen and the Stimulus Preference environment on the behavior of adults with profound mental retardation. *Research in Developmental Disabilities*. Volume 31, Issue 1, 2010, pp. 160-17.
2. Fowler S. Multisensory rooms and environment. Controlled sensory experiences for people with profound and multiple disabilities. London: Jessica Kingsley Publishers, 2008. 252 p.
3. Grace J. Multisensory rooms: essential characteristics and barriers to effective practice. *Tizard Learning Disability Review*, 2020, Vol. 25(2), pp. 67-75.
4. Stephenson J. Characterization of Multisensory Environments: Why Do Teachers Use Them? *Journal of Applied Research in Intellectual Disabilities*, 2002, Vol. 15(1), pp. 73-90.



Iryna Posternak

*Candidate of Technical Sciences, Associate Professor,
the Associate Professor Department Organization
of construction and labor protection,*

Serhii Posternak

Candidate of Technical Sciences, Associate Professor

Oleksii Posternak

*student of higher education degree "Bachelor"
educational professional program "Construction and civil engineering",
the Odessa State Academy of Civil Engineering and Architecture*

ANALYTICAL SUPPORT OF STRATEGIC DEVELOPMENT URBAN PLANNING ENTERPRISES

In town-planning is shown the tendency to integration, both in sphere of production of goods, and in management sphere; the expanded reproduction demands the further increase level a division of labor, concentration and specialization of building manufacture, an intensification exchange of results is industrial-economic activities. As one of perspective forms integration various complexes act in town-planning structure; in the course formation plans social and economic development of large cities even more often there is a situation when for increase of efficiency used financial, material and a manpower concentration of efforts, but also new progressive forms the organization of building manufacture – corporate, scientific and technical is necessary not simply, power efficiency [1].

In work the scheduling method in the organization of building manufacture is used. The planned schedule is such design document, in which dynamically (i.e. in time) terms and costs performance works are displayed. The planned schedule can be presented in various forms (descriptive, matrix, a sheet-calendar, graphic, etc.) From which the most evident is the graphic form. Last is widely applied in the form of the linear schedule chart (Gantt chart) and the network schedule (count). In substantial aspect the planned schedule it is system unites technology, the organization and economy building manufacture. Planned schedules are a basis both for the organization building manufacture, and for projects management. Planned schedules it is developed as a part of following projects: the business plan the investment building project; the project organization of building; the project a substantiation of investments; offers for its representation on the contract auctions; the project manufacture works; the project annual organization of works the building organization; technological cards, etc. The planned schedule also is a basis for formation



the schedule of financing building and the schedule a monetary stream, connected with an estimation economic efficiency of the project.

For the description conditions performance kinds of works technological cards, for the description of processes – cards of labor processes serve. In some cases these descriptions are supplemented with technological normal which define all essential conditions and ways the control of works and the operations, necessary for their qualitative and effective performance.

High level coincidence interests of the basic industrial organizations entering in CSTC T-PPR at preservation a branch accessory and its corresponding inclusiveness in branch systems of planning, financing, logistics and management.

The interrelation of economic activities defining them dependence in achievement both own, and branch purposes, forming the given complex.

Territorially caused social and economic unity, is impossible without realization the coordinated economic policy, free from administrative restrictions.

Such are the most general features, testifying that at the organization management CSTC T-PPR it is impossible to adapt only an operating economic mechanism, search of new forms and methods is necessary. In effect, the main problem is today maintenance coordination in activity of the controls concerning various links and levels building branch. Suggest them to unite "under the general roof" more often. But such structures are too bulky, unhandy, and are not always realized in practice, especially in building. It is necessary to organize thus participants CSTC T-PPR that they, realizing own purposes, would reach also the general results – we will tell, with partners in building of those or other building objects or with accessory manufacturers, though and not participating directly in works, but providing them, etc. Such mechanism is coordination. Integrity CSTC T-PPR is given by not so much spatial organization, how many that end result – a product of manufacture of reconstruction which and is created by builders. Now, when the emphasis becomes on economic control levers, neglect lessons coordination management in relation to primary economic cells are necessary for considering.

There are such constructive elements buildings for which thermal protection perfection is not unique or at least a reconstruction main objective. Some constructive elements building and without that require improvement, replacement or reconstruction, for example, them the decayed window covers, not tight or even the proceeding roof, the peeled off plaster on a facade concern. In such cases an expense for power reconstruction are inevitable, because suffers not only functionality a building and its suitability for residing, but also building aesthetics, and elimination these lacks any case will demand financial expenses.



Line methods the organization works can be calculated in the different ways, therefore they have received names of methods calculation the organization works. We will consider a method of continuous use of resources (M-CUR).

For calculation formation streams on method M-CUR we will consider the line organization of works presented by matrix durations and the schedule internal painting and decorating, at reconstruction buildings of historical building Odessa under standards power efficiency (tab. 1).

Table 1

Matrix durations and the schedule internal painting and decorating, at reconstruction buildings of historical building of Odessa under standards power efficiency, calculated by a method of continuous use resources

Index and the name of works	Private front of work				Total duration of work
	I	II	III	IV	
A. Plaster works	0 7 7	7 16 9	16 22 6	22 30 8	30=7+9+6+8
B. Priming works	23 25 <u>2</u>	25 28 3	28 30 2	30 33 3	$T_B^w = 23$ 10=2+3+2+3
C. Under paint putty works	25 38 <u>13</u>	38 55 <u>17</u>	55 66 <u>11</u>	66 81 <u>15</u>	$T_C^w = 2$ 56=13+17+11+15
D. Works on coloring	64 69 5	69 77 8	77 81 4	81 87 <u>6</u>	$T_D^w = 39$ 23=5+8+4+6
Total durations of fronts of works	69=69-0 27= 7+2+13+5 42=69-27	70=77-7 37= 9+3+17+8 33=70-37	65=81-16 23= 6+2+11+4 42=65-23	65=87-22 32= 8+3+15+6 33=65-32	Stretching of communications frontal – 150

Source: It is developed by authors on the basis scheduling.

On four building objects (buildings of historical building Odessa), defined as private fronts of works, are carried out four kinds of works in rigid technological sequence (A→B→C→D) on each object: plaster works (index A), priming works (index B), under paint putty works (index C) and works on colorings (index D). The sequence development private fronts works also is fixed by the following sequence: 1→2→3→4.



Each kind of work is carried out by constant cast which pass to the following object only after the full termination work on previous object. If the given complex works was carried out by a consecutive method its minimum duration would be equal to the sum of durations of all works entering into a given complex:

$$T = 7+9+6+8+2+3+2+3+13+17+11+15+5+8+4+6 = 119 \text{ days}$$

For the line organization works at performance any work on any object performance two obligatory conditions is required:

- 1) the termination the given kind of work a resource on previous object (resource readiness of executors);
- 2) the termination a previous kind of work on the given object (technological readiness private front of work).

In the centre of each element tab. 1 values duration works in days are shown. At formation of schedules works the primary goal consists in calculation terms manufacture works or, otherwise, terms the beginnings and the terminations works.

For the given stream (tab. 1) as restriction maintenance of continuous performance of each kind of work (a zero stretching of resource communications), and as criterion function – the greatest possible rapprochement of adjacent kinds of works (private streams) is entered.

We will define the periods expansion works B, C and D, shown by following formulas (1):

$$\begin{aligned}
 T_B^w &= \max \left\{ \begin{array}{l} 7-0=7 \\ 7+9-0-2=14 \\ 7+9+6-0-2-3=17 \\ 7+9+6+8-0-2-3-2=23 \end{array} \right\} = 23; \\
 T_C^w &= \max \left\{ \begin{array}{l} 2-0=2 \\ 2+3-0-13=-8 \\ 2+3+2-0-13-17=-23 \\ 2+3+2+3-0-13-17-11=-31 \end{array} \right\} = 2; \\
 T_D^w &= \max \left\{ \begin{array}{l} 13-0=13 \\ 13+17-0-5=25 \\ 13+17+11-0-5-8=28 \\ 13+17+11+15-0-5-8-4=39 \end{array} \right\} = 39.
 \end{aligned} \tag{1}$$

Therefore, reconstruction historical building has the big social and economic value. Its primary goals consist not only in prolongation service life buildings, but also in liquidation physical and an obsolescence, increase



operational characteristics and architectural expressiveness. It is offered to create in the city Odessa "the Corporate scientific and technical complex town-planning power reconstruction "CSTC T-PPR", as the innovative organizational structure using in practice the saved up scientific and technical potential for reconstruction buildings historical building of Odessa under standards power efficiency. The considered method of calculation building stream M-CUR possesses positive property of an effective utilization of cost labor and machine resources, at their considerable (defining duration of works) costs; however thus there are breaks in development of separate private fronts of works.

REFERENCES

1. Posternak, I. M. (2020). Orhanizatsiia vyrobnytstva rekonstruktsiï budivel istorychnoi zabudovy mist: zvit pro NDR z 01.01.2017 po 31.12.2020 (promizhnyi) / Odeska derzh. akademiia budivnytstva ta arkhitektury; ker. I. M. Posternak. Shyfr temy 55-NDR/VI № derzhreiestratsii 0117U002172. Odesa, 74 s.

УДК 72.012

Косенко Данило Юрійович

кандидат мистецтвознавства,

завідувач кафедри дизайну інтер'єру і меблів

Буймістер Олександра Леонідівна

студентка ОПП "Дизайн середовища"

Київський національний університет технологій та дизайну

ДИЗАЙН СУЧАСНОГО ОСВІТЬОГО ПРОСТОРУ У ПОВОЄННОМУ ВІДНОВЛЕННІ ШКІЛЬНИХ БУДІВЕЛЬ

Українські шкільні будівлі переважно зведено в радянський час, і очевидно що вони не відповідають сучасним підходам до організації освітнього середовища. Оновлення дизайну інтер'єру шкіл в Україні розпочинається з 2016 року з впровадженням реформи "Нова українська школа" [1]. Втім, таке оновлення було скоріше косметичним. З початком повномасштабного вторгнення росії чимало шкільних будівель пошкоджено та зруйновано. Основний принцип повоєнного відновлення – Build Back Better, відновити краще, ніж було. Відновлення пошкоджених та зруйнованих будівель шкіл не може відбуватись шляхом простого відтворення чи косметичних покращень. Обов'язковим є впровадження сучасних підходів до проектування освітнього простору, що відповідають потребам нової педагогіки.



Аналіз фахової літератури дозволяє виявити ряд ключових факторів у цій області. Зокрема, дослідженню впливу дизайну інтер'єру на емоційний стан та навчальні можливості учнів присвячено книгу "The Third Teacher: 79 Ways You Can Use Design to Transform Teaching & Learning". [2]. У роботі "Lernen und Raum" австрійський педагог та викладач Е. Раушер пропонує підходи до створення стимулюючого навчального середовища за допомогою дизайну [3]. Рекомендації щодо розробки цілісного художнього рішення закладу освіти надаються у інформаційному посібнику "Мотивуючий простір" Д. Косенка [4]. З прикладами закладів, яким вдалось ефективно оновити навчальний простір, можна ознайомитись у компедіумі "Designing for Education" [5]. У різноманітних дослідженнях та рекомендаціях окремо звертають увагу на необхідність дотримання принципів інклюзивного навчання [6].

Аналіз фахової літератури дозволяє виявити такі тенденції формування сучасного освітнього простору, як дотримання принципів інклюзивності та створення зон для спілкування і співпраці. Серед основних викликів визначено забезпечення екологічності та безпеки освітнього простору. Якщо в умовах війни ключовими є саме питання безпеки, повоєнне відновлення вимагає комплексного підходу з урахуванням усіх сучасних тенденцій проектування освітнього простору.

Аналіз світового досвіду проектування дозволяє виявити особливості функціональної організації просторів, сучасних підходів до створення сприятливого та здорового середовища для навчання та розвитку. Наприклад, в інтер'єрі школи Святого Павла в Лондоні, за задумом дизайнерів, навчання, обговорення та взаємодія повинні відбуватися всюди – не лише в класах і бібліотеці. Були створені зони для групової роботи, які розташовуються по всій школі для стимулювання командної роботи та співпраці. Особливої уваги заслуговує атриумний простір з трьома рівнями, розроблений як центр школи. Зони для групової роботи разом із атриумом стали невіддільною частиною життя учнів і змінили ставлення до навчання поза класом [7].



Рис. 1. Дизайн інтер'єру St. Paul's School в Лондоні



Школа Van de Vagney (Ваньє, Франція) розміщується у будівлі 1970-х років, що складається з кількох секцій. Об'єднує ці секції галерея, що виконує роль місця для спілкування та відпочинку. Для облаштування цього простору розроблено спеціальні мультифункціональні меблі. Дизайн є максимально екологічним та енергоощадним. Для цього використано переважно біопохідні матеріали та забезпечено пасивну теплоізоляцію. Природні матеріали забезпечують також зручність в експлуатації та приємні тактильні враження [8].

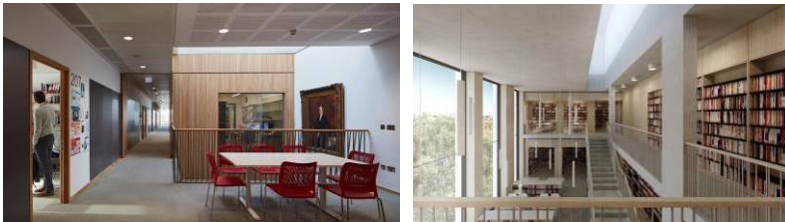

Рис. 2. Дизайн інтер'єру Van de Vagney School у Ваньє

В старій будівлі Enrico Fermi School, спорудженій у 1960-х роках в місті Турін (Італія), було реорганізовано головний вхід, на першому поверсі створили громадський простір, що включає в себе спортзал, бібліотеку, універсальну аудиторію та кафетерій. Навчальний процес відбувається у кластерах – просторових одиницях, що складаються з класів, роздягалень, та неформальних просторів для навчання. Класи стають місцем зустрічі та зв'язку між внутрішнім та зовнішнім середовищем, зберігаючи візуальний контакт з загальним простором та надаючи доступ до терас, сприяють обміну ідеями між учнями та вчителями. Зонування відбувається в тому числі за допомогою кольорових та фактурних акцентів, а меблі використовуються як трансформуючий елемент [9].



Рис. 3. Дизайн інтер'єру Enrico Fermi School, Турін, Італія

У освітньому центрі "Frastanz-Hofen" (Фраштанц, Австрія) під одним дахом об'єдналися дитячий садок та початкова школа. Завдяки оновленій формі будівлі були створені тихі периферійні зони для навчання, у той час як центральний майданчик став ідеальним місцем для спілкування та обміну ідеями. У цьому просторі діти всіх вікових груп та батьки можуть збиратися разом. В інтер'єрі активно були використані матеріали, притаманні регіону в якому розташований заклад, зокрема вапняна штукатурка з місцевими добавками та деревина з місцевих лісів, що забезпечило гармонійне співіснування закладу з навколишнім середовищем [10].



Рис. 4. Дизайн інтер'єру освітнього центру Frastanz Hofen

Аналіз літератури та досвіду проектування дозволив виокремити ключові тенденції та інноваційні підходи у створенні комфортного та функціонального середовища для навчання та



розвитку здобувачів освіти. Важливими є ефективні енергоощадні та екологічні рішення, використання місцевих природних матеріалів. Навчальне середовище адаптується під різні форми навчання (індивідуальне, групове, змішане навчання тощо), впроваджуються мультифункціональні простори, відкрите планування та адаптивні меблів. Ці підходи сприяють формуванню нової якості освіти та безперечно мають бути впроваджені у повоєнному відновленні українських шкіл.

ЛІТЕРАТУРА

1. Нова українська школа. Концептуальні засади реформування середньої школи. Київ : МОН України, 2016.
2. Orr D. W. The Third Teacher: 79 Ways You Can Use Design to Transform Teaching & Learning. 2010.
3. Rauscher E. Lernen und Raum Gebaute. Pädagogik und pädagogische. Band 5.. Baden, 2012
4. Косенко Д. Новий освітній простір. Мотивуючий простір. Київ, 2019.
5. Designing for Education: Compendium of Exemplary Educational Facilities 2011. Paris : OECD Publishing, 2011.
6. Інклюзивне навчання. Міністерство освіти і науки України. URL: <https://mon.gov.ua/ua/tag/inklyuzivne-navchannya>
7. St. Paul's School. ArchDaily. URL: <https://www.archdaily.com/949112/stpauls-school-walters-and-cohen>
8. Ban de Vagney School. ArchDaily. URL: <https://www.archdaily.com/1009237/ban-de-vagney-school-tectoniques-architectsplus-squad-architectes>
9. Enrico Fermi School. Architettura Viva. URL.: <https://architetturaviva.com/works/colégio-enrico-fermi-en-turin>
10. Frastanz-Hofen Education Centre. Archello. URL.: <https://archello.com/de/news/frastanz-hofen-education-centre-by-pedevilla-architectsplaces-pedagogy-at-the-heart-of-its-design>



УДК 711.4:72.01:719 (045)

Кюнцилі Романа Василівна

доктор мистецтвознавства,

в.о. професора кафедри архітектури

Степанюк Андрій Володимирович

кандидат архітектури, завідувач кафедри архітектури,

Львівський національний університет природокористування

ПРОБЛЕМИ РЕВІТАЛІЗАЦІЇ БУДІВЕЛЬ ІСТОРИЧНИХ ПАМ'ЯТОК

Україна, як і багато інших країн, стикається з проблемою збереження і використання історичних пам'яток. Однією з цих проблем є колізія між сучасними вимогами будівельних норм до експлуатації будівель і споруд і функціональними потребами збереження та використання історичних пам'яток.

З одного боку, сучасні будівельні норми встановлюють вимоги щодо експлуатації будівель, зокрема, вимоги до пожежної безпеки, безбар'єрного дизайну, енергоефективності та інженерного обладнання. З іншого боку, пам'ятки архітектури мають історичну та культурну цінність і, як правило, потребують дуже обережного ставлення.

Ревіталізація будівель і споруд в історичному середовищі, є непростим завданням що викликає особливо багато дискусій та суперечок в архітектурно-мистецьких колах. Така подія, з однієї сторони, піддається критиці, суть якої зводиться до того, що будівля має зберігати автентичність і в ній не може проводитись реконструкція, а лиш реставраційні роботи. А з іншої сторони, для пристосування будівлі до сучасних потреб та дотримання діючих норм при її експлуатації, проєктанти вимушені змінювати архітектурно-планувальну структуру внутрішнього простору з частковою добудовою-перебудовою елементів зовнішнього екстер'єру.

На шляхи вирішення цієї суперечки вказує Віденський меморандум "Всесвітня спадщина та сучасна архітектура – управління історичним міським ландшафтом" в розділі "Шляхи та засоби" статті 31 шляхи реалізації використання ревіталізованих історичних територій міст та їх структурних елементів: "Історичні будівлі, міський ландшафт та сучасна архітектура визначають неповторний образ та характер міста, його культурну цінність. Сучасна архітектура може бути сильним конкурентом для міст, оскільки вона приваблює мешканців, туристів та зовнішній і внутрішній капітал своєю якісною



особливістю. Поєднання історичної та сучасної архітектури - це унікальна цінність для місцевих територіальних громад..." [1].

Поєднання історичної та сучасної архітектури можливе при виконанні проектів ревіталізації, що не передбачають реконструкції з технічним переоснащенням всієї будівлі, залишаючи конструктивно-просторову та архітектурно-мистецьку автентичність історичної пам'ятки. Разом з тим, при цьому виконується архітектурно-планувальна реконструкція внутрішнього простору будівлі, що дає змогу дотримання безбар'єрного дизайну та евакуаційних вимог передбачених в ДБН В.2.2 – 40:2018 "Інклюзивність будівель і споруд" та ДБН В.1.1 – 7:2016 "Пожежна безпека об'єктів будівництва" [2,4].

Території, що перебувають у списку історичних, згідно Закону України "Про охорону культурної спадщини", потребують особливого підходу щодо їх збереження та просторового розвитку [5]. ДБН Б 2.2 – 12:2019 "Планування та забудова територій" вказує "Зони регулювання забудови та історичні ареали можуть відрізнятися різним режимом використання територій, який залежить від історико - архітектурної цінності території, розташування її в структурі населеного пункту. У їх межах слід передбачати збереження характеру історичного розпланування (або його елементів), історично цінної забудови і ландшафту, умов видового розкриття пам'яток, знесення дисгармонійних споруд, дотримання умов гармонійного сполучення нових споруд з історичною забудовою. ..." [3].

Тому кожний конкретний проект ревіталізації необхідно розглядати в залежності історико-архітектурної цінності території та будівлі пам'ятки. Унікальні пам'ятки архітектури в основному реставруються для відновлення їх автентичності. Пам'ятки місцевого значення, які можуть використовуватись громадами для задоволення сучасних потреб, автори пропонують ревіталізувати з частковою реконструкцією, що покращить їх експлуатаційні характеристики та забезпечить дотримання вимог державних будівельних норм. Відновлення гармонії історичного середовища досягається через ревіталізацію будівель, які втратили свою первісну функцію та значення в соціально-культурному просторі.

ЛІТЕРАТУРА

1. "Всесвітня спадщина та сучасна архітектура – управління історичним міським ландшафтом" (Віденський меморандум, 12 по 14 травня 2005 року Відень (Австрія).
2. ДБН В.2.2 – 40:2018 "Інклюзивність будівель і споруд". Київ, Мінрегіон України. 2018р. 64 с.



3. ДБН Б.2.2 – 12:2019 "Планування та забудова територій", Київ, Міністерство регіонального розвитку, будівництва та комунально-житлового господарства України, 2019р. 177 с.
4. ДБН В.1.1 – 7:2016 "Пожежна безпека об'єктів будівництва", Київ, Міністерство регіонального розвитку, будівництва та комунально-житлового господарства України, 2017р. 41 с.
5. Закон України "Про охорону культурної спадщини". Київ, Верховна Рада, 8 червня 200 року, № 1805. III.

УДК 624.13DSL1

Гришин Андрій Володимирович
*доктор технічних наук,
професор кафедри "Основи і фундаменти",
Одеська державна академія будівництва та архітектури*

РОЗРАХУНОК ПРИЧАЛЬНОЇ СПОРУДИ З ЗАЛІЗОБЕТОННОЇ ШПУНТОВОЇ СТІНКИ ВІД ДІЇ ДИНАМІЧНОГО НАВАНТАЖЕННЯ, ВИКЛИКАНОГО ВИБУХОМ АБО ПАДАЮЧИМ ВІД ВИБУХУ ВАНТАЖЕМ

Причальні стінки морських та річкових портів широко використовують у гідротехнічному будівництві. Вони належать до основних виробничих потужностей портів та є стратегічними об'єктами портової інфраструктури і працюють під впливом як статичних, так і динамічних навантажень. Своєчасна оцінка їхнього фактичного технічного стану та використання сучасних методів розрахунку сприятиме виявленню причин небажаних змін і прийняттю адекватних заходів щодо забезпечення безпечної та ефективної їх експлуатації.

Незважаючи на значний прогрес в описі роботи тонких стінок при використанні пружно-пластичної постановки в розрахунках портової гідротехніки, їхнє використання знаходиться в стадії наукових розробок і в даний час тільки набуває поширення в проєктній практиці. Визначається це тим, що відсутня надійна апробація і доводиться долати деякі умовності в прийнятих моделях ґрунту, що описують дійсну роботу споруди.

Протягом всієї історії будівництва і експлуатації причальних споруд і по теперішній час були відзначені численні випадки їх аварій і руйнувань, які можуть бути причиною загибелі людей і величезних матеріальних збитків, що є неприпустимим [1]. Тому вдосконалення існуючих і розробка нових методів розрахунку таких споруд з



урахуванням реальних властивостей матеріалів конструкції та ґрунтів, процесу складного навантаження, дію як статичних так і динамічних навантажень є актуальною задачею. Однак, незважаючи на виняткову важливість, питання про причини руйнування причальних споруд розроблені далеко не достатньо. Такий стан пояснюється складністю аналізу причин руйнувань, різноманіттям їхніх форм і часто недостатністю фактичних даних спостережень за станом споруд і їхніх основ, а також необхідністю в умовах військового часу враховувати такі додаткові чинники, як вплив вибухів на роботу даних споруд.

Мета цієї роботи полягає у вивченні хвильових процесів і напружено-деформованого стану спільної роботи тонкої залізобетонної підпірної стінки з ґрунтовим та водним середовищем, що знаходяться під дією динамічних навантажень. При цьому враховувалися пружно-пластичні властивості матеріалів конструкцій і ґрунту та процес складного навантаження.

У цій роботі розглядалася спільна робота конструкції причалу, оточуючого його ґрунтового та водного середовища, а також об'єкти, які в процесі експлуатації можуть впливати на роботу причалу. Вся сукупність цих елементів утворює єдину динамічну зв'язану систему.

Спочатку проводився розрахунок від впливу статичних навантажень, які передують динамічним. Потім з урахуванням отриманих деформацій та напружень виконувався динамічний розрахунок. Досліджувався коливальний процес елементів системи, спричинений динамічними навантаженнями.

Система розглядалась під впливом як статичних навантажень якими є власна вага та різні експлуатаційні навантаження, так і динамічні навантаження, джерелом яких може бути навал судна на підпірну стінку, вибух чи дія падаючого вантажу на причал. Вивчався вплив хвильових процесів, що виникають від дії зазначених навантажень на підпірну стінку та різні об'єкти, розташовані на території причалу.

Результати розрахунків представлені у вигляді схем утворення пластичних зон, епюр напруг, горизонтальних та вертикальних коливань в характерних точках системи.

При визначенні напружено-деформованого стану системи враховувалися пружно-пластичні властивості матеріалу стінки та ґрунтового середовища. Зазвичай до динамічного збудження системи вона перебуває під впливом статичних навантажень, від яких у системі можуть бути пластичні деформації, що впливають на її коливальний процес. Тому неприпустимо визначати реакції системи шляхом підсумовування їх як окремо обчислених від статичних і динамічних навантажень. Отже, зміна жорсткості системи від дії статичних навантажень повинна враховуватися в динамічних пружно-пластичних



розрахунках. Статичні методи розрахунку таких споруд наведені у роботах Смірнова Г.М., Горохова Б.Ф., Алмазова В.О. та інш. Їхній розрахунок в пружно-пластичній постановці від спільної дії як статичних, так і динамічних навантажень автору невідомі.

Висновки, які можна зробити з розглянутого в роботі прикладу полягають у тому, що розглянута споруда, ґрунтове та водне середовище взаємопов'язані між собою. Зміна у часі властивостей одного елемента системи впливає на напружено-деформований стан іншого. Тому лише їхній спільний розрахунок дозволить отримати правильні результати. Крім того, при вирішенні динамічних задач необхідно враховувати деформації та напруги, що отримані від статичних навантажень, оскільки вони впливають на коливальний процес, що виникає при динамічному навантаженні системи.

Модель системи, що використовувалась в роботі, дозволила розглянути не тільки навантаження, що змінюються пропорційно до будь-якого параметра, що необхідно для деформаційних теорій пластичності, а й складне навантаження. Це дало змогу врахувати послідовність прикладання навантажень системи у процесі її зведення та експлуатації, що було реалізовано в алгоритмі рішення. Інерційні властивості моделі дозволили визначати хвильові коливальні процеси не тільки в елементах, до яких прикладено динамічне навантаження, а й у всій системі.

Також було встановлено, що на початку фази вільних коливань гармонійні та імпульсні навантаження викликають переміщення та напруги, які перевищують їх значення у стабілізованому стані більш ніж удвічі. Отже, ці ефекти мають бути враховані під час проектування причальних споруд.

УДК-7.012: 502/504

Сандік Олена Петрівна

старший викладач кафедри дизайну,

Херсонський національний технічний університет

ТРАНСФОРМАЦІЯ ДИЗАЙНУ В УМОВАХ ВОЄННОГО СТАНУ

Після повномасштабного вторгнення в Україну змінилися вектори та пріоритети як в звичайному житті, так і в напрямках загального розвитку країни, змінилися вони і в дизайні.

На передній план вийшла складова національної самосвідомості, що обернула погляди суспільства до національних мотивів та багатой культурної спадщини України. Першочерговим



стало завдання створити функціональний та практичний продукт, спираючись на багатовіковий досвід національних традицій [1].

Під час війни українськими дизайнерами були розроблені та втілені в життя багато нових проєктів. С перших днів війни дизайнери намагаються вплинути та зупинити агресію та війну, приділяю увагу візуальній комунікації із країнами партнерами, знаходячи заходи співпраці з благодійними організаціями та фондами.

Дизайнерам доводиться продовжувати роботу в різноманітних нестандартних умовах – зокрема і в бомбосховищі під час повітряних тривог, у транспорті чи на вулиці. Зараз немає іншого вибору, окрім адаптації, особливо, коли немає світла і води.

Сьогодні необхідно пристосовуватися до нових реалій і продовжувати жити. **З'являються концептуальні речі які показують періоди життя до, під час та після війни.**

Творчість графічних дизайнерів на тему війни широко використовується в поліграфії воєнного часу – агітаційна та роз'яснювальна продукція. Оформлення пакування для військових та гуманітарних продуктів [2].

Дизайнери-графіки зробили багато ілюстрацій на різні теми. Хтось піднімає тему конкретних подій, ілюстрації Сіроштанової Марії "Краматорськ" розповідають про кожного дорослого і дитину, які тікали від жахів війни з міста. Інша авторка, Юлія Кузнецова, показала себе у перші дні війни. Ксенія Трічева показує частинку миру у ці жахливі часи.

Авторка Ольга Верпаховська розробила ілюстрацію "Зупиніть Путіна!" Володимир Манко створив малюнок у пам'ять про подругу Юлю з Харкова. Можна сказати, що ця ілюстрація присвячена всім жінкам, які загинули під час цієї війни. "Аня Янко" на прикладі мультфільму "Іжачок у тумані". Показала як війна змінює дитячі спогади. Авторка – Юлія Суховерха розробила постер "Чернобаївка" після 10-ої поразки рашистів.

Нікіта Малко зображає "Бомбардування київської телевежі". Ракетні уламки потрапили в сусіднє урочище Бабин Яр, де під час Другої світової війни розстріляли євреїв. Софія Мірошніченко зробила ілюстрацію у той день, коли прийшло усвідомлення, "що твій дім найрідніший і ніщо не зможе його замінити".

Авторку Наталію Терещенко надихнула подія, що сталася 18 березня. Російський винищувач на Херсонщині влетів у зграю диких гусей, його мотор відмовив і літак упав у болото. Поліна Зінюха розробила, коли побачила ініціативу у Львові. Порожні коляски на площі На той час було 109 дітей. 109 дітей були вбиті росіянами з першого дня повномасштабного російського вторгнення в Україну. Автор Ярослав Лензяк показує, що зараз відбувається в Україні.



Роман Лісничий розповідає, що ідея з парасолькою прийшла, коли почалися дуже інтенсивні обстріли і в Харкові був практично дощ з бомб.

З початку повномасштабного вторгнення українські дизайнери не полишали роботи над створенням комфортного та сучасного дизайну та продовжують створювати естетично привабливі продукти для спокійного життя: меблі, освітлення й аксесуари, і це дуже добре, тому що завдяки їм ми можемо відчувати ґрунт під ногами і залишатися сильними, а також безумовно товари військового призначення.

Дизайнери одягу розробляють тактичний військовий одяг, спальні мішки, ноші, бронжилети [3].

Дизайнери середовища проєктують модулі для захисту пам'яток і скульптур від руйнування під час війни, евакуаційно-ремонтно-відновлювальний мобільні комплекси також портативні польові намети, душові, легкі меблі – **ліжка з картонних коробок** та інші засоби тимчасового знаходження військових.

Деякі дизайнери беруть активну участь у відновленні зруйнованих та пошкоджених архітектурних споруд та об'єктів різної інфраструктури. Так, Дмитро Шелестинський назвав свій проєкт вітражу: "Те, чого я більше не побачу". У спорткомплексі південної частини міста Рубіжного на Луганщині дизайнер розробив оновлений ескіз вітражного скла.

Повномасштабне вторгнення структурно змінило не тільки реалії та будні українців, але й національну економіку та промисловість. Разом з тим, трансформується й український промисловий дизайн, що завжди відрізнявся своєю актуальністю та відповідністю часу. Прикладом відродження культури дизайну для українських митців може стати Європа та США різних часів, що зазнали руйнування під час війн.

Дизайнери розробляють прилади для зручного використання техніки – **тримач для планшета**, рукавички для пілотів дронів, **щити-невидимки**. Модернізують та розробляють нові моделі техніки для пересування військових, "автомобільні бронжилети". Воєнний український дизайн голосно заявляє про себе на міжнародних виставках та у найкращих галереях світу. Віримо, що післявоєнний український дизайн буде самобутнім синтезом традиційного та нового, він прокладає шлях до експансії українського стилю життя на світовий ринок та стане номінальним значенням якості та естетики світового масштабу.

Отже, сьогодні дизайн – це інструмент вирішення конкретних проблем, де, в першу чергу, працює функція, а потім форма та естетика. Українські дизайнери приділяють увагу функціональним



об'єктам, необхідних під час війни. Ці об'єкти допомагають вирішити проблеми в сховищах, бліндажах, лікарнях, розбомблених будинках та допомагають рятувати життя, знаходити ворогів, захищати спадщину та приносити частинку затишку туди, де це здається неможливим.

ЛІТЕРАТУРА

1. Вплив війни на дизайн. URL: <https://yourforest.ua/uk/vpliv-vijni-na-dizajn>.
2. Про життя і роботу українських дизайнерів під час війни. URL: <https://cases.media/en/article/pro-zhittya-i-robotu-ukrayinskih-dizaineriv-pid-chas-viini>.
3. Воєнні рейки українського дизайну: творчість як маніфест. URL: <https://pragmatika.media/voenni-reiky-ukrainskoho-dyzainu-tvorchist-ia-manifest/>.

УДК 008:316.722, 7, 7.012; 658.512.23

Полетасва Ганна Норайрівна

кандидат технічних наук, доцент

завідувач кафедри дизайну,

Херсонський національний технічний університет

ДОСВІД ТА ПРОБЛЕМАТИКА ВІРТУАЛЬНИХ РЕКОНСТРУКЦІЙ

Вчені зазначають, що одним із найбільш важливих за своїми науковими та соціальними наслідками заходами з використанням сучасних комп'ютерних технологій є віртуальна реконструкція (далі - VR) історичних подій [1], яка слугує способом збереження та актуалізації історичних подій, верифікації історичних гіпотез. Так, на основі практичного втілення будь-якої теоретичної конструкції (тривимірної графічної, математичної моделі та ін.) можуть виникати нові теоретичні результати, і навпаки - створена модель здатна окреслити прогалини в існуючих знаннях і технологіях, запускаючи новий цикл практичних розробок.

Необхідність застосування 3D-технологій у галузі історичних досліджень виникла ще у 90-х роках ХХ ст. та була пов'язана зі створенням спеціалізованого програмного забезпечення моделювання тривимірних об'єктів. У цей період з'являються віртуальні історичні реконструкції храму Св. Петра в Йорданії (М. S. Joukovski, Браунський університет, США); реконструкція Ватиканського палацу епохи



Відродження, здійснена у 1998 р. групою німецьких дослідників під керівництвом професора Дармштадського університету Манфреда Кооба; реконструкція японського буддійського храмового комплексу Сазаедо, розроблена колективом дослідників, які активно співпрацюють з японськими університетами в 1999 р.

Розглядаючи віртуальну реконструкцію як допоміжний інструмент історичного дослідження та аналізуючи досвід наукового співтовариства, що займається проблематикою ВР, варто зазначити, що в цьому випадку мета ВР максимально конкретизується в рамках одного дослідження та в більшості випадків формується як точне відтворення будь-якого об'єкта чи події у тривимірному середовищі. Надалі результати ВР використовуються для аналітичної роботи, суттєво підвищуючи її ефективність за рахунок візуальної складової та високого ступеня інформативності дослідження, що проводиться у рамках ВР. Окремим випадком цього підходу може бути використання ВР в освітній діяльності.

Другий вектор розвитку характеризується ширшими цілями. У разі віртуальна реконструкція виступає у ролі самостійного наукового дослідження. Таким чином, дослідник безпосередньо в процесі роботи над віртуальною реконструкцією, використовуючи наочний, максимально наближений до реальності матеріал ВР, отримує інформацію про об'єкт. Потім висуваються гіпотези та теорії, проводяться експерименти, що підтверджують або спростовують їх. Під час дослідження результат ВР змінюється відповідно до новоотриманих фактів, наближаючись при цьому до найбільшої міри об'єктивності.

Віртуальна реконструкція об'єктів історико-культурної спадщини – складний науково-дослідний процес із пошуком ресурсів та аналогів, чітким алгоритмом, унікальним для кожного проекту. Нижче наведено приклади, які демонструють широкі можливості ВР.

Rome Reborn – Відроджений Рим [2]. В 1996 професор факультету мистецтв університету Вірджинія Бернард Фрішер заснував віртуальну лабораторію всесвітньої спадщини (Virtual World Heritage Laboratory, University of Virginia). Одним із результатів роботи лабораторії став серйозний міжнародний проект (США - Італія), що є віртуальною реконструкцією Стародавнього Риму періоду кінця Бронзового століття (прим. 1000 до н.е.) до раннього Середньовіччя (прим. 550 р.). Саме тоді населення Риму досягло кількісного піку, що з будівництвом основних християнських церков. Цей проект триває кілька років та створюються нові вдосконалені версії. Крім того, створена модель була імпортована в ресурс Google Earth, завдяки чому з нею змогли познайомитись користувачі у всьому світі (рис. 1).



Рис. 1. Rome Reborn Project - це міжнародна ініціатива, запущена в 1996 році з метою створення цифрових 3D-моделей, що ілюструють міський розвиток Стародавнього Риму

Лабораторія всесвітньої спадщини при університеті передових технологій у гуманітарних науках займається не лише віртуальною реконструкцією Риму: на її рахунок чотири проекти, одним з яких є проект з оцифрування та віртуальної реконструкції скульптур – The Digital Sculpture Project [3] (рис. 2).



Рис. 2. Проект цифрової скульптури. Цифрове 3D-моделювання часто стикається з бар'єром, коли стикається зі складною геометрією, що характеризує більшість скульптур

Технології 3D-моделювання трохи більш ніж за півстоліття досягли високого рівня реалістичної візуалізації та інтерактивності. Сфера їх застосування досить широка (проекткування та дизайн у будівництві та промисловості, візуальні ефекти у кінематографі, виробництво комп'ютерних ігор тощо). Зростаючий попит з боку держави до збереження у цифровому вигляді світової культурної спадщини дозволив використати технології тривимірного моделювання та у науково-дослідній діяльності, у тому числі в галузі історичних та археологічних досліджень. Такі проекти, реалізовані на основі 3D-технологій, можуть бути пов'язані з такими завданнями:

- віртуальною реконструкцією втрачених пам'яток культури на основі історичних документів;



- віртуальною реконструкцією існуючих пам'яток культури з можливістю їхнього віртуального відвідування;
- віртуальною реконструкцією історичних подій з використанням тривимірних персонажів (військові дії, міграції, релігійні ритуали тощо)
- відтворенням втрачених предметів інтер'єру та оцифруванням антикваріату для створення тематичних мультимедіа додатків, а також створення єдиної електронної бібліотеки.

Таким чином, застосування віртуальної реконструкції, що поєднує теоретичне знання та прикладні практики, дозволяє отримати нові наукові дані, що ґрунтуються на достовірних історичних відомостях та представлені з використанням сучасних інформаційних технологій.

ЛІТЕРАТУРА

1. Curtis M. J. The Great Temple of Petra. Scientists, artists and archaeologists collaborate on digital archaeology. Режим доступу: https://elib.sfu-kras.ru/bitstream/handle/2311/2436/06_Baryshev.pdf;jsessionid=95BA0935D74EA7433B3612EA7BB119E7?sequence=1
2. Офіційна сторінка проєкту Rome Reborn. Режим доступу: <https://www.flyoverzone.com/>.
3. The Digital Sculpture Project. Режим доступу: <http://www.digitalsculpture.org/>

УДК 721.01

Машовець Наталія Сергіївна
кандидат технічних наук, доцент
кафедри архітектури та містобудування
Круцінська Яна Віталіївна
студентка 3-го курсу спеціальності
Архітектура та містобудування,
Хмельницький національний університет

ЗНАЧЕННЯ РЕКРЕАЦІЙНОЇ ІНФРАСТРУКТУРИ ДЛЯ РЕГІОНАЛЬНОГО РОЗВИТКУ ХМЕЛЬНИЦЬКОЇ ОБЛАСТІ

На сьогодні рекреаційна інфраструктура Хмельницької області грає вирішальну роль у регіональному розвитку. Оскільки рекреація охоплює діяльності, пов'язані з відпочинком, розвагами, культурним



збагаченням та спортивними заходами, наявність розвиненої рекреаційної інфраструктури стає ключовим чинником привабливості регіону для туристів, а також місцевих мешканців.

Інвестиції в рекреаційну інфраструктуру сприяють економічному зростанню регіону через створення нових робочих місць, збільшення обсягів споживання та притягнення туристичних потоків. Туристи, які відвідують Хмельницьку область для відпочинку або занять спортом, здійснюють прямі витрати в готелях, ресторанах, на транспорт та інші послуги, що сприяє зростанню доходів місцевих бізнесів та наповненню бюджету через податки.

Так, наприклад у Хмельницькій області територію Національного природного парку "Подільські Товтри", завдяки природно-кліматичним умовам, великої різноманітності ландшафтних територій, наявності джерел мінеральних вод, численним пам'яткам архітектури відносять до однієї з найбільш рекреаційної зони регіону, що складає основу рекреаційного та оздоровчого туризму.

Безперечно, що рекреаційна інфраструктура важлива для підвищення якості життя місцевих мешканців. Доступ до парків, спортивних комплексів, місць для відпочинку біля води та інших рекреаційних зон сприяє фізичному та психічному здоров'ю, а також зміцненню спільноти через соціальну взаємодію та спільні заходи. Такі водні об'єкти загальнодержавного значення Хмельницької області, як річки Дністер та Південний Буг, дозволяють розвивати водні види туризму, збільшувати будівництво туристично-розважальних та спортивних комплексів на воді. Будівництво нових готелів, розважальних комплексів, спортивних об'єктів та покращення транспортної інфраструктури не тільки створює додаткові робочі місця, але й залучає інвестиції в регіон. Це, в свою чергу, підвищує загальний рівень розвитку регіону, покращує його інвестиційний клімат та сприяє економічному зростанню.

Розвиток рекреаційної інфраструктури, за умови його відповідального планування та реалізації, може сприяти збереженню природних ресурсів та біорізноманіття. Створення національних парків, заповідників, зон відпочинку з контрольованим доступом допомагає зберігати природні ландшафти, флору та фауну, одночасно надаючи відвідувачам можливість насолоджуватися красою та унікальністю природного середовища.

Висновок

Таким чином, рекреаційна інфраструктура має фундаментальне значення для регіонального розвитку Хмельницької області. Вона не тільки є ключовим фактором економічного зростання, але й сприяє культурному збагаченню, збереженню історичної спадщини та екологічному сталому розвитку. Забезпечення розвитку рекреаційної



інфраструктури, яка враховує потреби місцевого населення, вимоги екологічної безпеки та принципи сталого розвитку, стане ключем до досягнення довгострокових цілей регіонального розвитку. Це вимагає спільних зусиль усіх зацікавлених сторін: місцевої влади, бізнесу, громадських організацій та громадянського суспільства.

Планування та розвиток рекреаційних просторів сприятиме формуванню позитивного іміджу регіону та створенню умов для здорового та активного способу життя. Важливим аспектом є також використання інноваційних технологій та практик, які можуть допомогти мінімізувати негативний вплив на довкілля та забезпечити більш ефективне управління ресурсами.

Розвиток рекреаційної інфраструктури в Хмельницькій області має великий потенціал у контексті залучення туристів, підвищення рівня життя місцевих мешканців та зміцнення економіки регіону. Проте для досягнення цих цілей необхідно зосередитися на створенні інклюзивного, доступного та екологічно сталого рекреаційного середовища, що вимагає врахування широкого спектру факторів і інтересів. В кінцевому рахунку, успіх у цій сфері залежить від балансу між розвитком інфраструктури та збереженням природних та культурних цінностей, що є фундаментом для сталого розвитку рекреаційної системи Хмельницької області.

ЛІТЕРАТУРА

1. Стратегія розвитку Хмельницької області на 2021-2027 роки. URL: [https:// www. adm -km.gov.ua/wp-content/uploads/2019/12/проект-стратегії-хмельницької - області-2027-1.pdf](https://www.adm-km.gov.ua/wp-content/uploads/2019/12/проект-стратегії-хмельницької-області-2027-1.pdf) (дата звернення: 10.04.24).
2. Топчієв О.Г. Суспільно-географічні дослідження: методологія, методи, методика. Одеса : Астропринт, 2005. 631 с.
3. Шулик В.В. Про визначення типу регіональної рекреаційної системи в мовах Хмельницької області / В.В. Шулик, Н.С. Машовець. *Містобудування та територіальне планування*: Наук.-техн. Збірник. Київ, КНУБА, 2020. Вип. 75. С. 388–402.



УДК 697.4

Олійник Галина Степанівна

кандидат технічних наук, доцент кафедри дизайну,

Хмельницький національний університет

Данченко Юлія Михайлівна

доктор технічних наук,

професор кафедри фундаментальних дисциплін,

Національна академія національної гвардії України, м. Харків

РЕВІТАЛІЗАЦІЯ В УКРАЇНІ: ДОСВІД ТА ПЕРСПЕКТИВИ

Внаслідок російсько-української війни, що триває вже третій рік, в Україні появилось багато ушкодженого, зруйнованого житла і навіть такого, що реконструкції не підлягає. Ревіталізація будівель після закінчення війни буде затребуваною, а тому вже зараз цьому питанню слід приділити належну увагу.

Під ревіталізацією розуміють процес відновлення та модернізації старих або занедбаних будівель. В результаті ревіталізації відбувається повернення втраченого призначення будівель чи середовища, або надається нове призначення враховуючи сучасні тенденції та потреби громади. Цей процес може включати оновлення інфраструктури, покращення енергоефективності, а також зміну функціонального призначення будівлі для відповідності сучасним потребам. У нормативному документі ДБН Б.2.2-12:2019 "Планування і забудова територій" звернуто увагу на реновацію та реконструкцію, ці терміни слід розглядати поряд з терміном – ревіталізація. Ревіталізація містить у собі оновлення зовнішнього та внутрішнього середовища, що пов'язано з структурними, функціональними, екологічними та енергоефективними заходами, спрямованими на покращення безпеки та довговічності, а також оновлення конструкційних, теплозберігаючих, енергоефективних матеріалів та використання технологій, що зменшують негативний вплив на довкілля.

Відновити мікрорайони та вирішити проблему дефіциту доступного житла не так просто, потрібно при цьому відповідне фінансування та чіткий план дій. А для цього потрібно продумати почерговість реалізації плану ревіталізації. Відродження будинку чи мікрорайону, що зазнав руйнувань внаслідок ворожих дій агресора вимагає вдумливого аналізу минулих і існуючих умов, збору інформації та співпраці з мешканцями та ініціативними групами району, щоб прийняти потрібні рішення, стосовно відбудови.



Для відродження населених пунктів, що зазнали збройної агресії, важливою складовою є ревіталізація, яка охоплює реконструкцію існуючого житла та знесення занедбаних об'єктів, заохочуючи реінвестиції з боку держави та місцевого бізнесу. Автори [1] відмічають, що інвестиції в придбання нерухомості та у відновлення напівзруйнованих конструкцій можуть вплинути на життєдіяльність і безпеку району в короткостроковій перспективі, одночасно відкриваючи шлях для майбутнього зростання. У довгостроковій перспективі це дозволить розробникам зібрати проектну ділянку та розпочати планування інфраструктури району, осучаснення території та створення комфортних умов для життя, а також потенційного економічного розвитку. Однак при придбанні нерухомості на занедбаних і напівзруйнованих територіях, як відмічають дослідники [1] може виникнути чимало проблем і тому планувати потрібно завчасу. Придбання нерухомості може бути дорогим і трудомістким, це потрібно врахувати. Але це є першим кроком у розбудові та відновленні України, створенні здорових, безпечних і зручних для життя громад.

Дослідники [2] звертають увагу на досвід з використання ревіталізації у Торонто (Канада), завдяки якому відбувається трансформація застарілої житлової інфраструктури, щоб будувати кращі будинки, кращі райони та кращий Торонто для всіх. Ревіталізація створює динамічні громади з розширеними можливостями для мешканців, що стимулює інвестиції у вигляді нових або покращених зручностей, таких як школи, парки та громадські об'єкти; що надає мешканцям можливості роботи та навчання, а також створює можливості для доступного володіння житлом. Ревіталізація у Торонто зосереджується не лише на фізичній реконструкції, а на розбудові соціальної інфраструктури. Позитивним є те, що з кожним проектом ревіталізації пріоритет надається постійному залученню громади, щоб забезпечити реалізацію бачення, яке громада має щодо свого майбутнього розвитку; при цьому відбувається залучення наших партнерів-розробників і зацікавлених сторін для створення можливостей працевлаштування, освітніх і навчальних програм [2].

У європейських країнах та США тренд на ревіталізацію розпочався ще у 80-х роках минулого століття, в той час коли велика промисловість покинула міста та відбулася деіндустріалізація. Для прикладу, текстильну фабрику 19 століття в англійському місті Бредфорд у 1980 році перетворили на художній центр Salts Mill, який щороку відвідує близько 100 000 людей. У польському місті Лодзь на базі бавовняної мануфактури Ізраєля Познанського створили найбільший у східній Європі торговельно-розважальний комплекс Manufactura, процес його ревіталізації вважається одним із



найвідоміших прикладів відновлення промислових об'єктів. Одним з найвідоміших прикладів відновлення старої інфраструктури вважають Хай-Лайн парк у Нью-Йорку. Його побудували на місці залізничної естакади, яка сполучала індустріальні райони. Парк знаходиться на висоті 10 метрів, а його загальна протяжність — понад 2 кілометри [2].

Прикладом ревіталізації в Україні є "Unit City" — це перший інноваційний парк в Україні, розташований на колишньому Київському мотозаводі [3]. У 2017 році територія парку представляла собою кампус для розвитку бізнесу у сфері ІТ-технологій та креативних індустрій. В Івано-Франківську працює інноваційний центр "Промприлад. Реновація" — інноваційний центр, який створено на базі заводу промислового обладнання; на площі 37 тис. м² створені умови для роботи комерційних та соціальних ініціатив. Прикладом ревіталізації в Україні є "Izone" — проект неприбуткового Фонду культурних ініціатив Ізоляція; представляє собою креативний простір, який створили на території київського суднобудівного заводу; на цій території розміщені: галерея, локації для проведення конференцій, майданчик для перформансів та концертів, творчі майстерні, студії, а також магазини і кафе.

Ще одним прикладом ревіталізації в Україні є міський проект "Урбанина", у роботі якого проведення фестивалю у свято "День Києва", висаджування дерев та квітів, створення вуличних меблів тощо. Метою міського проекту "Урбанина є створення своєрідного магніту, спільної крапки тяжіння для всіх, хто цікавиться покращенням міста Києва та зовнішнього простору", як стверджує Андрій Батін [3].

Прикладом ревіталізаційного проекту у Києві є "Blok Party" - це об'єднання громади по покращенню зовнішнього вигляду центральних вулиць Києва, які мають особливу історичну та архітектурну цінність для всієї України, це об'єднання меценатів, дослідників, тих людей які там живуть з єдиною метою, зберегти найкраще для прийдешніх поколінь.

Як свідчать проведені дослідження, досвід успішних ревіталізаційних проектів в Україні вже є. Перспективи ревіталізації в Україні мають бути направлені на відбудову та на відновлення України. Ревіталізація має охоплювати збереження, відновлення, реставрацію, реконструкцію житлового фонду, зелених насаджень, земель та зруйнованих і обезсиленних ґрунтів Харківщини, Херсонщини, Донецької та Луганської області. Ми маємо об'єднати всі зусилля для того, щоб налаштуватись на відбудову України, на ревіталізацію житлового та земельного фонду. Ми сплануємо, ми налаштуємось, ми збережемо Україну. Ревіталізація в Україні буде перспективним напрямком відновлення земель та території. Це



питання потребує подальших ґрунтовних досліджень та заслуговує на посилену увагу з боку української громади, держави, меценатів.

ЛІТЕРАТУРА

1. Transforming Housing Revitalization into Livable Communities. 3.05.2023. URL: <https://www.navigatehousing.com/transforming-housing-revitalization-into-livable-communities/> (дата звернення: 07.04.2024).
2. Revitalization. URL: <https://www.torontohousing.ca/building-construction-and-revitalization/revitalization>. (дата звернення: 08.04.2024).
3. Ревіталізація промзон та публічних просторів: український досвід. 27.08.2019. URL: <https://euprostitir.org.ua/practices/144084>. (дата звернення: 08.04.2024).

УДК 7.012:811.161.2'221.7(075.8):376-053.5-056.26214:05

Яковець Інна Олександрівна

*доктор мистецтвознавства, професор,
завідувач кафедри дизайну*

Чугай Наталія Миколаївна

доцент, доцент кафедри дизайну

Стеценко Катерина Михайлівна

старший викладач кафедри дизайну

Чорнобай Олена

магістрант кафедри дизайну,

Черкаський державний технологічний університет

ВИКОРИСТАННЯ ПРИНЦИПІВ УНІВЕРСАЛЬНОГО ДИЗАЙНУ ПРИ РОЗРОБЦІ ТАКТИЛЬНИХ ПОСІБНИКІВ ДЛЯ ДІТЕЙ З ПОРУШЕННЯМ ЗОРУ

У сучасному світі, в якому інклюзивність та рівні можливості є важливими цінностями, проектування обладнання для людей з порушенням зору стає не лише завданням технічного характеру, але й моральною та етичною необхідністю. У контексті цієї проблематики, принципи універсального дизайну виступають як ключовий фундамент, на якому базується створення продуктів, що можуть використовуватися різними користувачами, включаючи і тих, хто має обмеження у зорі. В даній роботі ми спробуємо розглянути, як застосування принципів універсального дизайну в процесі



проектування обладнання для людей з порушенням зору може покращити якість їхнього життя, забезпечуючи їм доступність та комфорт у повсякденних ситуаціях.

Концепція універсального дизайну виникла в 1970-х роках у галузі архітектури й була спрямована на врахування різноманіття людей із приділенням особливої уваги залученню й рівності. Американський архітектор Рон Мейс, який мав фізичні порушення, першим використав термін "універсальний дизайн" та разом із групою архітекторів, дизайнерів, інженерів розробив сім його принципів. Універсальний дизайн – це дизайн, який можуть використовувати всі люди максимально можливою мірою без необхідності адаптації або спеціального дизайну [1].

В Україні термін "універсальний дизайн" вживається відповідно до статті 2 Конвенції ООН із прав осіб з інвалідністю, яка ратифікована Верховною Радою України. Згідно з нею, держава має забезпечити впровадження універсального дизайну в різних галузях і для всіх людей.

У Законі України "Про освіту" є таке визначення: *"універсальний дизайн у сфері освіти – дизайн предметів, навколишнього середовища, освітніх програм та послуг, що забезпечує їхню максимальну придатність для використання всіма особами без необхідної адаптації чи спеціального дизайну"*.

Тому важливість використання принципів використання універсального дизайну є невід'ємною частиною при розробленні обладнання для дітей з порушенням зору. Так, як за даними НЗСУ, якщо у 2021 році кількість осіб з втратою або погіршенням зору нараховувала 17 478 осіб, у 2022-му зросла до 19 551. І лише за 7 місяців 2023 року лікарі вже засвідчили понад 19 тисяч таких діагнозів [2].

Будь-яке порушення зору впливає на взаємодію дитини з оточуючим світом, перш за все, через особливості сприйняття та формування уявлень. Як зазначає у своїх дослідженнях Є. П. Синьова, глибокі порушення зору прямо або опосередковано викликають різні особливості психічного розвитку дітей. Так, сліпі діти не можуть безпосередньо сприймати візуальні та просторові ознаки об'єктів і явищ, що негативно відображається на розвитку їхньої рухової активності, ускладнює орієнтацію в просторі, збіднює чуттєвий досвід, перешкоджає розвитку образного мислення. Сліпі діти усвідомлюють свій дефект. Невдачі у різних видах діяльності та у спілкуванні, зумовлені неможливістю використання зору у практичній діяльності, часто викликають у них тяжкі емоційні переживання [3].

Дитина з порушеннями зору не має змоги повноцінно ознайомлюватися з цікавими предметами, які її оточують і таким



чином, позбувається можливостей набути досвід та навчитися. Використання тактильних елементів та матеріалів у проектуванні дозволяє дітям з порушенням зору активно досліджувати світ навколо себе та відчувати себе впевнено у процесі навчання. Тому в освітньому середовищі та у навчальному процесі ці діти потребують використання спеціального демонстративного обладнання [4].

Повний перелік корекційного обладнання, необхідного для навчання дітей з особливими освітніми потребами, наведено у Типовому переліку спеціальних засобів корекції психофізичного розвитку осіб з особливими освітніми потребами, які навчаються в інклюзивних та спеціальних класах (групах) закладів освіти, затвердженому Наказом Міністерства освіти і науки України від 21.06.2019 р. № 873.

Під час навчання сліпих дітей учитель зазвичай позбавлений можливості використовувати класну дошку, друковані дидактичні та наочні посібники, робочі зошити для загальноосвітніх шкіл. Тому використання адаптованого до дотикового сприйняття демонстративного матеріалу (тактильних посібників) – стає чи не єдиним засобом унаочнення навчального матеріалу [5].

Досліджуючи різні методи проведення корекційно-розвиткові заняття з соціального-побутового орієнтування був виокремлений один модуль, а саме тема одягу та взуття, де діти з порушенням зору навчаються розрізняти одяг та методи маніпуляцій з ним. Саме на цих заняттях важливо використовувати корекційне обладнання, оскільки корекційне обладнання може забезпечити пізнавальну діяльність осіб з порушеннями зору, сформувані уявлення про об'ємні предмети, об'єкти.

Тому нами запропонований тактильний посібник для корекційно-розвиткового заняття з соціального-побутового орієнтування (рис.1.). В його основі лежать макети одягу в мініатюрі, наведенні зразки тканин та приклади різних видів застібок, що дозволять дітям з порушенням зору удосконалити навички самообслуговування, мобільності, орієнтування адаптуватися до навколишнього середовища.

А саме задача педагога під час таких занять – розвинути потенційні можливості, компенсаторні механізми організму, навчити дитину самостійно пізнавати навколишній світ та користуватися збереженими аналізаторами, накопиченим досвідом, знаннями. Тому наявність відповідних конкретних матеріалів, щоб скласти уявлення про оточуючий, предметний світ, є надзвичайно важливим елементом для організації навчального процесу дітей. Отже, даний тактильний посібник буде невід'ємною допомогою для викладача, так як він зможе краще допомогти наочно донести навчальний матеріал.



Рис. 1. Тактильний посібник в процесі розробки та виготовлення

Отже, використання принципів універсального дизайну при розробці тактильних посібників для дітей з порушенням зору є важливим кроком у забезпеченні доступності освітніх ресурсів, оскільки тактильні макети відіграють ключову роль у корекційно-розвивальних заняттях для дітей з порушенням зору. Ці макети не лише сприяють покращенню тактильних навичок дітей, але й допомагають у вивченні світу навколо, стимулюючи їх розвиток та навчання. За допомогою тактильних макетів діти з порушенням зору мають можливість відчутти і зрозуміти різноманітні об'єкти та явища, що сприяє їхньому повноцінному інтелектуальному і соціальному розвитку. А принципи універсального дизайну сприяють створенню продуктів, які можуть використовуватися людьми з різними потребами, надаючи їм можливість отримати знання та розвиватися разом з однолітками. Використання таких посібників допомагає дітям з порушенням зору активно взаємодіяти з навчальним матеріалом, сприяючи їхньому особистісному та навчальному зростанню. Таким чином, використання таких макетів є ефективним інструментом у навчанні та розвитку дітей з вадами зору.

ЛІТЕРАТУРА

1. Як застосовувати в школах універсальний дизайн, стандарти доступності і розумне пристосування [Електронний ресурс] /Режим доступу/: <https://nus.org.ua/articles/yak-zastosovuvaty-v-shkolah-universalnyj-dyzajn-standarty-dostupnosti-j-rozumne-prystosuvannya/>



2. Кількість людей з порушенням зору зростає /[Електронний ресурс]/
/Режим доступу/: <https://www.undp.org/uk/ukraine/news/kilkist-lyudey-z-porushennyam-zoru-v-ukrayini-zrostaye-yak-initsiatyvu-undp-spryyayut-yakisniy-reabilitatsiyi>
 3. Синьова Є. П. Психологічні особливості розвитку діяльності при порушеннях зору у дітей / Є. П. Синьова // Збірник наукових праць Кам'янець-Подільського національного університету імені Івана Огієнка. Серія : Соціально-педагогічна. - 2010. - Вип. 15. - С. 410-414. - Режим доступу: http://nbuv.gov.ua/UJRN/znpkp_sp_2010_15_100)
 4. Корекційно-розвивальна робота з дітьми з особливостями психофізичного розвитку /[Електронний ресурс]/ Режим доступу: <https://dspace.uzhnu.edu.ua/jspui/bitstream/lib/38845/1>
 5. Тактильні макети як складова корекційно-розвиткових занять /[Електронний ресурс]/ /Режим доступу/: https://er.knugd.edu.ua/bitstream/123456789/16180/1/APSD2020_V2_P340-343.pdf
-
-

УДК 72.04.01

Чугай Наталія Миколаївна

кандидат мистецтвознавства, доцент кафедри дизайну

Яковець Інна Олександрівна

доктор мистецтвознавства, професор, завідувач кафедри дизайну

Добровольський Єгор

студент магістратури,

освітня програма "Дизайн і візуальна культура,

Черкаський державний технологічний університет

ОБРАЗНІ ВИРІШЕННЯ ОБ'ЄКТІВ ПАРАМЕТРИЧНОГО ДИЗАЙНУ ДЛЯ МІСЬКОГО ПРОСТОРУ НА ПРИКЛАДІ М. ЧЕРКАСИ

Проектування сучасних набережних в Україні — це важливий аспект розвитку міст та формування їхнього простору. Сучасні набережні є не лише інженерно-будівельними спорудами, але й важливим архітектурним елементом, який впливає на сприйняття міського простору та комфорт мешканців.

Термін "набережна" має на увазі організацію вулиці вздовж річки або іншої великої водойми, трактується як елемент дорожньої інфраструктури і являє собою просторово-планувальний комплекс поблизу водойми, що займає значну частину міської території, який безпосередньо пов'язаний з міською забудовою і водними просторами



Архітектурно-ландшафтна організація набережної включає в себе об'ємно-просторову організацію території, об'єднання природних, будівельних і архітектурних компонентів у цілісну композицію. Це процес, який включає в себе такі етапи:

1. Аналіз існуючого стану: Першим кроком є збирання даних про існуючий стан місцевості і формування уявлень на тему організації ландшафтно-рекреаційного середовища.

2. Визначення чинників формування: Визначаються чинники, які впливають на формування архітектурно-планувальної організації середовища набережних.

3. Розробка проектних пропозицій: На основі аналізу існуючої ситуації розробляються проектні пропозиції для набережних.

4. Формування загальних принципів розробки: Аналізуються загальні принципи розробки та етапи формування міських просторів. Цей процес включає в себе різні аспекти, включаючи планування, формотворення, масштаб і розміщення нових розробок; озеленення місцевості та громадська інфраструктура; сталий розвиток тощо.

Важливо пам'ятати, що кожна набережна є унікальною, і її архітектурно-ландшафтна організація повинна враховувати специфіку місцевого контексту, включаючи природні умови, історичний контекст, потреби місцевого населення та інші фактори. На набережній слід створювати умови для короткочасного відпочинку та прогулянок серед зелені біля води, на майданчиках відпочинку, з яких відкриваються найвиразніші мальовничі панорами міського ландшафту. В сучасній зарубіжній містобудівній практиці існує безліч прикладів вдалого архітектурного вирішення набережних в умовах прирічкового міста [1].

Черкаська набережна розташована в самому серці міста Черкаси, на березі річки Дніпро. Вона пропонує розширені можливості для відпочинку і розваг, ідеально підходить для проведення різноманітних подій та відпочинку з друзями і сім'єю. Європейський досвід показує, що набережні оформляють у формі дерев'яного подіуму, і, рятуючись від розпеченого асфальту, під час спеки сюди стікаються люди. Це може бути одним з можливих напрямків для подальшого розвитку набережної в Черкасах. Важливо пам'ятати, що будь-які зміни повинні бути зроблені з урахуванням потреб та бажань місцевого населення.

Проект розробки набережної зони на території Долини Троянд у місті Черкаси націлено на створення цілісного та естетично привабливого середовища для відпочинку. Головна мета проекту полягає у досягненні гармонійного поєднання природних та архітектурних компонентів з метою створення простору, що сприяє



збереженню екологічної рівноваги та задоволенню потреб відвідувачів.

Наразі на території берега під лісосмугою з'являються локальні скупчення сміття, відсутня система організованого спуску до води. Його існуючий стан не відповідає можливому рекреаційному потенціалу середовища, тому стан набережної зони повною мірою не задовольняє потреби населення, а проблема організації набережної для міського відпочинку та організації дозвілля, що відповідають сучасним, архітектурно-дизайнерським, естетичним та будівельним нормам, залишається актуальною.

Ідея створення набережної Долини Троянд базується на кількох ключових причинах, які вплинули на її виникнення. Основні з них:

Природний потенціал. Розташування набережної зони в околицях Долини Троянд, яка славиться своїми квітковими композиціями та "спокійним" ландшафтом, стало вигідною точкою для створення унікальної міської зони. Річка, трояндові галявини, береги з каменю надихнули на ідею створення простору, який би поєднав природу, культуру та відпочинок.

Розвиток туризму. Місто Черкаси, де розташований парк Долина Троянд, розглядається як значний рекреаційний потенціал регіону. Створення набережної зони, яка б комбінувала красу природи зі зручностями для відвідувачів, сприятиме притоку туристів та підтримці місцевої економіки.

Покращення якості життя мешканців. Набережна Долини Троянд створює простір для активного відпочинку, прогулянок для мешканців міста. Це місце, де люди можуть насолоджуватися красою природи, відпочивати біля річки та корисно проводити час.

Ідея дизайну набережної пластичної хвилеподібної форми базується на концепції органічного дизайну та параметричних технологіях. Органічний дизайн спирається на естетику природних форм і структур, створюючи гармонійну і спокійну атмосферу, яка підвищує комфорт користувача і допомагає зберегти природу.

Набережна також передбачає плавну архітектурну композицію з використанням різноманітних рельєфних форм, архітектурних елементів та ландшафтного дизайну.

Проект має дворівневу структуру, висотою один метр. Це архітектурне рішення надає особливий характер та функціональність цьому простору. Вона розбиває набережну на два рівні, що дозволяє розділити функції та створити різноманітність зон перебування для відвідувачів.

Одним з елементів, які з'єднують ці два рівні, є дерев'яні сходи плавної форми. Вони спроектовані таким чином, щоб забезпечити безпечний та зручний доступ між рівнями набережної. Дерев'яні сходи



мають гладкі криві лінії, що надають їм органічний вигляд, гармонійно вписуючись у природне середовище Долини Троянд

Для реалізації ідеї створення набережної з пластичною формою хвилі було розроблено параметричний павільйон.



Рис. 1. Сходи у формі хвилі



Рис. 2. Параметричний павільйон

Параметричний павільйон був розроблений таким чином, щоб доповнювати дизайн лав та створювати цілісний образ. Окрім того, у дизайні набережної були використані очищувальні каскади для фільтрації та очистки води. Ці каскади були розташовані вздовж набережної та використовують природний процес фільтрації води, що допомогло зберегти природне середовище та підвищити якість води.

Усі ці елементи об'єднані загальною концепцією набережної пластичної форми хвилі, яка надає проекту цілісності та гармонії. Концепція відтворює органічну форму, що символізує природну енергію та рух, яка є властивою водному середовищу. Такий підхід до дизайну набережної забезпечує зручність та комфортність для відпочинку та прогулянок, а також сприяє збереженню природного середовища та його екологічної рівноваги.

Підсумовуючи вищесказане, можна стверджувати, що параметризм в дизайні використовує комп'ютерні технології для створення форм та структур [2]. Це дозволяє дизайнерам моделювати складні об'єкти та забезпечує гнучкість у творчому процесі.

Однак, важливо пам'ятати, що успіх параметричного дизайну в міському просторі залежить не тільки від використання передових технологій та алгоритмів, але й від глибокого розуміння контексту, в якому ці дизайни будуть використовуватися. Це включає розуміння потреб та бажань місцевого населення, історичного та культурного контексту, а також екологічних та соціальних вимог.



ЛІТЕРАТУРА

1. Боборикін О. С. Передумови виникнення набережних (на прикладі м.Києва) / Боборикін О. С. // Сучасні проблеми архітектури та містобудування. — Київ : КНУБА, 2013. — Вип. 32.
2. Оконченко О., Оконченко І. Дослідження міського середовища у навчальному проектуванні об'єктів дизайну для громадських просторів. Demiurg: ideї, tehnol., perspekt. dizajn., т. 6, вип. 2, с. 340–352, 2023.

Крижановський Віталій Миколайович
доцент кафедри дизайну,
Херсонський національний технічний університет

ГЕРАЛЬДИКА ХЕРСОНЩИНИ: НОВА ЧИ ОНОВЛЕНА?

Тривала окупація Херсонщини та визволення правобережжя області спрацювали каталізатором до багатьох процесів, як актуалізованих подіями сьогодення, так й розпочатими ще у передвоєнний час. Цілком природньо, що до новітніх напрямків додалися окремі проблемні питання, які довгий час не мали чіткого визначення та вирішення. Зокрема, обласна геральдика, хоча і має офіційний статус, але ж з моменту її затвердження була і досі залишається під потужним натиском критики з боку геральдистів, краєзнавців, інших фахівців-експертів. Жорстка критика або категоричне несприйняття обласного герба з боку більшості пересічних херсонців теж стало традиційно стійким явищем, яке вкладається у дві оцінки – або "ніяк", або "погано". Досить часто негативні висловлювання щодо герба Херсонщини не мали бажаної чіткої аргументованості та були досить далекі від виваженої об'єктивності. Тим не менш, статус офіційного символу області досі має тягар невизначеності, відсутнє однозначне сприйняття існуючого герба як візуального стандарту Херсонщини на всіх рівнях комунікацій представницького характеру.

На початку грудня 2022 року за ініціативою наукової спільноти начальник Херсонської обласної військової адміністрації Ярослав Янушевич надав розпорядження про організацію робочої групи з опрацювання питання щодо осучаснення символіки Херсонської області. Членам робочої групи була надана можливість висловити своє бачення "необхідності актуалізації гербу області в умовах сьогодення".



І вже на першому засіданні, яке відбулося 3 січня 2023 року, стало зрозуміло, що означена проблематика провокує занадто широке сприйняття цієї проблематики як такої, напрямків та способів її вирішення. За окремими аспектами думки та висловлювання членів робочої групи були діаметрально протилежні. Єдине, у чому робоча група була однотайна, – існуюча геральдика, а саме герб, прийнятий та затверджений Херсонською обласною радою у жовтні 2001 року, далі не може використовуватися як головний символ області. Еталонний зразок герба включає декілька елементів, серед яких хлібні колосся, якір та циркуль визначені як цілісна композиція головних гербових фігур. До речі, під час хвилюподібних активностей серед представників громади щодо символів Херсонщини, саме циркуль провокував неоднозначну реакцію в емоційному діапазоні від сумнівів до відвертого обурення. Найчастіше проголошувалася пряма асоціація з циркулем як з головним символом масонства. Звісно, так сталося, що за обставин недостатньої освіченості і поверхневого сприйняття масонства як такого, все, що пов'язано з цим релігійно-етичним рухом, у більшості суспільства викликає негативні реакції, – на жаль, так і досі працює конспірологія щодо "всесвітньої масонської ложі чи глобальної жидомасонської змови".

Серед пропозицій, озвучених під час першого обговорення, була визначена необхідність звернення до геральдичного досвіду інших областей України, але ця конструктивна пропозиція була лише протокольнo зафіксована, а дієвого подальшого розвитку не набула. Щодо пропозиції розширення складу робочої групи з запрошенням експертів-істориків та експертів з геральдики, то вже на наступному засіданні своє бачення висловили Тарас Чухліб, головний науковий співробітник Інституту історії НАНУ, доктор історичних наук та Андрій Гречило, голова Українського геральдичного товариства, доктор історичних наук. Тим не менш, присутність цих авторитетних фахівців і їх коментарі щодо геральдики Херсонщини суттєво не вплинули на бажане формування спільності думок та пропозицій робочої групи. Дискусії знов торкнулися великого переліку питань, які не сприяли узагальненню складових проблематики, орієнтували увагу членів робочої групи на окремі факти та уточнення, наприклад: зміни адміністративних кордонів в певні історичні часи, елементи геральдики інших міст та селищ Херсонщини. Пізніше більш конструктивний характер дискусій надали варіанти герба від геральдистів Олексія Паталаха та Андрія Гречило у співавторстві з Ігорем Янушкевичем. Варіант Олексія Паталаха був оприлюднений ще декілька років тому, а варіанти від Андрія Гречило та Ігоря Янушкевича були виконані саме під час роботи групи. Бачення авторів різняться особливостями формування та композиції, стилізацією



фігур та зображень, але мають спільну спрямованість на фіксацію двох факторів. Перший – історична спадщина українського козацтва на теренах Херсонщини. У варіанті О. Паталаха це образно закріплено використанням на верхній частині щита козацьких клейнодів: бунчука та двох булав. У варіантах А. Гречило та І. Янушкевича – три козацькі чайки як гербові фігури в поєднанні з лапчастим козацьким хрестом. Другий фактор – всі автори у своїх трактуваннях щодо оновлення геральдики Херсонщини посилаються на герб Херсонської губернії, виконаний за ідеєю Бернгарда Карла фон Кене і затверджений у 1878 році. Це зображення включає чотири гербові фігури, а саме, - православний хрест та три корони як посилання на датований XII століттям текст "Повісті временних літ" – заручення Володимира Великого з візантійською царівною Анною за умов хрещення київського князя. На таких умовах наполягали брати Анни, Василій та Костянтин, імператори Візантії. Саме ці три історичні персони, – цариця Анна, та її брати-імператори – опосередковані трьома коронами. Поєднання корон з православним хрестом (як символом відродження найстаршої єпархії – Херсонеської) образно визначили глобальне значення прийняття християнства на Русі як цивілізаційний фактор. Окрім означених аспектів геральдики були спільні щодо відсутності у головних елементах історичного герба Херсонської губернії будь-якої образної фіксації російської імперськості. Більш того, геральдики нагадали, що після позбавлення від імперської корони ("типового" на вершні до гербів губерній) та зміни форми корон, герб Херсонщини був прийнятий за часів УНР і мав офіційний статус як у період існування Центральної Ради, так і за часів Директорії. Немає сенсу розглядати цей факт відсутності "докорінного" реформування зображувальної основи та геральдичної легенди Херсонщини як певне недбальство, тим більше як прояв русофільства чи успадкування імперської традиції з боку перших українських державників. Особливого значення заслуговує факт офіційного використання трьох корон та хреста у якості головних елементів нарукавного знаку (шеврону) 124-ї окремої бригади ТрО Сухопутних військ України, у лавах якої кращі сини та доньки Херсонщини виборюють незалежність держави.

Посилання на герб Херсонщини початку становлення української державності у варіанті від О. Паталаха отримало пряме відтворення, - хрест і три корони визначені головними гербовими фігурами, але перевантаженість додатковими елементами на вершні та прикрас навколо щита (козацькі клейноди у поєднанні з капітеллю іонічного ордеру (?), перехрещені якорі, стрічки, колосся, виноградне гроно) знівелювали акцентування гербових фігур. Намагання автора одразу вийти на формат великого герба певним чином зруйнувало



однозначне сприйняття основної ідеї – відновлення історичної символіки Херсонщини. Декілька варіантів авторства А. Гречило та І. Янушкевича фіксують лише композиційну схему історичного прототипу. Авторами запропонована заміна православного хреста на козацький хрест, замість корон – фронтальні зображення козацьких човнів. При такому вирішенні зберігається лише композиційна матриця історичного прототипу, а гербова легенда отримує зовсім інший напрямок, який за змістом та трактуванням немає нічого спільного з історичним прототипом. Роботу групи на цьому етапі можна узагальнити таким чином: є два варіанти, поєднані посиланням на історичний прототип, - один варіант передбачає пряме відтворення історичного герба, другий варіант фіксує лише формально-композиційну складову історичного прототипу і передбачає докорінну зміну геральдичного контенту. До наданого слід додати, що після обговорення варіантів герба від фахівців-геральдистів, діяльність робочої групи була призупинена з перспективою продовження після визволення лівобережної частини області. Рішення абсолютно виважене і надає час для певної рефлексії проміжних результатів роботи.

Напевно, не варто було б очікувати більш значних результатів від робочої групи, зважаючи на обмежений термін та складність проблеми. Тим не менш, певна фіналізація цього початкового етапу, надана авторськими пропозиціями від фахівців-геральдистів, вже є значним доробком. Але є один суттєвий фактор, який слід врахувати першим чином при продовженні цієї складної і важливої справи. Ні під час обговорення суті проблеми, а ні під час обговорення графічних версій герба, не було зафіксовано головне, що визначає оптимальний старт будь-якого проектування чи проектної аналітики. Спрощено це вкладається у два взаємозалежні питання: "що?" і "для чого?". Відповідь на питання "що?" передбачає однозначне визначення герба (держави, міста, адміністративного регіону) у його первинній функції, а саме як обов'язкової і невід'ємної складової офіційного представницького або дипломатичного протоколу. "Для чого?" - для візуальної ідентифікації (держави, міста, адміністративного регіону) офіційного представництва на відповідних рівнях комунікацій, як міжнародних, так й на внутрішніх, міжрегіональних, з дотриманням сталих традицій, норм і етикету протоколу та відповідних протокольних регламентів. Бажання поширити або реформувати у будь-який спосіб первинну функцію гербів призводить до фатального порушення специфічної геральдичної семіотики. Як наслідок такого, на жаль, поширеного явища є велика кількість геральдичних "новоделов" та імітацій, які вже утворили великий обсяг псевдогеральдичного сміття. І якщо у подальшій роботі ініціативної



групи означений фактор первинної канонічної функції геральдики буде прийнятий як концептуальний базис, то абсолютно реально можуть скластися передумови до повернення відповідного статусу саме історичному прототипу. Щодо прецедентності у вирішення аналогічних проблемних ситуацій, то слід зазначити, що саме такий шлях відновлення і упорядкування геральдики обрано переважної більшістю областей України.

Слід зауважити, що не варто прогнозувати досягнення бажаної упорядкованості та однозначності лише актуалізацією історичного герба Херсонщини з відповідним наданням йому офіційного статусу. Таку дію можна вважати лише першим етапом, - безумовно, надважливим, але не остаточним. Наступні кроки можуть вкладатися у певну послідовність, а саме: 1) усвідомлене обмеження відтворення геральдики області тільки форматом малого герба; 2) визначення принципів формоутворення та стилізації щита і гербових фігур - корон та хреста; 3) приведення зображення герба у формат візуального стандарту з визначенням еталонних пропорційних (розмірних) співвідношень складових зображення та їх композиційного упорядкування; 4) апробація зображення герба у широкому діапазоні візуального сприйняття та відповідних технологій відтворення (друк, технології аудіовізуальних медіа, малі архітектурні форми, тощо); 5) підготовка та затвердження Положення про герб Херсонської області з фіксацією візуальних стандартів та максимально чітким визначенням умов і регламентів використання. Надана послідовність та кожний з цих пунктів мають свою аргументацію, яка може бути оприлюднена за необхідністю та за відповідних умов.

Звісно, наданий текст лише фіксує окрему точку зору та визначає певні пріоритетні аспекти бачення складної системної проблеми. У всякому разі, цей текст узагальнено фіксує переконаність, що тільки з дотриманням чітко визначеного балансу між "емоціо" і "раціо", вихід на оперування виключно фаховими категоріями, системна проектна аналітика, - тільки за таких умов оновлення геральдики Херсонщини має реальну перспективу і шанс на отримання реального результату.



УДК 725.

Харламова Людмила Вікторівна

старший викладач,

Херсонський державний аграрно-економічний університет

ДОСВІД РЕКОНСТРУКЦІЇ ПРОМИСЛОВИХ ОБ'ЄКТІВ ПІД ЖИТЛОВІ ТА ГРОМАДСЬКИ БУДІВЛІ. РЕВІТАЛІЗАЦІЯ ПРОМИСЛОВИХ ТЕРИТОРІЙ

Вступ. За останнє десятиліття деіндустріалізація великих міст набула широкого розголосу. Внаслідок скорочення виробництва з'явилися масштабні деградуючі промислові території з невикористаними будівлями, складськими приміщеннями та супутньої інфраструктурою. Нині існує великий міжнародний досвід реновації, реконструкції промислових споруд під житлові та громадські об'єкти.

Вивчення індустріальної спадщини у Європі почалося з 1970-1980-х років, коли європейські статути з реставрації та консервації включили до досліджень цілі райони забудови, а також промислові об'єкти. Існує низка причин збереження промислових об'єктів з метою реновації: задовільний стан несучих конструкцій; сприятливі для розміщення нової функції об'ємно-просторові характеристики колишніх промислових об'єктів; вільне планування, гарне освітлення; знижений рівень витрат при реконструкції існуючих будівель. в порівнянні з новим будівництвом; розширення ринку нерухомості з допомогою нових типів об'єктів (лофт); можливість залучення додаткових інвестицій у проект за рахунок об'єкта "з історією", що входить до комплексу. Існує безліч прикладів реконструкції промислових об'єктів під різні типи житлових та громадських будинків. Колишні фабрики, заводи, склади, вокзали, водонапірні вежі, газгольдери розміщують у собі музеї та виставкові простори; офіси; штаб-квартири відомих компаній; готелі; багатоквартирні будинки. Одночасно з реконструкцією будівель відбувається процес ревіталізації, відтворення та поживлення міського простору.

Основна частина. Хафенсіті [1]. (місто-порт) - це яскравий приклад найбільшої у світі ревіталізації портової території площею 220 га. у німецькому місті Гамбург. Історичні греблі та причали району Хафенсіті стали основою для нових будівель. Авторам проекту реконструкції та ревіталізації вдалося максимально зберегти ландшафт території і морський характер колишнього порту. Було прийнято рішення зберегти промисловий комплекс, в якому розташувалися музеї та галереї сучасного мистецтва.



Рис. 1 (а, б, в, г). Ревіталізація портової території району Хафенсіті у м. Гамбург

Будівельні роботи розпочалися у 2003 році, зараз тут ведеться реконструкція житла та офісних будівель у футуристичному стилі та облаштування паркових зон і набережної. Будинок Філармонії, наче величезний маяк, зустрічає кораблі та пороми на пірсі. Будівля висотою 110 метрів зі скляним куполом у вигляді хвилі, вже є одним із символів міста. Будівля Філармонії надбудована поверх старого цегляного складу заввишки 37м, оригінальний фасад старого складу збережено. У будівлі Філармонії, крім трьох концертних залів, розташується готель і понад 40 житлових апартаментів.

Електростанція Баттерсі [2]. побудована на південному березі річки Темзи в Лондоні в 30-х роках, а в 80-ті роки ХХ століття їй було надано статус пам'ятника архітектури. Електростанція Баттерсі – одна з найбільших цегляних будівель у Європі розташовувалась на території площею 3 гектари. Із самого початку чотиритрубна електростанція була міською визначною пам'яткою, наразі здійснюється реалізація проекту реконструкції будівлі під житловий багатофункціональний комплекс із великою кількістю громадських установ. Саму історичну будівлю планується пристосувати під житло, офіси, ресторани та магазини, при цьому архітектурний вигляд електростанції не зміниться. У той же час передбачено ревіталізацію території - на березі Темзи, архітектори Ф. Гері та Н.Фостер планують розбити великий парк, а для більшої транспортної доступності передбачається відкрити нову станцію метро.

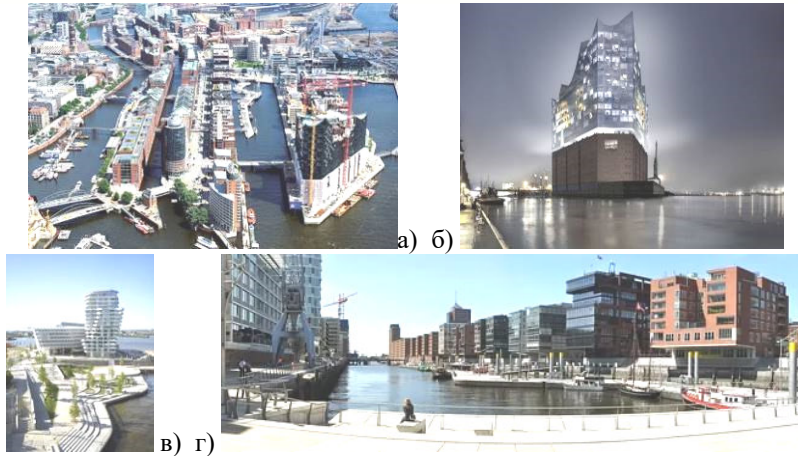

Рис. 2. Ревіталізація території та реконструкція Електростанції Баттерсі у м. Лондон



Рис. 2.а. Території до реконструкції.



Рис. 2.б. Проект реконструкції.

Реконструкція газометрів у Відні [3], [4] один із найбільш масштабних здійснених проєктів. Спочатку газометри являли собою чотири циліндричні газові резервуари, об'єм кожного з яких дорівнює приблизно 90,000 м³. Газометри мають висоту 70 м та діаметр 60 м – параметри, достатні для розміщення у межах свого плану не лише внутрішніх комунікацій, а й обсягів самих квартир.



Рис. 3. Реконструкція газометрів у Відні



На сьогоднішній день після реконструкції у комплексі функціонують концертний зал, що вміщує 2000-3000 осіб, кінотеатр, муніципальний архів, студентський гуртожиток, школа та дитячий садок. Житловий фонд комплексу складає близько 800 квартир, дві третини з яких розташовуються всередині стін газометрів з 1600 постійних мешканців, а також 70 студентських кімнат, що вміщують близько 250 студентів. Силует газометрів – це вигляд південно-східної околиці міста протягом сторіччя. Цей факт визначив основний принцип проекту – збереження звичного зовнішнього вигляду комплексу під час реконструкції.

Весь внутрішній вміст було видалено, залишився незмінним лише цегляний фасад. Один із чотирьох газометрів спроектований із заповненням обсягу від центру назовні "пелюстками" з утворенням кількох дворів. Інші 3 газометри спроектовані - від зовнішніх стін усередину з утворенням центрального атріуму. Обидва рішення забезпечують необхідну освітленість всім без винятку квартири. Комплекс газометрів став поштовхом до ревіталізації цілого району Відня, віддаленого від центру. Проект є демонстрацією того, як забутий район може стати центром соціального життя, розмістивши в собі все необхідне. Подібні реконструкції, зважаючи на австрійський приклад, дуже вигідні. Загальний бюджет розбудови віденських газгольдерів склав 174 млн. EUR, сьогодні незвичайний комплекс вже окупився і приносить місту чималий прибуток.

Висновок

Аналіз існуючого досвіду дає певну визначеність і бачення того, як стає можливим зміна занепадних територій. Досвід допомагає визначити шляхи проектних рішень для будівель різних об'ємно-планувальних параметрів та характеристик.

Принципи, виведені з аналізу існуючого досвіду, можуть бути основою концепції комплексних рішень ревіталізації промислових територій міст, виробництво яких зупинено з різних причин, зокрема і військовими діями.

Просторова структура таких зон потребує послідовного перетворення на основі багатоцільового аналізу. У зв'язку з цим виникає необхідність проведення робіт по реконцепції промислових зон, їх адаптації до сучасних умов функціонування міста та сталого розвитку.

ЛІТЕРАТУРА

1. <https://pragmatika.media/operacija-hafensiti-najbilshomu-urban-proiektu-ievropi-20-rokiv/>
2. <https://www.ucsc.org.ua/u-londoni-na-misczi-staroyi-elektrostancziyi-vidkryvayetsya-gigantskyj-torgovelnij-czentr/>



3. https://okna.ua/library/art-vo_cho_mozhno_prevratit На що можна перетворити індустріальну споруду?
 4. <https://www.dsnews.ua/politics/vdart1173> ПЕРЕТВОРЕННЯ ПРОМЗОН.
-

УДК 624. 01.

Чеканович Мечислав Геннадійович

кандидат технічних наук,

доцент кафедри будівництва, архітектури та дизайну,

Херсонський державний аграрно-економічний університет

ПІДСИЛЕННЯ ЗАЛІЗОБЕТОННИХ БАЛОК САМОРЕГУЛЬОВАНИМ ОБТИСКОМ

Сьогодення України пов'язане з обстрілами, руйнуваннями інфраструктури, ушкодженнями і жертвами спричиненими військовою агресією. Галузь будівництва повинна швидко реагувати на такі загрози. Розробляються укриття сховища, бомбосховища, створюються захисні споруди. Серед заходів – швидке обстеження зруйнованих будівель та споруд, прийняття невідкладних рішень щодо їх відновлення, капітального ремонту або демонтажу. Наступним кроком є проектування підсилення, відновлення та безпосередньо будівництво.

Серед пошкоджених від обстрілів конструкцій значне місце займають залізобетонні балки (рис. 1-3), плити, колони, фундаменти.

Аналіз пошкоджень показав, що на вході отвір від удару відносно невеликий (див. рис. 1) і створює ілюзію незначних пошкоджень. А це може призводити до недооцінки пошкоджень без залучення досвідчених сертифікованих провідних експертів будівельних. Останнє сьогодні інколи дозволяється для об'єктів відповідальністю СС1 і СС2.

На тому ж рисунку та на рис. 2 і 3 представлені руйнування, вивали бетону, розриви й деформації сталеві арматури з протилежної сторони - на виході. Такі пошкодження можуть призводити до аварійного стану конструкції.

Одним з варіантів термінового підсилення в цьому випадку може розглядатися зовнішнє підсилення балок. Мета роботи - розробити нову зовнішню систему підсилення з розтягнутих елементів та визначити експериментальним та теоретичним шляхом параметри міцності, ефективності підсилення залізобетонних балок.



Рис. 1. Типові пошкодження залізобетонних конструкцій та визначення міцності



Рис. 2. Руйнування залізобетонних конструкцій балок від удару

Автором запропонована нова система підсилення, що дозволяє підсилити не тільки розтягнену зону бетону конструкції а й стиснену. Система підсилення саморегульована, поздовжній обтиск тут



пов'язаний з поперечним. При цьому створюється розвантаження стисненої зони зусиллями розтягу елементів підсилення.

Виконані дослідження за схемами випробування представленими на рис. 4 і 5 показали ефективність такого методу підсилення.



Рис. 3. Руйнування плитної частини залізобетонних балок від удару



Рис. 4. Схема навантаження балки традиційної серії БО-I

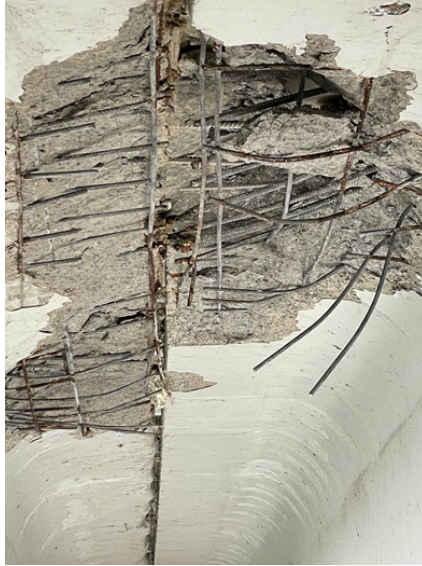

Рис. 5. Схема навантаження підсиленої балки серії БПП-II

Максимальний розрахунковий згинальний момент у підсиленій балці БПП-II склав $M = 7,65 \text{ кН}\cdot\text{м}$, у звичайній балці БО-I максимальний згинальний момент не перевищив значення $M = 4,89 \text{ кН}\cdot\text{м}$.

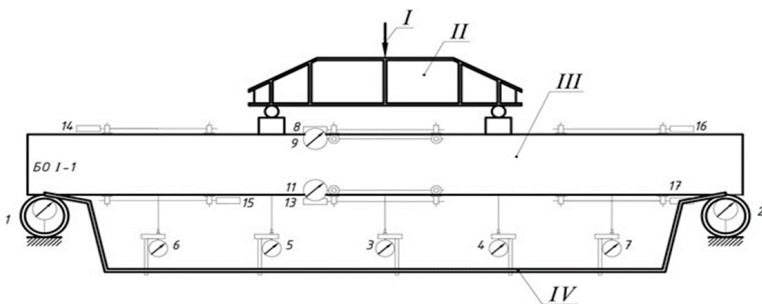
Висновки.

Доцільність залучення досвідчених сертифікованих провідних експертів будівельних до обстеження відповідальних конструкцій, що зазнали руйнувань в результаті військових дій.

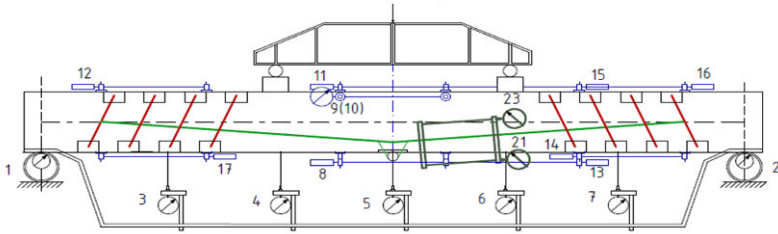
Розроблена нова система підсилення залізобетонних елементів зі зміцненням стиснутої зони бетону шляхом застосування гнучких розтягнутих арматурних елементів.

Роботоздатність системи підсилення перевірена експериментально в лабораторних умовах. Зміцнення балок в результаті підсилення за експериментальними даними випробувань склало 1,597 рази, а за теоретичними розрахунковими даними 1,568 рази.

Результати теоретичного і експериментального ефекту підсилення залізобетонних елементів близькі, що дає підстави для перспективи впровадження у практику будівництва запропонованої системи підсилення з можливістю надійного розрахункового проектного обґрунтування.

Система зовнішнього підсилення залізобетонних елементів може застосовуватися в умовах військового стану та для повоєнного відновлення будівель та споруд.

УДК 624. 01.

Чеканович Мечислав Геннадійович

кандидат технічних наук,

*доцент кафедри будівництва, архітектури та дизайну,
Херсонський державний аграрно-економічний університет*

ОСОБЛИВОСТІ ОБСТЕЖЕННЯ ТА ОЦІНКИ ТЕХНІЧНОГО СТАНУ МОСТОВИХ СПОРУД

Ситуація в Україні під час військового стану пов'язана зі значними обсягами руйнувань, та пошкоджень будівель та споруд (рис. 1-4). Ворог намагається зруйнувати важливі інфраструктурні об'єкти, серед яких мостові переходи. Ситуація вимагає надшвидкого прийняття рішень по відновленню повного чи часткового функціонування мостів або їх закриття. Це забезпечує безпеку транспорту, перевезень, виключення загрози життю людей.



Рис. 1. Характерне пошкодження залізобетонних конструкцій моста в результаті обстрілу



Рис. 2. Руйнування балок; визначення міцності бетону

Першочергово сертифікованим експертом, його командою виконується технічне обстеження усєї споруди або її частини. Виявляються місця руйнувань, деформацій, тріщиноутворення,



виколів, утворення наскрізних отворів. Для цього залучаються інструментальні методи вимірювання фактичних перерізів арматури, бетону, сталевих елементів, визначення залишкової міцності матеріалів (рис. 2 і 3), визначення карбонізації бетону, геодезичні обміри та багато іншого.



Рис. 3. Визначення міцності бетону ригелів



Рис. 4. Руйнування бар'єрного і поручневого огороження

Система оцінки технічного стану мостових споруд відрізняється від оцінки будівель. Якщо будівлі класифікуються за чотирма станами, то мости за п'ятьма. Також в нормах розроблена математична модель для визначення стану моста за сукупністю станів конструктивних елементів.

Основою для оцінювання технічного стану є класифікація експлуатаційного стану елементів моста. Класифікація експлуатаційних станів елементів мостів згідно ДСТУ 9181:2022:

1 – справний – елемент відповідає всім вимогам проекту та чинних норм експлуатації;

2 – обмежено справний – елемент частково не відповідає вимогам проекту, проте не порушуються вимоги ані першої, ані другої груп граничних станів;

3 – працездатний – елемент частково не відповідає вимогам проекту, проте не порушуються вимоги першої групи граничних станів. Можливо порушення другої групи граничних станів, якщо це не обмежує нормального функціонування споруди;



4 – обмежено працездатний – можливо часткове порушення вимог першої групи граничних станів. Порушуються вимоги другої групи граничних станів. Споруда експлуатується в обмеженому режимі і вимагає спеціального контролю за станом її елементів;

5 – непрацездатний – елемент не відповідає вимогам першої групи граничних станів, і з'ясовується неможливість їх задоволення, що свідчить про необхідність припинення експлуатації споруди.

До особливостей оцінки технічного стану мостових споруд слід віднести розрахункове значення вантажопідйомності моста з врахуванням динамічного коефіцієнта, визначення експлуатаційного ресурсу як станом на момент обстеження, так і після їх капітального ремонту.

Аналіз пошкоджень мостових споруд показав, що наслідки від удару можуть бути не тільки в місці удару, а й і в інших віддалених місцях. Тобто лише на перший погляд виявляється, що дія від вибуху миттєва і конструкція не встигає деформуватися, коливатися. Насправді силові тріщини, руйнування можуть виникати в місцях найбільших напружень поодаль від місця удару. Це одна з важливих особливостей, яка повинна враховуватися сьогодні при обстеженні та оцінці технічного стану мостових споруд.

Prof. Dr. Hacı Yakup Öztuna
(Dean, Faculty of Fine Arts, DEU)

Prof. Dr. Halil Yoleri
(Head, Department of Ceramics and Glass)

Assist. Prof. Dr. Nazlı Harika Zorkun Çağlayan
(Department of Cartoon and Animation)

Dokuz Eylul University, Faculty Of Fine Arts, Türkiye

MURAL PAINTING FOR CHILDREN IN THE REORGANISATION OF POST-WAR SUBJECTS AND SPACES IN THE CONTEXT OF STREET ART

Artworks and artistic activities in the public spaces of cities have many important features and functions. When we consider street art in this context, it is possible to think of it as a universal art practice to which everyone, regardless of their status, views or beliefs, has unlimited access. The art practices produced on the street, which is included in the public sphere, are intended to bring important issues related to various areas of life to the agenda, but they also contain important messages.



In this study, the role of murals for children in the reorganisation of subjects and spaces in post-war periods in the context of murals in public spaces is discussed. In the aftermath of the devastating effects of war, children often face trauma, loss and uncertainty. In this challenging period, murals, especially street art, can offer children hope, solidarity and the opportunity to express themselves. While murals contribute to children's emotional healing process, they can also convey messages of social solidarity and peace. This article analyses the potential and effects of murals for children in post-war settings. Specific to the study, the important role of street art in social transformation is emphasised and murals are highlighted as an effective tool that can be used to promote children's well-being.

Keywords: Mural, street art, post-war period, children's healing process

Introduction

Public, which refers to the public use areas belonging to the public, is defined by the Turkish Language Association as all of the state organs providing public service, the public or the area related to the public public (TDK, 2024). The public sphere alan (Erdoğan, 2000, s. 35), which is also defined as the civil sphere of discussion and activity based on the common good of the whole society, is first and foremost the space in which public opinion is formed in our social life (Habermas, 2007). Design and art are of great importance in the design of public spaces. In addition to being new expression spaces for the life of the city, these spaces are designed with the aim of raising important issues related to the sociocultural structure and reaching a wider audience and therefore more buyers (Zabawa-Krzyzkowska & Groń, 2020, s. 1). Street art, equipped with a strong sense of humour, including sarcastic jabs, is also politically questioning, by combining textures of different materials, and by examining the architectural and community texture in a subtle way. As a reference to contemporary society, which they analyse in detail in the context of, among other things, the characteristics of individualism, the capitalist mentality, the questioning of immigration policies and freedom of thought, artists prefer public spaces to serve much wider audiences and purposes with the artistic activities they create in their own individual styles (Poucke, 2023, s. 203).

With industrialisation, the concept of city has undergone a continuous change. Works of art or works with message content in urban spaces can cause quite different effects on the individual-society. Art practices in the public sphere have the power to ensure the sociological and cultural differentiation of society as well as the audience's encounter with the work of art. Art productions in various fields such as sound, size, colour, material and content in public space present a multi-layered structure. With the art practices in the public space, the city is in constant dynamic motion as a living organism (Çevik, 2019, s. 265). Street art refers to anti-



disciplinary art of dissident origin, but also encompasses any kind of art practised in public space. This definition gained popularity in the early eighties. Mural, graffiti, stencil, sticker, street signs, video projection, street installations, sculptures and sound installations are the types and techniques included in street art.



Fig. 1. A Mural from the streets of Avdiyivka, Anonymous (Mishra, 2024)

In places of vital importance for people such as hospitals, wall paintings were used to soften the air of the spaces and to provide comfort and moral support to people with health problems (Cork, 2012) In this sense, art has an important place in experiences related to health and illness as a social tool. Especially in children's hospitals, mural projects produced in collaboration with artists in the service areas are important in terms of their usefulness for the improvement of child health services. In terms of paediatric patients, there is a great connection between the environment and the anxiety experienced, and it is seen that areas enriched with artistic elements are of great benefit to patients in this environment (Belver, 2019).

This study will try to trace a path to the issues of revitalisation and humanisation of Ukraine's subject-spatial environment from the perspective of children's mural painting in the context of street art in the post-war reorganisation of the subject and spatial environment. In this sense, with the Nevvar Salih İşgören Children's Hospital Interior and Exterior Visual Design Infrastructure Project, which is supported by Dokuz Eylül University Scientific Research Projects Coordination Unit, undertaken and implemented by the Faculty of Fine Arts, different studies have been put forward by examining examples for children from various countries of the world.



Murals and Graffiti as Street Art

Graffiti can be seen on the streets and walls in many different geographies of the world. The word graffiti comes from the term "sgraffito", which was first mentioned in 1564 by Versari, who spoke of the Sgraffito technique or patterns related to fresco painting on the facades of houses during the Renaissance (Blanche, 2015, s. 32). The spread of Graffiti art, which dates back to the renaissance period, dates back to much more recent times, and its social acceptance and visibility dates back to the 1970s. The point where Graffiti art, especially seen in the back streets and outskirts of New York, USA, differs from mural, that is, mural painting, is that it is more writing-based and once illegal. Murals are products that are similar to graffiti. They are mainly larger works drawn on the exterior facades of buildings. "Large-scale wall paintings, called "mural" in English, also have the characteristics of graffiti art in essence. It is performed by artists who identify themselves as graffiti artists. The main difference from graffiti is that it is a legal practice" (Evcil, 2020, s. 280).

Ellen Rutt, one of the mural artists from Detroit, states that mural painting has a great influence on the artist in terms of the relationship between space and art, the use of space and who and how will watch the work. In particular, he argues that producing art in public space turns that space into a work of art in itself. According to him, neighbourhoods or streets shape people's sense of belonging and are areas where they are in direct contact with the public (Poucke, 2023, s. 46).



Fig. 2. Ellen Rutt, Detroit, Michigan, 2017 (Poucke, 2023, s. 49).

Seth Globepainter, one of the important mural artist, uses a language that emphasises youth and childhood hidden in everyone in his projects. The



French artist, whose real name is Julien Mallard, reflects the surreal world created by children in many parts of the world in his works (Poucke, 2023, s. 158). Throughout his artistic endeavors, Seth Globepainter established his particular painting technique, frequently working with the theme of childhood. Seth relies on the individual or community imagination - local gods, myths, or tales - on one hand, using the wall as a blank canvas. The child takes on the role of a speaker, a communicator of his investigations. He plays his naive image and sets his character in tough social, political, and geographical circumstances. Children have a childlike perspective on the world, and through his murals, he is able to approach sensitive themes indirectly by generating a confrontation with reality. They have the ability to soften Seth Globepainter's objective while also contrasting the setting in which he paints. Painting youngsters having fun in a world on the verge of collapse has remarkable emotive power (Thursd, 2023).

As seen in the artist's recent murals dealing with the ongoing crisis in Ukraine, the faceless characters remain cheerful even in the face of misfortune, perhaps offering a positive space for healing through art for children who are actually facing these difficulties.



Fig. 3. Keep in Touch, Ukraine Seth Globepainter (Bhullar, 2021)

When talking about public art, Banksy is of course the first artist that comes to mind. Banksy, one of the world's most mysterious artists, is an activist who refuses to be famous and draws more attention to himself as he hides behind his mask. It is claimed that the artist known as Banksy was born in Bristol in 1974. Banksy started to paint on the streets as a freelance



graffiti artist in the early 1990s. He first attracted attention with his graffiti art in London and Bristol. He is generally famous for visualising ideas such as anti-war, anti-capitalist and anti-establishment in his works. He has always had a style that touches the problems of people in the middle of crisis and conflict, in other words, he has a style that hit a raw nerve of the world. In his works, he uses certain images such as children, balloons, old people, policemen, soldiers and monkeys (Bora ÖZEN, 2017, s. 501-502)



Fig. 4. Banksy's work in various regions of Ukraine.



Fig. 5. Banksy



In the theories on children and their environment, there are some studies on values and attitudes about children, as well as a small number of studies based on observations of environmental behaviour. Some of these are based on techniques such as behaviour setting (Barker, 1968) and cognition maps. However, it is not appropriate to make comprehensive spatial generalisations from these case studies (Şengül ÖYMEN GÜR, s. 807)

Graffiti and murals are used not only on the streets but also in the interiors of public buildings; especially in paediatric hospitals, they have positive elements in reducing the frightening and anxiety-inducing aspects of hospitalisation and stay processes. Especially in children's hospitals where challenging health processes such as oncology are carried out, one of the biggest therapy methods can be wall painting. Considering the regions where the devastation of the war is felt and the public spaces of these regions, graffiti and murals are important because they facilitate this corrosive process for children.

Nevvar Salih İşgören Children's Hospital Interior and Exterior Visual Design Infrastructure Project, supported by Dokuz Eylül University Scientific Research Projects Coordination Unit, undertaken and implemented by the Faculty of Fine Arts, is one of the important examples. This project has a unique value as it is the first time that art has entered the project stage in the academic field with the cooperation of the Children's Hospital, the Oncology Institute and the Faculty of Fine Arts within the Dokuz Eylül University in the academic field due to its ability to hold on to life, increase morale and motivation.



Fig. 6. Nevvar Salih İşgören Children's Hospital Exterior Visual Design



Fig. 7. Photos of the hospital interior



Fig. 8. Nevvar Salih İşgören Children's Hospital working process.



Fig. 9. Photos of the hospital interior

Conclusion

As public space art to which everyone, regardless of identity, status, opinion or beliefs, has unrestricted access, mural painting enlivens and complements the urban landscape. Public art, which has the ability to refer to historical events and build a sense of national pride, can harbour the same emotions and serve the same situations not only on the streets but also in buildings such as hospitals and schools. The picture, which is the simplest and perhaps the most effective type of message, can reach much wider audiences on the walls.

In the post-war period, when societies were undergoing a process of reconstruction, art in the public sphere emerged as a powerful tool for transforming spaces and people. At the centre of this transformation are children in particular. Because they are one of the groups most affected by the destructive effects of the war, and street art has elements that can play an important role in instilling a sense of hope and confidence through murals for them.

The examples in the study give rise to the idea that mural painting can be an important element in the reorganisation of the post-war subject and space, especially for children as well as adults. Mural painting projects, which are used intensively in paediatric hospitals as public spaces and can help children to overcome their difficult processes comfortably, can create a method to make the streets destroyed after the war feel like a playground for children again.

It plays an important role in the process of transforming and healing the society, especially through murals for children. While these paintings contribute to the emotional healing process of children by conveying messages of hope, trust and solidarity, they can also help to create a safe and friendly environment on the streets. Murals can establish a dialogue with the viewer and have the ability to renew children's communication with space as well as adults. As a result, murals can help children to express their emotions in their search for an emotional outlet to cope with the



trauma and pain brought by the war, and this can contribute greatly to their healing process.

REFERENCES

1. TDK. (2024). From <https://sozluk.gov.tr/>
2. Erdoğan, M. (2000). *Demokrasi, Laiklik, Resmi İdeoloji*. Ankara: Liberte Yayınları.
3. Habermas, J. (2007). *Kamusal Alan: Ansiklopedik Bir Makale*. From <http://www.birikimdergisi.com/birikim/dergiyazi.aspx?did=1&dsid=66>
4. Zabawa-Krzyzkowska, J., & Groń, K. (2020). Art in the Public Space, Different Aspects of Artistic Activities in Architecture. *IOP Conference Series: Materials Science and Engineering*, 1-12.
5. Poucke, B. V. (2023). *Sokaklardaki Sanat*. İstanbul: Akbank Sanat.
6. Çevik, N. B. (2019). Kamusal Alan Bağlamında Kentsel Mekanlarda Çağdaş Sanat Yansımaları. *Fine Arts*, 284-297.
7. Mishra, S. (2024). From Independent : <https://www.indyurk.com/node/699701/dünya/ukrayna-güçleri-kuşatılmayı-önlemek-için-avdiyivkadan-çekiliyor>
8. Cork, R. (2012). *The Healing Presence of Art*. London: Yale University Press.
9. Belver, M. (2019). Humanization of Spaces for Children in Hospitals. Art as an Ally. In A. M. Ullan and M.H. Belver (eds) *Humanization of the Pediatric Hospital: Psychosocial Perspective*. Elsevier, 23- 45.
10. Blanche, U. (2015). Street Art and Related Terms, Discussion and Working Definition. *Stree Art & Urban Creativity Scientific Journal*, V.1, N.1, 32-39.
11. Evcil, A. v. (2020). Sağır Duvarları Sanatla Kazanmak: Duvar Resimleri. *Karamanoğlu Mehmetbey Üniversitesi Edebiyat Fakültesi Dergisi*, 273-287.
12. Thursd. (2023, 01 11). *Imaginative Murals of Seth Globepainter Show Childhood Optimism and Joy*. From Thursd: <https://thursd.com/articles/murals-of-seth-globepainter>
13. Bhullar, D. (2021). *Seth Globepainter keeps the innocence of a child at the centre of his mural art*. From stirworld: <https://www.stirworld.com/see-features-seth-globepainter-keeps-the-innocence-of-a-child-at-the-centre-of-his-mural-art>
14. Bora ÖZEN, G. E. (2017). SOKAK SANATININ GİZLİ SANATÇISI, BANKSY. *Art-Sanat Dergisi* (8), 499-519.
15. Şengül ÖYMEN GÜR, Ş. Y. (n.d.). ÇOCUK DOSTU HASTANE TASARIMI. In R. & GÜNEY, *ÇOCUK DOSTU HASTANE* (pp. 806-827). Ankara: Nobel Yayınları.

Marie Bergstedt

B.A. Education, Artist,

San Francisco, California, USA

DEVELOPMENT OF WOMEN'S LEADERSHIP

It is difficult for me to understand how I can address restoration, reconstruction, and economic transformation of the Ukrainian regions affected by war. I can only listen to the published news available to me, knowing that it is incomplete and possibly inaccurate. I depend only on the friendship I have developed with Olena Chepelyuk. I do understand that, as with all wars, women rise to leadership in assuring the maintenance and rebuilding of the culture. I congratulate Olena and the many Ukrainian women and men who are dedicating their lives to ensure stability and positive transition in a time of great challenge.

Since the last International Scientific and Practical Conference I have been able to create only one finished art project and one nearing completion.

The completed project is a dress. Dyed in bright green and intended to be full of the promise of Spring in Ukraine, it is titled "Spring Vestment". I will exhibit this piece in The 15th International Textile and Fibre Biennial "Scythia" in Ivano-Frankiv'sk, Ukraine, June 4-14.

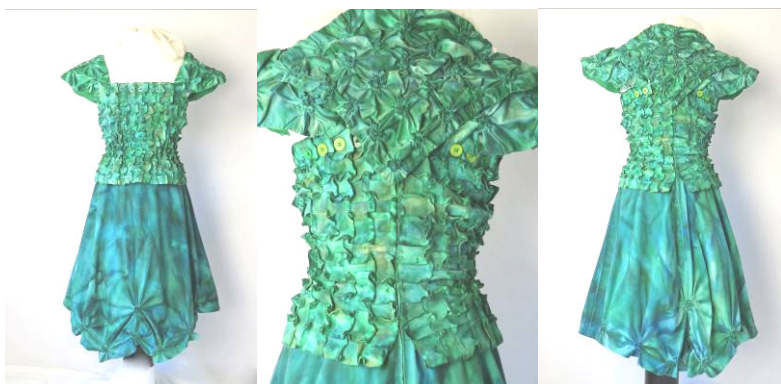

Fig. 1. "Spring Vestment" 2023. 112cm H x 88cm W, Art to Wear. Cotton fabric and threads, with dye. Hand shirring and stitching, machine stitching. Images of front, back, and detail views.



The second artwork is in reaction to the worrisome problems that face the world everywhere and every day. Without telling my granddaughter about the difficulties that weigh heavily on me, I asked her if anything bothered her. She responded, "The future of the environment." Since she is young and will be required to face the consequences and progress in addressing environmental reconstruction, my current piece, "Come Over, Overcome", depicts her leaping through the fractured world and reaching out for the support of adults in finding a more secure future. That theme could also apply to the children of Ukraine working with the adults to restore and reconstruct their country and their future.

I have faith in your efforts for the full restoration, reconstruction, and economic transformation of the Ukrainian regions affected by war.

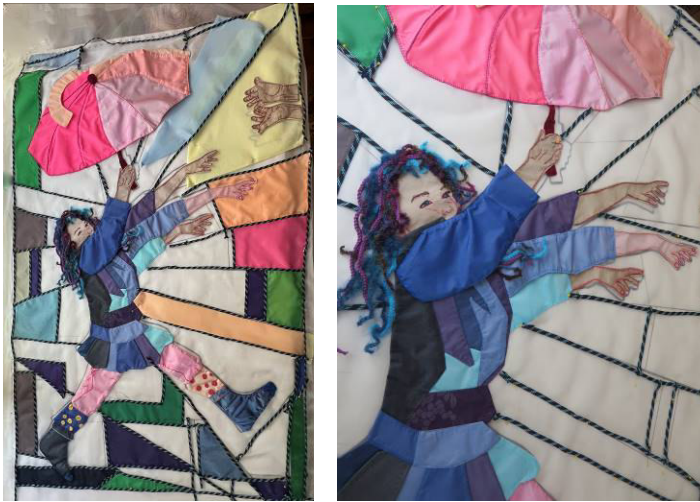

Fig. 2. "Come Over, Overcome", 2024. Mixed Fiber Media, 163 cm H x 102cm W. Silk and synthetic organza, cotton threads, shoelaces. Hand stitching, crochet, bojagi adaptation, and applique.



Секція № 4

**РЕГІОНАЛЬНІ АСПЕКТИ ПУБЛІЧНОГО УПРАВЛІННЯ ТА
АДМІНІСТРУВАННЯ ПОВОЄННОГО ВІДРОДЖЕННЯ УКРАЇНИ**

УДК 338.48(477.51)-043.96

*Дуб Володимир Васильович**кандидат технічних наук, доцент,**доцент кафедри готельно-ресторанного та туристичного бізнесу**Медведок Алла Валеріївна**здобувачка вищої освіти освітнього ступеня "бакалавр",**група 241-4-Д,**Херсонський державний аграрно-економічний університет***ПОВОЄННЕ ВІДНОВЛЕННЯ ТУРИСТИЧНОЇ
ПРИВАБЛИВОСТІ ЧЕРНІГІВЩИНИ – ПЕРШОЧЕРГОВЕ
ЗАВДАННЯ РЕГІОНУ**

Чернігівська область – одна з найбільших областей України. Розташована у північній частині держави і межує з Республікою Білорусь, російською федерацією, Сумською, Полтавською та Київською областями. На Чернігівщині зосереджений значний туристичний та рекреаційний потенціал. На території області знаходиться 2 родовища мінеральних вод, унікальні, єдині в Україні, родовища бішофіту, 20 % території вкрито лісами [1], в той час як лісистість України становить 15,9%. Але, незважаючи на досить невелику лісистість території, Україна займає в цілому 9-те місце у Європі за даним показником [2].

Додатковим каталізатором розвитку туристичної та готельної індустрії Чернігівщини є водні ресурси. Територією області протікає 1200 річок загальною довжиною близько 8,5 тис. км. Найбільші річки – Дніпро, Десна з притоками Сейм, Остер, Снов, Убідь, на півдні – Удай. Доречі, саме наявність такої гідрографічної сітки в регіоні змушувала, окупаційні війська РФ на початку повномасштабного вторгнення триматися асфальтованих доріг, адже на шляхах без покриття техніка грузла й не проходила (тоді було волого, не було сильних морозів, до того ж починалося весняне водопілля) [3].

Чернігівський край славиться великою кількістю пам'яток XI-XII та XVII-XIX ст. Зі 145 тис. пам'яток історії та культури в Україні – майже 9 тис. на Чернігівщині. Із 744 пам'яток національного значення – 193 знаходиться на Чернігівщині. Є унікальні пам'ятки періоду пізнього палеоліту. Відомими туристичними центрами області є Чернігів, Новгород-Сіверський, Батурин, Ніжин, Прилуки, Козелець,



Остер, Седнів та інші. В області в довоєнний час працювало 34 музеї та 3 національні заповідники. Популярними видами туризму до лютого 2022 року в області були: історичний (екскурсійний), сільський, екологічний (зелений), активний та подієвий.

Чернігівщина цікава також як об'єкт культурного туризму, тут виросла ціла плеяда плеяди видатних представників культури і наукової еліти. Тут народився відомий мореплавець Ю. Лисянський, розпочала свою театральну кар'єру Марія Заньковецька. На берегах Десни, у Сосниці, народився і провів дитячі роки видатний кінорежисер О.Довженко. Понад 300 полотен і малюнків створено на Чернігівщині Т.Шевченком. Тут бував український філософ і поет Г.Сковорода, жили і працювали письменники Л. Глібов, М. Коцюбинський, Марко Вовчок, В. Самійленко, М. Вербицький [4].

Чернігівщина займає одне з провідних місць в Україні за кількістю пам'яток культурної спадщини. На державному обліку в області перебуває близько 9000 пам'яток історії та культури, понад 1900 з них – національного значення. Серед них на державному обліку в області перебуває 239 пам'яток архітектури та містобудування (з них – 171 національного значення), 2316 пам'яток археології (з них – 31 національного значення), 2279 пам'яток історії (з них – 8 національного значення), 127 пам'яток монументального мистецтва (з них – 1 національного значення) [5].

Найбільш цінними пам'ятками домонгольського періоду є унікальні за своїм значенням, віднесені до найвизначніших творінь світового мистецтва Спаський (XI ст.) та Борисоглібський (XII ст.) собори, Успенський собор Єлецького монастиря (XII ст.), Антонієві печери та Іллінська церква (XI-XII ст.), П'ятницька церква (XII ст.) у Чернігові, Спасо-Преображенський собор (XI ст.) у Новгород-Сіверському, Юр'єва божниця в Острі (XI ст.), а також більш пізні комплекси культурного призначення – Єлецький та Троїцько-Іллінський монастирі Чернігові, Густинський монастир у с. Густиня Прилуцького району, Собор Різдва Богородиці в Козельці, Георгіївська церква у Седневі та інші. Велику культурну цінність мають палацові ансамблі: садиби Тарновського в с. Качанівка Ічнянського району (XIX ст.), Галаганів ус. Сокиринці Срібнянського району (XVIII ст.), садиба Румянцева-Задунайського в с. Вишеньки Коропського району, палац останнього гетьмана України – графа Кирила Розумовського у місті Батурині.

14 населених пунктів області включено до Списку історичних населених місць України, які в свою чергу є туристичними центрами області (Батурин, Борзна, Ічня, Козелець, Короп, Любеч, Ніжин, Новгород-Сіверський, Остер, Прилуки, Седнів, Сосниця, Срібне, Чернігів). На території області до повномасштабного вторгнення рф



працювало 33 музеї комунальної форми власності, 3 національні заповідники ("Чернігів стародавній", "Гетьманська столиця", "Качанівка"), меморіальний комплекс "Пам'яті героїв Крут" та десятки приватних музеїв та виставкових залів [6].

Як ми бачимо, з наведеної неповної характеристики Чернігівщини це ідеальне місце для розвитку рекреаційного, курортного, екзотичного, екотуризму та інших його видів. Крім того, слід зазначити, що Чернігівська обласна рада прийняла цільову Програму розвитку туризму на 2021-2027 роки. У паспорті програми, оприлюдненої на офіційному сайті облради, повідомляється, що загальна сума фінансування становитиме 23,6 мільйона гривень [7].

Але слід зазначити, що у Програмі розвитку туризму Чернігівщини на 2021-2027 не зазначено одного пункту ... "війна". Це слово перевернуло все: декому укоротило життя; декого покалічило; девкого знищило майно; декого позбавило близьких і рідних і т.ін. Індустрію гостинності ж дане слово позбавило туристичних магнітиків (культурних та природних пам'яток, цікавих краєвидів й ін.), засобів тимчасового розміщення й ресторанного господарства та частини привітного і професійного персоналу. Так лише культурних об'єктів ЮНЕСКО на Чернігівщині пошкоджено 17 [8], і це не дивно так як окупанти завдавали ударів по регіону з різних видів ураження в тому числі і за допомогою 500 кілограмових авіаційних бомб [9]. На жаль біди, які приносить нам війна ще не закінчились, але українці це нація оптимістів. Так за словами директорки департаменту культури та туризму національностей та релігій Чернігівської ОДА Людмили Замай [10] на Чернігівщині уже іде процес відновлення закладів культури та історико-культурних пам'яток, які зазнали пошкоджень чи були зруйновані внаслідок російської агресії (яких нараховується біля 110).

Виходячи з вищезазначеного, ми вважаємо, що для повноцінного повоєнного відновлення Чернігівщини необхідно разом з відновленням підприємств критичної інфраструктури відновлювати заклади індустрії гостинності разом з культурними та природними пам'ятками регіону. Швидке відновлення туристичної інфраструктури призведе до якісного наповнення бюджету області і як наслідок до повноцінного відновлення усіх сфер регіону. Окрім того, слід зазначити, що відновлення історичних, культурних пам'яток дозволить українцям не забути свою історію, яку зараз намагаються у нас вкрасти окупанти та переписали її, а як говорить народна мудрість "хто не знає свого минулого той не вартий свого майбутнього".



ЛІТЕРАТУРА

1. Чернігівська область. URL: <https://uk.wikipedia.org/wiki> (дата звернення: 04.02.2024).
2. Публічний звіт державного агентства лісових ресурсів України за 2019 рік. С. 3. URL: https://mepr.gov.ua/files/images/news_2020/26022020.pdf (дата звернення: 04.02.2024).
3. Воєнні злочини на Чернігівщині: короткий огляд за результатами моніторингових виїздів із документування URL: https://lb.ua/blog/koalitsiia_ua5am/557680_voienni_zlochiny_chernigivshchini.html (дата звернення: 04.02.2024).
4. Чернігівщина туристична URL: <https://chernihivregion.travel/pro-oblast> (дата звернення: 04.02.2024).
5. Історико-культурні заповідники національного значення в Україні. URL: https://uk.wikipedia.org/wiki/Історико-культурні_заповідники_національного_значення_в_Україні (дата звернення: 04.02.2024).
6. Обласна цільова програма розвитку туризму в Чернігівській області на 2021-2027 роки. Чернігів 2020. URL: https://chor.gov.ua/images/Razdely/Norm_docum/Proekty/7_skykannia/Pr_o_zatverdzhennia_oblasnoi_tsilivoi_Prohramy_rozvytku_turyzmu_v_Chernihivskii_oblasti.pdf (дата звернення: 04.02.2024).
7. 23,6 мільйона виділить Чернігівщина на розвиток туризму. URL: <https://chernihivregion.travel/aktualna-informatsiia/item/1800-23-6-miliona-vydilyt-chernihivshchyna-na-rozvytok-turyzmu> (дата звернення: 04.02.2024).
8. М. Кубацій. 274 об'єкти в 14 областях. ЮНЕСКО оновила список пошкоджених росіянами культурних пам'яток в Україні URL: <https://life.pravda.com.ua/culture/2023/08/1/255670/> (дата звернення: 04.02.2024).
9. Ю. Корогодський. Окупанти бомбили Чернігів 500-кілограмовими бомбами. URL: https://lb.ua/society/2022/03/05/508143_okupanti_bombili_chernigiv.html (дата звернення: 04.02.2024).
10. Т. Крижева. Як на Чернігівщині відновлюють пошкоджені російськими обстрілами пам'ятки культури URL: <https://suspilne.media/358110-ak-na-chernigivsini-vidnovluut-poskodzeni-rosijskimi-obstrilami-pamatki-kulturi/> (дата звернення: 04.02.2024).



УДК 351/354

Лопушинський Іван Петрович

*доктор наук з державного управління, професор,
заслужений працівник освіти України,
завідувач кафедри публічного управління та адміністрування,
Івано-Франківський національний технічний університет
нафти та газу*

ДІЯЛЬНІСТЬ ОРГАНІВ ПУБЛІЧНОГО УПРАВЛІННЯ ЩОДО ЗАБЕЗПЕЧЕННЯ ФУНКЦІОНУВАННЯ РЕЛОКОВАНИХ ПІДПРИЄМСТВ У РЕГІОНАХ ЗАХІДНОЇ УКРАЇНИ

Як відомо, релокація (саме слово походить від relocate (relocation), що в перекладі означає "переміщувати" (переміщення) – це перенесення місця фізичного розташування підприємства з місця постійної дислокації повністю або частково задля збереження можливості роботи підприємства та повноцінного його функціонування. Після початку повномасштабного вторгнення російського війська на суверенну територію України 24 лютого 2022 року розпочався активний процес переїзду підприємств, що працювали в прикордонних до країни агресора областях. Уряд України після запровадження правового режиму воєнного стану визнав, що релокація є нагальною потребою, оскільки передбачає "відновлення економіки держави за рахунок переміщення підприємств з територій, що наближені або знаходяться в зоні бойових дій, у безпечні регіони Західної України" [2]. Було розпочато урядову програму "Релокація бізнесу" – відновлення економіки держави за рахунок переміщення підприємств з територій, що наближені або знаходяться у зоні бойових дій, у безпечні регіони Західної України [2]. Наразі реалізація програми здійснюється на основі таких нормативно-правових актів: постанови Кабінету Міністрів України від 17 березня 2022 року № 305 "Про особливості роботи акціонерного товариства "Укрпошта" в умовах воєнного стану" [4], що регламентує безоплатне перевезення майна вітчизняних підприємств, установ та організацій згідно з переліком, який формується Міністерством економіки і передається до Міністерства інфраструктури, та розпорядження Уряду від 25 березня 2022 року №246-р "Про затвердження плану невідкладних заходів з переміщення у разі потреби виробничих потужностей суб'єктів господарювання з територій, де ведуться бойові дії та/або є загроза бойових дій, на безпечну територію" [3], яке передбачає план невідкладних заходів з переміщення в разі потреби виробничих



потужностей суб'єктів господарювання з територій, де ведуться бойові дії та/або є загроза бойових дій, на безпечну територію.

Для розв'язання питань, що виникають у зв'язку із втіленням програми, у Міністерстві економіки було створено робочу групу, за участі Міністерства інфраструктури, Міністерства розвитку громад і територій, а також Федерації роботодавців України. Державну програму релокації [2] призначено для того, щоб полегшити процес переміщення, а в деяких випадках пов'язані з ним фінансові витрати. Це може бути повне переміщення, при якому перевозять не тільки обладнання, але й робітників. Також доступний варіант часткової релокації, під час якої переміщують тільки потрібні для початку діяльності потужності. До програми може долучитися будь-яке підприємство, бізнеси, незалежно від галузі та розміру, здійснивши повну або часткову релокацію своїх потужностей. Програма поширюється на регіони, що постраждали від бойових дій. Наразі здійснюється переміщення підприємств в один з дев'яти регіонів (Закарпатська, Івано-Франківська, Львівська, Тернопільська, Хмельницька, Чернівецька, Вінницька, Волинська та Рівненська області).

Після ухвалення на державному рівні позитивного рішення про переміщення, підприємство отримує пакет державної підтримки, що включає в себе такі опції: підбір місця розташування для потужностей підприємства; допомога з перевезенням на нову локацію; сприяння в розселенні працівників та пошуку нових співробітників; підтримка у відновленні логістики, закупівлі сировини та пошуку ринків збуту [2]. Окрім державної програми, значна кількість підприємств здійснила релокацію самостійно або перебуває в її процесі. Досвід роботи із підприємствами, що знаходяться в процесі релокації або вже релокувалися, дав змогу узагальнити основні рекомендації щодо здійснення релокації та представити цей процес у вигляді переліку певних послідовних та логічних дій.

Учасників релокації умовно можна розподілити на 3 групи: *група перша* – необтяжені високими технологіями. Такі підприємства, є сподівання, отриманий прибуток інвестуватимуть у подальшому в свій розвиток. *Група друга* – підприємства на кілька років – акцент на браунфілд (парк, створений на основі раніше наявних виробничих майданчиків), зокрема на ті об'єкти, які залишають у державній та комунальній власності, та є неефективними з погляду їх використання. *Група третя* – підприємства назавжди, які планують змінити свою стратегію та стати бізнес-резидентами регіону і в майбутній перспективі [5].

Далі зупинимося на принципах релокування підприємств: *принцип 1.* підприємства повинні відповідати структурі економіки



регіону, зокрема, вбачається розвиток у таких основних вертикальних кластерах: автопром/машинобудування; електроніка; туризм; іт-технології; деревообробка; транспорт і логістика; легка промисловість; агрокластер; будівельний кластер. *принцип 2.* інноваційність, високі технології. *принцип 3.* екологічність. *принцип 4.* високий ступінь переробки продукції і доданої вартості. *принцип 5.* жодною мірою релоковані підприємства не повинні заважати розвитку туризму та рекреації в регіоні [5].

Загалом, за інформацією Міністерства з питань реінтеграції тимчасово окупованих територій, від початку повномасштабної війни за програмою релокації 800 підприємств перемістилися до більш безпечних регіонів. Із них 623 компанії вже відновили роботу. Ще для 239 підприємств наразі шукають відповідні локації. За інформацією відомства, через повномасштабне вторгнення російських військ в Україну найбільше підприємств переїхали до Львівської – 24%, Закарпатської – 14,5%, Чернівецької – 9,8%, Івано-Франківської – 8,3% областей [8]. Івано-Франківщина стала четвертою областю в Україні за кількістю релокованих підприємств. Про це повідомляють на сайті Міністерства з питань реінтеграції тимчасово окупованих територій [8].

За повідомленням голови Івано-Франківської обласної державної адміністрації – начальника обласної військової адміністрації Світлани Онищук на Прикарпаття переїхали 70 підприємств з Харкова, Миколаєва, Київської та Херсонської областей. Вони працюють у галузі харчування, ІТ-сфери, поліграфії тощо [8]. До виконавчого комітету Івано-Франківської міської ради за весь період надійшло 124 заявки на можливість переїзду бізнесу із територій, на яких активно ведуться бойові дії. В основному до Івано-Франківської міської територіальної громади переїжджали підприємці/підприємства з Київської і Харківської областей, зі сфери виробництва це – кабельна продукція, харчова продукція, косметика, виробництво зубної пасти, меблів, пошиття одягу, зі сфери послуг – фінансові, бухгалтерські, дизайнські, лікування. Прикладами переїзду підприємств до Івано-Франківська є релокація ІТ-компанії AltexSoft, з Харкова (<https://cutt.ly/yCmerUP>); SEW-Eurodrive – міжнародний німецький концерн електроприводної техніки та одна з найбільших компаній на світовому ринку у цій галузі; Запорізький завод кольорових металів, який є найбільшим експортером мідного кабелю в Україна та стоматологічна клініка; і підприємство по виробництву засобів по догляду за порожниною рота "My Favorite Toothpaste" [7].

Щоб допомогти бізнесу, який активно переїжджав на Прикарпаття, ще 2022 року запрацювала платформа Save Business Now, де було зібрано актуальну інформацію як для місцевих



орендодавців та бізнесу, так і для тих, хто тільки розглядав місто для переїзду [7]. Нині в Івано-Франківську на релокованих підприємствах створено приблизно 1 000 робочих місць. "Я також радю, що попри все нам вдалося утримати інвестиційні підприємства. Чимало підприємств кооперуються між собою", - зазначає міський голова Руслан Марцінків. Крім того, попри всі виклики активно продовжує працювати місцевий бізнес" [7].

Принагідно зауважимо, що 2023 року роботодавці Івано-Франківщини продовжували отримувати компенсацію від держави за працевлаштування переселенців. Так, з початку року 73 роботодавці отримали компенсацію за працевлаштування 122 внутрішньо переміщених осіб (ВПО) на загальну суму 1,46 млн грн. Розмір компенсації 2023 року становив 6 700 грн щомісяця за кожен ВПО, за яку роботодавцем сплачується єдиний внесок на загальнообов'язкове державне соціальне страхування. Загальна тривалість надання компенсації витрат не може перевищувати двох місяців з дня працевлаштування людини. Торік в Івано-Франківській області працевлаштували 514 внутрішньо переміщених людей. За них три сотні роботодавців отримали компенсацію – 6,2 млн гривень [8].

Отже, ефективна релокація підприємств в умовах російсько-української війни є важливим стратегічним пріоритетом як збереження економічного потенціалу нашої країни, так і формування її збалансованого просторового розвитку. Крім того, релокація в просторовому аспекті дозволяє регіонам-реципієнтам посилити свій власний ендегенний потенціал на основі активізації виробничої діяльності в менш промислово розвинутих західних регіонах, дозволяє зберегти й локалізувати всередині країни виробничий і трудовий потенціал. Водночас сьогодні особливо актуальною є адаптація законодавства, пов'язаного з розвитком насамперед індустриальних парків, до процесу релокації бізнесу.

ЛІТЕРАТУРА

1. Водницька, Ганна. Івано-Франківщина стала четвертою областю в Україні за кількістю релокованих підприємств. URL: <https://suspilne.media/404126-ivano-frankivsina-stala-cetvertou-oblastu-v-ukraini-za-kilkistu-relokovanih-pidpriemstv/> (дата звернення – 03.04.2024).
2. Програма релокації підприємств. Сайт Міністерства економіки України. URL: <https://me.gov.ua/Documents/Detail?lang=uk-UA&id=3e766cf9-f3ca-4121-8679-e4853640a99a&title=ProgramaRelokatsiiPidprimstv> (дата звернення – 03.04.2024).



3. Про затвердження плану невідкладних заходів з переміщення у разі потреби виробничих потужностей суб'єктів господарювання з територій, де ведуться бойові дії та/або є загроза бойових дій, на безпечну територію від 25 березня 2022 р. № 246-р. URL: <https://zakon.rada.gov.ua/laws/show/246-2022-%D1%80#Text> (дата звернення – 03.04.2024).
 4. Про особливості роботи акціонерного товариства "Укрпошта" в умовах воєнного стану: постанова Кабінету Міністрів України від 17 березня 2022 р. № 305. URL: <https://zakon.rada.gov.ua/laws/show/305-2022-%D0%BF#Text> (дата звернення – 03.04.2024).
 5. Сайт Дансько-української ділової ради. URL: <https://fru.ua/ua/media-center/blog/panov/relokovani-pidpriemstva-tse-ne-tilki-tekhnologiji-ta-sporudi-tse-i-perejizd-pratsivnikiv-ta-jikh-simej> (дата звернення - 03.04.2024).
 6. Сайт Івано-Франківської міської ради. URL: <https://mvk.if.ua/> (дата звернення – 03.04.2024).
 7. Сайт Івано-Франківської обласної державної адміністрації. URL: <https://www.if.gov.ua/> (дата звернення – 03.04.2024).
 8. Сайт Міністерства з питань реінтеграції тимчасово окупованих територій. URL: <https://minre.gov.ua/> (дата звернення – 03.04.2024).
-

УДК 338.23

Логачов Дмитро Олександрович

аспірант кафедри державного управління і місцевого самоврядування

Філіппова Вікторія Дмитрівна

доктор наук з державного управління, професор,

в.о.завідувача кафедри

державного управління і місцевого самоврядування,

Херсонський національний технічний університет

РОЛЬ СВОБОДИ І ЦІННОСТЕЙ У ПОВОЄННОМУ ВІДНОВЛЕННІ МІСЬКОГО ТЕРИТОРІАЛЬНОГО СОЦІУМУ

У повоєнний період будь-які міста зазнають значних змін як у плані фізичного становища, так і з точки зору соціально-економічних аспектів. Це потребує координації зусиль різних суб'єктів, на які значною мірою впливатимуть такі цінності, як свобода, відповідальність, згода тощо.

Зокрема, відповідальність змушує громадян не лише опиратися на державну підтримку, але й активно брати участь у процесі відновлення; згода передбачає взаємодію різних соціальних слоїв у



спільних проектах, що допомагає уникнути конфліктів і ефективно виділяти ресурси тощо. Свобода є одним із головних чинників, що впливає на процес відновлення міського територіального суспільства. На додаток, ми вважаємо, що домінуючою цінністю має стати прагматичність, яка постає як взаємозв'язок між економічним зростанням, соціальною стабілізацією та культурним розвитком.

Варто зазначити, що в колі свобод викристалізуються саме цінності як квінтесенція локального життя та його демократичної організації. Бо саме в основі профільних свобод, насамперед, лежать відповідні складові, що, по-перше, детермінують довгостроковий процес формування таких цінностей; по-друге, надають більш глибокого розуміння щодо їх змісту та функціонального наповнення; по-третє, роблять їх оптимальними щодо практичного використання. У цілому, в процесі повоєнного відновлення у міських спільнотах має сформуватися нова система цінностей, що пов'язано з потребою відновлення соціальних і економічних впорядкувань, міського простору тощо.

Системний аналіз складових свобод і цінностей людини дає змогу констатувати, що до таких складових відносяться: безпекова складова; екзистенційна складова; біхевіористична складова; повсякденно-побутова складова; демократично-інституційна складова; муніципально-ідеологічна складова; соціально-рольова складова; професійна складова; інтерсуб'єктивна складова; інституційна складова; муніципально-господарська складова; муніципально-психологічна складова; фертильно-репродуктивна складова; нормативна складова; публічно-правова складова; національно-муніципальна складова; міжнародно-муніципальна складова [1, с.114-117].

Розуміючи складність категорій, ми вважаємо, що роль свободи і цінностей у відновленні міського територіального суспільства полягає у тому, що вони мають сприяти співпраці та конструктивному розвитку міських спільнот. З одного боку, свобода дозволяє міським спільнотам брати активну участь у процесі відновлення, виявляючи ініціативи, втілюючи проекти та проявляючи здатність до адаптації на постраждалих територіях; з іншого боку, відіграють важливу роль цінності, які надають значну вартість процесам відновлення, оскільки їх втілення у життя сприяє збереженню культурного спадку та створенню новітніх інфраструктурних об'єктів, які мають на меті покращення якості життя міської спільноти.

Після війни процес відбудови інфраструктури міста та відновлення соціальної структури його громад є складним завданням і роль свободи та цінностей у цьому процесі неможливо переоцінити,



оскільки вони є основоположними для успіху чи провалу будь-якої концепції повоєнного відновлення міського територіального соціуму.

Свобода в контексті післявоєнного відновлення означає здатність громадян здійснювати свої права та брати участь у процесах прийняття рішень, які формують їхні громади. Це включає свободу вираження поглядів, асоціацій і зібрань, які є важливими для створення енергійного й активного суспільства. Без цих свобод громадяни можуть відчувати себе відключеними від процесу відбудови та не повністю інвестувати в успіх своїх громад.

З іншого боку, цінності – це принципи та переконання, якими керується поведінка окремих людей і суспільства. У післявоєнному контексті такі цінності, як співпраця, солідарність і емпатія, є критично важливими для виховання почуття спільності та сприяння загальному благу. Ці цінності особливо важливі в міських районах, де щільність населення та різноманітність інтересів можуть породжувати конфлікти та напругу.

Отже, щоб відновити інфраструктуру міста та відновити його громади, роль свободи та цінностей має бути визнана та пріоритетною. Цього можна досягти за допомогою ряду заходів, таких як забезпечення того, щоб громадяни мали доступ до точної інформації та могли брати участь у процесах прийняття рішень, сприяння міжкультурному діалогу та взаєморозумінню, а також інвестування в соціальні програми, які сприяють розвитку почуття спільноти та сприяють соціальна згуртованість. Відповідно, свободи та цінності у післявоєнному відновленні міського територіального суспільства відіграють важливу роль. Ці принципи мають важливе значення для створення енергійного, активного та стійкого суспільства, здатного подолати виклики війни та відбудувати свої громади. Визнаючи та визначаючи пріоритети цих принципів, ми можемо гарантувати, що наші зусилля з післявоєнної відбудови будуть успішними та постійними.

ЛІТЕРАТУРА

1. Баймуратов М., Кофман Б. Системний соціально-нормативний комплекс "Муниципальні свободи і муниципальні цінності" як передумова виникнення муниципальних прав людини. Collection of scientific papers "ΛΟΓΟΣ". – 2024. – №. February 2, 2024; Oxford, UK. С. 112-121.



УДК 351/354

Несененко Павло Петрович

*доктор економічних наук, доцент,
доцент кафедри загальної економічної теорії
та економічної політики*

Чебоненко Ганна Вікторівна

*здобувачка першого (бакалаврського) рівня вищої освіти
факультету економіки і управління підприємництвом,
Одеський національний економічний університет*

ДО ЗМІСТУ ТЕОРЕТИЧНИХ КОНЦЕПЦІЙ ТА ФУНКЦІЙ МІСЦЕВОГО САМОВРЯДУВАННЯ

Самоврядування, як ідея та явище, завжди були властиві людському суспільству. Ще за часів Стародавньої Греції виникла форма політичного устрою, яка отримала назву "демократія" (походить від грецького слова "demos", що означає "народ", та "kratein", що означає "урядування"). Більшість вітчизняних вчених, як це визначено у словниках іноземних слів, розуміють грецьке слово "demokratia" як об'єднання "demos" (народ) і "kratos" (влада). Врядування у формі народовладдя відповідає потребам суспільства на різних етапах його розвитку і залишається важливим елементом політичної системи країни і на сьогодні. Місцеве самоврядування представляє собою територіальну самоорганізацію громадян для незалежного вирішення всіх питань місцевого життя, як безпосередньо, так і через обрані ними органи. Воно означає "право та здатність місцевих влад, в межах закону, здійснювати регулювання та управління значущою частиною державних справ під свою власну відповідальність та на користь місцевого населення".

У своїй першій частині стаття 140 Конституції України визначає місцеве самоврядування як право територіальних громад самостійно вирішувати питання місцевого значення в межах Конституції і законів України. Це юридичне формулювання є позиченим із Європейської хартії місцевого самоврядування 1985 року, що повністю відповідає принципу визнання міжнародно-правових стандартів, відображеному в Конституції України та Законі України "Про міжнародні договори України". Таким чином, у контексті Європейської хартії та першої частини статті 140 Конституції України більш доцільніше говорити про право на місцеве самоврядування як одне з політичних прав, а не просто про саме місцеве самоврядування. Колективним суб'єктом (носієм) цього права є територіальна громада, яка є об'єднанням



фізичних осіб з стійкими спільними потребами, обумовленими їхнім проживанням в межах конкретного населеного пункту (села, селища, міста) [1, с 23].

Самоврядування з політико-юридичної перспективи може бути розглянуте як форма управлінської діяльності, основна мета якої полягає в свідомому впливі на волю людей з метою спрямування їхньої поведінки. З цього погляду місцеве самоврядування визначається як управлінська діяльність відповідних суб'єктів з вирішення місцевих питань, а також як система суспільних інститутів, що здійснюють цю діяльність. Відмінність між управлінням і самоврядуванням полягає в тому, що, деяким чином, суб'єкти та об'єкти управління взаємозалежні, в той час як у самоврядуванні ті, хто управляє, і ті, ким управляють, є одними й тими ж особами. При буквальному тлумаченні терміну "самоврядування" суспільство, що ідеально самоуправляється, – це суспільство, що характеризується неподільним владарюванням натурального господарства в економіці, а також безкомпромісністю та "самодостатністю" політичних партій, а також постійним розподілом держави на частини [1, с 24].

Основними теоретичними концепціями місцевого самоврядування є теорія природніх прав вільної громади, громадівська теорія та державницька теорія. Першою з теорій місцевого самоврядування була науково обґрунтована теорія природніх прав вільної громади. Ця теорія ґрунтується на принципах природного права і базується на ідеї, що територіальна громада має право самостійно вирішувати свої справи, що мають природний характер, так само, як і права та свободи людини. Згідно з цією теорією, громада, яка є самоуправляючим територіальним колективом, має такий же ступінь самостійності, що й держава. Більше того, громада існувала раніше, ніж була утворена держава. Важливим положенням в цій теорії є твердження, що держава створюється для громади, а не навпаки. Згідно з цією теорією, поруч із тригіллям влади (законодавчою, виконавчою та судовою) потрібно визнати четверту гілку – громадівську владу. Таким чином, громада розглядається як самостійний суб'єкт, спроможний існувати незалежно від держави, і це підкріплено тим, що громада існувала раніше за державу.

Наступною теорією щодо виникнення місцевого самоврядування була громадівська теорія, також відома як громадівсько-господарська теорія. Основою цієї теорії, так само як і в теорії вільних громад, була ідея природного права. В даній теорії порівнювали місцеве самоврядування з державою, фактично ставлячи їх на один рівень. Але водночас зазначалося, що місцеве самоврядування може існувати незалежно лише у громадській та господарській сферах. Громадівська теорія не була зовсім



переконливою, оскільки не існувало жодної держави, яка б повністю уникала втручання у справи управління місцевим самоврядуванням.

Державницька теорія виникла як наступний етап, що замінив громадську теорію. Ця теорія відображає сучасний стан у державі. Згідно з цією концепцією, місцеве самоврядування представляє собою управлінський орган, який виконує владу від імені держави. Керівництво місцевим самоврядуванням обирається в межах самого округу, де воно утворюється. Багато країн світу, зокрема англосаксонські, користуються цією концепцією. Державницька теорія ґрунтується на створенні системи місцевого самоврядування, яке фактично підпорядковане державі. Згідно з цією теорією, місцеве самоврядування розглядається як одна з форм управління державою на місцях. Багато вчених вважають, що за цією теорією місцеве самоврядування представляє собою спосіб організації державної влади на місцях, і його основною особливістю є активне включення у вирішення місцевих питань місцевого населення.

Також є й інші теорії такі як:

- радянська теорія, що виникла в ХХ столітті і базується на принципі, що місцеві ради є єдиними органами державної влади;
- теорія муніципального соціалізму, яка була спрямована на повну демократизацію місцевого життя;
- теорія дуалізму, яка поєднує в собі громадську та державницьку теорію походження місцевого самоврядування;
- теорія соціального обслуговування на муніципалітеті головним завданням якої є обслуговування населення та пропозиції послуг своїх мешканців [2].

Місцеве самоврядування виконує ряд важливих функцій. Функції місцевого самоврядування – це регламентовані напрямки і види діяльності органів, які керують місцевим самоврядуванням, визначені їх завданнями та цілями, і закріплені в Конституції України та інших законодавчих актах. Виконавчі органи рад здійснюють основні функції, такі як виконавча (організація виконання рішень відповідної ради) та розпорядча (самостійне розглядання та вирішення питань, що належать до компетенції місцевого самоврядування). Також визначається класифікація функцій місцевого самоврядування за формами діяльності, такими як нормотворча, установча, контрольна та правоохоронна, а також за сферами діяльності, такими як залучення населення до участі у вирішенні питань місцевого та загальнодержавного значення [3, с. 288].

Отже, місцеве самоврядування є важливим елементом політичної системи будь-якої держави. Конституція України визначає, що місцеве самоврядування представляє собою право територіальних громад самостійно вирішувати питання місцевого значення в межах



Конституції і законів України [4]. Ефективність його функціонування залежить від тісного взаємодії між владою та громадянами, а також від готовності адаптуватися до змін у соціально-економічному середовищі. Місцеве самоврядування виступає важливим інструментом для забезпечення розвитку та самореалізації місцевих громад.

ЛІТЕРАТУРА

1. Гнатовський М. С., Радіонова Л. А. Поняття та сутність місцевого самоврядування. *Перспективи розвитку територій: теорія і практика*: матеріали Всеукраїнської науково-практичної конференції здобувачів вищої освіти і молодих учених, Харків, 19–20 листопада 2020 р. / Харківський національний університет міського господарства імені О. М. Бекетова, Рада молодих вчених при МОН України, Одеський національний економічний університет, НТУ "Дніпровська політехніка" [та ін.]. Харків : ХНУМГ ім. О. М. Бекетова, 2020. С. 23-26.
2. Місцеве самоврядування в контексті децентралізації державної влади.
URL: https://books.google.com.ua/books?hl=uk&lr=&id=EWYHEAAAOB_AJ&oi=fnd&pg=PA134&dq
3. Титикало Р. С. Функції органів місцевого самоврядування. *Наукові записки. Серія: Право*. 2022. № 12. С. 286-291. DOI: <https://doi.org/10.36550/2522-9230-2022-12-286-291>
4. Конституція України: подарункове видання / упоряд.: Л. І. Бірюк, Н. І. Адамчик, Є. Г. Кудлай [та ін.]. Київ: ВАІТЕ, 2021. 324 с.



УДК 338.23

Філіппова Вікторія Дмитрівна

доктор наук з державного управління, професор,

в.о. завідувача кафедри

державного управління і місцевого самоврядування,

Херсонський національний технічний університет

Клюцевський Володимир Іванович

кандидат наук з державного управління, доцент,

заступник голови Херсонської обласної державної адміністрації

ІНСТРУМЕНТИ ПОВОЄННОГО ВІДНОВЛЕННЯ ТЕРИТОРІЙ

Уряд України, Група Світового банку, Європейська комісія та Організація Об'єднаних Націй оприлюднили результати третьої оновленої "Швидкої оцінки завданої шкоди та потреб на відновлення (RDNA3)" [1]. Згідно з оцінкою на 31 грудня 2023 р. загальна вартість відбудови та відновлення України становитиме 486 млрд дол. США протягом наступних 10 років. Названа цифра вища від потреб, оцінених у 411 млрд дол. США в лютому 2023 р. [2]. Оцінка охоплює шкоду, якої завдано Україні з 24 лютого 2022 р. до 31 грудня 2023 р., і демонструє, що пряма шкода в Україні досягла майже 152 млрд дол. США. Найбільш постраждалими секторами є житло, транспорт, торгівля та промисловість, енергетика й сільське господарство. За регіонами України найбільшої шкоди завдано Донецькій, Харківській, Луганській, Запорізькій, Херсонській та Київській областям – тим самим, де зафіксували найбільших збитків у попередній оцінці на лютий 2023 р.

Відповідно до Плану відновлення України за визначеними Кабміном показниками та залежно від наслідків руйнувань, громади та території відноситимуться до одного з 4 функціональних типів: *території відновлення* – громади, мікрорегіони, де велися бойові дії або які були тимчасово окуповані, зазнали руйнувань інфраструктури та житлового фонду, мають різке погіршення розвитку і значне переміщення населення (близько 20% території); *полюси економічного зростання* – території з кращим географічним, економічним, демографічними показниками, порівняно з територіями відновлення. Їх розвиток може позитивно вплинути на інші регіони: території з особливими умовами для розвитку – мають низький соціально-економічний рівень або ж обмеження щодо використання потенціалу території; *території сталого розвитку* – громади з соціально-економічним потенціалом, що спроможні до збалансованого розвитку.



Залежно від того, у якій з цих категорій знаходиться територія, який ступінь загрози та реального пошкодження вона зазнала під час війни різнитимуться і інструменти, які потрібно застосовувати [3].

Повоєнне відновлення територій – це комплексний процес, який включає в себе ряд інструментів та підходів. Окрім відновлення фізичної інфраструктури, існують інші важливі аспекти, які сприяють сталому відновленню та розвитку общин і країн після конфліктів. На нашу думку, існує багато інструментів і методів, що мають важливе значення в цьому процесі. Наведемо декілька з них:

Соціально-економічне відновлення: включає в себе підтримку малого та середнього бізнесу, стимулювання зайнятості, розвиток ринку праці, а також надання соціальної підтримки населенню, особливо вразливим категоріям громадян. На нашу думку, інноваційний розвиток економіки у постраждалих регіонах може забезпечити створення спеціальних економічних зон і науково-виробничих парків. Таке створення стимулюватиме розвиток виробництв, заснованих на нових передових технологіях, збільшення кількості робочих місць, обсягу експорту тощо.

Відновлення правопорядку і справедливості: важливим елементом є відновлення функціонування правоохоронних органів, судів, системи правосуддя, а також проведення реформ цих інститутів з метою забезпечення прав і свобод громадян.

Психосоціальна підтримка: конфлікти залишають глибокі психологічні травми. Тому важливо забезпечити населенню доступ до психологічної допомоги, програми реабілітації та соціальної адаптації.

Екологічне відновлення: війни і конфлікти часто призводять до екологічних катастроф. Важливо проводити роботи з демінування, очищення територій від сміття та військових відходів, відновлення водних об'єктів та лісопосадок.

Відновлення житла: будівництво та ремонт пошкоджених або зруйнованих будинків є ключовим для повернення жителів на відновлювані території. Це також сприяє вирішенню проблеми внутрішньо переміщених осіб.

Розмінування та безпека: важливим пропедевтичним кроком до ініціації будь-яких робіт з відновлення є розмінування та забезпечення безпеки територій.

Відновлення освіти: Побудова й реконструкція шкіл, запуск програм для дітей та дорослих, спрямованих на надолуження упущеного навчального процесу, є критично важливими для відновлення та розвитку суспільства.

Звичайно, кожен із цих інструментів вимагає інтегрованого підходу та тісної співпраці між урядами, міжнародними організаціями,



неурядовими організаціями, приватним сектором та громадами з метою забезпечення ефективного та сталого відновлення.

При цьому, необхідно визначити інструменти переведення з воєнного режиму збереження стійкості у режим відновлення і передбачити необхідні комплементарні зміни економічного середовища, які забезпечать можливість підвищити здатність національної економіки до абсорбції фінансових ресурсів, що надходитимуть як фінансова допомога під час відбудови, за рахунок цього – посилити вплив проєктів відновлення на національний економічний та соціальний розвиток. А ще – закласти підґрунтя для сталого розвитку країни в повоєнний період через формування міцної, соціально відповідальної, сучасної відкритої конкурентоспроможної економіки рівних можливостей, комфортної для життя людей, стратегічно та повноправно інтегрованої у європейську та глобальну економічну спільноту, здатної сформувати надійний фінансово-економічний та оборонний потенціал, достатній для відсічі будь-якому типу воєнної та економічної агресії [4].

Інструменти відновлення мають сприяти конструктивному консолідованому баченню українським суспільством нового майбутнього країни: верховенства права, упевненості кожного громадянина в гідному та забезпеченому житті, довіри бізнесу до перспектив розвитку країни. Це надаватиме орієнтири потенційним донорам для добору оптимальних пріоритетів підтримки відбудови України.

Отже, відновлення Україні потребує зміцнення її стійкості під час та після воєнного стану. Для цього нагально необхідно розроблення та практичне втілення відповідних інструментів, і, наразі, кожна громада докладає зусиль для реалізації різноманітних ініціатив. Разом з тим, важливим є обмін кращими практиками та поширення успішного досвіду, що в подальшому сприятиме прогресу, економічній стабільності та добробуту українського народу. Бачення майбутнього – привабливе, але й реалістичне, – потрібне вже зараз задля перемоги у воєнній площині; ще більше – у подальшому задля безпечного сталого розвитку країни, для якого воєнна перемога є необхідною, але не достатньою умовою.

ЛІТЕРАТУРА

1. Оновлена оцінка потреб України на відновлення та відбудову (15.02.2024 р.). URL: <https://www.worldbank.org/uk/news/press-release/2024/02/15/updated-ukraine-recovery-and-reconstruction-needs-assessment-released>



2. Оновлена оцінка потреб України на відновлення та відбудову (23.03.2023 р.). URL: <https://www.worldbank.org/uk/news/press-release/2023/03/23/updated-ukraine-recovery-and-reconstruction-needs-assessment>

3. План відновлення України. URL: <https://recovery.gov.ua/>

4. Експертна дискусія "Стратегія повоєнного відновлення України". URL: <https://niss.gov.ua/news/novyny-nisd/ekspertna-dyskusiya-stratehiya-povoyennoho-vidnovlennya-ukrayiny>

Беган Микита Павлович

аспірант 2 курсу

*кафедри державного управління та місцевого самоврядування,
Херсонський національний технічний університет*

ЗАБЕЗПЕЧЕННЯ ПРОДОВОЛЬЧОЇ БЕЗПЕКИ В УКРАЇНІ ДО РОСІЙСЬКОГО ВТОРГНЕННЯ

Забезпечення продовольчої безпеки для України є не лише умовою збереження суверенітету і незалежності нашої держави, але й фактором підтримки кон'юнктури національного і місцевих продуктових ринків, що забезпечують належний рівень збалансованого харчування й ефективного розвитку зовнішньоторговельних продовольчих і сировинних зв'язків, а також посилення експортної орієнтації агропромислового комплексу [1, с. 146].

Визначити статус України у системі глобальної продовольчої безпеки дозволяє Глобальний індекс продовольчої безпеки (Global Food Security Index – GFSI). Зазначений індекс станом на 2022 р. розраховувався і включав оцінку продовольчої безпеки 113 країн.

Таким чином, згідно з рейтингом GFSI, станом до 24 лютого 2022 р. Україна займала 58-му позицію зі 113, маючи 62 бали зі 100 за такими групами показників:

1. Цінова доступність продовольства (Affordability) – 58-е місце (73,9 б.).
2. Фізична доступність (Availability) – 74-е місце (51,8 б.).
3. Якість та безпека (Quality and Safety) – 55-е місце (71,9 б.).
4. Природні ресурси та стійкість (Natural Resources and Resilience) – 56-е місце (49,3 б.).

Зауважимо, що незважаючи на далеко не топові позиції вказаного рейтингу, Україна є одним із найбільших у світі виробником та експортером таких культур як пшениці, кукурудзи, ячменя,



соняшникової та рапсової олії. За даними статистики, частка української пшениці в імпорті 2021 р. становила по відповідних країнах: Бангладеш – 23%; Ефіопія – 26%; Єгипет – 25%; Ємен – 29%; Індонезія – 26%; Ліван – 62%; Лівія – 44% Пакистан – 59%; Саудівська Аравія – 27%; Туніс – 31% [4].

Слід зазначити, що на сільське господарство в Україні припадає близько 20% ВВП (враховуючи суміжні галузі, розташовані на ланцюгу створення доданої вартості) держави і більше 40% від загальних експортних доходів. Окрім того, що сільське господарство є важливим сектором з точки зору ВВП і зайнятості (близько 15% від загальної чисельності населення України), сільськогосподарські виробники забезпечують населення нашої держави майже 100% споживання основних сільськогосподарських культур, овочів і не менше 80% споживання м'яса [5].

Оцінюючи стан продовольчої безпеки в Україні, доцільно звернути увагу на ряд показників. При цьому, за структурою, основна частка калорійності раціону мешканців України у 2020 році забезпечувалася за рахунок споживання продукції рослинництва – 1872 ккал, або 70%. Своєю чергою, на продукцію тваринництва припадало 30% [2].

Слід зауважити, що калорійність раціону харчування в Україні була на 22,6% нижчою порівняно із країнами ЄС. В той же час частка продуктів тваринного походження в раціоні населення ЄС приблизно така ж як і в Україні та складає 29,3% [2].

Відзначимо, що, на нашу думку, враховуючи, що за розрахунками фахівців ВООЗ, середня калорійність раціону для здорової людини має становити 2500 ккал, відставання від показника європейських країн не є негативною тенденцією та загрозою продовольчій безпеці. Водночас, важливими є збалансованість раціону, а також якість продуктів харчування.

У раціоні харчування мешканців України переважають продукти рослинного походження. Більшість українців понаднормово споживають картоплю, овочі та баштанні культури, практично норму хліба, рослинної олії та яєць. Водночас, аналіз офіційних статистичних даних свідчить, що найбільш критичним є стан споживання повноцінних білкових харчових продуктів (м'яса, молока, риби), а також джерел вітамінної продукції (фруктів і ягід). Рівень їх споживання у 2020 р. становив 71% по м'ясу і м'ясопродуктах, 53% – молоку і молочних продуктах, 62% – рибі і рибних продуктах. Плодів, ягід та винограду українці споживають лише 63% від раціональної норми [6].

Що стосується рівня самозабезпеченості основними видами продовольства в країні у 2020 році (виробництво до внутрішнього



використання на території України), то по зерну цей показник у 2020 році склав 323,3%.

Виходячи з вищенаведених критеріїв тільки по плодовим, ягідним культурам та винограду (75,9%) забезпечення не виходило до порогових рівнів, що свідчило про потребу імпорту таких продуктів в країну. Водночас, слід зазначити, частка імпорту в Україні традиційно перевищує встановлений 30-ти відсотковий граничний критерій для цього індикатора по трьох групах продовольства.

Найвищий рівень імпортозалежності – 82% – відмічається по групі "риба і рибопродукти", зважаючи на те, що "лева частка" імпортованих поставок припадає на види риб, які видобуваються виключно у водах морських економічних зон інших держав, що пов'язано з особливостями їх біологічного циклу.

Висока частка імпорту (42,9%) по групі "олії рослинні", зумовлена імпортом тропічних олій (пальмова та кокосова олії займають понад 90% імпорту), які користуються активним попитом у вітчизняних виробників харчової промисловості.

У плодово-ягідній групі, суттєва питома вага імпорту у внутрішньому продовольчому споживанні – 48,8% – пояснюється ввезенням значних обсягів тропічних плодів, для яких властивий активний попит з боку вітчизняних споживачів, проте їх культивування не властиве для України (банани, цитрусові, ківі тощо) [2].

Що стосується правового забезпечення продовольчої безпеки, то в Україні такі механізми викладені в Законі України "Про державну підтримку сільського господарства України" від 24 червня 2004 року. Цим законодавчим актом визначено основи державної політики у бюджетній, кредитній, цінній, регуляторній та інших сферах державного управління щодо стимулювання виробництва сільськогосподарської продукції та розвитку аграрного ринку, а також забезпечення продовольчої безпеки населення

Зауважимо, що пряма державна підтримка сільського господарства в Україні надається як пряма допомога держави сільськогосподарським товаровиробникам у здійсненні ними виробничої діяльності, до якої належить бюджетні трансферти та субсидії сільському господарству, пільгові ціни на енергоресурси, державні капіталовкладення тощо.

Так, в Державному бюджеті на 2021 рік на підтримку сільськогосподарських товаровиробників було передбачено 4,5 млрд грн.

До переліку напрямків, за якими можна отримати державну фінансову підтримку було внесено: державна підтримка страхування сільськогосподарської продукції; відшкодування втрат від пошкодження посівів сільськогосподарських культур внаслідок надзвичайних ситуацій техногенного та природного характеру;



державна підтримка сільськогосподарських товаровиробників, які використовують меліоровані землі; державна підтримка виробників органічної сільськогосподарської продукції; державна підтримка виробників картоплі; державна підтримка сільськогосподарських товаровиробників шляхом виділення бюджетних субсидій з розрахунку на одиницю оброблених угідь [3].

До непрямой форми державної підтримки сільського господарства, яка застосовується в Україні, доцільно віднести підтримку за допомогою регулювання ринкових цін на товари та послуги.

Механізми фінансової підтримки аграрних підприємств включають механізм здешевлення кредитів та компенсації лізингових платежів шляхом субсидування частини плати (процентів чи лізингових платежів) за використання кредитів, наданих банками. Щорічно Кабінет Міністрів України передбачає статтю видатків на надання дотацій виробникам продукції тваринництва [7].

Слід зазначити, що правові норми, які стосуються безпеки продовольства в Україні, гармонізовані з нормами ЄС. Водночас, перспективним напрямом забезпечення безпеки продуктів харчування є механізм гарантування дотримання національних стандартів.

Таким чином, забезпечення продовольчої безпеки в Україні до російського вторгнення характеризувалося:

- пріоритетністю ролі сільського господарства в національній економіці;
- досягненням основних індикаторів стану продовольчої безпеки в частині середньодобової поживності раціону українця, поряд з його незбалансованістю, рівня самозабезпеченості основними видами продовольства в країні, частки витрат на харчування у сукупних споживчих витратах;
- наявністю механізмів прямої і непрямой підтримки виробників сільськогосподарської продукції, нормативного забезпечення безпеки продовольства в Україні, гармонізованого з нормами ЄС.

ЛІТЕРАТУРА

1. Бублик І.В., Запотоцький С.П. Продовольча безпека регіонів України. Національне господарство України: теорія та практика управління. 2009. С. 145–153.
2. Експрес-огляд основних індикаторів продовольчої безпеки в Україні у 2020 році. URL: <http://edclub.com.ua/analityka/ekspres-oglyad-osnovnyh-indykatoriv-prodovolchoyi-bezpeky-v-ukrayini-u-2020-roci#:~:text>
3. Казюк Я. Державна фінансова підтримка сільгосптоваровиробників як один з інструментів розвитку сільських територій. URL: <https://decentralization.gov.ua/news/13434>



4. Названо ТОП-10 найбільших імпортерів українського зерна за минулий рік. URL: <https://latifundist.com/en/novosti/58224-nazvano-top-10-najbilshih-importeriv-ukrayinskogo-zerna-za-minulij-rik>
5. Огляд продовольчої безпеки і політики. URL: <https://kse.ua/ua/oglyad-prodovolchoyi-bezpeki-ta-politiki/>
6. Палапа Н.В., Дем'янюк О.С., Нагорнюк О.М. Продовольча безпека України: стан та актуальні проблеми сьогодення. Агроекологічний журнал. 2022. № 2. URL: <http://journalagroeco.org.ua/article/view/263314>
7. Продовольча безпека України / П. Саблук, О. Білорус, В. Власов. Економіка АПК. 2009. № 10. С. 3-7.

***Віремейчик Анатолій Миколайович**
аспірант кафедри державного управління
та місцевого самоврядування,
Херсонський національний технічний університет*

**"ІНТЕГРОВАНА ПРОГРАМА МІСЦЕВОГО РОЗВИТКУ"
ЯК АЛЬТЕРНАТИВНА ЗАМІНА НА ЗАКОНОДАВЧОМУ РІВНІ
ТЕРМІНОЛОГІЇ "ПРОГРАМ МІСЦЕВОГО РОЗВИТКУ"
ТА "МІСЦЕВІ ЦІЛЬОВІ ПРОГРАМИ"**

В управлінні розвитком громад в умовах децентралізації застосовується програмно-цільовий підхід. Одним із практичних напрямків його реалізації є підготовка та реалізація регіональних програм, спрямованих на розвиток найважливіших сфер місцевого життя. У більшості випадків ці програми фінансуються з місцевого бюджету, а місцеві органи влади відповідають за координацію робочого процесу та розподіл коштів. Ефективність їхньої діяльності залежить, серед іншого, від наявності чітких і зрозумілих правил, тобто нормативно-правової бази для регіональних програм.

Наразі у законодавчому полі присутні різні назви документів, які на практиці застосовуються у схожий спосіб. Зокрема, це "місцева програма розвитку" та "місцева цільова програма". Тож виникає питання: "Чи є доцільність формування єдиного поняття?"

Для формування єдиного поняття та визначення термінології єдиного визначення "місцевих програм" для застосування та впровадження на законодавчому рівні слід визначити розуміння таких термінологій як "місцева цільова програма" та "місцева програма розвитку".

Місцева цільова програма (локальна цільова програма) – це сукупність взаємопов'язаних завдань та заходів, узгоджених з усіма



залученими виконавцями[8,9], спрямованих на вирішення найбільш актуальних питань розвитку територіальних громад або конкретних галузей економіки чи соціально-культурної сфери. Ці програми розроблені для вирішення нагальних проблем в економічній, соціальній, культурній, екологічній та інших сферах у громаді. Вони дозволяють комплексно фінансувати бюджетні напрями та є важливими складовими бюджетного процесу для органів місцевого самоврядування.

Поняття норми щодо місцевих цільових програм в Україні закріплені в таких законодавчих актах:

Закон України від 18 березня 2004 року № 1621 "Про державні цільові програми" [4]. Цей закон визначає загальні принципи розробки та реалізації державних цільових програм.

Постанова Кабінету Міністрів України від 4 серпня 2023 р. № 817 "Деякі питання розроблення Державної стратегії регіонального розвитку України і плану заходів з її реалізації та проведення моніторингу реалізації зазначених Стратегії і плану заходів" [5]. Ця постанова визначає Порядок визначає механізм розроблення Державної стратегії регіонального розвитку України (далі - Стратегія) і плану заходів з реалізації Стратегії (далі - план заходів), а також проведення моніторингу реалізації Стратегії і плану заходів.

Постанова Кабінету Міністрів України від 4 серпня 2023 р. № 816 "Деякі питання розроблення регіональних стратегій розвитку і планів заходів з їх реалізації та проведення моніторингу реалізації зазначених стратегій і планів заходів". Ця постанова визначає Порядок вимоги і процедури розроблення та проведення моніторингу реалізації регіональних стратегій розвитку (далі - регіональні стратегії) і планів заходів з реалізації регіональних стратегій [6].

Місцева програма розвитку відноситься до програм, які розробляються на рівні територіальних громад з метою досягнення конкретних цілей у розвитку різних сфер життєдіяльності громади. Ці програми можуть бути коротко або середньостроковими і спрямовані на покращення соціально-економічного стану та культурного розвитку громад. Вони є важливим і актуальним інструментом місцевого самоврядування, що демонструє піклування місцевої влади про своїх мешканців та територію.

Це означає, що місцева програма розвитку є ключовим документом, який визначає пріоритети та напрями розвитку конкретної територіальної громади на певний період часу. Це також вказує на залучення ресурсів, функцій та заходів для досягнення поставлених завдань у сферах економіки, соціуму, культури тощо.

Отже місцева програма розвитку — це важливий документ, який сприяє розвитку територіальних громад. Основними



законодавчими актами які регулюють цей процес є - Закон України "Про місцеве самоврядування": Згідно з цим законом, органи місцевого самоврядування мають право затверджувати цільові програми та програми соціально-економічного розвитку територіальних громад [1;10].

Методичні рекомендації щодо порядку розроблення, затвердження, реалізації, проведення моніторингу та оцінювання реалізації стратегій розвитку територіальних громад: Цей Наказ Міністерства розвитку громад та територій України від 21 грудня 2022 року № 265 надає методичну допомогу органам місцевого самоврядування при підготовці стратегій розвитку територіальних громад. Він визначає порядок розроблення, затвердження, реалізації, моніторингу та оцінювання реалізації стратегій, включаючи впровадження підходів, орієнтованих на результат [2].

Закон України "Про засади державної регіональної політики": В законі визначається положення щодо розвитку територіальних громад, включаючи стратегії розвитку [3].

Військові конфлікти сучасності накладають значні виклики щодо стійкості та потенціалу громад. Розглядаючи специфіку цих умов, важливо визначити загрози, з якими стикаються громади, та розробити ефективні стратегії протидії, з урахуванням аналізу різних аспектів стійкості громад в контексті військового конфлікту, включаючи соціальну згуртованість, економічну стабільність та психологічну витривалість. Вкрай важливі ініціативи зміцнення потенціалу громад, включаючи розвиток місцевого самоврядування, формування мережі взаємодопомоги та реалізація програм відновлення.

Державою у період дії воєнного стану впроваджено ряд важливих інституційних механізмів щодо посилення ефективності та стійкості місцевого самоврядування у воєнний час [11], зміцнення потенціалу територіальних громад, які стосуються питань планування та виконання місцевих бюджетів, розміщення ВПО, ревокації бізнесу, підтримки підприємництва та агробізнесу в громадах тощо

Таким чином, місцева програма розвитку є необхідним інструментом для забезпечення сталого соціально-економічного прогресу територій та задоволення потреб мешканців.

Місцеві цільові програми не є обов'язковими для кожної громади в рамках кожного Зведеного бюджету територіальної громади (КФК). Кожна громада самостійно визначає напрямки свого розвитку і таким чином ініціює розробку відповідних місцевих цільових програм, виходячи зі своїх конкретних потреб.

Вимоги до розробки, впровадження та звітування про місцеві цільові програми не змінюються залежно від чисельності населення



громади. Хоча в Україні наразі немає чіткого визначення чи законодавства, яке б регулювало процес створення, виконання та звітування за цими програмами, в основу можна взяти Закон України від 18.03.2004 № 1621-IV "Про державні цільові програми" [7].

У періоди воєнного стану важливо враховувати особливі процедури видатків при формуванні місцевих програм. Бюджетний кодекс України визначає, що певні захищені видатки не застосовуються під час воєнного стану. До пріоритетних видатків у цей період належать видатки, пов'язані з національною безпекою та обороною.

Розробка процедури створення локальних цільових програм є доцільною для забезпечення чіткості та послідовності процесу. Ця процедура має окреслити всі аспекти розробки програми, такі як процеси ініціювання, прийняття рішень та затвердження.

У багатьох громадах в умовах підготовки Комплексної програми сталого розвитку, були створені різні місцеві цільові програми в різних секторах, таких як розвиток промисловості та підприємництва, розвиток міської інфраструктури, просування туризму, покращення транспорту та міської мобільності, ініціативи соціальної підтримки та допомоги, зусилля з покращення охорони здоров'я, залучення молоді через спортивні заходи, заходи з охорони навколишнього середовища тощо. Ці програми затверджуються рішеннями громад.

Для опису комбінації **"місцеві програми розвитку"** та **"місцева цільова програма"** може бути використаний новий термін – **"Інтегрована програма місцевого розвитку"** яка об'єднує елементи як програм місцевого розвитку, так і місцевих цільових програм в єдину ініціативу, спрямовану на сприяння цілісному зростанню та досягненню конкретних цілей на місцевому рівні.

Інтегрована програма місцевого розвитку – це комплексний підхід до вирішення завдань розвитку громади чи регіону. Це передбачає координацію різних секторів, таких як інфраструктура, соціальні послуги та економічний розвиток, для досягнення сталого та інклюзивного зростання.

Інтегрована програма місцевого розвитку – це цілісний підхід до розвитку, який передбачає балансування різних секторів для досягнення сталого та інклюзивного зростання. Це комплексна стратегія, спрямована на вирішення економічних, соціальних та екологічних проблем громади чи регіону. Складовими комплексної програми місцевого розвитку є інфраструктура, соціальні послуги та економічний розвиток.

Інтегровані програми місцевого розвитку набувають все більшої популярності в останні роки як спосіб сприяння сталому та



справедливому розвитку громад. Ці програми мають на меті збалансувати економічні, екологічні та соціальні міркування, щоб гарантувати, що розвиток принесе користь суспільству в цілому.

Однак деякі стверджують, що ці програми може бути важко ефективно реалізувати, вони можуть бути дорогими та вразливими до політичного втручання. Слід розглянути всі аргументи "за" і "проти" комплексних програм місцевого розвитку та оцінимо їхні потенційні переваги та недоліки.

Інфраструктура включає надання основних послуг, таких як вода, каналізація та транспорт. Соціальні послуги включають освіту, охорону здоров'я та соціальний захист. Економічний розвиток включає створення робочих місць, розвиток підприємництва та місцевої промисловості.

Комплексна програма місцевого розвитку має ряд переваг:

По-перше, це заохочує участь громади та власність. Це означає, що громада бере участь у плануванні та впровадженні програми, що підвищує її почуття власності та відданість її успіху.

По-друге, інтегрована програма місцевого розвитку одночасно вирішує декілька проблем розвитку. Такий підхід гарантує, що ресурси використовуються ефективніше та результативніше, а результати розвитку є більш стійкими.

По-третє, програма більш ефективно використовує обмежені ресурси. Координуючи різні сектори, програма може досягти більшого з обмеженими ресурсами.

Незважаючи на свої переваги, реалізація інтегрованої програми місцевого розвитку може бути складною.

По-перше, може бути брак політичної волі та відданості. Це означає, що уряд може не визначити пріоритетність програми, що може призвести до недостатнього фінансування та ресурсів.

По-друге, може бути недостатньо фінансування та ресурсів. Це може обмежити масштаб і вплив програми.

Нарешті, на місцевому рівні можуть бути обмежені технічні знання та потенціал. Це означає, що громада може не мати необхідних навичок і знань для ефективної реалізації програми.

Інтегрована програма місцевого розвитку фокусується на стратегіях та річних програмах, спрямованих на створення сприятливого середовища для зростання підприємницького сектору, залучення інвестицій та реформ децентралізації. Це включає стратегічне планування на регіональному та місцевому рівнях, вдосконалення існуючих механізмів та стратегій, а також активну участь та координацію на національному та місцевому рівнях.

Нове поняття програма наголошує на важливості стратегічного управління та планування на місцевому рівні, поєднуючи просторове



та оперативне планування, а також підкреслює роль планування у підвищенні конкурентоспроможності територій та регіонів. Крім того, він включає механізми стимулювання розвитку, активізації економічної активності, залучення інвестицій та забезпечення модернізації виробничих комплексів для місцевого, регіонального та національного зростання.

Підсумовуючи, термін "**Інтегрована програма місцевого розвитку**" охоплює злиття "місцевих програм розвитку" та "місцева цільова програма", пропонуючи цілісну стратегію для стимулювання локалізованого зростання та ефективного досягнення цільових результатів, що передбачає координацію різних секторів для досягнення сталого та інклюзивного зростання.

Переваги цього підходу включають участь і відповідальність громади, одночасне вирішення багатьох проблем розвитку та більш ефективне використання обмежених ресурсів. Однак такі проблеми, як відсутність політичної волі та відданості, недостатнє фінансування та ресурси, а також обмежені технічні знання та спроможність на місцевому рівні можуть перешкодити реалізації таких програм. Незважаючи на ці виклики, інтегрована програма місцевого розвитку залишається перспективним підходом до досягнення сталого та інклюзивного зростання в громадах і регіонах.

ЛІТЕРАТУРА

1. Про місцеве самоврядування в Україні | LIGA:ZAKON (ligazakon.net)
2. Про затвердження Методичних рекомендацій щодо порядку розроблення, затвердження, реалізації, проведення моніторингу та оцінювання реалізації стратегій розвитку територіальних громад | LIGA:ZAKON (ligazakon.net)
3. Про засади державної регіональної політики | LIGA:ZAKON (ligazakon.net)
4. Про державні цільові програми | LIGA:ZAKON (ligazakon.net)
5. Деякі питання розроблення Держав... | від 04.08.2023 № 817 (rada.gov.ua)
6. Деякі питання розроблення регіон... | від 04.08.2023 № 816 (rada.gov.ua)
7. Про державні цільові програми | LIGA:ZAKON (ligazakon.net)
8. Місцеві цільові програми: відповіді на поширені запитання громад (decentralization.ua)



9. Для чого місцева влада приймає програми "для галочки" і чи може громада корегувати їх? – Українська Гельсінська спілка з прав людини (helsinki.org.ua)
10. Місцеві програми територіальних громад: проблеми нормативно-правового забезпечення - портал новин LB.ua
11. Про внесення змін до деяких ... | від 12.05.2022 № 2259-IX (rada.gov.ua)

УДК 351

Демченко Володимир Миколайович
кандидат філологічних наук, доцент,
доцент кафедри державного управління і місцевого самоврядування,
Херсонський національний технічний університет

СИНЕРГІЯ ПРЕЗИДЕНТСЬКОГО ТА НАРОДНОГО ВОЛЕВИЯВЛЕННЯ В РИТОРИЧНІЙ АНТИТЕЗІ "УКРАЇНА – НЕ РОСІЯ"

У книжці, що репрезентує думки другого Президента України Леоніда Кучми (у всякому разі він їх схвалює) й побудована на його спогадах і біографії [1], він не порівнює ментальні риси українців і росіян і навіть не акцентує на певних нелогічних діях окремих представників останніх, з якими зіштовхувався у професійній та політичній діяльності (і з діями, і з представниками). Президент акцентує на комплексних відмінностях, що виявляються вже в результатах такої діяльності росіян.

Л. Кучма як представник українського народу (Сумщина на кордоні з росією, поліський генотип і відповідне наріччя української мови) міг би, звісно, нагадати народні характеристики сусідів, які йому були відомі з дитинства (на кшталт "Москаль тоді правду скаже, коли вмисться свиня в сажі", "Від чорта відхрестися, а від москаля не відмовишся"; "Москалики поїли наші волики, як вернуться здорові, поїдять і корови"), проте тривалі контакти з росіянами, спільна робота та й узагалі советський соціальний контекст, де український генотип через два-три покоління мав зникнути – асимілюватися під впливом "загальнодержавного", стримували його від такої радикальності.

Отже, вважаємо, що наведена в назві антитеза в більш розгорнутій формі позначає "Україна (республіка) – не росія (імперія)", і хоча аналогії з імперією Л. Кучма також не наводив, адже це було б навіть крутіше за наведені вище радикальні характеристики



росіян, можна цілком логічно виділити в його спогадах і висновках риси, властиві імперії.

1. Російські люди як спадкоємці імперської / советської політики навіть не задумуються, що всі "республіки" того "союзу" та "федеративні суб'єкти" тієї рф були / є маріонетками Москви (тобто, нехай навіть дещо меншою мірою, – російської центральної влади), тобто за термінологією світової політології – колоніями (москва / росія – метрополією). При цьому їхні уряди й усілякі ради жодного вирішального значення не мають, а найбільші підприємства були підпорядковані імперському центру, складаючи загальний воєннопромисловий комплекс.

2. Незначна обізнаність представників еліти – як політичної, так і культурної, до того ж добре освіченої, з Україною – її історією, культурою, економікою. Ця еліта послуговується одним стереотипом: українці – нижча категорія людей за них – росіян, що в царські часи було навіть виражено терміном "малороси" порівняно з "великоросами", до яких намагалися зарахувати себе і деякі представники меншин, зокрема й українців, для отримання певних привілеїв у процесі професійних, освітніх і соціальних звершень.

3. Використання історії східних слов'ян із метою підвищення статусу росіян як державного етносу, для чого запозичується історія київського періоду, адже власне історія московського князівства / царства починається від XIV століття, і тоді виявиться, що українці (південно-західні та північно-західні племена) як державна нація давніше як мінімум (від фіксації в писемних пам'ятках) на п'ять століть. Л. Кучма дивується, що й формальні російські демократи, й особи, орієнтовані на Європу (начебто) виявляють таке невігластво у знаннях про Україну. Ці особи бачать в українцях лише етнографічну складову (й тому, певно, сьогодні дали себе задурити імперським пропагандистам щодо якихось правих сил, які керують Україною й хочуть розлучити українців із їх "братами" росіянами).

4. Імперська політика. Л. Кучма акцентує, що вже через два дні після ухвалення Акту про незалежність України 1991 року з'явилася загрозлива заява прес-секретаря президента Єльцина про те, що в разі переривання союзницьких відносин між республіками СРСР російська федерація має право ставити питання про перегляд кордонів. Тобто навіть за президента, який від усього світу отримав імідж демократа й ліберала, а перед зазначеною заявою свого прес-секретаря завірив усіх, що росія не хоче бути центром нової імперії, експансійна імперська політика виявляє себе в повний голос.

5. Здатність до швидкої втрати старих ідеалів. Л. Кучма дивується, що українські комуністи – адепти, здавалося б, гуманістичної ідеї, не зважали на спровоковані голодомори, знищення



української культурної еліти, всілякі чистки, лицемірні вибори, всілякі ради, вірили в ленінські й піонерські кімнати, місячники боротьби, п'ятирічки, соцзмагання, гасла про інтернаціоналізм, допускали продуктові й речові дефіцити, нескінченні черги, зрештою за один рік покидали свої партквитки й зреклися тієї своєї партії – "славотної, могутньої, мудрої тощо", а зараз дехто з них став вірити в Бога, шанувати Христа, не перестаючи боготворити Леніна, тобто повною мірою втратили свою багаторічну віру й намагаються отримати нову.

Отже, можна зробити висновок, що логічна антитеза "Україна – не росія", висловлена другим Президентом України Л. Кучмою, стосується не лише характеристики України та українців, але й зворотної сторони, у якій відзначаємо імперську складову, що зумовлює й експансійну поведінку російської держави на політичній арені, й відповідні риси менталітету росіян як носіїв означеної поведінки.

ЛІТЕРАТУРА

1. Кучма Л.Д. Україна – не Росія; пер. з рос. І. Пашенко, О. Руденко-Десняк. URL: <http://irbis-nbuv.gov.ua/ulib/item/UKR0003713>

Скібіна Тетяна Ігорівна

*кандидат економічних наук, доцент,
доцент кафедри публічного управління,
права та гуманітарних наук,*

Херсонський державний аграрно-економічний університет

СУЧАСНІ МЕТОДИ АНАЛІЗУ ДЕРЖАВНОЇ ПОЛІТИКИ В УКРАЇНІ

Україна постійно стикається з викликами та проблемами, що вимагають компетентного аналізу та ефективного впровадження державної політики. Сучасні методи аналізу політики стають все більш важливими в умовах змін, що відбуваються на світовій та національній аренах. Актуальність аналізу державної політики в Україні не може бути переоцінена в контексті сучасних викликів та потреб суспільства. Адже державна система країни стикається з численними складними проблемами, такими як боротьба з корупцією, прагнення до економічного розвитку, зміцнення демократії, соціальна справедливість та екологічна стійкість. В умовах постійних змін і нестабільності, ефективний аналіз та розробка державної політики стають критично важливими завданнями для владних органів та



суспільства в цілому. Сучасні методи аналізу надають Уряду інструменти для системного оцінювання, планування та впровадження політичних заходів, спрямованих на вирішення найважливіших проблем та забезпечення сталого розвитку країни. Отже, дослідження та застосування сучасних методів аналізу державної політики в Україні є необхідним кроком для забезпечення успішного майбутнього країни її швидкого повоєнного відновлення та задоволення потреб її громадян.

Питання дослідження проблем аналізу державної політики в Україні досліджувались вітчизняними та закордонними вченими. Так, значний внесок в дослідження проблем аналізу та реалізації державної політики в Україні із детальним аналізом сучасних методів та підходів належить вченим Івановій О.М., Петренко В.І., Сидоренко В.В. [1]

Коваленко В.П., Лисенко В.М., Шевченко І.А. [2] розглядають різні аспекти аналізу державної політики з урахуванням українського контексту, висвітлюючи методологічні підходи та практичні застосування.

Детальному аналізу основних викликів, з якими стикається аналіз державної політики в Україні, та шляхів розв'язання цих проблем присвячені роботи Криштанович М.Ф., Пушак Я.Я., Флейчук М.І., Франчук В.І. [3]. Практичні аспекти аналізу державної політики в Україні та стратегії для подальшого розвитку цього дієвого інструменту підвищення ефективності державної політики розглянуті в роботах Кілієвич О.І., Тертичка В.В [4]. Значна кількість наукових робіт створює основи для науково-теоретичної, методичної та практичної бази для дослідження питань аналізу державної політики, проте безліч питань є невирішеними та актуальними для Українського суспільства.

Так, сучасні проблеми аналізу політики в Україні включають ряд складних викликів, з якими стикається держава в процесі формулювання, впровадження та оцінки ефективності своєї політики [2, 4]. До найбільш актуальних проблем можна віднести:

- відсутність системності аналізу. Однією з найбільш поширених проблем є проведення фрагментарного, нерегулярного аналізу політики, без урахування взаємозв'язків між різними елементами системи управління;

- недостатнє використання аналітичних даних при проведенні аналізу. Брак доступу до достатньої кількості якісних даних часто ускладнює аналіз політики. Багато рішень приймаються на основі політичних обставин або інтуїції, замість обґрунтованого аналізу;

- низький рівень прозорості та відкритості. Прозорість процесів прийняття рішень та доступ до інформації про аналіз політики є важливими складовими демократії. Проте нерідко прийняття



політичних рішень відбувається за "закритими дверима", що призводить до відсутності довіри громадськості;

- політизація аналізу. Зацікавленість політиків у певних результатах аналізу може знизити результативність дослідження. Це може призвести до прийняття необґрунтованих рішень або ігнорування рекомендацій експертів;

- недостатня ефективність моніторингу та оцінки результатів. Брак системи моніторингу та оцінки результатів ускладнює оцінку ефективності політики та виявлення проблемних аспектів для подальшого вдосконалення;

- відсутність координації між різними рівнями управління. Недостатня координація між різними рівнями управління та відсутність єдиної стратегії при проведенні аналізу може призвести до дублювання зусиль, неефективності та тривалості проведення аналізу політики.

Ці проблеми вимагають системного підходу та комплексного розгляду для забезпечення ефективного аналізу політики та прийняття обґрунтованих рішень.

Один з ключових методів аналізу державної політики, що спрямований на розв'язання існуючих проблем, є - стратегічне планування [1]. Цей процес охоплює визначення мети та завдань політики, аналіз внутрішніх та зовнішніх факторів, визначення стратегічних напрямків розвитку та розробку конкретних заходів для досягнення поставлених цілей. В Україні в останні роки активно використовується стратегічне планування для розв'язання таких проблем, як боротьба з корупцією, економічний розвиток та зміцнення демократії, але цей метод потребує більшої адаптації до сучасних викликів, які стоять перед суспільством країни.

Ще одним важливим методом аналізу є соціально-економічний аналіз [3, 4]. Цей підхід дозволяє врахувати вплив державної політики на економічний та соціальний розвиток країни. Шляхом збору та аналізу статистичних даних, опитувань громадян та експертів, влада може оцінити ефективність своєї політики та вчасно коригувати її для досягнення кращих результатів.

SWOT-аналіз є ще одним дієвим інструментом для аналізу державної політики [2, 4]. Цей аналіз дозволяє визначити сильні та слабкі сторони політики, а також виявити можливості та загрози, що впливають на її реалізацію. Шляхом використання SWOT-аналізу уряд може розробити більш ефективні стратегії та заходи для подолання проблем.

Один з найважливіших етапів аналізу державної політики є - моніторинг та оцінка результатів. Цей процес дозволяє визначити, наскільки успішно була реалізована політика, та виявити проблемні



аспекти, які потребують коригування. Завдяки систематичному моніторингу та оцінці результатів уряд може ефективно керувати процесом впровадження політики та вчасно реагувати на зміни в ситуації.

Участь громадськості та експертів є необхідною складовою аналізу державної політики. Громадськість може надати владі важливі відгуки та пропозиції щодо запланованих заходів, тоді як експерти з різних галузей можуть допомогти зробити обґрунтовані висновки щодо ефективності та доцільності політики.

Отже, сучасні методи аналізу державної політики в Україні допомагають

Уряду розв'язувати складні проблеми та досягати поставлених цілей. Використання стратегічного планування, соціально-економічного аналізу, SWOT-аналізу, моніторингу та оцінки результатів, а також участі громадськості та експертів дозволяє Уряду України більш ефективно вирішувати важливі завдання та досягати успішних результатів у впровадженні державної політики. Застосування цих сучасних методів аналізу стає ключовим чинником у забезпеченні стабільного соціального, економічного та політичного розвитку країни в умовах постійних викликів та змін.

ЛІТЕРАТУРА

1. Іванова О.М., Петренко В.І., Сидоренко В.В. Державна політика в Україні: теорія та практика. Київ : КНЕУ, 2018. – 76 с.
2. Коваленко В.П., Лисенко В.М., Шевченко І.А. Аналіз державної політики: теорія та практика. Київ : Основи, 2002. – 750 с.
3. Криштанович М.Ф., Пушак Я.Я., Флейчук М.І., Франчук В.І. Державна політика забезпечення національної безпеки України. Львів : Сполом, 2020. – 418 с.
4. Кілієвич О.І., Тертичка В.В. Аналіз державної політики в Україні: навчальна дисципліна, сфера професійної діяльності, галузь прикладних досліджень. Збірка документів і матеріалів. Київ: К.І.С., 2004. – 210 с.



УДК 342.5:34.01

Семко Михайло Олександрович
старший викладач кафедри права,
Національний технічний університет
"Харківський політехнічний університет"

РОЛЬ НАЛЕЖНОГО ПРАВОЗАСТОСУВАННЯ У ЗАБЕЗПЕЧЕННІ СТАБІЛЬНОСТІ ОРГАНАМИ ПУБЛІЧНОЇ ВЛАДИ У ПОВОЄННИЙ ПЕРІОД: ТЕОРЕТИКО-ПРАВОВИЙ АСПЕКТ

Як показує аналіз наукових досліджень, проведених Н.В. Кохан [1, с. 146], дефініція "застосування права" розглядається науковцями у двох значеннях: як форма реалізації права або як кінцева стадія реалізації правової норми. Особливість правозастосування полягає у тому, що воно здійснюється уповноваженими на те органами, які володіють владними повноваженнями і, відповідно, виступають частиною механізму адміністративно-правового регулювання. Його мета – забезпечити виникнення, зміну або припинення правовідносин у конкретній сфері людської життєдіяльності [2, с. 388]. На нашу думку, у цій ситуації саме належне правозастосування може виступати запорукою створення правового режиму, який буде формувати стабільні правовідносини у постконфліктних регіонах, що дуже важливо для захисту прав і свобод людини, забезпечення принципів верховенства права та законності, національної безпеки, охорони правопорядку.

Нажаль, на постконфліктних територіях передбачається існування ряду проблем, які ускладнюють або обмежують належне правозастосування. Вивчивши окремі спроби науковців та практиків визначити ці проблеми [3; 4; 5], ми склали власний їх перелік: недостатність інфраструктури та ресурсів, обумовлена воєнними діями, переміщенням кваліфікованих спеціалістів органів публічної влади; вплив політичних чинників на діяльність органів публічної влади та правосуддя; низький рівень довіри з боку громадськості до органів державної влади України, зокрема серед осіб, які проживали на тимчасово окупованих територіях протягом тривалого часу; низький рівень безпеки на деокупованих та прикордонних територіях; низький рівень правової культури населення; недостатня увага органів публічної та судової влади до захисту прав людини тощо.

Усунення цих недоліків можливе, у першу чергу, через розуміння представниками органів публічної влади змісту належного



правозастосування, проведення з ними занять в системі службової підготовки та підвищення кваліфікації.

У контексті нашого дослідження, під належним правозастосуванням ми розуміємо процес забезпечення дотримання та захисту прав і свобод кожного індивіда органами публічної влади відповідно до принципів правової держави та міжнародних стандартів захисту прав людини. Вважаємо, що це явище характеризується такими ознаками як:

- доступність, яка проявляється у можливості кожної особи, яка проживає у постконфліктному регіоні звернутися до суб'єктів п національних і міжнародних правозахисних механізмів для захисту своїх прав;

- справедливість рішень, прийнятих органами публічної влади, що виражається у їх об'єктивності, безпристрасності та толерантності.

- швидкість та ефективність правозастосування;

- гласність та прозорість діяльності органів публічної влади у процесі правореалізації;

- спрямованість на захист вразливих груп населення;

- дотримання міжнародних стандартів та зобов'язань у галузі прав людини та основних положень світової концепції належного урядування.

Отже, приходимо до висновку, що у постконфліктних регіонах належне правозастосування відіграє ключову роль у відновленні соціально-економічного розвитку та побудові стабільного суспільства у повоєнний період. Прогнозується, що воно забезпечуватиме гарантії прав та свобод громадян, сприяючи відновленню довіри до влади та правосуддя, створенню рівних умов для всіх громадян, підтримки соціальної справедливості та захисту вразливих груп населення. Крім того, воно є важливим інструментом для вирішення конфліктів, покращення якості життя та підтримки процесу примирення у суспільстві. Саме тому питання забезпечення належного правозастосування у повоєнний період викликає науковий інтерес та має бути основою розвитку публічного управління та адміністрування на постконфліктних територіях.

ЛІТЕРАТУРА

1. Кохан Н.В. Зміст поняття правозастосування. *Актуальні проблеми вдосконалення чинного законодавства України*: Збірник наукових статей. 2019. Вип. 50. С.145-158.
2. Скакун О.Ф. Теорія держави і права: Підручник. Харків: Консум, 2006. 656 с.



3. Бенедисюк С. Повеєнна відбудова: перші законодавчі кроки. URL: <https://lcf.ua/thought-leadership/corporate/povoyenna-vidbudova-pershi-zakonodavchi-kroki/> (дата звернення 07.04.2024 року)
4. Нагальні питання діяльності адміністративних судів і проблеми правозастосування: у Верховному Суді відбулася розширена робоча зустріч. URL: <https://supreme.court.gov.ua/supreme/press-centr/news/1571210> (дата звернення 10.04.2024 року)
5. Богініч О.Л. Позитивні зобов'язання держави у сфері правотворчості та правозастосування в умовах війни та післявоєнної відбудови держави. *Альманах права*. 2022. Випуск 13. С. 188-194.

УДК 339.9

Денисенко Ірина Сергіївна

провідний економіст відділу екосистемного оцінювання природоресурсного потенціалу,

*Інститут демографії та проблем якості життя НАН України,
м. Київ*

БАЗОВІ ІНСТРУМЕНТИ ІМПЛЕМЕНТАЦІЇ ПРОЦЕДУРИ ОЦІНЮВАННЯ ЗБИТКІВ

Україна має залучити всі можливі юридичні механізми притягнення країни-агресора до відповідальності та впроваджувати всі наявні інструменти процедури оцінювання збитків, як то політичні, інституційні, регуляторні тощо.

Інструменти імплементації процедури оцінювання збитків під час ведення війни в систему рахунків – це система засобів різного спрямування, використання яких дозволяє (сприяє) впровадженню процедури до державного обліку та регулювання. Система засобів підтримує процес впровадження. Інструментом є певний засіб, який (використання якого) дозволяє досягти запланованих цілей. Це мов допоміжний ресурс для реалізації цілей.

Політичні інструменти – забезпечують загальний фон імплементації процедури оцінювання. Політичне керівництво зацікавлене в побудові такої системи компенсацій та оцінювання, яка реально відображатиме стан справ.

Інституціональні – сприяють імплементації процедури оцінювання на рівні правових норм, окремих структур тощо. Щоб запрацювали інституціональні інструменти необхідно, щоб державні структури з компенсування мали запит на адекватну систему



оцінювання збитків, тоді державні інституції сприятимуть її імплементації і використанню.

Регуляторні – підтримують імплементацію процедури оцінювання в практичному сенсі й передбачають конкретні важелі впливу.

Юридичними інструментами є інвестиційний арбітраж й безпосередньо пряме звернення до іноземних судів у ті юрисдикції, які є потенційно привабливими з точки зору наявності активів рф, доступних до стягнення, із вимогами про відшкодування збитків. Також інвестиційний арбітраж є єдиним дієвим й доступним на сьогодні механізмом для стягнення збитків з рф із: позитивними рішеннями трибуналів у кримських справах, відсутністю позовної давності, досвідом присудження суттєвих компенсацій, визнанням його рішень у більшості країн світу, інструментами для примусового виконання рішень.

Одним з інструментів має стати колективний позов громадян Україна про відшкодування збитків, завданих рф безпосередньо довіллю, мають бути затверджені законодавчі ініціативи у сфері колективних позовів, які мають спростити та врегулювати можливість подачі таких позовів.

Збитки України від повномасштабного вторгнення становлять багатомільярдні суми, а це забруднення землі, повітря, спалені ліси, знищені природні ресурси, забруднення порохом, свинцем, мастилом, військовим сміттям, отрутами та металобрухтом ліси, поля, водойми тощо, частину природних ресурсів втрачено назавжди. За оцінками Міністерства захисту довкілля та природних ресурсів, сума збитків від забруднення екології, спричинених війною, оцінюється біля 25 мільярдів євро, ще близько 11,5 мільярдів євро потрібно для усунення наслідків забруднення ґрунту, зокрема, майже третина із зазначеного розміру оцінених збитків, а саме понад 407,3 млрд грн, становлять збитки, завдані земельним ресурсам України. Також, вже задокументовано близько двох тисяч конкретних випадків завдання прямої шкоди навколишньому середовищу та 244 екологічних злочинів. Розмір заподіяних екологічних збитків постійно збільшується, так як воєнна агресія проти України триває, що є безпрецедентним після екологічних збитків 1986 р.

При Міністерстві захисту довкілля та природних ресурсів створений Оперативний штаб для цілей фіксування, збирання та аналізу екологічних збитків, де серед інструментів використовується й онлайн-платформа для підготовки доказів в рамках позовів України до Міжнародного суду ООН для відшкодування збитків країною-агресором, пропонуючи усім охочим подати інформацію про заподіяні довіллю збитки. Інспектори фіксують засмічення земельних ділянок



уламками боєприпасів, знищених будівель, інфраструктурних об'єктів, а також забруднення ґрунтів, підземних вод і повітря небезпечними речовинами. Далі формуються численні документальні джерела, як то акти обстеження земельних ділянок, акти комісій із визначення збитків власників землі та землекористувачів, звіти про експертну грошову оцінку земельних ділянок, первинні документи, облікові реєстри, проектно-кошторисна документація, відомості Державного земельного кадастру, документація із землеустрою, дані дистанційного зондування землі тощо.

Враховуючи обмежений доступ до цих документів, доступним для стягнення при подачі колективного позову – є моральна шкода на користь багатьох фізичних осіб, оскільки у такому випадку: дещо спрощується процес доведення, стягнення безпосередньо заподіяної багатьом особам моральної шкоди (при колективному позові може виникнути проблема суб'єкта подання позову – кому саме спричинено екологічні збитки і хто саме має право (зобов'язаний) подавати відповідні позови).

Політичними інструментами є відображення стану справ в судових процесах за колективними позовами громадянами України про захист екологічних прав, що будуть визнаватися, в тому числі примусово виконуватися не тільки в Україні, але й в інших державах про визнання і виконання такого рішення.

Інституційними інструментами, як приклад є звернення Верховної Ради України до Генеральної Асамблеї ООН, Програми ООН з навколишнього середовища, Європейського Парламенту, Європейської Комісії, парламентів та урядів держав-членів Генеральної Асамблеї ООН щодо утворення спеціальної екологічної моніторингової місії для фіксації екологічної школи, заподіяної внаслідок збройної агресії РФ на території України. Таким чином має бути забезпечена належна фіксація та оцінка завданих Україні екологічних збитків на міжнародному рівні, що об'єктивно може в подальшому допомогти із визнанням та виконанням рішень судів України за наслідками розгляду колективних позовів у сфері екології проти РФ в якості держави-агресора і безпосереднього заподіювача екологічних збитків.

Інституційними інструментами міжнародного компенсаційного механізму для України є: • багатосторонній міжнародний договір, який є юридичною підставою створення та функціонування майбутнього інституційного механізму відшкодування Україні; • міжнародний реєстр збитків, в якому має міститись інформація про шкоду, збитки та втрати, заподіяні російською агресією як фізичним, так і юридичним особам, державі Україна та довкіллю; • міжнародна компенсаційна комісія, яка розглядатиме вимоги про відшкодування збитків; •



компенсаційний фонд як розпорядник коштів, за рахунок яких здійснюватиметься відшкодування збитків.

Політичним інструментом також є те, що влада в Україні разом з громадянським суспільством доносить до міжнародних партнерів зафіксовані екологічні наслідки війни, тим самим домагаючись відповідальності й реституції задля зміцнення міжнародної нормативно-правової бази для захисту природного середовища в контексті збройного конфлікту. Це має бути позитивним кроком для України та зміцнить міжнародні механізми обліку, виправлення та в деякій мірі навіть запобігання екологічним злочинам та збиткам, пов'язаним з війною. Тобто, наслідки війни можуть сприяти поширенню більш інтегрованого та цілісного розуміння безпеки, а також розгляду та захисту спільного природного середовища на всіх фазах конфліктного циклу. Облік та оцінка шкоди природному середовищу привертає увагу світу безпрецедентним обсягом даних, які були зібрані владою, суспільством й міжнародними партнерами України.

Наразі не існує міжнародного стандарту для вимірювання екологічної шкоди від військових конфліктів. Проте Уряд України розробив з початком повномасштабного вторгнення Методику, яка діє з вже розширеними напрямками, за якими визначають шкоду та збитки, завдані природному середовищу України внаслідок військової агресії РФ. Разом з тим, методика зосереджена на кількісному визначенні шкоди, з приблизними показниками, які не повністю відображають складність екосистем й нематеріальних послуг, які вони надають. Доречно було б доповнити процедуру оцінювання збитків під час ведення війни в систему рахунків недоотримання ренти, спроможності генерувати екосистемні послуги та можливості участі в ринкових процесах. Також доцільно доповнити Методику визначенням розміру втраченої вигоди через зниження продуктивності ґрунтів унаслідок механічної, фізичної, хімічної, й інших видів деградації ґрунтів; визначення розміру втраченої вигоди бюджетів різних рівнів через зниження грошової оцінки земель як бази оподаткування; визначення алгоритму виконання розрахунків збитків власникам земельних ділянок; визначення витрат на оцінювання розміру шкоди та збитків, завданих земельному фонду внаслідок збройної агресії.

Регуляторні інструменти є визнаним на міжнародному рівні інструментом і процесом, який використовується для забезпечення кращої якості втручання держави. За умови послідовного та повноцінного застосування такий інструмент може покращити якість політики та посилювати легітимність заходів, які виконавчі органи впроваджують в рамках політики, завдяки більшій прозорості та беззаперчній доказовій базі. При впровадженні на початкових етапах



регуляторних інструментів, також можуть сприяти забезпеченню необхідної методологічної та аналітичної бази для кращого визначення пріоритетів та планування заходів законодавчої діяльності виконавчого органу.

Процедура оцінки збитків має бути прозорою, послідовною, незалежною та відповідати визначим на міжнародному рівні стандартам оцінки. Справедлива компенсація збитків має базуватися на справедливій оцінці, яка не надає переваги жодній стороні спору, оцінка має бути прийнятною для міжнародних інстанцій, а не лише для національних органів країни, де розташовані активи та підприємства.

Процедура оцінювання збитків має відбуватись як через звернення до міжнародних інституцій, так і через застосування внутрішніх програм та процедур. Тому для землекористувачів та землевласників особливо важливо зафіксувати усі втрати, зібрати необхідні докази, необхідно мати якісну доказову базу щодо відповідних збитків, щоб скористатися новоствореними механізмами та бути готовими до проходження процедури компенсації у майбутньому, коли відповідні порядки будуть розроблені усіма відповідальними органами влади.

УДК: 338.2:351

Паланиця Микола Миколайович
*аспірант кафедри державного управління
і місцевого самоврядування,
Херсонський національний технічний університет*

СВІТОВІ ПРАКТИКИ ПОВОЄННОГО ВІДНОВЛЕННЯ ЕКОНОМІКИ

Світова історія знає безліч прикладів відновлення країн після активних бойових дій. За даними Інституту дослідження миру в Осло (PRIO) після закінчення Другої світової війни в світі відбулося понад 250 збройних конфліктів і понад 30 великих війн, учасниками яких стали 60 країн світу [1]. Проте навіть за такої великої кількості країн, які брали участь в війнах, успішних прикладів відновлення економік не дуже багато. Деяким країнам вдалося відновитися за рахунок значних покладів корисних копалин, а іншим державам за збігом обставин. Головне для країн в такому випадку своєчасно заручитися міжнародною підтримкою і не упустити можливість до відновлення своєї економіки.



Під час воєнних конфліктів науковці виявляють жвавий інтерес до проблем повоєнної відбудови економіки. Проблематика інтеграції українського суспільства у післявоєнний період висвітлена в дослідженнях Е. Лібанової, Ю. Чемерис і В. Смець. Очевидно, що повоєнне відновлення України буде відбуватися за рахунок державних і приватних міжнародних інституцій та фондів. Вагомий внесок в розв'язання проблем повоєнного відновлення зробив С. Іванов [2]. Він стверджував, що для успішного економічного відновлення країни необхідно розробити і реалізувати сучасну концепцію з врахуванням теперішнього геополітичного стану держави [2].

Для успішного відновлення економіки України після війни потрібно детально проаналізувати план Маршалла, лінію стабілізації японської економіки – план Доджа, а також сценарії відновлення економічного розвитку в наступних країнах: Західна Німеччина, Японія, Італія, Південна Корея [2]. Кожна країна під час війни відчуває на собі великі руйнування та знищення інфраструктури, промисловості, сільського господарства, численні людські жертви, що призводить до виникнення великих "сірих зон" з спустошеними містами та селами. Будь які колосальні збитки мають кількісний вимір, так за даними Міністерства юстиції, потреба України в реконструкції і відновленні оцінюється майже в \$500 млрд, прямі збитки інфраструктурі становлять - \$155 млрд, а довіллю - \$57 млрд [3].

Повоєнна відбудова України повинна проходити за вже успішним і напрацьованим міжнародним сценарієм, враховуючи найкращий досвід державотворення, а саме:

- системність реформ;
- наявність постійних джерел фінансування;
- всеосяжність даного процесу.

Очевидно, що для реалізації успішного повоєнного відновлення нашій владі потрібно не лише знайти ресурси: фінансові і людські, але й підготуватися в юридичній площині та створити спеціальні координуючі структури. Тому, Указом Президента України від 21.04.2022 року була створена Національна рада з відновлення України від наслідків війни. Головними завданнями якої є:

- розроблення плану заходів з післявоєнного розвитку та розбудови транспортної, соціальної, комунальної, медичної та інших видів інфраструктури;
- визначення та напрацювання пропозицій відносно пріоритетних реформ;
- розробка стратегічних ініціатив, нормативних актів, які необхідні для ефективної відбудови нашої держави [4].



Головним аспектом є те, що реформи потрібно проводити швидко, особливо потрібно контролювати діяльність олігархів. План Маршала почали реалізовувати в 1948 році, а головним інструментом було фінансове вливання зі сторони США. Сума вливань за 4 роки склала більше \$17 млрд, із якої 20% - становили доступні кредити, а 80% - безоплатна фінансова допомога. Головними галузями плану Маршала стали: промисловість та сільське господарство, паралельно були надані преференції підприємцям, які були направлені на стимулювання торгівлі між країнами Європи і рештою країн світу. Окрім цього слід відмітити і жорсткий мілітарний підхід плану Маршала, бо однією з умов надання коштів було розміщення військових баз на територіях цих країн. Ще одним важливим нюансом було те, що гроші напряму не поступали на рахунки урядів країн, а направлялися на придбання аграрної продукції та промислового обладнання. План Маршала мав і політичні цілі – це відсутність комуністів в керуванні країнами та інтеграція економік країн Європи. Саме тригером виникнення Європейського союзу вважають тісну кооперацію між лотаринзькою залізною рудою і рурським вугіллям [2].

Досвід повоєнної відбудови Південної Кореї буде цікавий для України, бо на момент впровадження міжнародних програм Азіатська країна перебувала в стані війни. Приклад Кореї нам демонструє позитивну динаміку збільшення доходів країни від мобілізації еліт і суспільства. Важливу роль в стрімкому зростанні зіграв жорсткий, авторитарний стиль правління. Знову ж таки розміщення військових баз США на території Південної Кореї та повний патронат і захист Америки. Фінансування Кореї становило 9% всього ВВП країни, і це була пряма допомога з бюджету, а не кредити чи інвестиції. Результатом таких дій стало зростання ВВП в понад 30 тис разів, а все завдяки технологіям, швидким темпам індустріалізації, фінансовій допомозі, зростання експорту та торговельній співпраці зі США, зростання рівня конкурентоспроможності промисловості та загального добробуту населення [2].

Доцільним для України вбачається також досвід Франції та Великобританії. В цих країнах була проведена націоналізація приватного майна та запущений процес модернізації виробничого потенціалу французьких підприємств. В 1952-1958 роках Франції вдалося збільшити приріст промислового виробництва на 52%. В 1970-х роках уряд країни бере курс на розвиток перспективних галузей, продукція яких користується попитом на міжнародних ринках, це стосувалося автомобільної, електротехнічної та ракетної промисловості. Такі дії дали змогу залучити до виробництва в промисловості майже 26% населення Франції. Розвиток післявоєнного сільського господарства пов'язаний з тим, що держава в примусовому



порядку викупила в населення всі нерентабельні підприємства. Сьогодні Франція значний гравець на ринку експорту сільськогосподарської продукції [2].

Отже, нашій країні потрібен власний план Маршала, який успішно зарекомендував себе в Європі, зокрема ним успішно скористалися Західна Німеччина, Італія, Великобританія, Нідерланди, Франція. Кошти потрібно інвестувати в розвиток промисловості, сільського господарства, енергетики, транспортної інфраструктури та будівництва. Однак, військові дії в Україні можуть стати занадто пролонгованими, тому потрібно розробити плани не лише по повоєнній відбудові економіки, але й підтримки і розвитку діючої моделі економіки з урахуванням реального геополітичного становища країни.

По-перше, Україні потрібно сфокусувати навколо себе найбільшу кількість держав, які вже проходили важкий шлях відбудови економіки із значними успіхами. По-друге, позбутися тавра "сировинна країна" та перетворитися на індустріальну, енергонезалежну та інноваційну державу. По-третє, запровадити "в життя" реальний механізм із боротьби з корупцією та прозорим контролем за використанням коштів і процедури державних закупівель. Жорстка, тверда, принципова та справедлива політика влади в комплексі з позицією представників бізнесу та громадського сектору щодо використання фінансової допомоги на повоєнну відбудову економіки України повинні стати головною візією побудови Нової України.

ЛІТЕРАТУРА

1. Сайт Інституту дослідження миру в Осло/The Peace Research Institute Oslo (PRIO). Trends in Armed Conflict, 1946-2014. 2016. URL: <http://surl.li/smrh>
2. Бородіна О. А., Ляшенко В. І. Повоєнне відновлення економіки: світовий досвід та спроба його адаптації для України. Вісник економічної науки України. 2022. № 1 (42). С. 121-134. DOI: [https://doi.org/10.37405/1729-7206.2022.1\(42\).121-134](https://doi.org/10.37405/1729-7206.2022.1(42).121-134)
3. Сайт Міністерства юстиції України. Міжнародний реєстр збитків: що це таке та як він працюватиме? 18.03.2024. URL: [https://minjust.gov.ua/news/ministry/mijnarodniy-reestr-zbitkiv-scho-tse-take-ta-yak-pratsjuvatime](https://minjust.gov.ua/news/ministry/mijnarodniy-reestr-zbitkiv-scho-tse-take-ta-yak-vin-pracjuvatime)
4. Питання Національної ради з відновлення України від наслідків війни. Указ Президента України від 21.04.2022 року. URL: <https://zakon.rada.gov.ua/laws/show/266/2022#Text> (дата звернення: 11.04.2024).



Проніна Оксана Володимирівна

*кандидат наук з державного управління, доцент
кафедри державного управління та місцевого самоврядування,
Херсонський національний технічний університет*

РОЗРОБКА КОМПЛЕКСНОГО ПЛАНУ ПРОСТОРОВОГО РОЗВИТКУ ТЕРИТОРІЇ ТЕРИТОРІАЛЬНОЇ ГРОМАДИ ШЛЯХ ДО МАЙБУТНЬОГО ГРОМАДИ

Від 2020 року змінився адміністративно-територіальний устрій України. Райони укрупнились, а територіальні громади остаточно об'єднались. Тому виникає необхідність першочергово визначитись із Стратегією розвитку кожної громади, в тому числі і нашої Херсонської. А саме, здійснити аналіз існуючого стану громади та її території та чітко поставити цілі стратегії розвитку громади. Комплексний план дасть можливість відійти від хаотичного прийняття рішень, передасть процес планування та управління жителям громади та встановить чіткий план дій з розвитку нашої території.

Станом на початок 2024 року в Херсонській міській територіальній громаді зруйновано або пошкоджено велику кількість будівель: лікарні, школи, вищі навчальні заклади, житлові будинки, пам'ятки архітектури, тощо. До сьогоднішнього дня продовжується руйнування міста, розглядати подальший розвиток міста треба дивлячись на нові реалії.

Дехто вважає, що розроблення Комплексного плану це не найголовніше питання, яке необхідно вирішувати у воєнний час. Однак, враховуючи надскладний період для нашої громади та країни в цілому, а також критичний стан її економіки, питання стабілізації економіки шляхом ефективного та раціонального використання ресурсів громади, пошуку нових джерел доходів є чи не найголовнішим.

По-перше, у процесі розроблення Комплексного плану будуть інвентаризовані ресурси громади, а саме: земельні ресурси, лісові, водні, надра. В результаті – розкриються нові можливості та потенціал громади, відбудуватиметься економічне зростання та збільшення дохідної частини місцевого бюджету.

Фактично цей документ буде інструментом управління розвитку громади, до розроблення якого залучена безпосередньо громадськість, адже саме вона бере участь у його створенні та погодженні шляхом проведення громадських слухань та обговорень.



24 липня 2021 року набрав чинності Закон України "Про внесення змін до деяких законодавчих актів України щодо планування використання земель"[1], яким внесено зміни до Земельного кодексу України й інших законодавчих актів стосовно планування використання земель. Закон містить певну новелу для українського законодавства, яка пов'язана зі стрімкими змінами й поліпшеннями для розвитку територіальних громад, а саме запровадженням комплексного планування розвитку територій об'єднаних територіальних громад.

Комплексний план просторового розвитку території територіальної громади – одночасно містобудівна документація на місцевому рівні та документація із землеустрою, що визначає планувальну організацію, функціональне призначення території, основні принципи і напрями формування єдиної системи громадського обслуговування населення, дорожньої мережі, інженерно-транспортної інфраструктури, інженерної підготовки і благоустрою, цивільного захисту, охорони земель та інших компонентів навколишнього природного середовища, формування екомережі, охорони і збереження культурної спадщини та традиційного характеру середовища населених пунктів, а також послідовність реалізації рішень, у тому числі етапність освоєння території.

Комплексний план розробляється на всю територію територіальної громади. Комплексний план передбачає узгоджене прийняття рішень щодо цілісного (комплексного) просторового розвитку населених пунктів як єдиної системи розселення і території за їх межами. Комплексний план розробляється та затверджується з метою забезпечення сталого розвитку територіальної громади з додержанням принципу збалансованості державних, громадських та приватних інтересів та з урахуванням концепції інтегрованого розвитку території територіальної громади (за наявності).

До початку розробки комплексного плану території обов'язкова частина Генерального плану це Історико-архітектурний опорний план. Це науково-проектна документація, що фіксує нерухому культурну спадщину певного населеного пункту чи території. Розробляють як складник генеральних планів історичних населених місць.

Херсонська міська територіальна громада збирає комерційні пропозиції від підприємств щодо виконання даних робіт. Поки отримали 2 пропозиції ціни щодо виконання комплексного плану просторового розвитку територіальної громади. Багато іноземних інвесторів підтримують громаду в частині допомоги консультативної, документальної та технічної. Спільна співпраця з Урядом Японії через Японське агентство міжнародного співробітництва (JICA) закріплена в Протоколі обговорень для Проекту екстреного відновлення та



реконструкції між Міністерством розвитку громад, територій та інфраструктури України від 24 лютого 2023 року.

Для громади бажано розробити комплексний план розвитку території як можна скоріше, але активні бойові дії вносять свої корективи. В місті велика кількість застарілого житлового фонду, який потребує повної реконструкції та модернізації з урахуванням нових вимог будівництва: підземні паркінги, бомбосховища, укриття, тощо. І це треба буде обов'язково врахувати в новому Генеральному плані.

В документах Генерального плану треба обов'язково врахувати збереження історичної частини міста, будівання нових об'єктів з урахуванням нових вимог будівництва, дотримання принципів безбар'єрності для осіб з обмеженими можливостями у всіх будівлях цивільного та адміністративного рівня. Велику увагу треба приділити плануванню площадок для індустріальних парків, з метою залучення інвестицій та створення нових робочих місць, розширення існуючих тротуарів, збільшення зелених насаджень, упорядкування торгівлі на території міста, резервування земельних ділянок для подальших інвестиційних проєктів. Повна реконструкція центральної набережної міста, планування нових районів розміщення житлових масивів.

Підлив Каховської дамби збільшив кількість руйнувань та пошкоджень інфраструктурі та будівлям Херсонської міської територіальної громади. Найбільш постраждали прибережні частини міста, де розташовані житлові будинки та підприємства, район Острів та Нафтогавань. Громадяни, власники житлових будинків та дачних товариств, де є доступ своїми силами та за допомогою комунальних служб та волонтерських організацій розчистили свої будинки. Але більшість будинків не придатні для проживання без капітального ремонту, деякі взагалі повністю зруйновані. Громада планує будівництво житла для постраждалих громадян, більшість взагалі на даний час виїхали за межі Херсонської області і країни.

Зараз в громаді проживає приблизно 30-35% від загальної кількості населення, що мешкало до початку військових дій, але мета громади повернути людей в громаду, створити безпечні умови проживання, забезпечити освітній процес, який буде можливий тільки після звільнення всієї Херсонської області і території країни в цілому.

Комплексний план включатиме планувальні рішення щодо перспективного використання всієї території Херсонської міської територіальної громади, на основі аналізу всіх ресурсів якими вона володіє, та надасть інструмент для інтегрованого розвитку з вирішення проблемних та конфліктних питань, а також з дотриманням принципу збалансованості державних, громадських та приватних інтересів. Комплексний план забезпечить узгоджене прийняття рішень щодо



цілісного (комплексного) просторового розвитку всіх населених пунктів як єдиної системи розселення та території за їх межами.

ЛІТЕРАТУРА

1. Закон України "Про внесення змін до деяких законодавчих актів України щодо планування використання земель" (Відомості Верховної Ради (ВВР), 2020, № 46, ст.394), <https://zakon.rada.gov.ua/laws/show/711-20#Text>.

УДК 351.72

Шумська Ганна Миколаївна
кандидат економічних наук, доцент,
доцент кафедри державного управління,
публічного адміністрування та економічної політики,
Харківський національний економічний університет
імені Семена Кузнеця

ШЛЯХИ РОЗВИТКУ СИСТЕМИ ПУБЛІЧНОГО УПРАВЛІННЯ ДЛЯ ЗАБЕЗПЕЧЕННЯ ЕФЕКТИВНОЇ ДЕРЖАВНОЇ ТА РЕГІОНАЛЬНОЇ ПОЛІТИКИ В УКРАЇНІ

Важливою умовою забезпечення ефективної державної та регіональної політики в Україні в динамічному середовищі в умовах воєнного стану є розвиток системи публічного управління, яке може бути досягнуто на основі використання органами влади інноваційних інструментів та цифрових технологій. Для того щоб органи влади змогли на високому рівні реалізовувати свої функції, їх діяльність має принципово змінитися на основі застосування нових підходів до забезпечення інноваційного розвитку системи публічного управління. Отже, без впровадження відповідних інноваційних інструментів та цифрових технологій у систему публічного управління, які є нагальними в умовах воєнного стану в Україні, органи влади не зможуть надавати якісні публічні послуги населенню країни, а також забезпечити реалізацію ефективної державної й регіональної політики. Усе вищезазначене підтверджує актуальність та своєчасність даного дослідження.

Мета дослідження, з огляду на означене, полягає в обґрунтуванні шляхів розвитку системи публічного управління для забезпечення ефективної державної та регіональної політики в Україні на засадах цифровізації.



Сучасні умови розвитку України характеризуються швидким поширенням цифрових технологій в усі сфери її внутрішньої та зовнішньої політики. Це створює передумови для докорінного перегляду моделі публічного управління на державному та регіональному рівні з метою підвищення ефективності виконуваних функцій органів влади у відповідності до нових викликів, забезпечення демократичності процедур і рішень з використанням сучасних інформаційно-комунікаційних технологій.

Розвиток цифрового суспільства, актуальність якого зростає випереджаючими темпами в умовах воєнного стану, здійснює суттєвий вплив на організацію взаємодії суб'єктів соціально-економічних систем, змінює статус та склад учасників комунікативного процесу, принципи їх взаємодії на основі мережевого спілкування, сприяє відкритості та розвитку ринку публічних послуг. У таких умовах цифрова трансформація публічного управління є визначальною умовою для реалізації ефективної державної й регіональної політики у новій реальності, від чого залежить дієвість процесів цифровізації життєдіяльності суспільства, а також конкурентоспроможність держави та її можливості щодо інтеграції у глобальне економічне середовище.

Попри певні здобутки щодо реформування публічного управління на засадах цифровізації Україні ще необхідно пройти довгий шлях впровадження інноваційних інструментів і цифрових технологій, оскільки значна кількість органів влади продовжують досі використовувати застарілі системи і технології, які потребують заміни. Публічне управління в умовах зростання кількості завдань, ініціатив, проєктів та одночасної оптимізації витрат повинне базуватися саме на технологічних та цифрових формах забезпечення його безперебійного функціонування. Доцільним також є зосередження особливої уваги на організаційному впорядкуванні інноваційної діяльності органів влади, впровадженні цифрових технологій в їх діяльність та раціональному використанні цифрового потенціалу, створенні сприятливого інноваційного середовища в системі органів влади. При цьому синергетичний потенціал мобільних, хмарних технологій, технологій аналізу даних, Інтернету речей окремо та в сукупності здатні привести до трансформаційних змін у системі публічного управління та зробити її більш ефективною.

Беззаперечним є той факт, що цифровізація є одним із важливих факторів підвищення ефективності процесу реалізації політики держави та її регіонів. Вплив цифровізації на органи влади, які реалізують державну й регіональну політику, відображається не тільки в зміні способу дій публічних службовців та їх взаємодії з громадянами, але й у впровадженні цифрових інноваційних інструментів у діяльність органів влади. Отже, цифрова трансформація



системи публічного управління повинна ґрунтуватися на виконанні комплексу дій, спрямованих на поліпшення і модернізацію усіх її процесів, та впровадженні інформаційно-комунікаційних технологій з метою підвищення результативності діяльності органи влади і, як наслідок, якості публічних послуг. За цих умов публічні службовці повинні взяти на себе нові ролі і обов'язки, і, отже, повинні бути готовими освоїти інноваційні технології та здобути цифрові компетентності.

Швидке поширення цифрових технологій в усі сфери країни та умови воєнного стану в Україні вимагають оперативного впровадження інноваційних процесів у діяльність органів влади та підвищення їх дієвості. У цьому контексті слід зауважити, що без впровадження відповідних інновацій у систему публічного управління органи влади не зможуть забезпечити надання якісних публічних послуг населенню, а в країні неможливо буде здійснювати ефективну державну й регіональну політику. Треба наголосити також на тому, що використання того чи іншого інноваційного інструменту, управлінської технології, підходу до управління, форми, методу роботи органів влади на практиці повинне базуватися не тільки на урахуванні накопиченого світового досвіду і наявних фінансових ресурсів, але й на урахуванні особливостей їх роботи, що забезпечить дієвість і результативність здійснення інноваційної діяльності органами влади. При цьому дієвість інноваційної діяльності органів влади полягає у створенні сприятливих умов для реалізації ефективної державної й регіональної політики відповідно до стратегічних цілей і завдань держави при мінімальних витратах на здійснення цієї політики шляхом удосконалення роботи органів влади.

Базуючись на наукових дослідженнях провідних вчених [1 – 5 та ін.] та враховуючи особливості цифрового розвитку України, запропоновано шляхи інноваційного розвитку публічного управління для здійснення ефективної державної й регіональної політики в Україні на засадах цифровізації: реалізація інноваційної кадрової політики в органах влади, яка буде спрямована не тільки на посилення професійної спрямованості та активізацію праці потенційних впроваджувачів нововведень, але й на створення мотиваційного середовища для інтенсифікації процесів впровадження інновацій, від чого залежить ефективність державної й регіональної політики; використання сучасних інформаційно-комунікаційних технологій для підвищення рівня професійної мобільності службовців під час інноваційної діяльності; запровадження управлінських інновацій органами влади для підвищення спроможності громад і зменшення дефіциту місцевих бюджетів; активізація проектної діяльності органів влади; удосконалення інституційного забезпечення інноваційної



діяльності в органах влади на основі створення офісів інноваційної діяльності, функціонуючих за матричним принципом в організаційній структурі управління органом влади, для підвищення ефективності процесу координації і підтримки цієї діяльності в органах влади та раціонального використання соціально-економічного потенціалу регіонів в Україні; впровадження маркетингових інструментів в діяльності органів влади з акцентом на перевагах територіального маркетингу для забезпечення розвитку регіонів та підвищення їх конкурентоспроможності і привабливості. У роботі також наголошено, що для впровадження інновацій, що пов'язані з цифровізацією публічного управління, обов'язково слід оцінювати цифрову зрілість публічних службовців та органів влади в цілому. Це дасть можливість отримати конкретні переваги на шляху цифрової трансформації: сформувати цілісне уявлення про реальний та бажаний рівень цифрової зрілості органів влади; виявити латентний цифровий потенціал органів влади; розробити напрями удосконалення системи управління органами влади в умовах цифровізації.

Таким чином, у роботі доведено, що важливою передумовою стабільної роботи системи публічного управління в умовах воєнного стану є забезпечення результативного функціонування органів влади в країні, яке може бути досягнуто за рахунок здійснення дієвої інноваційної діяльності на засадах цифровізації. Авторами запропоновано шляхи інноваційного розвитку публічного управління, які дозволять підвищити результативність публічного управління та досягти ефективності реалізації її державної й регіональної політики в Україні в умовах воєнного стану. Обґрунтовано, що для впровадження інновацій, що пов'язані з цифровізацією публічного управління, є доцільним оцінювати цифрову зрілість публічних службовців та органів влади в цілому. Усе зазначене дозволить підвищити дієвість системи публічного управління на засадах цифровізації й досягти високого суспільного розвитку в країні.

ЛІТЕРАТУРА

1. Бакуменко В. Д. Особливості публічного управління та адміністрування: монографія / В. Д. Бакуменко [та ін.]. Київ: КНУКіМ, 2016. 167 с.
2. Лахижа М. Актуальні проблеми удосконалення публічного управління в Україні: зміни, реформування, модернізація, оптимізація, децентралізація, реструктуризація, перезавантаження. *Актуальні проблеми державного управління*. 2020. №1 (57). С. 18-28.
3. Obolenskyi, O., Shchokin, R., Romanenko, Ye., Zhukova, I. (2020) Current trends of public management in the modern world: economic and



organizational aspects. *Financial and credit activity: problems of theory and practice*. № 34. PP. 413-420. DOI: <https://doi.org/10.18371/fcaptr.v3i34.215586>

4. Публічне управління та адміністрування у забезпеченні регіонального розвитку: монографія / Н. Л. Гавкалова, Г. М. Шумська, В. І. Мельник та ін.; за заг. ред. докт. екон. наук, професора Н. Л. Гавкалової. Харків: ХНЕУ ім. С. Кузнеця, 2019. 390 с.

5. Шумська Г. М. Розробка напрямів забезпечення дієвості публічного управління як основи соціально-економічного розвитку України. *Бізнес Інформ*. 2023. № 1. С. 94 – 101.

УДК 351.86:351.88

Новікова Марія Миколаївна

*кандидат юридичних наук, доцент,
доцент кафедри публічного управління, права та гуманітарних наук,
Херсонський державний аграрно-економічний університет*

МІЖНАРОДНЕ СПІВРОБІТНИЦТВО ХЕРСОНСЬКИХ ГРОМАД У ПЕРІОД ВОЄННОГО СТАНУ ТА ПОВОЄННИЙ ПЕРІОД

На сьогоднішній день питання розбудови територіальних громад є важливим для подальшого розвитку української держави і першим кроком у її відновлення у повоєнний період. Важливою складовою такого відновлення слід вважати міжнародне співробітництво та залучення інвестицій. Міжнародне співробітництво, як частина процесу залучення інвестицій, дає можливість забезпечити доступ до передових технологій та навчання, що підвищує конкурентоспроможність громад, сприяє їх сталому розвитку. В цілому, ці процеси сприяють збільшенню життєвого рівня та підвищенню якості життя мешканців територіальних громад, які постраждали від повномасштабного вторгнення.

Слід відзначити, що Херсонська область це територія, яка після повномасштабного вторгнення у лютому 2022 року довше всіх знаходилася в окупації. І, наразі, ще її значна частина має статус тимчасово окупованої території. Руйнування інфраструктури, демонтаж і вивезення техніки та дорогого обладнання з підприємств, підрив Каховської ГЕС, змушення людей до переміщення в інші області чи виїзду за кордон, катування та вбивства діячів науки та культури, управлінців, аграріїв, замінування майже всіх сільськогосподарських угідь, знищення оleshківського лісу та інших важливих природних об'єктів, – все це призводить до спустошення



області і формування досить негативного погляду на можливості її відновлення у повоєнний період. У перспективі передбачається, що окремі сільські та селищні територіальні громади херсонської області будуть ліквідовані у зв'язку з тим, що відновлення цих сіл та селищ не передбачається після їх повного зруйнування у ході бойових дій.

Відповідно, відновлення територіальних громад, які придатні для цього, є першочерговим завданням місцевих органів державної влади та місцевого самоврядування. Слід відзначити, що протягом 2014-2019 років кількість проєктів, профінансованих Європейським інвестиційним банком та ЄБРР у Херсонській області склала 15947 млн гривень, що вивело її на перше місце по Україні в рейтингу інвестицій [1, с. 16]. Також у період з 2020 по початок 2022 року було закінчено ряд значних інвестиційних проєктів, що вказувало на зацікавленість інвесторів у Херсонській області. Наприклад, у 2021 році ЄС разом з Німецьким товариством міжнародного співробітництва (GIZ) було оголошено про запуск програми під назвою "Міцні регіони – Спеціальна програма підтримки України" [2].

Відповідно, Херсонська область, з огляду на її економічний потенціал, може бути першою у рейтингу на інвестування. Наразі, на деокупованих територіях Херсонщини за інформацією Мінреінтеграції здійснюються заходи щодо відновлення за наступними напрямками: 1) гуманітарна допомога (створені пункти видачі гуманітарної допомоги, видаються гігієнічні та продуктові набори); 2) відновлюються об'єкта газо-, водо- та електропостачання; 3) здійснюють спроби відновлення медичних закладів та їх обладнання; 4) відновлення мобільного зв'язку; 5) відновлення роботи закладів надання соціальних та адміністративних послуг та фінансових установ, поштового зв'язку; 6) розмінування земель [3].

Країни ЄС планують виділити кошти або вже приймають участь у окремих видах діяльності. Так, Швейцарія виділяє 100 млн євро, а Іспанія – 1,5 млн євро на підтримку гуманітарного розмінування в Україні як результат Першої Міжнародної донорської конференції з гуманітарного розмінування України в Загребі 11 жовтня 2023 року [4].

Слід відмітити, що місцеві органи публічного управління також не залишаються осторонь у процесі налагодження міжнародного співробітництва. Так, на початку грудня 2023 року перший заступник начальника Херсонської ОВА Дмитро Бутрій здійснив візит до Королівства Нідерландів за запрошенням Агентства міжнародного співробітництва Асоціації муніципалітетів Королівства Нідерландів VNG International у межах проєкту "Підтримка відновлення місцевого самоврядування та відбудови і реконструкції громад в Україні". Як зазначено на сторінці ХОДА у Фейсбуці, новоявлені партнери



зацікавилися участю у відновленні регіону і визначили для себе пріоритетні напрямки - водопостачання, агропромисловий комплекс та медицина. Особлива увага - відбудові альтернативної енергетики та переробці твердих побутових відходів [5].

11 грудня 2023 року у Швеції було підписано договір про партнерство міст Херсону та Норрчепінга та обговорені основні напрямки співпраці, зокрема у сфері освіти, створення індустриальних парків та відновлення портової інфраструктури [6]. Також, у грудні 2023 року Швейцарія передала Херсонщині сім автомобілів для забезпечення роботи мобільних ЦНАПів з метою покращення надання адміністративних і соціальних послуг [7].

Таким чином, ми бачимо, що спроби допомоги Херсонській області з боку країн ЄС на теперішній час є, однак вони поки поодинокі. Зрозуміло, що говорити про планування та розвиток області у час, коли відбуваються масштабні бойові дії на тимчасово окупованих землях та щодня здійснюється обстріл критичної інфраструктури, гинуть люди, майже не можливо. Але вже є перші кроки для погляду у майбутнє Херсонщини з надією.

ЛІТЕРАТУРА

1. Левонюк Т., Фахурдінова М., Солодкий С. та ін. Євромапа України: рейтинг європейської інтеграції областей. Київ: Центр "Нова Європа", 2019. 62 с. URL: <http://neweuropе.org.ua/wp-content/uploads/2019/11/Euomap-ukr-web.pdf> (дата звернення 29.11.2023)
2. ЄС виділяє Україні кошти на розвиток регіонів <https://eu-ua.kmu.gov.ua/news/yes-vydilyaye-ukrayini-koshty-na-rozvytok-regioniv/> (дата звернення 10.04.2024).
3. Інформація Мінреінтеграції щодо відновлення звільнених територій Херсонщини. 26.10.2023 року. URL: <https://www.kmu.gov.ua/news/informatsiia-minreintehratsii-shchodo-vidnovlennia-zvilnennykh-terytorii-khersonshchyny> (дата звернення 10.04.2024).
4. Мінекономіки презентувало країнам-донорам проєкт Національної стратегії протиміної діяльності. *Інтерфакс-Україна*. 08.12.2023 року. URL: <https://interfax.com.ua/news/economic/952827.html> (дата звернення 10.04.2024).
5. Нідерланди допомагатимуть у відновленні громад Херсонщини. URL: https://www.facebook.com/khoda.gov.ua/posts/737951931699972?ref=embed_post (дата звернення 10.04.2024).



6. Як знайти місто-побратима в Європі? Інструкція та приклади Охтирки й Херсона. URL: <https://decentralization.gov.ua/news/17545> (дата звернення 10.04.2024).

7. Швейцарія передала сім автомобілів для роботи мобільних ЦНАПів на Херсонщині. URL: <https://decentralization.gov.ua/news/17560> (дата звернення 10.04.2024)

УДК: 338.2:351

Губа Марина Ігорівна

кандидат економічних наук, доцент,

Херсонський національний технічний університет

ПРІОРИТЕТИ І РИЗИКИ СТРАТЕГІЙ ВІДНОВЛЕННЯ ТЕРИТОРІАЛЬНИХ ГРОМАД

В Україні відбувається активна робота щодо відновлення територіальних громад. Реалізація заходів політики відновлення розпочалася в Україні ще з 2014 року, після звільнення частини територій Донецької та Луганської областей. Після повномасштабного російського вторгнення у 2022 році перед державою постало питання оперативного напрацювання нормативно-правових актів, що дають змогу органам місцевого самоврядування легітимно розв'язувати питання місцевого значення, розподіляти кошти на відбудову об'єктів інфраструктури, відновлювати необхідні для жителів послуги. Важливий крок в цьому напрямку зроблено при оновленні Державної стратегії регіонального розвитку до 2027 року [1]. Але першим і уніфікованим документом, який відображав напрями відновлення, став План відновлення України, представлений Україною в Лугано у липні 2022 року, проте так і не затверджений офіційно [2]. Фактично План відновлення є дорожньою картою і загалом складається з 15 національних програм, що передбачають виконання заходів відновлення, зокрема з напрацювання необхідних законодавчих ініціатив. Ці програми і заходи відповідають потребам країни як у воєнний, так і післявоєнний час. Проте низка заходів є суперечливими, а подекуди - нереалістичними з погляду економічної ситуації в країні та неможливості прогнозу закінчення війни. Територіальні громади, зі свого боку, за координації центральної влади мають здійснювати заходи відновлення, розробляти локальні стратегії відновлення. Слід зазначити, що незважаючи на певні позитивні аспекти План відновлення є скоріше загальним баченням, що задає напрям процесу



відновлення, і не включає деталізованих заходів, конкретних індикаторів та результатів.

Одним із важливих заходів державної політики відновлення є законодавче закріплення необхідних механізмів. Так, Законом України "Про внесення змін до деяких законодавчих актів України щодо засад державної регіональної політики та політики відновлення регіонів і територій" було систематизовано документи державної регіональної політики: державна стратегія - регіональна стратегія - стратегія розвитку територіальної громади; введено чотири функціональні типи територій: території відновлення, регіональні полюси зростання, території з особливими умовами для розвитку, території сталого розвитку; для територій, що постраждали від російської агресії, введено план відновлення та розвитку (для регіонів і громади) [3].

Відповідно із засадами державної регіональної політики для постраждалих внаслідок війни регіонів і громад вводяться плани відновлення і розвитку (регіональний та місцевий рівні). Кабінет Міністрів України у липні 2023 року Урядом прийняв постанову "Про затвердження порядків з питань відновлення та розвитку регіонів і територіальних громад", якою визначено: 1) порядок визначення територій відновлення; 2) порядок розробки, реалізації та моніторингу планів відновлення та розвитку [4]. Так, до територій відновлення пропонується відносити громади за певними критеріями, за якими враховуючи умови війни, громади не можуть швидко, об'єктивно і обґрунтовано визначити приналежність до територій відновлення. Крім того, визначені критерії не містять вимірюваних показників щодо їхнього впливу на громаду, потреби відбудови того чи іншого об'єкта. Принциповою проблемою подальших дій є відсутність механізмів і конкретних параметрів для визначення потреб і потенціалу територій. Отже, проблеми координаційного та нормативного характеру в організації державної політики відновлення ускладнюють пріоритезацію проектів громад в рамках стратегій відновлення. З початком повномасштабної агресії майже 4 тис населених пунктів в 231 територіальній громаді зазнали тимчасової окупації. Це стосується 11 областей України – Донецької, Луганської, Житомирської, Запорізької, Київської, Миколаївської, Харківської, Херсонської, Чернігівської, Сумської та Одеської.

Найгострішими проблемами, з якими стикаються постраждалі громади після деокупації (понад 160 територіальних громад) є: відсутність доступу до базових публічних послуг (електро-, водо-, тепло-, газопостачання); руйнування соціальної інфраструктури та житлового фонду, адмінбудівель органів влади та інших публічних закладів, та погіршення якості та доступності публічних послуг; замінованість – житла, публічних будівель, сільськогосподарських



земель, лісів; знищення дорожньої інфраструктура між населеними пунктами, що обмежує доступність базових послуг – невідкладної медицини, пожежної охорони; відсутність чи недостатність бомбосховищ та інших укриттів; зниження економічної активності через руйнування, безпеку та втрату людей. Враховуючи, що частина територіальних громад з числа деокупованих залишаються знаходитися в зоні небезпеки через обстріли та бомбардувань, ризики повторного зруйнування житла і інфраструктурних об'єктів не зменшуються.

За даними моніторингу Міністерства розвитку громад, територій та інфраструктури щодо стану розроблення та затвердження стратегічних документів, загальна кількість громад, які затвердили або розробляють стратегічні документами досягає 91 % (станом на кінець 2023 року) [5]. В той же час за даними дослідження ІСАР "Єднання" в рамках проекту "Секторальна підтримка діяльності громадянського суспільства" у консорціумі з Українським незалежним центром політичних досліджень та Центром демократії та верховенства права кількість територіальних громад, які мають стратегічний документ щодо відновлення становить тільки 31% громад (станом на 04 05.2023р.) [6]. За даними Міністерства розвитку громад, територій та інфраструктури не розпочато роботу над стратегіями у 9% громад, переважно які перебувають у тимчасовій окупації або наближені до територій, де ведуться активні бойові дії. Аргументацією для цього є питання, навіщо громадам займатися цією справою зараз, оскільки ситуація динамічно змінюється і реалізація цих планів, можлива лише після завершення воєнних дій. Саме перед цими громадами найактуальнішими проблемами стають питання кадрового забезпечення, невизначеність планування комплексної відбудови та відсутність загальнодержавного бачення відновлення.

Для покращення стратегічного планування на місцевому рівні в Міністерством розвитку громад, територій та інфраструктури було внесено зміни до наявної архітектури планувальних документів, що дозволяють спростити та підвищити якість підготовки та реалізації стратегічних документів для територіальних громад, а також запропоновані ГІС інструменти, які дозволяють перевести процес стратегічного планування у цифрове середовище з можливістю використання зручних шаблонів, налаштування показників моніторингу, залучення громадськості та бізнесу до розробки та реалізації стратегій розвитку та планів заходів до них.

Слід зауважити, що перед громадами, які знаходяться у зоні небезпеки через воєнні дії, постають і інші ризики, що пов'язані з цим, до переліку яких слід віднести: змінний ступінь руйнування об'єктів; відсутність чіткого алгоритму для його визначення диференціації



територій згідно ступеня втрат та локальних особливостей відновлення; неодноразове оновлення технічної документації для запланованих інфраструктурних проєктів і фінансові втрати через це; зміна пріоритетів майбутнього розвитку громади; відсутність гарантій на фінансову підтримку запланованих проєктів; втрата професійних кадрів (міграція, відсутність/недостатність матеріальних стимулів для роботи в зоні небезпеки); динамічні демографічні зміни через виїзд дітей, молоді; невизначеність в часі і кількості повернення людей на постраждали і деокуповані території; відсутність передумов для дерелокації бізнесу; наслідки змін екологічного середовища; наслідки психологічних повоєнних травм мешканців, учасників бойових дій та незначна кількість фахівців-психологів, реабілітаційних закладів, які мають практику роботи з такими травмами; розмежування населення із виділенням групи суспільства (ВПО), які мають преференції в користуванні державними послугами, пільг тощо.

Отже, проблеми та ризики діяльності територіальних громад з огляду стратегій відновлення мають стати новими можливостями в програмах розвитку місцевої економіки, що сприятимуть поступовому переходу від екстреного реагування органів місцевого самоврядування до сталого соціально-економічного розвитку та зростання через впровадження антикризових інструментів місцевого економічного розвитку, які враховуватимуть потреби релокованого бізнесу, населення громади, органів місцевого самоврядування.

ЛІТЕРАТУРА

1. Постанова Кабінету міністрів України від 5 серпня 2020 р. № 695 "Про затвердження Державної стратегії регіонального розвитку на 2021-2027 роки" URL: <https://zakon.rada.gov.ua/laws/show/695-2020-%D0%BF#Text>
2. Офіційна платформа "Програма з відновлення України". URL: <https://recovery.gov.ua/>
3. Закон України "Про внесення змін до деяких законодавчих актів України щодо засад державної регіональної політики та політики відновлення регіонів і територій" №2389-IX від 09.07.2022. URL: <https://zakon.rada.gov.ua/laws/show/2389-20#Text>
4. Постанова Кабінету міністрів України від 18 липня 2023 р. № 731 "Про затвердження порядків з питань відновлення та розвитку регіонів і територіальних громад". URL: <https://zakon.rada.gov.ua/laws/show/731-2023-%D0%BF#Text>
5. Офіційний сайт Міністерства розвитку громад, територій та інфраструктури України. URL: <https://mtu.gov.ua/news/35390.html>



6. Дослідження ініціатив у сфері повоєнного відновлення. Дослідницький проєкт ІСАР "Єднання", Київський міжнародний інститут соціології, проєкт "Ініціатива секторальної підтримки громадянського суспільства України", Український незалежний центром політичних досліджень, Центр демократії та верховенства права. Київ. 2023р. URL: https://ednannia.ua/images/Master_version_UKR_Rebuilding.pdf

УДК: 323.2323.2-042.5

Ковальська Наталя Михайлівна

кандидат педагогічних наук, доцент,

доцент кафедри державного управління і місцевого самоврядування,

Херсонський національний технічний університет

ПУБЛІЧНІ КОМУНІКАЦІЇ У ПОВОЄННОМУ ВІДРОДЖЕННІ УКРАЇНИ

Відновлення України після масштабної військової агресії вимагає не лише значних ресурсів, але й розумного планування, залучення міжнародного досвіду та інновацій, а також активної участі всіх секторів суспільства. Зрозуміло, що повоєнне відновлення країни є завданням колосальної складності та значення, яке вимагає комплексного підходу, спрямованого не тільки на фізичне відновлення інфраструктури, але й на відновлення соціальної та економічної стабільності країни. Адже зараз ми постійно стикаємось з масовими руйнуваннями інфраструктури та певним занепадом економіки.

Відновлення післявоєнної України може стати історичним моментом, що продемонструє здатність країни до відновлення та трансформацій не тільки інфраструктури, а й суспільства. Важливо, щоб державні органи влади постійно аналізували ситуацію, залучали експертів та громадськість для формування ефективної та відповідної політики, яка зможе сприяти стабільності та розвитку в умовах сучасних викликів.

Проведене Фондом демократичні ініціативи імені Ілька Кучеріва загальнонаціональне соціологічне опитування "Повоєнне відновлення України та медіаспоживання" [2] засвідчило, що серед опитаних 36% мають рідних, знайомих чи сусідів, чие житло було зруйноване під час бойових дій чи повітряних обстрілів. Крім того, близько 7% респондентів повідомили, що їхнє житло було повністю чи частково зруйноване і лише чверть опитаних задоволені тим, як держава відновлює зруйноване житло. Згідно опитування, абсолютна



більшість опитаних (68%) переконана, що після закінчення війни Україна відновить свій довоєнний соціально-економічний потенціал (найбільш скептично налаштовані 31% респондентів із Південного макрорегіону). Дослідники наголошують, що на думку опитаних сповільнювати темп повоєнної відбудови можуть передусім величезний масштаб руйнувань (70%), корупція на національному (58%) та місцевому рівнях (52%) [2].

В повоєнному відродженні України критично важлива ефективна взаємодія між державою та громадянським суспільством. Складовою цієї взаємодії є публічні комунікації, під якими зазвичай розуміють процес передачі інформації від органів державної влади до громадян або між громадянами, що має на меті інформування, освіту, і сприяння загальносуспільним інтересам. В одно час публічна комунікація дає можливість представити різні точки зору політичних партій, суспільних інститутів, експертів та громадських організацій. Це створює платформу для багатогранного обговорення, що допомагає формувати обґрунтовану громадську думку та підтримувати демократичний діалог. Крім того, публічна комунікація зосереджує увагу суспільства на важливих стратегічних проблемах, таких як економічний розвиток, екологічні кризи, соціальна справедливість тощо. Вона сприяє мобілізації ресурсів та інтелекту для розроблення ефективних рішень та стратегій вирішення цих проблем.

Особливу увагу, слід приділити завданню публічної комунікації щодо розроблення стратегічних планів та програм, які забезпечують ефективне комунікаційне супроводження державних ініціатив. Це включає планування кампаній, взаємодію з медіа, організацію публічних слухань, та інші активності, які допомагають досягати зазначених цілей.

Саме тому у формуванні ефективної публічної комунікації, яка є основою для демократичного управління та громадянської участі, вирішальну роль відіграють громадські структури та ЗМІ. Їхні функції та взаємодія з державними органами створюють основу для розуміння та вирішення суспільних проблем. Це включає широкий спектр діяльності, який може охоплювати інформування громадськості через мас-медіа, кампанії з громадської освіти, а також активізацію громадської думки щодо певних питань. З розвитком мас-медіа та активізацією громадянського суспільства зростає роль та важливість публічних комунікацій у формуванні громадської думки та впливі на політичні процеси.

Публічні комунікації зобов'язані бути прозорими та відкритими для участі і перегляду широкою громадськістю. Це означає, що інформація має бути доступна і зрозуміла для всіх громадян без обмежень. Відкритість та прозорість у діяльності органів державної



влади відіграють ключову роль у зміцненні демократичного управління та забезпеченні довіри між громадянами та владою. Ці принципи сприяють формуванню інформованого громадянського суспільства, яке може активно брати участь в політичному житті та здійснювати ефективний контроль за діями уряду. До речі, принципи відкритості та прозорості, як визначено у "Кодексі кращих практик участі громадськості у процесі прийняття рішень" ухваленого Конференцією міжнародних неурядових організацій Ради Європи, є життєво важливими для забезпечення якості та законності публічного управління. Адже "принцип відкритості передбачає, що адміністрація відкрита для зовнішнього нагляду, а прозорість означає, що при цьому нагляді видно все наскрізь" [1]. Зокрема передбачається, що Кодекс кращих практик буде виконуватися на місцевому, регіональному та національному рівнях. Саме такий підхід допомагає утверджувати довіру громадськості до дій влади, забезпечуючи відкритий доступ до інформації, включення громадян у процес прийняття рішень та гарантії справедливості.

Отже, публічні комунікації відіграє важливу роль у сучасному суспільстві, виконуючи декілька ключових функцій, які сприяють інформуванню громадян, забезпеченню прозорості дій держави та стимулюванню громадської участі в управлінні.

ЛІТЕРАТУРА

1. Кодекс кращих практик участі громадськості у процесі прийняття рішень. URL: <https://rm.coe.int/16802eeddb>.
2. Повоєнне відновлення України та медіаспоживання: загальнонаціональне соціологічне опитування. URL: <https://dif.org.ua/article/povoenne-vidnovlennya-ukraini-ta-mediaspozhyvannya-zagalnonatsionalne-sotsiologichne-opituvannya> (дата звернення: 24.03.2024).



УДК 351/354

Кухарчук Петро Михайлович

*кандидат наук з державного управління, доцент,
доцент кафедри публічного управління та адміністрування,
Комунальний заклад вищої освіти
"Вінницька академія публічного управління та адміністрування"*

МЕДІАЦІЯ В ПУБЛІЧНОМУ УПРАВЛІННІ

Прийняття Закону України "Про медіацію" націлює на поширення на суспільні відносини, які пов'язані з проведенням медіації з метою запобігання виникненню конфліктів (спорів) у майбутньому або врегулювання будь-яких конфліктів (спорів), у тому числі цивільних, сімейних, трудових, господарських, адміністративних, а також у справах про адміністративні правопорушення та у кримінальних провадженнях з метою примирення потерпілого з підозрюваним (обвинуваченим) [1].

Проте, розвитку медіації в публічному управлінні лише останнім часом розпочали приділяти увагу. Як би прикро не було, цей феномен ще не став предметом активних теоретико-методологічних пошуків у галузі науки "Державне управління", хоча перша спроба буда здійснена З.В. Красіловською, яка у 2017 році захистила кандидатську дисертацію "Становлення інституту медіації в системі публічного управління: теоретико-правовий аспект" [2].

Поряд з тим для повного розуміння сутності процедури медіації за участю посередника та ефективності її використання, на нашу думку необхідно визначити місце і роль принципу добровільності медіації в публічному управлінні.

Ми вважаємо, що сам процес примирення апріорі повинен бути із самого початку по суті бути добровільним, а органи державного управління не повинні бути перевантажені функціями, які б заважали отримувати адміністративну послугу, на яку має право громадянин країни.

Пропонуючи принцип добровільності, вважаємо що під час медіації не повинно бути ніякого примусу з обох сторін. Впроваджуючи медіація на принципах добровільності, передбачаємо це на кожному етапі: від згоди сторін взяти участь у цьому процесі та вибору медіатора до укладання угоди. Кожна зі сторін у будь-яку мить може відмовитися від проведення процедури медіації [3, с.87].

С. Йосипенко, яка зазначає, що зміст принципу добровільності полягає у наявності у сторін права особистого волевиявлення на



проведення процедури медіації та свободи її припинення на будь-якому етапі процедури медіації. При цьому дослідник підкреслює, що в зміст цього принципу також включається і правомочність сторін приймати будь-які рішення щодо вирішення конфлікту тільки за взаємною згодою [4, с.132].

В свою чергу Ю. Притика акцентує на тому, що сутність принципу добровільності полягає в наявності у сторін права особистого волевиявлення щодо проведення процедури медіації та свободи її припинення на будь-якому етапі процедури медіації. На відміну від правосуддя, здійснюваного в судах, ніхто не може примусити сторони до участі в медіації, а особа-медіатор обирається сторонами. У зміст цього принципу також включається і правомочність сторін приймати будь-які рішення щодо розв'язання конфлікту тільки за взаємною згодою. Реалізацією цього принципу є обов'язок медіатора на початку процедури медіації встановити факт добровільності й особистого волевиявлення на участь усіх сторін процедури [5, с. 91].

Відповідно до статті 9 Закону України "Про медіацію", медіатором може бути фізична особа, яка пройшла базову підготовку медіатора в Україні або за кордоном. Медіатором не може бути особа, яка має судимість, особа, цивільна дієздатність якої обмежена, або недієздатна особа. Сторони медіації, органи державної влади та органи місцевого самоврядування, підприємства, установи, організації незалежно від форм власності та підпорядкування, громадські об'єднання можуть встановлювати додаткові вимоги до медіаторів, яких вони залучають або послугами яких користуються, зокрема щодо наявності спеціальної підготовки, віку, освіти, практичного досвіду тощо [1].

Основою медіації в публічному управлінні є надання послуг різним верствам населення із захисту прав, свобод та інтересів фізичних осіб, прав та інтересів юридичних осіб від порушень з боку суб'єкта наділеного владними повноваженнями.

Впроваджуючи мету вирішення спорів мирним шляхом, слід робити пошук шляхів примирення між конфліктуючими сторонами по справі.

Відтак саме медіація постає тим правовим механізмом, який нарівні з іншими механізмами державного управління здійснює захисту суб'єктивних публічних прав особи від порушень з боку суб'єкта владних повноважень.

Отже, механізм реалізації функцій медіації здійснюється за допомогою норм законодавства. У зв'язку з чим, Р. Керролл виділяє три види законодавства про медіацію: процесуальне, нормативне та таке яке надає вигоду. Так, процесуальне законодавство відображає



тенденцію інституціоналізації, в той час як інші види відображають тенденцію кодифікації такого роду законодавства. Процесуальним законодавством про медіацію можна позначити таку систему нормативно-правових актів з цього питання, які визначають медіацію як спосіб вирішення спорів. Таке законодавство може наказувати сторонам спробувати вирішення спору за допомогою медіації, але не вимагає обов'язкового її проведення. Нормативне законодавство про медіацію здійснює правове регулювання професійної діяльності медіаторів, встановлюючи стандарти їх повноважень, мінімальні критерії кваліфікації медіаторів, а також, як правило, містить положення про їх реєстрації або затвердження. Законодавство яке надає вигоду, визначає права, обов'язки і гарантії сторін медіації, медіаторів, а також іноді третіх осіб. Такий вид законодавства в цілому являє собою систему нормативно-правових актів, що накладають певні обов'язки на медіаторів. Основною характеристикою такої моделі законодавства є акцентування уваги на принципах медіації, таких як, наприклад, конфіденційність, і, відповідно, встановлення певних обов'язків медіаторів щодо забезпечення реалізації такого принципу [6].

ЛІТЕРАТУРА

1. Про медіацію: Закон України від 16 листопада 2021 року № 1875-IX. URL: <https://zakon.rada.gov.ua/laws/show/1875-20#Text> (дата звернення 25.01.2024)
2. Красіловська З.В. Становлення інституту медіації в системі публічного управління: теоретико-правовий аспект : автореф. дис. ... канд. наук з державного управління : 25.00.01 "Теорія та історія державного управ-ління" / Одеський регіональний інститут державного управління Національної академії державного управління при Президентові України, Одеса, 2017. 20 с.
3. Спектор О. М. Альтернативні способи вирішення цивільно-правових спорів: дис. ... канд. юрид. наук: 12.00.03. Київ, 2012. 244 с.
4. Йосипенко С. Т. Принципи медіації у приватно-правових відносинах. *Науковий вісник Ужгородського національного університету. Серія "Право"*. 2015. № 35. С. 130—133.
5. Притика Ю. Д. Зміст та класифікація принципів медіації. *Бюлетень Міністерства юстиції України*. 2010. № 10. С. 86—92.
6. Carroll R. Trends in Mediation Legislation: All for One and One for All or One at All? *Western Australian Law Review*. 2002. Vol. 30. P. 167—207 URL: https://papers.ssrn.com/sol3/papers.cfm?abstract_id=2515652 (дата звернення 25.01.2024)



УДК 351

Бескоровайний Валентин Олегович

*аспірант кафедри державного управління і місцевого самоврядування,
Херсонський національний технічний університет*

ВТІЛЕННЯ ЄВРОПЕЙСЬКИХ СТАНДАРТІВ ПУБЛІЧНОГО УПРАВЛІННЯ НА РЕГІОНАЛЬНОМУ РІВНІ

Мета роботи. У тезі розглянуто деякі варіанти втілення європейських стандартів публічного управління на регіональному рівні.

Підписана Україною у 2014 році Угода про асоціацію між Україною, з однієї сторони, та ЄС, Європейським співтовариством з атомної енергії і їхніми державами-членами, з іншої сторони було ратифіковано 16.09.2014 року.

У межах Угоди про асоціацію, співпраця зокрема буде відбуватися між державами учасницями в галузі юстиції, свободи та безпеки. Сторони надаватимуть особливого значення зміцненню правладдя та зміцненню інституцій на всіх рівнях у сфері управління в цілому та правоохоронної діяльності і здійснення правосуддя.

Після 2014 року в Україні розпочалися реформи у сфері державного управління, які можуть стати основою для наближення нашої системи публічного управління до європейських стандартів, навіть у воєнний період. Однією з цих реформ є децентралізація, яка спрямована на збільшення самостійності місцевих громад у вирішенні місцевих питань за їх власні ресурси. Це передбачає виділення більшої кількості ресурсів територіальним громадам та мобілізацію їхніх внутрішніх потенціалів.

З початку вторгнення РФ в Україну у лютому 2022 року, обласні та місцеві органи влади стали ключовими у забезпеченні функціонування держави в умовах війни, отримавши при цьому новий професійний досвід та нових кадрів. Окрім організації забезпечення доступу до соціальних виплат та координації гуманітарної допомоги, вони стають основними партнерами у зусиллях щодо реконструкції та відновлення інфраструктури пошкодженої внаслідок війни.

Означене стало можливим за рахунок проведення реформ децентралізації та регіонального розвитку та кадрової політики, публічності дій влади та місцевого самоврядування.

Постійне збільшення розмірів місцевого бюджету за рахунок децентралізації стало підґрунтям для збільшення обсягів публічних



закупівель товарів та послуг, а також зміни підпорядкування чиновників всіх рангів.

У середині 1990-х років абсолютна більшість країн у світі визнали, що корупція є глобальною проблемою. З того часу у сфері запобігання корупції активно працюють регіональні та глобальні міжурядові організації.

Станом на 2024 рік Україною на виконання взятих на себе обов'язків міжнародних договорів були створені антикорупційні органи, такі як НАЗК, НАБУ та САП. Україна створила інноваційну цифрову інфраструктуру зокрема Реєстр декларацій, система електронних закупівель Prozorro.

Відповідно до статті 5 Конвенції ООН проти корупції кожна держава-учасниця розробляє і здійснює або проводить ефективну скоординовану політику протидії корупції. Ця політика має сприяти участі суспільства і відображати принципи правопорядку, належного управління державними справами й майном, чесності й непідкупності, прозорості та відповідальності.

Основні заходи щодо запобігання корупції включають:

Формування скоординованої політики, а саме — встановлення й заохочення ефективних практик для запобігання і протидії корупції, які періодично переглядаються.

Створення органу або органів із запобігання корупції, які формують та імплементують таку політику.

Формування доброчесної публічної служби — це включає прозорі конкурси, достатнє фінансове забезпечення, фокусування на таких критеріях, як бездоганність роботи, справедливість і здібності.

Етичні стандарти поведінки на державній службі, а саме — заохочення непідкупності, чесності та відповідальності серед держслужбовців, створення визначених стандартів поведінки.

Прозорі державні закупівлі й управління фінансами, а це — публічне поширення інформації про закупівельні процедури, зрозумілі та прозорі критерії участі та відбору, ефективні механізми контролю.

Державну звітність, що дозволяє суспільству отримувати інформацію про механізм прийняття рішень у державі, спрощення адміністративних процедур, публікацію інформації про корупційні ризики в держсекторі.

Незалежність судових органів та органів прокуратури, що передбачає забезпечення незалежності, зміцнення чесності та непідкупності, запобігання корупції в середині органів.

Доброчесність приватного сектору, що виражається в співпраці бізнесу та правоохоронних органів, розробці стандартів доброчесності для бізнесу, запобіганні конфлікту інтересів у випадку колишніх держслужбовців, які приходять у бізнес.



Участь суспільства, а саме — посилення прозорості та залучення громадян у процес прийняття рішень, доступ до інформації, формування атмосфери несприйняття корупції, повага, заохочення та захист свободи пошуку й поширення інформації про корупцію.

Запобігання відмиванню коштів — регулювання та моніторинг банків та небанківських фінансових установ, щоб запобігти відмиванню коштів у всіх формах.

Міжнародні нормативно-правові акти в цій сфері мають єдину мету — встановити загальні стандарти боротьби проти корупції на національному рівні через її криміналізацію та впровадження заходів для запобігання корупції.

Однією з головних проблем кадрової політики щодо призначення на посади в державних органах, на посади державних службовців, органах місцевого самоврядування, військових адміністраціях, та в органах управління державних підприємств, в тому числі, які мають стратегічне значення для економіки і безпеки держави є практика призначення на зазначені посади своїх друзів, своїх колишніх бізнеспартнерів, своїх не прямих родичів.

Також в Україні має місце випадки укладення договору про закупівлю, де замовником виступає посадова особа, а переможцем суб'єкт господарювання, що прямо чи опосередковано входить до кола його друзів, колишніх бізнеспартнерів, не прямих родичів (далі - непотизм (кумівств)). Для мінімізації ризиків непотизму (кумівства), нами пропонується наступна поетапна робота, яка має привести систему державного/місцевого управління до нової якості, наблизивши її до європейської.

Внесення змін до діючого Закону України "Про запобігання корупції" щодо доповнення терміну "близькі особи" особи які за останні три роки разом входили до складу учасників юридичної особи, особами, що пов'язані з релігійними обрядами.

Означені доповнення до законодавства, на нашу думку, стане обмеження при призначенні на відповідні посади близьких осіб прямого підпорядкування, а також мінімізує участь таких осіб у системі електронних закупівель Prozorro.

ЛІТЕРАТУРА

1. Конституція України від 28.06.1996
2. Закон України "Про міжнародні договори України" від 29.06.2004 р.
3. Конвенція Організації Об'єднаних Націй проти корупції
4. Угода про асоціацію між Україною, з однієї сторони, та Європейським Союзом, Європейським співтовариством з атомної енергії і їхніми державами-членами, з іншої сторони.



5. Сайт Урядовий портал, розділ Євроінтеграція, Посилання на джерело <https://www.kmu.gov.ua/tag/jevrointegraciya>.
6. Сайт Національне агентство з питань запобігання корупції, Посилання на джерело <https://nazk.gov.ua/uk/novyny/mizhnarodne-antykoruptsiyne-zakonodavstvo-ta-konventsija-oon-proty-koruptsiyi-dochogo-tut-ukrayina/>
7. Сайт Верховна рада України, розділ Законодавство України, Посилання на джерело <https://zakon.rada.gov.ua/laws/main/a#Find>.
8. Сайт Національне агентство з питань запобігання корупції, Посилання на джерело <https://nazk.gov.ua/uk/>.

УДК 352:353.2

Вольська Олена Михайлівна

*доктор наук з державного управління, професор,
професор кафедри економіки та морського права,
Херсонська державна морська академія*

ОЦІНКА ТА ПРОГНОЗИ ПОВОЄННОГО ВІДНОВЛЕННЯ ЕКОНОМІКИ УКРАЇНИ

Оцінка та прогнози повоєнного відновлення економіки України після війни будуть залежати від численних факторів, таких як масштаби зруйнованих інфраструктурних об'єктів, наявність ресурсів для відновлення, міжнародна підтримка та інші. Однак можна сформулювати деякі загальні очікувані тенденції:

- збільшення інвестицій у відновлення інфраструктур. Після перемоги Україні над росією потрібно буде величезних інвестицій для відновлення зруйнованих доріг, мостів, шкіл, лікарень та іншої інфраструктури. Іноземні інвестиції та фінансова допомога від міжнародних організацій можуть бути ключовими джерелами фінансування;

- стимулювання підприємництва та інновацій. Для стимулювання економічного зростання після війни буде важливо створити сприятливу бізнес-середу, сприяти розвитку малого та середнього підприємництва та інноваційних секторів економіки;

- переорієнтація на нові ринки та експортні можливості. Наша держава може шукати нові ринки для експорту своїх товарів та послуг після війни, що може допомогти відновити економічний зріст та розвиток;



- стимулювання розвитку людського капіталу. Інвестиції у освіту, науку та розвиток людського капіталу можуть стати важливими чинниками відновлення економіки. Національна програма підвищення кваліфікації, підтримка стартапів та розвиток науково-технічного сектору можуть сприяти конкурентоспроможності економіки;

- модернізація та диверсифікація економіки. Після воєнного стану буде важливо здійснити модернізацію та диверсифікацію економіки України для забезпечення стійкого та збалансованого розвитку, зменшення залежності від вугільної та важкої промисловості, а також стимулювання розвитку інноваційних галузей.

Прогнози щодо повоєнного відновлення економіки України можуть бути різними, проте за умов належного управління та підтримки з боку міжнародного співтовариства країна може здійснити успішне відродження та подолання наслідків конфлікту через удосконалення системи соціального розвитку держави.

Функціонування зазначеної системи, пов'язано із ефективною роботою механізмів публічного управління. До яких можна віднести політичний, правовий, організаційний та економічний.

Функціонування політичного механізму, пов'язано з формуванням соціальної політики міста, яка визначається низкою заходів та програм, спрямованих на підвищення рівня та покращення якості життя населення міста, забезпечення соціальної справедливості та вирішення соціальних проблем пов'язаних з соціальним забезпеченням, житловою політикою, освітою, охороною здоров'я, підтримкою вразливих груп населення.

Правовий механізм публічного управління соціального розвитку міста має два рівня свого існування, перший це реалізація існуючої нормативно-правової бази державного рівня, а другий це формування та реалізація існуючої нормативно-правової бази місцевого рівня.

Організаційний механізм публічного управління соціальним розвитком міста включає в себе компоненти, які забезпечують ефективну реалізацію соціальної політики міста. а саме: структурний компонент, який відповідає за організаційну структуру органів місцевої влади, метою діяльності яких є реалізація соціальної політики; компонент координації та співпраці, що відповідає за формування спільних дій між різними відділами та органами влади; стратегічний компонент, який відповідає за стратегічний план соціального розвитку міста та містить завдання, пріоритети, заходи для досягнення стратегічних цілей; оціночний компонент відповідає за постійний моніторинг результатів програм та проектів соціального розвитку; компонент участі дозволяє на постійній основі залучати громаду до процесу прийняття рішень, що забезпечує більшу легітимність та



ефективність управління; інформаційний компонент відповідає за належну інформаційну підтримку.

Зазначені компоненти утворюють комплексний організаційний механізм, який допомагає забезпечити ефективне публічне правління соціальним розвитком міста та досягнення соціальних цілей і завдань.

Економічний механізм публічного управління соціальним розвитком держави формується відповідно до принципу загального добробуту, що дозволяє забезпечувати прожитковий мінімум для кожного громадянина [1, С. 32]. В зв'язку з цим, зазначений механізм на рівні міста включає в себе різноманітні інструменти та заходи, спрямовані на забезпечення ефективного використання економічних ресурсів для досягнення соціальних цілей та підвищення рівня та покращення якості життя населення міста. Економічний механізм складається із бюджетного планування і фінансування, яке відповідає за визначення підходів до виділення бюджетних коштів на соціальні програми та проекти; стимулювання економічного розвитку, що містить заходи, спрямовані на залучення інвестицій, розвиток малих та середніх підприємств, створення робочих місць та підтримку економічно активних галузей; фіскальних заходів, які містять впровадження податкових пільг та збільшення податкового навантаження на галузі, які можуть сприяти соціальному розвитку, а також збирання податків та інших обов'язкових платежів; встановлення партнерських відносин між бізнесом та громадськістю для реалізації соціальних проектів та програм. Також економічний механізм містить проведення економічного аналізу та оцінку результатів соціальних програм для забезпечення ефективного використання економічних ресурсів та визначення напрямків подальшого соціального розвитку.

Зазначені механізми публічного управління соціальним розвитком держави забезпечують сталість та успішність соціального розвитку. Ефективна робота механізмів повинна сприяти підвищенню рівня та покращення якості життя населення нашої держави.

ЛІТЕРАТУРА

1. Вольська О.М. Трансформація механізмів державного управління соціальним розвитком. Публічне управління: теорія та практика. 2013. №1. С.30-34.
2. Власенко Р.В., Яценко Л.Д. Соціальні ризики України в умовах війни та повоєнного відновлення. Проблеми сучасних трансформацій. Серія: економіка та управління. 2023. № 7. URL: <https://reicst.com.ua/pmt/article/view/2023-7-07-01/2023-7-07-01> (дата звернення: 24.03.2024.)



УДК 352:353.2

Козир Олександр В'ячеславович
аспірант кафедри державного управління
і місцевого самоврядування,
Херсонський національний технічний університету

ПРОБЛЕМИ МІСТА ЯК ПІДГРУНТЯ ПОВОЄННОГО УПРАВЛІННЯ ЙОГО СОЦІАЛЬНИМ РОЗВИТКОМ

Величезне значення для сучасного міста має соціальний розвиток, метою якого є забезпечення добробуту його населення. Для досягнення зазначеної цілі застосовується стратегічне планування, сутністю існування якого є створення стратегії соціального розвитку міста, що допоможе при вирішенні соціальних проблем міста. Процес середньострокового, або довгострокового (стратегічного) планування зазвичай починається з підготовчого етапу. На цій фазі громада забезпечує виділення необхідних ресурсів і адекватну участь представників зацікавлених сторін у роботах зі стратегування. Є кілька причин, чому участь представників різних зацікавлених сторін у процесі розробки стратегії є важливою:

- участь представників різних зацікавлених сторін забезпечує можливість прийняття більш кваліфікованих рішень;
- залучення представників місцевої влади та лідерів громадської думки збільшує довіру до процесу розробки стратегії, мотивує інших до участі, а також допомагає створити атмосфери довіри в місті;
- належна та своєчасна участь представників зацікавлених сторін формує відчуття власності, необхідне для успішної реалізації стратегії на засадах партнерства [1].

До участі в процесі розробки стратегії соціального розвитку міста доцільно залучати представників: *органу місцевого самоврядування* - депутати місцевої ради та працівники виконавчих органів. Це найважливіша група. Безпосереднім обов'язком місцевої влади є втілення в життя більшості заходів, що виникають у процесі стратегічного планування; *громадських організацій; підприємств соціальної сфери міста*; регіональних державних установи; місцевих осередків політичних партій; органу соціального захисту населення; *професійних спілок* та інших організації працівників; *активні місцеві жителі*, які представляють власні інтереси або представники широких кіл громадськості; *засоби масової інформації* [2].



Процес стратегічного планування вимагає від організаторів відповідального підходу до вибору керівників Робочої групи та підгруп. Іноді краще, щоб ця особа не була представником від органу місцевої влади. Однак, керівник групи, який відповідальний за планування, повинен бути достатньо компетентним у цій галузі, відданим прихильником інновацій у громаді, комунікабельним та добрим організатором (табл. 1).

Таблиця 1

Етапи розробки стратегії соціального розвитку міста [2]

№ Етапу	Зміст етапу
1	2
Підготовчий етап	Розпорядження міського голови про уповноваження Робочої групи (20-50 осіб) розробити Стратегію
Перший етап	Засідання Робочої групи: ознайомлення з методологією стратегічного планування; затвердження плану заходів з розробки Стратегії; організація процесу збору даних та проведення аналізу соціальної сфери міста
Другий етап	Проведення стратегічного аналізу: аналіз і перегляд стратегій вищого рівня; аналіз впровадження попередніх стратегій міста; дослідження основних тенденцій соціального розвитку міста за попередній період; дослідження оточення (зовнішнього середовища) та оцінка можливостей розвитку соціальної сфери міста; проведення опитування мешканців та/або представників бізнесу; систематизація даних та підготовка аналізу основних тенденцій соціального розвитку міста
Третій етап	Засідання Робочої групи: презентація та обговорення результатів стратегічного аналізу соціальної сфери міста; формулювання та обговорення прогнозів та сценаріїв соціального розвитку; формулювання стратегічного бачення соціального розвитку міста; проведення SWOT-аналізу - ідентифікація факторів SWOT



Продовження таблиці 1

1	2
Четвертий етап	Розробка елементів Стратегії: розробка SWOT- матриці - аналіз взаємозв'язків факторів SWOT через матрицю SWOT та основні аналітичні висновки щодо порівняльних переваг, викликів та ризиків
П'ятий етап	Засідання Робочої групи: презентація SWOT - матриці, порівняльних переваг, викликів та ризиків; підготовка проекту структури стратегічних, операційних цілей та завдань Стратегії
Шостий етап	Підготовка плану реалізації Стратегії: підготовка технічних завдань на проекти розвитку, які відповідають завданням Стратегії
Сьомий етап	Засідання Робочої групи: добір/корегування технічних завдань на проекти розвитку для плану реалізації Стратегії; підготовка системи моніторингу Стратегії
Восьмий етап	Підготовка Стратегії
Дев'ятий етап	Громадські слухання для обговорення Стратегії
Десятий етап	Розгляд на черговій сесії місцевої ради і ухвалення Стратегії

Отже, можна відмітити, що застосування стратегії соціального розвитку допоможе вирішити проблем соціального розвитку міста, що буде дієвим компонентом повоєнного управління.

ЛІТЕРАТУРА

1. Вольська О.М., Кирилов Ю.Є., Потравка Л.О. Соціально-економічний розвиток сільських територій України. Херсон ОЛДІ. 2019. 195 с.
2. Методологія стратегічного планування розвитку об'єднаних територіальних громад в Україні URL: https://surdp.eu/uploads/files/SP_OTG_Methodology_UA.pdf



УДК 351/354

Оленковська Лариса Павлівна
кандидат наук з державного управління, доцент
доцент кафедри державного управління
і місцевого самоврядування,
Херсонський національний технічний університет

ІНСТРУМЕНТИ ВІДНОВЛЕННЯ ЛЮДСЬКОГО КАПІТАЛУ ЯК ОСНОВНИЙ ФАКТОР ВПЛИВУ НА АДМІНІСТРАТИВНИЙ УСТРІЙ ТЕРИТОРІЙ

Відновлення населення після воєн у 20 і 21 столітті було складним та різноманітним процесом для тих держав, які вимушені були стикатися із наслідками депопуляції населення на своїх територіях. Застосовувані інструменти відрізнялися відповідно кожної конкретної ситуації. Однак наслідки російсько-української війни на відміну від усіх попередніх воєн, є безпрецедентними за географічними масштабами ураження та кількістю людей, які вимушені були переміститися.

Особливо це критично для територій, які тривалий час знаходилися в зоні бойових дій.

Загалом, відновлення населення відбувається через комплексний підхід, що включає в себе економічні, соціальні та політичні заходи, спрямовані на стимулювання народжуваності та збільшення міграції.

1. Стимулювання народжуваності: Вже зараз уряд розглядає можливості перегляду політики підтримки сімей з дітьми загалом та народжуваності зокрема. Ці підходи, розраховані на відтермінований результат реалізовувалися в багатьох країнах.

2. Міграційні політики: деякі країни стимулювали міграцію, надаючи пільги та привілеї для іммігрантів, щоб збільшити населення. Можливо нам доведеться спрямовувати такі заходи на широку українську діаспору.

3. Соціальна підтримка сімей: Забезпечення соціальної підтримки для сімей, які втратили близьких під час війни через нову житлову політику зокрема. Це може допомогти стимулювати народжуваність та підтримувати сім'ї.

4. Імпорт працівників: У деяких випадках країни використовували імпорт робочої сили з інших регіонів або країн для компенсації дефіциту робочої сили.



5. Створення сприятливих умов для розвитку сімей та дітей: Розвиток системи освіти, охорони здоров'я, житла та інфраструктури для дітей та сімей може збільшити привабливість народження дітей.

6. Програми репатріації: У випадках переміщень населення внаслідок війни проводилися програми репатріації для повернення вигнаних або внутрішньо переміщених осіб назад у їхні громади.

Однак, очевидно, що кожна із цих сценарних моделей діятиме лише за умови достатнього рівня безпеки території. І останні події збройного конфлікту Ірану та Ізраїля доводять, що достатній захист критично важливої інфраструктури можливий.

Ряд експертів, зокрема експерти АМУ, Анатолій Ткачук, директор інституту громадянського суспільства, пропонують при розробленні стратегічних планувальних документів на державному, регіональному, місцевому рівнях чіткіше окреслити і враховувати безпекові фактори, пропонуючи поділ території держави за цією визначальною на теперішній момент ознакою (рис. 1).



Рис. 1. Зонування території України за рівнем безпеки в умовах воєнного стану.

Якщо на тактичному рівні - постанов про фінансування окремих проєктів, - тощо, цей фактор простежується, то на рівні стратегічних документів, нажаль, ні.

Слід враховувати радикальні зміни у соціальному середовищі, територіальному розселенні і відповідно, змінені логістичні потреби. А отже необхідне попереднє картографічне моделювання, закріплення



соціальних особливостей що склалися (зnelюднення одних територій та утворення великих груп переміщених осіб на інших. тощо).

І тут адміністративні межі обласного рівня вже не відіграють тієї ключової ролі у формуванні алгоритмів створення умов для надання усього спектру соціальних послуг. Принаймні у сто кілометровій прифронтовій зоні. Зокрема на півночі Херсонської області поступово формуються стійкі соціальні зв'язки із м. Кривий Ріг та Криворізьким районом. Тому зміна загальної концепції збереження та розвитку населення більшої частини сучасного Бериславського району Херсонської області, крім територій, прилеглих до Дніпра, вже очевидна. Як і необхідність повернути можливість офлайн освіти для дітей. Натомість території в тридцяти кілометровій прифронтовій зоні вимагають від органів влади зосередження на усуненні наслідків критичних ситуацій, підсилення захисту тощо.

Нагадаю, що постанови кабінету міністрів стосовно визначення статусу територій, фінансування окремих напрямів, навіть партнерство бізнесу та банківських установ сьогодні адаптовані саме до "безпекової" мапи. Розуміння того, що у зонах, прилеглих до Дніпра та лиману в межах Херсонської, Запорізької, Миколаївської областей буде складною ще тривалий час, а повернення та збереження населення – процес, який матиме безповоротні наслідки у разі відтермінування. Тому необхідність найближчим часом ввести "№ безпекове" питання в контексті стратегічних та оперативних документів очевидний. Також вже зараз усвідомити нові адміністративні реалії саме на рівні районів та областей. Підкреслюю: не громад, а саме областей та районів. Адже на рівні громад через відсутність власних ресурсів важко впливати на розвиток інфраструктури. Важливо підтримувати зв'язки із ВПО своїх громад та максимально підтримувати їх прагнення до відновлення житла та домогосподарств, що в свою чергу допоможе поверненню. Частини населення.

Ситуація рухлива, однак сценарії того, як діяти і що робити на тих чи інших територіях бути мусить.

ЛІТЕРАТУРА

1.Анатолій Ткачук. Оновлення Державної стратегії регіонального розвитку. Що профільне Міністерство і Кабмін повинні врахувати насамперед: 20.02.2024: Електронний ресурс: режим доступу: <https://zn.ua/ukr/POLITICS/onovlennja-derzhavnoji-stratehiji-rehionalnoho-rozvitku-shcho-profilne-ministerstvo-i-kabmin-povinni-vrakhuvati-nasampered.html>



2. Державна Стратегія регіонального розвитку на 2021-2027 роки. Електронний ресурс. – Режим доступу: <https://zakon.rada.gov.ua/Laws/show/695-2020-%D0%BF#n11>
 3. Олександра Бетлій. Соціальна політика в Україні у воєнний час: 2022-2023 . – Липень 2023. - . Електронний ресурс. - Режим доступу: <http://www.ier.com.ua/files/Projects/2023/%D0%A1%D0%BE%D1%86%D1%96%D0%B0%BB%D1%8C%D0%BD%D0%B0%20%D0%BF%D0%BE%D0%BB%D1%96%D1%82%D0%B8%D0%BA%D0%B0%20%D0%B2%20%D0%A3%D0%BA%D1%80%D0%B0%D1%97%D0%BD%D1%96.pdf>
 4. Ольга Новікова, Юлія Залознова, Надія Азьмук. Відновлення людського капіталу України у післявоєнний період з використанням переваг цифровізації. - Журнал європейської економіки. - 06.03.2023, - Електронний ресурс. –Режим доступу: <https://jeej.wunu.edu.ua/index.php/ukjee/article/view/1619>
-

УДК 35. 071.6.-159

Родіонов Євгеній Олександрович

*аспірант кафедри державного управління і місцевого самоврядування,
Херсонський національний технічний університет*

ПАРТНЕРСЬКА ВЗАЄМОДІЯ У ПРОЦЕСІ ПОВОЄННОГО СТАНОВЛЕННЯ ГРОМАДЯНСЬКОГО СУСПІЛЬСТВА

У сучасних умовах трансформації українського громадянського суспільства посилюється необхідність активації соціальної взаємодії між органами публічної влади та громадянським суспільством, результатом якої є суспільні блага.

Партнерська взаємодія у становленні громадянського суспільства стала темою публікацій науковців: О. Дніпрова, А. Мельник, В. Карлової, В. Скуратівського та інші. Зазначена наукова проблема здобула нові шляхи вирішення у сучасному воєнному становищі українського громадянського суспільства.

Механізм соціальної взаємодії між владою та суспільством у процесі повоєнного становлення громадянського суспільства є важливим аспектом функціонування демократії і включає в себе різноманітні форми співпраці, комунікації та взаємодії між державними органами та громадськістю. Зазначений механізм містить компоненти:



- діалог та консультації з метою обговорення проблем, визначення пріоритетів та розробки спільних рішень через публічні слухання, консультації, форуми та інші форми взаємодії;
- прозорість та доступ до інформації через інструменти електронної демократії та інформації громадськості;
- партнерство та співпраця у напрямку розвитку громадянського суспільства, реалізації соціальних проєктів, соціально-економічному розвитку;
- взаємна відповідальність за розвиток і процвітання суспільства, ефективність використання ресурсів та захист прав та інтересів громадян;
- контроль органів влади з боку громадянського суспільства.

Зазначені компоненти спільно формують основу для побудови відкритого, демократичного та взаємодопоміжного суспільства, де влада та суспільство спільно працюють над вирішенням важливих проблем та досягненням спільних цілей у процесі повоєнного становлення громадянського суспільства.

Важливим компонентом механізму взаємодії є взаємна відповідальність органів публічної влади та громадянського суспільства за розвиток і процвітання суспільства, ефективність використання ресурсів та захист прав та інтересів громадян. Зазначена відповідальність повинна базуватися на принципах: прозорості та відкритості; активної участі у процесі прийняття рішень; взаємодії та моніторингу.

Партнерська взаємодія у процесі повоєнного становлення громадянського суспільства є надзвичайно важливою для досягнення стабільності, розвитку та відродження демократії після перемоги України над агресором. Основними компонентами зазначеної взаємодії є відкриті діалоги між владою та суспільством для вирішення ключових проблем та впровадження реформ із застосуванням організаційних складових та фінансових важелів. Органи публічної влади та міжнародні партнери повинні забезпечувати фінансову підтримку для розвитку громадянського суспільства та його інфраструктури, такої як навчальні програми, тренінги, консультації та інші форми підтримки.

Ці складові партнерської взаємодії допомагають зміцнити громадянське суспільство та побудувати стабільне та процвітаюче українське суспільство, де кожен учасник має свої права та обов'язки перед спільними цілями та інтересами.



ЛІТЕРАТУРА

1. Родіонов Є.О., Філіппова В.Д. Теоретичні засади соціальної взаємодії влади та суспільства в сучасних умовах державотворення *Вісник ХНТУ. Публічне управління та адміністрування*. 2023 № 3 (86). С. 171-175.

DOI: <https://doi.org/10.35546/kntu2028-4481.2023.3.23>

2. Силантьєва І.В. Взаємодія політичної влади та громадянського суспільства: теоретико-правовий аспект. Електронне наукове видання "Аналітично-порівняльне правознавство". URL: <http://journal-app.uzhnu.edu.ua/article/view/294409/28719>

УДК 351.752: 330.59

Ратушняк Володимир Володимирович
аспірант кафедри управління та адміністрування,
Комунальний заклад вищої освіти
"Вінницька академія безперервної освіти"

ВИКЛИКИ ДЛЯ ГРОМАДСЬКОГО СУСПІЛЬСТВА В ПРОЦЕСІ ПОВОЄННОГО ВІДНОВЛЕННЯ

Розвиток та зміцнення сучасного громадянського суспільства, яке функціонує в умовах воєнного стану свідчить про консолідацію демократії та наявність дієвих відповідей українського суспільства на агресію росії. За останні два роки кількість громадянських організацій стрімко підвищилась, їх сферами діяльності стала допомога Збройним Силам України, внутрішньо переміщеним особам, незахищеним верстам населення та ін. Сучасні воєнні умови стали викликом для українського громадянського суспільства, що щодня демонструє своє спроможність, дієвість та ефективність.

Шляхи активізації сучасного громадянського суспільства в науковому колі простежуються у працях українських вчених. Так, В. Гапоненко наголошує на активізації громадянського суспільства через визначення пріоритетних напрямів державної підтримки громадянських організацій через спільну реалізацію суспільно важливих проєктів, що допоможе активізувати соціальний капітал українського громадянського суспільства [1].

В. Кривошеїн висловлює думку про наявність двох шляхів удосконалення сучасної системи демократії. Перший це розширення можливості участі громадян у прийнятті рішень на державному на



локальному рівні через створення відповідних форматів, та другий це "добре організований дискусійний демократичний дискурс", який буде протидіяти маніпулятивним технологіям публічного спілкування [2 С. 53, 3 С.9].

Ю. Козар до основних завдань активізації громадянського суспільств відносить забезпечення реалізації громадської ініціативи населення. До цих дій віднесено "усвідомлення громадянами, що єдиним джерелом і верховним носієм влади є народ, що влада держави, її суверенітет є похідною від суверенітету народу і має слугувати йому, а чиновники діють для задоволення потреб народу, а не навпаки" [4, С. 100].

Громадське суспільство в Україні відіграє ключову роль у вирішенні цих викликів шляхом активної участі у громадських ініціативах, співпраці з владою та міжнародними партнерами, а також захисту прав та інтересів вразливих категорій населення.

Після війни Україна стикається з численними викликами, які ставлять перед громадським суспільством складні завдання і вимагають від нього активної участі у процесі відновлення та розвитку країни, а саме:

- гуманітарна криза. Після війни багато людей потребують гуманітарної допомоги, зокрема у вигляді медичної допомоги, житла, харчів, освіти та іншого. Громадське суспільство повинне активно співпрацювати з владою та міжнародними організаціями для забезпечення допомоги тим, хто цього потребує;

- соціальна реабілітація. Багато людей, особливо ветерани війни, потребують психологічної та соціальної підтримки для подолання травм, які вони зазнали внаслідок конфлікту. Громадські організації можуть відігравати важливу роль у реабілітації та інтеграції цих людей у суспільство;

- економічне відновлення: Повоєнне відновлення економіки вимагає ефективного співробітництва між громадським суспільством, бізнесом та владою для створення сприятливого інвестиційного клімату, розвитку підприємництва та створення нових робочих місць.

Отже, виходячи з досліджень сучасного громадянського суспільства, можна запропонувати основні шляхи активізації громадянського суспільства, яке функціонує на засадах демократії, задоволення суспільних проблем та підтримки громадянських ініціатив. Це перш за все створення ефективного механізму взаємодії органів публічної влади та громадянського суспільства через консолідовану співпрацю, яка приведе до рішення проблем соціально-економічного розвитку в процесі повоєнного відновлення України.



ЛІТЕРАТУРА

1. Гапоненко В.А. Еволюція механізмів взаємодії інститутів держави і громадянського суспільства в умовах воєнного стану. Розвиток громадянського суспільства в умовах воєнного часу: Збірник матеріалів та доповідей Всеукраїнської науково-практичної Конференції (м. Київ, 22 квітня 2023 р.). Ред. кол. А.Є. Конверський (голова), О.В. Батрименко, Ф.П. Власенко, [та ін.]. Київ: ВАДЕКС, 2023. 216 с.
2. Кривошеїн В.В. Ризики трансформації політичної системи України в післявоєнний період. Розвиток громадянського суспільства в умовах воєнного часу: Збірник матеріалів та доповідей Всеукраїнської науково-практичної Конференції (м. Київ, 22 квітня 2023 р.). Ред. кол. А.Є. Конверський (голова), О.В. Батрименко, Ф.П. Власенко, [та ін.]. Київ: ВАДЕКС, 2023. 216 с.
3. Левченко Д.В., Цвих В.Ф. Деліберативна демократія як виклик громадянського суспільства. *Молодий вчений*. 2020. № 7 (83). С. 89-92.
4. Козар Ю. Базові засади розбудови інституту громадянського суспільства в Україні: європейський та вітчизняний досвід. *Науковий вісник Дніпропетровського державного університету внутрішніх справ*. 2023. № 1. С. 95-101

УДК 351.71/88 (477)

Якубовський Ярослав Сергійович
аспірант кафедри управління та адміністрування,
Комунальний заклад вищої освіти
"Вінницька академія безперервної освіти"

ДО ПИТАНЬ ВЗАЄМОДІЇ ДЕРЖАВИ І ГРОМАДЯНСЬКОГО СУСПІЛЬСТВА У ПОВОЄННИЙ ПЕРІОД

Процес прийняття управлінських рішень на державному на локальному рівні це результат ефективної взаємодії органів публічної влади та громадянського суспільства. У демократичній соціальній державі цей процес неможливий без залучення громадськості, оскільки основними признаками панування демократії в державі є: зміна політичної влади через існуючу систему виборчого права, захист прав людини, верховенство права та активна участь членів громадянського суспільства у прийнятті управлінських рішень на локальному та державному рівні [1]



Взаємодія держави та громадянського суспільства є об'єктом дослідження сучасних наукових розробок у різних галузях. Це питання стало колом інтересів таких науковців: Н. Бабарикіна, І. Віннічук, О. Вольска, Є. Головаха, А. Двігун, Ю. Каплан, О. Корнієвський, В. Лозовий, Ю. Мельничук, Н. Пеліванова, В. Потапенко, В. Скворцова, Ю. Тищенко, В. Філіпова та ін.

Підвищення ролі громадських організацій у процесу прийняття управлінських рішень, свідчить той факт, що основним завданням Національної Стратегії сприяння розвитку громадянського суспільства в Україні на 2021-2026 рр.[2], є створення сприятливих умов з боку публічних органів влади для залучення громадських організацій до прийняття управлінських рішень, пов'язаних з соціально-економічним розвитком на державному та локальному рівнях.

Ефективна взаємодія має прояв у створенні механізм залучення громадськості до прийняття рішень через активне використання інтерактивних форми комунікації та інтерактивні платформи для залучення громадськості до обговорення важливих питань. Органи публічної влади та інститути громадянського суспільства запроваджують:

онлайн-консультації, під час яких громадськість може висловлювати свої пропозиції та коментарі з певних питань. Наприклад, Міністерство інфраструктури України періодично проводить онлайн-консультації з розробки стратегій розвитку галузі та інших управлінських питань;

вебінари з актуальних тем, на яких експерти можуть давати інформацію та відповідати на запитання громадян. Наприклад, вебінари про права людини, екологічні проблеми, гендерні питання тощо;

інтерактивні платформи, наприклад, платформа "Дія", яка дозволяє громадянам звертатися до державних органів з питань, що стосуються надання адміністративних послуг та інших аспектів взаємодії з органами публічної влади;

онлайн-голосування та опитування з питань, що стосуються розвитку громади чи вирішення конкретних проблем. Наприклад, місцеві органи влади можуть проводити опитування про важливість різних проектів соціально-економічного розвитку міста.

Створення сприятливих умов взаємодії у повоєнному періоду повинне ґрунтуватись на дотриманні принципів ефективної взаємодії органів публічної влади та громадськості, а саме: прозорості, який полягає у забезпеченні доступності інформації про діяльність органів влади та процесів прийняття рішень для громадськості; відкритості, якій полягає у формуванні відкритого діалогу в процесі прийняття управлінських рішень; партнерства, якій полягає у співпраці між



органами влади та громадськістю, яка повинна базуватися на взаємовигідних відносинах та спільних цілях у партнерських проєктах та ініціативах; забезпечення рівності та включеності, які полягають у забезпеченні доступності громадян до участі в процесах управління та прийняття рішень на державному та локальних рівнях.

Зазначені принципи взаємодії допомагають побудувати ефективні та довірчі стосунки між органами влади та громадськістю, що сприяє покращенню процесів управління та досягненню спільних соціальних цілей у повоєнному періоді. Основними інструментами у процесі прийняття рішень є електронне врядування, яке завдяки використанню сучасних інформаційних технологій допоможе зробити ефективно діячу систему залучення громадських організацій до прийняття рішень.

ЛІТЕРАТУРА

1. Дослідження механізмів залучення громадськості до процесу прийняття рішень Київською міською владою URL: <https://rm.coe.int/native/168076f44a>
2. Про Національну стратегію сприяння розвитку громадянського суспільства в Україні на 2021-2026 роки. Указ Президента України № 487/2021 від 7.09.2021 URL: <https://zakon.rada.gov.ua/laws/show/487/2021#Text>

УДК 338.244.47: 33.03 "71": 332.145 (477)

Надеждєнко Аліна Олексіївна

кандидат наук з державного управління,

доцент кафедри публічного управління та адміністрування,

Маріупольський державний університет

РЕКОМЕНДАЦІЇ ЩОДО ПОСИЛЕННЯ ДЕРЖАВНОГО ФІНАНСУВАННЯ РЕГІОНАЛЬНОГО РОЗВИТКУ В УМОВАХ ВІДБУДОВИ УКРАЇНИ: АДМІНІСТРАТИВНО-ПРАВОВИЙ АСПЕКТ

Перед післявоєнною Україною постане важливе завдання забезпечення стійкого розвитку своїх регіонів. Регіональний розвиток є ключовим елементом сталого соціального та економічного розвитку країни, адже саме на місцевому рівні відбувається реалізація багатьох стратегічних проєктів та програм, спрямованих на покращення якості життя громадян.



Україна, як країна, що зазнає складних трансформацій, потребує системних підходів до фінансування регіонального розвитку. Однією з ключових складових є ефективне державне фінансування, яке має бути не лише достатнім, а й цільове спрямованим та прозорим. Ефективне державне фінансування регіонального розвитку в Україні вимагає комплексного підходу, який би враховував потреби регіонів, забезпечував прозорість та відповідальність у використанні бюджетних коштів, сприяв партнерству та участі громадськості.

Зрозуміло, що коли закінчиться війна, доведеться мобілізувати доволі значні кошти із внутрішніх і зовнішніх джерел та спрямовувати їх на відповідні проекти. Це потрібно робити швидко, але без шкоди для фінансової стабільності.

Тому, на основі аналізу поточного стану та враховуючи адміністративно-правові аспекти, пропонуються наступні рекомендації для посилення державного фінансування регіонального розвитку в Україні:

1. Впровадження механізмів прозорого розподілу фінансових ресурсів. Рекомендується розробити чіткі критерії та механізми для розподілу коштів між регіонами з урахуванням їхніх потреб та можливостей. Це допоможе зменшити соціально-економічні відмінності та підвищить рівень життя населення у всіх регіонах.

2. Узгодження регулювання із нормами ЄС. Україна сьогодні є країною кандидатом на вступ до ЄС і прагне стати його членом якнайшвидше. Узгодженість із регулятивними та інституційними нормами ЄС може забезпечити важливі економічні вигоди ще до вступу [1].

3. Мобілізація зовнішнього фінансування за збереження фінансової стабільності. Оскільки міжнародні донори допомагають Україні у повоєнній відбудові, дуже важливо забезпечити передбачуваність надходжень від донорів і поступово покладатися на комерційні рішення з метою створення в Україні жвавого фінансового ринку капіталу після завершення періоду відбудови.

4. Використання переваг міжбюджетних трансфертів для регіонального розвитку можна оптимізувати шляхом наступних заходів:

- Рационалізація грантів і субвенцій: замість зменшення розміру грантів і субвенцій, рекомендується збільшити їхню ефективність. Це можна зробити шляхом перерозподілу більшої частки грантів і субвенцій з обласного та місцевого бюджетів до єдиного фонду, яким керуватиме Міністерство розвитку громад, територій та інфраструктури України (Мінрегіон).

- Балансування інвестицій: для забезпечення збалансованого регіонального розвитку необхідно збалансувати інвестиції в "жорстку"



і "м'яку" інфраструктуру. Це можна досягти, наприклад, шляхом спрямування фондів та субвенцій на інновації, навички, а також фізичну інфраструктуру.

- Вирівнювання умов для регіонів: щоб забезпечити рівні умови для регіонів з обмеженими можливостями, рекомендується встановити вимоги щодо співфінансування, які відповідають фіскальній спроможності регіонів. Також можна розглянути створення додаткового загального блокового гранту, який гарантуватиме мінімальний рівень фінансування для всіх областей та регіонів з урахуванням регіональних потреб [2, с.34-35].

5. Посилення інституційного потенціалу в Україні на місцевому рівні шляхом ухвалення поправки до Конституції, яка замінює обласні та районні державні адміністрації системою префектів на обласному рівні, що детально обговорювалася вже в Верховній Раді України, з метою забезпечення місцевого адміністративного нагляду та сприяння координації пріоритетів національного рівня на місцевому рівні.

6. Розвиток механізмів моніторингу та оцінки ефективності витрат: необхідно створити систему моніторингу та оцінки результативності витрат коштів на регіональний розвиток. Це дозволить вчасно виявляти проблемні сфери, уникати недофінансування важливих проєктів та забезпечити оптимальне використання бюджетних коштів.

7. Розвиток галузевих кластерів та співпраця між суб'єктами регіонального розвитку шляхом створення спільних ініціатив між підприємствами, вищими навчальними закладами та державними органами допоможе збільшити ефективність використання ресурсів та сприятиме інноваційному розвитку регіонів; створення спеціалізованих центрів підтримки підприємництва, надання консультаційних послуг та фінансової підтримки для малих та середніх підприємств.

8. Реформування функцій державного фінансового контролю набуває надзвичайної ваги. Важливим аспектом є зміна підходу від усунення помилки та покарання за них до активного застосування запобіжних заходів та оперативної координації розподілу та використання фінансових ресурсів. Ключовою метою є підвищення ефективності управління фінансовими процесами та забезпечення цільового використання бюджетних коштів. Для досягнення цієї мети важливо забезпечити єдність системи фінансового контролю та вдосконалити методологічну та правову базу для координації дій органів законодавчої та виконавчої влади. Окрім цього, необхідно активно впроваджувати превентивні заходи, що дозволять уникнути виникнення фінансових порушень та оптимізувати процеси фінансового управління на всіх рівнях державної влади [3, с.222].



Отже, представлені рекомендації щодо посилення державного фінансування регіонального розвитку в Україні є лише початковим кроком у напрямку забезпечення стійкого та ефективного повоєнного регіонального розвитку країни. Зважаючи на те, що після завершення війни буде потрібно мобілізувати значні кошти з різних джерел та спрямувати їх на відновлення та розвиток інфраструктури та соціальних програм, важливо продовжувати розробляти та впроваджувати комплексні стратегії та механізми фінансової підтримки.

Окремо зазначимо, що перераховані заходи є лише частиною широкого спектру можливих дій. Для досягнення успішних результатів необхідно враховувати багатофакторність проблеми та розглядати додаткові аспекти, такі як розвиток механізмів моніторингу та оцінки ефективності, сприяння інноваціям та співпраця між суб'єктами регіонального розвитку. Крім того, важливо акцентувати увагу на реформуванні функцій державного фінансового контролю з метою підвищення його ефективності та прозорості, що сприятиме цільовому використанню бюджетних коштів та підвищить довіру до фінансових процесів у країні. Такий комплексний підхід дозволить ефективно відповісти на виклики після війни та забезпечити сталий розвиток регіонів в майбутньому.

ЛІТЕРАТУРА

1. Ральф де Хаас, Олександр Пивоварський. Відновлення та розвиток фінансового сектору України після війни. URL: <https://voxukraine.org/majbutnye-finansovogo-sektoru-v-pislyavoyennij-ukrayini> (дата звернення: 13.03.2024).
2. OECD (2023), Відбудовуємо Україну через зміцнення регіонального та муніципального управління, OECD Publishing, Paris, <https://doi.org/10.1787/a5a7939d-uk> (дата звернення: 20.03.2024).
3. Самгородська С.В. Фінансовий контроль в умовах воєнного стану. / Фінансова безпека України: сучасний стан правового регулювання та перспективи розвитку: матеріали ІХ Міжнародної науково-практичної конференції, присвяченої науковій школі заслуженого юриста України, професора, д.ю.н. Віктора Тарасовича Білоуса. м. Ірпінь, 26 жовтня 2023 року. Ірпінь: Державний податковий університет, 2023. 312 с. С. 219-223.



УДК 35.072.2:94(100)

Єлізаров Ігор Георгійович

*викладач кафедри менеджменту і адміністрування,
факультет економіки та управління бізнесом,
Криворізький національний університет*

ПІДХОДИ ДО ПУБЛІЧНОГО АДМІНІСТРУВАННЯ В УМОВАХ ПОВОЄННОЇ ВІДБУДОВИ

Війна в Україні спричинила значні руйнування та дестабілізацію системи публічного адміністрування. Відновлення та реформування системи управління на всіх рівнях стає ключовим завданням для повоєнного відродження країни. У цій ситуації особливо важливого значення набуває розробка підходів, які дозволять зробити публічне адміністрування більш ефективним, прозорим, підзвітним та стійким до нових викликів.

Пропонується для реалізації три ключові підходи:

1. Впровадження цифрових технологій в управлінні:

1.1. Електронний документообіг:

- Перехід на безпаперовий документообіг (дозволить значно економити час, ресурси та зменшити ризики корупції).
- Створення онлайн-платформ (для надання адміністративних послуг зробить їх більш доступними та зручними для громадян).
- Запровадження електронних підписів (полегшить процес підписання документів та ведення електронного діловодства).

1.2. Відкриті дані:

- Публікація відкритих даних про діяльність влади (дозволить підвищити прозорість та підзвітність влади).
- Створення платформ для аналізу та візуалізації даних (дасть можливість громадськості та експертам краще розуміти діяльність влади та приймати обґрунтовані рішення).
- Заохочення використання відкритих даних для розвитку громадянського суспільства та бізнесу (стимулюватиме інновації та економічне зростання).

1.3. Штучний інтелект:

- Використання чат-ботів для надання консультацій та підтримки громадян (дозволить значно покращити якість обслуговування).
- Автоматизація рутинних завдань в управлінні (звільнить час для більш важливих та складних задач).



- Аналіз даних для прогнозування та прийняття кращих управлінських рішень (допоможе підвищити ефективність публічного адміністрування).

2. Застосування принципів відкритості та прозорості:

2.1. Забезпечення доступу до інформації:

- Створення веб-сайтів та порталів відкритих даних (дозволить громадянам отримувати всю необхідну інформацію про діяльність влади).

- Проведення публічних слухань та консультацій з громадськістю (дасть можливість врахувати думку громадян при прийнятті важливих рішень).

- Забезпечення доступу до інформації про бюджет та публічні закупівлі (дозволить підвищити контроль за використанням бюджетних коштів та запобігти корупції).

2.2. Заохочення участі громадськості:

- Створення онлайн-платформ для залучення громадян до прийняття рішень (дозволить підвищити легітимність влади та ефективність управління).

- Проведення громадських експертиз проектів законів та нормативних актів (сприятиме прийняттю більш якісних документів, що відповідатимуть потребам суспільства).

- Підтримка розвитку інститутів громадянського суспільства (дозволить здійснювати ефективний громадський контроль за діяльністю влади).

3. Боротьба з корупцією та забезпечення підзвітності влади:

3.1. Створення антикорупційних інституцій:

- Забезпечення незалежності та ефективності антикорупційних органів (є критично важливим для боротьби з корупцією).

- Розширення повноважень антикорупційних органів (дозволить їм проводити більш ефективні розслідування корупційних злочинів).

- Запровадження жорстких санкцій за корупційні злочини (матиме стримуючий ефект та допоможе зменшити рівень корупції).

3.2. Підвищення прозорості публічних закупівель:

- Впровадження електронних систем закупівель (дозволить підвищити конкуренцію та запобігти корупційним схемам).

- Забезпечення відкритості інформації про публічні закупівлі (дасть можливість громадськості здійснювати громадський контроль за цими процесами).

- Збільшення конкуренції у публічних закупівлях (дозволить оптимізувати використання бюджетних коштів та отримати товари та послуги за кращою ціною).



3.3. Підвищення відповідальності влади:

○ Впровадження системи електронного декларування (дозволить контролювати доходи та майно чиновників та виявляти можливі конфлікти інтересів).

○ Створення механізмів громадського контролю за діяльністю влади (дозволить забезпечити підзвітність влади перед громадянами).

○ Забезпечення невідворотності покарання за корупційні злочини (посилить довіру громадян до влади та сприятиме викорененню корупції).

Впровадження таких підходів до публічного адміністрування допоможе Україні не лише відновити зруйновану війною систему управління, але й побудувати більш сучасне, демократичне та ефективне публічне адміністрування, яке відповідатиме потребам суспільства. Також важливо, щоб наведені підходи до публічного адміністрування впроваджувалися комплексно та системно за відповідного кадрового забезпечення.

УДК 35.07:353

Сиромолот Едуард Анатолійович

*аспірант кафедри державного управління,
публічного адміністрування та економічної політики,
керівник інформаційного центру*

*Асоціації європейських прикордонних регіонів
Науковий керівник:*

Гавкалова Наталія Леонідівна

*доктор економічних наук, професор,
завідувачка кафедрою державного управління,
публічного адміністрування та економічної політики,
Харківський національний економічний університет*

імені Семена Кузнеця

ВПЛИВ ОРГАНІЗАЦІЙНИХ СТРУКТУР ПУБЛІЧНОГО УПРАВЛІННЯ НА РОЗВИТОК ТЕРИТОРІЙ В УМОВАХ ПРОВЕДЕННЯ РЕФОРМ РЕГІОНАЛЬНОЇ ПОЛІТИКИ, ЄВРОІНТЕГРАЦІЙНИХ ПРОЦЕСІВ ТА ПОВОЄННОГО ВІДНОВЛЕННЯ

В умовах викликів перед Україною обумовлених військовою агресією, та дій Уряду України з планування оновлення регіонального розвитку та повоєнного відновлення, важливим питання є з'ясування ролі організаційних структур публічного управління розвитком



територій у сфері оновлення регіональної політики та здійснення кроків з євроінтеграційного курсу України. На шляху України з отримання досвіду управління розвитком територій, різноманітні організаційні структури відгравали та відіграють важливу роль у регіональному розвитку та європейської інтеграції України.

Побудова партнерств за участю організаційних структур публічного управління розвитком територій автором тези розглядається в контексті забезпечення стійкості та ефективності публічного управління відповідно до безпекових, демографічних та економічних викликів перед Україною та як напрям розбудови ефективного багаторівневого врядування в Україні[1].

На сьогодні український кейс успішних практик зі створення організаційних структур впливу на регіональний розвиток має достатньо прикладів. Так, Програма "U-LEAD з Європою" у партнерстві з Міністерством розвитку громад та територій створила 24 регіональні Центри розвитку місцевого самоврядування по всій території України, які надали допомогу у впровадженні реформи з децентралізації, яка проводилась з 2014 року по 2020 рік [4]; Постановою Кабінету Міністрів України від 11 жовтня 2016 р. № 768 з метою забезпечення належної організації впровадження реформ Кабінет Міністрів України утворив Офіс реформ, як постійно діючий консультативно-дорадчий орган Кабінету Міністрів України [5]; Розпорядження Кабінету Міністрів України від 21 жовтня 2020 р. № 1300-р утворюються Офіси євроінтеграції для сприяння європейській інтеграції на регіональному рівні [6];

За ініціативою Конгресу місцевих та регіональних влад при Президентіві України створені Регіональні офіси міжнародного співробітництва з метою розвитку взаємодії місцевих та регіональних влад з міжнародними партнерами, які прагнуть співпрацювати на рівні області та територіальної громади [7]; Створення Інформаційних центрів Європейського Союзу на базі закладів вищої освіти України [8]; Створення Інформаційного центру Асоціації європейських прикордонних регіонів в ХНЕУ ім. Семена Кузнеця [9].

Серед практик побудови партнерства організаційних структур за участю університетів слід відзначити досвід Харківського регіону, а саме у 2013 році була укладено Договір про співпрацю між Харківською обласною державною адміністрацією, Харківською обласною радою, Харківським національним університетом імені В.Н. Каразіна, Харківським національним університетом міського господарства імені О.М. Бекетова та Асоціацією органів місцевого самоврядування Харківської області за яким були створені організаційні структури для поглиблення міжнародного та міжрегіонального співробітництва у сфері міжнародної технічної



допомоги в Харківській області, підвищення ефективності її використання та координації роботи, а саме: - на базі ХНУ імені В.Н. Каразіна, як структурний підрозділ ХНУ імені В.Н. Каразіна, - Регіональний центр міжнародних проєктів і програм; - на базі ХНУМГ імені О.М. Бекетова, як структурний підрозділ ХНУМГ імені О.М. Бекетова, - Центр регіонального розвитку;- на базі Асоціації – Центр розвитку місцевого самоврядування [10].

10 Лютого 2016 року було укладено Угоду про співпрацю між Харківською обласною радою, Харківським національним економічним університетом імені Семена Кузнеця та Асоціацією органів місцевого самоврядування Харківської області з метою розвитку партнерських відносин органів місцевого самоврядування Харківської області у сфері міжнародного, міжрегіонального і транскордонного співробітництва, організацію співпраці з Асоціацією європейських прикордонних регіонів, розвитку сфери державного управління, публічного адміністрування, економічної політики, сприяння взаємодії Центру розвитку місцевого самоврядування Асоціації органів місцевого самоврядування Харківської області, Інформаційного центру АСПР в ХНЕУ імені Семена Кузнеця, відділу міжнародних та міжрегіональних зав'язків моніторингу проєктів та програм виконкому Харківської обласної ради.

На сучасному етапі регіонального розвитку в рамках співробітництва з Мереш'янської міської територіальної громади Харківської області відпрацьовується модель партнерства організаційних структур, а саме між відділом міжнародних відносин та проєктно-інвестиційної діяльності Мереш'янської міської ради, Інформаційним центром АСПР в ХНЕУ імені Семена Кузнеця, кафедрою державного управління, публічного адміністрування та економічної політики ХНЕУ імені Семена Кузнеця, щодо створення моделі участі Мереш'янської міської територіальної громади у територіальному та транскордонному співробітництві враховуючі новітні законодавчі ініціативи Верховної ради України щодо вдосконалення участі органів місцевого самоврядування у міжтериторіальному та транскордонному співробітництві.

Отже, можна побачити, що від рівня розвитку й упорядкованості організаційних структур публічного управління, рівня їх організаційного розвитку безпосередньо залежить результативність реформ, що проводяться в Україні, тим більше це стосується повоєнного відновлення. І хоча цей показник важко розрахувати, підвищувати його можна шляхом створення надійної організаційної сучасної бази для якісної реалізації управлінських функцій і завдань з огляду на зміни в суспільстві та їх передбачуваність. У складі першочергових рамкових умов забезпечення ефективності



управлінської діяльності в публічному управлінні в контексті його реформування слід також розглядати побудову науково обґрунтованих та аналітично забезпечених оптимальних організаційних структур та організаційних засад управлінської діяльності.

ЛІТЕРАТУРА

1. Міністерство відновлення презентувало проєкт оновленої Державно стратегії регіонального розвитку на 2021-2027 роки. URL: <https://mtu.gov.ua/news/35052.html>
2. Яценко В. Організаційна структура державного управління: вітчизняний та зарубіжний досвід. *Актуальні проблеми державного управління*. N4(80). 2019. С.118-121.
3. Михайловська О.В., Косач І.А., Філіпова Н.В. Інституційні засади формування сучасних організаційних структур в публічному управлінні. *Актуальні питання у сфері державного управління*. Випуск 24. 2021. С.168-172. URL : <http://pag-journal.iei.od.ua/archives/2021/24-2021/32.pdf>
4. Програма "U-LEAD з Європою" у партнерстві з Мінрегіоном створила 24 регіональні Центри розвитку місцевого самоврядування по всій території України, які надають допомогу у впровадженні реформи з децентралізації. URL: <https://www.ukrinform.ua/rubric-regions/2387918-decentralizaciu-prosuvaut-24-centri-rozvitku-miscevogo-samovraduvanna.html>
5. Постанова Кабінету Міністрів України "Про утворення офісу реформ" від 11 жовтня 2016 р. № 768. URL : <https://zakon.rada.gov.ua/laws/show/768-2016-%D0%BF#n9>
6. Регіональні офіси євроінтеграції в Україні. URL : <https://www.kas.de/uk/web/ukraine/einzeltitel/-/content/regional-ni-ofisi-evrointegracii-v-ukraini>
7. Регіональний офіс міжнародного співробітництва. URL : <https://www.gue.sm.gov.ua/index.php/uk/regionalnij-ofis-mizhnarodnogo-spivrobotnitsva>
8. Інформаційні центри ЄС в Україні. URL : <http://centres.lnu.edu.ua/eui/centres/>
9. Інформаційний центр АСПР в ХНЕУ імені Семена Кузнеця <https://www.facebook.com/groups/755592057849775/>
10. Договір про співпрацю. URL : <https://olenaparasjuk.files.wordpress.com/2013/11/d0b4d0bed0b3d0bed0b2d196d180-d0bfd180d0be-d181d0bfd196d0b2d0bfd180d0b0d186d18e.pdf>



УДК: 35.08(474)

Білорусов Сергій Георгійович
*директор Херсонського регіонального центру
підвищення кваліфікації, кандидат технічних наук, доцент,
Заслужений працівник освіти України*

РЕГІОНАЛЬНІ ПРІОРИТЕТИ РОЗВИТКУ КАДРОВОГО ПОТЕНЦІАЛУ ПУБЛІЧНОЇ СЛУЖБИ

Реалізація дорожньої карти секторальних перетворень в Україні передбачає продовження реформи державного управління шляхом підвищення ефективності діяльності органів влади, в цілому, стійкості та гнучкості державної служби та посилення її взаємодії зі службою в органах місцевого самоврядування в межах реформи децентралізації влади і запровадження нового Закону України "Про службу в органах місцевого самоврядування".

Уряд України запропонував Стратегію інноваційного розвитку VIN-VIN та в межах проведення першочергових секторальних реформ, окреслює заходи щодо зміцнення національної безпеки, стратегічного планування в процесі реалізації відповідних базових нормативно-правових актів держави, в подальшому вдосконалення і підвищення фахової дієвості публічного управління [1].

Для удосконалення процесу розробки та збалансованої реалізації окремих секторальних стратегій регіонального розвитку потрібно використовувати різноманітні інструменти, серед яких обов'язково мають бути:

- використання сучасних (європейських) підходів до планування розвитку регіону, із становленням реальних, конкретних цілей, які треба здобути, а також бажаних показників, які дозволять відслідковувати ступінь виконання поставлених завдань;

- забезпечення на сучасному рівні між міністерствами, місцевою владою, міжнародними донорами, не урядовими організаціями, бізнесом, ЗМІ та населенням регіону. Важливе також залучення громадськості, інших сторін до процесу стратегічного планування;

- забезпечення сучасних інформаційних технологій та відповідних засобів при супроводі і впровадженні секторальних стратегій регіонального розвитку;

- моніторинг та прогнозування загроз щодо функціонування систем економічної, екологічної та інших видів регіональної безпеки, із урахуванням нівелювання реальних ризиків їх функціонування;



- державне та регіональне антикризове управління щодо врегулювання регіональних викликів за участі органів державного управління та органів місцевого самоврядування;

- професійна підготовка управлінців (в умовах їх дефіциту) та забезпечення їх постійного підвищення кваліфікації.

Продовження трансформації адміністративного апарату спирається на вдосконалення та масштабування інформаційної системи управління людськими ресурсами, запровадження Каталогу Типових посад державної служби в умовах воєнного стану та алгоритму визначення функціональних обов'язків, організацію професійної підготовки публічних службовців в Україні та їх стажування за кордоном, модернізації навчального процесу публічних службовців, розширення функціональної спроможності служб управління персоналом, створення безбар'єрності на робочому місці, формування та навчання кадрового резерву працівників для роботи на деокупованих територіях, розвиток системи закладів післядипломної освіти для публічних службовців.

Херсонський регіональний центр підвищення кваліфікації в своїй діяльності акцент робить на гнучкій моделі організації навчання в умовах прифронтової зони за загальними професійними та короткостроковими програмами, зазвичай, в режимі онлайн. Пріоритет надається висвітленню тем рекрутингу персоналу в умовах воєнного стану, підвищення рівня професійної компетенції працівників місцевих військових адміністрацій, комплексу завдань з деокупації та реінтеграції тимчасово окупованих територій, посилення керованості та ефективності антикризового управління, розвитку етики та взаємодії в команді, здійснення адміністративних процедур, забезпечення інформаційної безпеки та кібергігієни, сьогоденного та повоєнного відновлення громад, європейської інтеграції України [2].

Плануємо продовжити практику участі у республіканських та міжрегіональних науково-практичних комунікативних заходах, міжнародному транскордонному проєкті "Україна – Молдова: шлях до Євросоюзу, досвід Румунії", Проєкту ЄС "Підтримка комплексної реформи державного управління в Україні" та Проєкту USAID "Підвищення ефективності роботи та підзвітності органів місцевого самоврядування" ("ГОВЕРЛА").

ЛІТЕРАТУРА

1. Уряд напрацьовує Стратегію інноваційного розвитку України до 2030 року, — Прем'єр-міністр. Урядовий портал [Електронний ресур]. Режим доступу: <https://www.kmu.gov.ua/news/uriad-napratsovuie-stratehiuu-innovatsiinoho-rozvytku-ukrainy-do-2030-roku-premier-ministr>



2. Білорусов С.Г. Державно-управлінські пріоритети підвищення кваліфікації публічних службовців щодо соціально-економічного відновлення територій. "Синергія науки і бізнесу у повоєнному відновлення". Матеріали Міжнародної наукової конференції (ХНТУ, 26-28 квітня 2023 року) у 2-х т; Т.2/ за ред.. О.В.Чепелюк, Одеса: Олді+, 2023. С.17-19.

УДК 351/354

Вірлич Євгенія Михайлівна
голова правління ГО "Фундація імені Августи Вірлича"

ДОСВІД ПОЛЬЩІ У ПОВОЄННОМУ ВІДНОВЛЕННІ ТА МОЖЛИВОСТІ ЙОГО ЗАСТОСУВАННЯ ДЛЯ ПОВОЄННОЇ ВІДБУДОВИ ХЕРСОНЩИНИ

Херсонська область протягом понад двох років перебуває під щільним обстрілом російських військових. Переважна частина області (та, що перебуває на лівому березі річки Дніпро) досі окупована росіянами і підрахувати руйнування там наразі майже неможливо. Втім, повоєнна відбудова має відбутись – про це говорять на всіх рівнях – і втілити її цілком можливо із застосуванням досвіду країн, які відбудовувались після воєн.

Особливо цінним у повоєнному відновленні Херсонщини є досвід зокрема Польщі: не лише тому, що це країна, яка є одним із найбільш потужних партнерок України, а й тому, що має важливий досвід відновлення після Другої світової війни. Так, варто зауважувати на те, що з моменту завершення Другої світової війни минуло понад 70 років – і використання, приміром, тих самих засобів для відновлення навряд видається можливим, але використання стратегій і тактик – цілком.

На момент відновлення Польща була країною з соціально орієнтованою ринковою економікою та активною участю держави у процесах господарювання та розподілу національного доходу [3]. І власне одним із ключових факторів успіху Польщі у повоєнній відбудові промисловості, зокрема нафтогазової, яка мала високі показники до війни, були саме державні інвестиції та сприяння розвитку нафтогазовидобувним підприємствам [2]. Приклад нафтогазового видобування не є актуальним саме для Херсонщини, але стратегія розвитку корисна на цьому прикладі для будь-якого регіону: відновлення промисловості, яка мала успіхи до війни, значно, залежить саме від державних інвестицій. Польща також



зосереджувалася на підвищенні ефективності та оптимізації виробничих процесів на підприємствах, що дало змогу знизити витрати на видобуток нафти та газу та збільшити їхній обсяг. Крім того, Польща активно розвивала власну нафтогазову інфраструктуру, зокрема будувала нові трубопроводи та розширювала потужності з переробки нафти та газу. Такий підхід дозволив відновити обсяги видобування вуглеводнів в 1950-х роках [1]. Використання цього досвіду актуальне для промислових підприємств Херсонщини, зруйнованих або пошкоджених внаслідок обстрілів росіян – це переважно підприємства легкої промисловості: будівництво нових потужностей за новітніми технологіями замість зруйнованих; оптимізація використання природних ресурсів (наприклад, використання альтернативних джерел енергетики); налагодження ринків збуту продукції.

Однією з важливих особливостей повоєнної відбудови Польщі став початок інфраструктурної та житлової відбудови, коли бойові дії ще тривали, але точково й на відносно безпечовій відстані від фронтних ліній [2]. Власне, саме так поступово відбувається на території України, але щільні обстріли Херсонщини не дозволяють цього робити безпосередньо в регіоні. Втім, за умови відкидання російських військ далі Збройними силами України такий варіант цілком можливий. Стратегічно важливий досвід відбудови Польщі для Херсонщини полягає зокрема в тому, що інфраструктурна відбудова має відбуватись на новій якійсній основі, за міжнародними будівельними та інклюзивними стандартами: на момент відбудови після Другої світової війни Польща використовувала переважно нові технології. На даний момент вони вже можуть вважатись дещо застарілими, але стратегічно саме такий досвід має бути корисним для Херсонщини, адже більшість цивільної та житлової інфраструктури тут застаріла як морально, так і фізично: старі трубопроводи, житлові будинки "гнучкої схеми" та "хрущовки" тощо.

Недоліком повоєнного відновлення Польщі можна назвати певні просторові дисбаланси у пріоритизації відбудови промисловості та житлової інфраструктури. Це свого часу загострило економічні та соціальні проблеми — це зокрема підкреслюють експерти [2]. Однак, використовуючи цей досвід, подібних проблем на Херсонщині можна уникнути. Також польський досвід приніс чимало позитивних змін, які значно переважили недоліки, зокрема: максимально швидке відновлення житла; відновлення робочих місць; швидке налагодження інфраструктури, що також забезпечувало роботу для поляків і можливість нормального життя зі школами, дитячими садками, лікарнями та іншими закладами. Також швидке відновлення соціальної інфраструктури дозволило Польщі одночасно приділити увагу і



відновленню знищених війною пам'яток, архівів, будівництву та відновленню музеїв та інших закладів, які полякам вдалось зберегти, аби транслювати в інформаційному полі Польщі та за її межами історію власної країни, проговорювати проблеми та знаходити ефективні рішення.

ЛІТЕРАТУРА

1. Віталій Дмитрук ЦІННІСНА ПАРАДИГМА ПІСЛЯВОЄННОЇ СТАБІЛІЗАЦІЇ ТА РОЗВИТКУ НАФТОГАЗОВИДОБУВНИХ ПІДПРИЄМСТВ: ДОСВІД ЄВРОПЕЙСЬКИХ КРАЇН // Матеріали міжнародної науково-практичної конференції "МІЖНАРОДНИЙ ІСТОРИЧНИЙ ДОСВІД ПОВОЄННОЇ РЕКОНСТРУКЦІЇ ЕКОНОМІКИ: УРОКИ ДЛЯ УКРАЇНИ", 27 квітня 2023 р. — с. 56.
2. М.М. Біль ЗАРУБІЖНИЙ ДОСВІД ПОВОЄННОГО ВІДНОВЛЕННЯ ЕКОНОМІКИ УКРАЇНИ // Електронний журнал "Ефективна економіка" включено до переліку наукових фахових видань України з питань економіки. – 31.10.2023. – Посилання: <https://www.nayka.com.ua/index.php/ee/article/download/2463/2499>
3. Оксана Кушніренко ПОРІВНЯННЯ РІЗНИХ ТИПІВ МОДЕЛЕЙ ПОВОЄННОГО ВІДНОВЛЕННЯ ПРОМИСЛОВОГО РОЗВИТКУ // Матеріали міжнародної науково-практичної конференції "МІЖНАРОДНИЙ ІСТОРИЧНИЙ ДОСВІД ПОВОЄННОЇ РЕКОНСТРУКЦІЇ ЕКОНОМІКИ: УРОКИ ДЛЯ УКРАЇНИ", 27 квітня 2023 р. — с. 53.

УДК 351/354

Несененко Павло Петрович

*доктор економічних наук, доцент, доцент
кафедри загальної економічної теорії та економічної політики*

Павленко Валентин Олександрович

*здобувач другого (магістерського) рівня вищої освіти
факультету економіки і управління підприємством,
Одеський національний економічний університет*

ПОВОЄННЕ ВІДНОВЛЕННЯ ТЕРИТОРІАЛЬНИХ ГРОМАД УКРАЇНИ: ОСНОВНІ ЗАСАДИ

Вже більш ніж два роки в Україні триває повномасштабна війна, яка серед усіх своїх негативних наслідків здійснює великий тиск на економіку країни: військові дії несуть за собою втрати, руйнування та



наступні за цим збитки. "У будь-яку епоху гроші відображають силу держави", – писав японський письменник Ісуна Хасекура, тому для України життєво необхідно у цей критичний час дбати про економіку, про кризовий менеджмент, про подальший розвиток країни та його прогнозування.

В даній роботі ми робимо спробу окреслити особливості воєнного та повоєнного відновлення територіальних громад України. Для цього, перш за все, необхідно проаналізувати збитки, спричинені війною та можливі стратегії відновлення та розвитку нашої держави.

Передумовами виникнення проблематики даної роботи є власне факти та наслідки руйнувань, забруднень та збитків, які стали наслідком вторгнення та дій військових сил Російської Федерації на території України. Найважчими є втрати від бомбардувань та ракетних ударів по інфраструктурі та житловим районам, мінометні обстріли, танкові рейди, удари безпілотними апаратами тощо. Факти та наслідки втрат стають відомими поступово, і особливо вони зростають у піки обстрілів, коли агресор здійснює масовані удари.

Важливими для запуску відновлення та відбудови є правильні підрахунок та оцінка втрат. Одразу багато агенцій та організацій по усьому світу почали вести свій підрахунок втрат війни в Україні. Одним з найавторитетніших є звіт Всесвітнього Банку про третій швидкий підрахунок шкоди та потреб внаслідок війни в Україні за період від лютого 2022 р. до грудня 2023 р., розроблений у співпраці з Кабінетом Міністрів України і такими організаціями як ЄС та ООН, коротко – RDNA3.[1, с. 21] Ключові цифри даного звіту: 152 мільярди доларів США – оцінка прямої фізичної шкоди інфраструктурі та будівлям; 486 мільярдів доларів США – оцінка вартості відбудови даної шкоди в цінах на грудень 2023 року.

Київська школа економіки повідомляє про свою оцінку втрат в 155 млрд доларів США станом на січень 2024 року [2]. Для порівняння ВВП України за 2021 рік склав 199,8 млрд доларів США [3].

Передусім варто сказати, що в світовій історії багато прикладів руйнівних війн, збройних конфліктів, їх вирішення, завершення та економічного відновлення після занепаду. Це, наприклад, відновлення країн Західної Європи за планом Маршала, відновлення японської, італійської, згодом корейської економік – це все яскраві і багато в чому унікальні приклади стрімкого розвитку економік після критичного руйнування. Щоб зрозуміти причини успіху цих прикладів і застосувати до економіки України, потрібно вивести основні чинники економічного росту цих країн. Згідно досліджень до таких чинників, які так чи інакше були присутні у кожному кейсі, можна віднести наступні[4, с. 84]: наявність нової команди реформаторів; визначення концепції та моделі розвитку; визначення пріоритетних напрямків та



розробка стратегій розвитку; реалізація реформ нарощування виробництва та торгівлі, підвищення продуктивності праці та зайнятості; зовнішня економічна допомога; механізм використання власних коштів для поточних витрат і запозичених – для капітальних інвестицій; побудова ефективної системи управління економікою; боротьба з корупцією.

Важко розрахувати рівень наявності даних чинників для України однак, загальна концепція відновлення держави сформована владою так: "Сильна європейська країна – магніт для іноземних інвестицій". І хоча наразі загальна візія та стратегія не сформовані остаточно, їхня наявність дуже необхідна, адже донорам, які надаватимуть допомогу Україні, важливо бути об'єднаними певною сформованою, зрозумілою і усіма погодженою візією [5, с. 10].

Попри можливі кліше "не на часі" стосовно ґрунтовних економічних досліджень, планувань відновлення під час незавершеної ще повномасштабної війни, важливо і необхідно розвивати цю фундаментальну базу для наступних дій вже зараз, про це каже міжнародний досвід, економіка Грузії, до прикладу, показувала до 2% росту під час воєнних дій. [4, с.83]

Для з'ясування плану відновлення окремих територіальних громад, після узгодження загальної стратегії для країни в цілому, доцільним буде розгляд та розробка наступних кроків:

1. Розробка типології та класифікація громад за ступенем завданої шкоди. Класифікація завжди прискорює процеси, коли мова йдеться про велику кількість громад і тим більше про суттєві вкладення в деякі. Класифікація має бути багаторівневою, але не надто розгалуженою, щоб донори та влада могли оперувати зрозумілими та порівнюваними категоріями. Якісна класифікація дозволяє уряду краще розуміти специфіку різних територій і раціонально розподіляти ресурси, розробляти цілеспрямовані стратегії розвитку для кожного типу територій, встановлювати метрики для моніторингу та оцінки розвитку різних територій, більш ефективно реагувати на кризові ситуації. Також класифікація територій стимулює розвиток депресивних регіонів і допомагає забезпечити рівні можливості для всіх громадян, незалежно від місця проживання.

2. Мапування ініціатив, тобто створення інтерактивних карт та дошок, на яких легко відслідковувати діяльність та прогрес кожної ініціативи та її донорів. Наразі це поширена у світі та рекомендована лідерами практика. Мапування, або географічні інформаційні системи – ГІС, дозволяють візуалізувати складні дані та взаємозв'язки між різними географічними об'єктами, що дозволяє урядам аналізувати та прогнозувати наслідки прийняття рішень, в реальному часі відстежувати події, явища та зміни, ефективніше розподіляти ресурси,



передбачати та управляти ризиками у відношенні до розвитку територій, інфраструктури, транспортних мереж та інших аспектів державного управління. Також використання мап може сприяти підвищенню прозорості процесів прийняття рішень та залученню громадськості до державного управління.

3. Підтримка муніципальних партнерств та ініціатив, що стимулюють розвиток інфраструктури місцевої влади і розвивають її професійні навички. Муніципальні партнерства дозволяють урядам різного рівня, громадським організаціям та приватному сектору спільно розробляти та впроваджувати проекти розвитку, покращувати доступність та якість надання різноманітних послуг, забезпечити доступ до фінансування, технічних засобів та кращих практик управління, сприяти впровадженню новітніх технологій та інновацій у сфері муніципального управління, а також сприяє зміцненню партнерства з громадськістю, що сприяє більшій відкритості, довірі та легітимності урядових дій. Особливо варто підкреслити раціональність інвестування в людський капітал, тобто підвищення професійних навичок у керуванні проектами, фінансах, технічному плануванні та інших сферах, що неодмінно допоможе покращити якість управління та виконання проектів. Особливо цікаві приклади міжнародного муніципального партнерства, які є найбільш пріоритетними і поширеними. Партнеринаголошують один одному в якому саме досвіді зацікавлені найбільше, і діляться своїми практиками. Зазвичай обмін проходить у формі навчальних візитів, експертних консультацій, стажувань тощо. Іноді громади можуть отримати технічну допомогу, обладнання. В Україні відомі приклади таких партнерств: Вінниця - Кельце (Польща), Львів — Фрайбург (Німеччина), Тростянець - Богухвала (Польща) та інші.

4. Формування середовищ та культур, несприятливих до корупційних практик – необхідна умова. Створення чесного та прозорого середовища дозволяє збільшити довіру громадян до уряду та його інституцій, сприяє ефективнішому використанню бюджетних коштів та інших ресурсів. Неприйняття корупційних практик створює сприятливий інвестиційний клімат, оскільки інвестори віддають перевагу відкритим та стабільним ринкам, а інвестиційна привабливість дуже важлива у процесі відновлення. Загалом боротьба з корупцією сприяє зміцненню правової держави, збільшенню ефективності економіки та підвищенню її конкурентоспроможності, що сприяє економічному зростанню та сталому розвитку.

5. Популяризація підприємництва, щоб воно стало широкою практикою, згодом сприяє збільшенню кількості робочих місць через створення нових підприємств та розвиток існуючих. Підприємництво виступає важливим джерелом економічного зростання через створення



нових товарів і послуг, збільшення ринків та конкуренції, воно сприяє стимулюванню інновацій та технологічного прогресу, поступово створює привабливі умови для інвестицій, оскільки показує потенціал для стабільного бізнесу. Загалом популяризація підприємництва – це гармонічний розвиток регіонів та забезпечення соціальної стабільності через зменшення безробіття та підвищення доходів населення.

Підводячи підсумки, слід зауважити, що основними засадами швидкого та успішного повоєнного відновлення територіальних громад є сформована та загально прийнята для усіх візія та стратегія відновлення на яких ґрунтуватимуться не менш важливі наступні кроки внутрішньоекономічної організації такі, як: класифікація територій, мапування ініціатив, муніципальні партнерства, професійний розвиток місцевої влади, формування несприятливого для корупції середовища та розвиток підприємництва, як широкої практики. Ці процеси одне одного доповнюють і чітко прослідковуються в практиці відновлення успішних країн, тому саме вони, на нашу думку, позитивно вплинуть і на повоєнне відновлення територіальних громад України.

ЛІТЕРАТУРА

1. Звіт Всесвітнього Банку про шкоду завдану війною в Україні. UKRAINE: Third Rapid Damage and Needs Assessment (RDNA3). *World Bank*. URL: <https://documents1.worldbank.org/curated/en/099021324115085807/pdf/P1801741bea12c012189ca16d95d8c2556a.pdf>.
2. Загальна сума збитків, завдана інфраструктурі України, зросла до майже \$155 млрд — оцінка KSE Institute. *Київська школа економіки*. URL: <https://kse.ua/ua/about-the-school/news/zagalna-suma-zbitkiv-zavdana-infrastrukturi-ukrayini-zroslo-do-mayzhe-155-mlrd-otsinka-kse-institute-stanom-na-sichen-2024-roku/>.
3. ВВП України за даними Світового Банку. GDP Ukraine. *World Bank*. URL: <https://data.worldbank.org/indicator/NY.GDP.MKTP.CD?locations=UA>.
4. Іванов С. В. Економічне відновлення і розвиток країн після збройних конфліктів та воєн: невтрачені можливості для України. *Економіка України*. 2019. №1 (686). С. 75-89. URL: <https://er.dduvs.in.ua/handle/123456789/6678>.
5. Дослідження ініціатив у сфері повоєнного відновлення. *Дослідницький проєкт ICAP "Єднання" і КМІС*. 2023. URL: [https://ednannia.ua/images/Master version UKR Rebuilding.pdf](https://ednannia.ua/images/Master%20version%20UKR%20Rebuilding.pdf).



УДК 351/354

Самойленко Олександр Степанович
кандидат юридичних наук,
голова Херсонської обласної ради

РОЛЬ ОРГАНІВ МІСЦЕВОГО САМОВРЯДУВАННЯ У ВІДНОВЛЕННІ РЕГІОНУ У ПЕРІОД ДІЇ ПРАВОВОГО РЕЖИМУ ВОЄННОГО СТАНУ ТА В ПОВОЄННІЙ ВІДБУДОВІ УКРАЇНИ

Місцеве самоврядування в Україні виконує свою роботу сьогодні не дивлячись на воєнний стан. Загальновідомим є факт того, що незважаючи на створення обласних, районних, міських військових адміністрацій, органи місцевого самоврядування продовжують своє функціонування на всій території України, за виключенням її тимчасово окупованої частини до моменту її деокупації.

З самого початку повномасштабного вторгнення російської федерації в Україну Херсонська область була тимчасово повністю окупованою, проте, незважаючи на це, Херсонська обласна рада, як вищий представницький орган спільних інтересів територіальних громад сіл, селищ, міст області, продовжує виконувати свої повноваження, і не тільки ті, які притаманні їй за функціональними обов'язками, але і ті, які в нелюдських умовах окупації диктувала совість.

Загарбниками не було надано жодного "зеленого коридору" для евакуації людей з Херсонської області, проте, деяких надлюдськими зусиллями та за участі керівництва обласної ради вдалось переправити на підконтрольну територію. Населення, яке залишилось на її території, виживало у нелюдських умовах. Керівництво Херсонської обласної ради взяло на себе питання забезпечення фінансування закладів освіти та медичної сфери; разом з волонтерами організувало акумуляцію на підконтрольній території країни ліків, які потім "партизанськими стежками" постачались до лікарень області; координували взаємодію між підприємствами критичної інфраструктури та громадами області; відкривали гуманітарні центри для нужденних. Попри всі перепони обласна рада здійснювала управління комунальним майном.

Із заходом російських військ до обласного центру 01 березня 2022 року Херсонська область фактично стала тимчасово окупованою територією.



Херсонська обласна рада зайняла активну проукраїнську позицію та в той же день звернулась до мешканців Херсонщини зі зверненням про підтримку Президента України у боротьбі із загарбниками та невід'ємність регіону від держави. Також обласною радою ініційовано петицію від українців до країн-членів НАТО про закриття нашого неба, яку підтримала кожна громада, на той час, вже окупованої Херсонщини. Нехтуючи можливими ризиками в окупованому Херсоні, 12 березня 2022 року за ініціативи обласної ради та за підтримки Офісу Президента України і Кабінету Міністрів України організовано та проведено позачергову сесію, на якій одногослосно були прийняті ключові звернення:

до Президента України, мешканців Херсонщини щодо боротьби із загарбником;

до всієї країни щодо марних намагань агресора зламати супротив херсонців через доведення Херсонської області до гуманітарної катастрофи;

до Президента України, населення країни та всього світу щодо єдиної позиції мешканців області, представників депутатського корпусу обласної ради та законно обраною народом місцевої влади, що Херсонщина була, є та буде невід'ємною частиною єдиної держави – України.

Таким чином, навіть під час окупації регіону, Херсонська обласна рада зберегла свою функціональність та в подальшому продовжила свою роботу на користь та в підтримку українського народу.

11 листопада 2022 року Збройні Сили України звільнили обласний центр – місто-герой Херсон – та остаточно вигнали окупанта з правого берега Дніпра. Одразу після деокупації Херсона обласна рада відновила сесійну роботу. Проводяться засідання постійних комісій та пленарні засідання сесій, під час яких приймаються рішення націлені на підвищення обороноздатності області та поліпшення соціально-побутових умов громадян. До прикладу, з метою створення на території області стаціонарного сучасного багатofункціонального военного шпиталю було прийнято рішення про безоплатну передачу майна комунального некомерційного підприємства медичної спрямованості зі спільної власності територіальних громад сіл, селищ, міст Херсонської області до сфери управління Міністерства оборони України. Наразі, з метою забезпечення практичної реалізації даного проєкту, Херсонською обласною радою опрацьовується ще низка рішень для розгляду їх депутатським корпусом.

Протягом всього часу военного стану в Україні не припиняється робота у представництві України, та, зокрема, Херсонщини на міжнародній арені. З метою підтримки зовнішньої політики України направляються листи до послів іноземних держав в



України із правдою про звірства армії та силових структур країни-агресора на території Херсонської області. Намагаючись донести всю біль, яку відчула Херсонщина з приходом "руського міра", та прагненням втілити в життя мрії про розбудову нашого квітучого степового краю, проводяться зустрічі з представниками дипломатичного корпусу, депутатами муніципалітетів, парламентів іноземних держав та депутатами Європейського парламенту. Цей аспект діяльності також важливий і під час післявоєнної відбудови України

Західні партнери зазначають, що найкращий спосіб протистояти брехні російської федерації – це свідчення про руйнівні наслідки війни з перших джерел. З метою донесення інформації про понівечення рашистами колись яскравої, квітучої, туристичної Херсонщини голова Херсонської обласної ради у червні 2022 року взяв участь у засіданні Постійної ради ОБСЄ.

24 серпня 2022 року, на запрошення мера міста Бонн Каті Дьорнер та за підтримки Генерального консульства України, голова обласної ради відвідав це славне німецьке місто, яке до 1990 року було столицею Федеративної Республіки Німеччина. Під час зустрічі було порушено питання щодо укладання угоди про солідарне партнерство з містом Херсон. Протягом першого місяця 2023 року усі формальності було вирішено та на засіданні 09 лютого 2023 року міська рада Бонна одногослосно вирішила встановити солідарне партнерство з Херсоном. У центрі уваги – гуманітарна підтримка херсонців та допомога у відбудові інфраструктури. Офіційне укладання угоди про солідарне партнерство дасть змогу подавати заявки на фінансування муніципальних програм реконструкції.

У результаті цієї співпраці містом Бонн вже надано конкретну допомогу. Для того, щоб усунути наслідки від війни та повені, спричиненої підривом російськими військами Каховської ГЕС, до Херсона було направлено транспортний засіб пожежної бригади та водовоз, який можна використовувати для прибирання вулиць або транспортування води для гасіння пожежі чи доставки питної води населенню, а також транспортний засіб для збору сміття. Крім того, місто-партнер подарувало Херсону 144 комп'ютери. За підтримки Боннської організації допомоги "Help – Help for Self-Help" федеральне місто Бонн запустило донорський проєкт "Бонн допомагає Херсону", через який збирають фінансові пожертви для допомоги херсонській громаді. І ми віримо, що це тільки початок, адже формат солідарного партнерства був започаткований у 2022 році Service Agency Communities in One World у відповідь на російсько-агресорську війну в Україні з метою надання гуманітарної підтримки народів України та допомоги у відновленні структури муніципального управління.



Посол Європейського Союзу в Україні Матті Маасікас, під час конференції "Місцеве самоврядування – основа європейської інтеграції та відновлення України" 07 липня 2023 року, підкреслив значущість реформи децентралізації для України, яка, за його словами, справедливо зараховується до головних досягнень країни після Революції Гідності та зазначив: "В Україні під час повномасштабного російського вторгнення муніципалітети відіграли ключову роль у збереженні стійкості країни – їм вдалося мобілізувати підтримку населення, переналаштувати базові соціальні послуги, допомогти організувати добровільну територіальну оборону та прийняти велику кількість внутрішньо переміщених осіб". Налаштованість на співпрацю саме з органами місцевого самоврядування зазначають під час ділових зустрічей та спілкування усі представники країн-партнерів.

Запорукою покращення матеріально-технічного забезпечення Сил оборони України, які базуються на території області, також є злагоджена робота органів місцевого самоврядування, разом з народними депутатами України та благодійними фондами, у цьому напрямку.

Окремий виклик усім нам принесла техногенна катастрофа, спричинена підривом нелюдами Каховської ГЕС. І в цій ситуації діяльність органів місцевого самоврядування проявила свої конкретні результати. Так, депутатський корпус обласної ради звернувся до Міжнародного Комітету Червоного Хреста з проханням застосувати усі дипломатичні важелі аби зобов'язати окупантів самотужки здійснити усі необхідні заходи націлені на запобігання виникненню ще більших людських жертв та уникнення гуманітарної катастрофи на лівобережжі Херсонщини або надати таку можливість гуманітарним місіям з України. Крім того, обласна рада займалась залученням гуманітарної допомоги та координацією дій волонтерських організацій. Для надання допомоги Херсонській області у подоланні наслідків підриву Каховської ГЕС силами обласної ради були залучені міжнародні донори, завдяки чому забезпечено спорядження рятувальних місій генераторами, плавзасобами та моторами до них.

Також важливо наголосити на роль органів місцевого самоврядування у інформаційній війні. Події висвітлювались зі сторінок керівництва та депутатів у соціальних мережах навіть із окупованого ворогом Херсона. Крім правди про звірства нелюдів там були і слова підтримки для всіх мешканців області, які перебували в той час в тимчасовій окупації, а головне – слова заперечення російській брехні.

Підтримуючи основний меседж Президента України Володимира Зеленського згуртуватись усіх перед обличчям єдиного ворога, Херсонська обласна рада, як головний представницький орган



спільних інтересів територіальних громад області, самовіддано продовжує стояти на варті інтересів кожного мешканця регіону.

Функціонування органів місцевого самоврядування в умовах воєнного стану аргументовано забезпечує консолідацію й оптимальне залучення ресурсного потенціалу для усунення наслідків російської агресії, зокрема для відбудови базових можливостей громад з метою забезпечення умов життя людей, є запорукою виконання завдань щодо відновлення регіону та вирішення масштабних питань у майбутньому.



Секція № 5

СОЦІАЛЬНО-ЕКОНОМІЧНІ ТА УПРАВЛІНСЬКІ АСПЕКТИ РЕГІОНАЛЬНОГО РОЗВИТКУ В УМОВАХ ПОВОЄННОГО ВІДРОДЖЕННЯ

УДК 658.8:334:339.1

*Наумова Ольга Володимирівна**кандидат економічних наук,
заступник декана факультету транспорту,
менеджменту і логістики**Наумов Олександр Борисович**доктор економічних наук, професор,
професор кафедри менеджменту
зовнішньо економічної діяльності підприємств,
Національний авіаційний університет, м. Київ***МЕХАНІЗМИ УПРАВЛІННЯ ВИРОБНИЧО-ЗБУТОВОЮ
ДІЯЛЬНІСТЮ ХАРЧОВИХ ПІДПРИЄМСТВ**

Проблеми планування виробничо-збутової діяльності харчових підприємств в теперішній час є вкрай важливими та актуальними. Це зумовлено численними викликами, з яким стикнулася вітчизняна харчова промисловість в останні роки. Українське продовольче виробництво та ринок протягом тривалого періоду адаптувалося до умов глобальної економіки. Україна стала потужним гравцем на світовому ринку продовольства. Втім, актуальність стимулювання розвитку виробничо-збутової діяльності харчових підприємств значно підвищилася у зв'язку із пандемічною кризою 2019-2021 років. Повномасштабна війна, яка розпочалася 24 лютого 2022 р ще більшою мірою загострила і так вкрай складний стан харчових підприємств.

Нестабільність та кризові явища спричинили значні зміни умов господарської діяльності, розбалансування організаційно-економічних механізмів функціонування підприємств харчової галузі через невизначеність та високий ризик господарювання. Приведення механізмів виробничо-збутової діяльності харчових підприємств до збалансованого робочого стану є одним з найбільш важливих наукових і практичних завдань. Можливість планово формувати та реалізовувати асортиментну політику, розробляти і впроваджувати нові товарні позиції є запорукою успішного розвитку харчового підприємства в сучасних умовах продовольчого ринку. Вирішення завдання підвищення конкурентних позицій вітчизняної харчової продукції пов'язано, насамперед, із розробленням і прийняттям підприємствами ефективних маркетингових стратегій, а також широким впровадженням у виробничо-збутову



діяльність підприємств нововведень, що вимагає консолідації науково-дослідного потенціалу галузі та зміцнення зв'язків науки з виробництвом.

Протягом повномасштабної війни, роль харчової промисловості у національному господарстві значно зросла. Незважаючи на значні втрати ресурсів та потужностей, руйнування ланцюгів постачання, створення ворогом перешкод для експорту вітчизняного продовольства, харчові підприємства продовжують виробництво продукції для задоволення базових потреб населення країни, підтримання продовольчої безпеки, намагаються відновити обсяги постачання продукції на експорт. З середини 2022 року у 38% харчових підприємств вже намітилася позитивна динаміка відновлення і нарощування обсягів виробництва. 62% харчових підприємств працюють на майже повну потужність, а 18% - із перевищенням обсягів попереднього року [1]. Більше 50% харчових підприємств-експортерів продовжують постачання продукції на іноземні ринки [2]. Харчовій галузі вдалося в цілому зберегти потенціал розвитку, втримати динаміку цього процесу і навіть вийти в лідери серед секторів національного господарства.

Події 2022-2023 років виявили унікальні особливості вітчизняного продовольчого ринку. Покупці показали високу лояльність до українських товарів, що проявилось у масовій підтримці вітчизняного виробника. Незважаючи на скорочення бюджетів маркетингу багатьма виробниками, незважаючи на ріст цін на продукцію, це не відобразилося на рівні підтримки виробників покупцями. Зросла роль Public Relations. Підприємства-виробники та продавці, скоротивши бюджети на рекламу продукції, активізували дії щодо підтримки ЗСУ, демонструють ріст соціальної відповідальності бізнесу. Поширення цієї інформації працює в умовах війни краще ніж пряма чи непряма реклама продукції.

Харчові підприємства, які змогли оперативно відреагувати на кризу, спричинену вторгненням ворога на територію України, змогли швидше відновити свою виробничо-збутову діяльність, зробити її більш гнучкою і адаптивною, що в результаті дало можливість показати ріст обсягів виробництва харчової продукції, який спостерігається у теперішній час.

Великого значення має і загальнонаціональна філософія і стратегія на підтримку вітчизняних виробників та розвиток внутрішнього ринку "Купуй українське" [3]. Це дозволило сформувати новий суспільний спосіб мислення, у якому підтримка вітчизняного виробника є важливою справою для кожного, внеском у загальну справу, у спільну перемогу. Покупці більше стали звертати увагу на країну походження товару.

Незважаючи на такий суттєвий поштовх, вітчизняним харчовим підприємствами вже зараз слід замислюватися над розробленням



маркетингових заходів на перспективу. Як показав актуальний досвід, великий потенціал має подальший розвиток саме PR-інструментів, які довели свою ефективність щодо завоювання прихильності споживачів. Вони вирізняються низькою вартістю, а іноді взагалі є безкоштовними, забезпечують широке охоплення аудиторії.

Суб'єкти господарювання харчової галузі, незалежно від масштабу їх бізнесу, повинні бути креативними та стратегічно-орієнтованими у своїй маркетинговій активності, щоб утримати свою частку ринку та зберегти своїх споживачів.

Дрібним підприємствам інструменти маркетингу дають можливість заощадити фінансові ресурси. Перспективними напрямками маркетингової активності малих харчових підприємств є такі:

1 Використання соціальних мереж, як економічно ефективного способу для малих харчових підприємств охопити свою цільову аудиторію.

2. Зосередження на локальному маркетингу. Малим харчовим підприємствам варто зосередитися на побудові відносин з місцевими громадами. Це може включати участь у місцевих заходах, спонсорство громадських ініціатив та партнерство з місцевим бізнесом.

3. Розвиток додаткових послуг, зокрема доставки. Пропозиція послуг доставки може допомогти малим харчовим підприємствам залишатися актуальними. Невеликі компанії можуть використовувати сторонні служби доставки, щоб охопити ширшу аудиторію.

Для середніх підприємств антикризовий маркетинг та його нестандартні заходи дають можливість оптимізувати витрати на просування та реалізацію продукції. З точки зору середніх харчових підприємств, найбільш перспективними є такі маркетингові інструменти:

1. Інвестиції у e-mail-маркетинг, що дає можливість побудови довгострокових відносин із споживачами. Середнім харчовим підприємствам варто використовувати email-маркетинг, щоб пропонувати спеціальні акції, повідомляти про нові продукти та збирати відгуки покупців.

2. Розроблення і впровадження програми лояльності: Програма лояльності може допомогти середнім харчовим підприємствам утримувати покупців і формувати лояльність до торговельної марки. Програма може пропонувати ексклюзивні знижки, безоплатні товари та послуги та інші заохочення для постійних клієнтів.

3. Використання інфлюенсер-маркетингу. Середнім підприємствам харчової галузі доцільно розглянути можливість партнерства з впливовими особами, які мають лояльну аудиторію в соціальних мережах. Це може допомогти підвищити впізнаваність марки та довіру до нього.



З точки зору великих харчових підприємств, маркетингово-орієнтоване антикризове управління дозволяє відійти від традиційних інструментів маркетингу, дає можливість підприємству маневрувати у стратегічному руслі та налагоджувати тривалі стосунки із постачальниками та споживачами. Для великих харчових підприємств, найбільш перспективними є такі маркетингові інструменти:

1. Використання аналітики даних. Великі харчові підприємства повинні використовувати аналітику даних, щоб краще розуміти своїх клієнтів та їхні купівельні звички. Це може допомогти в розробці маркетингових стратегій та розробці нових продуктів.

2. Зосередження на сталості. Споживачі все більше цікавляться стійкими та екологічно чистими продуктами. Великі харчові підприємства повинні інвестувати в сталі практики та інформувати про це клієнтів.

3. Розвиток співробітництва з великими ритейлерами: Великим харчовим підприємствам доцільно розглянути можливість партнерства з великими ритейлерами, щоб збільшити своє охоплення та впізнаваність товару. Таке партнерство може допомогти збільшити продажі та підвищити впізнаваність торговельної марки.

Отже, малі, середні та великі харчові підприємства повинні використовувати комбінацію маркетингових стратегій, щоб залишатися актуальними та підтримувати свою споживачську аудиторію. Соціальні мережі, email-маркетинг, програми лояльності, інфлюенсер-маркетинг, аналіз даних, зусилля зі сталого розвитку та партнерство з великими ритейлерами - все це ефективні інструменти, які можна адаптувати до конкретних потреб і цілей кожного підприємства.

Події останніх років, пов'язані з повномасштабною війною, вимагають подальшого переосмислення механізмів виробничо-збутової діяльності харчових підприємств, пошуку ефективних антикризових маркетингових стратегій та нових моделей і механізмів реалізації виробничого потенціалу підприємств.

ЛІТЕРАТУРА

1. Державна служба статистики України. Офіційний сайт. URL:<https://www.ukrstat.gov.ua>
2. Тренди харчової індустрії 2023 від лідерів ринку. URL: <https://horeca-ukraine.com/lideri-harchovoi-industrii-diljatsja-trendami-2023/>
3. Любченко Олексій Купуй українське" або розвиток внутрішнього ринку вже працює. URL: <https://www.kmu.gov.ua/news/kupuj-ukrayinske-abo-rozvitok-vnutrishnogo-rinku-vzhe-pracyuye-oleksij-lyubchenko>



УДК: 351.863

Шандова Наталія Вікторівна

*доктор економічних наук, професор, завідувач кафедри економіки,
підприємництва та економічної безпеки*

Дежкунов Юрій Олексійович

аспірант,

Херсонський національний технічний університет

ЗОВНІШНІ ВИКЛИКИ ЯК ФАКТОРИ ФОРМУВАННЯ ЗАГРОЗ ЕКОНОМІЧНІЙ БЕЗПЕЦІ

У цей час питання, що стосуються економічної безпеки національних економічних систем, вимагають більш уважного підходу.

До найбільш істотних світових факторів, що приводять до виникнення економічних загроз економіці держави, відносяться:

- світові економічні кризи;
- геополітичні конфлікти й напруженість у регіоні;
- зміни у світових торговельних відносинах;
- світові катастрофи, пандемії, великі технологічні аварії;
- технологічні зміни.

На тлі розвитку геополітичного конфлікту й напруженості в регіоні через російську агресію, що включає як втрату територій, так і високі гуманітарні витрати, Україна приймає безліч зовнішніх викликів, які також впливають на рівень її економічної безпеки, серед яких:

- проривні технології й інновації, у тому числі, скорочення інноваційного циклу – зменшення часового лагу між відкриттям нових знань і виходом інноваційних продуктів і послуг на ринок;
- перехід до цифрової економіки, розвиток нових моделей бізнесу й поява нових ринків;
- посилення міжнародної конкуренції за талановиті кадри;
- боротьба великих компаній за поглинання інноваційних технологічних підприємств і їх винаходів;
- зрушення й зміни у світовій політиці, що впливають на наукові й технологічні зв'язки України з іншими країнами й організаціями, у тому числі на доступ до фінансування, ресурсів і технологій.

Для запобігання загроз, що походять від перерахованих факторів, необхідне вирішення проблем забезпечення економічної безпеки. У світовій практиці найбільш ефективним розв'язком є розвиток науково-технологічної складової економічної безпеки країни.

Передові в економічному розвитку країни прагнуть використовувати досягнення в сфері науки й технологій не тільки при



вирішенні поточних проблем, але й при втіленні амбіційних планів: підтримки глобального лідерства, створення інститутів "Індустрій майбутнього" (США); першості в науково-технологічній конкуренції, прагненні до світового науково-технологічного лідерства в одному або декількох напрямках науки й технологій (Великобританія); знаходження технологічної самодостатності, розвитку науково-технологічної інфраструктури й проривних технологій, збільшення внутрішнього товарообігу, досягнення світового лідерства (Китай); збереження й підтримка науково-технологічного лідерства, техносоціальної перебудови суспільства (Японія).

Основні завдання державної науково-технологічної політики цих країн, незважаючи на деякі якісні відмінності у меті, мають істотні загальні риси: прискорення темпів фундаментальних досліджень; одержання проривних, новаторських результатів і додаткових, "бонусних", переваг від результатів досліджень і розробок. У якості основних інструментів досягнення поставлених цілей використовується об'єднання громадськості, науки й бізнесу всіх секторів економіки в єдиний механізм державно-приватного партнерства, інтеграція фундаментальних і прикладних досліджень у трансформаційні дослідження (концепція HIBAR – Highly Integrative Basic and Responsive – високо інтегровані фундаментальні дослідження, що відповідають на глобальні виклики).

За підсумками 2022 року 2500 найбільших компаній світу (без врахування державних видатків й неpubлічного сектору) витратили на дослідження й розробки (R&D) приблизно €1,25 трлн, що є новим рекордом. При цьому 10 країн забезпечили понад 93% від глобальних видатків (рис. 1).

Витрати на дослідження та розробки (R&D)



Рис. 1. Глобальні витрати на науково-дослідні та дослідно-конструкторські розробки.

Джерело: побудовано на матеріалах [1]

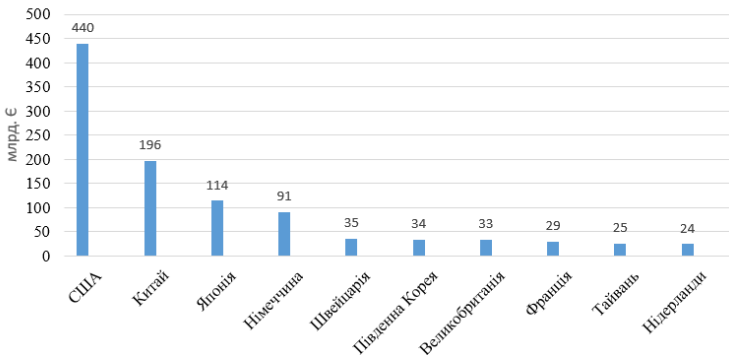

Видатки країн Європейського союзу на науково-дослідні й дослідно-конструкторські роботи (R&D) в 2021 році виросли на 6,9% і склали 331 млрд євро, повідомило статистичне управління ЄС [1].

Вищезгадані фактори свідчать про формування політики науково-технологічного відриву країн-лідерів науково-технологічного прогресу (табл. 1).

Таблиця 1

Стратегії забезпечення науково-технологічного лідерства

Країна / стратегія	Основні особливості
1	2
США (наступальна стратегія)	<ul style="list-style-type: none">- створення високого технологічного порогу для обмеження виходу на світовий ринок основних конкурентів (у сфері глобальної логістики, телемедицини, комплексної цифровізації галузей);- створення цифрових платформ як центрів залучення капіталу, що не мають певних границь оцінки;- забезпечення національної безпеки за принципом абсолютної переваги у всіх сферах (кібербезпека та ін.)
Китай (наступально-оборонна стратегія)	<ul style="list-style-type: none">- забезпечення глобального лідерства шляхом інтеграції новітніх технологій (ШІ, робототехніка, екологічна енергетика, біотехнології) у традиційні галузі (середньо- і високотехнологічне машинобудування, хімічна промисловість, транспорт);- підвищення конкурентоспроможності технологічних платформ у боротьбі за інтеграцію бізнес-ланцюжків на слабких ринках;- забезпечення науково-технологічного суверенітету шляхом обмеження діяльності іноземних цифрових платформ і ЗМІ;- створення власних проривних технологій.
Південна Корея, Бразилія, Індія (стратегія науково-технологічної експансії)	<ul style="list-style-type: none">- абсорбція іноземних технологій;- кооперація із глобальними лідерами на вигідних для себе умовах у зонах власних компетенцій.



Продовження таблиці 1

1	2
ЄС (оборонна стратегія)	<ul style="list-style-type: none">- забезпечення економічної безпеки шляхом обмеження імпорту товарів і трудових ресурсів за допомогою захисних (вуглецевих, етичних, екологічних) обмежень;- розвиток локального ринку енергоносіїв;- підвищення ефективності бізнесу за рахунок цифровізації, зелених технологій, наскрізних технологій, біотехнологій;- аутсорсинг досліджень і розробок і продукції трудомістких виробництв у країнах, що розвиваються
Японія (оборонна стратегія)	<ul style="list-style-type: none">- компенсація провалів у глобальній конкурентоспроможності через старіння населення й відсутності сировинної бази;- розвиток технологій, що заміщують людську працю, медичних технологій, підвищення інклюзивності для літніх;- підвищення ресурсоефективності бізнесу

Джерело: складено за матеріалами [2, 3]

Дані таблиці показують, що стратегії багатьох країн мають у своїй основі плани по підвищенню конкурентної боротьби за володіння передовими науково-технологічними досягненнями.

Сучасний стан економіки України знаходиться під впливом безлічі зовнішніх загроз, загострення зовнішніх викликів перешкоджає захисту національних інтересів. Низькі показники за більшістю параметрів, що забезпечують технологічне лідерство вказують на ознаки неефективної стратегії досягнення економічної безпеки. Для зниження ризиків необхідно, враховуючи досвід країн-лідерів технологічного розвитку, підсилити координацію між державними органами, бізнесом, науковими установами та закладами вищої освіти, а також поліпшити механізми обміну знаннями й технологіями.

ЛІТЕРАТУРА

1. Economics of Industrial Research and Innovation. European innovation scoreboard. URL: <https://iri.jrc.ec.europa.eu/> (дата звернення 02.04.2024).
2. Blair G. Strategies for Managing Technological Change: Insights from Practitioners. Journal of Productive Discourse Volume 01, Issue 01, 2023, Pg. No. 94-102. DOI: 10.5281/zenodo.7885474.



3. Kurzhals C., Graf-Vlachy L., König A. Strategic leadership and technological innovation: A comprehensive review and research agenda. Corporate Governance An International Review, 2020, 28(03), DOI: 10.1111/corg.12351.

УДК 658.8: 339.1

Джерелюк Юлія Олександрівна

*доктор економічних наук,
професор кафедри менеджменту, маркетингу і туризму*

Мацуєв Ілля Михайлович

*здобувач другого (магістерського) рівня вищої освіти,
Херсонський національний технічний університет*

ФОРМУВАННЯ СТРАТЕГІЧНОЇ СПРЯМОВАНOSTІ РОЗВИТКУ БІЗНЕСУ ПІДПРИЄМСТВ ТОРГІВЛІ У МАРКЕТИНГ-ЛОГІСТИЧНОМУ ЗАБЕЗПЕЧЕННІ

У сучасних економічних умовах нестабільного зовнішнього середовища бізнесу одним з головних завдань, які стоять перед підприємствами торгівлі, є формування маркетинг-логістичного забезпечення діяльності підприємств на основі раціонального поєднання маркетингу як ринково-орієнтованого та логістики як системно-орієнтованого управління та сприйняття такого маркетинг-логістичного забезпечення у якості чинника розвитку бізнесу [2].

Дослідження процесу маркетинг-логістичного забезпечення підприємств серед вітчизняних науковців зустрічаються у працях В. М. Бондаренко [1], С. В. Ковальчук [2], Є.В. Крикавського [3], К. Л. Семенова [4], В. В. Шарко [6] та ін. Проблеми розвитку бізнес-процесів підприємств, зокрема роздрібно́ї торгівлі, були у фокусі наукових інтересів вчених, серед яких: О. Виноградова, В. Дубініна, Н. Ільченко, О. Криворучко, О. Ольшанський [5] та ін.

Попри зміни, що відбулися в системі маркетинг-логістичного забезпечення підприємств торгівлі, низка завдань щодо формування стратегічної спрямованості розвитку бізнесу підприємств потребують подальшого дослідження. Логістична та маркетингова діяльність мають спільну кінцеву мету – якісне задоволення потреб споживача. Для якісного задоволення потреб споживача постійно вирішується низка поточних завдань, як на рівні маркетингу, так і на рівні логістики [1].

За дослідженнями С. В. Ковальчук, під маркетинг-логістичним забезпеченням діяльності підприємства пропонується розуміти створення



та здійснення умов, які гарантують ефективну взаємодію комплексів маркетингу та логістики для забезпечення та підвищення ефективності роботи підприємства [2]. У якості комплексу маркетинг-логістики або маркетинг-логістичного міксу науковцями сприймається як інтегрований набір змінних чинників маркетингу та логістики, що піддаються контролю, щодо сукупності яких підприємство створює умови, які гарантують ефективну їх взаємодію у маркетинг-логістичному забезпеченні підприємства та використовує для ефективної роботи в прагненні викликати бажану реакцію з боку цільового ринку [4; 6]. Поєднання маркетингу та логістики з управлінськими інструментами здатне забезпечити підприємству торгівлі сталі конкурентні переваги на ринку.

Концепцію маркетингу та логістики науковці розглядають як основу розвитку бізнес-процесів підприємства в сфері розподілу при забезпеченні пріоритету споживачів з метою підвищення конкурентоспроможності, підвищення якості обслуговування і мінімізації витрат [2; 4].

Маркетинг-логістичне забезпечення розвитку бізнесу підприємства торгівлі має бути орієнтоване на сприяння виконанню дій, що відповідають потребам його стійкого розвитку та характеризуються певною направленістю, що стосується досягнення мети функціонування підприємства. В основі стійкого розвитку підприємства торгівлі перебуває забезпечення максимально можливої ефективності бізнесу. Формування маркетинг-логістичного забезпечення розвитку бізнесу підприємства торгівлі гармонізує інтереси ринку, постачальників і споживачів за рахунок розроблення адаптивних механізмів збалансування інтересів сторін із урахуванням вимог сучасних систем управління бізнесом [4].

Потреба оцінки спрямованості розвитку бізнесу підприємств торгівлі у маркетинг-логістичному забезпеченні виникає тому, що для підприємств принципове значення має досягнення стійких конкурентних переваг та забезпечення своєї конкурентоспроможності. Конкурентні переваги доцільно здійснити шляхом впровадження відповідних конкурентних маркетингових і логістичних стратегій.

Семенов К. Л. у своєму у своєму фундаментальному дослідженні [4] зазначає, що забезпечувати розвиток бізнесу потрібно на основі того – для якого бізнес-процесу розробляється стратегія; такими стратегіями, в першу чергу, є функціональні стратегії маркетингу та логістики, як: маркетингові стратегії на рівнях "товар", "ціна", "місце", "просування"; логістичні стратегії на рівнях "потрібний продукт", "правильна кількість", "належна якість", "встановлений час", "потрібне місце", "конкретний споживач", "оптимальні витрати".



Встановлений взаємозв'язок між бізнес-процесами, з однієї сторони, та елементами маркетинг-мікс і логістичного міксу, з іншої, дозволить визначити ключові напрями формування маркетинг-логістичного забезпечення розвитку бізнесу підприємств торгівлі шляхом розробки відповідних стратегій маркетингу та логістики.

Проведено відбір основних бізнес процесів на аналізованих підприємствах торгівлі. Було відібрано 10 бізнес-процесів підприємств, які мають найсуттєвіший вплив на результати його фінансово-господарської діяльності: основні бізнес-процеси підприємства торгівлі (аналіз ринку і потреб споживачів, розробка асортиментної політики та управління асортиментом, управління закупівлями і логістика, управління складуванням та зберіганням товару, управління процесом реалізації товарів і обслуговування споживачів); допоміжні бізнес-процеси підприємства торгівлі (управління фінансовими ресурсами, управління комунікаційними зв'язками); бізнес-процеси управління підприємства торгівлі (управління якістю продукції та послуг, розробка стратегії розвитку підприємства, розробка маркетингової стратегії підприємства).

На основі аналізу показників результативності бізнес-процесів зроблено висновок, що більша частина процесів (30,0%) мають "дуже високий" рівень результативності, "високий" рівень мають 30,0% процесів, "середній" – 30,0% і "низький" – 10,0%. Бізнес-процесів з "дуже низьким" рівнем результативності на підприємстві немає.

Таким чином, маркетинг-логістичне забезпечення розвитку бізнесу підприємств спрямоване на зміцнення слабких бізнес-процесів підприємств. Рекомендовані напрями формування маркетинг-логістичного забезпечення розвитку бізнесу аналізованих підприємств торгівлі узагальнено у табл. 1.

Таким чином, маркетинг-логістичного забезпечення розвитку бізнесу підприємств торгівлі доцільно здійснювати на основі відбору маркетингових та логістичних стратегій, які потрібні підприємствам за обраним напрямом розвитку бізнесу, тобто забезпечуватимуть як розвиток бізнесу у відповідних аспектах для підвищення ефективності діяльності підприємств, так і створення та здійснення умов, які гарантують ефективну взаємодію комплексів маркетингу та логістики. Формування стратегічної спрямованості розвитку бізнесу створює умови для ефективної діяльності з метою досягнення сталого розвитку та підвищення конкурентоспроможності підприємств торгівлі у довгостроковій перспективі.



Таблиця 1

Напрями формування маркетинг-логістичного забезпечення розвитку бізнесу підприємств торгівлі [2;4;5]

Бізнес-процеси	Елементи міксів забезпечення розвитку		Стратегії маркетинг-логістичного забезпечення розвитку бізнесу	
	Маркетингового	Логістичного	Маркетингове забезпечення	Логістичне забезпечення
1	2	3	4	5
Розробка асортиментної політики та управління асортиментом, управління складуванням та зберіганням товару, управління якістю продукції та послуг, управління фінансовими ресурсами.	Товар	Потрібний товар	Маркетингова стратегія: розроблення нових продуктів; вилучення з виробництва застарілих; оновлення асортименту продукції.	Логістична стратегія: гнучкість пропонованої продукції конкретним споживачам; орієнтація на реалізацію продукції із урахуванням специфікацій, що надаються конкретними споживачами.
	Ціна	Належна якість	Маркетингова стратегія: правила розрахунку роздрібних цін; розміри знижок і акцій для покупців; рівень рентабельності товарів.	Логістична стратегія: гарантії споживачеві довгострокової поставки кінцевої продукції високої якості; відповідне сервісне забезпечення споживчого використання отриманої продукції. Логістична стратегія на рівні "оптимальні витрати": вибір оптимальних варіантів "складування-транспортування".



Продовження таблиці 1

1	2	3	4	5
Управління закупівлями і логістика	Місце	Встановлений час	Маркетингова стратегія: методи дистрибуції: ключові канали продажів; принципи роботи з торговими посередниками; цілі по кількісній та якісній дистрибуції товарів.	Логістична стратегія: гарантування швидкої доставки продукції споживачеві; орієнтація на своєчасну поставку споживачеві нових видів продукції з відповідним її сервісним забезпеченням; використання логістичної технології "точно в строк"; оптимізація числа логістичних посередників.
Аналіз ринку і потреб споживачів, управління процесом реалізації товарів і обслуговування споживачів, управління комунікаційними зв'язками	Просування	Потрібне місце	Маркетингові стратегії: цільовий ринок для просування; основні цілі комунікації; план рекламних заходів: ключові медіа показники реклами; принципи підтримки новинок і основного асортименту підприємства; розмір рекламного бюджету; стратегія вибору цільового ринку: основні принципи сегментації ринку; основні сегменти просування товару.	Логістична стратегія: орієнтація на потреби споживачів щодо доставки продукції у місце, максимально наближене до місця її споживання; надання послуг у найбільш вигідному для споживача місці; фокусування на споживачах, прагнення повного задоволення їх запитів; гнучке реагування на запити, що змінюються; стратегія фокусування: концентрація на задоволенні і виконанні вимог споживачів одного сегмента чи конкретної групи покупців без прагнення охопити весь ринок.



ЛІТЕРАТУРА

1. Бондаренко В.М. Формування взаємозв'язків маркетингу та логістики в підприємницькій діяльності. *Логістика: проблеми та рішення*. 2019. № 5. С. 38–44.
2. Ковальчук С.В., Слободян Б.В. Інтеграція концепції маркетингу в логістичну систему підприємства. *Менеджер*. 2016. № 4. С. 11–17.
3. Крикавський Є.В., Якимишин Л.Я. Компліментарність стратегій маркетингу та логістики в ланцюгу поставок товарів повсякденного попиту. *Маркетинг і цифрові технології*. 2018. Т. 2. № 1. С. 21–32.
4. Семенов К.Л. Активізація маркетинг-логістичного забезпечення розвитку бізнесу підприємств у виробничо-торговельних ланцюгах на основі ядра бізнесу. *Вісник ХНУ. Економічні науки*. 2019. № 6. Т. 1. С. 159–166.
5. Ольшанський О.В. Оцінка ефективності бізнес-процесів підприємства. *Вісник СНАУ. Економіка і менеджмент*. 2018. Вип. 6(76). С. 53–55.
6. Шарко В.В. Стратегічний інноваційний розвиток підприємств: маркетингові та логістичні механізми забезпечення : монографія. Вінниця : ФОП Рогальська І.О., 2020. 455 с.

УДК 339.9

Новосьолова Олена Сергіївна
кандидат економічних наук, доцент,
доцент кафедри фінансів, обліку та оподаткування,
Херсонський національний технічний університет

ФОНДОВИЙ РИНОК УКРАЇНИ: ТЕНДЕНЦІЇ РОЗВИТКУ

Ринок цінних паперів України, невід'ємною складовою якого виступає біржовий ринок, в останні роки переживає досить складні часи, та розглядається інвесторами як ринок із вкрай низькою інвестиційною привабливістю, без істотних перспектив зростання (рис. 1).

Така ситуація зумовлена незадовільним фінансово-економічним становищем і низькою кредитною спроможністю країни, низькою ліквідністю цінних паперів, які торгуються на фондових біржах, маніпулюванням цінами на фондовому ринку, проблемним розвитком ринків базових активів, низький рівень фінансової спроможності пересічних громадян тощо. Відтак, зовнішні інвестори та рейтингові агенції не сприймають український фондовий ринок в якості



перспективного, а цінні папери вітчизняних компаній – як надійні та вигідні капіталовкладення, навіть, незважаючи на той факт, що у 2018-2019 роках вітчизняний ринок цінних паперів став найбільш швидко зростаючим у світі [2].



Рис. 1. Динаміка індексу ПФТС в Україні*

*Складено автором за даними джерела [1]

Сучасний ринок цінних паперів України функціонує вкрай нестабільно, його співвідношення з обсягами валового внутрішнього продукту (далі – ВВП) країни починаючи із 2017 року різко знизилося (рис. 2).



Рис. 2. Динаміка обсягів торгів на ринку цінних паперів та ВВП України у 2014-2022 роках*

*Складено автором за даними джерела [3]

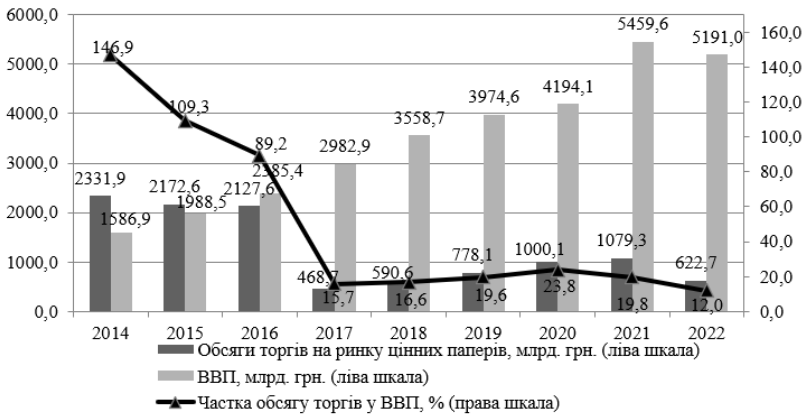

Хоча для такого зниження є вагома причина, а саме: з 2017 року депозитні сертифікати Національного банку України не враховуються у розрахунках обсягу торгів [4]. Відповідно до Положення про застосування Національним банком України стандартних інструментів регулювання ліквідності банківської системи [5] депозитний сертифікат Національного банку - це один із монетарних інструментів, що є борговим зобов'язанням Національного банку у формі записів на рахунках у системі кількісного обліку СЕРТИФ (з іменною ідентифікацією власників на підставі реєстру власників), який свідчить про розміщення в Національному банку коштів банків та їх право на отримання внесеної суми і процентів після закінчення встановленого строку.

Співвідношення обсягів торгів на ринку цінних паперів до ВВП було мінімальним у 2022 році та становило 12,0%, що відбулося на тлі не тільки скорочення обсягів торгів, але й падіння ВВП. У 2022 році темп зниження обсягів торгів на ринку цінних паперів становив 42,3%, порівняно з минулим роком. А найвище співвідношення обсягів торгів до ВВП було у 2014 році – 146,9%.

Результати дослідження вказують, що інвестиційні потоки в реальний сектор економіки поступово відновлювали свою позитивну динаміку до початку повномасштабних військових дій, проте це відбувалося досить повільно і існуючий рівень показника не досяг й значення 2014 року. Зрозуміло, що цей факт підтверджує тезу про низьку інвестиційну привабливість вітчизняного фондового ринку та української економіки в цілому. Загалом у період 2016-2018 років слід констатувати відсутність істотних коливань у динаміці біржової торгівлі на ринку цінних паперів України після зростання в період 2012-2014 років. Однак у 2015-2020 роках Національною комісією з цінних паперів та фондового ринку (далі – НКЦПФР) було проведено значну роботу щодо розвитку організованих ринків цінних паперів.

На рис. 3 графічно показано динаміку обсягів біржової та позабіржової торгівлі цінними паперами в вітчизняному ринку.

В досліджуваному періоді співвідношення між обсягами біржового та позабіржового ринків цінних паперів змінювалось наступним чином: у 2014 році воно становило у 27:73; у 2015 році - 13:87, у 2016 році – 11:89, у 2017 році – 44:56, у 2018 році – 44:56, у 2019 році – 66:34, у 2020 році – 61:39, у 2021 році – 42:58, у 2022 році – 26:74. Тобто фондовий ринок в Україні функціонує переважно в неорганізованій формі. Для порівняння: питома вага біржового ринку в Японії становить майже 100%, в США – 75-80%, Чехії – 40-50%.



Рис. 3. Динаміка обсягів торгів на біржовому та позабіржовому ринках цінних паперів України у 2014-2022 роках, млрд. грн.*

*Складено автором за даними джерела [3]

Слід відзначити, що змінюючи акценти на розвиток біржового ринку, його основний регулятор – Національна комісія з цінних паперів та фондового ринку України, збільшує нагляд і контроль за ринком, а держава – збільшує обсяги державних цінних паперів на вторинному ринку, намагаючись вирішувати бюджетні проблеми через емісію та розміщення державних облігацій на фондових біржах.

ЛІТЕРАТУРА

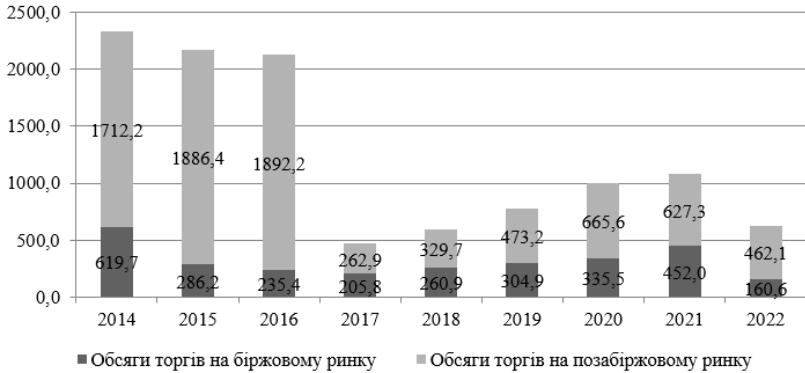
1. Ukraine Stock Market. *Trading Economics*. URL: <https://tradingeconomics.com/ukraine/stock-market> (дата звернення: 19.01.2024).
2. Кривов'язюк І. В. Стагнація біржового ринку цінних паперів України: чи є перспективи зростання? *Економічний форум*. 2021. № 1. URL: https://lutsk-ntu.com.ua/sites/default/files/files12/ekonomichniy_forum_1_2021.pdf (дата звернення: 11.01.2024).
3. Аналітичні дані щодо розвитку фондового ринку України за 2014-2023 роки. URL: <https://www.nssmc.gov.ua/news/insights/#tab-dov> (дата звернення: 06.01.2024).
4. Ємельянова Л. О. *Структура фондового ринку України протягом 2006–2018 років. Східна Європа: економіка, бізнес та управління*. 2020. № 25. URL: http://www.easterneurope-ebm.in.ua/journal/25_2020/55.pdf (дата звернення: 11.01.2024).
5. Про затвердження Положення про застосування Національним банком України стандартних інструментів регулювання ліквідності банківської



системи: Постанова Правління Національного банку України від 17.09.2015 р. № 615. Дата оновлення: 16.07.2020. URL: <https://zakon.rada.gov.ua/laws/show/v0615500-15#Text> (дата звернення: 11.01.2024).

УДК 338.1: 658.5

Джерелюк Юлія Олександрівна

доктор економічних наук,

професор кафедри менеджменту, маркетингу і туризму

Новіцький Микола Вікторович

здобувач вищої освіти третього (освітньо-наукового) рівня,

Херсонський національний технічний університет

УПРАВЛІНСЬКІ ІНСТРУМЕНТИ ЗАБЕЗПЕЧЕННЯ ЕКОНОМІЧНОЇ СТІЙКОСТІ ПІДПРИЄМСТВ ТОРГІВЛІ

В умовах повоєнного відродження, невизначеності ринкового середовища підприємствам торгівлі необхідно враховувати всі умови, необхідні для забезпечення результативної діяльності підприємства. Досягнення даного результату залежить від стану забезпечення економічної стійкості підприємств в умовах воєнних подій, а також процесу трансформації інструментів її підтримки як критично важливого кроку в контексті гарантування безперервності функціонування підприємств торгівлі. Це є актуальною проблемою від рішення якої багато в чому залежить розвиток як самого підприємства торгівлі так і інших учасників ринку.

На стійкість підприємств торгівлі, крім зовнішніх чинників, негативно впливає і відсутність сформованих дієвих управлінських інструментів забезпечення економічної стійкості, які б змогли протистояти сучасним викликам та враховували специфіку функціонування суб'єктів господарювання.

Дослідження управлінських інструментів забезпечення економічної стійкості підприємств торгівлі в умовах мінливого внутрішнього й зовнішнього середовища набуває особливої актуальності на сучасному етапі розвитку коли постали реальні передумови економічного зростання в контексті повоєнного відродження.

Економічна стійкість функціонування підприємства є найважливішим питанням економічної науки й визначається численними факторами соціально-економічними умовами господарювання рівнем техніки й технології виробництва наявністю науково-технічного потенціалу кваліфікованого кадрового складу та ін. [1].



Гончаренко О. М. у своєму дослідженні [1] зазначає, що загальний економічний стан підприємства можна розділити на три економічні сфери: абсолютної стійкості, достатньої стійкості та нестійкого функціонування. Зазначимо, що абсолютно стійке підприємство характеризується ефективною роботою у всіх напрямках своєї діяльності, а можливі несприятливі наслідки усуваються розробленими управлінськими інструментами забезпечення економічної стійкості.

Одним із важливих компонентів економічної стійкості підприємства торгівлі є наявність у нього фінансових ресурсів необхідних для його розвитку. Фінансові ресурси в перспективі виступають головним індикатором, відсуваючи на другий план інші критерії, які в недавньому часі визнавалися ключовими в управлінні ефективністю і стратегічним розвитком підприємства [2].

Самі ж фінансові ресурси можуть бути сформовані в достатньому розмірі тільки за умови ефективної роботи підприємства, що забезпечує одержання цільового прибутку. Зазначимо, що на ефективність функціонування суб'єктів торгівлі впливають також чинники зовнішнього макроекономічного середовища [3]: рівень доходів населення, темпи зростання національної економіки в цілому, рівень витрат домогосподарств, темпи інфляції, політична нестабільність, високий рівень конкуренції, дефіцит професійних торговельних приміщень і високі орендні ставки на них, деформація внутрішнього ринку праці та зайнятості населення, зниження рівня життя населення і купівельної спроможності, від'ємний темп приросту населення, що негативно впливає на інвестиційну привабливість ринку роздрібною торгівлі, та ін.

На забезпечення економічної стійкості впливає рівень конкурентоспроможності продукції, зміцнення конкурентних позицій підприємства на товарному ринку, високий рівень матеріально-технічної оснащеності, налагодженість економічних зав'язків з партнерами, стан механізму мотивації.

Створення умов щодо забезпечення економічної стійкості в постійно мінливих умовах ринку здійснюється за допомогою врахування як внутрішніх, так і зовнішніх чинників. Проте, саме внутрішні чинники є пріоритетними у забезпеченні економічної стійкості підприємства, оскільки підприємство може ними управляти. Ступінь інтегрального впливу на економічну стійкість підприємства торгівлі залежить не тільки від вищезгаданих чинників, але й від тієї стадії життєвого циклу на якій в аналізований час перебуває підприємство від компетенції й професіоналізму його менеджерів [1].

За дослідженням Скопенко Н.С. під інструментами менеджменту пропонується розуміти певні методи, засоби і прийоми,



які застосовуються при зборі інформації, її аналізі і обробці для визначення стану системи управління і прийняття ефективних управлінських рішень, що допомагають вирішити конкретні проблеми і визначити найкращий шлях розвитку підприємства [4].

Інструменти забезпечення економічної стійкості підприємства торгівлі доцільно розглядати з позицій складових: економічні, соціальні, фінансові, кадрові, інноваційні, інформаційні та організаційні (табл. 1).

Таблиця 1

Інструменти забезпечення економічної стійкості підприємств торгівлі

Інструменти	Зміст
1	2
Економічні	методи управління активами, прогнозування параметрів дестабілізуючого впливу потенційних загроз підприємства, стратегічне та тактичне планування, управління якістю, проведення реінжинірингу економічних бізнес-процесів, функціонально-вартісний аналіз, збалансована система показників, контролінг, превентивні заходів протидії загрозам економічного характеру, складання сценаріїв щодо стратегічних параметрів розвитку економічних бізнес-процесів підприємства
Фінансові	управління ризиками, організація системи моніторингу параметрів зміни індикаторів економічної стійкості, управління фінансовими потоками та витратами, система контролінгу, диверсифікація джерел залучення додаткових фінансово-економічних та господарських ресурсів підприємства, збалансування структури співвідношення власного та позикового капіталу підприємства
Кадрові	управління персоналом та соціальною політикою підприємства; навчання та підвищення кваліфікації, збалансування матеріальних і нематеріальних інструментів стимулювання праці, комунікація між різними ланками управління, розвиток професійних компетенцій кадрового персоналу, формування здорового соціально-психологічного клімату в колективі, створення функціональних майданчиків спільного обміну досвідом



Продовження таблиці 1

1	2
Інноваційні	впровадження інновацій та досягнень в стратегічні бізнес-процеси, модернізація техніко-технологічних потужностей, впровадження інноваційних технологій закупівлі, зберігання та збуту товарів, розробка спеціалізованих програмних продуктів, що адаптовані під специфіку стратегічних бізнес-процесів підприємства
Інформаційні	маркетингові дослідження (анкетування, інтернет-опитування, телефонне інтерв'ю тощо) з метою ідентифікації настроїв і вподобань покупців, а також формування інформаційної бази прийняття управлінських рішень у сфері визначення незадіяних резервів підвищення, діагностика системної взаємодії підприємства з контрагентами, проведення досліджень кон'юнктури ринку та споживчих настроїв покупців, автоматизація комерційних інформаційних потоків
Організаційні	формування управлінських структур забезпечення економічної стійкості підприємства, збалансований розподіл повноважень обов'язків і відповідальності між суб'єктами управління, визначення чітких меж відповідальності за кінцеві результати діяльності щодо забезпечення економічної стійкості

Отже, управлінські інструменти використовується для оцінювання результатів управлінських рішень щодо забезпечення економічної стійкості підприємства та попередження можливих помилок і недоробок, своєчасне виявлення відхилень від встановленого бажаного її рівня.

Зазначимо, що потрібно коригувати управлінські інструменти забезпечення економічної стійкості підприємств залежно від стану і ступеня сформованого на відповідний момент часу потенціалу економічної стійкості підприємства, а також специфіки господарської діяльності.

Таким чином, у складних динамічних умовах функціонування сучасних підприємств торгівлі підвищилось значення забезпечення економічної стійкості підприємств, яка дозволить вижити у конкурентній боротьбі у перспективі, нівелювати вплив чинників зовнішнього та внутрішнього середовища, створити передумови для ефективного функціонування та подальшого розвитку бізнесу. Забезпечення економічної стійкості підприємств торгівлі є складним і



тривалим процесом – його успіх буде залежати від багатьох чинників, зокрема збільшення можливостей захисту від руйнувань інфраструктури, готовність українського бізнесу до відновлення, покращення інвестиційного клімату в Україні тощо.

ЛІТЕРАТУРА

1. Гончаренко М. О. Діагностика та інструментарій оцінки стійкого розвитку підприємства. *Праці Одеського політехнічного університету*. 2011. № 2. С. 312–319.
2. Герега О. В. Стратегічні орієнтири управління потенціалом фінансово-економічної стійкості торговельних підприємств. *Вісник Львівського торговельного економічного університету*. Львів, 2020. Вип. 61. С. 84-92.
3. Коптева Г. М. Сучасний стан та тенденції розвитку підприємств роздрібної торгівлі. *Класичний приватний університет*. 2019. Вип. 6(17). С. 140–143.
4. Скопенко Н. С., Когут О. О. Теоретичні та практичні аспекти забезпечення стійкого розвитку підприємств в сучасних умовах. *Ефективна економіка*. 2022. №1. URL: http://www.economy.nayka.com.ua/pdf/1_2022/7.pdf.

УДК 338.48

*Драченко Михайло Михайлович,
аспірант спеціальності 051 Економіка
Науковий керівник:*

*Діденко Анастасія Володимирівна,
кандидат економічних наук, доцент, доцент кафедри економіки
Класичний приватний університет, м. Запоріжжя*

ПЕРСПЕКТИВИ РОЗВИТКУ АГРОТУРИСТИЧНИХ КЛАСТЕРІВ В УКРАЇНІ

В регіональному розвитку значний вплив відіграють кластери, які є ефективним напрямком соціально-економічного розвитку територіальних громад. Кластер є формою співпраці підприємств, організацій, місцевої влади на певній території, що сприяє підвищенню конкурентоспроможності території та залученню інвестицій.

У роботі [1] кластер розглядають як соціально-економічну систему, яку складають виробники, постачальники, споживачі та інші



елементи інфраструктури, які в процесі взаємодії створюють додаткову вартість. Кожен кластер має свою спеціалізацію, яка обумовлюється в тому числі й його географічним положенням та наявною матеріально-технічною, природною базою, здатністю об'єктів, що знаходяться на певній території до взаємодії та утворення взаємозв'язків. Існують різні спеціалізації кластерів: туристичні, аграрні, агротуристичні, агроекологічні, промислові, харчові, IT, наукові тощо. Групою експертів кластерного комітету платформи Industry4Ukraine [3] був розроблений Проект національної програми кластерного розвитку до 2027 року, в якому зазначаються перелік кластерних організацій зареєстрованих в Україні за їх спеціалізацією (рис. 1). Найбільша кількість кластерів в Україні спеціалізуються належать до галузі IT, агросектору, деревообробки та меблярства, енергетики.



Рис. 1. Розподіл кластерів України за видами економічної діяльності [3]

Агротуристичний кластер у роботі [2] визначають як "сукупність підприємств, які знаходяться в межах певної території, колективно послугуються туристичними ресурсами регіону, спеціалізованою туристичною інфраструктурою, місцевими ринками праці, реалізують спільну маркетингову комунікацію та рекламно-інформаційну діяльність".

Туристичні кластери в Україні почали утворюватися на початку 2000-х років, одним з перших є кластер сільського туризму "Оберіг", який у 2002 році був створений в селищі Шепетівського району

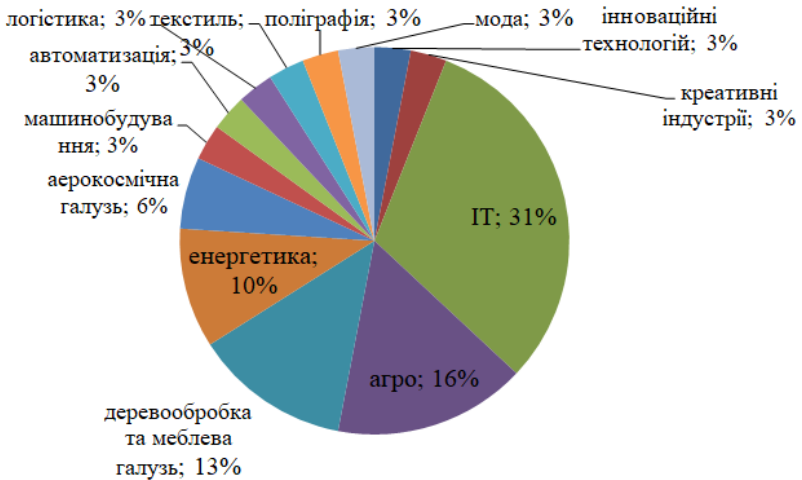

(Хмельницька область), кластер народних художніх промислів "Сузір'я", який було зареєстровано у 2004 році (Івано-Франківська область). На півдні Причорномор'я офіційно зареєстрований агро-еколого-рекреаційний кластер "Фрумушика-Нова" (Одеська область), який почав свою діяльність з 2006 року як центр етнографічного, сільського зеленого туризму і сімейного відпочинку. У 2017 році за ініціативою місцевих фермерів, в тому числі учасників АТО, органів місцевої та обласної влади, наукових і навчальних установ було створено агротуристичний кластер "ГорбоГори" (Львівська область). В Україні існують і міжнародні кластери, як агротуристичний кластер "Дністер 1362", який об'єднав представників бізнесу, влади, наукових інституцій, неурядових та природоохоронних організацій у 7 областях України та на території Молдови, де протікає Дністер.

Наразі у зв'язку з повномасштабним вторгненням РФ на територію України та окупацію частини території, деякі кластери наразі не здійснюють свою діяльність, як, наприклад, агротуристичний кластер сталого зеленого туризму "Соляна дорога" (Херсонська область), або так і не почали свою діяльність як агротуристичний кластер "Сіверський Донець" (Луганська, Харківська, Донецька та Сумська області). Проте, для збільшення інвестиційної привабливості території, розуміючи важливість кооперації та інші позитивні ефекти, які з'являються через створення та функціонування кластерів, в умовах повномасштабної війни появляються ініціативи щодо утворення нових кластерів. Так у 2023 році офіційно зареєстровано кластер "Слобожанське коноплярство" (Сумська область), який є перспективним для розвитку туристичної діяльності щодо впровадження продукції з конопель для використання в сільських зелених садибах. Активно розвивається агротуристичний кластер "Шляхами трипільської праматері" (Черкаська область), метою якого є просування транскордонного туризму та культурного обміну.

Створення агротуристичних кластерів є доволі тонким процесом, коли відокремлені елементи утворюють єдину систему, що має складнішу структуру через утворення значної кількості нових зв'язків, потребує узгодженості та побудови спільної стратегії, відповідного організаційно-матеріального забезпечення та наукового обґрунтування. Проте отриманий позитивний ефект у вигляді зменшення безробіття, підвищення конкурентоспроможності території та рівня життя громади, покращення інвестиційного клімату перекриє затрачені зусилля.



ЛІТЕРАТУРА

1. Бакурова А. В., Діденко А. В., Попова О. Ю. Оптимізація діяльності туристичних підприємств при формуванні міжрегіонального кластеру. *Економіка. Управління. Інновації*. 2011. № 1 (5). URL: http://tourlib.net/statti_ukr/bakurova2.htm (дата звернення: 08.04.2024)
2. Гапоненко Г.І., Ёвтушенко О.В., Шамара І. М., Василенко А.В. Створення агротуристичного кластера як основа інноваційного відновлення Харківщини в повоєнний період. *Вісник ХНУ імені В. Н. Каразіна. Серія "Міжнародні відносин. Економіка. Країнознавство. Туризм"*. 2022. № 16. С. 52–63. DOI: <https://doi.org/10.26565/2310-9513-2022-16-06>
3. Проект національної програми кластерного розвитку до 2027. INDUSTRY4UKRAINE. URL: <https://www.industry4ukraine.net/publications/proyekt-nacziionalnoyi-programy-klasterного-rozvytku-do-2027/> (дата звернення: 08.04.2024)

УДК: 338.242:35.07

Кокорева Ольга Володимирівна
кандидат економічних наук, доцент,
доцент кафедри менеджменту, маркетингу і туризму
Міронов Андрій Ігорович
аспірант,
Херсонський національний технічний університет

ВІДНОВЛЕННЯ ПІДПРИЄМСТВ ОБОРОННО-ПРОМИСЛОВОГО КОМПЛЕКСУ УКРАЇНИ: РЕГІОНАЛЬНИЙ АСПЕКТ

Події, з якими зіткнулася Україна, починаючи з 2013 року та подальше повномасштабне вторгнення Російської федерації в Україну, зруйнували та продовжують руйнувати українську економіку, соціальну, транспортну та енергетичну інфраструктуру та життя людей, руйнують цілі міста, села, знищуючи український народ та цілі екосистеми регіонів країни.

За результатами проведеного дослідження Київської школи економіки KSE Institute (оцінки проекту damaged.in.ua) масштаб руйнування активів вже оцінюється у \$108.3 млрд, а обсяг непрямих втрат економіки за різними оцінками складає \$750 млрд, що є



безпрецедентною сумою руйнувань та втрат за часів Другої світової війни [1].

З метою повоєнного відновлення регіонів та країни в цілому, інтеграції економіки у європейський простір та глобальні ланцюги створення вартості, Україні необхідно реалізувати масштабну програму відновлення регіонів, акцентуючи увагу саме на тих регіонах, що найбільше постраждали від масштабних руйнувань. Локомотивом відновлення економіки регіонів України може бути Оборонно-промисловий комплекс (ОПК) за умови здійснення змін у законодавчому рівні та переходу до ринкового господарювання. Крім того, стимулюючи розвиток та еволюцію власного оборонно-промислового комплексу ми створюємо й конкурентних гравців на світовому ринку озброєнь.

Разом з цим у своїй більшості оборонні підприємства, зберігаючи статус державних, мають унітарну внутрішню структуру, що не дозволяє в повному обсязі задіяти усі переваги ринкового господарювання на мікрорівні і взагалі стає перешкодою для здійснення оборонно-промислової діяльності в ринкових умовах [2, 3].

Аналізуючи міжнародний досвід відновлення/реформування промисловості можна зробити висновки про важливість переходу від сировинної до інноваційної економіки, в результаті чого продукція цих підприємств може успішно конкурувати на світових ринках.

Наприклад, після Другої світової війни Японія використовувала сучасні технології, спрямовуючи зусилля на розвиток інноваційних секторів, що дозволило їй швидко відновити промисловість та економіку. Підтримка від міжнародних організацій також відіграє важливу роль у відновленні промисловості після війни, допомагаючи країнам отримувати доступ до фінансування та технічної допомоги.

У Німеччині модель "Міттельштанду" дозволяє малим і середнім підприємствам успішно конкурувати на світових ринках завдяки високій якості продукції та інноваціям.

До найвідоміших підприємств ОПК Німеччини можна віднести компанії такі як Rheinmetall, Krauss-Maffei Wegmann, і ThyssenKrupp Marine Systems. Компанія Rheinmetall є публічною компанією з акціонерною власністю, Krauss-Maffei Wegmann є приватною компанією, а ThyssenKrupp Marine Systems є частиною корпорації ThyssenKrupp, що також є приватною компанією. Всі ці компанії функціонують у приватному секторі та підкоряються комерційним інтересам і стратегії розвитку, що характерно для бізнесу цих компаній.

У Німеччині існує певний баланс між державним та приватним секторами в оборонному промисловому комплексі, що дозволяє



забезпечити ефективність та конкурентоспроможність компаній в галузі ОПК.

В Україні найбільші підприємства ОПК, в більшості своїй мають державну форму власності.

В межах чинного законодавства унітарне підприємство державної форми власності об'єктивно не має можливості:

- організаційно і функціонально відокремити різні види діяльності;

- відповідним чином розподілити фінансові потоки;

- надати своїм структурним підрозділам навіть відносну господарську самостійність;

- реалізувати свій економічний інтерес шляхом вступу частиною свого майна в будь-яке об'єднання підприємств тощо.

Водночас існують великі виклики, так як масштабність відновлення України (підприємств ОПК) потребує значних фінансових ресурсів, цільового використання кращих та найбільш необхідних ініціатив і ефективного їх використання.

Для успішного відновлення підприємств ОПК України мають бути використані наступні принципи:

1. Відновленням повинні керувати органи країни - ні міжнародні організації, ні громадські не повинні замінювати функції державних інституцій.

2. Відновлення країни повинно базуватися на її економічному відродженні. Фінансова допомога має сприяти економічному зростанню, а не заміщувати його.

3. Відновлення повинно відбуватися швидко та починатися якомога раніше.

4. Залучення до використання цифрових інструментів та відповідної інфраструктури, яка дозволить боротися з корупцією та підвищувати ефективність використання ресурсів.

5. Залучення місцевої влади та суспільства, партнерство бізнесу та місцевої влади - мають велике значення задля успішного відновлення.

Таким чином, можна стверджувати, що розвиток державно-приватного партнерства в сфері оборонно-промислового комплексу України позитивним чином вплине і на інноваційно-інвестиційний розвиток регіонів і на конкурентоспроможність самих підприємств, призведе до наповнення місцевого і регіонального бюджетів (через діючу реформу децентралізації), покращить позиції України на міжнародному рівні, вплине позитивно на соціально-економічний стан як регіонів так і держави в цілому.



ЛІТЕРАТУРА

1. Шаповал Н., Федосеєнко М., Грибановський О. Повоєнне відновлення України. Нові ринки та цифрові рішення. [Електронний ресурс] – Режим доступу: <http://surl.li/slhqf>
 2. Луханін М.І., Сіренко М.А., Чернега М.А. Методологічні основи та науково-методичні підходи до реструктуризації оборонних підприємств. *Технологічні системи*. 2015. - №2 (71). [Електронний ресурс] – Режим доступу: <http://surl.li/slhqh>
 3. Луханін М.І., Гультяєв А.А., Сіренко М.А. Реформування оборонно-промислового комплексу. *Технологічні системи*. 2015. - №3 (72). [Електронний ресурс] – Режим доступу: <http://surl.li/slhrl>
-

УДК 338.2

Кокорєва Ольга Володимирівна
*кандидат економічних наук, доцент,
доцент кафедри менеджменту, маркетингу і туризму*
Понідзельський Іван Вікторович
*аспірант,
Херсонський національний технічний університет*

ФОРМУВАННЯ ТА УПРАВЛІННЯ ІМІДЖЕМ РЕГІОНУ В УМОВАХ ПОВОЄННОГО ВІДНОВЛЕННЯ

Головною особливістю повоєнного відновлення регіонів України має бути не просте їх повернення до довоєнного стану, а повноцінна інноваційна розбудова, формування позитивного іміджу країни та її регіонів для залучення інвестицій, іноземних туристичних потоків та інтеграція до Європейського співтовариства на засадах сталого розвитку та з урахуванням Європейського зеленого курсу, що також є запорукою виконання Копенгагенських критеріїв вступу до ЄС.

Херсонщина – одна з перших областей, що зазнала і зазнає страшних руйнувань цивільної та критичної інфраструктури з боку агресивних військових дій від Російської федерації.

Процес формування позитивного іміджу регіону складний і довготривалий, але процес управління та утримання такого іміджу, особливо з метою залучення інвестицій в регіон заслуговує не меншої уваги.



Питанням формування і просування регіонального іміджу займалися такі провідні науковці, як: Садовий В.О., Могильна Н.О., Омеляненко В.А. [1], Хижняк Л.М. [2], проте питання управління іміджем регіону в умовах повоєнного відновлення є надзвичайно актуальним та не досить дослідженим.

Імідж є одним з визначальних чинників сприйняття територій, формування сприятливого суспільного середовища. Він набуває статусу одного з основних ресурсів, які зумовлюють його економічну, політичну, соціальну, інноваційну перспективи. Під регіональним іміджем можна розуміти цілісне символічне уявлення про регіон, що склалося у свідомості цільової аудиторії на основі особистого досвіду або в результаті ряду цілеспрямованих інформаційних впливів в контексті реалізації інформаційної стратегії щодо формування в масовій свідомості уявлення про регіон [1].

Насамперед потрібно зазначити, що процес формування іміджу відбувається вже зараз, тому дуже важливо вже тепер піклуватися про прозорість всіх дій, що стосуються насамперед керівництва Херсонської міської військової адміністрації та районної державної адміністрації Херсонської області. Адже формування та утримання позитивного іміджу регіону об'єктивно є пріоритетом діяльності органів державної влади. Імідж регіону може розглядатися як реальний управлінський ресурс, який в істотній мірі, зумовлює успішність його позицій: соціальних, економічних, інноваційних чи політичних.

В умовах повоєнного відновлення іміджу регіону, а саме іміджу Херсонщини, першочерговими задачами для влади, бізнесу та активних членів її територіальної громади мають стати:

- розуміння і формування унікальної конкурентної переваги регіону, зокрема, шляхом поширення позитивної інформації серед потенційних інвесторів, створення сприятливих умов для розміщення капіталу, підвищення рівня життя населення, створення розвиненої інфраструктури для бізнесу, туризму та мешканців;
- посилення інтелектуального та інноваційного потенціалу, відповідність цілям розвитку регіону;
- покращення рівня розвитку соціальної сфери;

Імідж регіону тісно пов'язаний з такими двома складовими, як бренд регіону і його репутація. Імідж регіону багато в чому визначає бренд і репутацію регіону, а бренд і репутація, в свою чергу, впливають на побудову та розвиток іміджу.

Розглядаючи імідж регіону як економічну категорію один із способів підвищення її статусу і престижу в очах економічних агентів (стейкхолдерів, потенційних інвесторів та ін.), виділимо складові елементи його структури, об'єктивну і суб'єктивну складові [3].



Об'єктивна складова включає сильні і слабкі сторони регіону, тобто конкурентні переваги і недоліки території, які формуються на основі галузевої спеціалізації суб'єкта, ступеня розвитку інфраструктурного забезпечення, рівня розвитку соціальної сфери, наявного потенціалу регіону та інших аспектів.

Суб'єктивна складова формується під впливом наступних факторів [3]:

- оцінка регіону резидентами і нерезидентами на основі особистого досвіду господарювання і спостереження. Негативний або позитивний характер досвіду може істотно вплинути на формування іміджу регіону;

- дії регіональних і муніципальних органів влади, які створюють у громадськості асоціацію даного регіону з певними особами, об'єктами, діями;

- характеристика регіону в ЗМІ. Переважання негативної інформації про події в регіоні може сформувати стійкий негативний імідж. Але і замовчування пресою негативних подій та донесення лише позитивних викривляє справжню ситуацію, що також в результаті появи інформації викриття може негативно позначитися на іміджі регіону.

Для відслідковування формування іміджу Херсонщини пропонується проводити опитування респондентів за чотирма напрямками кожні 6 місяців, порівнювати результати опитування в динаміці та корегувати дії, що сприятимуть його покращенню. До таких напрямків можемо віднести:

1. Мешканці Херсонщини, що слідкують за розвитком регіону, цікавляться соціально-економічними та політичним життям регіону та країни в цілому.

2. Мешканці України, що слідкують за розвитком регіону, цікавляться соціально-економічними та політичним життям регіону та країни в цілому.

3. Цільова аудиторія херсонців за кордоном, що слідкують за розвитком регіону, цікавляться соціально-економічними та політичним життям регіону та країни в цілому.

4. Цільова аудиторія потенційних іноземних інвесторів, що можуть бути зацікавлені у вкладанні коштів в розвиток регіону.

Отже, репутація регіону є тим ресурсом, який може забезпечити стійкі конкурентні переваги, міцні партнерські зв'язки, допомогти залучити інвестиції до регіону, тому варто вже зараз бути послідовними, прозорими, соціально-відповідальними та пам'ятати, що репутацію можна зіпсувати в один день, а от виправити її взагалі не завжди можна.



ЛІТЕРАТУРА

1. Садовий В.О., Могильна Н.О., Омельяненко В.А. Імідж регіону як фактор залучення іноземних і внутрішніх інвестицій. / Механізм регулювання економіки, 2009, № 3, Т. 2. [Електронний ресурс] – Режим доступу: <http://surl.li/sknfu>
2. Хижняк Л.М. Конструювання іміджу регіону як шлях виходу з соціально-економічної кризи / Л.М. Хижняк // Соціальні технології – 2009. – № 42. [Електронний ресурс] – Режим доступу: <http://www.m-economy.ru/art.php3?artid=23236#ftn1>
3. Управління іміджем території. Маркетинг територій. [Електронний ресурс] – Режим доступу: <http://surl.li/sljpy>

УДК 33.658

Сторожук Оксана Василівна

кандидат економічних наук, доцент

Веселова Анастасія Сергіївна

здобувачка вищої освіти першого (бакалаврського) рівня, група МЕ-21,

Центральноукраїнський національний технічний університет,

м. Кропивницький

БЮДЖЕТУВАННЯ В СТРАТЕГІЧНОМУ ПЛАНУВАННІ

Побудова фінансових стратегій розширює можливості підприємства для визначення успішних сфер інвестування, ефективного використання фінансових ресурсів та швидкого реагування на зміни на ринку та дії конкурентів. Прогнозування основних напрямків бізнесу є першим кроком у процесі стратегічного фінансового планування. Процедура бюджетування є одним із аспектів стратегічного фінансового планування.

Створена стратегія і методи втілюють унікальну фінансову програму підприємства. Підприємства є відповідальними за власні фінансово-економічні дії, тому існує очевидна потреба у вдосконаленні менеджменту підприємства, що здійснюється шляхом створення оперативних бюджетів з урахуванням сучасних викликів та можливостей.

Науковці Макалюк І. В. та Джумакеева Д. Д. переконують в тому, що процес бюджетування відповідає за планування та контроль грошових коштів, а також формування фінансових результатів та оцінювання наслідків прийнятих рішень [1]. Сучасний етап розвитку стратегічного управління характеризується новаторством, цифровою



трансформацією та швидкою адаптацією до змін, що вимагає підвищеної уваги до компетентності персоналу. Ці характеристики підкреслюють особливості сучасного процесу бюджетування, що потребує подальшого розвитку теорії стратегічного управління, а також створення відповідного методичного забезпечення та його впровадження в практику.

Технологія бюджетування охоплює процес поєднання бюджетів різних рівнів управління та функціональних цілей, а також інструменти фінансового планування, такі як види бюджетів, формати та набір цільових показників і стандартів. Процес бюджетування охоплює декілька етапів (рис.1).



Рис. 1. Етапи бюджетування на підприємстві

Джерело: складено авторами

На етапі плануванні і розробки бюджетів визначається стратегічний напрямок розвитку підприємства, встановлюються цілі, завдання, визначаються фінансові показники, необхідні для досягнення цілей та розробляються різні види бюджетів, такі як операційний бюджет, бюджет капітальних витрат, фінансовий бюджет тощо. Кожен бюджет відображає різні аспекти фінансової діяльності підприємства.

На наступному етапі бюджети обговорюються та узгоджуються з відповідними структурними підрозділами та керівництвом підприємства. Після необхідного корегування бюджети затверджуються.



Після затвердження бюджетів розпочинається процес їх реалізації. Менеджери здійснюють моніторинг фінансові результати, порівнюють з бюджетними показниками. У випадку відхилень вживаються заходи для коригування бюджетів.

По завершенні фінансового періоду проводиться оцінка виконання бюджетів, щоб з'ясувати, наскільки ефективно були витрачені кошти та чи досягнуті поставлені цілі. Цей аналіз дозволяє виявити потребу у змінах стратегії та бюджетного процесу для майбутніх періодів.

Зауважимо, що не існує стандартного методу складання та реалізації етапів бюджетування. Вибір методів і стратегій для розробки бюджетів залежить від ступеня реалістичності запланованих показників. Розмір і життєвий цикл підприємства, стан ринку, розвиненість корпоративної бюджетної системи, специфіка внутрішньої організаційної структури, кваліфікація співробітників, залучених до процесу бюджетування, ступінь використання сучасних інформаційних технологій – основні чинники впливу на якість бюджетування.

Інтеграція автоматизованих інструментів аналізу даних дозволяє проводити більш детальний аналіз фінансових показників, а також здійснювати більш точні прогнози. Автоматизація фінансових розрахунків дозволяє виявляти складні зв'язки між фінансовими показниками, створювати прогнози, що включають різні сценарії, налаштовувати облікові системи, які генерують постійний потік оперативних даних про стан бюджетів для конкретних продуктів, видів контрактів та окремих структурних підрозділів підприємства.

У загальному підсумку потрібно підкреслити, що система бюджетування підприємства орієнтована на те, щоб ефективно впроваджувати стратегії підприємства за допомогою збалансованої системи показників. Інтеграція цих показників у операційне бюджетування дає змогу вирішувати завдання фокусування діяльності структурних підрозділів (центрів фінансової відповідальності) на досягнення стратегічних цілей підприємства. Крім того, це дозволяє контролювати процес виконання стратегії через оперативний моніторинг, аналіз, планування та прогнозування показників. Прийняття управлінських рішень базується на основі ретельного аналізу, а метою системного бюджетування є підвищення вартості підприємства.

ЛІТЕРАТУРА

1. Макалюк І. В., Джумаєєва Д. Д. Роль бюджетування у фінансовому плануванні підприємства. Сучасні проблеми економіки і підприємництва. 2019. Випуск 24. С. 67-75.



УДК 004.42

*Сердюк Валерія Геннадіївна
здобувач другого (магістерського) рівня вищої освіти,
Херсонський національний технічний університет*

ЗАБЕЗПЕЧЕННЯ ЦІЛІСНОСТІ ЦИФРОВОЇ ІНФОРМАЦІЇ В УМОВАХ ВІЙСЬКОВОГО КОНФЛІКТУ

В умовах воєнного конфлікту в Україні виникають значні загрози для збереження цінної інформації. Обстріли призводять до руйнувань паперових, флеш- та оптичних носіїв, які зберігали в собі важливі дані: офіційні документи, історичні відомості, культурну спадщину, наукові розробки та інше. Велика кількість архівів була знищена в результаті воєнного злочину, здійсненого окупаційною владою на Херсонщині – руйнування греблі Каховської гідроелектростанції. Близько 80 населених пунктів, в тому числі Херсон, опинилися у зоні підтоплення. [1].

З тимчасово окупованих територій викрадали та вивозили архіви. До початку повномасштабного вторгнення Державний архів Херсонської області містив приблизно 970 тисяч одиниць зберігання, включаючи паперові документи, фотографії, негативи, плівки; майже половина з цього обсягу була вивезена російською владою [2]. За свідченнями очевидців, у деяких випадках, задля запобігання витоку конфіденційної інформації, архіви державних установ були знищені власноруч.

Інформація певного характеру, наприклад, освітні документи студентів, була використана окупаційною владою у маніпулятивних цілях для змушення студентів переходити до вищих навчальних закладів, що базуються в захоплених будівлях українських університетів, за російською освітньою програмою. Серед таких закладів виявився і Херсонський національний технічний університет.

Виникає проблема визначення найбільш доцільного способу збереження даних. Метою дослідження є виявлення найбільш надійних методів збереження інформації під час воєнного стану в Україні та визначення вимог для альтернативного рішення.

Цифрова трансформація в Україні розпочалася ще до початку повномасштабного вторгнення, зосереджуючись на перетворенні аналогової інформації в цифровий формат. Прикладом успіху у цифровізації є додаток "Дія", розроблений Міністерством цифрової трансформації України у рамках проекту "держава в смартфоні", що нещодавно розширив свій функціонал доступом до освітніх



документів. У випадку російської агресії, що описаний вище, окупанти використовували такий спосіб психологічної маніпуляції як "шантаж", керуючись тим, що у студента немає доступу до його документів у паперових екземплярах, але нова функція застосування дозволяє мінімізувати цей вплив на свідомість здобувачів освіти. Ще одним з прикладів цифровізації в Україні є eHealth — українська інформаційно-телекомунікаційна система, що забезпечує автоматизацію ведення обліку медичних послуг та управління медичною інформацією в електронному вигляді [3]. Оцифрування медичних даних дозволяє зберегти важливу для життя пацієнта інформацію про його стан здоров'я, певні протипоказання до лікарняних препаратів, тощо.

В умовах військового стану в Україні, цифровізація даних відіграє ключову роль у зменшенні ризику їх втрати чи знищення. Традиційні носії інформації є вразливими до зовнішніх загроз, зокрема через військові дії. Захист даних вимагає їх регулярного копіювання та перенесення в хмарні сховища, що, хоч і є ефективним, має свої недоліки: залежність від інтернет-з'єднання, питання безпеки даних та витрати на зберігання. Розглянемо кожен з мінусів послідовно:

1) До вторгнення, доступність інтернету та низька вартість його користування в Україні зменшували залежність від фізичного з'єднання, дозволяючи створювати резервні копії даних без значних обмежень. Однак, з початком агресії, пошкодження інфраструктури та енергетичні "блекаути" серйозно обмежили доступ до інтернету. Для ТОТ Інтернет стає повністю недоступним через обмеження окупаційної влади. Тому вся оцифрована інформація повинна бути превентивно перенесена на надійні віддалені сервери, щоб уникнути повторного травматичного досвіду знищення даних.

2) Кібербезпека є важливою у контексті забезпечення цілісності та конфіденційності даних у мережі, але навіть фізичні носії не захищені в умовах конфлікту, підкреслюючи необхідність комплексного підходу до збереження інформації.

3) Витрати на зберігання можна мінімізувати різними способами:

– На рівні індивідуального користувача та малих організацій: аудит та видалення непотрібних даних для зменшення обсягу зберігання, компресія даних перед їх завантаженням у хмару, використання менш дорогих хмарних сховищ або enterprise підписок.

– На регіональному рівні: можливість співпраці між організаціями для створення спільних хмарних ресурсів, контракти з хмарними провайдерами.

– На державному рівні: створення власних хмарних сховищ або використання власних віддалених серверів.



Проаналізувавши мінуси, можна зробити висновок, що оцифрування даних та завантаження їх в Інтернет ресурси має більші переваги в контексті російської агресії.

Робота з даними передбачає використання декількох пристроїв, тому важливим аспектом є правильна версія бази даних, а також збереження змін і їх завантаження у хмару як нову версію. Через роботу з неактуальною версією бази даних можна вилучити неправильні дані. Існують рішення, що забезпечують коректну роботу з різними версіями даних – системи контролю версій. Найрозповсюдженішою системою є git. Проте він призначений для програмних продуктів. Для роботи з базами даних існує таке рішення як FlyWay. Але він більше націлений на роботу з інтеграцією баз даних у програмні продукти та змінення структури існуючих баз даних без пошкодження бази даних. Тому можна запропонувати альтернативне рішення: створення системи контролю версій за допомогою веб-технологій для зручного доступу та роботи з базами даних. Для реалізації такого українського проекту треба брати до уваги наступні аспекти:

- Використання актуальних інформаційних технологій задля подальшої тривалої підтримки та оновлень. Такий стек може включати .NET для гнучкої платформної інтеграції, Entity Framework Core для об'єктно-реляційного відображення та спрощення роботи з базами даних, SignalR для імплементації взаємодії в реальному часі, та Angular для створення інтерактивних веб-інтерфейсів, що дозволяє масштабувати та адаптувати проєкт згідно отриманих зауважень від користувачів. Також важливим фактором є проєктування архітектури системи, особливу увагу надати способу передачі даних з локального пристрою на сторону клієнта та отримання даних з SQL сервера на серверну частину веб-застосунку. Найоптимальнішим рішенням є використання WebAPI та web socket відповідно.

- Проєктування зрозумілого користувачу інтерфейсу, так як система повинна обслуговувати широкий спектр цільової аудиторії з різним рівнем технічної компетентності.

- Реалізація SQL скриптів на стороні клієнта для зручності користувацького досвіду, що включає в себе можливість представлення витягнутих даних у таблиці.

- Забезпечення можливості роботи в команді задля вичерпної реалізації функції контролю версій в межах організації.

Отже, проблема збереження інформації в Україні є багатогранною і вимагає комплексного підходу до її розв'язання. Досліджені шляхи вирішення вказують на необхідність негайного впровадження задля зменшення ризику втрати важливої інформації.



ЛІТЕРАТУРА

1. Екоцид масштабу ядерного удару. Наслідки підриву Каховської ГЕС для України — УНІАН. URL: <https://www.unian.ua/ecology/ekocid-masshtabu-yadernogo-udaru-naslidki-pidrivu-kahovskoj-ges-dlya-ukrajini-12284337.html>.
2. Повністю знищити історичну пам'ять окупантам не вдалося. Як пережив окупацію Державний архів Херсонської області. URL: <https://sheriffua.org/news/herson/povnistju-znischiti-istorichnu-pamjat-okupantam-ne-vdalosja-jak-perezhiv-okupatsiju-derzhavnij-arhiv-hersonskoj-oblasti>.
3. Електронна система охорони здоров'я eHealth URL: <https://uk.wikipedia.org/wiki/EHealth>.

УДК: 336.2; 338.4

Чижова Таміла Володимирівна

*кандидат економічних наук, доцент,
доцент кафедри фінансів, обліку та оподаткування,
Херсонський національний технічний університет*

ВІДРОДЖЕННЯ ТУРИЗМУ ПІСЛЯ ВІЙНИ: ЗАРУБІЖНИЙ ДОСВІД ТА ПЕРСПЕКТИВИ РОЗВИТКУ

Війна, незалежно від свого рівня інтенсивності та тривалості, надзвичайно тяжко вражає на всі аспекти життя суспільства. Серед численних сфер, які стають жертвами цього конфлікту, особливе місце посідає туризм. Туристична галузь, яка зазвичай є однією з головних джерел доходів для багатьох країн, стає однією з перших, що починає переживати негативні наслідки війни.

Втрата безпеки, руйнування туристичної інфраструктури, зміна іміджу країни на міжнародній арені - це лише декілька аспектів впливу війни на туризм. Припинення подорожей через ризик інцидентів, евакуація туристів, руйнування пам'яток культури та природних об'єктів - це тільки вершина айсберга того, що туристична галузь зазнає в часи війни.

За всією трагічністю війни, історія також свідчить про надзвичайну здатність країн відновлювати свою туристичну індустрію після завершення конфлікту. Чимало прикладів зарубіжного досвіду свідчать про те, як країни зуміли вибудувати новий образ та привернути туристів навіть після важких періодів війни.



Приклад Ізраїлю є дійсно цікавим та близьким до наших реалій. Незважаючи на постійну загрозу ескалації напружених відносин із сусідніми державами, періодичні загострення на кордоні з Сектором Газа, а також ракетні обстріли та постійні терористичні атаки, країна продовжує зберігати свій туристичний статус, як і Єгипет. Індустрія туризму оцінюється в 6.2% ВВП.

Секрет успіху Ізраїлю полягає в простих, але ефективних стратегіях відновлення довіри мандрівників. Спеціально розроблені антикризові заходи забезпечують безпеку туристичних зон, зміцнення взаємодії з медіа для об'єктивного та коректного інформування населення та іноземців про умови перебування в країні, а також пропонують можливості для відпочинку та подорожей по країні, акцентуючи увагу на питаннях безпеки.

Такий комплексний підхід дозволяє підтримувати і розвивати туристичну індустрію навіть у важких умовах. Він дозволяє зберігати позитивний імідж країни та приваблювати нових туристів, незважаючи на виклики та труднощі.

Після завершення конфлікту, туристична галузь Албанії почала відчувати новий початок та можливості для розвитку. Незважаючи на те, що війна залишила свої сліди на країні, Албанія виявила вражаючий потенціал для туризму завдяки своїй природній красі, багатству культурної спадщини та неповторній атмосфері.

Одним із ключових чинників, які сприяли розвитку туризму в Албанії, була активна політика відновлення та реконструкції туристичної інфраструктури. Країна інвестувала у відновлення і розвиток готелів, курортів, а також в підтримку туристичних маршрутів та атракцій.

Додатковим стимулом для розвитку туризму стала активна маркетингова кампанія, спрямована на просування туристичного потенціалу Албанії як привабливого напрямку для відпочинку та подорожей. Країна активно працювала над підвищенням своєї видимості на міжнародній арені, привертаючи увагу туристів з усього світу.

Важливим елементом розвитку туризму в Албанії стала ініціатива зі створення нових туристичних маршрутів та привабливих підходів до туристичних послуг. Відвідувачі мали можливість відкрити для себе чарівність альпійських пейзажів, дослідити давні міста та археологічні пам'ятки, а також насолодитися теплими пляжами Адриатичного узбережжя.

Розвиток туризму в Албанії після війни відображає успішну трансформацію країни від постконфліктного стану до сучасного туристичного напрямку. Зусилля уряду, місцевих органів влади та громадськості спрямовані на створення стійкого та



конкурентоспроможного туристичного сектору, який відіграє важливу роль у розвитку економіки та підвищенні соціального рівня життя громадян.

Після завершення війни, Хорватія стала свідком вражаючого відродження туризму, що стало ключовим фактором в економічному відновленні країни та сприяло зміцненню міжнародного образу Хорватії як важливого туристичного напрямку. Країна активно розвивала нові туристичні напрямки та послуги, пропонуючи відвідувачам різноманітні види активного відпочинку, культурні та історичні екскурсії, а також неповторні враження від природних красот Хорватії.

В результаті відновлення туризму Хорватія стала одним з найпопулярніших туристичних напрямків в Європі, привертаючи мільйони відвідувачів щороку. Це не лише сприяло розвитку економіки країни, але й сприяло зміцненню міжнародного престижу та приверненню уваги до культурного та природного багатства Хорватії. Зараз внесок туристичного сектору економіки у ВВП Хорватії становить 20%.

Сьогодні туристична сфера в Україні переживає складну ситуацію: в'їзний туризм практично зупинився, в той час як внутрішній туризм переживає незначний бум. Це можна спостерігати по рівню надходження туристичного збору (табл. 1).

Таблиця 1

Надходження туристичного збору до Місцевих бюджетів України,
2021-2023 роки

Рік	План, млн. грн.	Факт, млн. грн.	% виконання
2021	165743	243971	147
2022	205946	186431	91
2023	205953	222618	108

С таблиці 1 ми бачимо, що план по надходженню туристичного збору в 2021 році було виконано на 147%. Після карантинних заходів туризм почав відновлюватись. Однак початок воєнних дій з боку країни-агресора суттєво вплинув на галузь і план по надходженню туристичного збору було виконано всього на 91%. В 2023 році спостерігається незначне підвищення показників по надходженню туристичного збору. Але цей бум, на відміну від попередніх років, обумовлений скоріше не прагненням до відпочинку та розваг, а вимушеним потребою відпочити від постійних обстрілів, внутрішньої міграції населення та обмежень, пов'язаних з виїздом за кордон для військовозобов'язаних.



Ця ситуація ставить перед туристичною галуззю в Україні низку викликів та завдань, які потребують негайного уваги та вирішення. З одного боку, необхідно забезпечити безпеку та комфорт туристів, які обирають внутрішній туризм, забезпечуючи їм доступ до безпечних туристичних об'єктів та зон відпочинку. З іншого боку, важливо розробити програми підтримки та стимулювання туристичної індустрії для збільшення її конкурентоспроможності після складного періоду.

Незважаючи на труднощі, які виникають на шляху відродження туризму в Україні, варто пам'ятати про великий потенціал країни як туристичного напрямку. Збагачена історією, культурою та природною красою, Україна привертає увагу туристів з усього світу. Відновлення та розвиток туризму може стати не лише способом економічного зростання, але й засобом підтримки міжкультурного розуміння та співпраці.

ЛІТЕРАТУРА

1. Звітність про виконання бюджетів всіх рівнів за 2022-2023 роки. Офіційний державний вебпортал Open Budget. URL: <https://openbudget.gov.ua>.
2. Як розвивається туризм після збройних конфліктів у різних державах. URL: <https://www.rbc.ua/ukr/travel/-1647724135.html>

УДК 339.1: 338.24

Джерелюк Юлія Олександрівна

доктор економічних наук,

професор кафедри менеджменту, маркетингу і туризму

Попович Нелік Нелікович

здобувач вищої освіти третього (освітньо-наукового) рівня,

Херсонський національний технічний університет

СУЧАСНІ МЕТОДИ ПРОГНОЗУВАННЯ ПОКАЗНИКІВ ДІЯЛЬНОСТІ ДЛЯ ОЦІНЮВАННЯ КОНКУРЕНТОСПРОМОЖНОСТІ ПІДПРИЄМСТВА

В сучасних умовах економічного розвитку України, динамічного мінливого ринку, жорсткої конкуренції та зростаючої невизначеності середовища, систематичне оцінювання конкурентоспроможності підприємства стає ключовим фактором його успішного функціонування [2]. Прогнозування показників його діяльності, як невід'ємний елемент цього процесу, дає змогу ідентифікувати потенційні проблеми, оцінити ризики та можливості, а також розробити ефективні стратегії сталого розвитку [7].



Питаннями прогнозування та оцінювання конкурентоспроможності підприємства займались багато вітчизняних та зарубіжних науковців (табл. 1).

Таблиця 1

Науковці, що займалися дослідженням питання прогнозування та оцінювання конкурентоспроможності підприємства*

Науковець	Дослідження
І. Ансофф	побудова матриці для оцінки стратегічного розвитку підприємства
М. Портер	розробка моделі п'яти сил для аналізу конкурентного середовища
Гері Хемел і К. К. Прахалад	визначення поняття "ключові компетенції" підприємства
А. Томпсон та Дж. Стрікланд	розробка моделі SWOT-аналізу для оцінки сильних та слабких сторін, можливостей та загроз підприємства
О. І. Амоша	дослідження теоретико-методологічні засад оцінювання конкурентоспроможності підприємств
О. М. Кириченко	дослідження сучасних методів оцінювання конкурентоспроможності підприємства

*Сформовано на основі [7]

Незважаючи на значний внесок цих та інших науковців, питання прогнозування та оцінювання конкурентоспроможності підприємства залишається актуальним та потребує подальших досліджень [3].

Прогнозування показників діяльності підприємства є важливим інструментом для оцінювання його рівня конкурентоспроможності. Вони дають змогу [4]:

- оцінити потенціал розвитку підприємства: порівняти прогнозовані показники з плановими та ринковими середніми, визначити можливі відхилення та вжити відповідних заходів;
- виявити конкурентні переваги та недоліки: порівняти прогнозовані показники з аналогічними показниками конкурентів, визначити сильні та слабкі сторони підприємства;
- розробити ефективні стратегії розвитку: на основі прогнозів розробити стратегічні цілі підприємства, визначити необхідні ресурси та дії для їх досягнення.



Головним питанням при розробці прогнозу показників діяльності для оцінювання конкурентоспроможності підприємств є правильний вибір методів. Розглянемо найпоширеніші методи прогнозування, що використовується в переважній більшості наукової літератури. Загалом, сучасні методи прогнозування показників діяльності підприємства можна поділити на дві групи: кількісні та якісні (табл. 2).

Таблиця 2

Сучасні методи прогнозування показників діяльності*

Кількісні методи	
Методи екстраполяції	прогнозування майбутніх показників на основі історичних даних;
Методи причинного моделювання	прогнозування показників за допомогою математичних моделей;
Економетричні методи	прогнозування показників за допомогою економетричних моделей
Якісні методи	
Методи експертних оцінок	прогнозування показників на основі думки експертів
Метод сценаріїв	прогнозування показників за допомогою розробки декількох можливих сценаріїв розвитку подій.

*Складено на основі [4]

Вибір методу прогнозування залежить від багатьох факторів, таких як: наявність та якість статистичних даних за необхідний період, рівень кваліфікації експертів, поставлені цілі прогнозування та рівень невизначеності середовища функціонування підприємства та час, необхідний для збору та аналізу інформації.

Обґрунтований вибір методів прогнозування показників діяльності для оцінювання конкурентоспроможності підприємств дозволить значно підвищити якість, достовірність і точність прогнозів, оптимізувати часові та матеріальні витрати на прогнозування.

Відповідно, кожен метод прогнозування має свої сильні та слабкі сторони (рис. 1), які необхідно враховувати підприємствам у процесі їх використання [5].



Рис. 1. Переваги та недоліки методів прогнозування показників діяльності*

*Складено на основі [4]

Окрім окремих кількісних та якісних методів, набувають популярності комплексні методи прогнозування, що поєднують їхні переваги та мінімізують недоліки. У комплексних методах використовується змішана інформаційна база – як експертна, так і статистична інформація. Деякі з таких методів наведені нижче [6]:

– Метод аналізу ієрархій: дозволяє визначити вагові коефіцієнти різних факторів, які впливають на показники діяльності, та на їх основі зробити прогноз;

– Метод дерева рішень: дозволяє побудувати дерево можливих варіантів розвитку подій та оцінити їх вплив на показники діяльності;

– Методи нейронних мереж: дозволяють навчати комп'ютерну модель на історичних даних та використовувати її для прогнозування майбутніх показників.

Зазначимо, що величина коефіцієнта детермінації та коефіцієнта варіації є одним із критеріїв оцінки якості і достовірності результатів прогнозування.

Розвиток інформаційних технологій та накопичення великих масивів даних (Big Data) відкриває нові можливості для прогнозування показників діяльності. Зокрема, перспективними напрямками є [6]:



– використання штучного інтелекту: застосування більш складних моделей машинного навчання та глибокого навчання для підвищення точності прогнозів;

– застосування Big Data: використання великих масивів даних для більш детального аналізу ринку та конкурентного середовища;

– інтеграція з іншими системами управління: інтеграція методів прогнозування з системами планування, бюджетування та управління ризиками для підвищення ефективності управління підприємством.

Підсумовуючи вищенаведене зазначимо, що сучасні методи прогнозування показників діяльності є потужним інструментом для оцінювання та підвищення конкурентоспроможності підприємства. Вибір методу залежить від цілей прогнозування, наявних даних та ресурсів. Комплексний підхід, що поєднує кількісні та якісні методи, дозволяє отримати більш точні та надійні прогнози. Розвиток інформаційних технологій відкриває нові можливості для підвищення точності та актуальності прогнозів, що сприятиме підвищенню ефективності управління підприємством та його конкурентоспроможності на ринку.

Прогнозування змін показників діяльності використовується для розроблення стратегій підвищення конкурентоспроможності підприємства. Проведення зворотного аналізу показників діяльності, від комплексних показників рівня конкурентоспроможності підприємства до системи оціночних показників, дозволяє виявити найбільш значні проблеми підприємств на шляху до забезпечення високого рівня конкурентоспроможності на ринку.

ЛІТЕРАТУРА

1. Биба В.В., Лоза Т.В. Діагностика та прогнозування фінансово-економічного стану підприємства. *Економіка та держава*. 2015. № 5. С. 110-113.
2. Гайбура Ю. А., Загнітко Л. А. Фінансове прогнозування як елемент управління фінансовими ресурсами підприємства. *Економіка та суспільство*. 2017. Вип. 9. С. 968-974.
3. Жовковська Т. Т. Методологія прийняття управлінських рішень за рефлексивного підходу. *Науковий вісник Ужгородського національного університету*. 2018. Вип. 19. Ч. 1. С. 146-151.
4. Кузьмін О. Є., Олесків І. Б. Прогнозування економічних показників діяльності підприємства на засадах узгодження інтересів груп економічного аналізу. *Актуальні проблеми економіки*. 2013. № 9 (147). С. 219-228.
5. Кузьміна О.М., Печериця Ю.С. Методи прогнозування фінансових показників діяльності підприємства. *Молодий вчений*. 2016. № 1(28). Ч. 1. С. 89-93.



6. Цмоць О. І. Прогнозування фінансового стану підприємства за допомогою штучних нейронних мереж. *Науковий вісник НЛТУ України*. 2011. Вип. 21.9. С. 347-352.
7. Шарко В. В. Конкурентоспроможність підприємства: методи оцінки, стратегії підвищення. *Науковий вісник Мукачівського державного університету. Серія "Економіка"*. 2015. Вип. 2(4). Ч. 2. С. 120-125.

УДК 330.3+332338

Осадча Тетяна Юрївна
аспірант

Науковий керівник:

Боровік Любов Володимирівна

доктор економічних наук, доцент,

професор кафедри економіки, підприємництва та економічної безпеки,
Херсонський національний технічний університет

АНАЛІЗ ДІЮЧИХ ПІДПРИЄМСТВ В УКРАЇНІ ТА НАПРЯМИ ПОВОЄННОГО ВІДНОВЛЕННЯ ЕКОНОМІКИ РЕГІОНІВ УКРАЇНИ

Вже майже півтора роки пройшло після звільнення Херсону від окупаційної влади, проте підприємства Херсонщини на правобережжі і надалі отримують щоденні збитки від постійних обстрілів країни-агресора. Знищена інфраструктура, розграбовані підприємства та заміновані об'єкти – це те, що залишилося на теренах міста від окупантів, але значна частина Херсонської, Запорізької, Донецької, Луганської областей та АР Крими досі є окупованими. Питання повоєнного відновлення економіки, соціуму, інфраструктури та підприємств в країні є актуальним і гостро стоїть на контролі у органів влади.

У таблиці 1 розглянемо динаміку діючих підприємств в Україні за 2017-2022 роки.

За даними таблиці 1 можна побачити, що з початком повномасштабного вторгнення кількість діючих підприємств почала суттєво скорочуватися, що негативно впливає на економіку країни [1, с. 181]:

- загальна кількість діючих підприємств на території України протягом 2017-2022 років скоротилася на 76332 одиниць;
- кількість діючих великих підприємств протягом 2017-2022 років збільшилася на 95 одиниць, проте у 2022 році порівняно з



показником 2021 року ми спостерігаємо скорочення таких підприємств на 116 одиниць;

- кількість діючих середніх підприємств протягом 2017-2022 років скоротилася на 154 одиниці;

- кількість діючих малих підприємств протягом 2017-2022 років скоротилася на 76273 одиниці;

- кількість діючих мікропідприємств підприємств протягом 2017-2022 років скоротилася на 71889 одиниці.

Таблиця 1

Динаміка діючих підприємств в Україні за 2017-2022 роки *

Показ-ники	2017 рік	2018 рік	2019 рік	2020 рік	2021 рік	2022 рік	Абс. відх. 2022/2017 роки
Великі підприємства							
одиниць	399	446	518	512	610	494	95
Середні підприємства							
одиниць	14937	16057	17751	17602	17502	14783	-154
Малі підприємства							
одиниць	32292 0	33937 4	36232 8	35570 8	35272 2	24664 7	-76273
з них мікропідприємства							
одиниць	27810 2	29277 2	31338 0	30787 1	30465 0	20621 3	-71889
Разом							
одиниць	33825 6	35587 7	38059 7	37382 2	37083 4	26192 4	-76332

* Примітка. Складено авторами за даними джерел [2]

Отже, загальна картина аналізу динаміки діючих підприємств в Україні відображає, що протягом 2017-2022 років кількість таких підприємств мала тенденцію до скорочення, тобто нові підприємства або відкривалися в меншій кількості або діючі підприємства закривалися від неможливості далі продовжувати виробництво та надавати послуги.

Повоєнного відновлення потребують всі регіони України без винятку. Щоб якісно відбудувати Україну, потрібно враховувати такі складові, як:

- безпекова ситуація;
- фінансування;
- пріоритетність;
- інноваційність;
- енергоефективність тощо.

Проте Україна є не першою країною, яка пройде шлях повоєнного відновлення. Багато європейських країн вже подолали цей етап після Другої Світової Війни. Деякі країни мали шалений успіх в усіх сферах, деякі – більш тривалий шлях торували для покращення своєї економічної ситуації.

На рисунку 1 представлено фактори, які впливають на повоєнне відновлення регіонів України.



Рис. 1. Фактори, що впливають на відновлення постраждалих регіонів [3]

Серед основних напрямів повоєнного відновлення регіонів України особливої уваги заслуговують такі, як: підтримка малого та середнього бізнесу; створення особливих умов для приходу технологічних інвесторів; повернення в Україну біженців, внутрішньо-переміщених осіб та залучення їх до внутрішніх економічних процесів; відновлення та розбудова інфраструктури тощо.

Всі ці напрями в комплексі мають сприяти повноцінному економічному зростанню нашої країни.



ЛІТЕРАТУРА

1. Боровік Л.В., Осадча Т.Ю. Підприємництво як основа стабілізації економіки у повоєнний час: монографія. Херсон : Книжкове видавництво ФОП Вишемирський В. С., 2023. С. 176-188.
2. Показники діяльності великих, середніх, малих та мікропідприємств. URL: https://www.ukrstat.gov.ua/operativ/menu/menu_u/size_20.htm (дата звернення: 10.04.2024).
3. Булик О.Б. Стратегія відновлення економіки України після війни. *Економіка та суспільство*. 2023. Випуск № 48. URL: <https://doi.org/10.32782/2524-0072/2023-48-51>. (дата звернення: 10.04.2024).

UDC: 352.07(477):06.048.6

Rudachenko Olha

*Doctor of Economic Sciences, Associate Professor,
Professor of the Department of Entrepreneurship
and Business Administration*

O.M. Beketov National University of Urban Economy in Kharkiv

Troian Vladyslava

Phd, senior lecturer of the Department of management and administration

O. M. Beketov National University of Urban Economy in Kharkiv

STRATEGIC BASIS OF INNOVATIVE DEVELOPMENT OF TERRITORIAL COMMUNITIES

The reform of local self-government and territorial organization of power in Ukraine, which was implemented based on decentralization, is aimed at creating a modern system of local self-government. This system is based on the principles of innovative development and corresponds to European values. At the same time, there are several problems that require resolution through strengthening the capacity and efficiency of local self-government. It is necessary to complete the process of unification of territorial communities, resolve contradictions in the implementation of development policy, and introduce additional mechanisms to accelerate socio-economic development [1]. At the same time, the innovative potential of regions, their competitive advantages and strategic vision of development should be considered. The introduction of innovative technologies is recognized as an important step for increasing productivity and improving the quality of life in communities. However, innovation processes may



proceed unevenly, which may cause the emergence of long-term problems in the field of social inequality, which need to be solved.

Innovative development of the territorial community means the transition of the community to a new level of economic management, aimed at achieving social, economic, and ecological results, establishing high (advanced) rates of improvement in the standard of living and its quality for all members of the community. At the same time, this is ensuring the management's ability to "respond" to the modern requirements of the innovative development of territorial communities (the influence of systemic factors of the external environment) and to achieve, using conceptual-methodological and instrumental-applied means, defined strategic guidelines. These recommendations include: administration of development on the basis of program-target management aimed at competitiveness; developed market-entrepreneurial and innovation infrastructure; community partnership and interaction in the "government-business-community" triad; participation of citizens in management; high quality and availability of public services [2]; reliable protection of the rights of consumers and producers; regular assessment by citizens of the quality of government activity; openness of government; a developed system of management, strategic thinking and organizational culture. The strategic foundations of the innovative development of territorial communities have their own characteristics. The term "strategic foundations" indicates the basic principles, goals and directions that underlie the strategy of something, be it an organization, project, state or other entity. Strategic foundations determine the framework and general principles by which strategic planning and strategy implementation will be implemented. In the context of territorial communities or other socio-economic systems, strategic bases include specific principles. Strategic bases act as a guide for decision-making and determine the basic principles according to which development and management of a territorial community or any other socio-economic object.

The modern paradigm of the development of the local economy is based on knowledge and intelligence, combining the concepts of "globalization - innovation - competitiveness of the territory". The main goal of the economic development of territorial communities is the quantitative growth of the population and wealth, the creation of qualitatively new goods, values, and phenomena. Sustainable development becomes possible only under the condition of economic progress. Equal attention to economic, social, and environmental aspects ensures sustainability, balance, and completeness of development. Innovative progress is a priority, an engine, and a resource for change, but it must consider the necessary compromises in communities, ensuring a balanced approach between business interests, social and ecological development in



the future. To achieve innovative development goals, action plans must be aimed at stimulating economic growth and increasing the competitiveness of the territorial community. These plans should include tools such as measures, programs and projects aimed at attracting investments, supporting entrepreneurship, stimulating start-ups, supporting existing enterprises, developing local markets, forming clusters, creating industrial innovation or industrial research parks, operation of business incubators, business centers, business support funds, development of inter-municipal cooperation, establishment of public-private partnership, implementation of marketing strategies for the territory, development of the communications system and others.

REFERENCES

1. Neimet, Viktor & Mykhalchynets, Nataliia. (2023). Innovative approaches to the development of territorial communities in the Zakarpattia region. *Ukrainian Journal of Applied Economics and Technology*. 8. 246-250. 10.36887/2415-8453-2023-3-37.
2. Patyka, Nataliia & Pasichnyk, Yurii. (2023). Economic potential of farmers in providing the development of rural territorial communities. *Economics. Finances. Law*. 10. 21-23. 10.37634/efp.2023.10.4.
3. Burkynskiy, B.V. & Laiko, O.I.. (2023). Determinants and priorities of regional economic systems cohesion goals realization in the conditions of Ukraine post-war recovery. *Economic innovations*. 25. 7-22. 10.31520/ei.2023.25.1(86).7-22.

УДК 353.1: 342.7

Старіков Олександр Валерійович

консультант Ленінського районного суду м. Харкова

ЗАБЕЗПЕЧЕННЯ ПРАВ ЛЮДИНИ ЯК КАТАЛІЗАТОР ЕФЕКТИВНОГО СОЦІАЛЬНО-ЕКОНОМІЧНОГО РОЗВИТКУ У ПОСТКОНФЛІКТНИХ РЕГІОНАХ

Постконфліктна стабілізація регіонів є важливим процесом, спрямованим на відновлення миру, порядку та стабільності після воєнного конфлікту і важливим елементом розвитку української держави у повоєнний період. Значущість цього процесу проявляється у необхідності забезпечення миру і безпеки, відновлення інфраструктури, соціальної реабілітації постраждалих від конфлікту, економічного відновлення шляхом залучення інвестицій, зміцнення



бізнесу, створення робочих місць. Важливою складовою такої стабілізації є також формування належно правоохоронної та судової систем, спрямованих на забезпечення і реалізацію прав людини.

У постконфліктних регіонах в умовах відновлення та стабілізації увага до забезпечення прав людини є критичною. Це пояснюється тим, що порушення прав людини та недоліки у діяльності правоохоронної та судової систем можуть призвести до подальшої політичної та соціальної нестабільності, а також загрожувати процесам відновлення регіонів після конфлікту. Враховуючи, що економічний розвиток та приваблення інвестицій є провідними факторами постконфліктної стабілізації, вкрай важливими у таких обставинах є наявність надійних правових гарантій та довіра до механізмів захисту прав людини. Відповідно, міжнародна співпраця, підтримка громадських ініціатив та економічна і соціальна стабільність населення значним чином залежать від стану забезпечення прав людини, утвердження верховенства права та законності у постконфліктному регіоні.

Науково-дослідний і медійний "Центр постконфліктного врегулювання" ще у 2016 році визначив низку принципів відновлення постконфліктних регіонів, які є актуальними і наразі. До них було віднесено "справедливість, добросовісність і розумність; рівність всіх громадян і відсутність дискримінації; прозорість, відкритість і транспарентність; інклюзивність; системність і всеосяжність; верховенство права; повага до прав і свобод людини і громадянина; дотримання норм і принципів міжнародного права" [1, с. 8]. Ці принципи своїм змістом показують як дотримання і забезпечення прав людини важливе для повоєнної розбудови з метою відновлення стабільності, справедливості та правопорядку.

Досвід звільнених територій, які знаходилися під окупацією держави-агресора, а також окремі наукові пошуки [3], дають можливість усвідомити, з якими труднощами захисту прав людини можна стикатися у постконфліктних регіонах у період відновлення. Зокрема, це:

- продовження незаконної діяльності прихильників "руського миру" та диверсійно-розвідувальних груп, що може призвести до порушення прав громадян, включаючи фізичне насильство та викрадення;

- недостатній доступ до психологічної, медичної та соціальної підтримки постраждалих, не дивлячись на активну діяльність громади, громадських організацій, органів місцевого самоврядування і органів влади;

- загроза етнічної напруги, враховуючи, що російсько-українська війна має глибоке етнічне підґрунтя;



- проблема забезпечення захисту населення від підвищеного рівня насильства та злочинності в регіоні та незаконний обіг незареєстрованої зброї;

- низький рівень правової допомоги, що обумовлюється релокацією основних правоохоронних інституцій (адвокатів, нотаріусів, органів поліції) та судів тощо.

Окреслені проблеми, пов'язані з низьким рівнем забезпечення і захисту прав людини, призводять до втрати людського капіталу, погіршенню якості життя в регіоні, сприяють підвищенню соціальної напруги та конфліктам, втрати довіри до влади та її інституцій. Все це, у свою чергу, негативно впливає на інвестиції в регіони, їх економічний розвиток та загальний рівень добробуту. Відповідно, для держави забезпечення прав людини стає не лише етичним обов'язком, а й стратегічним інструментом для соціально-економічного розвитку, сприяючи створенню стабільного та справедливого суспільства, яке здатне до інновацій та зростання.

Отже, можна прийти до висновку, що забезпечення прав людини може стати каталізатором соціально-економічного розвитку у постконфліктних регіонах за допомогою таких кроків: забезпечення доступу до справедливого правосуддя; адаптація підзаконних актів до реалій постконфліктних регіонів; розвиток демократичних інститутів, здатних забезпечити механізми громадського контролю, які сприятимуть стабільності та легітимності влади; формування правової культури, утвердження української національної та громадянської ідентичності; впровадження та реалізація програм соціальної реабілітації для постраждалих від конфлікту; налагодження підтримки та партнерства з міжнародними організаціями та країнами для обміну досвідом та ресурсами у забезпеченні прав людини. Визначені кроки сприятимуть формуванню стабільного, прозорого та справедливого соціально-економічного середовища, і, відповідно, розвитку постконфліктних регіонів та підвищенню рівня життя їх громадян.

ЛІТЕРАТУРА

1. Постконфліктне врегулювання для України. Київ: "Центр постконфліктного врегулювання", 2016. 80 с. URL: <https://www.helsinki.org.ua/wp-content/uploads/2016/05/POST-CONFLICT-block-ukr.pdf> (дата звернення 10.04.2024 року)
2. Стойко О.М., Кресіна І.О., Кресін О.В. Відродження постконфліктних територій: світовий досвід і Україна: наукова записка Київ: Норма права, 2020. 145 с.
3. Швець К.А. Світові моделі управління постконфліктними територіями: досвід для України. *Політичне життя*. 2022. № 2. С. 61-69.



УДК 330.658

Козирєв Олексій Олексійович
аспірант

Тарасенко Ірина Олексіївна
доктор економічних наук, професор,
завідувач кафедри фінансів та бізнес-консалтингу,
Київський національний університет технологій та дизайну

ЧИННИКИ ФОРМУВАННЯ ФІНАНСОВОГО ПОТЕНЦІАЛУ ПІДПРИЄМСТВА В КОНТЕКСТІ ВИКЛИКІВ ВІЙНИ

Фінансовий потенціал підприємства є частиною його економічного потенціалу, зважаючи на наступне: з одного боку, він пов'язаний з виробничим потенціалом, а з іншого – з потенціалом відтворення. Виробничий потенціал реалізується через складові, які безпосередньо впливають на фінансовий потенціал, а саме: потенціал основних засобів підприємства, які є основою техніко-технологічного базису забезпечення виробничої потужності підприємства; потенціал оборотних активів, які перебувають у виробничих запасах, незавершеному виробництві, напівфабрикатах власного виробництва і витратах майбутніх періодів; потенціал нематеріальних активів, які визначають сукупність можливостей підприємства використовувати права на нові/наявні продукти інтелектуальної праці в господарському процесі з метою реалізації корпоративних інтересів щодо задоволення суспільних потреб [1; 2; 3]. Також фінансовий потенціал доцільно розглядати в контексті процесу відтворення, оскільки для відновлення фінансових ресурсів підприємству необхідно залучати додатковий капітал, додаткові кошти, ноу-хау тощо. Відтворення потенціалу підприємства характеризується процесом безперервного, постійного оновлення усіх його складових. Просте відтворення потенціалу підприємства характеризується здійсненням в сталих обсягах ресурсів з метою відновлення використаних чинників виробництва та забезпечення безперервного його функціонування.

Формування фінансового потенціалу підприємства є складним динамічним процесом, орієнтованим на максимальну взаємодію із зовнішнім середовищем і забезпеченням високої якості реалізації, тому важливо визначити, які саме чинники зумовлюють розвиток його елементів і впливають на їх збалансованість і ефективність використання. В умовах повномасштабної війни особливо ускладнилися процеси формування та відтворення фінансового потенціалу підприємств, в тому числі з урахуванням території їх



розташування. Це призвело до того, що власні фінансові ресурси "згорають" при реалізації спроб підприємств адаптуватися до нових більш ризикових умов функціонування [4, 5]. Аналізуючи ці процеси з 2014 році вчені відзначають зниження рівня фінансового потенціалу внаслідок: завданих руйнувань будівель, псування і втрати обладнання, руйнування інфраструктури, втрати ринків збуту, невиконання умов контрактів, зниження платоспроможності та інших чинників [4]. Це призвело як до зупинки в роботі більшості підприємств, що опинилися на територіях, які потраждали від дій окупаційних військ або прилеглих до зони бойових дій, так і банкрутства значної кількості підприємств, які не змогли відновити свою роботу в умовах високих воєнних ризиків. Зазначене дозволяє зробити висновок про необхідність своєчасного і постійного моніторингу низки існуючих і нових ендегенних і екзогенних факторів, що визначають умови ведення бізнесу в країні в період повномасштабного вторгнення з боку РФ і на етапі повоєнного відновлення.

За результатами дослідження встановлено, що усі умови та чинники формування і розвитку фінансового потенціалу підприємства доцільно класифікувати на зовнішні та внутрішні стосовно формування і розвитку фінансового потенціалу. В основу їх систематизації має бути покладено принцип сфери впливу на елементи фінансового потенціалу, який сприятиме кращому використанню фінансових можливостей, формуванню потреби щодо фінансування необхідного напрямку діяльності (рис. 1).

Система управління фінансовим потенціалом підприємства призначена виконувати функції накопичення коштів, реалізуючи методи спрямованого впливу на доміанти підприємства, що знаходяться у постійному русі, з орієнтацією на раціональне використання фінансових ресурсів, можливостей і забезпечення необхідних пропорцій функціонування підприємства. При побудові ефективної системи управління фінансовим потенціалом підприємства необхідно враховувати умови його розвитку, сукупність фінансових ресурсів і можливостей з метою забезпечення визначеного стратегічного напрямку розвитку, збалансованого використання наявних, а в умовах війни – обмежених, ресурсів. В умовах військової агресії з боку РФ для відновлення і розвитку фінансового потенціалу потребується розроблення системи адаптаційних заходів та механізмів з метою залучення фінансових ресурсів шляхом пошуку нових "точок зростання", нових партнерів і ринків, а також державна допомога, що в комплексі дозволить забезпечити не лише короткострокові, але й середньо- та довгострокові результати.



Рис. 1. Чинники, що зумовлюють розвиток елементів фінансового потенціалу підприємства в умовах війни (побудовано і доповнено авторами)

ЛІТЕРАТУРА

1. Задорожна І., Ерфан В., Готько Н. Управлінські підходи до формування фінансового потенціалу підприємства. Збірник наукових праць "Євроінтеграція України та економічна безпека держави". 2020. Випуск 2 (25). С. 204-212.
2. Комарецька П. В. Фінансовий потенціал: його складові, фактори впливу та умови розвитку / П. В. Комарецька // Вісник Харківського національного університету ім. В. Н. Каразіна "Еволюція наукових знань і сучасні проблеми економічної теорії": Економічна серія. 2005. Вип. 663. С. 144-148.
3. Підлісна О. А. Фінансовий потенціал будівельних підприємств: формування та управління / О. А. Підлісна, О. О. Подлесна // Ефективна економіка. 2014. № 5.



4. Чепурний Д.О., Кавтиш О.П. Виклики та результати формування (відновлення) фінансового потенціалу вітчизняних підприємств в умовах війни. XXI Міжнародна науково-практична конференція "Розвиток підприємництва як фактор росту національної економіки" (Київ, 23 листопада 2022 року). URL: <https://conf-keip.kpi.ua/article/view/284056>
5. Пузирьова П. В. Вдосконалення управління фінансовим потенціалом підприємств шляхом мінімізації економічного ризику / П. В. Пузирьова // Формування ринкових відносин в Україні. 2008. № 11 (90). С. 43-46.

УДК 338.43

Трухачова Катерина В'ячеславівна

*кандидат економічних наук, доцент кафедри менеджменту,
маркетингу та інформаційних технологій
Херсонський державний аграрно-економічний університет*

АСПЕКТИ НАСКРІЗНОЇ СИСТЕМА УПРАВЛІННЯ ЯКІСТЮ ХАРЧУВАННЯ НА ЗАСАДАХ SMART-СПЕЦІАЛІЗАЦІЇ ГЛОБАЛЬНОЇ ПРОДОВОЛЬЧОЇ БЕЗПЕКИ

Продовольча безпека є важливою відтворювальною категорією, особливо у післявоєнний період, ядром якої має бути наскрізна система управління якістю харчування – основна умова відтворення людини як трудового ресурсу. Оскільки, "біологічний" статус людини закінчується саме із забезпеченням базових "безпечних" потреб, в тому числі і у харчуванні, то з переходом на статус "самореалізації і росту" з'являється потреба у соціальних комунікаціях через прокачування здатності до прийняття й обробки інформації. Результатами такого переходу є – генерування власного досвіду у конкретні суспільно-корисні результати діяльності, що завдає траєкторію стійкого розвитку держави, як суспільного устрою локального характеру, так і всього суспільства на глобальному рівні. Отже правочинним буде вислів: "Якість харчування дорівнює якості життя".

В рамках даного дослідження розглянемо докладніше: що у контексті зазначеного вислову розуміється під якістю харчування; аспекти формування наскрізної системи управління якістю харчування та структурні засади SMART-спеціалізації від горизонталі глобального управління та можливостей вертикального творення ефективного харчового ланцюга безпеки, від політикуму та великого бізнесу до наукового простору, колективної моди і особистісної обізнаності.



З точки зору людини, під якістю харчування треба розуміти, перш за все, проблеми доступності продуктів харчування, як фізичної так і фінансової. "Проблема" у теорії управління та повсякденній життєдіяльності людини, це - складне питання, що потребує теоретичного вивчення, дослідження та практичного розв'язання.

Саме на "складності питання" концентрується увага, адже проблема виникає тоді, коли не закриваються базові потреби через нестачу або фактичну відсутність ресурсів і можливостей для існування будь якої системи (біологічної - людини чи економічної – підприємства, держави), а невирішена проблема дорівнює "криза". Через те що кризи людських систем породжуються під впливом системних порушень, то аналітика таких порушень має здійснюватися за результатами загальних перетворень (табл.1).

Таблиця 1

Здійснення аналітики системних порушень*

<i>Системні порушення</i>	<i>Результати загальних перетворень</i>
Порушення обмінних процесів системи в цілому	зменшення "ділової взаємодії"
Порушення продуктового балансу на регіональному і глобальному рівнях	порушення сталості системи
Порушення зворотних зв'язків в системі, її еквіфінальності (результативність)	неузгодженість внутрішніх реакцій і прояву основних функцій (прибутковість) (рис. 1)
Порушення адаптивності системи в змінених умовах середовища	трансформація дисипативної динаміки систем і міжсистемної взаємодії

*Примітка: складено на основі [1]

Враховуючи значну кількість чинників, які визначають якість стану системи, зміни її стану мають оцінюватися за реакцією системи на середовище. Пріоритет віддається структурно-функціональним параметрам системи, які можуть застосовуватися до будь-яких систем незалежно від їх географічного розташування, також і до їх інтеграційних і глобальних угруповань.

Отже, опис дії наскрізної системи управління якістю харчування можна здійснити за допомогою ентропії [1] - як міри непорядкованості глобальної продовольчої безпеки: кількість продовольства nO , отриманого системою із зовнішнього середовища, використовується на збільшення її внутрішніх ресурсів pB і реалізація роботи пов'язаної із функціонуванням системи ϕP , що включає роботу



спротиву зовнішньому тиску C з адаптації A системи і максимальну корисну роботу ϕP_{max} , що супроводжує внутрішні перетворення:

$$\begin{aligned} nO &= pB + \phi P, \text{ де } \phi P = CA + \phi P_{max}, \\ \text{або } nO &= pB + CA + \phi P_{max}. \end{aligned} \quad (1)$$

При розбудові наскрізної системи управління якістю харчування треба звернути увагу на наступні положення:

Досвід людства з питань подолання кризових явищ, що призводили до голоду в минулому. Скласти "хронологію голоду" в історичному зрізі по країнах світу, з визначенням всіх причин, наслідків у локальному і глобальному масштабах. Дослідити практику управлінських рішень та інструментів з подолання кризи. Знайти дотичні моменти із сучасним станом у питаннях забезпечення продовольством та розробити методи імплементації найкращих рішень у сучасну систему продовольчої безпеки.



Рис.1. Структурна схема забезпечення бажаних результатів системи: (X – вхід системи (ресурси); Y – основні процеси системи; Z – виходи системи (результати); p_n – параметри системи; m_n – можливості системи; k_n – співвідношення параметрів і можливостей системи (показники); u_{zv} – зворотній зв'язок "узгодження" (визначення і розподіл ресурсів)) [авторська розробка]



Перехід від популізму до конкретних дій. Припинити обговорення і декларування намірів та почати складати наскрізні глобальні плани щодо всебічного розвитку ланцюгів постачання з визначенням параметрів по кожній ланці "виробництво-транспортування-зберігання-споживання" продовольства. Скласти прогнози та прорахувати всі можливі ризики спираючись на минулий досвід і тенденції сучасного розвитку подій в екологічній, біологічній, пандемічній, політичній, технологічній, економічній та соціальній царинах існування людини.

Загальна ревізія площі земель. Встановити співвідношення сільськогосподарських угідь їх площі та структури із урбанізованими територіями на рівні держави та у глобальному масштабі. Розсортувати наявні сільськогосподарські угіддя за придатністю до вирощування конкретних видів рослин з урахування природних зон та умов за кожним регіоном. Картографувати і скласти плани-довідники за для узагальнення інформації та спрощення комунікативних процесів під час прийняття рішень з використання земель на всіх рівнях управління.

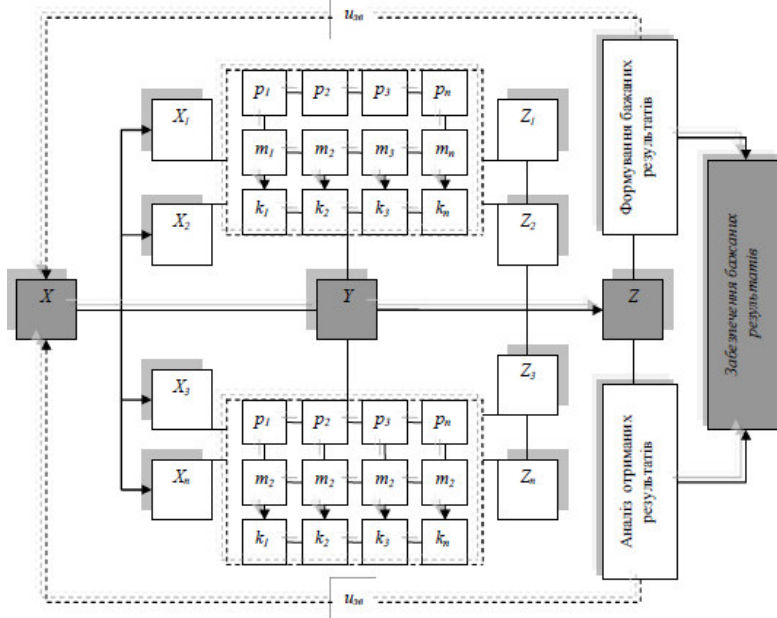
Розробка параметрів рівноцінного забезпечення продовольством. Уточнити регіональні/державні нормативи адекватних порогових рівнів харчування населення (якісний і кількісний склад продуктів харчування) з урахуванням географічних, природних, культурних особливостей. Перегляд щорічних програм-планів із забезпечення державних запасів продовольством згідно з уточненими нормативами.

Реалізація завдань рівноцінного забезпечення продовольством спираючись на розроблені регіональні/державні нормативи адекватних порогових рівнів харчування населення. Подолати технологічні викривлення у сільському господарстві з акцентуванням уваги на іригацію та популяризацію тепличного вирощування й автоматизованих вертикальних ферм. Опрацювання положень концепції Smart-спеціалізації території щодо забезпечення продовольчої безпеки за рахунок оптимального використання потенціалу конкретного регіону в господарському просторі країни й світу та максимального пристосування до їх конкретних соціально-економічних умов.

Розвиток мотиваційного потенціалу харчових стейкхолдерів. Впровадження положень концепції Smart-спеціалізації у вигляді адаптивної бізнес-моделі взаємодії, як дієвого механізму досягнення синергії між наукою, освітою, економікою, з одного боку, та підприємством, бізнес-партнерами, споживачами, з іншого, на принципах самоорганізації і партнерства. Підвищення особистої



відповідальності всіх учасників бізнес-процесів продовольчої безпеки щодо розвитку партнерських взаємовідносин через задоволення взаємних інтересів. Індивідуальне самоусвідомлення споживача щодо перспективи отримання благ на засадах детермінант формування "здорового стилю життя" у суб'єктивній системі життєздатності.

Контроль за забезпеченням продовольчої безпеки. Унеможливити спекуляції та зменшити витрати грошових і часових ресурсів шляхом припинення існування спекулятивних домовленостей, безкорисних угруповань та організацій. Впровадити Представницький глобальний "Центр відповідальності забезпечення продовольством" (скор. "Провізець") з рівнозначним членством щодо прав та обов'язків всіх регіональних/державних представників. Складання та представлення щорічної глобальної звітності щодо забезпечення продовольством на основі представлених нормативних документів і планів членів "Провізцю".

Наведений перелік положень є не вичерпним і, природним чином, містить дискусійні моменти. Однак, звертаючись до цих моментів у роздумах, наукових дослідженнях та, особливо, під час практичних дій, кожен зробить вклад у наповнення "Ковчегу партнерських благ" по всій горизонталі глобального управління та можливостей вертикального творення ефективного харчового ланцюга безпеки, від політикуму та великого бізнесу до наукового простору, колективної моди і особистісної обізнаності.

ЛІТЕРАТУРА

1. Грубінко В.В. Стійкість екосистеми як функція гетерогенності (різноманіття) та продуктивності. URL: <http://dspace.tnpu.edu.ua/bitstream/123456789/9645/1/1Grybinko.p>



UDC: 336.15

Uhodnikova Olena

Phd, associate professor of the Department of Tourism and Hospitality

O. M. Beketov National University of Urban Economy in Kharkiv

Troian Vladyslava

Phd, senior lecturer of the Department of management and administration

O. M. Beketov National University of Urban Economy in Kharkiv

UNITED TERRITORIAL COMMUNITIES IN THE EUROPEAN TRANSBORDER SPACE

This modern understanding of the territorial structure of Ukraine, based on the active use of the spatial approach, is characterized by awareness of the peculiarities of the geographical location of Ukraine's productive forces and the specifics of the functioning of the border territories. A positive movement is marked by an understanding of the key causes and problems of the domestic economy, which are centered around the still active system of regional distribution. The goal of optimizing the economy, which is based on a system of territorial organization that is fundamentally new for Ukraine and the corresponding activation of cross-border cooperation, is the creation of an effective system of power in administrative-territorial units capable of providing favorable opportunities for the sustainable socio-economic development of all territories through the rational use of their potential based on the formation capable territorial communities. The administrative-territorial system of our country and the system of organization of public power formed on this basis did not contribute to reforms in the system of work of local self-government bodies, did not create a self-sufficient and stable foundation for the development of territorial communities as a basis for state development. Decentralization, reform of the administrative-territorial system and local self-government are among the most urgent problems of Ukraine. This is a complex and deep reform that builds the entire system of the country's management. The essence of the phenomenon of decentralization consists in the delegation of authority from higher ranks in order to improve the level of control over the use of budget funds and the performance of their duties by state structures [1].

Ensuring the further development of local self-government should provide for the formation of a powerful primary subject of local self-government – a self-sufficient territorial community that would have sufficient material and financial resources for self-development. According to experts' assessments, in Ukraine, the issue of the need to reform the system of administrative-territorial organization, which is growing in the



process of the announced political course on European integration, has become urgent. Fedonyuk S.V. emphasizes that "there is no universal model of territorial organization of administration optimally adapted to the requirements of EU membership", but it must meet the requirements to ensure the implementation of regional policy according to the principles:

- the policy must have a reliable legislative basis;
- the possibility of solving long-term structural problems ;
- market orientation of regional policy;
- spatial orientation [2].

In our opinion, the formation of a regional network of Border Consultation Centers (Platforms) with the possibility of providing online consultations and training (including through the formation of target groups for conducting trainings and workshops) can be an innovative approach to the activation of cross-border cooperation with the European vector of development of Ukrainian territorial communities. . Among other things, territorial communities of other states (within common borders) can be connected to such a Platform and provide information to certain target audiences about financial opportunities, prepare business plans, projects, apply for funding and grants, etc. In order to increase the effectiveness of consultations, it is also advisable to provide for the possibility of generating reports and accumulating certain analytics. The platform can provide an opportunity for everyone with professional knowledge and practical experience to consult community leaders, and practical managers to choose and order an appropriate consultant and training method. All territorial communities of Ukraine and abroad interested in cross-border cooperation, banks can become participants of the Platform, suppliers of material resources, suppliers of machinery and equipment, investors, grant projects, insurance companies, universities, consultants.

REFERENCES

1. Beltran, S.. (2010). The organizations of territorial cooperation in Europa: A look into the future. 57-69.
2. Wawrzusiszyn, Andrzej. (2022). The Role of Frontex in Enhancing Transborder Security of the European Union. *Internal Security*. 14. 77-93. 10.5604/01.3001.0016.0374.
3. Medeiros, Eduardo & Scott, James & Carvalho Bruno Ferreira, Ricardo & Boijmans, Pascal & Verschelde, Nathalie & Guillermo Ramirez, Martin & Ocskay, Gyula & Peyrony, Jean & Soares, Anthony. (2023). European territorial cooperation towards territorial cohesion? European territorial cooperation towards territorial cohesion?. *Regional Studies*. 10.1080/00343404.2023.2226698.



УДК 1: 378.4

Макаренко Дмитро

*здобувач першого (бакалаврського) рівня вищої освіти 2 курсу
гуманітарно-економічного факультету*

Несторенко Тетяна Петрівна

професор АС, к.екоп.н., доцент,

Бердянський державний педагогічний університет

ПРОМОЦІЯ ДІЯЛЬНОСТІ ПЕРЕМІЩЕНОГО УНІВЕРСИТЕТУ В УМОВАХ ВОЄННОГО СТАНУ: ПРИКЛАД БЕРДЯНСЬКОГО ДЕРЖАВНОГО ПЕДАГОГІЧНОГО УНІВЕРСИТЕТУ

Під час війни тема збереження та розвитку діяльності вищих навчальних закладів, які були вимушені переміститися, є особливо актуальною. Повстає проблема розповсюдження інформації про них як про осередки, що після деокупації частини Запорізької, Донецької та Луганської областей, і, зокрема, Північного Приазов'я, будуть грати суттєву у відновленні цих територій.

Метою дослідження є визначення напрямків промоційної діяльності переміщеного університету на прикладі Бердянського державного педагогічного університету (БДПУ) та напрямки її удосконалення.

Україна в останні роки зіткнулася з труднощами, пов'язаними з військовим конфліктом на сході країни [5]. За цих обставин багатьом вищим навчальним закладам довелося шукати нові шляхи для забезпечення нормального функціонування [7]. Одним із таких прикладів є БДПУ, який став уособленням стійкості та адаптації в умовах воєнного стану.

Першим і найважливішим викликом стало переміщення університету з міста в зоні конфлікту. Це вимагало не лише організаційних зусиль, але й фінансових, технічних та соціальних ресурсів [6]. Керівництво університету прийняло цей виклик і зробило кроки для забезпечення успішної адаптації. Були вирішені проблеми з організацією навчального процесу, щ доступом до навчальних матеріалів та технологічної інфраструктури.

Для забезпечення стійкості та ефективності роботи університету після переїзду менеджмент закладу вжив низку заходів. Одним із таких заходів стало запровадження дистанційної освіти. Це забезпечило безперервність навчального процесу навіть у складних умовах воєнного стану.



Навіть в складні часи університет продовжує зацікавлювати нових студентів. Університет має сторінки в соціальних мережах, де щоденно публікуються новини, повідомляється про заходи, вимоги до вступу, новини з життя університету. БДПУ застосовує різні методи зацікавлення абітурієнтів до навчання, такі як реклама в соціальних мережах, віртуальні відвідування шкіл з метою презентації, промоція діяльності університету завдяки популяризації його діяльності випускниками та теперешніми студентами серед своїх друзів та знайомих. БДПУ має сторінки в таких мережах, як Youtube [8], Instagram [1] та Facebook [2]. Також ведуться декілька телеграм-каналів університету різної спрямованості та для різних цільових аудиторій. На жаль, не весь контент набирає велику кількість переглядів. Для рішення даної проблеми доцільно створювати власний контент, цікавий студентам, співробітникам університету, місцевим громадам та іншим цільовим групам. Для студентів це може бути, наприклад, корисні відео – з наглядними порадами щодо написання курсових робіт, наукових тез і т.д. Також перспективною ідеєю для промоції університету є замовлення реклами в регіональних групах в соціальних мережах, газетах, рекламних щитах, на радіо- та телеканалах.

Варто обдумати перспективу залучення до навчання в переміщеному університеті абітурієнтів, які через війну виїхали та вимушені жити в інших країнах, тим самим зберігаючи зв'язок таких людей з Україною та підвищуючи ймовірність повернення їх з-за кордону після закінчення війни. Популяризувати переміщений університет серед вимушених переміщених осіб та біженців можна через групи українців в різних соціальних мережах. Значною перевагою БДПУ є реалізація навчального процесу в дистанційному форматі, що дозволяє студенту знаходитися в тій точці світу, в якій йому зручно перебувати.

Для проведення ефективних рекламних кампаній важливо знати смаки і вподобання цільової аудиторії та засоби інформаційного впливу, що є найбільш дієвими. Важливою є інформація про те, як у сім'ях абітурієнтів вирішується питання про вступ до того чи іншого університету, які фактори є найбільш вагомими, в який час та з яких міркувань здійснюється остаточний вибір, які фактори можуть вплинути на зміну пріоритетів тощо [4].

Використовувати засоби комунікаційної діяльності у рекламній кампанії доцільно таким чином: для формування позитивного іміджу – теле- і радіореклама, організація наукових та позанавчальних заходів; для роз'яснювальної інформаційної діяльності – проведення днів відкритих дверей, організація виставок, зустрічей тощо; для формування образу спеціаліста – організація конкурсів та спілкування



на рівні кафедр. Друковану рекламну продукцію доцільно розподіляти: кишенькові табелі-календарі – всім бажаючим (абітурієнти, батьки, роботодавці та ін.); календарі на навчальний рік – директорам шкіл; каталог спеціальностей – зацікавленим керівникам великих підприємств, управлінням та відділам освіти місцевих держадміністрацій.

Проаналізувавши промоційну діяльність БДПУ можна стверджувати, що менеджмент університету завдяки рекламі в соціальних мережах, відвідуванню шкіл з метою презентації та залучення випускників та тепперещніх студентів для промоції діяльності університету серед своїх друзів та знайомих. Промоція діяльності переміщеного університету в умовах воєнного стану відіграє важливу роль у забезпеченні безпеки, збереженні освітнього процесу та підтримці соціально-економічного розвитку та адаптації.

ЛІТЕРАТУРА

1. БДПУ м.Бердянськ. Сторінка в Instagram. https://shorter.me/TiaH_.
2. Бердянський державний педагогічний університет. Сторінка в FB. <https://www.facebook.com/bdpu.official/>
3. Стратегія розвитку Бердянського державного педагогічного університету (2022 – 2025 pp.). <https://shorter.me/wSYAz>.
4. Телетов О.С., Провозін М.В. Рекламна діяльність вищого навчального закладу. Маркетинг і менеджмент інновацій, 2011, № 2. <https://shorter.me/Ytas8>.
5. Abyzova L., Babenko O., Nestorenko T., Reshetova I., Semeniuk M., Shevchenko O. Educational management in Ukraine: the place of displaced universities. Sustainable Development Goals: The 2030 Agenda & Does environmental diplomacy reflect new challenges regarding climate change? Workshop 8.11.2017. University of Economics in Bratislava, Bratislava. 5-15. <https://cutt.ly/SYcVUXq>.
6. Kovachov S., Nestorenko T., Bohdanov I., Suchikova Y. Crisis management during the implementation of scientific projects on critical technologies during the war: the experience of a displaced university. Zeszyty Naukowe WST, 2022, №15. 131-142. <https://doi.org/10.54264/0053>.
7. Nestorenko T., Nestorenko O., Peliova J. Displaced and fake universities – experience of Ukraine. Economic, Political and Legal Issues of International Relations 2017. 9. - 10. júna 2017, Virt, Volume of Scientific Papers // Ekonomická univerzita v Bratislave, Fakulta medzinárodných vzťahov, pp.265-271. <https://cutt.ly/hYcVSgE>.
8. StudMedia BSPU. <https://shorter.me/H1VG9>.



УДК 658:7

Шацька Зорина Ярославівна

кандидат економічних наук, доцент

Стужний Олександр Сергійович

аспірант, кафедра смарт-економіки,

Київський національний університет технологій та дизайну

ЕФЕКТИВНІСТЬ ЛОГІСТИЧНИХ СИСТЕМ ПІДПРИЄМСТВА В УМОВАХ ПОВОЄННОГО ВІДНОВЛЕННЯ

В сучасних умовах господарювання будь-яка діяльність в сфері бізнесу здійснюється з допомогою логістики, що забезпечується впровадженням логістичних систем на підприємстві. Логістична система є складною адаптивною, структурованою системою із зворотніми зв'язками, яка складається з сукупності взаємопов'язаних та взаємозалежних логістичних елементів, які функціонують між собою аби досягти певної мети [6]. Логістична система підприємства має такі властивості [4]:

- є цілісною сукупністю елементів, що взаємодіють один з одним. Елементи логістичних систем різноякісні, але одночасно сумісні. Сумісність забезпечується єдністю мети, якій підпорядковане функціонування логістичних систем;

- між елементами логістичної системи є істотні зв'язки, які із закономірною необхідністю визначають інтеграційні якості системи;

- зв'язки між елементами логістичної системи певним чином упорядковані, тобто логістична система має організацію;

- має інтеграційні якості, що не властиві жодному з елементів окремо. Це здатність поставити потрібний товар у потрібне місце необхідної якості з мінімальними витратами, а також здатність адаптуватися до умов зовнішнього середовища, що змінюється;

- складність, що характеризується такими основними ознаками, як наявність великої кількості елементів (ланок); складним характером взаємодії між окремими елементами; складністю функцій, виконуваних системою; наявністю складно організованого управління;

- ієрархічність, тобто підпорядкованість елементів нижчого рівня (порядку, рангу) елементам вищого рівня в плані лінійного або функціонального логістичного управління [4, с. 97];

- наявність та пріоритетність процесів трансформації матеріального потоку, оскільки предметом дослідження логістики є, насамперед, матеріальний потік, який становить сукупність сировини,



матеріалів, складових, напівфабрикатів, готових виробів, який розглядається у процесі різних логістичних і/або технологічних операцій і належить до певного часового інтервалу;

- структурованість. Логістична система структурується на відповідні елементи системи, які на конкретний проміжок часу певним чином упорядковані;

- ємерджентність. Логістична система як цілісна організація елементів формує нові ємерджентні (породжені) властивості як властивості цілісної системи, що не притаманні жодній зі складових елементів, розглянутих окремо. Специфічна цілісність логістичної системи, на відміну від інших систем, полягає в наскрізному всеохоплюючому характері разом із фінансами, персоналом тощо;

- синергійний ефект. Об'єктивною підставою створення логістичних систем є реалізація синергійного ефекту, який може виявлятися у загальному прискоренні матеріального потоку, що адекватно підвищенню реакції на бажання клієнта, у зменшенні сукупних витрат за рахунок уникнення конфліктів часткових витрат, у підвищенні рівня логістичного обслуговування, що адекватно збільшенню додаткової вартості (корисності) для клієнта [2, с.15].

Логістична система має формуватись у певній послідовності: визначається мета створення системи; формуються цілі системи; визначаються вимоги до системи; формуються елементи системи та визначаються їх цілі; здійснюється кооперація елементів системи; організовується функціонування логістичної системи.

Будь-яка логістична система підприємства має складатися з певних елементів. Елемент логістичної системи – це функціонально відособлений об'єкт, що не підлягає подальшій декомпозиції в межах поставленого завдання аналізу і синтезу логістичної системи і здійснює локальну цільову функцію, пов'язану з виконанням певних логістичних процедур [1, с. 67]. Елементом логістичної системи є постачальники, склади, транспорт, споживачі, збут. Важливою умовою функціонування логістичних систем є їх цілісність, яку можна досягти дотримуючись таких правил:

- кожен елемент системи має за мету досягнення єдиної цілі логістичної системи;

- потрібно дотримуватись послідовності проходження елементів системи;

- управління системою має відбуватись централізовано, задля уникнення неузгодженості [3].

До показників, які характеризують логістичну систему, можна віднести показники оцінки логістичних активів (основних засобів, оборотного капіталу) – швидкість обертання запасів, термін окупності



інвестицій, площа складських приміщень, їх місткість, пропускна спроможність, обсяг готової продукції тощо. До показників, що відображають діяльність системи, належать показники ефективності, продуктивності, надійності та гнучкості логістичної системи [5, с. 133]. До основних показників оцінки ефективності логістичної системи підприємства відносяться:

– моніторингові показники, що характеризують динаміку діяльності логістичної системи – рівень сервісу, елементи структури витрат;

– контрольні показники, що свідчать про результативність діяльності системи, на основі яких здійснюється коригування діяльності у випадку відхилень від нормативів;

– показники оперативного управління, що характеризують рівень мотивації персоналу [5, с. 132].

В умовах війни в Україні налагоджені ланцюги поставок розірвалися. Закрилися морські порти, призупинилося авіасполучення, виникли ризики автоперевезень. Вітчизняні підприємства з добре налагодженою логістичною системою вимушені були її терміново трансформувати та шукати можливість організації нових логістичних каналів, що висуває на перший план необхідність переходу до цифровізації логістичних процесів.

ЛІТЕРАТУРА

1. Гурч Л. М. Логістика : Навч. посіб. для студ. вищ. навч. закл. – К. : ДП "Видавничий дім "Персонал", 2008. – 560 с.
2. Крикавський Є. В. Логістичні системи: Навч. посібник. / Є. В. Крикавський, Н. В. Чернописька. – Львів: Видавництво Національного університету "Львівська політехніка", 2009. – 264 с.
3. Репіч Т. А., Дячкова Т. О. Ефективність логістичної системи підприємства. *Ефективна економіка*. 2018. № 12. – URL: <http://www.economy.nayka.com.ua/?op=1&z=6739> (дата звернення: 16.03.2024). DOI: [10.32702/2307-2105-2018.12.82](https://doi.org/10.32702/2307-2105-2018.12.82)
4. Лемеш І. О. Сутність логістичної системи та її функціональна значущість на підприємстві в системі прийняття управлінських рішень / І. О. Лемеш // *Управління розвитком*. – 2013. – №1 (141). – 96-98.
5. Колодка Я. В. Особливості та оптимізація логістичних систем підприємств сільськогосподарської галузі. *Інноваційна економіка*. 2014. №2. с.131-136.
6. Хвищун М. В. Теоретичні підходи до класифікації логістичних систем. *Ефективна економіка*. 2009. №3. URL: <http://www.economy.nayka.com.ua/?op=1&z=80>



УДК 656 : 364 : 35

Павлішина Ніна Михайлівна

кандидат економічних наук, доцент,

доцент кафедри "Маркетинг та логістика"

Степаненко Дмитро Денисович

студ. гр. ФЕУ-213,

Національний університет "Запорізька політехніка"

ГУМАНІТАРНА ЛОГІСТИКА ЯК СКЛАДОВА ЦИВІЛЬНОЇ БЕЗПЕКИ В УМОВАХ ВОЄННОГО СТАНУ

Повномаштабне вторгнення спричинило значні проблеми в житті українців та змусило органи державної влади вживати заходів із їх пом'якшення. Серед тих, які потребують уваги знаходяться: значна міграція (зовнішня та внутрішня), масштабна гуманітарна криза особливо у зоні ТОТ та на лінії розмежування, активні бойові дії що призвели до руйнування житла, смертей та каліцтва, порушення роботи об'єктів критичної інфраструктури, ускладнення доступу до якісної освіти, медичного обслуговування, послуг у сфері соціального захисту та багато інших.

Необхідність швидкого реагування на окреслені проблеми існує як на територіях, де ведуться активні бойові дії, так і в територіальних громадах, які приймають внутрішньо переміщених осіб [3]. Кожен українець щодня зіштовхується із значною кількістю проблем та потребує захисту держави.

Відповідно до Кодексу цивільного захисту України, цивільний захист – функція держави, спрямована на захист населення, території, навколишнього природного середовища та майна від надзвичайних ситуацій шляхом запобігання таким ситуаціям, ліквідації їх наслідків і надання допомоги постраждалим у мирний час та в особливий період [1].

Умови воєнного стану вимагають специфічних заходів забезпечення цивільної безпеки, оскільки загрози та ризики для громадян зростають, а стандартні умови життя порушуються. Цивільна безпека в умовах воєнного стану потребує комплексного підходу та детального планування з врахуванням специфічних умов та потреб населення. Серед ключових аспектів цивільної безпеки яким в умовах воєнного стану приділяється увага можна виділити: організацію укриттів, встановлення сигналізаційних систем та інших заходів безпеки, щоб захистити людей від нападів та обстрілів, забезпечення повноцінного функціонування системи комунікацій, забезпечення



психологічної підтримки та консультування для тих, хто потребує допомоги у вирішенні емоційних та психологічних проблем, гарантування захисту прав людини. Суттєвої трансформації зазнали такі складові цивільної безпеки як:

- евакуація та притулок. Умови воєнного стану можуть вимагати евакуації населення з потенційно небезпечних зон. Це може включати організацію масових транспортних засобів для перевезення людей до безпечних місць, встановлення тимчасових притулків для тих, хто залишився;

- поповнення запасів продуктів харчування, медикаментів, одягу, води тощо, що дуже важливо на випадок блокади чи обмеженого доступу до ресурсів;

- забезпечення медичної допомоги може бути ускладненим в умовах воєнного стану через обмежений доступ до медичних закладів. Необхідно мати плани екстрених медичних заходів та резервні постачання медикаментів.

Як реакція на нові потреби набуває стрімкого розвитку окрема галузь логістики – логістика кризових ситуацій. Вона являє собою симбіоз військової та соціальної логістики, тобто у даному випадку практично однаково важливими пріоритетами виступають пріоритети безпеки та якості життя [2].

Логістика кризових ситуацій є складовою більш загального поняття "соціальна (суспільна або гуманітарна) логістика". Гуманітарна логістика спираючись на теоретичний базис загальної логістики, передбачає управління матеріальними та супутніми потоками, спрямована на задоволення істотних суспільних потреб, в тому числі тих, що характеризуються непередбачуваністю та носять гуманітарний характер (на основі мінімізації часу реалізації логістичних завдань), забезпечуючи постраждалих людей товарами першої необхідності під час кризових ситуацій та сприяючи підвищенню якості їх життя [3].

Цивільна безпека в умовах воєнного стану потребує ефективної гуманітарної логістики для забезпечення безпеки, виживання та захисту населення. Зокрема на перший план виходять такі функції логістики як:

- постачання та розподіл ресурсів. Логістика включає у себе організацію постачання різних ресурсів, таких як харчі, вода, медикаменти, пальне, генератори тощо в райони з високим ризиком та потребою;

- планування та організацію транспортування ресурсів та людей до місць їх потреби із урахуванням конкретних умов та обставин;

- належне управління сховищами та складами, де зберігаються ресурси. Важливо мати достатні кількості складського простору для



зберігання необхідних запасів, а також забезпечити їх безпеку та доступність;

- наявність розвинутої системи координації та комунікацій між різними організаціями, військовими та цивільними службами, щоб забезпечити вчасну та точну інформацію про потреби та можливості;

В основі гуманітарної логістики лежить ефективне використання наявних ресурсів, оптимізація маршрутів постачання, раціоналізація використання транспортних засобів та мінімізація втрат під час розподілу ресурсів.

В цілому, логістика в цивільній безпеці в умовах воєнного стану відіграє ключову роль у забезпеченні ефективного та координованого реагування на кризові ситуації та забезпеченні безпеки та захисту населення.

ЛІТЕРАТУРА

1. Кодекс цивільного захисту України, № 5403-VI, від 02.10.12. *Ліга Закон*. URL : https://ips.ligazakon.net/document/view/t125403?an=1&ed=2022_06_16 (дата звернення 12.03.2024)
2. Репіч Т. А. Особливості використання логістичної концепції у логістиці кризових ситуацій. *Ефективна економіка*. 2020. № 3. URL: <http://www.economy.nayka.com.ua/?op=1&z=7713> (дата звернення: 13.03.2024)
3. Чуприна О., Колосок Е., Григоренко О. Гуманітарна логістика: особливості розвитку в сучасних реаліях. *Економіка та суспільство*. 2023. № 58. <https://doi.org/10.32782/2524-0072/2023-58-39> (дата звернення 13.03.2024)



УДК 338.33

Іванов Юрій Борисович

доктор економічних наук, професор,

головний науковий співробітник

сектору макроекономічного аналізу та прогнозування

Іванова Ольга Юрївна

доктор економічних наук, професор, завідувачка

сектору проблем регіонального розвитку та децентралізації,

Науково-дослідний центр індустріальних проблем розвитку

Національної академії наук України, м. Харків

ДИВЕРСИФІКАЦІЯ ПРОСТОРОВОГО РОЗВИТКУ: СУТНІСТЬ ТА ОЗНАКИ

Повоєнне відновлення України передбачає серйозні зміни в економічній політиці як на макро- і мікрорівні, так і на рівні територіальної організації національного господарства (мезорівень). Одним з перспективних напрямів таких змін виступає диверсифікація просторового розвитку, основною метою якої є забезпечення умов для гармонійного розвитку територіальних громад та регіонів і вирівнювання темпів їх соціально-економічного розвитку.

Предметною областю для застосування терміну "диверсифікація" зазвичай виступає продукція, вид діяльності (диверсифікація виробництва), суб'єкти господарювання, ресурси, в тому числі й фінансові, і більшість визначень цього поняття надані саме в рамках названих предметних областей. Разом з тим, специфіка регіональної економіки як поняття мезоекономічного рівня визначає відмінності диверсифікації просторового розвитку від наведених сфер застосування цього терміну.

Аналіз спеціальної літератури свідчить про наявність різних підходів до визначення терміну "диверсифікація".

Серед представників процесного підходу слід відзначити таких класиків стратегічного управління М. Портера, Ф. Котлера та ін. Цього ж підходу дотримується й О. Згурська, яка розглядає диверсифікацію діяльності підприємства як оновлення (диференціацію) одночасно і товару, і ринку, вихід за межі основного господарювання, проникнення в нові галузі та сфери економіки [1]. На нашу думку, процесний підхід уявляється найбільш обґрунтованим не тільки для диверсифікації діяльності компанії, а й для диверсифікації просторового розвитку.



Другим за ступенем поширеності підходом є комплексний підхід, який визначає диверсифікацію як комплекс заходів (саме такого підходу дотримується О. Гудзь), або рішень та дій (Л. Бахчиванжи й О. Павлова). Проте ми згодні з позицією О. Ломоносової [2], що сутнісною характеристикою слід вважати все ж таки процес диверсифікації, а комплекс заходів визначає умови та послідовність реалізації цього процесу.

Частина дослідників (наприклад, О. Орлова) достатньо дискусійно визначає диверсифікацію як модель функціонування підприємства., однак це тлумачення не набуло поширення в спеціальній літературі.

Ще один підхід виділяє, наприклад, О. Ломоносова [2]. В ньому диверсифікація кваліфікована як стратегія (М. Портер, Ф. Котлер, К. Боумен та ін.), що розглядається в контексті конкурентоспроможності компанії. На наш погляд, виокремлення стратегічного підходу уявляється дискусійним, оскільки визначення самої стратегії також може бути надано або як процес (стратегічного управління), або як комплекс заходів, реалізація яких, власне, й визначає стратегію. Крім того, диверсифікація не завжди спрямована на досягнення стратегічних цілей і залежно від змісту та масштабу вирішуваних завдань може мати оперативний або тактичний характер.

Таким чином, диверсифікацію просторового розвитку слід розглядати як процес, результатом якого, на відміну від диверсифікації діяльності компанії є не забезпечення більш високого рівня конкурентоспроможності, а забезпечення стабільного соціально-економічного розвитку територіальних утворень, створення умов для забезпечення їх самодостатності й саморозвитку підвищення ефективності використання ресурсів регіонального рівня, усунення регіональних диспропорцій та залежності від центру, зменшення бюджетних і фінансових ризиків мезорівня.

До сутнісних ознак диверсифікації просторового розвитку можуть бути віднесені такі:

- 1) розширення видів економічної діяльності за рахунок нових виробництв і технологій;
- 2) посилення міжрегіональних та зовнішньоекономічних зв'язків за рахунок виходу суб'єктів господарювання регіону на нові ринки збуту;
- 3) зміна організаційної структури управління на регіональному рівні;
- 4) диверсифікація бюджетних надходжень, яка забезпечує зменшення рівня ризиків місцевих бюджетів;
- 5) зменшення рівня структурного безробіття за рахунок більш ефективного використання трудових диверсифікації ресурсів;



6) виробництво нових видів продукції та енергоресурсів, що сприяють наповненню внутрішніх ринків та зменшенню залежності від постачання дефіцитних та дорогих ресурсів;

7) залучення в оборот невикористовуваних або недостатньо використовуваних ресурсів;

8) диверсифікація інвестицій та потенціальних джерел отримання податкових доходів.

На основі перелічених сутнісних ознак мають бути визначені які визначатимуть індикатори рівня диверсифікації, індикатори рівня диверсифікації, які будуть покладені в основу оцінки та управління процесом диверсифікації просторового розвитку.

ЛІТЕРАТУРА

1. Zghurska O.M. (2019) Vyznachennia sutii ta znachennia definiitsii "dyversyfikatsiia". Ekonomika ta derzhava, no. 12, P. 80.
2. Ломоносова ОЕ. Диверсифікація як економічна категорія і як поняття. //Науковий вісник Ужгородського національного університету. – 2020, - Вип. 33. - ч. 2. - С. 7-14. URL: http://www.visnyk-econom.uzhnu.uz.ua/archive/33_2_2020ua/3.pdf

УДК 332.1

Ляшенко Павло Андрійович

кандидат економічних наук,

в.о. наукового співробітника,

*Інститут економіко-правових досліджень
імені В.К. Макутова НАН України, м. Київ*

БЕЗПЕКОВІ АСПЕКТИ РЕГІОНАЛЬНОГО РОЗВИТКУ В УМОВАХ ПОВОЄННОГО ВІДРОДЖЕННЯ УКРАЇНИ

В умовах третього року повномасштабної війни, Україна стоїть перед великими викликами, пов'язаними зі зміцненням безпеки на всіх рівнях - від місцевого до міжнародного. За результатами другої експрес-оцінки (RDNA2) за період з 24 лютого 2022 р. по 24 лютого 2023 р., збитки становили 289,1 млрд дол. США; 410,6 млрд дол. США потрібно було на відшкодування та реконструкцію протягом 10 років. За оцінками RDNA2, пріоритети відновлення та реконструкції на 2023 р. становили близько 14 млрд дол. США, або близько 3,5 % від загальної кількості виявлених потреб. Найбільше постраждало житлове будівництво (38 % від загального обсягу завданої шкоди),



транспорт (26 %), енергетика (8 %), торгівля та промисловість (8 %) та сільське господарство (6 %). Найістотнішої прямої шкоди було завдано Донецькій, Харківській, Луганській, Запорізькій, Київській та Херсонській областям [1].

Одним з ключових аспектів регіонального розвитку є забезпечення безпеки на місцевому рівні. Це включає в себе різноманітні аспекти, такі як боротьба зі злочинністю, забезпечення правопорядку та захист громадян. Важливо розробляти та впроваджувати ефективні стратегії з метою підвищення рівня безпеки в усіх регіонах України.

Умови повоєнного відродження також вимагають звернення уваги на економічну безпеку. Нестабільність у цьому сфері може призвести до зростання безробіття, зменшення інвестицій та загального занепаду. Необхідно створювати сприятливі умови для підтримки бізнесу та залучення інвестицій для розвитку регіональних економік. "Українська промисловість та комерційний сектор є основою української економіки та генерують близько третини валового внутрішнього продукту, а також надають робочі місця для близько 6 млн людей. Шкоду, заподіяну цим секторам Національний інститут стратегічних досліджень |4 унаслідок війни, оцінюють приблизно в 15,6 млрд дол. США. Відновлення приватного сектора є ключовим пріоритетом для уряду України. Лише 2024 р. потреби промисловості і комерційного сектора в інвестиціях становлять 4,2 млрд дол. США, а робочого капіталу – 1,6 млрд дол. США, тобто разом – 5,8 млрд дол. США. Це загальна потреба у фінансуванні сектора, яку разом з міжнародними партнерами треба забезпечити" [2].

Соціальний аспект безпеки не менш важливий. Забезпечення доступу до освіти, охорони здоров'я та соціальних послуг є важливими компонентами регіонального розвитку. Важливо також підтримувати міжетнічну гармонію та підвищувати рівень соціальної інклюзії в усіх регіонах країни.

Умови повоєнного відродження України також вимагають уваги до геополітичної безпеки. Зміцнення дипломатичних відносин з іншими країнами, зокрема з партнерами у НАТО та Європейському Союзі, є важливим аспектом забезпечення національної безпеки та стабільності.

Висновок:

Україна переживає важкий період повоєнного відродження, і забезпечення безпеки на різних рівнях є важливим завданням для досягнення стабільності та процвітання. Шлях до успіху полягає в комплексному підході до розв'язання безпекових проблем, співпраці всіх зацікавлених сторін та впровадженні ефективних стратегій регіонального розвитку.



Акцентуючи увагу на безпекових аспектах регіонального розвитку в контексті повоєнного відродження України, важливо зосередитися на особливостях регіонального розвитку, а також розвитку на окремих містах, сіл та громад, який відіграє ключову роль у забезпеченні стійкості та безпеки країни в цілому.

Одним із ключових аспектів такого розвитку є розвиток інфраструктури. Покращення доріг, електромереж, водопостачання та інших комунальних систем сприяє не лише підвищенню якості життя місцевого населення, але й забезпечує безпеку та ефективність економічної діяльності в регіоні. У контексті останніх ракетних атак росії особливої значущості набуває забезпечення енергетичної інфраструктури України.

Стимулювання місцевої економіки є важливим елементом забезпечення безпеки на місцевому рівні. Підтримка малого та середнього бізнесу, розвиток сільського господарства та інших секторів економіки сприяє зменшенню безробіття та залежності від імпорту, що підвищує стабільність та безпеку в регіоні.

Збереження і розвиток культурної спадщини та традицій має велике значення для безпеки та стійкості регіону. Створення умов для освіти, культурних заходів та спортивних ініціатив сприяє зміцненню соціальної та культурної ідентичності, що є важливим фактором стабільності.

Залучення громадян до процесу розвитку своєї громади має велике значення для забезпечення безпеки та стабільності. Активна участь у прийнятті рішень, підтримка місцевих ініціатив та розвиток громадських організацій сприяє підвищенню відчуття власної відповідальності та зміцненню соціального капіталу.

Таким чином, розвиток виступає ключовим фактором у забезпеченні безпеки та стійкості на рівні окремих громад та регіонів. Інфраструктурний розвиток, економічна та соціокультурна активність, а також участь громадян є важливими компонентами цього процесу. Ключовим управлінським аспектом є системний підхід до розв'язання зазначених проблем та співпраця із стейкхолдерами.

ЛІТЕРАТУРА

1. Колосова В. Оцінка потреб України на відновлення та відбудову <https://niss.gov.ua/doslidzhennya/mizhnarodni-vidnosyny/otsinka-potreb-ukrayiny-na-vidnovlennya-ta-vidbudovu>
2. https://documents1.worldbank.org/curated/en/099021324115085807/pdf/P1801741bea12c012189ca16_d95d8c2556a.pdf



УДК 330.34

Богашико Олександр Леонідович

кандидат економічних наук, доцент,

доцент кафедри маркетингу, менеджменту та управління бізнесом,

Уманський державний педагогічний університет

імені Павла Тичини, м. Умань

Федчишен Владислав Васильович

здобувач вищої освіти,

ПВНЗ "Європейський університет", м. Київ

ЕКОНОМІЧНІ МЕХАНІЗМИ СТИМУЛЮВАННЯ ІННОВАЦІЙНОЇ ДІЯЛЬНОСТІ ПІДПРИЄМСТВ В УКРАЇНІ

Інновації є результатом творчої ризикової діяльності, що включає створення, застосування або вдосконалення нових ідей та технологій. Вони можуть стосуватися виробничих, технічних, комерційних або організаційно-технічних аспектів діяльності підприємств.

Для успішного впровадження інновацій важливо не лише мати новаторські ідеї, але й проводити інноваційну діяльність, що включає в себе дослідження, розробку, виробництво та комерціалізацію нових продуктів або технологій.

Також важливо враховувати, що інновації можуть мати різний рівень новизни, відповідно до якого вони можуть бути визнані світовими, національними або локальними. Це важливо при визначенні правового статусу інновації, такого як отримання патенту на винахід.

У сфері державного регулювання інноваційної діяльності в Україні застосовуються різні інструменти та механізми. Деякі з них включають:

1. Визначення і підтримка пріоритетних напрямів інноваційної діяльності – це орієнтація на певні галузі та напрямки розвитку, які мають великий потенціал для інновацій та внесення значного вкладу в економіку.

2. Формування і реалізація інноваційних програм: урядові програми, які спрямовані на підтримку інновацій та стимулювання розвитку нових технологій і продуктів.

3. Створення нормативно-правової бази та економічних механізмів – розробка законодавчих актів, що регулюють інноваційну діяльність, а також створення економічних інструментів, таких як пільгове оподаткування, гранти тощо.



4. Захист прав інноваторів: забезпечення належного захисту інтелектуальної власності та інших прав суб'єктів інноваційної діяльності.

5. Фінансова підтримка інноваційних проєктів – надання фінансової допомоги та інвестицій для розвитку та впровадження інновацій.

Отже, економічний механізм регулювання інноваційної діяльності включає в себе різноманітні інструменти та заходи, спрямовані на стимулювання і підтримку інновацій у всіх галузях економіки. Механізм стимулювання інноваційної діяльності являє собою сукупність дій управлінського характеру, які взаємопов'язують та спрямовують розвиток інноваційної діяльності суб'єктів господарювання з місією та з ієрархією довгострокових цілей розвитку суб'єктів.

Ринкова форма механізму державного регулювання передбачає мінімальне втручання держави. Її основним завданням є забезпечення сприятливого середовища для здійснення інноваційної діяльності підприємствами. Дана форма застосовує в основному непрямі методи державного регулювання [2].

Інноваційна культура є важливою складовою інноваційного потенціалу суспільства, що визначає рівень готовності особистості та суспільства до сприйняття та творчого втілення ідей розвитку на інноваційних засадах. Вона включає у себе систему цінностей, норм, знань і навичок, які стимулюють інноваційну діяльність та сприяють її успішному впровадженню. Формування інноваційної культури є важливим аспектом розвитку інноваційної сфери в Україні, адже воно сприяє створенню стійкої традиції прийняття нового та його повноцінному використанню для загального прогресу.

Людські ресурси – найсильніша складова інновацій для України. Україна має високі значення індикаторів випускників докторантури, заявок на патенти. Складова фінанси та підтримка інновацій – це найслабша сторона інноваційної діяльності [1].

Проблеми дефіциту фінансових ресурсів для інноваційної діяльності, насамперед, пов'язані з ризиком вкладення значних обсягів інвестицій з тривалим терміном окупності. Ці дослідники вважають, що для вирішення зазначених проблем важливо зосередити основну частку бюджетних ресурсів на стимулювання інновацій у промисловості, удосконалити нормативно-правову базу з питань захисту прав інтелектуальної власності.

Важливим аспектом стимулювання інноваційної діяльності в Україні є фінансування наукових досліджень і розробок. Для ефективного використання ресурсів та забезпечення розвитку інноваційної сфери необхідно розглянути різноманітні джерела



фінансування, такі як самофінансування, зовнішнє фінансування та нетрадиційні інструменти, які включають в себе венчурні фонди, бізнес-інкубатори, бізнес-ангели та краудфандінг.

Для забезпечення ефективного використання ресурсів і підтримки інноваційної діяльності важливо розвивати всі ці джерела фінансування. Разом вони можуть сприяти розвитку наукових досліджень і розробок, що є важливим етапом в інноваційному процесі.

ЛІТЕРАТУРА

1. Богашко О. Л. Методологічні підходи до оцінки інтелектуального та людського капіталів. Науковий економічний журнал "Інтелект XXI". Випуск 1. Київ : Видавничий дім "Гельветика", 2017. С. 134–140.
2. Kirilchuk S. P., Nalivaychenko E. V., Apatova N. V., Skorobogatova T. H. and Boychenko O. V. Managing Intellectual Property in Information Economy. *Astra Salvensis*. 2018. Vol. VI. Sp. Iss. P. 711–721.

УДК 658.3

Птуха Альона Романівна

здобувач другого (магістерського) рівня вищої освіти

Невмержицька Світлана Миколаївна

кандидат технічних наук, доцент,

доцент кафедри управління та смарт-інновацій,

Київський національний університет технологій та дизайну

ПРОБЛЕМИ УПРАВЛІННЯ ПЕРСОНАЛОМ В УМОВАХ КРИЗИ

Від початку повномасштабного вторгнення росії в Україну всі сфери життя громадян опинилися під постійною загрозою та в умовах невизначеності. Ця ситуація змусила усіх, зокрема вітчизняний бізнес, швидко адаптуватися до нових умов функціонування. Звичайні робочі режими були зруйновані, а менеджери були змушені приймати оперативні рішення, нерідко впроваджуючи різноманітні удосконалення та прикладаючи великі зусилля для збереження діяльності організації та підтримки колективу. Отже, у цих надзвичайних умовах компаніям довелося переорієнтувати свою стратегію розвитку на те, щоб розв'язати нові проблеми, які стали актуальними викликами сьогодення. Вищому керівництву довелося



розробляти нові системи захисту персоналу та шукати ефективні методи управління персоналом [4, 5].

Управління підприємством, яке знаходиться у кризових умовах, відрізняється від стандартного підприємницького управління через значні зміни умов функціонування підприємства та несподівані обставини, які потребують абсолютно нових підходів для їхнього вирішення. Персоналу доводиться стикатися з нестандартними завданнями, що вимагають від них мобілізації власних резервів і викликають додатковий психологічний стрес. Кризові ситуації позначаються на поведінці персоналу та можуть негативно впливати на ефективність їхньої праці. Треба зазначити, що управління персоналом в умовах кризи має відрізнитися від традиційного та мати більш системний характер [1, 4].

Управління персоналом в умовах високих ризиків стає особливо складним завданням, і ця складність спостерігається не тільки через загрози, пов'язані з подіями воєнного часу, але й через специфіку об'єкта управління, яким є люди, і різні аспекти категорії "ризик". Це базується на природі та сутності особистості, що є надзвичайно складним об'єктом управління. Багато наукових досліджень вказують саме на цю проблему. Зокрема, деякі дослідники зазначають, що ризики в системі управління персоналом є складними, оскільки частина їх є прихованими й непростими для ідентифікації та оцінювання [2].

Погіршення ситуації в країні збільшує рівень ризику: економіка частково паралізована, інфраструктура сильно пошкоджена, екосистема розбалансована, логістичні процеси дуже ускладнені, а також до цього додаються такі фактори, як фінансові труднощі та знищені території. Також постійні повітряні тривоги та їхні наслідки формують загальні виклики для країни та організацій.

Ризики, які з'являються через війну, відрізняються від тих, що виникають у звичайних умовах. Тому не дивно, що вищі рівні менеджменту українських організацій не були готові до використання довгострокових стратегічних інструментів для мінімізації потенційних ризиків. При цьому вони достатньо ефективно та результативно реагували на поточні виклики. Через брак дійсно дієвих стратегічних планів щодо реагування на кризові умови навіть у світовій практиці, загалом важко оцінити, наскільки ефективні альтернативні стратегії управління персоналом у випадку кризи мають українські компанії. Саме тому в сучасних умовах правильно визначені стратегічні підходи до управління персоналом, які враховують зміни у зовнішньому середовищі організації, на ринку праці, в економіці та суспільстві загалом, можуть стати значною перевагою для компаній у змаганні за виживання [2].



Для ефективної управлінської роботи з персоналом в умовах кризи важливо мати систему заходів, яка гарантує успішне впровадження організаційних змін. Однією з ключових проблем у таких ситуаціях є подолання опору персоналу щодо нововведень.

Виділяють чотири основні методи роботи з персоналом в умовах кризи [1 - 3]:

1. Метод адаптивних змін. Розв'язання конфліктів відбувається за допомогою укладення компромісів, угод і змін у керівництві. Метод дозволяє проводити зміни в ситуаціях, коли прихильник цього нововведення не має владних повноважень, але демонструє сильний інтерес до впровадження та має відповідний спосіб мислення.

2. Метод насильницьких організаційних змін. Такий метод вимагає застосування сили. Цей процес є високовартісним та не є соціально прийнятним, проте має переваги для швидкого результату стратегічного реагування на кризу, особливо коли є гострий дефіцит часу.

3. Метод управління опором. Адміністрація опиняється в кризовій ситуації, коли зміни у зовнішньому середовищі загрожують її існуванню. Під час кризи опір персоналу зменшується і відступає перед підтримкою змін. У такому контексті завданням керівництва виявляється не в боротьбі з опором, а в прийнятих заходах для запобігання паніці. Першу ознаку виходу з кризи можна впізнати за початком зростання опору.

4. Кризовий підхід. У ситуаціях, коли криза є неминучою, керівники, які усвідомлюють це раніше за інших, можуть впровадити такі заходи [1]:

- спробувати переконати співробітників у невеликій значущості кризи та вжити заходів для запобігання їй;

- не фокусуватися на наближенні кризи, а готувати себе до ролі "рятівника" для рішучих дій під час кризи;

- до початку справжньої кризи створюється штучна криза, з вигаданням зовнішнього "ворога", який загрожує існуванню підприємства. Проте важливо пам'ятати, що штучна криза не обов'язково має перетворитися на реальну;

- вибрати метод управління опором.

Отже, управління персоналом має бути спрямоване на досягнення цілей організації та індивідуальних прагнень працівника. Із погляду працівника, компанія має створити такі умови, у яких працівники відчуватимуть задоволеність своєю роботою у взаємозв'язку з виконанням трудових обов'язків, як умови досягнення цілей організації. Діяльність організації спрямована на отримання прибутку, тому система управління персоналом має забезпечувати можливість використання праці співробітників для досягнення цієї



мети та сприяти створенню умов для підвищення ефективності використання трудового потенціалу в перспективі.

У нинішній складний період нашої історії війна призвела до виникнення загроз і проблем, які спровокували високий рівень ризику. Для розробки механізмів відновлення стабільності, необхідно звернутися до традиційних моделей управління персоналом і адаптувати їх до умов війни.

ЛІТЕРАТУРА

1. Вдовічена О., Гнатюк М., Вдовічен Д. Сучасні тенденції управління кар'єрою працівників на підприємстві у кризових умовах. *Вісник Чернівецького торговельно-економічного інституту*. 2022. Вип. III (87). Економічні науки. С. 85-96. – URL: <http://rps.chteu.knteu.cv.ua:8585/jspui/handle/123456789/1433>
2. Гуріна О. В., Кишківська О. Л., Скрипник К. М. Моделі і методи управління персоналом в умовах кризи. *Ефективна економіка*. 2019. № 12. – URL: <http://www.economy.nayka.com.ua/?op=1&z=7554>. DOI: [10.32702/2307-2105-2019.12.11](https://doi.org/10.32702/2307-2105-2019.12.11)
3. Захарчин Г.М., Захарчин Н.Р. Основні аспекти управління персоналом в умовах високих ризиків. *Інфраструктура ринку*. 2022. Випуск 69. С. 61-65. – URL: http://www.market-infr.od.ua/journals/2022/69_2022/13.pdf
4. Цалко Т. Р., Невмержицька С.М., Птуха А.Р. Антикризове управління персоналом під час війни. *Економіка та суспільство*. 2024. № 60. DOI: <https://doi.org/10.32782/2524-0072/2024-60-120> – URL: <https://economyandsociety.in.ua/index.php/journal/issue/view/60>
5. Черниш Т.О., Невмержицька С. М. Забезпечення конкурентних переваг підприємства в умовах війни. *Імперативи економічного зростання в контексті реалізації глобальних цілей сталого розвитку* : матеріали Міжнародної науково-практичної конференції, м. Київ, 25 квітня 2023 року. Київ : КНУТД, 2023. С. 32-35. – URL: <http://er.knutd.edu.ua/handle/123456789/24022>



УДК 352.07

Савін Станіслав Юрійович
доктор економічних наук, доцент,
професор кафедри менеджменту, маркетингу і туризму
Бериславський Сергій Миколайович
аспірант,
Херсонський національний технічний університет

УПРАВЛІНСЬКІ АСПЕКТИ ЛІДЕРІВ ДЛЯ РЕГІОНАЛЬНОГО РОЗВИТКУ В УМОВАХ ПОВОЄННОГО ВІДРОДЖЕННЯ

Після періоду війни, регіональний розвиток стає найважливішим завданням для відновлення та стабілізації суспільства. Рада національного відновлення, створена Президентом України, представила проєкт, який охоплює період 2022-2032 років і оцінюється в 750 мільярдів доларів (без урахування фінансування безпеки та військових витрат). План складається з трьох етапів – воєнна економіка (2022р.), післявоєнне відновлення (2023-2025рр.) і нова економіка (2026-2032рр.) – і включає 850 проєктів у рамках 15 національних програм у різних сферах економіки та суспільного життя [1]. В результаті реалізації цього плану уряд України має намір відновити Україну як сильну європейську країну, орієнтовану на модернізацію, продовження євроінтеграційних реформ, запровадження зелених технологій, забезпечення верховенства права та підвищення рівня прозорості та підвітності протягом усього процесу відновлення.

Лідерство в цьому процесі відіграє ключову роль, визначаючи напрямки розвитку, мобілізуючи ресурси та координуючи зусилля різних груп населення.

Тема "Управлінські аспекти лідерів для регіонального розвитку в умовах повоєнного відродження" є надзвичайно актуальною, оскільки багато регіонів України постраждали від війни. Після закінчення воєнних дій в Україні важливо забезпечити швидке та ефективне відновлення економіки, інфраструктури та суспільства загалом. Лідерство грає важливу роль у визначенні пріоритетів, мобілізації ресурсів та координації дій для досягнення успішного відродження. Забезпечення сталого та інклюзивного розвитку після війни стає пріоритетом для громадськості, урядових та недержавних організацій, що робить цю тему особливо актуальною.

Проблематика теми може включати:

1. Відновлення інфраструктури: після війни багато регіонів потребують відновлення та модернізації інфраструктури, що може



стати складною задачею через обмежені ресурси та відсутність координації.

2. Економічне відновлення: пошкодження економіки в результаті війни може призвести до великих викликів у відновленні робочих місць, підприємств та залученні інвестицій.

3. Соціальна стабільність: війна може призвести до соціальної розрухи, розподілу населення та збільшенню кількості внутрішньо переміщених осіб, що потребують допомоги та підтримки.

4. Екологічні наслідки: війна може призвести до серйозних екологічних проблем, таких як забруднення довкілля, втрата біорізноманіття та знищення екосистем.

5. Лідерство та управління ризиками: недостатня ефективність лідерства та управління ризиками може призвести до затримок у відновленні та загострення проблем.

Ці проблеми потребують комплексного підходу та впровадження ефективних стратегій лідерства для подолання викликів та забезпечення сталого розвитку після війни.

Для вирішення проблем регіонального розвитку в умовах повоєнного відродження можна використовувати різноманітні підходи:

1. Наукові підходи:

- психологічні дослідження лідерства: дослідження характеристик та властивостей лідерів, які сприяють ефективному керівництву в умовах повоєнного відродження;

- дослідження моделей лідерства: аналіз різних моделей лідерства та їх застосування у контексті регіонального розвитку після війни;

- дослідження стратегій лідерства: вивчення стратегій та методів, які використовуються лідерами для впливу на розвиток регіонів після війни.

2. Практичні підходи:

- тренінги та розвиток лідерських навичок: організація тренінгів та навчальних програм для місцевих лідерів з метою розвитку їхніх лідерських компетенцій;

- формування партнерства і коаліцій: створення партнерства та коаліцій між різними зацікавленими сторонами, такими як урядові органи, громадські організації, бізнес та академічна спільнота, для спільної роботи над проблемами регіонального розвитку;

- створення мереж лідерів: формування мереж лідерів у різних сферах життя та діяльності (економіка, освіта, культура тощо), які сприяють обміну досвідом, взаємній підтримці та співпраці для спільного досягнення цілей регіонального розвитку.



3. Теоретичні підходи:

– трансформаційне лідерство: цей підхід акцентується на здатності лідера впливати на зміни в організації чи суспільстві шляхом створення візії, мобілізації підтримки та вдосконалення корпоративної культури;

– ситуативне лідерство: цей підхід передбачає, що ефективність лідерства залежить від ситуації, і лідер повинен змінювати свій стиль керівництва в залежності від контексту;

– адаптивне лідерство: цей підхід передбачає, що лідер повинен змінювати свої методи та підходи у відповідь на змінні умови та потреби.

Ці теоретичні підходи надають рамки для розуміння різних аспектів лідерства та його впливу на регіональний розвиток в умовах повоєнного відродження.

4. Законодавчі підходи:

Створення правових рамок для розвитку лідерства:

– підтримка освіти та розвитку лідерських компетенцій: прийняття законів, що сприяють доступу до освіти та навчання з лідерства, включаючи професійні курси, тренінги та програми розвитку особистості для місцевих лідерів;

– законодавче забезпечення громадської участі: прийняття законів, що забезпечують права громадян на участь у прийнятті рішень та розвиток лідерських інструментів для співпраці з громадськістю.

Дані підходи можуть бути використані як частина комплексної стратегії для вирішення проблем регіонального розвитку після війни.

Висновок: лідерство в регіональному відродженні визначає успіх та стійкість процесу відновлення після війни. Прем'єр-міністр Денис Шмигаль підкреслив, що одним із символів незламності українців має стати швидке відновлення та реалізація проєктів за чітко визначеними пріоритетами: енергетика, житло, гуманітарне розмінування, критична, соціальна, транспортна інфраструктура, підтримка малого і середнього бізнесу [2]. Зважаючи на більший акцент на повоєнне відродження, деякі автори та їхні труди, що розглядають лідерські аспекти регіонального розвитку в цьому контексті, наприклад : Hannah Arendt в книзі "The Origins of Totalitarianism" досліджує вплив лідерства та політичних режимів на регіональний розвиток після періоду війни [3].

Лідери, які мають стратегічне бачення, здатність мобілізувати ресурси, координувати дії та бути відкритими перед громадськістю, створюють умови для сталого та інклюзивного регіонального розвитку. Лідерство в регіональному відродженні має вирішальне значення для сталого та успішного розвитку після війни. Ефективні лідери спроможні створити відкрите, інклюзивне та стабільне



середовище, яке сприяє зростанню економіки та підвищенню якості життя громадян. Їхня робота допомагає регіонам пережити випробування війни та рухатися вперед до кращого майбутнього.

ЛІТЕРАТУРА

1. План відновлення України. Рада національного відновлення: веб-сайт. URL: <https://recovery.gov.ua/> (дата звернення: 12.04.2024).
2. Hannah Arendt. *The Origins of Totalitarianism*. Penguin Classics. 2017р. 752с.
3. Денис Шмигаль: Швидке відновлення має стати одним із символів нашої незламності. Оpubліковано 4 березня 2023 року <https://www.kmu.gov.ua/news/denys-shmyhal-shvydke-vidnovlennia-maie-staty-odnym-izsymvoliv-nashoi-nezlamnosti> (дата звернення: 12.04.2024).

UDC 338.23

Savin S.

Doctor of economics, associate professor

Liashchenko O.

Aspirant,

Kherson National Technical University

"SOCIO-ECONOMIC REVIVAL: MANAGING CHALLENGES IN POST-WAR REGIONAL DEVELOPMENT"

The aftermath of war brings unique challenges and opportunities for regions aiming to revive and rebuild. Socio-economic and managerial factors play crucial roles in shaping the trajectory of post-war regional development. It involves a comprehensive approach that includes economic recovery, social inclusion, and effective management.

Post-war regions often face a myriad of socio-economic challenges, including infrastructure destruction, economic instability, displacement of populations, and social cohesion issues. Rebuilding infrastructure, restoring economic stability, addressing displacement through resettlement programs, and fostering social cohesion are key priorities. Social inclusion is critical to ensuring that the benefits of economic recovery are equitably distributed. This involves reintegration programs for displaced persons, as well as policies aimed at reducing poverty and inequality. Education and healthcare are also vital components, as they contribute to human capital development and social stability.



Efficient allocation of resources, investment in key sectors like infrastructure, healthcare, and education, promoting entrepreneurship and innovation, and fostering partnerships with international donors and organizations are essential for economic revival. Special economic zones and incentives for investment can attract businesses and stimulate growth. Economic recovery is the cornerstone of post-war revival. It requires restoring production capabilities, revitalizing markets, and attracting investment. The policy objectives typically focus on restoring peace, improving security, and facilitating rapid socio-economic recovery to build a framework favorable to development and sustained poverty reduction/

Effective governance and management are critical for post-war regional development. Transparent and accountable leadership, strategic planning, coordination among government agencies, private sector involvement, and community participation are vital. Capacity building and training programs for government officials enhance their ability to manage complex post-war challenges. Effective management during post-war revival involves coordinating international assistance, managing the transition from humanitarian aid to development, and building self-capacity. It requires a long-sighted approach to policy formulation that actively contributes to structural and institutional changes underlying economic development. Managing the post-war economy comes with several challenges, including dealing with the debt burden, coordinating international assistance, and addressing the legacies of wars. Strategies for overcoming these challenges include international solidarity, flexibility in debt negotiations, and improving public administration capacity to maximize synergies across socio-economic and institutional dimensions.

Incorporating sustainability principles into post-war development ensures long-term resilience. This includes sustainable infrastructure development, environmental conservation, renewable energy adoption, and disaster risk reduction measures. Building resilience against future conflicts or disasters is a proactive approach to safeguarding progress.

Post-war regions must prioritize social reintegration and inclusion to heal societal divisions and promote harmony. Education and vocational training programs, employment opportunities, access to healthcare and social services, and reconciliation initiatives contribute to a cohesive society.

Collaboration with international partners, including governments, NGOs, and multilateral institutions, is crucial for post-war regional development. Access to funding, technical expertise, knowledge exchange, and diplomatic support strengthens local efforts and accelerates recovery.

Robust monitoring and evaluation mechanisms are essential to track progress, assess impact, and adjust strategies as needed. Data-driven



decision-making enhances efficiency and accountability, ensuring resources are effectively utilized for maximum benefit.

Post-war regional development is a complex endeavor requiring holistic approaches across socio-economic, managerial, environmental, and social dimensions. Strategic planning, international cooperation, sustainable practices, and inclusive policies are crucial for navigating challenges and achieving resilient development. Socio-economic recovery and effective management strategies are essential for addressing immediate needs and long-term goals, leading to stronger and more resilient regions.

REFERENCES

1. Post-war reconstruction and development in the Golden Age of Capitalism. https://www.un.org/development/desa/dpad/wp-content/uploads/sites/45/WESS_2017_ch2.pdf?ref=sustainability.empress.co

УДК 331.56/58-053.81(477)"366"

Козлов Денис Олегович

*аспірант кафедри соціоекономіки та управління персоналом,
Київський національний економічний університет
імені Вадима Гетьмана*

ЯКІСТЬ ТРУДОВОГО ЖИТТЯ МОЛОДІ В УМОВАХ СОЦІАЛЬНО-ЕКОНОМІЧНОГО ВІДНОВЛЕННЯ УКРАЇНИ

На сучасному етапі в Україні, що переживає соціально-економічну нестабільність в умовах впливу воєнного конфлікту, молодь все частіше стикається з викликами у процесі формування свого трудового життя. Нестабільність на ринку праці, обмежені можливості для розвитку кар'єри тощо стають перешкодою для отримання роботи та професійного зростання молодих людей. Рівень молодіжного безробіття в Україні залишається стабільно високим. Так, станом на 1 січня 2024 року 23% зареєстрованих безробітних були у віці до 35 років [4].

За таких умов виникає необхідність в розробці ефективних стратегій та підходів до формування якості трудового життя молоді.

Розвиток якості трудового життя має поширюватися на соціальну, ментальну, фізичну та фінансову сфери [5, с.131]. Отже ці напрямки визначатимуть стратегії, що сприятимуть вирішенню проблеми підвищення якості трудового життя молоді.



Соціальна ефективність зайнятості молоді відображає не тільки потребу молодих людей у прибутках, але й необхідність особи в самовираженні через суспільно корисну працю, а також відображає ступінь задоволення своїх потреб при певному рівні соціально-економічного розвитку суспільства [2, с.74].

В соціальній сфері необхідним є дієвий механізм компенсації ризиків для молоді, таких як, зокрема, втрата роботи, тимчасова втрата працездатності, народження дитини, інвалідність, надзвичайні ситуації можуть серйозно впливати на якість трудового життя. Для забезпечення соціального захисту в таких ситуаціях необхідно вдосконалювати законодавство у цьому напрямку, а саме:

- Розширити перелік соціальних ризиків, які підлягають страхуванню;
- Збільшити розміри соціальних допомог та пільг, спростивши процедуру отримання соціальних допомог та пільг;
- Запровадити доступні та якісні житлові програми для молодих сімей;
- Підвищувати рівень обізнаності молоді щодо своїх прав та можливостей: шляхом проведення інформаційних кампаній, надавати консультації та роз'яснення;
- Залучати до участі у системі соціального захисту роботодавців, громадські та благодійні організації; сприяти створенню нових робочих місць для молоді.

Важливо зазначити, що система соціального захисту має бути комплексною та адресною. Це означає, що вона повинна охоплювати всі групи молоді, які потребують допомоги з урахуванням індивідуальних потреб.

Інтеграція інноваційних технологій може позитивно вплинути на якість трудового життя молоді, забезпечуючи їм доступ до новітніх методів навчання та професійного розвитку. Саме підвищення рівня застосовуваних технологій, активізація капіталотворення та впровадження інновацій, поряд з іншими чинниками, має створити фундамент для економічного зростання та поліпшення якості трудового життя [3, с.81]. Отже, інтеграція інноваційних технологій може позитивно вплинути на якість трудового життя молоді.

Інноваційні технології мають великий потенціал для підвищення якості трудового життя молоді. Основні напрямки, у яких ці технології можуть бути корисними, включають:

- Сприяння розвитку інклюзивного ринку праці, де молоді люди з різними здібностями та досвідом матимуть рівні можливості для працевлаштування;



- Підтримка розвитку підприємництва та самозайнятості серед молоді, що може дати їм більше свободи та гнучкості у виборі роботи;
- Здійснення моніторингу та оцінки впливу інноваційних технологій на якість трудового життя молоді, вчасне реагування на нові виклики та потреби.

Ментальна сфера якості трудового життя молоді включає надання можливостей для розвитку особистих та професійних навичок, стимулювання психологічного комфорту та задоволення від виконання професійних обов'язків. Це передбачає створення можливостей для самореалізації: застосування інноваційних технологій у навчальних процесах, таких як відкриті онлайн-курси, електронні платформи для навчання.

У сучасних умовах, дистанційне навчання стало ключовим інструментом розвитку персоналу в українських компаніях, зміцнюючи їхню конкурентоспроможність та ефективність через доступ до різноманітних цифрових ресурсів і інструментів планування. Цифрові інструменти дистанційного навчання, такі як Learning Management Systems (LMS), Learning Experience Platforms (LXP), відео-навчальні засоби, платформи мікронавчання, інструменти управління та планування проєктів, створення контенту, управління контентом та комунікаційні засоби, стають необхідними компонентами забезпечення якості трудового життя молоді [1, с.22].

Умови воєнного стану роблять цифрові інструменти дистанційного навчання незамінними, адже вони дають можливість молоді продовжувати освіту та роботу, незважаючи на обмеження.

Фізична сфера якості трудового життя молоді включає наступні напрямки:

1. Підвищення рівня безпеки та комфорту на робочому місці:

- Забезпечення безпечних умов праці, створення ергономічного робочого місця;
- Інноваційні технології в сфері робочого середовища, такі як "Інтернет речей" (Internet of Things), штучний інтелект.

2. Підтримка балансу між роботою та особистим життям:

- Розвиток гнучких форм роботи. Інноваційні технології дозволяють впроваджувати різноманітні форми роботи, такі як дистанційна робота, розумні графіки та спільна робота над віддаленими проєктами.
- Надання допомоги в догляді за хворими дітьми, запровадження гнучких графіків роботи або оплачуваних відпусток;
- Створення корпоративної культури, яка передбачає забезпечення балансу між роботою та особистим життям.



Фінансова сфера якості трудового життя молоді включає наступні напрямки:

- Забезпечення заробітною платою достатньою для того, щоб сім'я з однією дитиною могла жити на гідному рівні;
- Запровадження податкових пільг для сімей з дітьми, наприклад, спеціальний податковий кредит на дитину.

Отже, для забезпечення позитивного впливу на якість трудового життя молоді в умовах соціально-економічного відновлення України необхідно розробити комплексні заходи. Це включає інвестиції у професійну підготовку та перепідготовку молоді з урахуванням потреб ринку праці, розвиток гнучких форм зайнятості та створення умов для збалансованого робочого та особистого життя. В умовах відновлення України важливо адаптувати технології до потреб молоді та забезпечити їхню доступність, підтримувати розвиток підприємництва та самозайнятості серед молоді.

Даний підхід відкриває можливість для формування сприятливих умов для продуктивної праці молодого покоління України та підвищить якість їхнього трудового життя.

ЛІТЕРАТУРА

1. Варіс І.О., Кравчук О.І., Бурда А.. Цифрові інструменти для дистанційного навчання в системі корпоративного навчання та розвитку персоналу. *Соціально-трудова відносина: теорія і практика*. 2022. №12(1), С. 14-25. URL: <https://ir.kneu.edu.ua/server/api/core/bitstreams/62f8a7b8-7695-438b-abc8-273a6639329c/content> (дата звернення:12.03.2024).
2. Кривцова М. С.Ефективна зайнятість молоді: теоретичні аспекти та фактори впливу. Кривцова М. С., Сорока О. В. *Вісник соціально-економічних досліджень*. 2021. № 2. С. 66-80. URL: http://nbuv.gov.ua/UJRN/Vsed_2021_2_7 (дата звернення:11.03.2024).
3. Лісогор Л.С. Чинники впливу на якість трудового життя в умовах економічної кризи. *Демографія та соціальна економіка*. 2011. №1 (15). С. 79-85.
4. Попит та пропозиція на зареєстрованому ринку праці у 2023 році. Державний центр зайнятості. URL: <https://www.dcz.gov.ua/analytics/67> (дата звернення:12.03.2024).
5. Щетініна Л. В., Рудакова С. Г., Данилевич Н. С., Цьоба А. Р. Якість трудового життя: аналіз, оцінювання, перспективи. *Бізнес Інформ*. 2022. №2. С. 126–131. <https://doi.org/10.32983/2222-4459-2022-2-126-131> (дата звернення:11.03.2024).



Калініченко Зоя Дмитрівна
кандидат економічних наук, доцент,
Запорізький національний університет

СТРАТЕГІЯ ТРАНСФОРМАЦІЇ ВІДНОВЛЮВАНИХ ПРОЦЕСІВ ДЛЯ УКРАЇНИ

Розвиток економіки в умовах воєнного часу потребує чіткої державної стратегії, злагодженої системної державної економічної політики, її націленості на конкретні здобутки, якісні чи кількісні зміни.

Перетворити Україну на сильну європейську країну з потужною промисловістю, розвиненим малим і середнім бізнесом, з економікою, що генерує значну частину доданої вартості та приваблює трудові ресурси і фінансовий капітал – стратегічна задача. Головне – не перетворити країну в сировинний придаток.

Однак, війна та пов'язані з нею економічні проблеми створюють суттєві перешкоди для досягнення поставленої цілі. В країні суттєво скоротилася економічна активність, підвищились ризики для макроекономічної стабільності.

Дві головні проблеми нинішньої економіки країни:

- низька продуктивність економіки внаслідок втрати значної частини виробничого потенціалу, робочих місць, напрацьованих логістичних маршрутів для бізнесу, відтоку трудових ресурсів на потреби фронту та міграції закордон. Виробництво реального ВВП скоротилося на 30% порівняно з довоєнним рівнем, розширився негативний розрив між потенційним та фактичним ВВП;

- високі ризики для фінансової стабільності економіки, в першу чергу через суттєвий бюджетний дефіцит, який покривається лише завдяки міжнародній допомозі. Без врахування міжнародної допомоги дефіцит становить 13 млрд. дол. за I півріччя 2023 р., а загалом з початку війни – майже 50 млрд.дол. Основна причина дефіциту – негативне торговельне сальдо.Імпорт порівняно з довоєнним періодом збільшився на 22%, тоді як експорт – скоротився на 25%. Імпортозалежність економіки перевищує 50% ВВП, що на 10 відс.п. більше за довоєнні показники [1]. Падіння продуктивності реального сектора знижує пропозицію товарів власного виробництва на внутрішньому ринку, що підвищує потреби економіки в імпорті та призводить до валютних ризиків.

Тому в нинішніх умовах не існує іншої альтернативи, ніж відроджувати національний виробничий потенціал, стимулювати



інвестиції у створення робочих місць. В основу такої стратегії може бути покладено:

- підвищення перерозподільчої ролі держави, посилення акумуляції внутрішніх ресурсів економіки через механізм державних фінансів для їх використання на пріоритетних напрямках;

- підтримка бізнес-активності, вирішення питань оподаткування в умовах війни;

- усунення суперечностей та максимальна синхронізація між такими складовими економічної політики, як монетарна, фінансова, структурна, в процесі досягнення єдиної цілі економічного відновлення;

- здешевлення вартості позичкового ресурсу в економіці та врегулювання питань доступу до кредитного ресурсу для досягнення очікуваної рентабельності майбутніх бізнес-проектів;

- залучення інвестицій на умовах компенсації від держави для інвесторів в рахунок майбутніх податкових платежів;

- пріоритетність підтримки інвестицій у виробництво продукції з високою часткою доданої вартості, у локалізацію виробничого процесу та проекти імпортозаміщення, що посилюють мультиплікаційний ефект від інвестицій та знижують ризики валютної нестабільності у довгостроковій перспективі;

- розвиток та планування територій з врахуванням наявних природних та трудових ресурсів в регіонах, з використанням коштів місцевими органами на цілі економічного відновлення;

- розширення доступу українських виробників до зовнішніх торговельних ринків; пільговий доступ до потужних ринків розвинених країн для посилення привабливості інвестицій в українські підприємства. Режим безмитної торгівлі з ЄС закінчується в червні 2024 року і потребує оновлення та розширення;

- запуск державної системи гарантування та страхування інвестицій від воєнних ризиків, яка включає фінансування від міжнародних донорів та перестраховування від глобальних страхових компаній;

- інвестиції в освіту, підготовку та перепідготовку кадрів. Потрібно програмувати майбутню зміну поколінь відповідно до інвестиційних пріоритетів країни. Багатьом ветеранам війни знадобиться перекваліфікація, щоб знайти роботу. Країні потрібні професійні кадри з лідерськими якостями на ключових посадах державного управління [3].

- об'єктивна комунікація прогресу в реформах для міжнародних партнерів. Успіхи України в реалізації реформ часто недооцінюють на міжнародній арені. Україна вже провела ряд ринкових реформ, однак



нові інститути потребують нових кваліфікованих кадрів, чому заважає війна;

- дбати, щоб Україна набувала об'єктивного іміджу країни-реформатора для широкого залучення іноземного капіталу.

Державні ресурси є обмеженими, що підвищує актуальність політики для їх використання на пріоритетних напрямках відновлення. Міжнародна допомога здатна значною мірою компенсувати фінансові потреби країни у відновленні, однак її надходження є неринковим і залежить від доброї волі наших партнерів. Також вагомий ресурс для фінансування відновлення зберігає національна банківська система, однак висока вартість кредитних коштів унеможливує їх широке використання в інвестиційному процесі.

Необхідно заручитися допомогою міжнародних партнерів. Компанії та банки світу готові допомагати нам у будівництві, у видачі іпотечних кредитів, фінансуванні тощо. Україна має шанс стати історичним прикладом динамічного поствоєнного відновлення. Для цього до завершення війни необхідно розробити та затвердити стратегічний план відновлення та розвитку країни.

Оскільки ворог знищив вагому частину інфраструктури України, системна відбудова має починатися вже зараз. Це посилить відчуття повноцінності, надасть гарантії безпеки для людей, які повертатимуться на батьківщину з-за кордону. Українці зможуть бути впевненими в достатній кількості робочих місць, впевненими у відсутності значної корумпованості суспільства, у реформуванні бізнесу, територіальної та молодіжної політики.

План відновлення України варто розділити на довготривалі етапи.

Перший етап – відновлення всього, що потребує терміновості та має критичне значення для суспільства: енергетики, водопостачання, транспорту.

Другий тривалий етап стосується великого відновлення. Його початок буде важливим вже після завершення воєнних дій, оскільки йдеться про тисячі проєктів відбудови. Саме тому масштабний план готується вже зараз, адже потребує стратегічної міжнародної підтримки для України. Це не лише гроші, а й технології, фахівці, можливості для зростання, які необхідні для повернення безпечного життя, для модернізації та соціального розвитку.

Третій та завершальний етап плану стосується довгострокових змін. Він пов'язаний із перспективою розвитку науки, переродження освіти, медицини, переходу до "зеленої" енергетики та нового військово-промислового комплексу.

Стратегія структурної перебудови економіки України повинна базуватися на активній цілеспрямованій державній політиці посилення



обороздатності країни та створення робочих місць. Перерозподільчу роль держави в економіці слід посилювати для забезпечення можливості ефективної концентрації потрібних ресурсів на пріоритетних напрямках. Запуск нових виробництв дозволить ефективно замикати грошову масу в новій доданій вартості та генерувати супутні податкові надходження, що особливо важливо в умовах високого фіскального дефіциту та збільшення емісійних коштів в економіці.

ЛІТЕРАТУРА

1. Зовнішня торгівля товарами. URL: <http://www.ukrstat.gov.ua/> (дата звернення: 08/03/2023).
2. Лизун М. В. Архітектура сучасних процесів регіональної інтеграції. *Економіка та суспільство*. 2017. № 13. С. 102—107. URL: http://economyandsocietyin.ua/journal/13_ukr/17.pdf.
3. Данилишин Богдан. Відновлення триває: потрібна координація зусиль https://lb.ua/blog/bogdan_danylysyn/608155_vidnovlennya_trivaie_potribna.html

Танклевська Наталія Станіславівна
доктор економічних наук, професор,
професор кафедри економіки та фінансів підприємства
Парфьонова Олена Дмитрівна
студентка 3 курсу 5 групи ФЕМП,
Державний торговельно-економічний університет, м. Київ

ЗАКОРДОННИЙ ДОСВІД ПІСЛЯВОЄННОГО ВІДНОВЛЕННЯ ЕКОНОМІКИ КРАЇНИ

У сучасних реаліях національна економіка України переживає складні часи через великий вплив повномасштабної війни. Враховуючи це актуальним питанням є запровадження дієвих шляхів вирішення проблем щодо руйнування та занепау національної економіки як під час війни, так і повоєнний період. З метою пошуку напрямів вирішення проблем з відновлення економіки є аналіз досвіду інших країн та врахування в українській практиці їхніх основних досягнень та помилок, які зробили інші країни з їхнього повоєнного відновлення.



Так, у Німеччині після Другої світової війни було чимало економічних і соціальних проблем, зокрема виробництво продуктів скоротилось у порівнянні з попередніми роками та вже на 1947 рік становило лише 51% від рівня 1938 року. З метою виходу з кризи у 1948 році в країні була проведена низка фінансових і економічних реформ. Для розв'язання економічних проблем у 1948 році провели монетарну реформу, замінивши рейхсмарку на дойчмарку, як наслідок, 93,5% попереднього обсягу валюти було вилучено з обігу. Також було проведено переорієнтацію найбільших виробництв на виробництво мирного часу - так звана реконверсія [1, 2]. Окрім того, в Німеччині зменшили контроль за цінами та знизили податкову ставку. Людвіг Ергард, за фахом економіст, підтримував ідею нової економічної моделі та активно виступав за валютну реформу рейхсмарки. Саме він припинив контроль уряду за цінами та ініціював зменшення податкової ставки [1].

Французька економіка після війни перебувала в жахливому стані окрім руйнувань від воєнних дій свій внесок зробила й окупація нацистами, які використовували ресурси поневоленої країни для забезпечення власних потреб. Виробництво скоротилося втричі. У вересні 1944-го генерал Шарль де Голль сформував новий коаліційний Тимчасовий уряд, до якого увійшли учасники руху Опору. Політику поліпшення економічної ситуації в країні де Голль розпочав з націоналізації, а саме: встановили 40-годинний робочий тиждень, на 50% підвищив зарплати, пенсії ветеранам війни, скасував податки на зарплату низькооплачуваних робітників, багатодітні сім'ї отримували допомогу від держави. У жовтні 1946 року у Франції відбувся референдум, на якому схвалили новий основоположний закон – Конституцію, яка набула чинності 24 грудня 1946 року. У сукупності всі ці дії призвели до прискорення темпів економічного розвитку Франції. На довоєнні показники в промисловості вдалося вийти вже у 1948-му, а в сільському господарстві – у 1950-му. У 1948 році країна долучилася до плану Маршалла. На долю Франції припало близько 20% від всього обсягу допомоги, а це приблизно 3,4 млрд дол. [3].

Відновлення економіки Ізраїлю відбувалось через випуск державних облігацій на міжнародні ринки. Ізраїль став єдиною країною, якій США дозволили розмістити в себе цінні папери, які складали майже 55% додаткових доходів бюджету у період 1952-1965 рр. Для відновлення країни була впроваджена нова економічна політика, яка полягала в лібералізації економіки, а також Ізраїль відмовився від додаткової емісії грошей. Запуск великих інфраструктурних проєктів відіграв велику роль у відновленні економіки. Саме в той час почали створюватися перші кібуци, мошави та індивідуальні фермерські господарства. Посилення культури Сил



оборони Ізраїлю серед місцевого населення послугувало першими стимулами до формування країни підприємців та стартапів [4].

Високорозвиненою ринковою економікою Ізраїльська економіка стала за допомогою популяризації та державній підтримці науково-дослідних і дослідно-конструкторських робіт науковців, базувалася на отриманні нових знань та їх практичному застосуванню. Головною відмінністю ізраїльських інновацій від всіх інших є обов'язкове застосування їх в високотехнологічному та промисловому виробництві. Так, за державною програмою щодо обов'язкового використання сонячної енергії під час нагрівання води в Ізраїлі встановлено понад 1,3 млн сонячних водонагрівачів. Сонячні технології в Ізраїлі настільки розвинені, що можуть з легкістю конкурувати з нафтою. Державний бюджет Ізраїлю формується з мита, паломного туризму та інших податків. Податкова система Ізраїлю являє собою прогресивну шестиступеневу систему оподаткування, суть якої полягає в тому, щоб "стимулювати людей до праці, не заганняючи при цьому громадян з низькими доходами за межу бідності" [4].

На момент закінчення війни в Україні потрібно буде впроваджувати високоєфективні стратегії її відновлення, тому вже зараз корисно вивчати досвід країн, які змогли себе відбудувати і забезпечити ефективний розвиток економіки, саме це допоможе уникнути старих помилок й обрати для себе найкращий план будовання потужної інноваційної України.

ЛІТЕРАТУРА

1. Післявоєнна відбудова ФРН. Електронний ресурс. Режим доступу до ресурсу: <http://surl.li/soy fz>
2. Худолій Л.М., Танклевська Н.С., Барабаш Л.В. Фінансово-економічні та психолого-поведінкові акценти повоєнного "економічного дива" у зарубіжних країнах. *Збірник наукових праць Уманського НУС*. 2022. Вип. 100. Ч. 2. С. 329-339
3. Досвід переможців. Електронний ресурс. Режим доступу: <http://surl.li/soy hz>
4. Танклевська Н.С., Карнаушенко А.С., Петренко В.С. Ізраїльський досвід післявоєнного відновлення економіки. *Науковий вісник Львівської академії. Серія: Економіка, менеджмент та право*. 2021. 6. С. 20-28



УДК: 338.43+332.7+339.9+658.5

Ференс Володимир Олександрович
аспірант,

Херсонський національний технічний університет

ЕФЕКТИВНІ МОДЕЛІ СТРАТЕГІЧНОГО ІНВЕСТИВАННЯ В РЕГІОНАЛЬНОМУ ВІДРОДЖЕННІ УКРАЇНИ

Питання повоєнного відродження України після перемоги над російською агресією в сфері стратегічного інвестування та аналізу механізмів регіонального відродження вже привертають значну увагу науковців та фахівців. Зокрема, в контексті розвитку місцевого самоврядування, ці питання набувають особливої актуальності та вимагають комплексного підходу для забезпечення стабільності регіонів. Дослідження у галузі стратегічного інвестування в регіональному відродженні в Україні налічує безліч напрямків: від аналізу ефективності інвестиційних проєктів до розробки оптимальних стратегій розвитку. Залучення інвестицій у регіони є ключовим чинником для стимулювання економічного зростання, створення робочих місць та поліпшення якості життя місцевого населення. [3]

Хотілося б відзначити, що існує різноманітність стратегій повоєнного відновлення. Важливо виокремити стратегії, спрямовані на стимулювання інвестицій через розвиток інфраструктури та підтримку привабливих умов для бізнесу. Також значною мірою ефективність відновлення визначається шляхом залучення міжнародної підтримки та співпраці з іноземними інвесторами та організаціями. Крім того, національні стратегії, спрямовані на стимулювання розвитку малого та середнього бізнесу, також відіграють важливу роль у відродженні регіонів після конфліктів та воєнних дій. Розвиток галузей, таких як туризм, аграрний сектор, інноваційні технології, також є чинниками, що сприяють відновленню та розвитку економіки та соціального сектора. [4] Важливо враховувати індивідуальні особливості кожного регіону та адаптувати стратегії відповідно до їхніх потреб та можливостей.

Перш за все хотілося би виділити план Маршалла. Це історична програма, яка була запроваджена Сполученими Штатами Америки після Другої світової війни для надання фінансової допомоги та технічної підтримки країнам Європи, що постраждали від війни. Оголошений у 1947 році, план був реалізований з метою відновлення економіки, інфраструктури та соціального благополуччя у цих країнах. У рамках цього плану було виділено значні фінансові ресурси для



реконструкції та розвитку, а також надано технічну підтримку для відновлення промисловості, сільського господарства, транспортної мережі та інфраструктури загалом. Ця ініціатива мала величезний вплив на країни Європи, допомагаючи їм вийти з руйнівного стану, в якому вони опинилися після війни. План Маршалла стримував комуністичний вплив у країнах Європейського Середземномор'я шляхом надання фінансової допомоги. Теодор Гайгер, економічний радник Держдепартаменту США у кінці 1940-х років, відзначав, що без цієї програми країни, які зазнали значних збитків під час війни, потрапили б у ще більш скрутне становище. Через вищезгаданий план було забезпечено економічне відновлення, сприяючи стабілізації ситуації та запобігаючи поширенню комунізму в Європі. Нині Маршаллівський план залишається прикладом успішного міжнародного співробітництва та допомоги у відновленні, і його вплив відчувається ще й зараз, більше сімдесяти років після його запровадження. Наприклад, Німеччина, яка була однією з країн-реципієнтів плану, вивела свою економіку на новий рівень і стала однією з найбільших і найбільш розвинених економік світу. Німеччина зуміла використати надану допомогу для створення міцної економічної бази, яка сприяла індустріалізації, розвитку технологій та підвищенню якості життя свого населення. Її досвід став прикладом успішного використання підтримки для власного відродження та економічного зростання. [1]

Розглядаючи план Маршалла для повоєнного відновлення України в контексті регіонального відродження, можна врахувати його потенціал як справжнього каталізатора для економічного та соціального зростання регіонів. Подібно до ситуації в Європі після Другої світової війни, Україна також стикається з великими викликами після конфлікту. Він може надати важливу модель фінансової допомоги та технічної підтримки для регіонів, щоб допомогти їм відновити економічну базу, підвищити життєвий рівень та забезпечити стає соціальне зростання. Відповідно до історичного досвіду, успіх реалізації подібної програми відновлення залежить від грамотного планування, ефективного використання ресурсів та активної участі уряду, місцевих органів влади та громадськості. Для України план Маршалла може стати не лише джерелом фінансової допомоги, але й платформою для розробки стратегій розвитку та впровадження системних змін, спрямованих на підтримку регіонального відродження. Історичний прецедент успішного використання плану підтверджує його потенціал як ефективного інструменту для стимулювання економічного та соціального розвитку, що може бути використаний і в умовах сучасної України. [5]



Розглядаючи Маршаллівський план для повоєнного відновлення України в контексті регіонального відродження, не варто оминати і модель регіонального розвитку з інтеграцією, яка може стати важливим джерелом інспірації. Країни Європи, такі як Німеччина, Франція та Іспанія, вже успішно використовують цю модель для забезпечення сталого розвитку своїх регіонів. Наприклад, у Німеччині модель регіонального розвитку зосереджується на сприянні інноваціям, створенні умов для розвитку малих та середніх підприємств, а також розвитку освіти та інфраструктури. Ці країни показують, як ефективно використання регіональних ресурсів та сприяння інтеграції може сприяти сталому економічному зростанню. Україна може вивчити цей досвід та адаптувати його до своїх потреб, створивши програми та стратегії, спрямовані на розвиток кожного регіону країни. При цьому важливо враховувати специфіку України, її географічне розташування та національні особливості. Іноземний досвід також демонструє значення партнерства між урядом, бізнесом та громадськістю у реалізації програм регіонального розвитку. Це сприяє ефективному використанню ресурсів та стимулює інновації в економіці та соціумі, що може стати ключовим фактором для успішного відродження України після війни. [1,3]

Можливості імплементації регіональної інтеграції як ключового механізму управління ресурсами для повоєнного відродження України є важливою стратегічною задачею. Регіональна інтеграція охоплює об'єднання регіонів для спільного розвитку та вирішення загальних проблем.

- У контексті повоєнного відродження, такий підхід може забезпечити ефективне використання ресурсів, спільну розробку стратегій та програм, а також підтримку відповідних інфраструктурних та економічних ініціатив.

- Об'єднання ресурсів дозволяє поєднувати їх для спільного вирішення проблем та реалізації проектів у відновленні після війни.

- Регіональна інтеграція створює можливість для спільного планування та розробки стратегій розвитку, які враховують потреби та особливості кожного регіону.

- Об'єднання регіонів сприяє раціональному використанню інфраструктурних об'єктів та розвитку спільних економічних ініціатив. Регіональна інтеграція також допомагає країні залучити зовнішні інвестиції та спільно реагувати на соціальні та екологічні проблеми, що виникають після війни. [2]

Загалом, регіональна інтеграція виступає як потужний інструмент управління ресурсами для повоєнного відродження, сприяючи спільній реалізації стратегічних цілей та забезпеченню сталого розвитку країни.



План Маршалла та регіональна інтеграція стануть важливими елементами українського повоєнного відродження, сприяючи залученню необхідних ресурсів та розвитку стратегій для ефективного відновлення країни після війни. Цей план надасть Україні можливість отримати фінансову допомогу та технічну підтримку, що стане ключовим фактором у відновленні економіки та соціальних структур країни. Завдяки регіональній інтеграції, Україна зможе об'єднати ресурси та зусилля різних регіонів для спільного розвитку та вирішення загальних проблем, що дозволить реалізувати ефективні програми відновлення на місцевому рівні. У цілому, імплементація Маршаллівського плану та регіональної інтеграції дозволить Україні здійснити значний прогрес у повоєнному відродженні, створити передумови для сталого розвитку та зміцнення демократичних інститутів.

ЛІТЕРАТУРА

1. Machado B.F. In Search of a Usable Past: The Marshall Plan and Postwar Reconstruction Today. The George C. Marshall Foundation, 2007. 186 p.
2. Геєць В.М. До питання застосування підходів "плану Маршалла" для України. 2015. № 4.
3. Касич А. О. План Маршалла як інструмент формування ефективної соціально-економічної моделі розвитку України. Ефективна економіка. 2022. № 8.
4. Нестор О.Ю. Особливості Плану Маршалла в контексті його економічного аспекту і переваг та недоліків реалізації. Фінанси України. 2022. № 9.
5. Харабан І. А. Система європейської безпеки і напрями воєнно-політичної інтеграції України до її структур: монографія. 2005. 544 с.



UDC 336.14 : 336.273

Sidelnykova Larysa

Doctor of Economics, Professor,

Head of the Department of Finance, Accounting and Taxation,

Kherson National Technical University

CURRENT TRENDS IN BUDGET FINANCING OF STATE AND LOCAL GOVERNMENT FUNCTIONS

Russia's full-scale invasion of the territory of independent Ukraine has deepened the riskiness of the national and regional fiscal space due to the growing military, political, social and economic challenges, which has resulted in certain fiscal transformations in the process of mobilising revenues of the state and local budgets, which negatively affect their filling. In turn, the limited budgetary resources of the state in the context of the instability of the fiscal space during martial law is a significant factor in deepening the imbalances of Ukraine's public finances.

Table 1 shows revenue structure of the State Budget of Ukraine.

Table 1.

Revenue structure of the State Budget of Ukraine in 2020-2023 [1]

Indicator	2020		2021		2022		2023	
	bln.UAH	share,%	bln.UAH	share,%	bln.UAH	share,%	bln.UAH	share,%
Tax revenues	851.1	79.10	1107.1	85.37	949.8	53.14	1203.5	45.04
Non-tax revenues	212.9	19.79	175.4	13.52	346.3	19.38	991.7	37.11
Income from capital transactions	0.1	0.01	0.3	0.03	0.6	0.03	0.1	0.00
Transfers	10.7	0.99	12.6	0.97	9.5	0.53	42.9	1.61
From the EU, foreign governments, international organisations	1.0	0.10	1.3	0.10	481.1	26.92	433.4	16.22
Special-purpose funds	0.2	0.02	0.2	0.02	0.1	0.01	0.4	0.02
Total	1076.0	100.00	1296.9	100.00	1787.4	100.00	2672.0	100.00



Table 1 shows a significant decrease in the tax revenues of the State Budget of Ukraine in 2022 compared to the previous year - by 14%. The fiscal effects of the taxation system were adversely affected by active hostilities, the occupation of certain Ukrainian territories, the destruction of businesses, forced internal and external migration, a curtailment of business activity and entrepreneurial initiative, and rising unemployment.

The structure of state budget revenues has also changed. While before the full-scale invasion of russia, tax revenues accounted for an average of 80% of all budget revenues, in 2022 they were only 53.14%; in 2023 - 45.04%. At the same time, the share of aid from foreign partners increased rapidly: from 0.10% in 2020-2021 to 26.92% in 2022 and 16.22% in 2023.

The main purpose of accumulating budget revenues is to finance budget expenditures (Table 2).

Table 2.

Expenditure structure of the State Budget of Ukraine in 2020-2023 [1]

Показник	2020		2021		2022		2023	
	bln.UAH	share,%	bln.UAH	share,%	bln.UAH	share,%	bln. UAH	share,%
General government functions	163.8	12.72	206.6	13.87	202.0	7.47	296.1	7.38
Defence	120.4	9.35	127.5	8.56	1142.9	42.24	2097.6	52.25
Public order, security, judiciary	157.7	12.24	174.4	11.70	443.3	16.39	574.6	14.31
Economic activity	168.9	13.11	181.0	12.14	95.4	3.53	134.3	3.35
Environmental protection	6.6	0.52	8.2	0.55	4.7	0.17	5.2	0.13
Housing and communal services	0.1	0.01	0.2	0.01	0.5	0.02	8.4	0.21
Health care	124.9	9.70	170.5	11.44	184.3	6.81	179.3	4.47
Personal and physical development	9.8	0.76	16.0	1.07	11.1	0.41	11.8	0.29
Education	52.9	4.10	63.8	4.28	58.5	2.16	60.5	1.51
Social protection and social security	322.7	25.06	339.3	22.77	426.0	15.75	469.3	11.69
Intergovernmental transfers	160.2	12.44	202.7	13.60	136.8	5.06	177.4	4.42
Total	1288.0	100.00	1490.3	100.00	2705.4	100.00	4014.4	100.00



Table 2 shows that before the full-scale invasion, the largest share of the state budget's financial resources was spent on social protection and social security: 2020 - 25.06%; 2021 - 22.77%. In contrast, expenditures on defence were insignificant, and their share was decreasing: 2022 - 9.35%; 2023 - 8.56%. This suggests that the Government was not properly preparing for potential russian aggression. The situation changed dramatically after russia's full-scale invasion. In 2022, expenditures on defence amounted to 42.24%; in 2023 - 52.25% (i.e. more than half of all budget expenditures). Accordingly, the share of other state budget expenditures in 2023 decreased significantly.

It is advisable to pay attention to the total indicators of budget revenues and expenditures. As we can see, the actual amount of state budget revenues doesn't ensure full financing of budget expenditures, creating a budget deficit.

2020 (actual figures – in billion UAH): state budget revenues – 1076.0; state budget expenditures – 1288.0; budget deficit – 212.0.

2021 (actual figures – in billion UAH): state budget revenues – 1296.9; state budget expenditures – 1490.3; budget deficit – 193.4.

2022 (actual figures – in billion UAH): state budget revenues – 1787.4; state budget expenditures – 2705.4; budget deficit – 918.0.

2023 (actual figures – in billion UAH): state budget revenues – 2672.0; state budget expenditures – 4014.4; budget deficit – 1342.4.

2024 (planned figures – in billion UAH): state budget revenues – 1768.5; state budget expenditures – 3309.0; budget deficit – 1540.5.

Thus, the state budget deficit is fixed every year, but under martial law it is growing rapidly. A huge part of the expenditures of the State Budget of Ukraine is financed by the aid of our foreign partners. At the same time, there is a tendency to reduce non-repayable aid in the form of grants and transfer it to the status of concessional long-term loans.

Thus, in 2023 Ukraine received \$42.5 billion in financial aid from partners, \$30.9 billion of which were concessional long-term loans and only \$11.6 billion – grants. Major creditors were the European Union – \$19.5 billion; the International Monetary Fund – \$4.5 billion; Japan – \$3.4 billion. Grants were provided mainly by the United States – \$11 billion. These are funds to the budget that are not spent on the war (pensions, healthcare, education, social benefits, salaries for politicians and officials, etc.). Thus, we use state budget revenues to finance defence, while the other functions of the state are paid for by foreign aid.

This situation is resulting in a rapid increase in state debt (Figure 1), which is already exceeding the 60% of GDP set by Article 18 of the Budget Code of Ukraine (in 2022, the ratio of state debt to GDP was 78.4%; the GDP of Ukraine for 2023 has not yet been calculated).

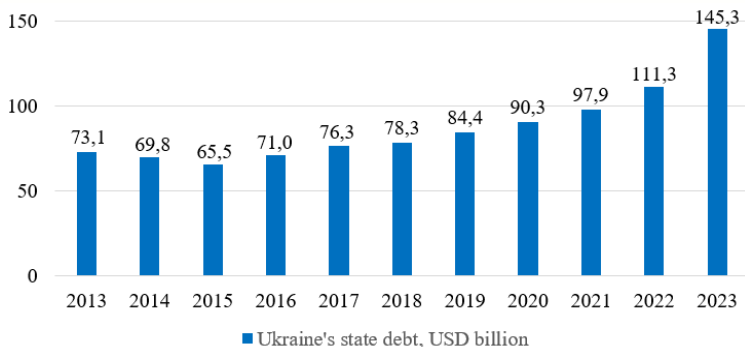

Fig. 1. Dynamics of Ukraine's state debt in 2020-2023, USD billion [1]

So, the situation with the formation and use of budgetary resources remains difficult. The lack of internal budget resources leads to an increase in external financing and, consequently, the level of state debt. The state budget deficit for 2024 is planned at 20.4% of GDP. The coverage of the budget deficit and its actual level will depend on the final amount of military spending, instruments for attracting external financing (loans/grants), and the restructuring of part of the external debt. The main way to improve the situation is to restore the national economy and fight corruption and the shadow economy, which reduce tax revenues to the budget.

The situation with the formation and use of local budgets is much better, as they receive stable financial support from the state budget in the form of transfers, which account for almost a third of local revenues (Table 3).

Table 3.

Revenue structure of local budgets of Ukraine in 2020-2023 [2]

Indicator	2020		2021		2022		2023	
	bln.UAH	share, %	bln.UAH	share, %	bln.UAH	share, %	bln.UAH	share, %
Tax revenues	285.6	60.57	346.7	59.70	393.5	70.89	434.5	66.58
Non-tax revenues	21.5	4.56	27.2	4.68	22.0	3.96	36.5	5.59
Income from capital transactions	3.5	0.74	3.5	0.60	2.3	0.41	3.6	0.55
Transfers	160.2	33.98	202.7	34.91	136.8	24.64	177.4	27.18
From the EU, foreign governments, international organisations	0.1	0.02	0.0	0.00	0.2	0.04	0.2	0.03
Special-purpose funds	0.6	0.13	0.6	0.10	0.3	0.05	0.4	0.06
Total	471.5	100.00	580.7	100.00	555.1	100.00	652.6	100.00



Transfers are an important instrument for mitigating the risks of deepening differentiation in the development of both territorial communities and regions in general, which makes it possible to guarantee a basic level of educational and other public services, to carry out powers in the de-occupied territories and war-affected communities, and to continue construction, repair of infrastructure projects, inter-municipal cooperation, etc. in today's extremely difficult conditions.

The increase in tax revenues to local budgets (mainly due to the "military" personal income tax and transfers from the state budget) allowed local expenditures to be financed in the amount of UAH 646.8 billion in 2023, which is 33.6% more than in 2022 and 13.6% more than in 2021. Thus, after the economic recession of 2022 caused by the military aggression of the Russian Federation, in 2023 there was a certain intensification of economic life and an increase in local budget expenditures. At the same time, the aid from our foreign partners is not directed to local budgets, but is fully accumulated in the state budget.

REFERENCES

1. Державні фінанси. *Мінфін.* URL: <https://index.minfin.com.ua/ua/finance/>.
2. Доходи. *Openbudget.* URL: <https://openbudget.gov.ua/national-budget/incomes>.

УДК 330.101

Боровік Любов Володимирівна
доктор економічних наук, доцент,
професор кафедри економіки,
підприємництва та економічної безпеки,
Херсонський національний технічний університет

НАПРЯМИ ВИРІШЕННЯ ПРОБЛЕМ ЕКОЛОГІЗАЦІЇ ЕКОНОМІКИ УКРАЇНИ

Посилення процесів глобалізації світової економіки, загроза виникнення екологічної кризи в Україні є тією проблемою, яка потребує як найшвидшого вирішення. Безсистемність застосування інструментарію управління екологічними процесами призвело до того, що екологічну ситуацію в Україні можна оцінити як близьку до кризової, що негативно впливає на економічний розвиток суспільства та здоров'я населення країни. Про це свідчить те, що 15% території



можна вважати "умовна екологічно чистими" 15% - "помірно забрудненими", а 70% - "забрудненими територіями". Основними небезпеками є прями й потенційні глобальні екологічні загрози. Перші безпосередньо негативно впливають на екосистему України, а потенційні загрози є наслідком господарської діяльності як промислових так і аграрних підприємств. Найбільшими забруднювачами атмосферного повітря є підприємства теплоенергетики (біля 29% від усіх шкідливих викидів у атмосферу). Тільки за рахунок енергетичної, металургійної та вугільної промисловостей (відповідно 33, 25 і 23% від усіх забруднюючих речовин) в атмосферу попадає до 81% шкідливих речовин, які згодом попадають у ґрунт і разом з сільськогосподарською продукцією проникають в організм людини. Найвищі концентрації важких металів зафіксовано в ґрунтах східного і південного регіонів країни, де вони значно перевищують гігієнічні регламенти: свинцю у 2,5-3,6 рази, цинку у 1,9-2,8 рази, нікелю у 1,5-2,0 рази. Так, аналіз хімічного складу води підтверджує перевищення гігієнічних регламентів, а саме: частка важких металів у ній становить 12,1-19,7%, пестицидів – 7,9-14,3%, нітратів – 4,6-8,2% [1].

Розвиток соціально-економічного потенціалу окремих адміністративно територіальних одиниць прямо залежить від їх екологічного стану. Технологічна відсталість та застарілі засоби виробництва призводять до техногенного перевантаження на територіях постійного проживання населення. Як правило, такі території характеризуються високим рівнем безробіття, відсутністю кваліфікованої робочої сили, значним рівнем захворюваності населення та низьким рівнем їх культури. В першу чергу це стосується сільських територій, де в останні роки значно підвищився рівень екологічних загроз. Значної шкоди окремим територіям, як середовищу проживання не тільки сільського, а й міського населення, завдає погіршення гідрологічного стану земель південного регіону України. Великої шкоди докільно завдають викиди у атмосферу кислотних сполук хімічними підприємствами, що розташовані у Криму на узбережжі о. Сиваш. Кислотні атмосферні опади завдають значних збитків селянам, які вирощують овочеві та плодово-ягідні культури. Кожного року на великих територіях Херсонської та Запорізької областей, як наслідок, випадання таких опадів повністю або частково знищується врожай. До того ж, шкідливі речовини, які є у таких атмосферних опадах є небезпечними для здоров'я людини. Враховуючи вищевикладене, в Україні прийнято низку законів, скерованих на покращення екологічної ситуації в країні [2]. На сучасному рівні розвитку економіки, держава намагається більш повно враховувати результати наукових досліджень при формуванні системи



природокористування, стабілізації та поліпшення екологічного стану як в окремих регіонах, так і в країні в цілому.

Прийняття загальнодержавних та регіональних програм з природокористування й охорони довкілля сприяло б не тільки зниженню рівня шкідливого впливу виробничої діяльності товаровиробників на довколишнє середовище, а й стимулювало б впровадження екологобезпечних технологій. З цією метою необхідно:

- удосконалити чинне законодавство з охорони навколишнього середовища, посиливши відповідальність за нераціональне використання природних ресурсів;

- звільнити товаровиробників від податків тієї частини прибутків, які скеровуються на впровадження екологобезпечних та ресурсозберігаючих технологій;

- оптимізувати площі сільськогосподарських угідь зменшуючи їх розораність та стимулюючи виробництво органічної продукції;

- посилити матеріальну та кримінальну відповідальність товаровиробників за викиди (скиди) забруднюючих доквілля речовин та радіоактивне забруднення окремих територій України;

- стимулювати державою впровадження тих технологій, які передбачають замкнуті технологічні цикли з повним використанням наявної сировини та відходів.

Реалізація вищезазначених заходів та усунення недоліків значно поліпшить інвестиційну привабливість регіонів України, підвищить рівень екологічної безпеки країни, що стане ще одним кроком на шляху до екологізації вітчизняної економіки.

ЛІТЕРАТУРА

1. Сагайдак Ю., Скопенко Н. Екологізація економіки України. *Вісник ТНЕУ*. 2011. №5-2. С.250-260.
2. Боровік Л.В., Танклевська Н.С. Вплив інвестиційної політики на формування екологічно-інвестиційного потенціалу сільського господарства. – Київ. *"Інтелект XXI"*, 2019. №3. С.121-125.



УДК 332.13:339.564

Яворська Наталія Миколаївна
Директор виробничого комплексу
"Програма Мед" ТОВ "ГКС УА",
кандидат економічних наук

ПРОБЛЕМИ ТА ПЕРСПЕКТИВИ ВІДНОВЛЕННЯ ЕКСПОРТНОГО ПОТЕНЦІАЛУ РЕГІОНУ

Протягом років незалежності спостерігалася стійка тенденція до зростання ролі України у світовому господарстві. До повномасштабного вторгнення Російської Федерації в нашу державу переважала експорторієнтована модель розвитку економіки. Вітчизняний бізнес зміг досить швидко адаптуватися до потреб міжнародного споживання і, не зважаючи на високу конкуренцію, зайняти лідируючі позиції у експорті окремих груп товарів (насамперед агро- та харчова продукція, метали, мінеральні продукти). Україна є найбільшою країною Європи, різноманітність клімату та розташування ресурсів визначив територіальну зональність структури експорту у розрізі регіонів. Херсонщина традиційно була представлена на світовому ринку зерновими культурами, насінням і плодами олійних рослин, жирами та оліями тваринного або рослинного походження, залишками і відходами харчової промисловості, деревиною і виробами з деревини, суднобудівною діяльністю, натуральним медом, молочними продуктами, яйцями птиці та різноманітними харчовими продуктами. Більшість виробничих потужностей підприємств-експортерів зазнали руйнувань під час бойових дій або були розграбовані. Стан деяких підприємств на тимчасово окупованих територіях неможливо оцінити. Херсонська область не була у статусі лідерів за обсягами експорту, однак експортна діяльність істотно впливала на соціально-економічний розвиток регіону і при цьому вже було сформовано значний резерв до зростання темпів міжнародної торгівлі. За даними Державної служби статистики України загальний експорт товарів зменшився у 2023 р., у порівнянні з 2021 р., на 46,99%, у тому числі, зняження даного показника у Херсонській області становило майже 95% (табл. 1).



Таблиця 1

Регіональні обсяги експорту товарів у 2021-2023 роках

Регіон	2021 рік		2022 рік		2023 рік		Відхилення	
	млн. дол. США	у % до загального обсягу	млн. дол. США	у % до загального обсягу	млн. дол. США	у % до загального обсягу	млн. дол. США	темпи приросту, %
Україна	68072,3	100,0	44022,1	100,0	3083,8	100,0	-31988,5	-46,99
у тому числі								
Винницька	1309,3	1,9	1600,5	3,6	1698,9	4,7	389,6	29,8
Волинська	832,5	1,2	1065,7	2,4	823,8	2,3	-8,7	-1,1
Дніпропетровська	12163,8	17,9	6250,8	14,2	4696,5	13,0	7467,3	-61,4
Донецька	7037,6	10,3	284,2	0,6	199,4	0,6	6838,1	-97,2
Житомирська	771,5	1,1	718,1	1,6	531,1	1,5	-240,4	-31,2
Закарпатська	1684,8	2,5	1970,4	4,5	1359,2	3,8	-325,6	-19,3
Запорізька	4741,0	7,0	2808,7	6,4	1456,7	4,0	3284,3	-69,3
Івано-Франківська	1165,2	1,7	684,5	1,6	616,2	1,7	-549,1	-47,1
Київська	2550,5	3,7	2095,7	4,7	1837,5	5,1	-713,0	-28,0
Кіровоградська	1021,5	1,5	873,2	2,0	810,2	2,2	-211,3	-20,7
Луганська	167,9	0,2	8,7	0,0	0,4	0,0	-167,5	-99,8
Львівська	2932,5	4,3	3024,8	6,9	2552,5	7,1	-380,0	-13,0
Миколаївська	3457,1	5,1	1642,9	3,7	1000,7	2,8	2456,4	-71,1
Одеська	1697,8	2,5	2400,1	5,4	1797,6	5,0	99,9	5,9
Полтавська	3189,5	4,7	1867,0	4,2	1433,2	4,0	1756,3	-55,1
Рівненська	703,9	1,0	744,2	1,7	594,6	1,6	-109,4	-15,5
Сумська	1060,9	1,6	723,7	1,6	701,7	1,9	-359,1	-33,9
Тернопільська	678,9	1,0	780,4	1,8	686,8	1,9	7,9	1,2
Харківська	1801,3	2,6	879,7	2,0	778,0	2,2	1023,3	-56,8
Херсонська	412,8	0,6	57,0	0,1	21,6	0,1	-391,2	-94,8
Хмельницька	918,1	1,3	780,2	1,8	777,9	2,1	-140,2	-15,3
Черкаська	884,1	1,3	1293,9	2,9	1221,2	3,4	337,1	38,1
Чернівецька	207,3	0,3	286,6	0,6	193,7	0,5	-13,6	-6,6
Чернігівська	1189,7	1,7	717,5	1,6	893,2	2,5	-296,5	-24,9
м. Київ	15331,0	22,5	10463,7	23,7	9401,1	26,0	-5929,9	-38,7

Примітка: джерело – складено за даними ДССУ [1]



Як вже було зазначено, товарні групи сільського господарства завжди домінували у складі експорту товарів з Херсонської області. За даними дашборду експортного потенціалу регіонів (табл. 2) можна побачити, що у 2022 р., у порівнянні з 2021 р., кількість підприємств-експортерів в Херсонській області скоротилася на 62,4%, у т.ч. підприємств сільського господарства на 17%. Показник продажів становив всього 820 млн. грн (скоріше за все це обсяги до 24 лютого 2022 р.), а от збитки компаній склали 1,54 млрд. грн. Доцільно також акцентувати увагу, що в таблиці вказана кількість зареєстрованих підприємств на кінець 2022 р., які у переважній більшості вже не займалися господарською діяльністю.

Таблиця 2

Аналіз діяльності підприємств-експортерів сільськогосподарської продукції Херсонської області

Показник	2021 рік	2022 рік	Відхилення	
			Абсолютне	Відносне, %
Всього експортерів	282,00	106,00	-176,00	-62,40
Кількість підприємств с/г	100,00	83,00	-17,00	-17,00
Частка підприємств с/г у загальному обсязі експортерів, %	35,50	78,30		
Продажі, млрд. грн.	8,63	0,82	-7,81	-90,50
Прибуток, млрд. грн.	2,98	-1,54	-4,52	-151,70

Примітка: джерело – складено за даними Дія.Бізнес [2]

Виходячи навіть з поверхневого аналізу, з упевненістю можна стверджувати, що експорт як вид діяльності припинив своє існування на території Херсонської області. Це формує надзвичайно складну задачу для політичного менеджменту, органів місцевого самоврядування та підприємництва у повоєнний період. Відновити статус на міжнародній арені з урахуванням майже 100% відтоку кваліфікованих кадрів та зруйнованої інфраструктури (насамперед Каховської ГЕС) здається майже неможливим. Однак, можемо виділити декілька основних засад, які допоможуть побудувати фундамент відтворення експортного потенціалу регіону:

1. Швидкість та справедливість в оцінці понесених збитків в результаті бойових дій.

2. Доступність до фінансових ресурсів (пільгові кредити, гранти, дотації з бюджетів різних рівнів).



3. Податкові пільги для підприємств, які можуть самостійно реінвестувати у відбудову.

4. Сприятливий інвестиційний клімат для залучення зовнішнього фінансування.

5. Швидкість налагодження роботи регуляторних органів.

6. Міжнародні домовленості щодо спрощення процедур експорту та запровадження пільгових ставок ввізного мита в країнах-покупцях.

7. Відновлення ключових логістичних артерій регіону.

8. Пільгове кредитування житлової нерухомості для відновлення притоку трудових мігрантів.

Це лише ключові моменти, адже більшість проблем треба вирішити безпосередньо експортеру, зокрема, як в умовах постійного підвищення конкуренції повернути своє місце на ринку. Разом з тим, не виникає сумнів, що цей кейс буде вирішено, як тільки з'явиться можливість у ініціативного та амбітного підприємця ступити на звільнені землі Херсонщини.

ЛІТЕРАТУРА

1. Регіональні обсяги зовнішньої торгівлі товарами: 2021-2023 рр. Офіційний сайт державної служби статистики України. [Електронний ресурс] – Режим доступу до ресурсу: <https://www.ukrstat.gov.ua/>

2. Дашборд експортного потенціалу регіонів. Офіційний сайт Дія.Бізнес. Електронний ресурс] – Режим доступу до ресурсу: https://export.gov.ua/811-dashbord_ekspornogo_potentsialu_regioniv

УДК 004.738.5:658.011.4(045)

Базака Роман Вікторович

*кандидат наук із соціальних комунікацій,
доцент кафедри менеджменту,
маркетингу та інформаційних технологій*

Єфремов Арсен Олександрович

студент 3 курсу,

Херсонський державний аграрно-економічний університет

ЗАСТОСУВАННЯ СОЦІАЛЬНИХ МЕРЕЖ ДЛЯ ІННОВАЦІЙНОГО УПРАВЛІННЯ В СУЧАСНИХ КОМПАНІЯХ

У сучасному світі актуалізується необхідність стрімко розвиватися та приносити інноваційні рішення в свою діяльність. Сучасний бізнес має активно підтримувати інформаційні та



технологічні трансформації. Використання соціальних мереж у сфері бізнесу надає можливість взаємодії з клієнтами, управління репутацією та оптимізації виробничих процесів, впливу на формування креативного потенціалу підприємства.

Сьогодні, соціальні мережі створюють віртуальний простір для взаємодії, спільного обговорення ідей, обміну враженнями тощо. Основною метою соціальних мереж є спілкування та обмін інформацією між користувачами в онлайн-середовищі. Під поняттям "Соціальна мережа" розуміється "мережа людей, які зустрічаються в Інтернеті для спілкування, розміщуючи інформацію та зображення, залишаючи коментарі чи надсилаючи повідомлення" [4].

Розуміння сучасного менеджменту тісно пов'язано зі зростанням цифровізації, введенням нових технологій та використанням інноваційних практик. Тому, поняття "сучасний менеджмент" можна визначити як "інноваційний менеджмент". За визначенням Н. Буняк, "Інноваційний менеджмент – це сукупність принципів, методів і форм управління процесом розроблення, упровадження, виробництва та комерціалізації інновацій" [2, с.6].

Інноваційному менеджменту, як і будь-якій іншій системі притаманна низка якостей, зокрема: взаємозв'язок і взаємодія всіх компонентів системи; цілісність, узгодженість і синхронність у часі, узгодженість з місією і цілями підприємства; адаптивність, гнучкість до змін середовища; автономність елементів організаційної структури, функцій управління; багатофункціональність і багатоаспектність, що реалізується через здатність до оновлення відповідно до змін середовища [2, с.6].

То ж, як вже зазначалося, сучасний (інноваційний) менеджмент тісно пов'язаний з використанням цифрових технологій, в нашому розглянутому випадку – соціальних мереж. З їхньою допомогою можна залучати до обговорення більшу кількість як співробітників компанії, так і споживачів, що сприятиме збору інформації у вигляді відгуків та посиленню вдосконалення продукту чи послуги.

Соціальні мережі відкривають нові можливості для маркетингу та реклами. Вони дозволяють створювати персоналізовані кампанії, аналізувати поведінку споживачів та швидко реагувати на зміни в ринкових умовах. Так, основною метою маркетингових кампаній в соціальних мережах є не тільки поширення інформації серед потенційних клієнтів, але і створення позитивної репутації [3, с. 22 – 37]. Це включає розробку ефективних способів спілкування персоналу з клієнтами, додаткові переваги, гнучкість роботи, персоналізовану увагу та швидко обробку замовлень.



Ми пропонуємо додати ще три складові потенціалу соціальних мереж для впровадження у менеджмент та маркетингову діяльність підприємства:

1. Майбутнє розвитку, так як використання соціальних мереж у менеджменті підприємства обіцяє більше інтеграції з іншими технологіями, такими як штучний інтелект та Інтернет речей. Прогнозується подальше розширення можливостей в сфері аналітики та прийняття рішень.

2. Вплив на ланцюжки постачання. Соціальні мережі також можуть впливати на ефективність ланцюжка постачання. Зокрема, вони можуть стати платформою для взаємодії з постачальниками, сприяючи швидшому обміну інформацією, що дозволяє оптимізувати процеси постачання та зменшити час доставки продукції.

3. Розвиток лідерських навичок. Використання соціальних мереж у менеджменті підприємства може сприяти розвитку лідерських навичок. Менеджери, активно взаємодіючи з командою через ці платформи, можуть покращувати свої комунікаційні та лідерські вміння, що впливає на загальну ефективність організації.

Отже, сучасний менеджмент підприємства не може ігнорувати використання соціальних мереж. Вони стають каталізатором для інновацій, покращень у комунікації та ефективного управління. Соціальні мережі визначають нові стандарти для менеджменту підприємства, прискорюючи виробничі процеси, підвищуючи комунікаційні можливості та створюючи нові шляхи для взаємодії з клієнтами та персоналом.

ЛІТЕРАТУРА

1. Бібік Н. В., Рискаль О. В. Соціальні мережі як інструмент просування підприємства. Підприємництво та бізнес-адміністрування: Матеріали Міжнародної науково-практичної інтернет-конференції. URL: <https://ojs.kname.edu.ua/index.php/area/article/view/2404/2281> (дата звернення: 12. 03.2023).
2. Буняк Н.М. Інноваційний менеджмент : конспект лекцій. Луцьк: Волинський національний університет ім. Лесі Українки, 2022. 132 с.
3. Котлер Ф., Катарджая Г., Сетьяван І. Маркетинг 4.0. Від традиційного до цифрового ; пер. з англ. К. Куницької та О. Замаєвої. Київ : Вид. група КМ-БУКС, 2018. 208 с.
4. FutureNow: веб-сайт. URL: <https://futurenow.com.ua/shho-take-sotsialni-merezhi-vydy-klasyfikatsiya-bezpeka/> (дата звернення: 3.04.2024).

**УДК 338.2****Корчевська Лілія Олександрівна**

доктор економічних наук, професор,
професор кафедри менеджменту, маркетингу і туризму,
Херсонський національний технічний університет

Морозова Юлія Михайлівна

здобувач вищої освіти, викладач обліково-економічних дисциплін,
спеціаліст I кваліфікаційної категорії,
Новокаховський політехнічний фаховий коледж
Національного університету Одеська Політехніка

**ПІДТРИМКА ДЕРЖАВИ ЯК ОСНОВА ДЛЯ ВІДНОВЛЕННЯ
ПЕРЕМІЩЕНОГО БІЗНЕСУ**

З початком військових дій Україна стикнулася з проблемою відтворення бізнесу, міграції населення, відтоку висококваліфікованих кадрів за кордон, і як наслідок дестабілізації економіки всієї держави.

За підсумками 2022 року повномасштабна російська збройна агресія спричинила скорочення економіки України на 29,1%, що є найвищим темпом падінням економіки від здобуття Україною незалежності у 1991 році (рис. 1) [1].



Рис.1. Валовий внутрішній продукт на особу за 2014-2022 роки, в дол. США

* систематизовано на основі даних ukrstat.gov.ua



Динаміка показує, що відбувається падіння рівня ВВП, що позначається на рівні економічної стабільності регіонів, населення та виживання в умовах війни.

Аналогічною є ситуація зі спадом реального ВВП у 2022-2023 р., хоча на тлі військових дій і руйнування, ВВП 2023 року підвищився на 5,3%, але це є малоопозитивним фактором відтворення (рис. 2).



Рис.2. Реальний валовий внутрішній продукт на особу за 2014-2022 роки (у % до попереднього року), в дол. США
*систематизовано на основі даних ukrstat.gov.ua

З 2014 р. після окупації східної частини України російською федерацією, підприємства самостійно переміщалися на підконтрольну територію, але це проходило досить спонтанно та виконувалося власниками бізнесу без будь-якої допомоги з боку держави. В основному суб'єкти господарювання релокувалися до великих місьць, що пояснюється більшими можливостями.

У 2022 р. все відбулося у більших масштабах і тут вже держава стала активно допомагати бізнесу переміститися, відновитися, запрацювати по новому, бо наслідки непрацюючої економіки катастрофічними. Непоправимої шкоди зазнала значна територія України, багато підприємств залишилися в окупації кинуті напризволяще, хтось закrywся, когось розграбували росіяни, а деякі перемістилися в очікуванні допомоги.

За результатами дослідження Advanter Group в Україні станом на 13 березня 2022 року: 86,5% малих та середніх підприємств - припинили роботу, 5,8% - функціонували частково, 5,85% - зменшили обсяги робіт і лише близько у 2% суб'єктів господарювання -

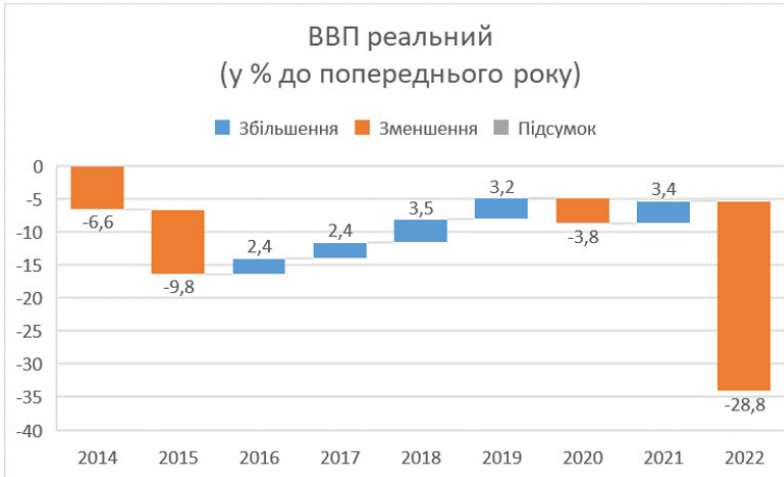

практично не змінили об'єми діяльності. Все це пояснюється значними ризиками ведення бізнесу з початку повномасштабного вторгнення [2].

Негативні тенденції у роботі бізнесу призвели і до зростання безробіття в країні. Офіційно зареєстровано лише близько 160 тисяч безробітних, проте фактичний показник в п'ятнадцять разів більше.

За даними Міністерства економіки на кінець 2022 року, фактична кількість безробітних в Україні становила 2,6 млн. осіб, а у 2023 році прогнозується зростання цієї цифри як 2,8 млн. [3].

Також втрата економічного потенціалу регіонів, які знаходяться на лінії фронту або перебувають під окупацією, відразу відобразилась і на експорті держави. Внаслідок кардинального порушення логістики, передусім морської, через блокаду морських портів з боку росії, постійні обстріли, небезпеку для життя, окупацію Херсонщини, яка була важливою ланкою у наповненні продуктів сільського господарства - обсяг товарного експорту з України знизився на 35,2%.

За січень-лютий 2024 року експорт товарів становить 6811,5 млн. дол. США, імпорт – 10038,2 млн. дол. США, що пояснює імпортозаміщення національного виробництва [4].

Як показує практика, основою всіх успішних національних моделей повоєнного відновлення є системний політекономічний процес. Це побудова нової сильної економіки та загальнодержавна стратегія розвитку, що орієнтована на відтворення малого, середнього бізнесу, повернення громадян, відкриття нових суб'єктів господарювання, пільги при сплаті податків, взяття кредитів.

На даний момент діє урядова програма підтримки та переміщення підприємств [5]:

- до програми може долучитися будь-яке підприємство, здійснивши повну або часткову релокацію своїх потужностей. Програма поширюється на регіони, що постраждали від бойових дій;

- для цього потрібно подати заявку на переміщення за посиланням, вказавши спеціалізацію підприємства, кількість працівників, можливість виробництва, потреби у виробничому приміщенні, сировині, розміщенні співробітників, а також спосіб транспортування;

- усі заявки розглядаються оперативно. Тривалість розгляду від 1 до 3 днів для підприємств, що мають першочергове значення для оборонного комплексу, життєдіяльності населення та підтримки економіки у воєнний час;

- жодних підстав у відмові щодо переміщення немає. Є першочерговість розгляду заявки, можливість демонтажу, наявність локації з необхідними умовами для роботи в регіонах, що приймають та черговість перевезення.



Також діє проект "еРобота". Він складається з чотирьох грантових програм, які саме і були спрямовані на активізацію підприємницької діяльності та стимулювання створення нових робочих місць.

Програма "Власна справа" передбачає видачу мікрогрантів в розмірі від 50 до 250 тис. грн. на відкриття чи розвиток бізнесу. За програмою розвитку переробних підприємств "Новий рівень" бізнес може отримати гранти в розмірі до 8 млн. грн.

Крім цього, дві програми "Свій сад" та "Своя теплиця" діють на умовах співфінансування. Перша передбачає гранти на закладку саду та виноградарство – до 400 тис. грн. за гектар. Друга направлена на започаткування й розвиток тепличного господарства - грант складатиме до 7 млн. грн. за два гектари [3].

ФОП I та II групи на час воєнного стану та протягом року після його завершення були звільнені від сплати ЄСВ. Підприємства та фізичні особи-підприємці III групи були звільнені від сплати ЄСВ за найманих працівників, які були призвані до лав ЗСУ. Збір сплачено за рахунок держави.

Однією із цікавих ідей є відтермінування сплати податків для всіх підприємств, які не спроможні їх заплатити. Відкладено впровадження РРО для всіх фізичних осіб-підприємців. Також встановлено мораторій на проведення перевірок всіх видів для бізнесу [6].

Отже, підтримка державою українського бізнесу є важливою для забезпечення економічної спроможності нашої країни у військовому стані. Навіть у таких надскладних умовах держава та уряд здійснюють доступні кроки, щоб підтримати підприємства, які опинились у скрутних умовах, враховуючи такі перепони, як: брак коштів, знання ведення бізнесу в стані війни, постійні ризики.

ЛІТЕРАТУРА

1. Валовий внутрішній продукт (ВВП) в Україні 2024. URL: <https://index.minfin.com.ua/ua/economy/gdp/> (дата звернення 15.04.2024).
2. Advanter Group. Дослідження стану МСБ в Україні 05.2022: Бізнес поступово відновлюється. URL: <https://advanter.ua/#cta> (дата звернення 15.04.2024).
3. Не чекаючи перемоги: як бізнесу отримати від держави гроші на свій розвиток під час війни URL: <https://www.unian.ua/economics/other/ne-chekayuchi-peremogi-yak-biznesu-otrimati-vid-derzhavi-groshi-na-sviy-rozvitok-pid-chas-viyni-12149325.html> (дата звернення 15.04.2024).



4. Державна служба статистики. URL: <https://www.ukrstat.gov.ua/> (дата звернення 15.04.2024).
 5. Міністерство економіки України. Програма релокації підприємств. URL: <https://me.gov.ua/Documents/Detail?lang=uk-UA&id=3e766cf9-f3ca-4121-8679-e4853640a99a&title=ProgramaRelokatsiiPidprimstv> (дата звернення 15.04.2024).
 6. Державна підтримка бізнесу під час війни: що треба знати. URL: <https://eba.com.ua/derzhavna-pidtrymka-biznesu-pid-chas-vijny-shho-treba-znaty/> (дата звернення 15.04.2024).
-

УДК 338.48

***Корчевська Лілія Олександрівна**
доктор економічних наук, професор,
професор кафедри менеджменту, маркетингу і туризму
Рижих Максим Ігорович
здобувач вищої освіти,
Херсонський національний технічний університет*

ПОВОЄННЕ ВІДНОВЛЕННЯ ТУРИСТИЧНОЇ СФЕРИ КІПРУ: ДОСВІД ДЛЯ УКРАЇНИ

Сфера обслуговування є сектором із найбільш швидкими темпами розвитку. В даний час ця сфера включає: туризм, транспорт, зв'язок, торгівлю, банківську справу, страхування, аудит і бухгалтерський облік, нерухомість, постачання продукції, державне управління, бізнес-послуги та юридичні послуги. Роль Кіпру як регіонального сервісного центру постійно зростає, і завдяки величезному потоку інформації, який існує, реальністю сучасного стилю життя, сприяє перетворенню острова на міжнародний інформаційний центр. Тому Кіпр є однією з найбільш розвинених туристичних країн, в якій створено сприятливі умови туристичної інфраструктури.

Острів Кіпр став незалежною державою у 1960 році. Гарантами суверенітету були Велика Британія, Греція та Туреччина. Конституція надала грецькій і турецькій громадам рівні можливості брати участь в управлінні новою країною. Незабаром після проголошення незалежності, почався розвиток туристичної індустрії, а саме відкриття перших кіпрських туристичних офісів у Великобританії, Німеччині та в аеропорту Нікосії, створення Кіпрської туристичної організації (СТО), що мало значний вплив на розвиток туризму та розбудову інфраструктури [1].



Проте, поступово наростала напруга між греками-кіпріотами й етнічною меншиною турецького походження, яка влилась у спробу державного перевороту. Владу захопили пучисти з метою приєднати острів до Греції. Туреччина у відповідь на спробу державного перевороту відрядила на острів війська, фактично окупувавши північну частину острова, аргументуючи спробою захисту турецької меншини.

Турецьке вторгнення на Кіпр, що почалося 20 липня 1974 року призвело до турецької окупації північної частини острова, втрати міжнародного аеропорту Нікосії та 65% усіх туристичних місць на острові в двох основних туристичних регіонах Фамагусті та Кіренії (загалом приблизно 12353 місць). В результаті вторгнення кількість туристів різко скоротилася – у 1975 році острів відвідало лише 47085 туристів, у порівнянні з 264066 у 1973 році [1].

Однак, не зважаючи на усі обставини, що мали вплив на туристичну індустрію та загальний розвиток, Кіпр зміг здійснити економічне чудо та відродження туристичної індустрії на неокупованих територіях.

У 2019 році було зафіксовано найбільшу кількість туристів, а саме досягнення піку в 4 млн. туристів у порівнянні з 2,4 млн. у 2014 році, що становить 13,1% номінального ВВП. У 2019 році доходи зросли до 2,68 млрд. євро, і країна зафіксувала найвищий приріст земельної та портової інфраструктури у 37-му Глобальному індексі подорожей і туризму, який опублікований Всесвітнім економічним форумом. За останніми оцінками, до 2030 року цей сектор може давати близько 25% економіки країни [2].

Кіпр є одним з провідних туристичних напрямків як в ЄС, так і у світі. Розвиток туристичної сфери Кіпру визначається, з одного боку, наявністю туристичних ресурсів, таких як: піщані пляжі, красиві міста, культура, а з іншого боку, наявністю добре розвиненої інфраструктури, економіки, політичної стабільності і вигідного географічного розташування. Індустрію туризму представлено такими видами туризму, як: культурно-інформаційний туризм, круїзний туризм, лікувально-рекреаційний туризм, спортивний туризм (лижний) і діловий туризм. Сучасна інфраструктура розміщення туристів на Кіпрі вважається однією з сильних сторін індустрії туризму. Було зроблено значні інвестиції в туристичну та готельну індустрію: розкішні причали для яхт у всіх прибережних містах, поля для гольфу, парки розваг і тематичні парки, розкішні курорти будуються по всьому острову.

Проте, на фоні позитивної тенденції розвитку Кіпру як туристичної дестинації є негативні прояви, які створюють перешкоди для створення умов для розвитку конкурентного ринку туристичних



послуг. Так, за даними KPMG, станом на серпень 2020 року основними напрямками-конкурентами у 2018-2019 роках були: Італія, Іспанія, Туреччина, Греція, Мальта. За цей період Кіпр посів друге місце за критеріями заповнюваності з показниками 73% і 72% відповідно. Це пов'язано з її географічним положенням порівняно з Італією та Іспанією. У 2019 році зниження цього показника відбулося через те, що Греція представила пакетні тури з більш конкурентоспроможною ціною пропозицією за добу (середньодобова ціна) [2].

Вступ до ЄС у 2004 році дав кіпріотам доступ до європейського ринку, інвестиційні можливості та розвиток бізнесу із залученням європейських інвесторів. Кіпру вдалось забезпечити не тільки сталий економічний розвиток, а й гарантії безпеки від можливих загроз та конфліктів у регіоні. Також Кіпр став одним із лідерів туристичної сфери у межах ЄС, що значно збільшило інвестиції та соціально-економічний розвиток острову [3].

Варто зауважити, що на фоні стрімкого розвитку туристичної індустрії, негативними проявами є не тільки створення конкурентного ринку та розбудова інфраструктури, а також проблеми гіпертуризму, що мають неабиякий вплив не тільки на туристів, а й на місцевих жителів.

Отже, проаналізувавши досвід розвитку туристичної сфери Кіпру в умовах окупації та післявоєнного відновлення, можна спроектувати його на післявоєнне відновлення туристичних регіонів України. В оптимістичному сценарії можливе швидке економічно-соціальне відновлення, завдяки створенню нових робочих місць, залученню іноземних інвесторів, створенню нових туристичних шляхів, а також реконструкції та відновлення тих туристичних регіонів, що були зруйновані.

Щоб відновити позиції України на післявоєнному ринку міжнародних туристичних послуг, туристичні підприємства повинні знайти нові способи реклами та продажу своїх продуктів і послуг. Одним із них є створення системи раціональних зв'язків для вирішення конкретних завдань. Їх належна інтеграція забезпечить синергетичні відносини та посилить спільну діяльність [4].

Варто зазначити, що впровадження інноваційних процесів у туристичній галузі потребує постійного управління з самого початку. Інфраструктура туристичної індустрії – це сфера діяльності, в якій через її специфіку такі процеси вкрай необхідні. Впровадження інновацій як базового елементу розвитку туристичної сфери призведе до пожвавлення економічної діяльності в цій галузі та підвищення конкурентоспроможності галузі на світовому туристичному ринку. Частка туристів може бути збільшена завдяки досвіду країн, які пережили війну, оскільки багатьох туристів цікавлять місця, які після



війни стали меморіальними стежками та символічними місцями. Освітній туризм може стати в нагоді "завітати і побачити на власні очі".

При розробці стратегічних регіональних програм для розвитку туризму та вибору інструментів для їх реалізації доцільно використовувати маркетинговий підхід, який передбачає чітке виділення регіону (по відношенню до інших регіонів) з метою визначення та/або створення унікальності особливостей та умов. З маркетингових позицій оцінюється туристично-рекреаційна привабливість регіону, що визначається сукупністю стійких уявлень і вражень туриста або відпочиваючого про умови, властивості, ознаки, особливості, можливості та обмеження.

Розвитку туризму на Кіпрі допомагає успішний досвід використання комплексу традиційних і сучасних технологій, впровадження маркетингових інструментів підвищення та регулювання туристичної привабливості. Турист разом з організаціями, суспільством, інвесторами, місцевою владою створюють нові маркетингові компанії або збільшують фінансування існуючих програм підтримки туристичного потоку.

Концептуальні засади реструктуризації туристичного потенціалу повоєнної України вимагають визначення майбутнього вектору розвитку вітчизняного туризму в контексті формування стратегії повоєнної відбудови. Варто відзначити стратегічними орієнтирами повоєнного відновлення сфери туризму в Україні: розгалуження інфраструктури туристичних послуг та оцифрування рішень; розвиток туризму на трьох рівнях (відповідно до туристичного напрямку, інвестиційних проектів і місцевих особливостей) та формування конкурентної переваги України. А також можна виділити просування унікальних українських брендів за кордоном.

ЛІТЕРАТУРА

1. History section is an online version of the chapter about UNFICYP in "The Blue Helmets - A Review of United Nations Peace-keeping", a United Nations publication. URL: <https://unficy.org/history> (дата звернення: 09.04.2024).
2. The Cyprus Tourism Industry. URL: <https://www.tourinvestcyprus.org.cy/invest-in-cyprus/> (дата звернення: 09.04.2024).
3. Official website of the European Union. URL: https://european-union.europa.eu/principles-countries-history/country-profiles/cyprus_en (дата звернення 09.04.2024).
4. Носирев О., Деділова Т., Токар І. Розвиток туризму та індустрії гостинності в стратегії постконфліктного відновлення економіки України. *Соціально-економічні проблеми і держава*. 2022. Вип.1. С. 55-68.



УДК 339; 338

Пляскіна Альона Ігорівна

кандидат економічних наук, доцент

Греченюк Каріна Олександрівна

студентка ІМЗД

кафедри зовнішньоекономічної діяльності,

Херсонський національний технічний університет

ВПЛИВ МЕГАФАКТОРІВ НА ТРАНСФОРМАЦІЮ УКРАЇНСЬКИХ РЕГІОНІВ: ФІНАНСОВО-ЕКОНОМІЧНИХ, ТЕХНОЛОГІЧНИХ, ТРАНСПОРТНИХ, КРАЇНОЗНАВЧИХ

Рік тому, в 2023 році, більшість економістів і ринкових аналітиків очікували, що в американській та світовій економіці почнеться рецесія. Інфляція знижувалася, але була високою, а це означало, що монетарна політика посилюватиметься; фондові ринки очікували обвал, а прибутковість за облігаціями мала залишатися високою. Проте насправді сталося протилежне. Інфляція знизилася сильніше, ніж очікувалося; рецесії вдалося уникнути; фондовий ринок піднявся; прибутковість за облігаціями спочатку зросла, але потім пішла на спад.

Проте зростання кількості конфліктів по всьому світу також впливає на розвиток світової економіки. У 2023 році нові джерела воєнних конфліктів з'явилися в Африці на південь від Сахари, а також між Ізраїлем та Палестиною. Потенційне загострення ситуації навколо Тайваню, напруження між Венесуелою та Гаяною та інші конфлікти відвертатимуть увагу світу від війни в Україні, роблячи залучення допомоги для протидії російській агресії дедалі складнішим завданням.

Кількість активних військових конфліктів у світі зростає, традиційні логістичні шляхи розриваються, а світовим демократія загрожує генеративний штучний інтелект.

У 2024 році у світі відбудеться близько 70 виборів, які охоплять країни з населенням у 4,2 мільярда людей, а загальна капіталізація фондових ринків цих країн становить 68% від світової. Вперше в історії у виборах братимуть участь більше половини населення Землі.

Мабуть, найважливішими для світу будуть результати виборів у США. Відгомін передвиборчої кампанії у Штатах вже гостро на собі відчуває Україна. Виділення фінансування для підтримки країни в умовах війни з росією стало заручником політичних торгів. Рецесія США та ЄС досі навісає над світовим фінансовим ринком. Інфляція



хоч і припинила зростати, проте все ще залишається вищою за ті, що очікували в центробанках світу.

Продовольчу кризу, яку у 2022-му спровокувала російська агресія, також вдалося подолати. Ціни на пшеницю знизилися на 20%. Частку України на ринку зернових вдалося замінити іншим великим експортером, зокрема США та росії. Свій внесок у стабілізацію цін вніс й український експорт – спочатку зерновим коридором, а потім новим морським коридором, який функціонує без участі росії та третіх країн.

Ще один фактор, який впливав на сировинні ринки у 2023 році – мляве економічне відновлення Китаю, де на початку року завершилися жорсткі карантинні обмеження. Китай досі перебуває під впливом кризи у секторі нерухомості, через що споживає менше імпоротної сировини, зокрема і сталі.

На відміну від сировинних ринків, для фондового ринку 2023-й рік був досить успішним. Попри здорожчання кредитування та очікування рецесії у США, ключові фондові індекси по обидва боки Атлантики продемонстрували помітне зростання [1].

Україна поступово відновлює свої позиції на міжнародних ринках завдяки розбудові альтернативних логістичних шляхів. У 2022-2023 роках зросла роль автомобільних і залізничних шляхів. Попри численні виклики, вдалося забезпечити і транспортування морськими шляхами. Так, суттєво розширився потенціал дунайського судноплавства – перевезення у 2023 році збільшилися вшестеро порівняно з 2021 роком. На період з липня 2022 року до липня 2023 року забезпечено роботу "зернового коридору", яким у найпродуктивніші місяці роботи транспортувалося близько третини загального експорту товарів. Після припинення його роботи вдалося створити новий морський коридор за вагомої підтримки сил оборони України та міжнародних партнерів. Показники його роботи в грудні 2023 року перевищили рівень найпродуктивніших місяців роботи "зернового коридору". До того ж цим шляхом вивозиться не лише продовольча, а й інша продукція та здійснюються пробні поставки імпортованих товарів.

Тому наявних транспортних потужностей буде достатньо для вивезення врожаїв 2023–2024 років та нарощування фізичних обсягів експорту іншої продукції, зокрема гірничо-металургійного комплексу. Також морський коридор дасть змогу розширити географію та номенклатуру торгівлі, поживати виробництво окремих галузей економіки. Диверсифікація шляхів транспортування зменшить логістичні ризики та полегшуватиме можливості переорієнтації на інші шляхи. З подальшим посиленням безпеки проходження морським коридором зростатиме роль морського транспорту в зовнішній



торгівлі, що сприятиме зниженню вартості логістики та вищій конкурентоздатності українських товарів на зовнішніх ринках [2].

ЛІТЕРАТУРА

- 1.Що буде зі світовою економікою у 2024 році? Три сценарії. 10.01.2024. URL: <https://www.epravda.com.ua/columns/2024/01/10/708563/>
- 2.Інфляція залишатиметься помірною, а економіка відновлюватиметься – Інфляційний звіт НБУ. 1.02.2024. URL: <https://bank.gov.ua/ua/news/all/inflyatsiya-zalishatimetsya-pomirnoyu-a-ekonomika-vidnovlyuvatimetsya--inflyatsiyniy-zvit-nbu>

УДК 334.021

Мешкова-Кравченко Наталія Віталіївна
старший викладач кафедри економіки,
підприємництва та економічної безпеки,
Херсонський національний технічний університет

СОЦІАЛЬНО-ЕКОНОМІЧНА БЕЗПЕКА БІЗНЕСУ ПІД ЧАС ВІЙНИ ТА В ПОВОЄННИЙ ЧАС

Соціально-економічну безпеку розглядають як універсальну категорію, що охоплює різноманітні аспекти діяльності на всіх рівнях: національному, регіональному, місцевому, конкретного бізнесу, спільноти, окремої людини. Усі ці рівні переплітаються, і все ж, слід виділити бізнес як основу забезпечення соціальної безпеки для працівників і їх сімей, громади, регіону і, як результат, держави.

Бізнес передбачає два напрямки діяльності: економічний та соціальний. Традиційно економічний напрям, економічна безпека є предметом переважної більшості досліджень. Формулювання категорії "соціально-економічна безпека", з акцентом на пріоритет "соціально", відображає загалом напрям руху розвитку світової економіки і реакцію на виклики сьогодення в Україні.

Військова агресія спонукала до залучення у соціальні процеси більшої кількості суб'єктів, консолідації зусиль держави, громадських організацій, бізнесу. Пріоритетними напрямками соціальної діяльності стали: підтримка ЗСУ, вимушених переселенців, реабілітації та адаптації ветеранів.

CSR Ukraine, Центр "Розвиток КСБ" – експертна організація в Україні, сформувала модель соціальної відповідальності під час війни,



яка складається з п'яти компонентів: безперервність бізнесу, безпека людей, допомога армії, партнерство, місцеві громади [1].

Соціальна відповідальність пов'язана з соціально-економічною безпекою бізнесу, яку слід розглядати як захищеність потенціалу бізнесу від зовнішніх і внутрішніх загроз, здатність суб'єкта до відтворення, так і надійність конкретного бізнесу як партнера в економічних відносинах.

Безперервність бізнесу можлива за умови результативності бізнес-процесів, проходження кризового періоду з найменшими витратами. Актуальними є реалізація всіх елементів економічної безпеки. Техніко-технологічна безпека, як основа бізнес-процесів, набуває дещо іншого спрямування. В умовах війни ще більшого значення набуває здатність запобігати виникненню можливих загроз і якнайшвидше усунення збитків від негативних впливів. При цьому може суттєво змінюватися товарна політика, продукція повинна мати соціальну значимість.

Традиційно результативність діяльності і розвиток бізнесу суттєво залежить від захищеності трудового потенціалу суб'єкта господарювання. Безпека персоналу в прямому розумінні, як фізичний і психологічний захист працівників та їх родин, потребує додаткових вкладень в створення укриттів, збереження чи переформатування, за необхідності, робочих місць, надання матеріальної та психологічної підтримки в скрутних ситуаціях, інвестування в релокацію. Слід зазначити, розуміння, що бізнес займає проукраїнську позицію, робить внесок у боротьбу з загарбниками, відновлення економіки, мотивує працівників до підвищення результативності праці.

Підвищення рівня соціально-економічної безпеки бізнесу можливе за умови формування репутації бізнесу як надійного партнера. Це дозволяє укладати вигідні угоди як щодо реалізації традиційних бізнес-процесів, так і створення партнерств з державними організаціями, конкурентами для реалізації важливих для суспільства ініціатив.

У воєнний та повоєнний час виживання та розвиток місцевих громад напряму пов'язано з розвитком бізнесу, і не тільки з позицій сплати податків, а і щодо реалізації самостійно та підтримки соціальних проєктів шляхом співпраці з фондами та благодійними організаціями.

Дії щодо формування механізму забезпечення процесу управління безпекою соціально-економічних систем в умовах деструктивного розвитку є результатом процесу виявлення, врегулювання, узгодження та реалізації багатоаспектних соціально-економічних інтересів [2, с.48].



Соціальне спрямування бізнесу повинне підтримуватися державою і місцевими органами самоврядування. Зокрема, слід розробити моделі співпраці бізнесу, державних установ, органів влади; запровадити економічні механізми підтримки розвитку корпоративної соціальної відповідальності; інформувати про соціальну діяльність бізнесу громадськість [3, с.411].

Післявоєнне відновлення потребуватиме посилення і коригування соціальних напрямів бізнесу. Зростає значимість саме соціального підприємництва, яке передбачає обов'язкову соціальну складову, як з позицій залучення до бізнесу вразливих категорій населення, адаптації до мирного життя ветеранів, так і спрямування частини прибутку на реалізацію соціальних проєктів, зокрема для підвищення рівня життєзабезпечення громади.

Тенденція до ініціатив, реалізації проєктів, цінних для суспільства, підвищує конкурентоспроможність бізнесу, сприяє залученню інвестицій, налагодженню міжнародного бізнес-партнерства, що стає основою для соціально-економічної безпеки і розвитку регіону, держави.

ЛІТЕРАТУРА

1. Модель КСВ для компаній під час війни. URL: <https://csr-ukraine.org/news/model-ksv-dlya-kompaniy-pid-chas-viyuni/>
2. Управління соціально-економічними системами на основі підвищення ефективності маркетингових послуг в умовах діджиталізації : колективна монографія /за ред. д.е.н., проф. Чобіток В. І. Харків: Видавництво Іванченка І. С., 2023. 363 с.
3. Червінська Л., Червінська Т., Каліна І., Коваль М., Шуляр Н., Чернишов О. Соціальна відповідальність бізнесу в умовах війни. *Фінансово-кредитна діяльність: проблеми теорії та практики*. 2023. Том 6 (53). С.405-416.



УДК 338.26

Гулак Даниїл Вікторович
кандидат економічних наук, доцент,
доцент кафедри економіки та управління,
Черкаський державний технологічний університет;
гостьовий дослідник у Брюнелльському університеті Лондона
в рамках програми "Дослідники під ризиками"
заснованої Британською Академією
Якушев Олександр Володимирович
кандидат економічних наук, доцент,
доцент кафедри менеджменту, маркетингу і туризму,
Херсонського національного технічного університету;
доцент кафедри соціального забезпечення,
Черкаський державний технологічний університет

МАЙБУТНЄ СТРАТЕГІЧНОГО МЕНЕДЖМЕНТУ ЕНЕРГЕТИКИ РЕГІОНІВ УКРАЇНИ В УМОВАХ ПОВОЄННОГО ВІДРОДЖЕННЯ

Постановка проблеми. У світі наразі спостерігається загальний тренд до переходу до декарбонізованої економіки та енергетики зокрема. Це стає основною глобальною метою, оскільки зростає усвідомлення необхідності зменшення викидів парникових газів та боротьби зі зміною клімату. Україна також була активним учасником цього руху, проте наразі під впливом війни, вкрай складно здійснити процеси переходу до нової енергетичної концепції. Втрати великих генераційних установок поглиблюють проблему енергетичного балансу. Тому важливо для держави враховувати світовий досвід та застосовувати різноманітні підходи, зокрема аналітичні, для розвитку відновлювальної енергетики в країні.

Аналіз останніх досліджень. Питаннями макроекономічних детермінантів та прогнозів розвитку електричного ринку займалися науковці Сотнік І., Прокопенко О., Євдокимов А. [1], аспекти управління сучасним ринком електромобілів визначили науковці Захарова О., Коваленко Ю., Чернишов О. [2]. В дослідженні розглянуто майбутнє стратегічного менеджменту енергетики регіонів України в умовах повоєнного відродження.

Мета роботи. Запропонувати аналітичні підходи до розвитку відновлювальної енергетики України.



Викладення основного матеріалу.

Більшість великих генеруючих електроустановок в країні побудовані ще за часів Радянського Союзу. Принцип їх розміщення та план розвитку інфраструктури довкола них було закладено за тих же часів, однак сьогодні, в контексті світових тенденцій до декарбонізації енергетики, виникає необхідність переглянути ці підходи. Традиційна електроенергетика має негативний вплив на навколишнє середовище через викиди забруднюючих речовин. Технологічно такі генераційні установки, як теплові електростанції та атомні електростанції, вимагають спалювання палива або створюють радіоактивні відходи. Окрім цього, частина генераційних потужностей знищена внаслідок обстрілів та вимагає обо значних коштів для відновлення, або ж взагалі не підлягає відновленню.

Це розбалансовує енергетичну систему України в сторону дефіциту енергії та підкреслює необхідність переходу до альтернативних джерел енергії, таких як сонячна, вітрова та мала гідроенергетика. Планування розвитку цих секторів потребує детального аналізу географічних та кліматичних умов, щоб максимізувати їх потенціал.

При обговоренні розвитку альтернативних джерел виробництва електроенергії важливо зрозуміти, що їх технологічна реалізація потребує специфічних географічних та кліматичних умов. Наприклад, для сонячної енергетики необхідне наявність інтенсивного сонячного випромінювання та відсутність значної хмарності, що впливає на ефективність сонячних панелей. Вітрова енергетика вимагає стабільного однонапрямого вітру на висоті розташування генераторів, а сучасні вітрові установки можуть працювати на висотах до 30 метрів, де вітер стабільніший. Мала гідроенергетика, у свою чергу, потребує наявності швидко текучої води, яка може бути використана для створення електроенергії через використання спеціальних технічних засобів.

Тому в цьому дослідженні пропонується застосовувати аналітичні комп'ютерні підходи до розвитку відновлювальної енергетики в Україні. Шляхом аналізу великих обсягів даних, зокрема географічних, кліматичних, енергетичних і економічних показників, комп'ютерні моделі дозволяють прогнозувати потенціал розвитку різних видів відновлювальних джерел енергії. Це допомагає визначити оптимальні регіони для розміщення сонячних панелей, вітрових турбін або малих гідроелектростанцій, а також прогнозувати їхню ефективність та виробничі потужності. Крім того, аналітичні комп'ютерні підходи дозволяють враховувати різні економічні та соціальні чинники, що впливають на процес впровадження відновлювальних технологій, та розробляти стратегії їхнього



фінансування та підтримки. Такий аналіз сприяє зростанню ролі відновлювальної енергетики в енергетичній системі України та сприяє досягненню цілей з екологічної стійкості та енергетичної безпеки.

Зокрема для початкових етапів пропонується застосувати наступні сучасні методи кластерного аналізу, які дозволять згрупувати регіони України за передумовами для розвитку відновлювальної енергетики. Серед них базовими можуть слугувати k-means, c-means, та їх результати можливо порівняти з більш просунутими DBSCAN (Density-Based Spatial Clustering of Applications with Noise), Agglomerative Hierarchical Clustering, Gaussian Mixture Models (GMM), Spectral Clustering, Mean Shift Clustering та іншими методами.

Результати цього аналізу можуть бути використані різними зацікавленими сторонами, включаючи урядові органи, міжнародні організації, інвестиційні компанії та наукові установи, для прийняття рішень та розробки стратегій розвитку в енергетичному секторі України.

Висновки дослідження та перспективи подальшого розвитку. Більшість електроустановок України, споруджених у радянський період, потребують перегляду в контексті сучасних вимог до енергетичної безпеки та екологічної стійкості, оскільки традиційні методи генерації енергії мають негативний вплив на навколишнє середовище. Більше того руйнація деяких з них та як наслідок цього енергетичний дисбаланс призводять до критичних наслідків в енергетичному секторі України. У зв'язку з цим, розвиток альтернативних джерел енергії, таких як сонячна, вітрова та мала гідроенергетика, стає нагальним завданням. Аналітичні комп'ютерні підходи до планування їх розвитку, використовуючи методи кластеризації, можуть допомогти ефективно аналізувати дані та приймати обґрунтовані рішення щодо розвитку енергетичного сектору, сприяючи збалансованому підходу до енергетичної безпеки та сталого розвитку.

ЛІТЕРАТУРА

1. Sotnyk I., Hulak D., Yakushev O., Yakusheva O., Prokopenko O.V., Yevdokymov A. Development of the US electric car market: macroeconomic determinants and forecasts. *Polityka Energetyczna*, No. 23 (3), 2020. pp. 147-164. DOI: <https://doi.org/10.33223/epj/127921>
2. Yakushev O. Hulak D., Zakharova O., Kovalenko Y., Yakusheva O., Chernyshov O. Management of the modern electric-vehicle market. *Polityka Energetyczna – Energy Policy Journal*, No. 25 (2), 2022. pp. 85-108. DOI: [10.33223/epj/147694](https://doi.org/10.33223/epj/147694)



УДК 339.1.01:164.035

Шукліна Вікторія Вікторівна

кандидат економічних наук,

доцент кафедри менеджменту, маркетингу і туризму

Скорик Альона Сергіївна

здобувачка вищої освіти,

Херсонський національний технічний університет

КОМЕРЦІЙНІ ПРОЦЕСИ ФОРМУВАННЯ МАТЕРІАЛЬНИХ ПОТОКІВ НА ПІДПРИЄМСТВАХ МАЛОГО ТА СЕРЕДНЬОГО БІЗНЕСУ В УМОВАХ ПОВОЄННОГО ВІДРОДЖЕННЯ

Інтеграція економіки у європейський простір та глобальні ланцюги створення вартості в умовах повоєнного відродження будуть пов'язані з реалізацією масштабної програми відновлення країни. Основне місце в якій належатиме підприємствам малого та середнього бізнесу, які першими відчули форс-мажорний тиск обставин війни та необхідність відродження зруйнованих комерційних механізмів та зв'язків.

Питання теорії та практики управління матеріальними потоками та комерційною діяльністю досліджувалися такими науковцями, як Апошій В., Белей О., Балабанова Л., Бауерсокс Д.Дж., Буданова О., Варенко Ю., Вордлоу Д., Вуд Д., Григорак М., Єрмошенко М., Ламберт Д., Ліндерс М., Клос Д.Дж., Крикавський Є., Криковцева Н., Окландер М., Пономарьова Ю., Ф.П. Половцева Ф., Фролова Л., Чухрай Н. та іншими. У вітчизняній літературі проблеми управління процесами формування матеріальних потоків на підприємствах малого та середнього бізнесу розглядаються переважно з позицій організації діяльності, а дослідження щодо ролі комерційних процесів в умовах повоєнного відродження обминаються.

Перевага малих та середніх підприємств у процесах формування матеріальних потоків навіть в складних умовах воєнного стану в тому, що вони мобільніші до змін, швидко реагують на вимоги ринку, знаходять нішу у виробництві товарів, виконанні робіт, наданні послуг, оперативно освоюють випуск нових видів продукції, а також мають тенденцію до нарощування обсягів випуску продукції, надання послуг [1,2]. Саме з цим пов'язаний більший ступінь надії суспільства на них на етапі повоєнного відродження матеріальних потоків як цілеспрямованого впливу суб'єкта управління на матеріальний та інформаційний потоки в процесі їх руху ланками системи з метою досягнення відповідного їх стану та динаміки.



Формування в т.ч. поновлення матеріальних потоків в межах матеріально-технічної системи підприємства малого та середнього бізнесу в умовах повоєнного відродження передбачає [3]:

- планування матеріальних потоків,
- організація оптимальних матеріальних потоків,
- контроль переміщення матеріальних потоків,
- координування дій учасників логістичного процесу,
- прогнозування матеріальних потоків,
- регулювання технологічних процесів і логістичних операцій.

Тригером реалізації вище визначених функцій доцільно вважати комерційні процеси малих та середніх підприємств на ринку в тому числі як споживачів послуг інших суб'єктів господарювання з постачання товарних ресурсів, обладнання, інвентарю, транспортних засобів та іншого, зі стабільним характером і значними обсягами, значна частина витрат [4] яких за своїм характером можуть бути зараховані до категорії функціональних.

За характером виконуваних операцій комерційні процеси формування матеріальних потоків на підприємствах малого та середнього бізнесу в умовах повоєнного відродження в сфері товарного обігу, пов'язані з купівлею-продажем товарів або не пов'язані, але забезпечують безперервність і не мають виробничого характеру.

Комерційні процеси формування матеріальних потоків на підприємствах малого та середнього бізнесу доцільно сприймати за різновидами [3]:

- вивчення і прогнозування купівельного попиту,
- виявлення і вивчення джерел надходження і постачальників товарів,
- встановлення раціональних господарських зв'язків з постачальниками товарів, включаючи укладення договорів на поставку товарів, розробку і подання заявок і замовлень на поставку,
- організацію контролю за виконанням договірних зобов'язань, різні форми комерційних розрахунків,
- організація і проведення оптових закупівель товарів у постачальників,
- організація оптового та роздрібного продажу, включаючи форми і методи продажу товарів,
- рекламно-інформаційна діяльність по збуту товарів,
- формування торгового асортименту на складах і в пунктах продажу,
- управління товарними запасами [2].

В контексті дослідження основні об'єкти управління в комерційних процесах формування матеріальних потоків на підприємствах малого та середнього бізнесу в умовах повоєнного відродження складають систему [1,4] (рис. 1).



Рис. 1. Схема комерційних процесів формування матеріальних потоків на підприємствах малого та середнього бізнесу в умовах повоєнного відродження

Основними функціональними напрямками діяльності підприємств малого і середнього бізнесу в сфері матеріального забезпечення є реалізація процесів просторового переміщення товарів в каналах товарного переміщення, з урахуванням об'єктів інфраструктури, організація перевезень торгових вантажів залученим транспортом, надання логістичних послуг [4]. Відбудова структури системи торгової логістики підприємства роздрібної торгівлі має базуватися на використанні по інтегрованому логістичному ланцюгу інформаційно-комп'ютерних технологій вирішення задач щодо: стратегічного, тактичного та оперативного планування логістичних операцій, їх організації, регулювання, міжфункціонального та організаційного координування [2,5], аналізу, внутрішнього і зовнішнього аудиту, контролінгу, бюджетуванню [3].

Таким чином, реалізація і удосконалення комерційних процесів формування матеріальних потоків на підприємствах малого та середнього бізнесу сприятимуть повоєнного відродження країни через зміни структури, пристосування до технологій товаропостачання і просування, використанням реалізацією управлінських рішень за стратегією регламентування, контролю пов'язаних потоків.

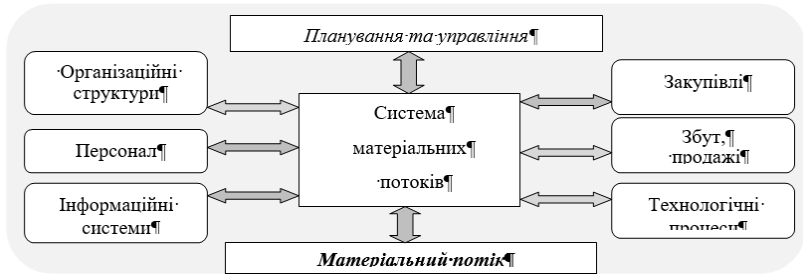

ЛІТЕРАТУРА

1. Лібанова Е.М. Щодо повоєнного відродження України: стенограма доповіді на засіданні Президії НАН України 14 грудня 2022 року. Вісник НАН України. №2. 2023. С. 55-61.
2. Биноградська А.М. Комерційне підприємництво: сучасний стан, стратегії розвитку : монографія. К.: Центр навчальної літератури, 2024. 709 с.
3. Чухрай Н.В. Механізми управління матеріальним потоком підприємством: монографія. Кривий Ріг, 2023. 242 с.
4. Формування взаємозв'язків комерції і логістики в діяльності малого бізнесу. Електронний ресурс. Режим доступу: URL: http://www.economy.nauka.com.ua/?op=2023_1&z=4454
5. Богуславський Є.І. Вибір оптимального методу диверсифікації малих і середніх підприємств: ХНЕУ. Ефективна економіка. 2023. URL: <http://www.economy.nauka.com.ua/?op=1&z=2424>

УДК 338.25

Якушев Олександр Володимирович

кандидат економічних наук, доцент,

доцент кафедри менеджменту, маркетингу і туризму,

Херсонський національний технічний університет;

доцент кафедри соціального забезпечення,

Черкаський державний технологічний університет

Близький Артем Миколайович

власник ресторанного господарства "City pizza"

у м. Покровськ, Донецької обл.

аспірант зі спеціальності 073 "Менеджмент",

Херсонський національний технічний університет

ДІЯЛЬНІСТЬ ПІДПРИЄМСТВ РЕСТОРАННОГО БІЗНЕСУ НА ПРИФРОНТОВИХ ТЕРИТОРІЯХ В УМОВАХ ВОЄННОГО СТАНУ

Постановка проблеми. У розвитку сучасного готельно-ресторанного бізнесу в Україні за умов постійної військової агресії та повітряних атак гостро постає проблема зменшення торговельної виручки підприємств, оскільки умови ведення ресторанного бізнесу зазнали значних змін з моменту початку повномасштабного вторгнення РФ в Україну у 2022 році. Тож державі слід спрямувати зусилля на підтримку підприємницьких структур у галузі гостинності та таким чином посилити розвиток відповідних закладів на територіях,



які постраждали від наслідків локальних збройних конфліктів, спрямувати відповідну допомогу на забезпечення посилення їх конкурентоспроможності та покращення умов праці для їх співробітників. Для цього варто дослідити повоєнний досвід Ізраїлю, Грузії, країн зі складу колишньої Югославії.

Аналіз останніх досліджень. Сучасні дослідження науковців більшою мірою спрямовані на економічну та статистичну складові роботи господарств ресторанної галузі у воєнний час, зміни умов праці бізнесу від впливом зовнішніх чинників та географічного місцезнаходження. Питаннями оцінки фінансово-економічної безпеки бізнесу інноваційних підприємств сфери гостинності та туризму займалися науковці Захарова О., Зачосова Н., Набока Р., Чернишов О. [1]. Удосконаленням стратегічного управління розвитком підприємств готельно-ресторанного бізнесу займалися Козловська С., Сушко Н., Подолян Я., Тихонова І. [2]. В дослідженні постає необхідність розглянути збитки та фактори впливу воєнного стану на галузь у цілому.

Мета роботи. Розглянути досвід роботи закладів ресторанного бізнесу на прифронтових територіях у воєнний час, спрямований на розуміння реальних проблем і викликів, поставлених перед власниками підприємств вищезазначеної галузі.

Викладення основного матеріалу.

Повномасштабне вторгнення російської федерації в Україну у 2022 році завдало значного удару усій економіці України. Ресторанний бізнес, нажаль, також постраждав. Співзасновниця Національної ресторанної асоціації України Насонова О. зазначає зменшення кількості кафе та ресторанів у 2023 році приблизно на 25% порівняно з лютим 2022 року (Національна ресторанна асоціація України (НРАУ) об'єднує понад 50 учасників, 450 ресторанів та кафе) [3]. "У деяких областях падіння ринку становило понад 50% (Харківська, Миколаївська, Запорізька, Луганська області), у Київській, Одеській, Дніпропетровській областях – до 30%"; "у західних областях спостерігається позитивна динаміка; у Львові та області кількість ресторанів та кафе зросла приблизно на 30%, у Закарпатській, Чернівецькій, Івано-Франківській областях – приблизно на 20%" [3]. Визначено, що з червня 2022 року почали відкриватися ресторани в Києві, а також у західних областях (загалом понад 2000 закладів). Інвестори наразі розглядають міста на заході України як вигідніші для запуску нового бізнесу. Тож, у межах усєї країни, є як негативні, так і позитивні зміни в сфері готельно-ресторанного бізнесу.

На прифронтових територіях України на початку повномасштабного вторгнення у 2022 році мало місце згортання підприємницьких структур та їх релокація у більш сприятливі для



ведення бізнесу райони країни. Натомість, з настанням стабілізації в економіці та більшим розумінням віддаленості від реальних бойових дій, бізнес почав процес швидкої адаптації до нових умов, переорієнтовуючись на нові реалії: війна радикально змінила попит і цільову аудиторію – міста стали тилом, місцем відпочинку для військових, співробітників МВС та державних служб, раніше задіяних на окупованих територіях і вимушених їх залишити через бойові дії. Таким чином, здійснилось значне заміщення клієнтської бази, зростання її платоспроможності та загальна зміна орієнтирів у діяльності громадських закладів харчування. Тим не менш, підприємницькі структури зіштовхнулись з великим дефіцитом сировини та товарів, необхідних для ведення бізнесу у цілому, існувала логістична проблема – була унеможливлена доставка продукції постачальниками, тому великою перевагою для власників ресторанного бізнесу стало володіння вантажним авто як засобу диверсифікації засобів доставки необхідних ресторанному виробництву харчових компонентів. У період з повномасштабного воєнного вторгнення до початку 2023 року через дефіцит товарів була на часі спроможність самостійного виготовлення продуктів харчування, як, наприклад, макаронних виробів, солоних овочів тощо. Вартість більшості груп товарів зросла, що призвело до значного росту цінової політики кінцевої продукції. Ресторанні господарства після початку повномасштабного вторгнення РФ в Україну у 2022 році зіштовхнулись також з такою проблемою, як дефіцит засобів доставки готових страв до кінцевого споживача через велике зменшення кількості автоперевізників. Ресторани та кафе майже повністю відмовились від безкоштовної доставки своєї продукції, натомість увівши ліміти на значну мінімальну суму замовлення доставки, поширеною стала практика самостійного забирання споживачів замовлень у кафе та ресторанах. Через відтік населення почався й дефіцит кваліфікованих кадрів. Наразі, на фоні посилення темпів мобілізації військовозобов'язаних та вимушеного переселення громадян через пряму загрозу їх безпеці, дефіцит кадрів посилюється до критичного. Не дивлячись на стабілізацію логістики, а також достатню кількість гостей, ресторатори зіштовхуються з неспроможністю виробити страви через тотальний недобір кваліфікованого персоналу. Чималою проблемою з початку повномасштабного вторгнення стало зменшення кількості робочих годин через комендантський час.

Деякими послабленнями навантаження в діяльності ресторанних господарств після початку повномасштабного вторгнення стали:

1. На початковому етапі повномасштабного вторгнення абсолютна більшість орендодавців не вимагала орендної плати у повному обсязі.



2. Зменшення конкуренції через зменшення загальної кількості об'єктів ресторанного бізнесу.

3. Через збільшення уваги, яка зараз приділяється Україні у світі, задля задоволення гуманітарних потреб населення благодійні організації, такі як World Central Kitchen ті інші, надали допомогу та співпрацювали з деякими ресторанными господарствами.

4. Тимчасове послаблення податкового навантаження у вигляді 2 відсотків від обороту замість ПДВ і податку на прибуток та тимчасове зменшення податків для інших груп підприємницьких структур.

5. Державне регулювання по зменшенню відсотків за кредитуванням бізнесу.

Висновки дослідження та перспективи подальшого розвитку. Розглянуто досвід роботи у прифронтових територіях підприємств ресторанного бізнесу в Україні. Якщо прогнозувати подальшу роботу у ресторанній сфері прифронтових регіонів у разі закінчення війни, то логічним, є те, що після демобілізації військових та, натомість, повернення частини місцевих мешканців додому, деякий час попит буде зменшений порівняно з передвоєнним часом. Подальша платоспроможність населення буде визначена в цілому загальним станом економіки України у повоєнний час і станом економіки прифронтових зон зокрема; впливом інноваційних технологій в управлінні бізнес-процесами підприємств сфери готельно-ресторанних послуг [4]. Тим не менш, спираючись на досвід всебічної допомоги світового товариства Україні, позитивний прогноз є цілком можливим. Це дозволить досягнути скорішого відновлення галузі у повоєнний час, зміцнити загальну економічну ситуацію в регіоні та у країні в цілому, пришвидшити повернення до довоєнних розмірів отримання комерційного прибутку, подальше зростання та зміцнення сфери готельно-ресторанного бізнесу в майбутньому.

ЛІТЕРАТУРА

1. Yakushev, O., Zakharova, O., Zachosova, N., Yakusheva, O., Chernyshov, O., & Naboka, R. (2023). Assessment of financial and economic security of business innovation enterprises in hospitality and tourism. *Financial and Credit Activity Problems of Theory and Practice*, 2 (49), 135–147. <https://doi.org/10.55643/fcaptop.2.49.2023.4010>
2. Yakushev O., Kozlovska S., Sushko N., Podolian Y., Tykhonova I. Improvement of strategic management of the development of hotel and restaurant business enterprises. *Зб. наук. праць "Економіка і організація управління Донецького національного університету"*. – Вінниця:



ДонНУ, 2022. – №2 (46). – С.228-239. DOI:
<https://doi.org/10.31558/2307-2318.2022.2.22>

3. "Інтерфакс-Україна" – незалежне українське інформаційне агентство. – Електронний ресурс. – Режим доступу:
<https://interfax.com.ua/news/economic/856807.html>

4. Якушев О.В. Інноваційні технології в управлінні бізнес-процесами підприємств сфери готельно-ресторанних та туристичних послуг. *Науковий журнал. Ресторанний і готельний консалтинг. Інновації*. 2020 Том 3 № 2. С. 195-208.

Walter Leal Filho

Prof. Dr. (mult.) Dr. h.c. (mult.)

Hochschule für Angewandte Wissenschaften Hamburg

Forschungs- und Transferzentrum:

Nachhaltigkeit und Klimafolgenmanagement

AN OVERVIEW OF FUNDING OPPORTUNITIES TO SUPPORT NATURE CONSERVATION PROJECTS IN THE CONTEXT OF THE UKRAINE WAR

The war in Ukraine has had significant environmental impacts, affecting various aspects of the natural landscape and ecosystems (European Wilderness Society, 2023; Pereira et al., 2022; Wetlands International Europe, 2022). One of the most notable impacts is on the Chernobyl exclusion zone, where military activity has led to concerns about raised radiation levels and the risk of spreading radioactive material due to disturbed soils and vegetation (Matsala, M. et al., 2024).

The collapse of the Nova Kakhovka dam was another critical environmental disaster, impacting drinking water supplies, agricultural irrigation, energy production, and natural ecosystems (Babin et al., 2023). This event has led to significant flooding, displacement of communities, and potential long-term ecological damage to the region.

The heavy industry focus of Ukraine's economy, particularly in the east, has also heightened the risks of environmental damage during the war (Mammadov et al., 2024). Attacks on industrial plants, chemical factories, and infrastructure like oil depots and pipelines have led to air, water, and soil pollution. This is combined with disruptions in agriculture and the ability of the country to export crops, an issue which has implications for food security in Ukraine and beyond (Leal et al., 2023).

The war is not only impacting an already stressed natural environment but also preventing efforts to improve the situation (Kucher,



2023). Most activities and investments to restore habitats, conserve species, improve protected area management as well as mitigate and adapt to climate change have been disrupted.

At least 14 Ramsar sites – valuable wetland areas that have been internationally recognised according to the Ramsar Convention on Wetlands – are under threat of destruction (Wang, 2024). They include the expansive shallow marine lagoons and the biggest island of the Black Sea in Karkinitska and Dzharylgatska bays; the Dnipro River delta, a refuge for nature in a region known for its huge agricultural fields; and the bogs, meanders, and natural meadows of the Desna River floodplains in the Sumy region (Shumilova, 2023).

There have been many projects over the past two years, trying to support efforts to protect and restore the natural environment in Ukraine, and to address specific issues such as water and soil pollution, restoration of ecosystems and habitats, and forests protection. Unfortunately, information on such environmental projects and conservation initiatives in Ukraine, in the context of the current war, is scattered around. The information on what is happening in terms of projects it is not integrated and is not readily available. Also, there is much misinformation, which means that some information being spread is not accurate.

Moreover, the fragile science infra-structure in Ukraine and many pressing socio-economic priorities (Ganguli & Waldinger, 2024), prevent sound communication efforts from being systematically undertaken. As a result, many opportunities for cooperation, for accessing international funding to support conservation projects, are being lost.

Much can be gained by setting-up a platform, which may act as "hub" in gathering and disseminating information on current and planned environmental projects, which may link the various stakeholders concerned with environmental conservation and protection in Ukraine, as well as international donors interested to providing funding for projects across the country.

REFERENCES

1. Babin, B., Plotnikov, O., & Prykhodko, A. (2023). Damage to the Maritime Ecosystems from the Destruction of the Kakhovka Dam and International Mechanisms of Its Assessment. *Lex Portus*, 9, 23.
2. Leal Filho, W.; Fedoruk, M.; Paulino Pires Eustachio, J.H.; Barbir, J.; Lisovska, T.; Lingos, A.; Baars, C. (2023) How the War in Ukraine Affects Food Security. *Foods* 2023, 12, 3996. <https://doi.org/10.3390/foods12213996>
3. Matsala, M., Odruzhenko, A., Hinchuk, T., Myroniuk, V., Drobyshev, I., Sydorenko, S., & Bilous, A. (2024). War drives forest fire risks and



highlights the need for more ecologically-sound forest management in post-war Ukraine. *Scientific reports*, 14(1), 4131.

4. Mammadov, S., Luhovyi, S., Starodubets, O., Kalynychenko, H., & Trybrat, R. (2024). Collateral ecocide. The impact of war on Ukrainian flora and fauna. *International Journal of Environmental Studies*, 1-9.

5. European Wilderness Society, 2023; Pereira et al., 2022; Wetlands International Europe, 2022).

6. Wang, M. (2024). The Unprecedented Ramsar Resolution: Ukrainian Wetlands Protection in Armed Conflict. *Netherlands International Law Review*, 1-35.

7. Kucher, A., Honcharova, A., Kucher, L., Bieloborodova, M., & Bondarenko, L. (2023). Impact of War on the Natural Preserve Fund: Challenges for the Development of Ecological Tourism and Environmental Protection. *Journal of Environmental Management and Tourism*, 14(5), 2414-2425.

8. Shumilova, O., Tockner, K., Sukhodolov, A., Khilchevskiy, V., De Meester, L., Stepanenko, S., ... & Gleick, P. (2023). Impact of the Russia–Ukraine armed conflict on water resources and water infrastructure. *Nature Sustainability*, 6(5), 578-586.

9. Ganguli, I., & Waldinger, F. (2024). War and Science in Ukraine. *Entrepreneurship and Innovation Policy and the Economy*, 3(1), 165-188.

UDC 330

Mariia Fedoruk

PhD, Research Associate

*Hamburg University of Applied Sciences, Faculty of Life Sciences
Research and Transfer Centre „Sustainability and Climate Change
Management“ (FTZ-NK), Hamburg*

Walter Leal Filho

Prof. Dr. (mult.) Dr. h.c. (mult.),

*Hamburg University of Applied Sciences, Faculty of Life Sciences
Head of the Research and Transfer Centre
“Sustainable Development and Climate Change Management”*

SYNERGY OF SCIENCE, BUSINESS AND HIGHER EDUCATION TOWARDS ENVIRONMENTAL RECOVERY AND NATURE CONSERVATION IN UKRAINE

Studies that were done for the Chornobylskyi Radiation and Ecological Biosphere Reserve (REBR); the Desniansko-Starohutskyi National Nature Park (NNP); the Holosiivskyi National Nature Park (NNP),



and the Hetmanskyi National Nature Park (NNP) by the team of Hamburg University of Applied Sciences and ukrainian partners with the support of German Federal Environment Foundation (DBU) recorded degradation of soil, vegetation, and biodiversity. This research was undertaken within the project "Ukraine-Nature", and has shown that valuable ecosystems in four preservation areas that belong to the European Emerald Network are being endangered by occupation, mining, shelling, and setting on fires on purpose by Russian troops. Also, ground battles, remote violence (explosions), the use of military vehicles, and machinery relocation, maintenance, and repair are currently putting pressure on the environment. According to the results of key informant interviews, the hostility-induced indirect factors were outlined, such as destruction or damage of infrastructure, a significant shortage of financial support and income, and a reduction in the number of employees (because of military obligation and forced migration). Due to the limited access (unexploded ordnance or mines), it is impossible to effectively control protected nature reserves and protect biodiversity (e.g. from fires, poaching, illegal logging, etc.). (Leal et.al, 2024). In this regard, the Ukrainian government and the international community need to prioritize environmental recovery and nature conservation, even during conflict, since the Russian war in Ukraine can put the natural ecosystems in danger and generate long-lasting damage to preservation areas that belong to the European Emerald Network and influence the well-being of the European ecosystems. At the same time, transformation of Ukraine's environmental policy and development strategy must meet the requirements of the EU Green Deal strategy, considering the EU candidate status given to Ukraine in June 2022.

The nature-based approaches and related methods that could be deployed (bioreactors, land farming, composting, phytoremediation, bioremediation) in contributing to the environmental issues seem promising since it solves pollution problems in a more sustainable way (see Abiriga et al., 2021; Fernandez-Lopez et al., 2022; Hou et al., 2020; Kumar et al., 2021; Song et al., 2017). However, more studies are needed to cover a range of solutions for environmental recovery and nature conservation in response to the modern military drivers of ecosystem degradation. Therefore the synergy between the research institutions and businesses is crucial in order to identify and implement nature-based solutions to foster environmental recovery and conservation. In this context, Higher Education Institutions could serve as trance-setters by providing new knowledge to the students. In the current conditions of war, there is an urgent need for specialists who can not only apply nature-based approaches to recover nature. Since environmental recovery and nature conservation in Ukraine should be done based on the monitoring results, the skills how to use the methods of diagnosis of soil contamination, biodiversity loss, and



deforestation of damaged areas considering military drivers are also highly important for the future professionals. This process nowadays is impossible without digital instruments and satellite pictures, considered limited access to the territories and an extensive amount of data. It could be maintained by IT companies with qualified employees prepared by Higher Education. Therefore, synergy of science, business and higher education could stimulate not only environmental protection but also provide the socio-economic benefits.

The implementation of this synergy could be done by developing a hub that would connect stakeholders and provide information on ongoing and planned environmental projects in Ukraine, especially those that intend to address the many impacts and damages associated with the war. It will provide the basis for future cooperation between science, business, and higher education towards fundraising for joint research and implementation of measures as well as educational programs with the topic of environmental recovery and nature conservation in Ukraine. At the same time, it could provide the possibility for businesses to emphasize their need for specific skills of future employees and for the science to guide the SMEs towards nature-based solutions.

REFERENCES

1. Abiriga, D., Jenkins, A., Vestgarden, L. S., & Klempe, H. (2021). A nature-based solution to a landfill-leachate contamination of a confined aquifer. *Scientific Reports*, 11(1), Article 1. <https://doi.org/10.1038/s41598-021-94041-7>
2. Fernandez-Lopez, C., Posada-Baquero, R., & Ortega-Calvo, J.-J. (2022). Nature-based approaches to reducing the environmental risk of organic contaminants resulting from military activities. *Science of The Total Environment*, 843, 157007. <https://doi.org/10.1016/j.scitotenv.2022.157007>
3. Hou, D., O'Connor, D., Igalavithana, A. D., Alessi, D. S., Luo, J., Tsang, D. C. W., Sparks, D. L., Yamauchi, Y., Rinklebe, J., & Ok, Y. S. (2020). Metal contamination and bioremediation of agricultural soils for food safety and sustainability. *Nature Reviews Earth & Environment*, 1(7), Article 7. <https://doi.org/10.1038/s43017-020-0061-y>
4. Kumar, A., Subrahmanyam, G., Mondal, R., Cabral-Pinto, M. M. S., Shabnam, A. A., Jigyasu, D. K., Malyan, S. K., Fagodiya, R. K., Khan, S. A., Kumar, A., & Yu, Z.-G. (2021). Bio-remediation approaches for alleviation of cadmium contamination in natural resources. *Chemosphere*, 268, 128855. <https://doi.org/10.1016/j.chemosphere.2020.128855>
5. Leal W., Fedoruk M., Eustachio J., Splodytel A., Shparyk V., Smaliychuk A., Chaskovsky O., Zamoroka A. (2024). Support in the restoration of nature reserves in Ukraine: an action plan.



6. Song, Y., Liu, T., Li, Y., & Liang, D. (2017). Region division of China's carbon market based on the provincial/municipal carbon intensity. *Journal of Cleaner Production*, 164, 1312–1323. Scopus. <https://doi.org/10.1016/j.jclepro.2017.07.026>

Наукове видання

**СИНЕРГІЯ НАУКИ І БІЗНЕСУ
У ПОВОЄННОМУ ВІДНОВЛЕННІ
РЕГІОНІВ УКРАЇНИ**

МАТЕРІАЛИ

II Міжнародної науково-практичної конференції
24–26 квітня 2024 року

У трьох томах
(Українська, англійська мови)

ТОМ 1

Технічна редакція: Н. В. Семеняк

Розробка обкладинки збірника:

В. М. Крижановський, доцент кафедри дизайну ХНТУ



Підписано до друку 01.05.2024 р.
Формат 60×84/16. Папір офсетний.
Цифровий друк. Гарнітура Times.
Ум. друк. арк. 29,88. Наклад 100.
Замовлення № 0624-89.

Видавництво та друк: Олді+
65101, м. Одеса, вул. Інглезі, 6/1,
тел.: +38 (095) 559-45-45, e-mail: office@oldiplus.ua
Свідоцтво ДК № 7642 від 29.07.2022 р.

Замовлення книг:
тел.: +38 (050) 915-34-54, +38 (068) 517-50-33
e-mail: book@oldiplus.ua





СИНЕРГІЯ НАУКИ І БІЗНЕСУ У ПОВОЄННОМУ ВІДНОВЛЕННІ РЕГІОНІВ УКРАЇНИ

II МІЖНАРОДНА
НАУКОВО-ПРАКТИЧНА
КОНФЕРЕНЦІЯ

ТОМ 1

СЕКЦІЯ 1

Лідерство та розвиток людського капіталу для
повоєнного відновлення України

СЕКЦІЯ 2

Культурна дипломатія у війсьній і повоєнний час:
культура, мистецтво, візуальні комунікації

СЕКЦІЯ 3

Будівництво, архітектура та дизайн у повоєнному відновленні
середовища життєдіяльності людини

СЕКЦІЯ 4

Регіональні аспекти публічного управління та адміністрування
повоєнного відродження України

СЕКЦІЯ 5

Соціально-економічні та управлінські аспекти
регіонального розвитку в умовах повоєнного відродження