



MODERN SCIENTIFIC CHALLENGES AND TRENDS

COLLECTION OF SCIENTIFIC WORKS
OF THE INTERNATIONAL SCIENTIFIC CONFERENCE

Issue 1(35)

**Warsaw
2021**



MODERN SCIENTIFIC CHALLENGES AND TRENDS

ISSUE 1(35)

JANUARY 2021

Collection of Scientific Works

WARSAW, POLAND
Wydawnictwo Naukowe "iScience"
25th January 2021

ISBN 978-83-949403-3-1

MODERN SCIENTIFIC CHALLENGES AND TRENDS: a collection scientific works of the International scientific conference (25th January, 2020) - Warsaw: Sp. z o. o. "iScience", 2021. - 306 p.

Editorial board:

Bakhtiyor Amonov, Doctor of Political Sciences, Associate Professor of Tashkent University of Information Technologies

Bugajewski K. A., doktor nauk medycznych, profesor nadzwyczajny
Czarnomorski Państwowy Uniwersytet imienia Piotra Moły

Tilabaev Sayipzhan Bakizhanovich, Candidate of Historical Sciences, Associate Professor. Tashkent State Pedagogical University named after Nizami

Temirbek Ametov, PhD

Marina Berdina, PhD

Hurshida Ustadjalilova, PhD

Oleh Vodiani, PhD

Languages of publication: українська, русский, english, polski, беларуская, казакша, o'zbek, limba română, кыргыз тили, Հայերէն

The compilation consists of scientific researches of scientists, post-graduate students and students who participated International Scientific Conference "MODERN SCIENTIFIC CHALLENGES AND TRENDS". Which took place in Warsaw on 25th January, 2021.

Conference proceedings are recommended for scientists and teachers in higher education establishments. They can be used in education, including the process of post - graduate teaching, preparation for obtain bachelors' and masters' degrees.

The review of all articles was accomplished by experts, materials are according to authors copyright. The authors are responsible for content, researches results and errors.

ISBN 978-83-949403-3-1

© Sp. z o. o. "iScience", 2021

© Authors, 2021

TABLE OF CONTENTS

SECTION: AGRICULTURAL SCIENCE

Жумабоев Зухриддин Муминович, Мамадалалиева Саида Баходирбековна, Фозилжонов Жавохир (Андижан, Узбекистан) ВЛИЯНИЕ ПОВТОРНОГО ПОСЕВА НА УРОЖАЙНОСТЬ ХЛОПЧАТНИКА.....	10
Рахмонова Мадина Кимсанбоевна, Саидганиева Шаходатхон Талатбек қизи, Халилова Барно (Андижан, Узбекистан) МЕРЫ БОРЬБЫ С ВРЕДИТЕЛЯМИ СКЛАДОВ ОТРЯДА ЧЕШУЕКРЫЛЫХ.....	13
Содиқова Чинора Салоҳитдиновна, Амиров Шавкат Кузибаевич, Гаппаров Шавкиддин Таджиевич (Самарканд, Узбекистан) ПЕРСПЕКТИВЫ ПРОИЗВОДСТВА МЯСА В СКОТОВОДСТВЕ.....	16

SECTION: ART STUDIES

Барибоева Айгерим Сабеновна, Сабырова Алия Султанмуратовна (Алматы, Казахстан) ОБЪЕКТИВНОСТЬ ЧЕТВЕРТОГО НАПРАВЛЕНИЯ МУЗЫКОЗНАНИЯ.....	20
--	----

SECTION: ECOLOGY

Dilmanov Islam (Nukus, Uzbekistan) ACTUAL REASONS AND KEY SOLUTIONS TO AIR CONTAMINATION	26
--	----

SECTION: ECONOMICS

Narzullayeva Gulchehra Salimovna, Toirova Ma`suma Muxamm, Qodirova Dilnoza Rasul qizi (Buxoro, O'zbekiston) SANOAT 4.0 INQILOBI VA BIZNI KUTAYOTGAN KELAJAK.....	29
Абдуллаев Зафаржон Алижонович, Чориев Фазлиддин (Ташкент, Узбекистан), Абдуллаев Алижон (Андижан, Узбекистан) ВОПРОСЫ ОПТИМИЗАЦИИ НАЛОГООБЛОЖЕНИЯ ПРИБЫЛИ БАНКОВ.....	35
Таирова Мавлуда Мухаммедризаевна, Ахророва Нафиса Олимжоновна, Қодирова Нозима Расул қизи (Бухара, Узбекистан) ОСОБЕННОСТИ МАРКЕТИНГА НА РЫНКАХ B2B.....	39
Турובהва Хулқар Рустамовна, Чориева Нигина Кахрамоновна, Буранова Маликабону Барно қизи (Бухара, Узбекистан) КООПЕРАЦИЯ КАК ВАЖНЫЙ ФАКТОР ХРАНЕНИЯ И ПЕРЕРАБОТКИ СЕЛЬСКОХОЗЯЙСТВЕННОЙ ПРОДУКЦИИ.....	42

Файзуллаева Шахзода (Ташкент, Узбекистан) НЕОБХОДИМОСТЬ СОВЕРШЕНСТВОВАНИЯ КОРПОРАТИВНОГО УПРАВЛЕНИЯ И ФУНКЦИОНИРОВАНИЮ ПРЕДПРИЯТИЙ ГОСУДАРСТВЕННЫМ УЧАСТИЕМ НА ОСНОВЕ ПРИНЦИПОВ КОРПОРАТИВНОГО УПРАВЛЕНИЯ ОЭСР	46
Халилов Баҳромжон Баҳодирович, Нарзуллаева Гулчеҳра Салимовна, Баҳодиров Саидбек (Бухоро, Узбекистон) ТИЖОРАТ БАНКЛАРИНИНГ ИНВЕСТИЦИОН ФАОЛИЯТИ ВА УНИ ШАКЛЛАНТИРИШ МЕХАНИЗМЛАРИ.....	51

SECTION: HISTORY SCIENCE

Gulmuradova Sobira Rustam qizi (Samarkand, Uzbekistan) ALISHER NAVOIYNING TILSHUNOSLIKKA OID QARASHLARI (580 YILLIGIGA BAG'ISHLANADI)	56
Sovetkhan Raushan Aibolkyzy (Almaty, Kazakhstan) NECROPOLISES OF THE ARAL-CASPIAN REGION IN S.E. AZHIGALI'S RESEARCH.....	59
Умматова Эъзога (Жиззах, Узбекистон) ЖИЗЗАХ ВОҲАСИ АҲОЛИСИНИНГ ЭТНИК ТАРКИБИ ХУСУСИДА (БАХМАЛ ТУМАНИ МИСОЛИДА)	63

SECTION: INFORMATION AND COMMUNICATION TECHNOLOGIES

Куанышбаева Дилфуза (Нукус, Узбекистан) ГЛОБАЛИЗАЦИЯ ИНТЕРНЕТ- ЖУРНАЛИСТИКИ	70
Федосенко Сергей Иванович (Минск, Беларусь) ПРЕИМУЩЕСТВА АВТОМАТИЗИРОВАННЫХ СЕРВИСОВ ПРОКАТА ЭЛЕКТРОТРАНСПОРТА	73

SECTION: MEDICAL SCIENCE

Mamarizaev A. A., Hamrayev O. A., Yahyoev S. M. (Andijan, Uzbekistan) MALE INFERTILITY IN STERIL MARRIAGES	77
Qurbonov N. Z., Raxmatov F. I., Gyosov N. G., Matlubov M. M., Pardayev SH.K. (Samarqand, Uzbekistan) GIPERTONIYA KASALLIGI BO'LGAN BEMORLARDA QORIN BO'SHLIG'I AZOLARI SIMULTAN OPERATSIYALARIDA KOMBINATSIYALI ANESTEZIYA	82
Алимова Н. П. (Бухара, Узбекистан) СРАВНИТЕЛЬНАЯ ХАРАКТЕРИСТИКА АНТРОПОМЕТРИЧЕСКИХ ПАРАМЕТРОВ ДЕТЕЙ 5-6 ЛЕТ ГОРОДСКОЙ И СЕЛЬСКОЙ МЕСТНОСТИ БУХАРСКОЙ ОБЛАСТИ	84

SECTION: PEDAGOGY

Abdullayeva Maxmuda Shukrillo qizi (Toshkent, O'zbekiston) XORIJIY TILLARNI O'QITISHDA PSIXOLOGIK-PEDAGOGIK BILIMLARNING AHAMIYATI.....	87
--	----

Bondarenko Volodymir, Shein Vitalii (Kharkiv, Ukraine) RELATIONSHIP FEATURES BETWEEN THE MODEL OF THE GRADUATE OF HIGHER TECHNICAL EDUCATION INSTITUTION AND THE MODERN LABOR MARKET IN UKRAINE	89
Egamqulov Oybekjon A., Egamqulov Orif Altmishbayevich, Egamqulova Dilrabo Abdul qizi (Jizzax, O'zbekiston) MUSIQA MAKTABLARIDA "ESTRADA VA JAZ" ASARLARI USTIDA ISHLASH.....	91
Eshanqulov Yaxshiboy Xaliyarovich (Qamashi, O'zbekiston) MATEMATIKA DARSLARI ORQALI O'QUVCHILARNI TIMSS XALQARO BAHOLASH DASTURLARIGA TAYYORLASH.....	95
Mamataliyev To'liqin Xushmamat o'g'li (Toshkent, Uzbekistan) TA'LIM OLISH HUQUQINI KAFOLATLASH, MASOFAVIY TA'LIM MEKANIZMLARINI TAKOMILLASHTIRISHNING HUQUQIY ASOSLARI	97
Mamataliyev To'liqin Xushmamat o'g'li (Toshkent, Uzbekistan) ОЛИЙ ТАЪЛИМ ТИЗИМИНИНГ ХАЛҚАРО РЕЙТИНГ ВА ИНДЕКСЛАРДАГИ ЎРНИНИ ЯХШИЛАШДА МАСОФАВИЙ ТАЪЛИМНИНГ ДОЛЗАРБЛИГИ ВА ҲУҚУҚИЙ АСОСЛАРИ.....	102
Toshmatov Abdujabbor Xaitovich, Eshanqulova Ma'mura Davlatovna (Guliston, Uzbekistan) TA'LIM JARAYONINI TASHKILLASHTIRISHDA AXBOROT TEKNOLOGIYALARIDAN FOYDALANISH.....	106
Беліков Ілля (Київ, Україна) ФОРМУВАННЯ ОРГАНІЗАЦІЙНОЇ КОМПЕТЕНТНОСТІ У СУЧАСНОГО ВІЙСЬКОВОГО ЛІДЕРА-ОРГАНІЗАТОРА.....	111
Зокиров Козимжон, Аҳмедова Одинахон (Андижон, Ўзбекистон) ЎРТА ТАЪЛИМ 10-СИНФ ВА ЎРТА МАҲСУС, КАСБ-ҲУНАР ТАЪЛИМИ МУАССАСАЛАРИ ЎҚУВЧИЛАРИ УЧУН "БИОЛОГИЯ" ДАРСЛИГИНИНГ МЕТОДИК КОМПОНЕНТЛАРИ ҲАҚИДА БАЪЗИ МУЛОҲАЗАЛАР	114
Ибраева Кулян Жагипаровна, Михно Егор Сергеевич (Нур-Султан, Қазақстан) ОБРАЗОВАТЕЛЬНЫЙ ПРОЦЕСС ВУЗА КАК ОСНОВА ПРОФЕССИОНАЛЬНО-ОРИЕНТИРОВАННОЙ СИСТЕМЫ ОБУЧЕНИЯ БАКАЛАВРИАТА ИНОСТРАННОМУ ЯЗЫКУ	120
Қайратбек Шарбат, Есекешова Марал Дүйсеневна (Нур-Султан, Қазақстан) РАЗРАБОТКА МОДЕЛИ ДИСТАНЦИОННОГО ОБРАЗОВАНИЯ.....	128
Мейрам Жанар, Есекешова Марал Дүйсенейқызы (Нур-Султан, Қазақстан) СТУДЕНТТЕРДІҢ ШЫҒАРМАШЫЛЫҚ ҚАБІЛЕТТЕРІН ҚАЛЫПТАСТЫРУ ЖӘНЕ ОЛАРДЫ ДАМУ ТУРАСЫНДА МӘСЕЛЕСІ.....	132
Норбекова Барно (Жиззах, Ўзбекистон) ОИЛА ТАРБИЯСИНИНГ БОЛА КАМОЛОТИДАГИ ЎРНИ ТЎҒРИСИДА ШАРҚ МУТАФАККИРЛАРИНИНГ ҚАРАШЛАРИ	136

Норкулова Сорахон (Жиззах, Ўзбекистон) МЕҲНАТГА ПСИХОЛОГИК ВА АМАЛИЙ ТАЙЁРЛАШ ОРҚАЛИ ЎҚУВЧИЛАРДА АҲЛОҚИЙ-ИРОДАВИЙ ХУСУСИЯТЛАРНИ ТАРБИЯЛАШ МАСАЛАЛАРИ	141
Очиллов Оғабек Нарзуллаевич, Эшбўриева Дилноза Эрқуловна (Нишон, Ўзбекистон) ЎҚИТУВЧИНИНГ МУОМИЛА ОДОБИ ШАХСИЙ ФАЗИЛАТЛАРНИНГ АСОСИ СИФАТИДА	145
Сейталиева Бану, Сдиқова Гулия (Уральск, Қазақстан) ИСПОЛЬЗОВАНИЕ МОДУЛЬНОЙ ТЕХНОЛОГИИ ОБУЧЕНИЯ ХИМИИ В СИСТЕМЕ ОБНОВЛЕННОГО ОБРАЗОВАНИЯ.....	149
Сиддиқова Гулноза (Жиззах, Ўзбекистон) АХБОРОТ КОММУНИКАЦИОН ТЕХНОЛОГИЯЛАРИНИНГ ТАЪЛИМ ЖАРАЁНИДАГИ ИМКОНИЯТЛАРИ.....	153
Содиқова Умидахон Бахтиёр кизи, Рахмонова Назокат Шокировна (Тошкент, Ўзбекистон) ТАБИИЙ ФАНЛАРНИ ЎҚИТИШДА ЛОЙИХА ТЕХНАЛОГИЯСИДАН ФОЙДАЛАНИШ.....	155

SECTION: PHILOLOGY AND LINGUISTICS

Ahmedov Hoshimjon, Egamberdiyeva Manora (Tashkent, Uzbekistan) ALISHER NAVOIYNING “LISONUT-TAYR” DOSTONIDAGI MAJOZ HAQIDA	164
Bakhtiyorova Farida (Tashkent, Uzbekistan) ROLE OF FOREIGN LANGUAGES IN SOCIETY	167
Djuraeva Madina Vaxromovna (Jizzax, O'zbekiston) XORIJIIY TILNI ONLAYN TA'LIM TIZIMDA O'RGANISH JARAYONIDA O'QITUVCHINING AHAMIYATI	170
Jumanova Orzigul (Tashkent, Uzbekistan) LEXICOGRAPHICAL PROBLEMS OF COMPILING DICTIONARIES.....	175
Mukhamedova Lola Djuraevna (Tashkent, Uzbekistan) FRENCH MILITARY TERMS IN ENGLISH (GALLICISM).....	178
Nazarova Muxayyo Xaydarovna, Shaxnoza Jalolova Muhammedjanovna (Tashkent, Uzbekistan) STATIVE VERBS: STUDY AND THEORETICAL VIEWPOINTS	182
O'ktamova Nilufar Nozimjon qizi, Jalolova Shaxnoza Muhammedjanovna (Tashkent, Uzbekistan) THE PROBLEMS OF TRANSLATING MASS MEDIA TERMS INTO NATIVE LANGUAGE	186
Qurbonova Dilnoza Olimovna, Yusupova Shoira Botirovna (Tashkent, Uzbekistan) LEXICAL-SEMANTIC FEATURES OF ADVERTISEMENTS IN ENGLISH	189
Sanakulov Zayniddin Ibodullayevich (Tashkent, Uzbekistan) THE STRUCTURE OF BILINGUAL DICTIONARIES AND THEIR ANALYSE (ON THE EXAMPLE OF GERMAN-UZBEK DICTIONARIES)	191

Yuldasheva Zulfizar Abdunabi kizi, Jalolova Shaxnoza Muhammedjanovna (Tashkent, Uzbekistan) LINGUACULTURAL AND SEMANTIC FEATURES OF PROVERBS IN ENGLISH AND UZBEK	194
Муминова Нилуфар Абдурахмоновна (Қарши, Ўзбекистон) СОҲИБҚИРОН ИСМИДАГИ БЕК СЎЗИНИНГ ЛИСОНИЙ ВА НУТҚИЙ ВОҚЕЛАНИШИ	198
Пасічник Наталія, Плавуцька Ольга (Тернопіль, Україна) СПОЛУЧУВАНІСТЬ ЯК СПОСІБ ФУНКЦІОНУВАННЯ ДИДАКТИЧНОЇ ЛЕКСИКИ В СПЕЦІАЛЬНИХ ТЕКСТАХ	202
Саидова Мохира Расуловна, Мукимова Гуландом Ахадовна (Бухара, Узбекистан) ИЗУЧЕНИЕ РУССКИХ ЗВУКОВ СТУДЕНТАМИ ИНОЯЗЫЧНЫХ ГРУПП	204
Сайднасинова Рухан Зайдиновна (Чирчик, Узбекистан) ЧАСТЕРЕЧНАЯ ОТНЕСЕННОСТЬ СЛОВООБРАЗОВАТЕЛЬНЫХ ОСНОВ РУССКИХ ДЕМИНУТИВОВ	208
Семашко Т. Ф. (Київ, Україна) ЕТНОКУЛЬТУРНІ СТЕРЕОТИПИ ЯК ЧИННИК ФОРМУВАННЯ РЕКЛАМНИХ ТЕКСТІВ	211
Тохтахунова М. К. (Алматы, Казахстан) СӨЙЛЕУ ШЕБЕРЛІГІН АРТТЫРУДАҒЫ ДЕБАТ ТЕХНОЛОГИЯСЫНЫҢ МАҢЫЗЫ	214
Шарипова Дилноза Шавкатовна (Бухара, Узбекистан) СИМВОЛ И СИМВОЛООБРАЗОВАНИЕ В СЕМИОТИЧЕСКОМ ПРОСТРАНСТВЕ ЛИНГВОКУЛЬТУРЫ	221
SECTION: PHILOSOPHY	
Raxmonova Gulzoda G'aniyevna (Tashkent, Uzbekistan) MA'NAVİY MADANIYATDA DINIY ONG MASALASI	224
Кочкорова Г. Д. (Фергана, Узбекистан) ФИЛОСОФСКИЕ АСПЕКТЫ ИНТЕГРАЦИИ В ОБРАЗОВАНИИ И ИХ ТЕНДЕНЦИИ	228
Холмирзаева Дилором Дилшодбековна, Холмирзаева Мохиҷеҳра Дилшодбековна (Ташкент, Узбекистан) СОТВОРЕНИЕ МИРА В АВРАМИЧЕСКИХ РЕЛИГИЯХ	231
SECTION: PHYSICAL CULTURE	
Odilova Iroda (Toshkent, Uzbekistan) МАКТАВГАЧА YOSHDAГИ BOLALAR JISMONIY MADANIYATIDA GIMNASTIKANING ANAMIYATI	234
Латипов Равшан Исмаилович (Ташкент, Узбекистан) ФАКТОРЫ, ОПРЕДЕЛЯЮЩИЕ ФИЗКУЛЬТУРНО-СПОРТИВНУЮ АКТИВНОСТЬ СТУДЕНТОВ	236
Мирзакаримова Нодира Ибрагимовна (Ташкент, Узбекистан) СРЕДСТВА И МЕТОДЫ ПОДГОТОВКИ ЮНЫХ ФУТБОЛИСТОВ	239

Набижанов Шохрух Махмуджанович (Ташкент, Узбекистан) ОСОБЕННОСТИ ЗАНЯТИЙ ФИЗИЧЕСКИМИ УПРАЖНЕНИЯМИ СО СТУДЕНТАМИ, ИМЕЮЩИМИ ОТКЛОНЕНИЯ В СОСТОЯНИИ ЗДОРОВЬЯ	242
Рустамова Лазизбек Хусанбоевич, Талабаев Уткиржон Росулжонович (Ташкент, Узбекистан) ТЕХНОЛОГИЯ ДИФФЕРЕНЦИРОВАННОГО ФИЗКУЛЬТУРНОГО ОБРАЗОВАНИЯ.....	245
Элмуратов Захид Элмуратович (Ташкент, Узбекистан) ФОРМЫ ЗАНЯТИЙ ФИЗИЧЕСКИМИ УПРАЖНЕНИЯМИ В ШКОЛЕ	248

SECTION: PHYSICS AND MATHEMATICS

Элмуротова Дилноза Бахтиеровна, Холтураев Сардор Сайфи угли, Журакулов Мухаммадюсуф Саидрасулович (Ташкент, Узбекистан) ВЛИЯНИЕ ГАММА ОБЛУЧЕНИЯ НА ФОТОЭЛЕКТРИЧЕСКИЕ СВОЙСТВА НАНОГЕТЕРОСТРУКТУР ZnSe/ZnO:O И НАНОГЕТЕРОПЕРЕХОДОВ ZnSe/ZnO:O,Zn.....	251
--	-----

SECTION: SCIENCE OF LAW

Tojiboyev Asilbek Ulug'bek o'g'li (Termiz, Uzbekistan) INSON HUQUQLARINI HIMOYA QILISH - FUQAROLIK JAMIYATINI QURISHNING ISTIQBOLLI YO'LI.....	257
Сеилханов Жанат Дюйсенбаевич (Карағанды, Казахстан) ҚАЗАҚСТАН РЕСПУБЛИКАСЫ ҚЫЛМЫСТЫҚ ЗАҢНАМАСЫНЫҢ ТАРИХИ ДАМУ КЕЗЕҢІНДЕГІ ЭКОНОМИКАЛЫҚ КОНТРАБАНДАНЫҢ КЕЙБІР МӘСЕЛЛЕПЕРІ	259

SECTION: TECHNICAL SCIENCE. TRANSPORT

Atajanova Saodat, Abdullayev Amirxon, Samandarov G'iyosbek (Urganch, Uzbekistan) ТЕХНИКА ТА'ЛИМ YO'NALISHI TALABALARINI O'QITISHDA MALAKAVIY AMALIYOTNING AHAMIYATI.....	266
Butayev Azizjon Kenjaboy o'g'li, Jurayev Akbarshox Usmonjon o'g'li, Topilov Xusanjon Muxsinali o'g'li (Farg'ona, Uzbekistan) TRANSPORT OQIMLARI XAVFSIZLIGINI SVETAFORLAR YORDAMIDA BOSHQARISHNI OPTIMALLASHTIRISH	269
Абдукаримов А., Мадаминов С. М., Турсунбоев Л. Э. (Ташкент, Узбекистан) ПЕРЕДАТОЧНЫЙ МЕХАНИЗМ ВАЛИЧНЫХ МАШИН.....	272
Аслонов Норкул Раббонаевич (Ташкент, Узбекистан) ҚАТТИҚ МАИШИЙ ЧИҚИҢДИЛАРНИ ТЕКИСЛАШ УЧУН БУЛЬДОЗЕР ОТВАЛИНИНГ САМАРАДОРЛИК КУРСАТКИЧИНИ АНИҚЛАШ	274

Голіков Володимир, Нікольський Віталій, Оженко Євген Нікольський Марк (Одеса, Україна), Антоненко Олексій (Москва, Росія)	
СТВОРЕННЯ ІМІТАЦІЙНОЇ МОДЕЛІ П'ЄЗОЕЛЕКТРИЧНОГО ШАРУ В СЕРЕДОВИЩІ ЕЛЕКТРОННОГО МОДЕЛЮВАННЯ SIMINTECH.....	279
Костенко Тетяна, Костирка Олеся (Черкаси, Україна)	
ПОКРАЩЕННЯ КОМФОРТНИХ УМОВ РОБОТИ РЯТУВАЛЬНИКА ПІД ЧАС ЛІКВІДАЦІЇ АВАРІЙ ЗА УМОВ ВИСОКИХ ТЕМПЕРАТУР	284
Холіддинов Илхомбек Хосилжонович, Азамжонов Фаррухбек Фарходжон угли (Фергана, Узбекистан)	
ПРОВЕДЕНИЕ МОДЕРНИЗАЦИИ С ПОСЛЕДУЮЩИМ РЕГУЛИРОВАНИЕМ НАПРЯЖЕНИЯ И ПОВЫШЕНИЕМ УСТОЙЧИВОСТИ ФЕРГАНСКОЙ ЧАСТИ ЭНЕРГОСИСТЕМЫ УЗБЕКИСТАНА	289
Чориева Мухаббат Мухамматовна, Рахимов Хакимбой Каримович (Бухара, Узбекистан)	
ОСНОВНЫЕ ТРЕБОВАНИЯ К ОБЕСПЕЧЕНИЮ СИЗ	295

SECTION: TOURISM AND RECREATION

Kodirova Gulyora (Samarkand, Uzbekistan)	
UZBEKISTAN!.....	298
Tadjiyeva Sayyora Uralovna, Djurayeva Nafisa Bakhodirovna, Kurbonova Zebiniso Azimovna (Bukhara, Uzbekistan)	
WAYS TO INCREASE THE ATTRACTIVENESS OF HOLY SHRINES LOCATED IN THE HISTORICAL CENTER OF BUKHARA	301

SECTION: AGRICULTURAL SCIENCE

УДК 633.34+631.54

Жумабоев Зухриддин Муминович
д.с.х.н. Андижанского институт сельского хозяйства агротехнологии,
Мамадалалиева Саида Баходирбековна
соискатель,
Фозилжонов Жавохир
студент
(Андижан, Узбекистан)

ВЛИЯНИЕ ПОВТОРНОГО ПОСЕВА НА УРОЖАЙНОСТЬ ХЛОПЧАТНИКА

Аннотация: *В контрольном варианте средний урожай хлопка сти) составил 32,9 ц/га. Относительно высокие урожаи получены посева хлопчатника после сои и маша, они составили 36,8-36,5 ц/га, дополнительные урожаи 3,9-3,6 ц/га. Посев хлопчатника после зелёного гороха также улучшил урожайность, дополнительный урожай хлопка составил 2,9 ц/га. Посев после других повторных культур (фасоль, нут, арахис) получено дополнительный урожай хлопка 2,4; 2,1; 2,5 ц/га.*

Ключевые слова: *плодородие, рост, хлопчатник, пшеница, соя, маш, фасоль, арахис, зелёный горох, нут, почва, гумус, повторный посев.*

Введение:

Повышение эффективности использования земель считается актуальной задачей сегодняшнего дня. Поэтому при внедрении системы чередования посевов культур на орошаемых площадях основное внимание нужно обратить на посев зерно-бобовых, зерновых и овощных культур, улучшающих плодородие почвы и обеспечивающих потребность населения на продовольственные товары. Эти культуры нужно внести в систему чередования посевов как повторную и промежуточную культуру.

При условиях Каракалпакстана в системе восьмипольного хлопчатника люцернового севооборота (3:4:1:2: и 3:4:1:3) восьмое поле засеяли смешанной культурой, собрали зелень для корма и на этом поле вырастили маш как повторную культуру и собрали урожай 8-10 ц/га. Несмотря на то, что Каракалпакстан является северным регионом страны был выращен маш, как повторная культура и собран урожай маша 10 ц/га. А для южных регионов посев маша как повторную культуру является перспективным [1].

При условиях типичного серозёма предгорной равнины Кашкадарьинской области был выращен маш как повторная культура после озимой пшеницы (норма посева 40 тыс. шт/га, срок выращивания 1.07). за счет эффективного использования световой радиации средняя урожайность составила 19,3 ц/га, а при позднего посева (15.07 и 01.08) урожайность была 17,2-15,3 ц/га [2].

Научное обоснование и внедрение в производство прогрессивных систем чередования посевов культур, сохраняющие плодородие почвы, улучшающие её свойства и повышающие урожайность хлопка на серозёмах Андижанской области.

Методика проведения исследований.

В при условиях серозёма Андижанской области проводились полевые опыты, научно-исследовательские работы по изучению влияния повторного посева на рост и развитие хлопчатника, урожайность и обратили внимание на оценку экономической эффективности.

Объекты исследования: орошаемые серозёмы, разнообразные бобовые культуры. Полевые опыты проводились в 8 ми вариантах, четырехкратно.

На основании этих полевых опытов сделали дисперсионный анализ точности урожая [3]. Проверка агрофизических (4) и агрохимических (5) свойств почвы осуществили по установленным методам.

Результаты и их анализ.

Результаты полевых опытов по изучению влияния повторных посевов при чередовании посевов на рост и развитие хлопчатника, урожай и качество хлопка показывают то, что при условиях 2-поля (2014 г) 01.08 высота основного стебля хлопчатника контрольного варианта была 81,6 см, количество урожайных веток 14,2 шт., количество коробок 11,5 шт, в том числе раскрытых 4,5 шт. А при посеве хлопчатника после кукурузы эти показатели составили соответственно: 82,3 см, 14,5 шт, 12 шт и 4,6 шт или эти данные были близки к контрольному варианту, это показывает, что кукуруза усваивает много питательных элементов из почв.

Более высокие показатели были при посеве хлопчатника после сои и мasha, это зависит от количества питательных элементов корневых остатков в почве. Показатели этих вариантов (3-4): рост основного стебля (1.08) 84,6-83, см, количество урожайных веток 15,5-14,9 шт, количество коробок 13,3-12,9 шт., в том числе раскрытых 4,7-4,8 шт. Показатели других вариантов выше, но ближе к контрольному. В период существования от начала до конца густота саженцев второго поля была 79,4-80,1 тыс/га. Прежде всего нужно отметить, что в условиях 2-поля средний вес хлопка в одной коробке был равен 4,5-4,8 г, за счет этого урожай хлопка ва 2-поле был больше. Относительно высокие показатели наблюдались во вариантах посева после сои и мasha, они были равны 4,8-4,8г (2-поле), это на 0,4-0,4г. выше контрольного. Эти различия нашли своё отражения и в урожаи хлопка.

В контрольном варианте (повторного посева не было, хлопчатник был посеян после озимой пшеницы) средний урожай хлопка в поле (в 4-кратной повторности) составил 32,9 ц/га. В варианте после посева кукурузы этот показатель составил 34,7 ц/га, дополнительный урожай был равен 1,8 ц/га. Относительно высокие урожаи получены посева хлопчатника после сои и мasha, они составили 36,8-36,5 ц/га, дополнительные урожаи 3,9-3,6 ц/га. Посев хлопчатника после зелёного гороха также улучшил урожайность, дополнительный урожай хлопка составил 2,9 ц/га. Посев после других повторных культур (фасоль, нут, арахис) получено дополнительный урожай хлопка 2,4; 2,1; 2,5 ц/га.

Выводы.

Результаты опытных работ показали, что повторные посевы всех видов культур (кроме кукурузы) благоприятно влияют на плодородие почвы, в итоге повышается урожайность хлопчатника. При однолетнем повторном посеве зернобобовых культур, таких как соя, маш, фасоль, нут, арахис и зелёный горох определены благоприятное влияние повторного посева на улучшение агрофизических, агрохимических свойств почвы и в итоге повышение урожайности хлопчатника на 2,1-3,9 ц/га.

СПИСОК ИСПОЛЬЗОВАННЫХ ИСТОЧНИКОВ:

1. Исмоилов У., Садиков Е., Реимов Н. Два урожая в год. "Ўзбекистон кишлок хўжалиги" Тошкент, №2, 2006 й. - 14 б.
2. Негматова С. "Сув танқислиги шароитида анғизда мош етиштириш" Агроиллим Ўз. қ/х журнали №4 2013й. 26-27 бет
3. Доспехов Б.А. Методика полевого опыта. -М.: Агропромиздат, 1985. -230-240 б.
4. Доспехов Б.А. Методика полевого опыта. -М.: Агропромиздат, 1985. -230-240 б.
5. Методы агрофизических исследований почв Средней Азии / -Ташкент. изд. 4 - е дополн. УзНИХИ, 1973 -132 б.
6. Методы агрохимических анализов почв Средней Азии / -Ташкент, УзНИХИ, 1973. -135 б.
7. Jumaboyev Z.M. The influence of rotation crops on cotton plant productivity and technological attributes of fiber. EPRA International Journal of research and Development (IJRD) Peer Reviewed Journal Volume 4, Issue 3, March 2019., Page 54-56
8. Jumaboyev Z.M. The influence of rotation crops and intercrops on cotton productivity. International Journal For Innovative Research in Multidisciplinary Field Volume 5, Issue 3, March 2019., Page 119-123.
9. Jumaboyev Z.M. Grain yield of soybeans after catch crops. The Way of Science international scientific journal № 12 (58), 2018, Vol II, Volgograd, 2018 Page 25-26.

УДК 632.78

Рахмонова Мадина Кимсанбоевна
старший преподаватель, PhD,
Саидганиева Шаходатхон Талатбек қизи
асистент,
Халилова Барно
магистр
Андижанский институт сельского хозяйства и агротехнологий
(Андижан, Узбекистан)

МЕРЫ БОРЬБЫ С ВРЕДИТЕЛЯМИ СКЛАДОВ ОТРЯДА ЧЕШУЕКРЫЛЫХ

Аннотация: В данной статье представлена информация о вредителях, относящихся к отряд чешуекрылых и мерах борьбы с ними.

Ключевые слова: отряд чешуекрылых, *Sitotroga cerealella* Oliv. *Netarogon granellus* L, меры борьбы

Чешуекрылые — вредители зерна и зернопродуктов, переселились в зернохранилища вместе с зерном, где нашли благоприятные условия для развития. Часть бабочек настолько приспособилась к обитанию в условиях зернохранилищ (амбарная моль), что не встречается в природе. Некоторые из них способны развиваться одинаково интенсивно как в поле, так и в зернохранилищах (зерновая моль). К постоянным обитателям зернохранилищ относятся следующие виды молей, огневки и совок: из семейства настоящих молей — амбарная моль, хлебная моль, ложная хлебная моль, пробковая моль, платяная моль; из выемчатокрылых молей — зерновая моль, белоплечная домовая моль; из огневок — мучная огневка, южная амбарная огневка, мельничная огневка, зерновая огневка, сухофруктовая огневка, рисовая огневка. В зернохранилищах временно встречаются представители семейств совок (зерновая совка) и огневки (луговой мотылек), гусеницы которых завозятся вместе с зерном и некоторое время питаются влажным зерном, выедая зародыши.

Зерновая (ячменная) моль — *Sitotroga cerealella* Oliv. Относится к семейству выемчатокрылых молей (Gelechiidae), теплолюбивый вид. Бабочка с размахом крыльев 11 —19 мм, тело длиной 6—9 мм. Передние крылья узколанцетовидные, островершинные, длина их в 5 раз больше ширины, покрыты блестящими чешуйками серовато-желтого цвета с коричневым опылением. Задние крылья узкие, с заостренной вершиной и выемкой на наружном крае перед вершиной, серебристо-серые, с длинной бахромой. Губные щупики длинные, саблевидные и торчат перед лбом.

Яйцо длиной 0,5 мм, овальное, сначала молочно-белое, потом желтовато-оранжевое. Только что отложенные яйца липкие и легко приклеиваются к зерну. Взрослая гусеница имеет укороченно-загнутое толстое тело длиной 7—8 мм, белого или соломенно-желтоватого цвета. Грудной отдел шире брюшка. Грудные ноги заметны, а брюшные — недоразвиты, слабо заметны. Гусеницы очень подвижны, развиваются внутри зерна многих культур, питаются его содержимым, там же окукливаются и превращаются в

бабочек. Куколка покрытая, длиной 5—6 мм, коричневого цвета, находится внутри зерна. В одном зерне пшеницы, ячменя и озимой ржи развивается одна гусеница, в зерне кукурузы их может быть две или три. Развитие гусеницы происходит при температуре 15—36 °С (оптимальная — 27—28 °С), влажности зерна — 15—16 % и завершается за 28 дней. Самка откладывает яйца кучками (до 150 шт.) на зерно в складах, в поле — на зерна в колосьях, початках кукурузы. В складах гусеницы повреждают только верхний слой зерна на глубину 5—8 см, максимально при массовом размножении — до 20 см. При этом происходит самосогревание зерна. Гусеницы повреждают зерна ячменя, пшеницы, ржи, кукурузы, риса, овса, сорго и гречихи. При благоприятных условиях развития для вредителя и отсутствия мер борьбы за 6 мес хранения уничтожается до 40 % хранящихся запасов. Продолжительность цикла развития моли сильно колеблется и может продолжаться в июле 25—35 дней, а в августе—ноябре — 34—90 дней. При температуре ниже -10 °С моль погибает через двое суток.

Зимуют гусеницы и куколки внутри зерна. В хранилищах зерновая моль дает 3—4 поколения в год. В южных областях гусеницы часто повреждают зерно еще на корню и в скрытой форме внутри его попадают в зернохранилища.



Рис. 1. Зерновая моль и Амбарная моль:

1 -имаго; 2- личинка, повреждающая зерно; 3 - бабочка; 4-гусеница;

Амбарная моль — *Nemapogon granellus* L. Относится к семейству настоящих молей (Tineidae), распространена широко, но наиболее вредоносна в южных областях и края России. Размах крыльев бабочки достигает 15,5 мм; передние крылья серебристо-серые, с темно-коричневыми точками и пятнами; задние — светло-серые, узкие, окаймленные широкой коричнево-серой волосистой бахромой. Яйцо овальное, желтовато-белое. Гусеница длиной до 10 мм, желтовато-кремовая, с коричневой или бурой головой, с темно-желтыми щитками на переднегруди.

Куколки длиной 6—7 мм, коричневые, последний сегмент с двумя короткими шипиками (рис. 26). Повреждает хранящееся зерно, сухофрукты, кондитерские изделия и другие продукты. Зимуют гусеницы в шелковистых коконах (частично куколки) в щелях пола, стен и других местах. Весной окукливаются, и через 10—15 дней вылетают бабочки. После спаривания самки откладывают до 160 яиц, размещая их по одному-два на пищевых субстратах. Эмбриональное развитие длится 10—14 дней. Отродившаяся

гусеница, питаясь, вгрызается в зерно и образует сбоку неглубокую ямку. Постепенно она переходит от одного зерна к другому, скрепляя их шелковиной, образуя комья в поверхностном (до 10 см) слое зерновой насыпи. Одна гусеница повреждает до 30 зерен.

Профилактические меры борьбы

1. Подготовка хранилищ перед приемкой и размещением зерна на хранение: зачистка и последующая дезинсекция путем влажной или аэрозольной обработки; комплексное обследование всех объектов на зараженность.

2. Подготовка зерна: сушка зерна до состояния сухого или средней сухости, очистка от сорной примеси и битых зерен; максимальное снижение температуры зерна; опрыскивание зерна контактными инсектицидами.

3. Контроль за зараженностью насекомыми и клещами должен проводиться постоянно.

СПИСОК ИСПОЛЬЗОВАННЫХ ИСТОЧНИКОВ:

1. Загуляев А.К., Моли и огневки вредители зерна и продовольственных запасов. - М - Л.: Наука, 1965.
2. М. М. Ганиев, в. Д. Недорезков, х. Г. Шарипов Вредители и болезни зерна и зерно продуктов при хранении МОСКВА «КолосС» 2009
3. Рахмонова, М. К., Хамдамов, К. К., Парпиева, М. К., & Абдуллаева, Г. Д. (2020). МЕТОД ПРИМЕНЕНИЯ ТРИХОГРАММЫ ПРОТИВ ЯБЛОНЕВОЙ ПЛОДОЖОРКИ. Актуальные проблемы современной науки, (3), 87-89.
4. Saidganieva, S. T. Q., & Yuldasheva, S. N. Q. (2020). Measures against the damage of the insects of the nightshades family in the Soybean plant. Asian Journal of Multidimensional Research (AJMR), 9(8), 28-30.
5. Kizi, A. G. D. (2020, July). BIOECOLOGY AND MEASURES TO COMBAT CHERRY MUCUS. In Archive of Conferences (Vol. 2, No. 2, pp. 80-82).
6. Anorbayev, A. R., Isashova, U. A., Rakhmonova, M. K., & Jumayeva, A. N. (2019). Development and Harm of Liriomyza Sativa Blanchard leaf--mining Flies. Indonesian Journal of Innovation Studies, 8.
7. Davlatova, F. A. (2020). MEASURES TO FIGHT AGAINST MUSHROOMS DISEASE DURING STORAGE OF ONION PLANTS. In МОЛОДЁЖНАЯ НАУКА (pp. 63-65).

УДК 637.5/636.2

Содикова Чинора Салохитдиновна

докторант,

Амиров Шавкат Кузибаевич

к. с-х. н., доцент, научный руководитель,

Гаппаров Шавкиддин Таджиевич

асистент

Самаркандский институт ветеринарной медицины

(Самарканд, Узбекистан)

ПЕРСПЕКТИВЫ ПРОИЗВОДСТВА МЯСА В СКОТОВОДСТВЕ

Аннотация. В статье описаны резервы увеличения производства мяса в скотоводстве, объект, цели, задачи и схема научных исследований, намеченных производить научно-производственные опыты со скотом симментальской породы мясо-молочного и молочно-мясного типов продуктивности.

Ключевые слова: Постановления Президента, продовольственная безопасность, порода, мясо, Германия, Австрия, скотоводство, производственные типы, схема опытов и др.

Annotation. The article describes the possibilities of increasing meat production in animal husbandry, the object of experiments, the goal, objectives and description of research carried out in a herd of Simmental cattle of meat and milk and milk and meat types.

Введение. В обеспечении продовольственной безопасности населения нашей Республики животноводство имеет важное место. Скотоводство является ведущей отраслью животноводства, в котором производится 83,0 % молока в мировом масштабе. В структуре производства мяса по всему миру говядина составляет более 21 % и занимает третье место по валовому производству мяса после свинины и мяса птицы. В Узбекистане почти весь объем (99%) производства молока и 65 % мяса приходится на долю скотоводства.

Следует отметить, что объемы производства молока и говядины недостаточны для удовлетворения растущих потребностей населения. Поэтому ставится задача по увеличению производства продуктов животноводства путём полноценного кормления животных, улучшения селекционно - племенной работы в целях рационального использования их генетического потенциала, совершенствования технологий производства и переработки продукции путём внедрения новейших достижений науки и техники, передового опыта.

Принимаемые в последнее время Постановления Президента Республики [1; 2; 3;] открывают новые возможности систематической поддержки государством субъектов животноводства, племенного дела и кормопроизводства, предусматривают дальнейшее материальное и

финансовое обеспечение их путём представления субсидий и долгосрочных льготных кредитов.

Факторами увеличения производства говядины являются следующие:

- рациональное использование существующих пастбищ и повышение их урожайности;
- использование высокопродуктивных специализированных мясных пород крупного рогатого скота, приспособленных к местным условиям и климату;
- применение промышленного скрещивания молочных и других пород с быками мясных пород;
- внедрение в производство интенсивных технологий выращивания, дорастивания и откорма скота.

В Республике из давних времён разводятся специализированные мясные породы, как казахская белоголовая, абердин-ангусская и санта-гертруда в качестве плановых. Но, в последнее время их поголовье резко сократилось по разным причинам. В настоящее время заново завозится племенной мясной скот из Германии, Австрии, Нидерландии, Украины, Казахстана и других стран, за счёт чего заметно повышается численность мясного скота.

Мясные качества скота симментальской породы, а также скрещивание молочных и молочно-мясных пород с быками специализированных мясных пород были изучены Д.Л. Левантином (1989); И.И. Черкашенко (1978), С.Я. Дудиным (1973); В.И. Гудыменко (1992); А.В. Черкаевым (1995); Б.А. Багрий (2001); Н.И. Стрекозовым (2002); Л.И. Кибкало (2016); А.Ф. Шевхужаевым (2006) и другими учёными, которые подтверждают высокую мясную продуктивность помесных животных по сравнению с чистопородными на 8-10 %.

Следует отметить, что внутри одной породы имеются разные производственные типы и они отличаются друг от друга по продуктивным показателям. Например, в стаде скота швицкой и симментальской пород существуют молочный, молочно-мясной и мясо – молочный типы по телосложению. Эти типы в одинаковых условиях кормления и содержания проявляют разные показатели продуктивности из-за предрасположенности к одному или другому типу продуктивности.

Цель и задачи исследований. Целью наших исследований является изучение роста, развития и мясной продуктивности – убойных показателей, а также качества мяса молодняка симментальской породы разных производственных типов в своеобразных природно-климатических условиях Сырдарьинской области.

Задачами исследований являются изучение географического расположения хозяйства, природно-климатических и экологических условий; кормления и содержания подопытных животных; изучение показателей роста и развития молодняка разных производственных типов; изучение некоторых физиологических показателей подопытных животных, установить оплату корма продукцией бычков разных типов; оценка мясной продуктивности и морфологического состава мяса; определить убойные показатели и субпродукты убоя; изучение показателей кожевенного сырья животных;

установить экономическую эффективность производства мяса бычков разных производственных типов.

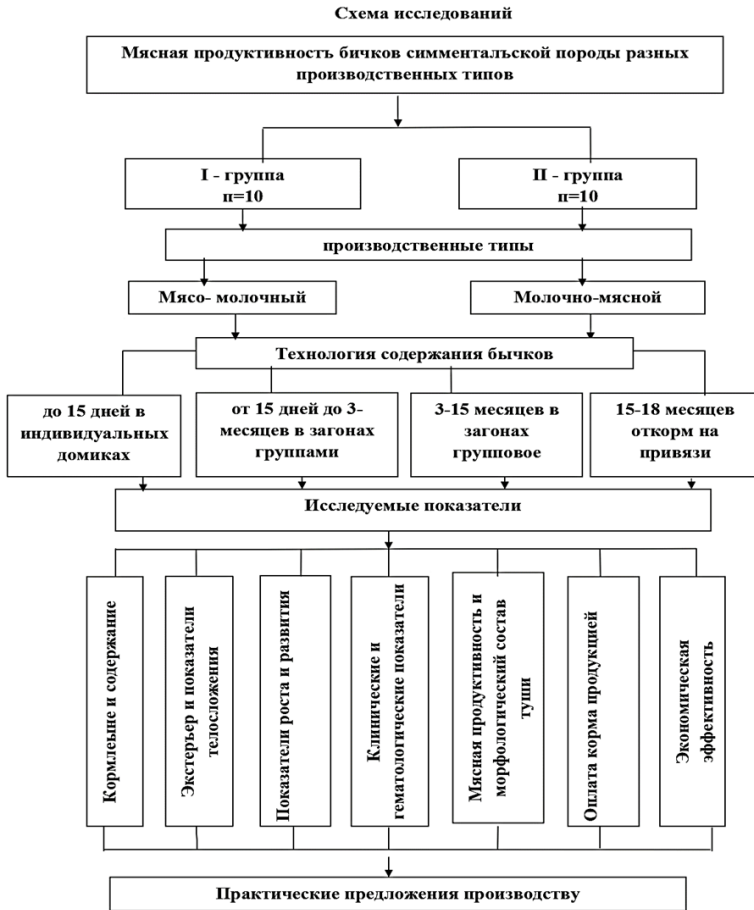

Объекты и методы исследований. Объектами исследований являются бычки симментальской породы разных производственных типов, разводимые в унитарном предприятии «Сардоба» АО «Узбекистон темир йуллари» которое расположено в Мирзабадском районе Сырдарьинской области. Методами исследований выбраны зоотехнические, статистические, экономические и аналитические.

Анализ полученных результатов. В настоящее время нами написана часть обзора литературы диссертационной работы на основе изучения и анализа научных статей, сборников научных трудов ученых-исследователей по данной теме, а также сведений интернет-сайтов. Изучены кормовые,

природно-климатические условия хозяйства, сформированы группы опытных животных.

Выводы. Для полного использования генетического потенциала симментальской породы в целях повышения эффективности производства говядины следует определить производственный тип бычков в стаде и требуются вести специальные исследования.

СПИСОК ИСПОЛЬЗОВАННЫХ ИСТОЧНИКОВ:

1. Постановление Президента Республики Узбекистан №ПП-4243от 18.03.2019 «О мерах по дальнейшему развитию и поддержке животноводческой отрасли».
2. Постановление Президента Республики Узбекистан №ПП-4245 от 28.03.2019. "Об организации деятельности государственного Комитета ветеринарии и развития животноводства Республики Узбекистан».
3. Постановление Президента Республики Узбекистан №ПП-4576 от 29.01.20120. «О дополнительных мерах государственной поддержки животноводческой отрасли Республики Узбекистан».
4. Багрий Б. А. Производство качественной говядины. Зоотехния. - 2001. №2. - С. 23-26. Гудыменко В. И. Мясная продуктивность и интерьер симментальских и красно-пёстрых шведских быков при откорме низкоконцентратными рационами в условиях интенсивного земледелия: Автореф. дис. на соиск. уч. степ. д-ра с.-х. наук. – Краснодар. – 1992. – 42с.
5. Доротюк Э. Н. Специализированные мясные породы. Основы мясного скотоводства и производства говядины. - Южно-Уральск. - 1973. - С. 50-81.
6. Дудин, С. Я. Создание мясных стад на базе симментал × герефорд. Молочное и мясное скотоводство. -1973. - № 4. - С. 23.
7. Заднепрнянский И. П. Рациональное использование мясного. Белгород. – 2002. – 406 с.8.
8. Кибкало Л.И. Оценка мясной продуктивности бычков симментальской и голштинской пород в условиях Центрального. Зоотехния. – 2016. - № 3.
9. Левантин, Д.Л. Использование различных пород крупного рогатого скота для производства мяса. М. – 1989. – 60 с.
10. Мазуровский Л. З. Мясные качества симменталов. Зоотехния. - 1995. - №3. - С. 9-11.
11. Ростовцев, Н.Ф. Теоретические основы и результаты промышленного скрещивания в скотоводстве Тр. ВАСХНИЛ. – М. Колос. – 1973. – С. 3-19.
12. Черкаев, А.В. Мясное производство России. Зоотехния. – 2000. - №11. – С. 2-6.
13. Черкащенко, И. И. Межпородное скрещивание крупного рогатого скота. Россельхозиздат, 1978. - 364 с.
14. Шевхужев А.Ф. Мясное скотоводство и производство говядины Ставрополь. – «Сервис школа». – 2006. – 432 с.

SECTION: ART STUDIES

Барыбаева Айгерим Сабеновна
Докторант кафедры Музыковедения и композиции,
Сабырова Алия Султанмуратовна
Кандидат искусствоведения (PhD), ассоциированный профессор
(доцент)
Казахская Национальная консерватория им. Курмангазы
(Алматы, Казахстан)

ОБЪЕКТИВНОСТЬ ЧЕТВЕРТОГО НАПРАВЛЕНИЯ МУЗЫКОЗНАНИЯ

Abstract. *The given report reviews various schools of thought studying the Kazakh traditional music in Kazakhstan and abroad. The main goal is to reveal different scientific areas of studying the Kazakh traditional music, to determine their significance in Kazakhstan and foreign ethnomusicology. Research in this area underline the need in the overall review of knowledge accumulated by schools of thought with a single representation. Authors give examples of review of various sources using a comparative-typological method, compare their significance and define the general trend of studying the Kazakh traditional music methods, and unite this knowledge in a uniform common school. Local and foreign sources of pre-revolutionary (end of XIX – beginning of XX centuries), Soviet and modern writers of the period of Independence of the Republic of Kazakhstan were used. Main existing areas of Kazakhstan musicology were assessed, and conclusions were drawn on the birth of Kazakh ethnoorganology.*

The main aspect of the article is a focus on emergence in XXI century of the problem of a new cycle in the Kazakhstan science, which presence we can assume because we have written sources about the Kazakh musical culture in foreign languages, and information on materials from far and near abroad. Authors, based on the concept of Alma Kunanbaeva, an ethnomusicologist, formulate new statements about opposition between the Russian-speaking and Kazakh-speaking schools, supplementing it with opposition to foreign-language schools.

Keywords: *the Kazakh traditional music, ethnomusicology, school of thought, oral tradition, foreign materials, the fourth school, the fourth science, an empirical method, a comparative-typological method, interdisciplinarity.*

На рубеже веков произошла переоценка ценностей и научных методов изучения традиционной музыки. Это было связано прежде всего с обретением независимости многих стран, в том числе, современного СНГ. Существует необходимость проведения анализа состояния казахстанской этномузыковедческой науки на современном этапе.

Испокон веков передача культурных ценностей в казахском обществе осуществлялась с помощью устной традиции. До середины XIXв. степная

устная историография¹ казахов считалась единственным и однородным знанием, так как язык общения и мысли отличались отсутствием влияний извне. Проникновение в XXв. русского языка в культурную среду казахов изменило ментальность и мышление народа. В итоге, вопрос о нескольких школах знаний внутри казахской культуры послужил основой статьи «О феномене «Третьей науки» профессора Стендфордского университета Алматы Кунанбаевой [1]. В центре внимания ученого концепция «двух культур» писателя Чарльза Перси Сноу² (1905-1980), который считал, что существует разрыв не только между различными областями научного знания, но и между учеными и представителями интеллигенции. В опоре на идею Чарльза Перси Сноу А. Кунанбаева выдвинула положение о наличии казахоязычной школы музыковедения Казахстана, противопоставляя ее русскоязычной научной школе.

Устную степную историографию до XXв. можно считать изначальной школой традиционного знания казахов. В XXв. с распространением европейского научного знания в Казахстане появляется письменная научная школа на казахском языке – «Вторая наука» [1, с. 8]. По мнению А. Кунанбаевой, «Третьей наукой» [1, с. 3] можно назвать казахскую устную традицию. Письменные школы эмпирическими методами излагали накопленную систему знаний «Третьей науки» (школы знаний). Представителей русскоязычной школы отличало то, что они не были знакомы с казахоязычным музыковедением.

У истоков казахоязычной этномузыкологии стояли выдающийся казахский филолог, тюрколог, профессор Кудайберген Жубанов и его младший брат, знаменитый композитор, музыковед, дирижер и академик Ахмет Жубанов. К. Жубанов, хотя и являлся лингвистом, а не музыкантом, стал основоположником изучения казахского кюя. Он заложил основу сравнительного изучения казахского кюя в контексте тюркской музыки и тенгрианства, а также изучения кюя как части синкретической культуры казахов и этимологического изучения казахской музыкальной терминологии.

Годы Независимости ознаменовали новый виток в становлении науки Казахстана: особенности казахоязычной и русскоязычной письменных школ объединились в своих методах и подходах. Основной аспект данной статьи сосредоточен на проблеме появления в XXв. «Четвертой науки», о наличии которой можно предполагать, имея письменные источники о казахской музыкальной культуре, изданные на зарубежных языках (английском, немецком и т.д.), а также обладая информацией о материалах, имеющих ценность для исследователей Казахстана, ближнего и дальнего зарубежья.

Причиной зарождения «Четвертой науки» как самостоятельного направления этномузыкологии послужили следующие факторы:
1. Зарубежные исследователи. С конца XVIII-начала XIXвв. культуру казахского народа изучали представители европейской школы (Германии,

¹ СУИ - термин указанный в книгах этнографа, искусствоведа, композитора, журналиста А.С.Сейдимбек со ссылкой на термин В. Юдина и Л. Гумилева

² Charlez P.Snow. «Two Cultures and the Scientific Revolution: The Rede Lecture». New York, 1959.

России, Великобритании и т.д.). Из этих материалов в силу политических мотивов чаще изучались доступные русскоязычные источники, датированные хронологически концом XVII-началом XXвв.; 2. Казахи всегда были кочевым народом. В силу исторических событий они расселились на огромной территории, центром которой являлась Центральная Азия, и далее - Россия, Китай, Монголия, Турция и некоторые страны Европы. Таким образом, в этих странах появились этнические диаспоры, которые сохранили культурное наследие, представляющие немалый интерес; 3. Важной предпосылкой для изучения явились публикации казахстанских ученых в рейтинговых журналах дальнего зарубежья, а также их докладах на международных конференциях; 4. Во времена существования СССР из Казахстана в зарубежные музеи были вывезены редкие артефакты культуры (музыкальные инструменты, элементы национальной одежды, атрибуты быта и др.). Например, в музеях России представлены развернутые экспозиции, которые могут стать ценными предметами изучения.

Если раньше мир научной мысли Казахстана ограничивался рамками СССР, где требовалось изложение мысли на русском языке, то с обретением независимости он стал практически безграничным. Труды ученых Казахстана стали востребованы за границей. Произошел отток научных кадров в другие страны, что привело к большей активизации деятельности «Четвертой науки» – на зарубежных языках (в том числе и английском), то есть, понятной всему миру.

Казахская традиционная музыка находилась в фокусе внимания западноевропейской школы знания еще с XVIIIв. Начало изучению положили ученые-путешественники, собиравшие сведения о народах, населяющих регион Центральной Азии. Фонозаписи немецкого этнографа-антрополога Р. Карутца, найденные в 2015 году казахстанскими учеными в ходе съемок серии документальных фильмов «Дорога людей» [3], описанные, проанализированные и изданные в «Туркестанском сборнике песен и инструментальных пьес, собранные Р. Карутцем (1905)», доктором искусствоведения С.И. Утегалиевой [4], доказывают, что существуют источники о казахской традиционной музыке, которые могут изменить мнение об историческом значении казахской культуры в регионе Центральной Азии.

Работы русских и немецких исследователей А. Эйхгорна [5], Э.М. Хорнбостеля [6], П.П. Тихова [7] можно рассмотреть с позиции современного музыковедения, проследить взаимосвязь и найти новые материалы для исследования.

Одним из первых каталогов с кратким описанием музыкальных инструментов, созданных музыкантом, можно считать труд А.Ф. Эйхгорна «Полная коллекция музыкальных инструментов народов Центральной Азии» (СПб, 1885) [5]. Он собрал свою коллекцию среднеазиатских инструментов. Всего по каталогу их 36, 4 из них имеют отношение к казахской традиции. В своем труде автор классифицирует инструменты на струнные, духовые и ударные, а также на этнические группы - «Струнные инструменты киргизов и других монгольских племен», «Музыкальные инструменты Туркестана, Кашгара, Коканда, Афганистана, Бухары и Хивы», «Инструменты сартов (Туркестан)». Автор дает их примерное описание, метод извлечения звука,

ареал распространения, историю приобретения и принадлежность к этнической группе.

Вслед за А.Ф. Эйхгорном, Э. Хорнбостель делает самое раннее этноорганологическое исследование. Речь идет о «Заметках о киргизских [казахских] музыкальных инструментах и мелодиях» к знаменитой книге Р. Карутца «Среди киргизов (казахов) и туркмен на Мангышлаке», опубликованных в Лейпциге в 1911 году в переводе казахстанского музыковеда, кандидата искусствоведения А.В. Самаркина, объем издания составляет 20 страниц [6]. В связи с этим автор задается вопросом о том, что изучение инструментов Центральной Азии в целом могло повлиять на создание систематической классификации музыкальных инструментов Э.Хорнбостеля, которая в последующем была сделана казахским этноорганологом Б. Сарыбаевым, чьи исследования посвящены казахскому народному инструментарию. Таким образом, Э.Хорнбостеля можно считать родоначальником казахской этноорганологии.

Дореволюционные статьи можно изучить не только методом сравнительного музыковедения, но и методом поиска новых материалов в уже известных исследованиях. Например, необходимо изучить источник, который уже упоминается в работе Б.Г.Ерзаковича [7] вскользь – это статья П.П. Тихова «О музыке туркестанских киргиз» [8]. О самом П.П. Тихове известно не так много - он был регентом-священником из Туркестана, но в его заметках содержится ценная информация. В своей статье П.П. Тихов рассматривает население Туркестана, музыкальные инструменты киргиз (казахов), песни и певцов, а также пишет о строе киргизских песен. Упомянут интересный факт о том, что казахам не присущи танцы. Всего автор записал 9 мелодий, 2 из которых инструментальные (кобызовые) [8, с. 8].

Обратиться можно не только к источниковедческим материалам, но и к современным исследованиям ученых дальнего зарубежья о казахской традиционной музыке. Например, к исследованиям венгерского ученого и этномузыковеда Яноша Шипоша. В одном из своих исследований он изучает и собирает песенный музыкальный фольклор этнических казахов [9, с. 10]. Музыку казахского народа также изучал в связи с антропологической точкой зрения и процессом музыкального творчества в миграции турецкий ученый Феза Тансу [10].

Американский этномузыколог Меган Рансье [11] изучает традиционный казахский инструмент кыл-кобыз: «qylqobyz as a case study for conceptualizing musical instruments as “archives” that contain layers of historical, social, musical, and emotional information» [11, с. 379]. При этом автор опирается на казахстанских ученых, начиная от представителей истоков казахстанского музыковедения, дает отсылки к своим предыдущим работам на тему исследования кыл-кобыза, интервьюирует казахстанских музыкантов-кобызистов А. Тажибаеву и А. Жумабекова, проводит сравнительный анализ исследования в области струнных инструментов ученых-этноорганологов и исследования струнных инструментов авторов из разных стран (Индия, Великобритания, Армения и т.д.).

Работы исследователей-этномузыковедов Б.И. Каракулова, С.А. Елемановой, С.И. Утегалиевой, Г.З. Бегембетовой, В.Е. Недлиной,

А.С. Сабыровой, А.Р. Бердибай, М.Ш. Мылтыкбаевой, А.С. Нусуповой на иностранных языках, их участие в международных симпозиумах и конференциях, а также их научные статьи, изданные в рейтинговых зарубежных журналах, дают ученым, занимающимся развитием «Четвертой науки», возможность взаимодействия с коллегами из разных стран.

Если в исследованиях зарубежных ученых в первую очередь затрагивается вопрос самоидентификации казахского народа и казахской музыки, то в статьях казахстанских ученых рассматривается огромный спектр тем от ритуальной и фольклорной традиции [12; 13; 14], казахской музыки в глобальном контексте [15].

В итоге изучения темы четвертого направления музыковедения дана оценка трем основным существующим направлениям науки в казахстанском музыковедении и зарождающейся «Четвертой» школе, которая имеет все перспективы для дальнейшего развития не только в Казахстане, но и за рубежом.

В связи с успешным влиянием казахстанских ученых в мировое научное сообщество появилась возможность сравнительного изучения научных подходов мировых школ музыковедения, которое позволяет открыть новые грани в исследовании казахской традиционной музыки. Таким образом, данная статья положила начало для дальнейшей работы в этой области в последующих статьях и исследованиях авторов.

СПИСОК ИСПОЛЬЗОВАННЫХ ИСТОЧНИКОВ:

1. А. Kunanbayeva. On the Phenomenon of the “Third” Science”/ Алма Кунанбаева. О феномене третьей науки: [Электронный ресурс]/ В пер. на английский/ URL: http://www.silkroadhouse.org/wp-content/uploads/2018/05/Alma-Kunanbaeva_Third-Science-2018.pdf (дата обращения: 13.10.2020).
2. В.Н. Юнусова. Традиционная музыка Азии в зеркале современных научных направлений//Сборник материалов Международной научно-практической конференции «Духовное наследие Абая и актуальные проблемы современного искусствознания» к празднованию 175-летия Абая Кунанбаева//Ред. В.Е. Недлина, А.Р. Бердибай, М.Т. Кокишева, А.С. Сабырова, Ф.Д. Калымова – Алматы: КНК им.Курмангазы, 2020. – 404 с. нот., ил.
3. Документальный фильм «Первая в истории аудиозапись казахской музыки. Дорога людей». [Электронный ресурс] // URL: <https://www.youtube.com/watch?v=J5R0tvV08yl&t=337s> (Дата обращения: 26.11.2020).
4. Туркестанский сборник песен и инструментальных пьес Р. Карутца (1905)/ Отв.ред., С. Утегалиева. – Алматы: «Асыл Кітап», 2018.
5. А.Ф. Эйхгорн. Полная коллекция музыкальных инструментов народов Центральной Азии А.Ф. Эйхгорна (бывшего военного капельмейстера в Ташкенте): Каталог / [А.Ф. Эйхгорн]. – Санкт-Петербург: тип. Ю. Штауфа, (И. Фишона), 1885. – 16 с.
6. R. Karutz. Uber Kirgizen und Turkmenen aus dem Leben der Steppe/ 10.Kapitel: E.Hornbostel. Notizen uber kirgisische Musikinstrumente und

- Melodien. – Leipzig, 1911. – S. 196-223. (Э.М. Хорнбостель. Заметки о киргизских [казахских] музыкальных инструментах и мелодиях/Перевод с немецкого, редакция и комментарии А. Самаркина – Уральск: РИО ЗКГУ, 2003. – 42 с.)
7. Б.Г. Ерзакович. У истоков казахского музыкознания: (По материалам рус. ученых XIX в.). – Алма-Ата: Наука КазССР, 1987. – 174 с.: ил., нот. ил.
 8. П.П. Тихов. О музыке туркестанских киргиз//Музыка и жизнь//Москва: 1910. – с.1-8.
 9. Janos Sipos. *Kazakh folksongs from the two ends of the steppe.* – Budapest: Akademiai Kiado, 2001. 302 pp.
 10. Ф. Тансу. Новый взгляд на музыку тюркских народов Евразии. Стамбул, 2008. – с.130.
 11. M. Rancier. *The Musical Instrument as National Archive: A Case Study of the Kazakh Qyl-qobyz.* //Ethnomusicology// Vol. 58, No. 3. - с.379-404.
 12. Boldykov Z., Zhaxylykova M., Khalykov K., Sabirova A. *Transformation of ritual and folklore traditions in acting art.*// Опцион (Венесуэла)V 35. 2019. ISSN 1012-1587, Scopus, CiteScore 0,06. Vol, 35. Special Issue 21. - P. 513-530.
 13. Sabirova A., Yergalieva A.T., Maulet A. Gabdiyev M., Takezhanova R. *The phenomenon of spirituality in the kazakh art songs.* // Опцион (Венесуэла)V 36. 2020. ISSN 1012-1587, Scopus, CiteScore 0,06. Vol, 36. SpecialIssue 27. - P. 130-149.
 14. Sabirova A.S., Mukanova A.B., Issametova K.I. Sultanova M.E., Yergalieva A.T. *The effect of ancient totemic beliefs on the Kazakh traditional singing.* // Опцион (Венесуэла)V 36. 2020. ISSN 1012-1587, Scopus, CiteScore 0,06. Vol, 36. SpecialIssue 27. - P. 150-168. Процентиль по искусству и гуманитарным наукам 63.
 15. A. Kaztuganova, A. Omarova, B. Turmagambetova, Z. Kasimova, S. Kuzembay. *Kazakh music in the global context.* // Utopía y Praxis Latinoamericana, vol. 24, núm. Esp.5, 2019. Universidad del Zulia. [Электронный ресурс] // URL: <https://www.redalyc.org/jatsRepo/279/27962050013/html/index.html> (Дата обращения: 25.12.2020).

SECTION: ECOLOGY

Dilmanov Islam

Student

Nukus State Pedagogical Institute named after Ajiniyaz
(Nukus, Uzbekistan)

ACTUAL REASONS AND KEY SOLUTIONS TO AIR CONTAMINATION

Annotation: *In this article, a special attention is paid to air pollution which is one of the global problems, the spread and drawback of contamination in human-beings life and the solution of spreading harmful gas, fume that is being produced by factories.*

Key words: *contamination, environment, air pollution, environmental protection, damage.*

Environment is the surroundings in which we live. But the contamination of our environment by pollutants is environmental pollution. The current stage of the earth that we are seeing is the cause of centuries of exploitation of earth and its resources. Our planet is being polluted day by day because of factories and cars. It is strongly believed that every person should be careful for environmental protection since it is the most fundamental part of healthy lifestyle.

Everybody has to breath, and when air isn't clean you health is affected. Air pollution is problem of all of us. Everyone might think that I am healthy because I eat, and do only healthy things, so I cannot be sick, or get cancer, allergies or even die. "Human activities have an adverse effect on the environment by polluting the water we drink, the air we breathe, and the soil in which plants grow. Although the industrial revolution was a great success in terms of technology, society, and the provision of multiple services, it also introduced the production of huge quantities of pollutants emitted into the air that are harmful to human health" [1]. Climate change is a cause of environmental pollution as well. Also, it affects the physical and biological elements of the ecosystem. Accompanied by, ozone depletion, greenhouse gases, global warming all these climate changes are caused by environmental defilement. Besides, their effect can be lethal for upcoming generations. The irregular extreme cold and hot climate affect the ecological system of the earth. We've got many pollutants, which cause air pollution. Like carbon monoxide, carbon dioxide, chlorofluorocarbons, lead and many more. All of these negatives can cause lot of illnesses, like cancer, birth defects, brain, nerve damage and long-term injury and so on.

Carbon and dust particles string up with the air in the form of smog, damaging respiratory system, haze, and smoke. These are caused by the emission of industrial and manufacturing units by burning of fossil fuels, car combustion of carbon fumes. "The study further noted that, solid fuel use is a poor proxy for indoor air pollution levels as the concentrations of small particles, CO, and other pollutants vary markedly between different types of solid fuels and between

the same fuels being burnt in open fire versus in a well-maintained improved stove” [2]. Moreover, these factors affect the immune system of birds which become a carrier of viruses and infections. Besides, it also affects the body system and body organs. Factories and power plants produce same pollutants as automobile do, but they produce them in bigger production and the produce some more such as sulfur dioxide, which is made during production of paper, burning coal in power plants, or smelting of metal. Burning other fuels like wood, or natural gas can make all of these pollutants too.



Pic 1. Country/region ranking, data from 2018

The other problem closely related to industrialization is a problem of big cities. The problem of air pollution increases in the bigger cities because of cars, buses, and trucks. During the traffic jams all kind of pollutants are released into the air and then people who live near roads breath the “dirty” air. “But the country’s overall air quality has worsened since 2016. Partly to blame is a rise in wildfire smoke, which is now responsible for an estimated 40 percent of particulate matter pollution”[3]. Another pollutant associated with climate change is sulfur dioxide, a component of smog. Sulfur dioxide and closely related chemicals are known primarily as a cause of acid rain.

It is known that air pollution can pose an immediate danger, everybody need to cultivate new ways towards solving it. There are some rules that humanity should pay a big attention:

1. Avoid using your own vehicle and take a cab. This will limit pollution and save you time and money.
2. Reduce using firewood for cooking because it may pollute the air immediately.
3. Stop burning leaves.

4. Increase usage of bicycles for commuting on a daily life.

This paper analysed the special drawbacks and harmful sides of contamination, especially air pollution. It should be added that air pollution is the form ever prevailing and include the tendency to kill myriad of people around us. However, it is a low level poison does that can destroy our lungs and cause various other health problems. Moreover, people should be informed about protection of air and save the nature.

REFERENCES:

1. I. Manisalidis, E. Stavropoulou, A. Stavropoulos, E. Bezirtzoglou. Environmental and Health Impacts of Air Pollution: A Review. "Front. Public Health", 2020.
2. Dan Oduor Oluoch and Gideon Nyamasyo. Indoor Air Pollution from Cooking and its Effects on Households in Low Income Urban Areas in Developing Countries. Journal of Pollution Effects & Contro, 2020.
3. Lynne Peeples. How air pollution threatens brain health. Proceedings of the National Academy of sciences of the United States of America, 2020.

INTERNET RESOURCES:

1. <https://www.nationalgeographic.com>
2. <https://en.wikipedia.org/>

SECTION: ECONOMICS

Narzullayeva Gulchehra Salimovna
Iqtisodiyot kafedrası o'qituvchisi,
Toirova Ma'suma Muxamm
Iqtisodiyot kafedrası katta o'qituvchisi,
Qodirova Dilnoza Rasul qizi
Turizm va mehmonxona xo'jaligi kafedrası talabasi
Buxoro Davlat Universiteti
(Buxoro, O'zbekiston)

SANOAT 4.0 INQILOBI VA BIZNI KUTAYOTGAN KELAJAK

Anotatsiya: *Ushbu maqola bugungi kungacha bo'lgan sanoat inqiloblari, ularning jamiyatga va iqtisodiy samaradorlikka ta'siri, shuningdek, yaqinlashib kelayotgan 4-sanoat inqilobi, uning sabablari, o'lib kelishi kutilayotgan samarasi va salbiy jihatlari tahlil qilinib keng yoritilgan.*

Kalit so'zlar: *IT-texnologiya, sanoat, inqilob, mexanizatsiyalash, ishchi kuchi, biznes, mashina, logistika*

Bugungi kunda, IT-texnologiyalarning inson hayotida keng o'rin egallashi, globallashuvning kuchayishi va Internet jahon axborot tarmog'ining kengayishi iqtisodiyot sohasiga ham bevosita ta'sir o'tkazayotganini guvohi bo'lmoqdamiz. Ushbu masalalarni atroflicha tartibga solish muhim ekanligini inobatga olgan holda, oldinda kutib turgan va «Industry 4.0» deb atalayotgan texnologik inqilobning qorong'u tomoni bilan ham tanishib chiqish kelajakda yuz berishi mumkin bo'lgan salbiy jihatlarga qay tarzda yechim topa olishga zamin yaratadi.

Ma'lumki, tarixda **3 ta sanoat inqilobi** yuz bergan bo'lib, ular quyidagilar bilan bog'liq bo'lgan;

1. Bug' dvgatelining ixtiro qilinishi, ishlab chiqarishni mexanizatsiyalashtirish (XVIII asr oxiri);

2. Elektrlashtirish, konveyer, mehnat taqsimoti, ommaviy ishlab chiqarish (XIX-asr oxiri – XX asr boshi);

3. Elektronika, axborot texnologiyalari industriyasi, avtomatlashtirilgan ishlab chiqarish (XX asr oxiri).

Xo'sh, to'rtinchi sanoat inqilobi nima?

“To'rtinchi sanoat inqilobi – zamonaviy, aqlli texnologiyalardan foydalangan holda an'anaviy ishlab chiqarish va sanoat amaliyotlarini doimiy ravishda avtomatlashtirishdir. O'z-o'zini nazorat qilish va inson aralashuvisiz muammolarni tahlil qilish hamda tashxis qo'ya oladigan aqlli mashinalarni ishlab chiqarish uchun birlashtirilgan kata hajmdagi mashinalardan foydalanish.” [1]

Bu inqilob raqamli o'zgarishlarning hamda fizik va biologik sohalar o'rtasidagi chegaralarni buzadigan texnologiyalarning birlashishi natijasi bo'ladi. Agar bizni kutayotgan kelajakni tasvirlasak, raqamli dunyoning sanoatga chuqur kirib borishini ko'rishimiz mumkin. Umuman olganda zamonaviy rivojlangan iqtisodiyotlar va

xususan butun dunyo bo'ylab xususiylar tijorat transmilliy kompaniyalari "Sanoat 4.0" kontseptsiyasini amalga oshirishga intilmoqda. Ushbu kontseptsiya ishlab chiqarish jarayonini hamma joyda robotlashtirish va ishlab chiqarishni raqamlashtirishni ta'minlaydi.

Sanoat 4.0 inqilobi nafaqat inson qo'li bilan qilinadigan zerikarli ishlarni, balki ko'plab muntazam ishlarni bir qancha ishchilardan tortib olishi mumkin. Bunda aqlli raqamli qurilmalar tarmoqqa ulanadi va texnologik jarayonning barcha bosqichlarida o'zaro ta'sir qiladi. Ushbu turdagi ishlab chiqarish moslashuvchanligi, resurslardan oqilona foydalanish va mijozlar va biznesni



Manba: www.uza.uz

biznes jarayonlariga qo'shilishi bilan ajralib turadi. Tarmoqli fabrikada robotlar va odamlar avvalgi avlod robotlariga qaraganda yuqori darajadagi aqlidrokka ega teng huquqli sheriklarga aylanishadi.

“Shuningdek, siz biznes dunyosidagi mash'um 4.0 raqami bilan bog'liq har qanday atamani doimiy ravishda ko'rishdan charchashingiz mumkin. Tan olish kerak, biz ham. Ammo, afsuski, raqamlashtirish atamasini qo'llashni to'xtatish va uni oldindan nazorat qilishning iloji yo'q. Avvalo, o'z-o'ziga xizmat ko'rsatish, ma'lumotlarni real vaqtda qayta ishlash, standartlashtirish va avtomatlashtirish, katta ma'lumotlar va prognozli tahlillar kabi kalit so'zlar bilan tavsiflanadigan ishlanmalar muhim ahamiyatga egadir. Hozirda ba'zi kashfiyotchilar ushbu jarayonni to'liq avtomatlashtirish mumkin emasligini, ya'ni mavjud bo'lgan haqiqiy, rejalashtirilgan va kontekst ma'lumotlarini mashinalar bilan baholash bilan almashtirishni sinovdan o'tkazmoqdalar. Dastlabki sinovlar natija berishidan umid bor: inson mutaxassillaridan (ya'ni menejerlar va nazoratchilar) ortda qolmaydi degan prognoz mavjud bo'lib, ehtimol siyosiy o'yinlar asosiy matematik modeldan yiroq. Bayon qilinishicha, kashfiyotchilar yanada rivojlangan va murakkab jarayon yagona tizimda umumlashtiriladi yoki o'z-o'ziga xizmat qilish tizimlarida avtomatlashtiriladi.” [2]

Sanoat 4.0 inqilobi ilmiy doiralari, sanoat va hukumat tomonidan kuchli qo'llab-quvvatlanmoqda. Turli sohalardagi tadqiqotlar va ishlanmalar Germaniyada boshidanoq namoyish etilgan. 2006 yildan beri Germaniya hukumati o'zining texnologik yangiliklari, shu jumladan, sanoat avtomatizatsiyasi va robototexnika orqali kuchli raqobatbardosh pozitsiyani saqlab qolish maqsadida "Yuqori texnologiyalar strategiyasi" ni amalga oshirmoqda. 2011 yilda «Sanoat 4.0» atamasi Gannover ko'rgazmasida birinchi marta bug' quvvati inqilobidan keyin, ommaviy ishlab chiqarish va axborot texnologiyalari robototexnika jamiyatiga ta'sirini tavsiflash uchun ishlatilgan.

"Rivojlangan mamlakatlar iqtisodiyotini o'rganar ekanmiz, o'z-o'zidan shuni ko'rishimiz mumkin, bunday davlatlar endilikda biz taklif etishimiz mumkin bo'lgan arzon ishchi kuchini ham tortib olishmoqda. Rivojlangan davlatlar misolida Germanyaning tekstil sohasini o'rganish natijasida kelajakda qanaqa ko'rinishda bo'lishini xohlayotganini ko'rish mumkin. Sakson tekstil sexi o'rtasida Yaponiyadan keltirilgan robot nemis lazerida materiallarni kesib, doimiy ishlab turadigan tikuv mashinasidan o'tkazib olyapti. Bir necha sekundli operatsiya bilan mahsulot tayyor.

Bu robot shesteryonkalaridan chiqayotgan ovozlarni arzon ishchi kuchiga o'qilayotgan hukmga o'xshatish mumkin. O'zi shundoq ham bu sohada investitsiya chaqirishda afzal jihatimiz arzon ishchi kuchi va ekiladigan paxtamiz edi. Tekstildagi texnologiya, stanoklar va boshqa texnik tashkil etuvchilarni shundoq ham o'sha Germaniya kabi rivojlangan davlatlar yaratadi. Ular paxta o'rniga o'ta hosildor boshqa tolali o'simliklarni ham sinovdan o'tqazmoqda. Bu degani paxta talab qiladigan minglab gektar yer ancha qisqaradi. Yer kam talab qilsa va iqlim sharoitlariga moslash imkonini bo'lsa, yer arzon joyni investitsiya kiritish uchun qidirib borish ham shart emas." [3]

Yuqorida Germaniya kabi rivojlangan davlatning faqatgina tekstil sohasidagi kelajakka nazari keltirib o'tildi.

I xulosa: kambag'al davlatlarning boy davlatlardan investitsiya kuta oladigan sohalari ancha qisqarib ketadi. Bu esa, o'z navbatida, boy davlatlar yanada boyishiga, kambag'al davlatlar yanada qashshoqlashishiga olib keladi. Endi uchinchi qatlam vakillari ularga hatto qul sifatida ham kerak bo'lmaydi.

I taklif: Sanoat 4.0 inqilobi inson qo'li bilan qilinadigan ko'p zerikarli va muntazam ishlarni yo'q qilib yuboradi. Ammo inson doimiy vaqtini oladigan qo'l mehnatidan qutilsa, aqliy mehnatga vaqt ajrata oladi. Shu o'rinda savol tug'iladi. Inson aqlni qo'l va oyoqdan ko'ra ko'proq ishlatishga tayyormi? Tayyor bo'lishi uchun qanday sharoit yaratish kerak? Shu savollarni atroflicha tahlil qilib ko'rish kerak. Endi raqobat aqliy mehnat bilan bo'ladi. Bundan tashqari, xalqaro tashkilotlar boy davlatlar kambag'al

davlatlarni iqtisodiy tomondan yanada ko'proq jazolamasligi uchun Sanoat 4.0 inqilobini global rivojlanish kontekstida ko'rib chiqishi lozim.

Iqtisodiyotda va jamiyatda bu texnologiya va sanoat transformatsiyasi yengilroq o'tishi uchun kasaba ushjumalari ishchilar tomonida turib, siyosatchilar bilan o'zaro foydali kelishuvlarni amalga oshirishi talab qilinadi.

Umuman olganda, mahsulot iste'molchiga chiqqunicha uch bosqichdan o'tadi:

g'oya va texnologiya yaratilishi, ishlab chiqarish va sotish. Bu bosqichlarda ishlab chiqarishga doim past baho berilgan. Qo'shimcha qiymat miqdorini jarayonlar

bo'yicha qarasaq, tabassumga o'xshagan shaklni olamiz. Qolgan ikkita etapda esa inson aqli ko'proq rol uynagani uchun qo'shimcha qiymati baland bo'ladi. Kelajakda bu tabassum yana ham quvnoqlashishi kutilyapti. Shu sababli ishchi sinfi Industry 4.0 boshlanishidan eng ko'p zarar ko'radi.

Buning oldini olish uchun Sanoat 4.0 inqilobi aynan qayerda va qaysi sohadan boshlanadi, qanday zanjir bo'yicha ketadi – aniq bashorat qilish kerak. Chunki kritik nuqtada bu zanjir boshqarilib bo'lmaydigan holga keladi. Xuddi bugun internetni cheklab bo'lmagani singari. Ungacha siyosatchilar, biznes vakillari, kasaba uyumalari va jamiyatning deyarli barcha qatlami bu transformatsiyani qanday qilib og'riqsiz amalga oshirish haqida bosh qotirishi kerak.

II xulosa: ishchi qatlam – dunyoning barcha davlatlarida birinchi nishon. Shu sabab ham birinchi qurbon ular bo'ladi.

II taklif: davlatlar o'z dasturlariga ishchilarni malakasini oshirish siyosatini hozirdan kiritishi kerak. Mehnat bozoridagi trendlar katta aniqlikda bashorat qilib borilishi kerak. Bunga misol sifatida Made in China 2025 va Europe 2020 Strategy dasturlarini keltirishimiz mumkin. Yevropada ishchilar uchun STEM (fan, texnologiya, injeneriya va matematika) dasturi bo'yicha malaka oshirish siyosati olib borilyapti.

Istalagan texnologik inqilob mehnat bozorida disbalansni yuzaga keltiradi. O'z o'rnida, bu davlat budjetiga katta yuk bo'ladi. Shu sababli kutilayotgan sanoat inqilobidan rivojlanayotgan davlatlar ko'proq zarar ko'radi. Sababi, ularning rivojlanish yo'lida xalqaro kompaniyalarning roli katta. Xalqaro kompaniyalar kiritgan investitsiyalar tufayli mehnat bozori shakllanib, texnologiyalar kirib keladi. Buning ketidan o'rta sinf shakllanadi va yashash sharoitlari ma'lum darajagacha ko'tariladi. Sanoat transformatsiyasi esa bu kichik barqarorlikni shubha ostiga qo'yadi. Bu iqtisodiy va siyosiy inqirozni keltirib chiqarishi mumkin.

Rivojlanayotgan davlatlarning eng katta kamchiligi kutilayotgan risklar haqida to'liq tasavvurga emasligidir. Ular rivojlangan davlatlar joriy qilmoqchi bo'lgan yangilik keltirib chiqaradigan muammolar turi va tabiatini tushunmaydi. Shu sababli bu muammolarni vaqti kelganda o'z terilarida sinab ko'rishga majbur.

III xulosa: rivojlanayotgan davlatlar eng ko'p talofat ko'radi va ular yana qaytib qashshoq davlatlar safiga qaytishi mumkin.

III taklif: dunyoga maksimal ochilish. Ochiq siyosat olib borish. Qaror qabul qilayotganda aholining turli qatlamlari xohishini inobatga olish. Dunyo tajribalarini to'g'ri adaptatsiya qilish. O'zi qurmoqchi bo'lgan jamiyatini chuqur o'rganish va u haqda to'liq ma'lumotga ega bo'lish. Globalizatsiyaga qarshilik qilmaslik. Investitsiyalarni katta qismini texnologiya ko'rinishida kiritish. Kirib kelayotgan texnologiyalarni maksimal o'zlashtirish. Hukumat va xalq orasidagi doimiy muloqot. Aksincha bo'lsa, Sanoat 4.0 inqilobi bizni o'n pog'ona pastga tepib yuboradi.

Sanoat 4.0 inqilobi eng avvalo har jabhaga internet va raqamli texnologiyalarni kirib borishidir. Demak, istalgan xaker yoki dasturchi masofadan turib shaxsiy hududingizga kirishi mumkin. Bu esa biznes va xavfsizlik borasida yangi o'yinlarga moslashishni talab etadi. Xavfsizlikda nisbatan yangicha qarashlarni shakllantirish talab qilinadi. Endi ko'chadagi bezoridan ko'ra ko'proq raqamli bosqinchilar xavf uyg'otadi. Endi nafaqat katta kompaniyalar, balki kompaniyaning ishchilaridan ham xavfsizlik talabiga javob berish so'raladi: birgina yo'qotilgan smartfon orqali u boshqaradigan uskunalari va kompaniyalarning boshqa

hududlariga kirish imkonini begonaga yaratib berish mumkin. Xavfsizlik uchun faqatgina dasturlar yoki uskunalar bilan himoyalaniş yaramaydi. Endi xavfsizlik borasida kompaniyalarga real vaqtda monitoring qiladigan bo'limlar va xavfsizligini doimiy takomillashtiradigan laboratoriyalar kerak bo'ladi

« Sanoat 4.0 inqilobi inson hayotini yaxshilash bilan birga hali yechim talab qiladigan bir talay muammolarni o'rtaga tashlaydi. Bu muammolarning bir qismi bilan qisqacha tanishgan holda, o'zimizga umumiy xulosani chiqaramiz;

✓ gastarbayerlarimiz uchun arzon ishchi kuchiga talab bo'lgan yangi bozorlarni qidirish o'rniga ularning malakasini yoppasiga oshirishni o'ylashimiz kerak;

✓ eshik va derazalar ochilsin. Kirsin yangi shamol va yangi g'oyalar. Milliy ma'naviyatni muzeyga jo'natish vaqti keldi;

✓ faqat g'oyalar yangi ish o'rinlarini yaratadi;

✓ ta'limga investitsiyani bir necha barobarga orttirishimiz kerak. Ta'lim har sohaga kirib borishi lozim;

✓ ishlab chiqarishda har bir ishchi amaliy bilimlaridan tashqari muhandislik va dasturlashdan xabari bo'lishi kerak;

✓ har bir ma'lumoti bor ishchi umumiy dasturlash tillarini bilishi kerak. Shu sababli bog'cha va maktabdan informatsion texnologiyalar o'ta chuqurlashtirilgan holda 8.o'rgatilishi talab qilinadi;

✓ maksimal ochiq va shaffof siyosat olib borish va xalq bilan doimiy muloqotda bo'lish lozim.

Hech qanday o'zgarishdan qo'rqmang. Shunchaki unga tayyor bo'ling», deydi o'zbek yosh olimi Rustam Ashurov ijobiy va salbiy jihatlar haqida fikr yurita turib.

Aniq jihati shuki, tahlil va umumiy ta'lim madaniyati hech qachon hozirgi kabi qadrli bo'lmagan. Sanoat 4.0 inqilobining yaxshi tomoni shundaki, sanoat, ilm-fan, iqtisodiyot kabi ko'plab sohalar sezilarli darajada o'zgarishda davom etmoqda. Shuning uchun oldinda turgan inqiroziy bosimni iloji boricha tezroq tan olish hamda yangi investitsiyalarni qo'llab-quvvatlash va umumiy ma'noda, tegishli vakolatlarni o'z vaqtida rivojlantirishga intilish kerak.

FOYDALANILGAN ADABIYOTLAR RO'YXATI:

1. www.wikipedia.org
2. Utz Schäffer, Jürgen Weber; "Controlling 4.0"; Schwerpunkt; 2016
3. R. Ashurov; "Endi savodsiz bo'lishga haqqimiz yo'q. To'rtinchi sanoat inqilobi: Oynning qorong'u tomoni"
4. Abdulloev, A. (2020). Water, Energy, and Food Nexus in the Amu-Darya River Basin: Analysis of Water Demand and Supply Management Infrastructure Development at Transboundary Level.
5. Mukhammadrizayevna, T. M., & Bakhriddinova, A. N. (2020). REQUIREMENTS FOR QUALITY, LOGISTICS AND SAFETY WHEN GROWING AGRICULTURAL PRODUCTS. Достижения науки и образования, (10 (64)).
6. Tairova, M. S. M., Giyazova, N. B., & Dustova, A. K. (2020). Goal and objectives of integrated marketing communications. Economics, (2), 5-7.

7. Таирова, М. М., & Кодирова, Н. Р. (2020). Инновация-концептуальная основа модернизации. Наука и образование сегодня, (2 (49)).
8. Таирова, М. М., & Рахматуллаева, Ф. М. (2014). Прямые иностранные инвестиции как фактор развития инновационной экономики. Актуальные проблемы гуманитарных и естественных наук, (8-1).
9. Таирова, М. М., & Рахматуллаева, Ф. М. (2015). Условия формирования инновационной экономики. Наука 21 века: вопросы, гипотезы, ответы, (1), 115-118.
10. Таирова, М. М., Аминова, Н. Б., & Рахманкулова, Н. О. (2020). Стратегия развития управления цепями поставок в обрабатывающей промышленности. International scientific review, (LXXI).
11. Уракова, М. Х. (2014). Роль малого бизнеса и частного предпринимательства в повышении занятости населения. Экономика и эффективность организации производства, (20), 54-55.
12. Уракова, М. Х. (2017). Пути улучшения природопользования и охраны окружающей среды. Экономика и социум, (1-2), 819-822
13. Кайимова, З. А., & Бахтиёрова, Г. Б. (2020). Диверсификация-стратегия корпорации в повышении эффективности производства. Наука и образование сегодня, (2 (49)).

Абдуллаев Зафаржон Алижонович
PhD, и.о. доцент,
Чориев Фазлиддин
Старший преподаватель
Ташкентский государственный экономический университет
(Ташкент, Узбекистан),
Абдуллаев Алижон
к.э.н., доцент
Андижанский институт сельского хозяйства и агротехнологий
(Андижан, Узбекистан)

ВОПРОСЫ ОПТИМИЗАЦИИ НАЛОГООБЛОЖЕНИЯ ПРИБЫЛИ БАНКОВ

Причины и последствия мирового финансового кризиса свидетельствовали о наличии множества проблем в области налогообложения. В частности было установлено, что стимулирование привлечения чрезмерных заёмных средств банками посредством механизма налогообложения привело к возникновению финансового кризиса. В настоящее время в условиях расширения масштабов банковского сектора в экономике особое внимание уделяется научным исследованиям, посвященным регулированию деятельности коммерческих банков посредством налогов, стимулированию предоставления широкого спектра финансовых услуг. Проблема налогообложения коммерческих банков состоит в оптимизации налоговой базы по налогу на прибыль. Необходимо создать такую систему формирования налоговой базы по налогу на прибыль, которая давала бы возможность развиваться банкам.

В налогообложении коммерческих банков за рубежом большое внимание уделяется налоговому регулированию и стимулированию банковской деятельности. В настоящее время существует несколько видов рычагов стимулирования. Во-первых, это перенос убытка, он заключается, что банки могут переносить убытки на будущие налоговые периоды. Во-вторых, это ставка налога, а именно: изменение ставки налога на прибыль для деятельности коммерческих банков, введение льгот для малых или только созданных коммерческих банков, изменение состава необлагаемых или облагаемых по ставке 0% доходов от деятельности и, наконец, изменение ставки для отдельных видов операций, осуществляемых коммерческим банком. В-третьих, операции с налоговой базой, а именно: изменение перечня расходов банка, по специфическим операциям, которые признаются в целях налогообложения; признание расходов налогообложения прибыли банков, которые формируют резервы по сомнительным долгам; проведение амортизационной политики; возможность отнесения на учет налогооблагаемые расходы по созданию резервов на возможные потери по ссудам. В-четвертых, это метод учета, к нему можно отнести выбор метода определенных доходов и расходов для налогообложения банков: кассовый метод, либо метод начисления [1].

При оптимизации налогообложения коммерческих банков актуален вопрос формирования резервов на потери, что позволяет банкам сокращать

налоговую базу по корпоративному подоходному налогу в отчетном периоде. В последние годы законодательные и регулирующие органы рассматривали возможность увеличения налоговых отчислений на резервы на возможные потери по кредитам. Это связано с тем, что налоговые вычеты обеспечивают отражение убытков в соответствующем отчетном периоде. Тем не менее, было проведено несколько эмпирических исследований для оценки воздействия системы корпоративного налога на прибыль на резервы убытков. В большинстве стран существует особая практика формирования налоговой базы банков и практика предоставления налоговых вычетов (например, налоговых вычетов по процентам по кредитам и резервам на возможные потери). Поэтому важно изучить порядок формирования резервов на потери по кредитам и влияние налога на прибыль на размер резервов. Кроме того, это связано с тем, что резервы на убытки являются наиболее важными при дискреционном выборе финансовой отчетности для банков.

Существует неоднородность того, как страны трактуют потери по кредитам для целей налогообложения. Налоговые режимы, используемые для резервов на возможные потери по кредитам, в целом можно разделить на две категории: метод резервирования и метод списания. В первом случае банки могут вычесть резервы на возможные потери по кредитам из налогооблагаемой прибыли текущего периода. Подготовка по этому методу не создает отложенный налоговый актив, так как налоговый и финансовый учет резервов аналогичны.

Кроме того, списание кредитов не влечет за собой налоговых последствий, если резерв уже существует. Вариации метода резерва накладывают ограничения на тип и размер резерва, вычитаемого из налогооблагаемой базы. Некоторые страны (например, Германия) допускают налоговый вычет для общих положений, которые не привязаны к конкретному займу. Другие (например, Канада, Франция и Соединенное Королевство) разрешают налоговые вычеты только для резервов, связанных с конкретно определенными кредитами.

В качестве альтернативы некоторые страны (например, Аргентина и Новая Зеландия) используют метод списания. В соответствии с этим методом банк не может вычесть резерв из своего налогооблагаемого дохода и должен вместо этого ждать, пока он в конечном итоге не спишет кредит. Поскольку этот процесс приводит к различному финансовому учету и налоговой трактовке резервов, резервирование создает отложенный налоговый актив, равный стоимости будущего налогового вычета. Когда кредит списывается, банк получает налоговый вычет (и соответствующую экономию денежных средств по налогу на прибыль) и гасит отложенный налоговый актив. Основное различие между методами резервирования и списания заключается в том, что в первом случае банк вычитает резервы для налоговых целей немедленно, а не ждет, пока кредиты будут списаны³.

³ Налоговый режим с резервами не оказывает механического влияния на общую прибыль из-за отложенного налогового учета.



Рисунок 1. Обязательные резервы на возможные потери по ссудам (%).[2]

В соответствии с налоговым законодательством при определении налогооблагаемой прибыли кредитных организаций, обязательные резервы по субстандартным, неудовлетворительным, сомнительным и безнадежным кредитам включаются в вычитаемые расходы для определения налогооблагаемой прибыли кредитных организаций. Из данных очевидно, что имеет место существенная разница между проблемными кредитами (“неудовлетворительными”, “сомнительными” и “безнадежными”) и размером сформированных обязательных резервов по кредитам (рисунок 1). Это свидетельствует о том, что банки могут уменьшить налогооблагаемую прибыль, увеличив расходы за счет обязательных резервов.

Важно отметить, что не очевидно, что налоговые льготы будут иметь экономически важное влияние на создание резервов на возможные потери по кредитам. Как упоминалось ранее, более высокие резервы на возможные потери по ссудам дорого обходятся менеджерам банков по нескольким причинам. Во-первых, более низкие коэффициенты достаточности капитала могут привлечь внимание регулирующих органов, что, в свою очередь, может привести к негативным результатам для менеджеров банков, таким как ограничения на кредитное поведение или закрытие банка. Во-вторых, резервы на возможные потери по ссудам уменьшают бухгалтерскую прибыль, что может уменьшить компенсацию и снизить стоимость акций. Таким образом, вопрос о том, оказывает ли система корпоративного налогообложения экономически значимое влияние на создание резервов на возможные потери по ссудам, является эмпирическим [3, 4].

В частности, на основании исследования банков США во время финансового кризиса 2007-2009 годов, проведенного Gallemore, существует отрицательная корреляция между задержкой признания убытков по кредитам и вероятностью вмешательства регулирующих органов. Результаты данного исследования обоснованы тем, что отсрочка признания убытков по кредитам может повлиять на решение регулирующих органов. Кроме того, где система корпоративного подоходного налога имеет большое влияние, регулирующие органы обладают относительно низкими надзорными полномочиями, и было

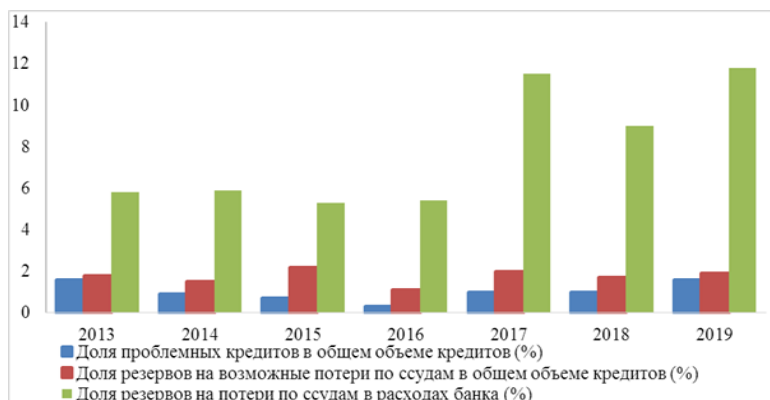
отмечено, что поощрение резервов на потери в системе корпоративного налогообложения могло бы заменить банковские регуляторы. Во-вторых, было замечено, что в странах с высоким уровнем соответствия налоговых деклараций влияние налоговой системы на резервы сильнее [5]. Andries, Gallemore и Jacob проанализировали влияние системы корпоративного налогообложения на финансовую отчетность банков с учетом убытков по ссудам. В анализе использовались данные о средних международных ставках подоходного налога за 2001-2013 гг. и налоговых отчислениях на резервы на возможные потери по кредитам. Анализ показал, что повышение ставки налога на прибыль на 1% в странах с налоговыми вычетами на общие резервы на потери по ссудам приведет к среднему увеличению резервов на 4,9% [6]. Анализ отобранных коммерческих банков подтвердил, что влияние налога на прибыль организаций является более значительным для своевременного признания резерва на возможные потери по ссудам при вычете общих резервов из налоговой базы, главным образом для целей налогообложения прибыли банков. Согласно результатам, повышение налоговой ставки в среднем на 1 процент может привести к увеличению суммы необходимого резерва на возможные потери по ссудам на 3,9 процента [7].

Эмпирические исследования показали, что влияние системы корпоративного налогообложения на резервы на возможные потери по ссудам варьируется от страны к стране. Во-первых, было отмечено, что в странах с сильной системой корпоративного подоходного налога регулирующие органы обладают относительно низкими надзорными полномочиями и что стимулы для убытков в системе корпоративного налогообложения могут заменить банковские регулирующие органы. Во-вторых, в странах с высокими ставками корпоративного налога влияние системы корпоративного налогообложения на формирование резервов было более сильным.

СПИСОК ИСПОЛЬЗОВАННЫХ ИСТОЧНИКОВ:

1. Самсонова И.А., Ворожбит О.Ю., Корниенко К.А. 2012. Концептуальная модель внедрения института оценки регулирующего воздействия на региональном уровне // Современные проблемы науки и образования. № 5.
2. Аналитический обзор, банковский сектор Узбекистан 2013-2019гг. Рейтинговое агентство "Ahbor-Reyting".
3. Walter, J.R. 2004. Closing troubled banks: how the process works. *Econ. Q.* (10697225) 90 (1), 51–68.
4. Berger, A.N., Bouwman, C.H.S., 2013. How does capital affect bank performance during financial crises? *J. Financ. Econ.* 109 (1), 146–176.
5. Gallemore J. D. 2016. Bank Financial Reporting Opacity and Regulatory Intervention. Working paper, University of Chicago.
6. Andries K., Gallemore J., Jacob M. 2017. The effect of corporate taxation on bank transparency: Evidence from loan loss provisions *Journal of Accounting and Economics* 63. 307-328.
7. Абдуллаев З.А. 2019. Влияние корпоративного налогообложения на деятельность банка: резерв на покрытие убытков по кредитам. www.journal.bfa.uz.

Таирова Мавлуда Мухаммедризаевна
кандидат экономических наук, доцент,
Ахророва Нафиса Олимжоновна
магистрант,
Қодирова Нозима Расул кизи
студент
Бухарский государственный университет
(Бухара, Узбекистан)

ОСОБЕННОСТИ МАРКЕТИНГА НА РЫНКАХ B2B

Аннотация: *В этой статье подчеркивается важность маркетинга в B2B, его роль в экономическом развитии. Необходимость маркетинга в развитии B2B и B2C в развитии экономики подтверждается множеством аргументов. По своей сути маркетинг B2B включает в себя построение ценных отношений, чтобы гарантировать постоянных клиентов - важная цель для любой компании, будь то крупная розничная корпорация или небольшая семейная корпорация. Статья еще раз доказывает, что маркетинг - это основа бизнеса.*

Ключевые слова: *маркетинг, B2B, маркетинг между предприятиями, цена, предприятия, потребительский маркетинг, продукт, инновация*

Маркетинг между предприятиями (маркетинг B2B) предполагает продажу продукта или услуги одной компании другой компании.

Методы B2B-маркетинга основываются на тех же основных принципах, что и потребительский маркетинг, но выполняются уникальным образом. В то время как потребители выбирают продукты, основываясь не только на цене, но и на популярности, статусе и других эмоциональных факторах, покупатели B2B принимают решения только на основании цены и потенциальной прибыли.

Поиск новых способов налаживания отношений через социальные сети в настоящее время является инновацией в мире маркетинга B2B. Платформы социальных сетей открыли двустороннее общение между компаниями. Несомненно, компании с большей вероятностью будут покупать товары у компаний, которые они отслеживают через социальные сети.

Технически подкованные компании B2B продолжают находить инновационные способы использования социальных сетей в своих интересах.

Успех B2B-маркетинга не зависит от распространения продукта по радио или телевидению. Успех в сфере B2B-маркетинга зависит от внедрения компании в отрасль и превращения продукта в основной продукт. Для этого необходимо:

- Проведение информационных вебинаров.
- Установка стендов на популярных отраслевых выставках.
- Рассылка информационных бюллетеней по электронной почте, в которых компания позиционируется как отраслевой эксперт.
- Поддержание активного интерактивного присутствия в социальных сетях.

- Посещение отраслевых сетевых мероприятий и построение отношений с покупателями.

По своей сути маркетинг B2B включает в себя построение ценных отношений, чтобы гарантировать постоянных клиентов - важная цель для любой компании, будь то крупная розничная корпорация или небольшая семейная корпорация. Рынок B2B является крупнейшим из всех рынков и превышает потребительский рынок в денежном выражении. Маркетинг B2B в основном используется компаниями, производящими продукцию, для которой потребители не имеют практического применения, например, сталь. Однако он также используется компаниями, продающими товары и услуги, покупаемые потребителями, и другими предприятиями.

Маркетологи B2B обычно выделяют четыре большие категории:

- Компании, использующие их продукцию, например, строительные компании, которые покупают стальные листы для строительства зданий.
- Государственные предприятия - крупнейшая цель и потребитель B2B-маркетинга.
- Социальные учреждения (больницы, дошкольные учреждения).
- Компании, которые продают и перепродают товары потребителям (брокеры и оптовые торговцы).

Маркетолог B2B может эффективно передать свой продукт или услугу в нужные руки, позиционируя свое предложение, понимая потребности клиента и предлагая правильные решения для их сочетания. Для маркетологов B2B важно понимать потребности своих клиентов, прежде чем применять какую-либо маркетинговую или рекламную тактику. В потребительском маркетинге эффективная реклама может распространяться по широким каналам, и определенный процент потребителей будет склонен покупать продукт. Однако, поскольку маркетинг B2B гораздо более специализирован, маркетологи рискуют оттолкнуть своих конкретных потенциальных кандидатов, если они не уделяют пристального внимания их потребностям, прежде чем адаптировать свои услуги к этим потребностям.

Бизнес-маркетологи могут разработать и решить, как использовать свой план B2B, определив и осознав важность следующих тем:

- Продукт или услуга: при маркетинге для потребителей задействован эмоциональный компонент. Людей привлекают продукты из-за того, что они вызывают. С клиентами B2B покупатели - это обученные профессионалы, которые заботятся о качестве продуктов, их экономии и / или прибылях, а также об услугах, предоставляемых принимающей компанией.
- Целевой рынок: многие маркетологи B2B могут сосредоточиться на конкретных нишах отрасли, отражающих особые потребности. Упрощая маркетинговую стратегию, для этого также требуется высокий уровень знаний помимо специалистов по маркетингу.
- Ценообразование: предприятия обычно больше озабочены стоимостью, стоимостью и потенциальным доходом, чем потребители. Тем не менее, их также легче убедить заплатить большие деньги - если маркетологи B2B отлично постараются убедить их в том, что продукт, качество и обслуживание клиентов будут стоящими.

• Продвижение: маркетологи B2B должны быть экспертами не только в маркетинге и рекламе, но и в своих областях. Как только это произойдет, они узнают, как лучше всего работать в этой области, будь то блоги, журналы, выставки или молва. В маркетинге B2B очень редко используются традиционные средства массовой информации, такие как реклама на телевидении и радио.

Маркетинговые программы придают большое значение четырем элементам, критически важным для успеха B2B: продукту, продвижению, цене и месту. Они также обычно передают навыки в математике, статистике, бизнесе и поведении, а также принципы рекламы. Студенты также приобретают более конкретные навыки, например, как проводить исследования рынка и анализировать данные о потребителях. Важно понимать широкую перспективу бизнеса, необходимую для успеха в области маркетинга.

СПИСОК ИСПОЛЬЗОВАННЫХ ИСТОЧНИКОВ:

1. Bayazovna, G. N. (2020). Marketing communication strategy and its essence. Вопросы науки и образования, (1 (85)).
2. Giyazova N. B., Zayniev A. A. Types of marketing communications and their classification //International scientific review of the problems of economics, finance and management. – 2020. – С. 32-38.
3. Muhammedrisaevna T. M. S., Bayazovna G. N., Kakhramonovna D. A. Goal and objectives of integrated marketing communications //Economics. – 2020. – №. 2 (45).
4. Mukhammadrizaeвна, T. M., & Bakhriddinovna, A. N. (2020). Requirements for quality, logistics and safety when growing agricultural products. Достижения науки и образования, (10 (64)).
5. Никитина, О. В., & Пузанова, Е. А. (2020). ОСОБЕННОСТИ МАРКЕТИНГА В АГРОПРОМЫШЛЕННОМ КОМПЛЕКСЕ. In Актуальные проблемы развития социально-экономических систем в условиях цифровизации (pp. 110-113).
6. Таирова, М. М., & Болтаева, Ш. Б. (2014). Роль агромаркетинга в развитии экспорта плодоовощной продукции Узбекистана. Актуальные проблемы гуманитарных и естественных наук, (8-1), 157-159.
7. Таирова, М. М., & Дустова, А. К. (2020). Роль маркетинга в экономическом развитии Узбекистана. Вопросы науки и образования, (5), 89.
8. Таирова, М. М., Абдуллаев, А. Ж., & Гиязова, Н. Б. (2016). Особенности маркетинга в агропромышленном комплексе. In Современное экологическое состояние природной среды и научно-практические аспекты рационального природопользования (pp. 3871-3873).
9. Уракова, М. Х. (2018). Разработка и применение управленческого учета на предприятиях АПК. Вопросы науки и образования, (15), 27.
10. Asliddin, A., & Suxrob, D. (2015). Role of agricultural marketing in economic development. Economics, (8 (9)).

Турובה Хулкар Рустамовна
преподаватель,
Чориева Нигина Кахрамоновна
магистрант,
Буранова Маликабону Барно қизи
студент
Бухарский государственный университет
(Бухара, Узбекистан)

КООПЕРАЦИЯ КАК ВАЖНЫЙ ФАКТОР ХРАНЕНИЯ И ПЕРЕРАБОТКИ СЕЛЬСКОХОЗЯЙСТВЕННОЙ ПРОДУКЦИИ

***Аннотация:** В этой статье подчеркивается растущее значение агропромышленности и агро кластеров в Узбекистане, а также потенциал для хранения и переработки сельскохозяйственных культур. Широко объясняется важность агропромышленного комплекса и агро кластера для экономики и экспортного потенциала государства.*

***Ключевые слова:** кооперация, агропромышленный комплекс, агро кластер, сельскохозяйственная продукция, производство, производственные мощности, цены, потребитель, маркетинг, кредит.*

Создание надёжного и эффективного механизма, действующего в сфере агропромышленного комплекса, является одной из важнейших задач экономических реформ, т.к. он предопределяет уровень жизни населения страны. В экономике Узбекистана удельный вес продукции сельского хозяйства в ВВП составляет 16%. В агропромышленном комплексе занято 29,1 % трудоспособного населения.

В результате проводимых экономических реформ на селе сформирован класс собственников, определены стратегические направления развития сельского хозяйства и формы хозяйствующих субъектов.

Для современного сельскохозяйственного производства характерно сочетание крупных и малых форм хозяйствования. Причём относительно крупные предприятия, занимаясь в основном хранением и переработкой выращенной продукции получают львиную долю от общего дохода. Крупные сельскохозяйственные производители используют современную технику, малые же хозяйства связаны с более трудоёмкими видами деятельности. Малые формы хозяйствования агропромышленного комплекса представлены фермерскими и дехканскими хозяйствами. Из-за низких закупочных цен, отсутствия производственных мощностей товарность этих форм хозяйствования низка. Все эти сельхозпроизводители разобщены, хозяйствуют обособленно, не могут получить на приемлемых условиях кредиты, реализовать произведённую продукцию, вследствие чего находятся на вторых ролях, во взаимоотношениях с перерабатывающими предприятиями.

Для увеличения роста мелкотоварного производства необходимо создать устойчивую и конкурентную среду, обеспечивающую преодоление монополизма перерабатывающих предприятий.

Для сельского товаропроизводителя главным является рынок сбыта продукции. Большинство видов сельхозпродукции является скоропортящимися, мало транспортабельными, что ставит товаропроизводителей в определённые жёсткие условия, требует ускорения и улучшения процесса переработки продукции сельского хозяйства. Зачастую, фермерские хозяйства создают свои перерабатывающие производства, увеличивая при этом ассортимент и объём переработки продукции в малых собственных цехах. Однако продукция этих цехов не всегда отличается высоким качеством переработки и соответствующим товарным видом. Недостаток рыночной информации для производителей и отсутствие оборудованных хранилищ вызывают нестабильность цен в течение года. Являющаяся существенным рыночным инструментом, система контрактации позволяет избежать нестабильность рынка. Однако, из-за незнания конъюнктуры рынка в будущем товаропроизводители очень редко идут на заключение фьючерсных контрактов.

При осуществлении производственной деятельности фермерские хозяйства испытывают большие трудности в МТО. Низкий уровень технической оснащённости является сдерживающим фактором развития фермерского хозяйства, высокой остаётся доля ручного труда, растут затраты на производство продукции и её себестоимость, снижается рентабельность производства. На наш взгляд, такие предприятия не будут иметь перспективы развития, т.к. уровень технологического обеспечения не позволяет в полной мере использовать сырьё и получать продукт высокого качества, расширять ассортимент готовой продукции.

Одним из средств решения этой задачи, наряду с поддержкой со стороны государства является объединение мелких сельхоз товаропроизводителей в кооперативы для совместного производства переработки и реализации сельскохозяйственной продукции. Опыт зарубежных стран убедительно свидетельствует о том, что производственную инфраструктуру необходимо создавать первую очередь самим фермерам, она должна иметь кооперативный характер. Таким образом, фермерские и дехканские хозяйства получают дополнительные доходы от реализации своей собственной переработанной на кооперативном заводе продукции. Экономические взаимоотношения, построенные на таких началах, определяются как межхозяйственное кооперирование сельскохозяйственных товаропроизводителей сельскохозяйственного сырья. Потребительский кооператив по переработке и сбыту продукции создаётся сельскохозяйственными товаропроизводителями для совместной переработки сельскохозяйственного сырья в готовую продукцию и её реализации предприятиям торговли выполнит функции обособившегося подсобного промышленного производства, обслуживания сельскохозяйственных товаропроизводителей-членов кооператива и действует на принципах совместного целевого финансирования переработки и сбыта продукции. Удобная качественная упаковка и сервисное обслуживание позволяет увеличить время хранения. Не малое значение имеет сезонность выращиваемой продукции. Так, если время затрачиваемое на выращивание и сбор урожая зерновых культур занимает 60-70 дней, то рабочий период по

переработке продукции занимает целый год. Поэтому необходимо прогнозировать объем, хорошо знать рыночную конъюнктуру.

Чтобы кооперативная система, в том числе и фермерская кооперация, включающая не только производственные, потребительские, бытовые, но и кредитные и другие кооперативы, успешно функционировала, необходима государственная поддержка. При небольшой стартовой помощи на возвратной основе кооперативы быстро начнут функционировать устойчиво. При этом приоритетной должна быть поддержка создания кооперативной инфраструктуры фермерских хозяйств, которая могла бы способствовать развитию малого предпринимательства в сельской местности.

Требуется развивать взаимовыгодную кооперацию фермерских хозяйств как между собой, так и с хозяйствами других форм собственности в сфере хранения, переработки и реализации производимой продукции и др.

Выход фермеров на рынок без посредников позволит повысить рентабельность производства в их хозяйствах. Целесообразно развивать в первую очередь вертикальную кооперацию, что будет способствовать объединению не только кооперативных организаций, но и предприятий других форм собственности.

Таким образом, фермерские кооперативы, играя ведущую роль в формировании аграрной политики строго соблюдают интересы фермерства. Успешное развитие кооперативных форм хозяйствования обусловлено самой природой кооперации – добровольной, демократической, хозрасчётной, самофинансирующейся производственно-экономической системы. Стимулирование деятельности фермерских кооперативом осуществляется по наиболее актуальным и приоритетным направлениям развития АПК.

Кооперация не является альтернативой рыночного характера, а его важнейшим элементом, фактически способом существования фермерского хозяйства в рыночной экономике.

Строй цивилизованного кооператива присущ самому социально ориентированному рыночному хозяйству, где он и сформировался и стал основной несущей конструкцией. Важно при этом, что кооперация создает возможности для функционирования. В определенной степени многоукладный тип экономики демонстрирует свою жизнеспособность, в особенности такой специфической отрасли, как сельское и продовольственное хозяйство.

СПИСОК ИСПОЛЬЗОВАННЫХ ИСТОЧНИКОВ:

1. Hulkar, T., & Dadaxon, Y. (2017). The opportunities of developing the agro-food complex. *Academy*, (7 (22)).
2. Mukhammedrizaevna, T. M., & Bakhriddinova, A. N. (2020). Requirements for quality, logistics and safety when growing agricultural products. *Достижения науки и образования*, (10 (64)).
3. Rakhmatullaeva, F. M., & Nishonova, Z. A. (2017). Agrotourism and its influence on the economy of agro-industrial complex. in *современное экологическое состояние природной среды и научно-практические аспекты рационального природопользования* (pp. 1918-1919).

4. Rustamovna, T. H., & Anvarovich, K. A. (2016). The ways to increase the export potential of the farms. *International Journal of Innovative Technologies in Economy*, (4 (6)).
5. Shoimardonkulovich, Y. D., & Hamidovich, R. O. (2020). Elaboration of regional strategies for the development and improvement of land and water in agriculture. *Academy*, (2 (53)).
6. Абдуллоев, А. Ж., & Давлатов, С. С. (2016). Определения конкурентоспособности сельскохозяйственных предприятий. In *Современные тенденции развития аграрного комплекса* (pp. 1423-1426).
7. Абдуллоев, А. Ж., Таирова, М. М., & Усманова, А. Б. (2020). Особая характеристика агротуризма. *Вопросы науки и образования*, (11), 95.
8. Кайимова, З. А., & Таирова, М. М. (2019). Кластерный подход в развитии апк республики узбекистан. *Теория и практика современной науки*, (5), 246-249
9. Таирова, М. М., Абдуллаев, А. Ж., & Гиязова, Н. Б. (2016). Особенности маркетинга в агропромышленном комплексе. In *Современное экологическое состояние природной среды и научно-практические аспекты рационального природопользования* (pp. 3871-3873).
10. Таирова, М. М., Асадов, Ф. Ш., & Аминова, Н. Б. (2020). Влияние covid-19 на агропродовольственные цепочки поставок. *Вестник науки и образования*, (12-2 (90)).
11. Турובהва, Х. Р. (2017). Возможности развития агропродовольственного комплекса путем укрепления кооперативных отношений. *Экономика и предпринимательство*, (10-2), 494-499.

Файзуллаева Шахзода
Магистр права ТГЮУ,
Адвокат АФ «ADVOKATBESTLEGAL»
(Ташкент, Узбекистан)

НЕОБХОДИМОСТЬ СОВЕРШЕНСТВОВАНИЯ КОРПОРАТИВНОГО УПРАВЛЕНИЯ И ФУНКЦИОНИРОВАНИЮ ПРЕДПРИЯТИЙ С ГОСУДАРСТВЕННЫМ УЧАСТИЕМ НА ОСНОВЕ ПРИНЦИПОВ КОРПОРАТИВНОГО УПРАВЛЕНИЯ ОЭСР

В современных условиях развитие национального корпоративного сектора требует значительных инвестиций. Узбекистан конкурирует с другими развивающимися рынками за привлечение капитала зарубежных инвесторов, которые определяющее внимание уделяют факторам корпоративного управления.

Особое внимание в мировом опыте улучшения систем корпоративного управления в компаниях, в которых государство является акционером, требует изучение практики стран Организации экономического сотрудничества и развития (ОЭСР). Практически все страны ОЭСР (Великобритания, Норвегия, США, Германия, Сингапур и др.) – это лидеры в процессе принятия и исполнения различных мер, которые способствуют совершенствованию корпоративного управления и функционированию предприятий.⁴

Основной задачей ОЭСР является анализ состояния экономики государств-членов и выработка рекомендаций по совершенствованию экономического регулирования на макроэкономическом и отраслевом уровнях. В рамках Организации определяются перспективы развития крупнейших стран мира, разрабатываются пути решения возникающих экономических проблем, которые впоследствии кодифицируются в международных соглашениях и договорах. В связи с этим ОЭСР фактически является органом координации социально-экономической политики ведущих индустриальных стран.

В настоящее время членами ОЭСР являются 35 государств: Австралия, Австрия, Бельгия, Великобритания, Венгрия, Германия, Греция, Дания, Израиль, Ирландия, Исландия, Испания, Италия, Канада, Люксембург, Латвия, Нидерланды, Новая Зеландия, Норвегия, Мексика, Польша, Португалия, Республика Корея, Словакия, Словения, США, Турция, Финляндия, Франция, Чехия, Чили, Швейцария, Швеция, Эстония, Япония. На долю стран ОЭСР, в которых проживает менее 20% населения земного шара, приходится около 55% мирового ВВП.⁵

Принятые в 1999 году и обновленные в 2004 году Принципы ОЭСР получили признание во многих странах мира в качестве основополагающего документа при разработке законодательства и национальных кодексов

⁴ Корпоративное управление в государственных предприятиях : обзор стран ОЭСР [Электронный ресурс] : материалы исследования OECD.

⁵ http://www.mid.ru/organizacia-ekonomiceskogo-sotrudnicstva-i-razvitia-oesr-/-/asset_publisher/km9HkaXMTium/content/id/2511794

корпоративного управления, в том числе и Кодекса корпоративного управления Республики Узбекистан.

В развитие Принципов корпоративного управления ОЭСР в 2005 г. приняла **Руководство по корпоративному управлению в компаниях с государственным участием**, которое основано на практическом опыте многих стран и содержит конкретные предложения, как можно разрешить основные проблемы в корпоративном управлении компаний с участием государства.

Принципы корпоративного управления ОЭСР необходимо отметить особо, так как только они адресованы не только компаниям, но и органам государственной власти, ответственным за выработку политики в сфере корпоративного управления. Принципы ОЭСР охватывают все сферы корпоративного управления: права акционеров, роль заинтересованных лиц, практику деятельности совета директоров и раскрытие информации.

Несмотря на то, что добровольные стандарты, своды лучшей практики и кодексы корпоративного управления получили широкое распространение в мире, основной тенденцией является движение от добровольных стандартов к эффективному законодательству, то есть то, что вчера было рекомендацией в области корпоративного управления, сегодня становится нормой закона.

Ярким примером к этому может быть наша соседняя страна Казахстан, в котором Министр национальной экономики Республики Казахстан 17 мая 2007 года принял приказ «Об утверждении Типового кодекса корпоративного управления для акционерных обществ с государственным участием»,⁶ который имеет не рекомендательный, а обязательный характер. То есть, данный акт имеет нормативный правовой характер. Почему мы привели примером именно Казахстан? Потому что, на сегодняшний день среди стран средней Азии Казахстан отличается активностью по привлечению иностранных инвестиций, развивая нормативно-правовую базу, создавая благоприятные условия инвесторам путем предоставления льготы и преференции не только в свободной экономических зонах, но и на все отрасли экономики. В данное время одной из целей Узбекистана является привлечение иностранных инвестиций. Очевидно, что инвесторы заинтересованы вложить свой капитал туда, где предлагают хорошие условия для осуществления бизнеса. Поэтому, мы вынуждены конкурировать с другими государствами, если мы действительно хотим привлечь иностранную инвестицию и развивать свою экономику.

У нас, в Узбекистане, Госкомконкуренция Республики Узбекистан совместно с Азиатским банком развития разработали Правила корпоративного управления в соответствии с Руководящими принципами Организации экономического сотрудничества и развития по корпоративному управлению (2015г.) для предприятий с государственным участием, которые были одобрены решением Комиссией по повышению эффективности

⁶ https://online.zakon.kz/document/?doc_id=30141045#pos=0;0

деятельности акционерных обществ и совершенствованию системы корпоративного управления от 27.04.2018г. №15.

Настоящие Правила содержат рекомендации, которые применяются на основе решения органов управления предприятий с государственным участием и дополняют рекомендации Кодекса корпоративного управления, утвержденного решением Комиссии по повышению эффективности деятельности акционерных обществ и совершенствованию системы корпоративного управления от 31.12.2015г. №9.

И так, какие же стандарты включают в себя международные стандарты.

«Руководство ОЭСР по корпоративному управлению на государственных предприятиях» (далее – Руководство ОЭСР) охватывает следующие основные направления:

1. Обеспечение эффективной правовой и нормативной базы для госпредприятий.

2. Государство как собственник.

3. Равноправное отношение к акционерам.

4. Отношения с заинтересованными лицами.

5. Прозрачность и раскрытие информации.

6. Обязанности советов директоров на государственных предприятиях.

Перечислим наиболее важные принципы в рамках указанных направлений:

Принцип 1. Правовые и нормативные основы государственных предприятий должны обеспечивать равенство условий на рынках, на которых конкурируют госпредприятия и компании частного сектора, чтобы избежать «перекосов» на рынке.

Принцип 2. Государство должно действовать как осведомленный и активный собственник и выработать четкую и последовательную политику в отношении собственности, добиваясь того, чтобы управление на госпредприятиях осуществлялось прозрачным и ответственным образом, при наличии должного профессионализма и результативности.

Принцип 3. Государство и госпредприятия должны признавать права всех акционеров и в соответствии с принципами корпоративного управления ОЭСР обеспечивать равное к ним отношение и равный доступ к корпоративной информации.

Принцип 4. Политика государства в отношении своей собственности должна предусматривать полное признание обязанности госпредприятий по отношению ко всем заинтересованным лицам и обеспечение требования, чтобы госпредприятие отчитывалось о своих отношениях с заинтересованными лицами.

Принцип 5. Согласно принципам корпоративного управления ОЭСР госпредприятия должны соблюдать высокие стандарты прозрачности.

Принцип 6. Советы директоров госпредприятий должны обладать необходимой властью, полномочиями и ответственностью для осуществления стратегического руководства и контроля за деятельностью менеджмента.

Теперь рассмотрим насколько принципы Правил корпоративного управления для предприятий с государственным участием Республики Узбекистан отвечают международным принципам корпоративного управления.

В пункте-5 Кодекса корпоративного управления Узбекистана установлен, что Кодекс разработан на основополагающих принципах надлежащего управления, включающих:

- подотчетность,
- прозрачность,
- достоверность,
- соблюдение высоких морально-этических принципов
- ориентацию на обеспечение устойчивого развития АО в долгосрочной перспективе.

В самом Правиле корпоративного управления для предприятий с государственным участием в Узбекистане установлены принципы:

- честности и приемлемости;
- принцип соблюдения высоких морально-этических правил;
- принципов обеспечения устойчивого развития в долгосрочной перспективе;
- принципов взаимного доверия, уважения, подотчетности и контроля.

Как мы видим, Кодекс корпоративного управления и Правила корпоративного управления для предприятий с государственным участием не включают даже часть рекомендации (принципов) международных стандартов корпоративного управления.

С большим сожалением нужно отметить, что в Узбекистане не существует единого нормативно-правового акта, который регулирует участие государство в корпоративном управлении в Акционерных обществах. В свою очередь это препятствует к привлечению иностранных инвесторов, так как, в последние годы состояние корпоративных отношений на уровне акционерных предприятий в различных странах мира оценивается по двум основным аспектам, включая:

- состояние законодательно-нормативной базы, регламентирующей корпоративные отношения и практики ее применения;
- состояние деловой среды, в которой находятся акционерные предприятия, а также характер практики корпоративных отношений.⁷

Выражение всех норм в одном нормативно-правовом акте облегчат работу инвесторов при изучении нормы касательно корпоративного управления, так как, инвесторы при правовой страховке своих прав, будут вкладывать капитал.

Очевидно, что инвестор не будет изучать все законодательство, чтобы вложить свой капитал.

Решение этих вопросов позволит:

- во – первых, повысить эффективность корпоративного управления в акционерных обществах;
- во – вторых, обеспечит условия и гарантии привлечения инвестиций;
- во – третьих, предотвращает коллизии и дублирование нормы закона.

⁷ <http://www.biznes-daily.uz/ru/birjaexpert/36502--mirovoy-opit-organizatsii-effktivnogo-korporativnogo-upravlniya>

Мы полагаем, что совершенствование управления на предприятиях с государственным участием открывает возможности для повышения эффективности, улучшения экономических показателей, позволит предприятиям лучше конкурировать с аналогичными предприятиями в частном секторе, а также будет способствовать облегчению доступа к капиталу, как заемному, так и акционерному. По нашему мнению, совершенствование корпоративного управления на предприятиях с участием государства должно стать приоритетом в Узбекистане на ближайшую перспективу.

СПИСОК ИСПОЛЬЗОВАННЫХ ИСТОЧНИКОВ:

1. Конституция Республики Узбекистан от 8 декабря 1992 года (с последними изменениями от,,, июня 2019 года).
2. Постановление Президента Республики Узбекистан «О мерах по дальнейшему совершенствованию корпоративного управления в акционерных обществах с преобладающей долей государства» от 17 октября 2016 года № ПП-2635. [Электронный ресурс] доступен на: <http://lex.uz/docs/3099259>
3. Указ Президента Республики Узбекистан «О дополнительных мерах по привлечению иностранных инвесторов в акционерные общества» от 21 декабря 2015 года №ПП-2454. //
4. Указ Президента Республики Узбекистан «О мерах по внедрению современных методов корпоративного управления в акционерных обществах» от 24 апреля 2015 года №УП-4720.
5. Постановление Кабинета Министров Республики Узбекистан «О внедрении критериев оценки эффективности деятельности акционерных обществ и других хозяйствующих субъектов с долей государства» от 28 июля 2015 года №207.
6. Корпоративное управление в государственных предприятиях: обзор стран ОЭСР [Электронный ресурс]: материалы исследования OECD.
7. Кодекс корпоративного управления от 11 февраля 2016 года. Утвержден протоколом № 02-02/1-187 заседания Комиссии по повышению эффективности деятельности акционерных обществ и совершенствованию системы корпоративного управления. – 18 с. [Электронный ресурс] доступен на: <http://www.gkk.uz>
8. ТУРДИАЛИЕВ, Мухаммад Али. "ЭРКИН ИҚТИСОДИЙ ЗОНАЛАР ДОИРАСИДА ИНГЛИЗ ХУҚУҚИНИ ЖОРИЙ ЭТИШНИНГ ХОРИЖ ВА МИЛЛИЙ ТАЖРИБАСИ." ЮРИСТ АХБОРОТНОМАСИ 1.6 (2020): 151-158.
9. Turdialiev M. A., Komilov B. The Legal Issues Of International Investment Activity In Uzbekistan: Critical Analysis And Legal Solutions //The American Journal of Political Science Law and Criminology. – 2020. – Т. 2. – №. 12. – С. 16-21.
10. Akramov, A., Mirzaraimov, B., Akhtamova, Y., &Turdiyev, M. A. (2020). Prospects For The Development Of Trust Management In Uzbekistan. *Psychology and Education Journal*, 57(8), 530-535.

Халилов Баҳромжон Баҳодирович
ўқитувчи,
Нарзуллаева Гулчеҳра Салимовна
ўқитувчи,
Баҳодиров Саидбек
Талаба
Бухоро Давлат Университети
(Бухоро, Ўзбекистон)

ТИЖОРАТ БАНКЛАРИНИНГ ИНВЕСТИЦИОН ФАОЛИЯТИ ВА УНИ ШАКЛЛАНТИРИШ МЕХАНИЗМЛАРИ

Аннотация: *Ушбу мақолада ривожланаётган бозор иқтисодиёти шароитида тижорат банкларининг ўрни, Ўзбекистондаги банкларнинг ҳолати ва ривожланиш истиқболлари ёритиб берилган. Давлатнинг молиявий асосини шакллантиришда банкларнинг иқтисодий аҳамияти ва шартлари таҳлил қилиб, натижалар бериб борилган.*

Калит сўзлар: *рақамли иқтисодиёт, тижорат банки, иқтисодиёт, кредит, молия, инвестиция, ликвидлик, омонат, қимматли қоғозлар.*

Рақамли иқтисодиётда тижорат банклари ўз фаолиятини доимий равишда ўсиб борувчи рақобат шароитида амалга оширадilar. Улар ўзаро ва бошқа кредит-молия муассасалари билан, шу жумладан, охириги вақтда таклиф этилаётган ҳар хил хизмат турларини амалга оширувчи хорижий банклар билан рақобатлашадilar. Кучли рақобат шароитида тижорат банклари фаолиятининг асосий йўналишларидан бири инвестицион фаолият ҳисобланади.

Инвестиция – бу хусусий, давлат корхоналари ва ташкилотлари қимматли қоғозларига узоқ муддатга қўйилган маблағлардир.

Тижорат банклари томонидан инвестицион фаолият олиб боришдан асосий мақсад уларнинг даромадлиги ва ликвидлигини (банкнинг мажбуриятларини ўз вақтида бажара олиш қобилияти) таъминлашдан иборат. Ривожланган мамлакатлар иқтисодиётида тижорат банк-ларининг инвестицион сиёсати банк фаолиятининг асосий йўналишларидан бири ҳисобланади ва банкларнинг ликвидлигини таъминлашда асосий ўрин тутади. Банкларнинг инвестицион фаолияти турли хил қимматли қоғозлар: оддий ва имтиёзли акциялар, облигациялар, давлат қарздорлик мажбуриятлари, депозит сертификатлари, вексель ва бошқаларга маблағларини қўйиш орқали амалга оширилади.

Ривожланган мамлакатларда тижорат банкларининг инвестицион фаолияти даромад келтириши нўқтаи назаридан банк даромади таркибида кредит фоизидан кейинги иккинчи манбадир.

Тижорат банклари инвестицион фаолиятининг даромадлилик даражасига бир қатор иқтисодий ва ташкилий омиллар таъсир кўрсатади. Бу омиллар орасида асосийлари сифатида қўйидагиларни келтириш мумкин:

– давлатнинг барқарор ривожланувчи иқтисодиёти;

– кредит-молия тизимининг силлиқланган ва аниқ фаолият юритувчи тизимининг мавжудлиги;

– қимматли қоғозлар бозорининг замонавий ва ривожланган муассасаларининг мавжудлиги;

– қимматли қоғозларни муомалага чиқариш ва қимматли қоғозлар бозори қатнашчилари фаолиятини назорат этувчи қонуний актлар ва тартибларнинг мавжудлиги;

– тижорат банкларининг халқаро инвестицион фаолиятини юритиш амалиётида бўлган юқори сифатли қимматли қоғозлар муомаласининг амал қилиши;

– инвестицион фаолият соҳаси ва қимматли қоғозлар бозори учун мўлжалланган юқори малакали мутахассислар ва тадбиркорларнинг мавжудлиги, уларни тайёрлаш ва бошқалар.

Алоҳида олинган қимматли қоғозлар турлари ва гуруҳларининг даромадлиги банклар инвестиция портфелининг бозор баҳосига боғлиқ бўлади. Ўз навбатида, қуйидаги омиллар таъсирида ўзгариб туради. Булар: облигацияларнинг фоиз ставкалари, ҳисобга олинган фоизлар, векселлар бўйича фоизлар, акция бўйича дивидендлар ва қимматли қоғозларга бўлган талаб ва таклифлардир.

Одатда, қимматли қоғозларнинг бозор нархи ва ундан тижорат банклари оладиган даромад тескари мутаносибликдадир. Қимматли қоғозлар баҳоси паст бўлганда, улардан келадиган даромад юқори ва аксинча бўлиши мумкин.

Шундай қилиб, фоиз ставкаларининг ошуви салбий ва ижобий томонларга эга бўлади.

Қимматли қоғозларнинг фоиз ставкалари ошганда, маблағларни инвестиция қилиш банкка фойда келтириши мумкин, аммо юқори фоиз ставкалари, ўз навбатида, банкнинг инвестиция портфелининг қадрсизланишини билдиради. Бундай ҳолат қимматли қоғозлар бозорида юз берганда, амалиётда банкнинг инвестицион маблағлари боғланган ёки «ёпилган» дейилади.

Қимматли қоғозларнинг алоҳида турлари бўйича даромадлилик даражаси фоиз ставкасининг ўзгариши билан боғлиқ бўлган ҳолларда қимматли қоғозларнинг муддати муҳим ўрин тутади. Қимматли қоғознинг амал қилиш муддати қанчалик қисқа бўлса, унинг баҳоси ҳам шунчалик барқарор ва аксинча, муддати қанчалик узоқ бўлса, фоиз ставкалари даражасининг ўзгариши шунчалик тебранишлар таъсирига учрайди.

Банкнинг қимматли қоғозларни сотиб олиш асосида банкларнинг инвестицион портфелини ташкил қилишдан асосий мақсади нафақат банкка даромад келтириш ва захирани тўлдиришнинг биринчи манбаини ташкил этиш (нақд пул ва бошқа банкларнинг қарзлари), балки амалда деярли йўқотишсиз, энг кам таваккалчилиги билан, энг қисқа вақти ичида қимматли қоғозларни нақд пулга айлантириш имконига эга бўлишдан иборат.

Бозор иқтисодиёти шароитида ўзининг юқори самарадорлик, тўловлилик, ликвидлилик даражасини ушлаб туриш мақсадида тижорат банки доимо инвестицион фаолиятининг марказий муаммоларидан бири – банкка омонат қўйганлар ва акционерлар ўртасидаги бир-бирига мос келмайдиган

манфаатларни қондириш масалаларига эътибор бериши ва ҳар томоннинг манфаатига мос келувчи даражада бўлишини таъминлашдан иборат. Бу муносабатларда томонлар манфаатининг мос келмаслиги банкнинг ликвидлиги ва банк операцияларининг даромадлиги ўртасидаги қарама-қаршиликда ўз аксини топади. Аниқроғи бу қарама-қаршилик деярли банкнинг ҳар бир операциясида ўз аксини топади. Бир томондан акционерлар юқори даромад олишни исташади, яъни бу ҳолда банк маблағларни узоқ муддатли қимматли қоғозларга инвестиция қилишлари лозим ва иккинчи томондан банкка омонат қўювчилар ўз омонатларини тезда қайтариб олиш имконига эга бўлишлари лозим.

Ликвидлик ва даромадлилик орасидаги зиддият инвестиция таваккалчилигини аниқлайди ва у тижорат банки томонидан юқори даромадга ликвидлилик даражасини пасайтирмаган ҳолда эришиш имкониятлари эҳтимоли сифатида кўриб чиқилиши мумкин.

Тижорат банкларининг инвестицион фаолиятида қуйидаги таваккалчилик омилларини учратиш мумкин. Булар: кредит, бозор ва фоиз таваккалчиликларидир.

Кредит таваккалчилиги қимматли қоғоз эмитенти молиявий аҳволининг, имкониятининг пасайиши билан боғлиқ бўлиб, бунда у молиявий мажбуриятларни бажаришга қодир бўлмайди. Бундан ташқари, кредит таваккалчиликлари ҳукумат ва давлат ташкилотларининг аҳолидан олинган заём маблағлари бўйича тўлаш қобилияти билан ҳам боғлиқдир.

Давлат ҳокимиятининг нафақат заёмлар олиши, балки ўз мажбуриятларини тўлаш қобилиятига эга бўлиши давлатнинг қимматли қоғозлар бозорини ташкил қилиш ва бутун молия-кредит механизмининг аниқ фаолият юритиши учун муҳимдир.

Бозор таваккалчилигининг моҳияти қимматли қоғозлар бозоридан кутилмаган ўзгаришлар юзага келиши билан боғлиқ бўлиб, бу ўзгаришлар натижасида баъзи бир қимматбаҳо қоғозларнинг инвестиция объекти сифатида қадри тушиши мумкин ва уларнинг сотувини фақатгина катта чегирма билан амалга ошириш мумкин бўлади.

Тижорат банкининг ўз ликвидлигини хавф остига қўйиб, даромад олиш мақсадида салмоқли маблағларини инвестицион фаолиятга қўйиши банк ишида катта ёки кичик миқдорда инвес-тицион таваккалчиликнинг юзага келишига имконият яратади. Бундай ҳолда тижорат банкларининг инвестицион фаолияти қимматли қоғозлар билан актив операциялар олиб бориш таваккалчилиги билан боғлиқдир. Бу эса, ўз навбатида, банк раҳбариятидан бу соҳада аниқ тактика, стратегия ва иш режасини ишлаб чиқишни, яъни инвестиция сиёсатини олиб боришни талаб этади.

Шундай қилиб, банклар тизимида инвестиция сиёсати – тижорат банклари фаолиятининг бир йўналиши бўлиб, у маълум таваккалчилик даражасига асосланган банкнинг қимматли қоғозлар билан актив операцияларини ўз ичига олади ва банк фаолиятининг даромадлиги ва ликвидлигини таъминлашга қаратилган бўлади.

Инвестиция фаолиятининг тамойиллари ва қимматли қоғозларга маблағларни қўйишининг асосий омиллари – даромадлилик, ликвидлик ва таваккалчилик – орасидаги боғлиқликдан келиб чиққан ҳолда ҳар бир тижорат

банки юқоридаги омиллар таъсирини англаган ёки англамаган ҳолда ёки бу инвестиция сиёсатини яхши ёки ёмон амалга оширади. Бу, ўз навбатида, банкнинг инвестиция сиёсатида банк томонидан маълум даражадаги инвестиция таваккалчиликка боришини англатади ва тижорат банкнинг инвестиция сиёсатида тегишли чоралар ишлаб чиқиш зарурлигини англатади.

Инвестиция билан боғлиқ таваккалчиликларни камайтириш усулларидан бири бу банкларнинг инвестиция портфелини диверсификация қилишдир. Инвестиция портфелини диверсификация қилиш банкнинг инвестиция портфелида турли хил кўпдан кўп қимматли қоғозларнинг мавжудлигига эришишни билдиради. Диверсификация усулида инвестиция сиёсатини амалга оширишда қимматли қоғозларнинг ҳар хил хусусиятларини ҳисобга олиш лозим. Булар:

– уларнинг тўлаш муддати ва сифати (тақсимлангани), эмитентнинг салоҳияти, қимматли қоғозларнинг сифати бўйича диверсификация қилиш;

– қимматли қоғозларнинг географик тарқалиши бўйича диверсификация қилиш;

– қимматли қоғозларнинг тўланиш муддати бўйича мажбуриятларининг тури ва бошқалардир. Юқоридаги белгиларнинг таъминотига кўра, диверсификация қила туриб инвестиция сиёсатининг мақсадлари аниқланади.

Қимматли қоғозларнинг фоиз даражалари прогнози амалиётда назариядан фарқ қилади. Шунинг учун тижорат банклари прогноз натижаларининг ишончлилиқ даражасини ошириш мақсадида фоиз ставкаларининг таркибини таҳлил қиладилар.

СПИСОК ИСПОЛЬЗОВАННЫХ ИСТОЧНИКОВ:

1. Kayimova, Z. A., & Tairova, M. M. (2016). Investment activity of commercial banks of the Republic of Uzbekistan.
2. Kubaevich, K. F., Abdullayevna, Q. Z., Axmadjanovna, S. G., & Makhmudovna, K. R. (2020). The modern state of crediting practices of commercial banks of the republic of Uzbekistan. *Journal of Critical Reviews*, 7(7), 387-390.
3. Абдуллоев, А. Ж., & Давлатов, С. С. (2016). Развитие сотрудничества банковского и аграрного сектора в Узбекистане. In *Современное экологическое состояние природной среды и научно-практические аспекты рационального природопользования* (pp. 4092-4095).
4. Кайимова, З. А. (2019). СОВЕРШЕНСТВОВАНИЕ МЕХАНИЗМА ИНВЕСТИЦИОННОГО ПОТЕНЦИАЛА УЗБЕКИСТАНА. *Бенефициар*, (34), 9-12.
5. Кайимова, З. А., & Бахтиёрова, Г. Б. (2019). ИННОВАЦИОННАЯ ДЕЯТЕЛЬНОСТЬ И ЕГО ПРЕИМУЩЕСТВО. In *НАУКА-ЭФФЕКТИВНЫЙ ИНСТРУМЕНТ ПОЗНАНИЯ МИРА* (pp. 42-43).
6. Уракова, М. Х. (2018). Особенности бухгалтерского учета процессов инновационной деятельности и рекомендации по его совершенствованию. *Вопросы науки и образования*, (15 (27)).
7. Уракова, М. Х. (2018). Разработка и применение управленческого учета на предприятиях АПК. *Вопросы науки и образования*, (15), 27.

8. Уракова, М. Х., & Нутфуллоев, Т. Г. У. (2020). Кредитные отношения между банками и компаниями и их влияние на реальную экономику. Достижения науки и образования, (6 (60)).
9. Таирова, М. М., & Рахматуллаева, Ф. М. (2015). Условия формирования инновационной экономики. Наука 21 века: вопросы, гипотезы, ответы, (1), 115-118.
10. Rakhmatullaeva, F. M., & Rakhimova, T. B. (2017). Small business in Uzbekistan as the factor of increasing the employment rate. Экономика и социум, (1-1), 12-15.
11. Таирова, М. М., & Рахматуллаева, Ф. М. (2014). Прямые иностранные инвестиции как фактор развития инновационной экономики. Актуальные проблемы гуманитарных и естественных наук, (8-1).

SECTION: HISTORY SCIENCE

Gulmuradova Sobira Rustam qizi
filologiya fakulteti magistranti
SamDU
(Samarkand, Uzbekistan)

ALISHER NAVOIYNING TILSHUNOSLIKKA OID QARASHLARI (580 YILLIGIGA BAG'ISHLANADI)

Annotatsiya. Mazkur maqolada A. Navoiyning tilshunoslikka oid qarashlari va uning "Muhokamat ul-lug'atayn" asari xususida so'z borgan.

Kalit so'zlar: A. Navoiy, turkiy, forsiy, qiyosiy, lug'at, unlilar, so'z yasalishi, leksika, morfologiya, ma'no.

Abstract. This article deals with A. Navoi's views on linguistics and his work "Muhokamat ul-lughatayn".

Keywords: A. Navoi, Turkish, Persian, comparative, dictionary, vowels, word formation, lexicon, morphology, meaning.

Аннотация. В статье рассматриваются взгляды А. Навои на языкознание и его труд «Мухокамаат уль-луғхатайн».

Ключевые слова: А Навои, турецкий, персидский, сравнительный, словарь, гласные, словообразование, лексика, морфология, значение.

Istiqlol yillarida mumtoz adabiy merosimiz, xususan, Alisher Navoiy ijodiga munosabat tubdan yangilandi. Endilikda ulug' shoir adabiy merosini chuqurroq tadqiq etish, u ilgari surgan g'oyalarning falsafiy asoslarini teranroq anglash, asarlarida ifodasini topgan komil inson muammosi mohiyatini tushunishga alohida e'tibor berilmoqda. Alisher Navoiy xalqimiz ma'naviy dunyosining shakllanishiga katta ta'sir ko'rsatib kelgan buyuk siymolardan biridir. Bugungi kunda yoshlar qalbida milliy g'urur, o'zlikni anglash, go'zallik va nafosatga shaydolik tuyg'ularini kamol toptirishda Navoiy asarlari muhim manba bo'la oladi. Zero, ulug' san'atkor asarlari mohiyatiga singdirilgan insonparvarlik, xalqparvarlik, adolat, haqiqat, imon-e'tiqod yetukligi, shukronalik, sabr-qanoat, kelajakka umidvorlik singari g'oyalar barcha davrlarda ham insoniyat ma'naviy kamoloti uchun muhimdir. Alisher Navoiyning ijodini adabiyotshunoslik nuqtayi nazaridan o'rganish qanchalik zarur va ahamiyatli bo'lsa, uning tilini, o'zbek adabiy tilini yaratish sohasidagi buyuk xizmatini va lingvistik faoliyatini tilshunoslik nuqtayi nazaridan o'rganib chiqish ham shunchalik zarur va ahamiyatlidir. Lekin bu sohada tilshunos olimlarimiz tomonidan qilingan ishlar ham yetarli emas.

Navoiy tilshunoslikka oid qarashlarini "Muhokamat ul-lug'atayn" asari orqali bildirishga harakat qiladi. Ushbu asar Alisher Navoiyning tilshunoslikka oid asarlaridan biri bo'lib, 1499-yilda yaratilgan. Navoiy mazkur asarda o'zbek tilining boyligini, qudratini, o'sha zamonning adabiy tillari qatoridan o'rin olishga qodir va

haqli ekanligini ilmiy tomondan isbotladi. Asarda o'zbek va fors tillari unli tovushlar, leksika va morfologiya doirasida o'zaro qiyoslanadi. Dastlab har ikki tildagi unllilar qiyoslanganda, muallif fors tilida unllilar soni cheklanganligi, o'zbek tilida esa unllilar bir qancha ma'no farqlovchi variantlarga ega ekanligi va ular o'zaro uzun-qisqaligi bilan ajralib turishini dalillar orqali ko'rsatib bergan. Alisher Navoiy o'zbek va fors tillari leksikasini qiyoslash uchun tabiat manzaralari, uy-ro'zg'or buyumlari, ov jarayoni, hayvon va qushlarning turlari kabi juda ko'p sohaga oid yuzlab so'zlarni keltirib, bu so'zlarning muqobili forschada yo'qligini, forslar ko'pincha o'sha o'zbekcha so'zlarning o'zini ishlatishlarini ta'kidlab, o'zbek tilining boy imkoniyatlarini har tomonlama ko'rsatgan. Uning quyidagi fikrlari ham buning isbotidir: "Xo'blarning ko'z va qoshlari orasinki, qabog' derlar, forsiyda bu uzvning oti yo'qtur". Alisher Navoiy so'zlarning ko'p ma'noligi, sinonimlar jihatidan ham o'zbek tilining imkoniyati kengligini, ularning she'riyatda turli nozik ma'nolarni ifodalashdagi ahamiyatini (ot, it, tush, yon, yoq, bor, sog'in, tuz, ko'k kabi so'zlar talqinida) ko'rsatadi. Navoiy grammatik jihatdan ham o'zbek tili fors tiliga nisbatan ba'zi imkoniyatlarga ega ekanligini tahlil etadi. Ma'lumki, qaysi til ma'noni qisqa yo'l bilan ifodalay olsa, shu til rivojlangan til hisoblanadi. O'zbek tilining rivojlangan til ekanligini shoir zaruriy misollar bilan ko'rsatib beradi. Masalan, o'zbek tilida birgalik nisbat qisqagina –sh qo'shimchasi orqali ifodalanadi. Forslar esa bu ma'noni so'z birikmasi orqali ifodalaydilar. Navoiy shaxs oti yasovchi -chi qo'shimchasining xususiyatini 30 ga yaqin so'z misolida isbotlab, o'zbek tilining so'z yasash va fikr ifodalash jihatidan ham o'ziga xos imkoniyati mavjudligini ko'rsatadi. Navoiy o'zbek tilining boyligi, qudrati va ifodaviy imkoniyatini asosli tahlil etib, quyidagi xulosaga keladi: "O'zbek tilida bu xildagi nozik ma'noli so'z va iboralar ko'p, biroq bu kunga deguncha hech kishi haqiqatig'a mulohaza qilmog'on jihatidan bu yoshirun qolibdur. Hunarsiz turkning sitam zarif yigitlari osonliqqa bo'la forsiy alfoz bila nazm ayturg'a mashg'ul bo'libturlar". Shuning uchun ham Navoiy o'zbek shoirlarini o'z tilida ijod qilishga da'vat etadi.

Mazkur asarda faqat tilshunoslik masalalaridan so'z yuritilgan emas. Balki unda til tarixi, o'zbek adabiyoti tarixi, she'riy janr va badiiy san'atlar, fors-tojik adabiyoti namoyandalari va o'zining ijodiga doir qimmatbaho mulohazalar ham mavjud. Shuni eslatish joizki, Alisher Navoiy turkiy tilning fazilatlarini haqida so'z yuritganda o'sha davrda mashhur bo'lgan arab, fors-tojik va hind tillarini kamsitmaydi. Aksincha, ularning har biriga xos bo'lgan xususiyatlarni ham ehtirom bilan bayon etadi. Bundan kuzatilgan maqsad turkiy tilning fasohati va balog'ati haqida ilmiy asoslangan mulohazalarni bayon etish bilan bir qatorda "turk nozimlari o'z alfozlari bilan she'rg'a mashg'ulluq qilg'aylar va ko'ngul g'unchasi dog'idinki, pechlar chirmanibdur, bahor nasimidek anfos bila guldek ochilg'aylar". Demak, Navoiy turkiy tilning fasohati va lug'aviy boyligini dalillar bilan isbotlash vositasida tilimizdagi adabiyot-she'riyatning ham yanada ravnaq topishi lozimligini nazarda tutgan.

Alisher Navoiyni to'la asos bilan va haqli ravishda o'zbek adabiy tilining asoschisi deb hisoblaymiz. Bu albatta Navoiy qandaydir yangi bir til yaratdi degan ma'noni anglatmaydi. Navoiyning buyuk xizmati shundaki, uning asarlarida o'zbek adabiy tilining umumxalq me'yorlari ishlab chiqildi va qat'iy lashtirildi. Bu me'yorlar uning zamondoshlari va keyingi avlodlar tomonidan to'la ma'qullandi, yana rivojlantirildi. Adabiy tilning umumiy me'yorlarini yaratish faqat tl qurilishidagina

emas, balki uning turli uslub ko'rinishlarini ham qamrab oldi. Garchi Navoiy yagona umumiy me'yorlarni badiiy adabiyot tili asosida ishlab chiqqan bo'lsa ham, lekin ular faqat badiiy adabiyat tilinigina emas, balki umuman o'zbek adabiy tilining keying taraqqiyoti uchun ham muhim manba bo'lib xizmat qiladi. Navoiy yaratgan juda ko'p hikmatli so'z va iboralar xalq maqollariga aylangan bo'lsa, uning obrazli badiiy iboralari xalqning ibratli hikmatlariga aylandi va o'zbek tili frazeologiyasini boyitdi. Bunday birikma va iboralar orqali u ijtimoiy hayotdagi voqea-hodisalarning xalq donoligiga xos xususiyatlarini umumlashtirib, qisqa-lo'nda va mazmunli ifodalash namunalari ko'rsatdi. Shu tariqa Navoiy o'zining badiiy asarlari orqali o'zbek adabiy tilining bitmas-tuganmas boyligini ko'rsatdi, ning istiqbolini, kelgusi taraqqiyot yo'lini belgilab berdi. Navoiy bu haqida faxrlanib, "Muhokamat ul-lug'atayn" asarida: "Umidim uldir va xayolimga andoq kelurkim, suzuv martabasi avjdin kuyi inmagay va bu tartibim kavkabasi a'lo darajada o'zga yerni beganmagay", - degan edi. Xulosa qilib aytganda, inson qalbining quvonch-u qayg'usini, ezgulik va hayot mazmunini Navoiydek teran ifoda etgan shoir jahon adabiyoti tarixida kamdan kam topiladi va bu yetuk mutafakkir bizning bobokalonimiz ekanligidan faxrlanishimiz zarur. Zero, ona tiliga muhabbat, milliy g'urur singari tuyg'ular ham bizning ong-u shuurimizga dastavval Alisher Navoiy asarlari bilan kirib keladi.

FOYDALANILGAN ADABIYOTLAR:

1. X. Doniyorov. Alisher Navoiy va o'zbek adabiy tili. – T.: G'afur G'ulom, 1972. – B. 3-6.
2. A. Navoiy. Mukammal asarlar to'plami. – T.: 2000. 16-jild.
3. Matyoqubova T. Alisher Navoiy hayoti va ijodi. – T.: 2009.
4. Abdurahmonov G'., Rustamov A. Navoiy tilining Grammatik xususiyatlari. – T.: Fan, 1984.

**Sovetkhan Raushan Aibolkyzy
Al-Farabi Kazakh National University
(Almaty, Kazakhstan)**

NECROPOLISES OF THE ARAL-CASPIAN REGION IN S.E. AZHIGALI'S RESEARCH

Abstract: *This article is written by a prominent ethnographer of the Republic of Kazakhstan S.E. Azhigali's role in the study of ritual sites in the Aral-Caspian region is mentioned. He is a leading specialist in the field of ethnology and ethnoarcheology. Most of the research of the scientist is aimed at studying the historical and cultural monuments, memorial and religious sites of the Aral-Caspian region of Kazakhstan. In this regard, several works of the researcher were published. Among them: "Essay on the cultural heritage of the Aral-Caspian region", "Essay on the history of the study of monuments of folklore," Antiquity and ruin "of the Aral-Caspian region in the pre-Soviet period (until the end of the XIX century)".*

Key words: *Aral-Caspian region, places of worship, mausoleums, mosques, necropolises, tombstones (kulpuytas).*

Monuments, memorials and religious buildings of the Aral-Caspian region occupy an important place in the history of the Eurasian steppe. The study of the history and culture of this area is impossible without studying the history of its unique historical and cultural, architectural monuments. One of the outstanding figures in the field of research of monuments, who promoted this scientific and practical direction, is a leading specialist in the field of ethnology and ethnoarcheology of the Republic of Kazakhstan, head of the Academy of Ethnology and Anthropology of the Institute of History and Ethnology S.E. Azhigali.

Professor Serik Azhigali is an outstanding ethnographer of Kazakhstan. A scientist engaged in research on important issues of historical and ethnological science. In 1985 he began his career at the Institute of History, Archeology and Ethnology of the Academy of Sciences of the Republic of Kazakhstan. He conducted field ethnographic research in Western, Southern Kazakhstan, Saryarka, Semirechye and abroad. Azhigali's main scientific works are devoted to the study of history and traditional culture of the Aral-Caspian region, West Kazakhstan region, ethnography and architectural monuments of the Kazakh people [1, p. 334]. He also made an important contribution to the development of ethnoarcheology. Currently, he is engaged in improving the most relevant scientific and practical direction of "Kazakh monuments". The scientist pays special attention to the organization of collective historical and cultural research on the problems of steppe civilization, the coordination of general scientific research.

Serik Azhigali, who chose Mangyshlak as his main research area, then expanded the scope of exploration and studied and put into scientific circulation thousands of monuments in Mangistau, Atyrau, Aktobe and West Kazakhstan regions [2]. 1978–1998 For the first time conducted a comprehensive study of historical and cultural monuments of the largest Aral-Caspian region: Mangistau, Ustyurt, North Aral and a number of unique architectural complexes in the Caspian region. Many years of research and discoveries were published and continued in

the book "Nomadic architecture – a phenomenon of Eurasian history and culture" [3].

For many years, the scientist studied the typology of memorial and cult sites. His typology is based on field and office research. In general, it can be considered as a basis for the study of memorial and religious monuments of nomads.

S.E. Azhigali pays special attention to the research of former researchers in the study of folk architectural monuments of Mangystau and Ustyurt, noting that in this area has its own history and traditions. In the section "Reserves and religious complexes" S. Azhigali draws attention to the terminology used in the study and analysis of memorial and religious complexes. The author offers his views on such definitions as "necropolis", "cemetery", "saint", "sanctuary", "place of worship". At the same time, he points out that in the north-western part of the Ustyurt there were rare and unique cult complexes [4, p. 61]

During the study of this area, the scientist gave a general description of the ritual monuments, paying special attention to the necropolis and mosques, mausoleums, saganatams, tombstones, chests, and their main typological features in the territory of Mangistau and Ustyurt. Most of Azhigali's research focused on cemeteries and mausoleums.

As noted in the research of Azhigali, the bulk of the memorial and cult monuments of Western Kazakhstan are concentrated in ancient necropolises and cemeteries. We refer to necropolises as large cemeteries, the grave structures of which, in most cases, have a distinct architectural and spatial solution [3, p. 34, 35]. We consider as cemeteries complexes insignificant in the number of burials, devoid of a clear architectural and spatial structure. It is difficult to draw a clear line between these two types of complexes - some of them can be attributed to both necropolises and cemeteries. Nevertheless, most of the monuments can be easily identified into a specific category.

Chronologically, Azhigali divided the burial and cult complexes of the Aral-Caspian into three large groups: 1) medieval, the beginning of the formation of which dates back to the Oguz-Kypchak period (Shopan-ata, Sultan-Epe, Shakpak-ata, Karaman-ata, Balgasyn); 2) late medieval, the foundation of which refers to the XIV (occasionally), XV-XVIII centuries. (Kanga (Hanga) -baba, Kentp (Kendy) -baba, Ushtam, Masat-ata, Koshkar-ata Mangyshlak, Koshkar-ata Ustyurt, Sisem-ata, Abat-Baytak, Karasakal, Asan-kozha, etc.); 3) late complexes formed during the new time - XVIII-XIX centuries. (Karashyk, Kyzylsu, Sagyndyk, Beysembay, Alyp-ana, Daumshar, Nurmanbet, Taylan, Daut-ata, Karabas-aulie, Mesh-Eulie, Khan molasses, Khanzirat in Urda, etc.) [3, p. 34].

Shopan-ata necropolis, located 25 km to the NNE from the village. Senek of the Mangystau region is one of the most ancient cult complexes in Western Kazakhstan. The necropolis is located on a gentle slope of a plateau cut by ravines. Being on the ancient caravan route from Mangyshlak to Khorezm, the monument is an object of deep reverence for the Kazakh, Turkmen, Karakalpak population of Ustyurt, Mankystau and adjacent territories. The eponym of the necropolis is the legendary patron of Shopan-ata shepherds, who was allegedly a student of the Turkestan sheikh Khoja Ahmed Yasavi himself. Legends about him were recorded by X. Argynbayev [5, p. 8-11; 3 p. 37, 38].

The following information about the Karaman Ata mosque is given in the work of the scientist. Among the early cult complexes of Mangyshlak, the Karaman-ata necropolis should also be noted, 35 km to the southwest from the village. Shetpe, whose eponym is also associated with the cycle of legends about the descendants of Shopanat. According to legend, at the grave of Karaman-ata one could take an oath of purification. Being a very large necropolis, Karamanata contains characteristic burial and cult structures: an underground mosque, a complex of Oguz-Turkmen gravestones and Kazakh (XVII-XIX centuries) monuments. Kazakh gravestones, mainly kulpytas with koitases, are distinguished by a variety of volumetric solutions and rich decor [3, 45,46; 6;7].

The writings of S.E. Azhigali say that the medieval necropolis of Masat-ata is located in the northwestern part of the Bostankum sands, 25 km from the village of Ushtagan. According to legend, the necropolis is associated with the "saint" who arrived in these places from Mashhad (hence the name of the beyit) during the invasion of the Kalmyks [3, p. 35].

S.E. Azhigali pays special attention to the research of former researchers in the study of folk architectural monuments of Mangystau and Ustyurt, noting that in this area has its own history and traditions. In the section "Reserves and religious complexes" S. Azhigali draws attention to the terminology used in the study and analysis of memorial and religious complexes [7, p. 84-101].

Detailed information about these necropolis is given in the works of Azhigali. Azhigali was able to provide enough information for the introduction of cult sites and cemeteries in the region.

From the 60s and 70s of the twentieth century, the history, ethnography, ancient heritage, historical sites and monuments of the West Kazakhstan region began to be studied accordingly. Among them in the study of memorial and religious complexes S.E. Azhigali's works were of great importance in the scientific and social circles. The discoveries made by the scientist further develop the historical and cultural heritage of the region: protection, modernization and use of monuments, development of tourism, etc. in practice. He made a great contribution to the study of folk architecture and ethnography, culture, monuments of the Kazakh people. That is why the scientist's research on this region is a very valuable source for the development of Kazakh monuments.

REFERENCES:

1. Scientists of Kazakhstan. Encyclopedic reference book. - Almaty: "Kazakh encyclopedia", 2012. – Vol.1 – 616 p.
2. Isabekov D. Monuments will not disappear into oblivion // *Kazakhstanskaya Pravda*. – 2013. – August 23.
3. Azhigali S.E. The architecture of nomads is a phenomenon of the history and culture of Eurasia (monuments of the Aral-Caspian region). Almaty: Gylym. – 2002. – 654 p.
4. Akhmetova Sh.K., Tolpeko I.V. (2018). Monuments of the Aral-Caspian Sea in the research of S.E. Azhigali // *Bulletin of Omsk University. Series "Historical Sciences"*. – 2018. – No. 2 (18). P. 60-64
5. Mendikulov M. Monuments of folk architecture of Western Kazakhstan. Alma-Ata: Oner. – 1987. – 160 p., Ill.

6. Azhigali S.E. Monuments of memorial and cult architecture of the West Kazakhstan region // Questions of history and archeology of West Kazakhstan: Collection of scientific articles. Issue 4. - Uralsk. – 2005. – P. 313-322.
7. Azhigali S.E. Monuments of Mangystau and Ustyurt: book-album. Almaty: Art. – 2014. – 504 p.

Умматова Эъзола
(Жиззах, Ўзбекистон)

ЖИЗЗАХ ВОҲАСИ АҲОЛИСИНИНГ ЭТНИК ТАРКИБИ ХУСУСИДА (БАХМАЛ ТУМАНИ МИСОЛИДА)

Тарихга фақат фан сифатидагина қараш уни бор бўйича, чуқур англаш имконини бермайди. Тарих-бу дунёқараш дегани, тарих бу- маънавият, тарих-халқ хотираси, тарих-миллатнинг, халқнинг таржimai ҳоли, тарих-инсоният босиб ўтган узоқ ва машаққатли йўлдр. Тарих ўзликни англашнинг, маънавиятни юксалтиришнинг энг самарали ва таъсирчан воситасидир.

Ўзликни англаш, энг аввало, ўтмишни ўрганишдан, тарихни билишга эҳтиёж сезишдан бошланади. Дарҳақиқат, ўзини англаётган, ўзини тушунаётган ҳар бир одам қандай оилада дунёга келгани, ўз аждодлари кимлар бўлгани, ота-боболари нималар билан шуғулланишгани ва қандай умр кечиришганини билиб олишга интилади. Уларнинг фазилатлари ва мерослари билан фахрланиб яшайди.

Ўз наслу насабини билиш, келиб чиқишини ўрганиш кишининг ҳаётда омонат ё тасодифий эмаслигини тушунишга имкон беради. Шу билан бирга атроф-муҳит, уни ўраб турган олам хусусида ўйлашга ундайди [5: 19].

Тараққий этган миллатларнинг ўз тарихини яхши билиши ва қадрлаши, тарихий ёдгорлик ва обидаларини эъзозлаши, кўз қорачигидек асрашининг кўпгина сабаблари бор. Бу энг аввало, тарих инсоният пайдо бўлганидан то ҳозиргигача давом этиб келаётган ижтимоий жараён ойнаси эканлиги билан боғлиқдир. Иккинчидан эса бутун инсоният шу тарихга қараб, ўз ўтмиши ва борлигини англайди, келажак режаларини белгилайди.

XXI асрга ривожланишнинг замонавий тараққиёт йўли билан кириб келган, бой маданияти ва бебаҳо маънавиятига эга бўлган ўзбек халқи ўзининг минг йилликлар қаърига кириб борган тарихий ўтмиши билан алоҳида ўрин эгаллайди [2: 25].

Бугунги кунда жой, географик, киши номларини ўрганишда тилшунослик, тарихий географияга оид номларни аниқлашда археологик қазилма ишлари натижаларига қараб хулоса чиқариш мақсадга мувофиқдир. Чунки, топонимика фани жой, географик номларни ишончли маълумотлар асосида аниқлашда аниқ далил ва исботларга муҳтож бўлади [3: 85].

Биобарин, тарихий география ва топонимика билан боғлиқ тоғлар, дарёлар, кўллар, дашт ҳудудлари, текисликлар, воҳа ва водийлар, қадимги маконларнинг жойлашуви, ҳудудларнинг чегаралари, жой номлари ҳамда уларнинг мазмун-моҳияти, келиб чиқиши каби кўплаб масалалар бўйича маълумотлар олиш Ватан тарихига бўлган қизиқишнинг янада чуқурлашувига кенг имкониятлар яратади.

Шу ўринда таъкидлаш лозимки, географик номларнинг маълум халқлар ва элатлар яшайдиган ҳудудларда пайдо бўлганлиги, бу жараён табиий-географик шарт-шароит, хўжалик шакли, турмуш тарзи, урф-одат ва анъаналар билан боғлиқ бўлганлиги боис, соҳа мутахассислари тор йўналишли тадқиқотларда тарихий география ва топонимикани четлаб ўтолмайдилар.

Маълумки, Жиззах вилояти географик ўрнига кўра Ўзбекистоннинг марказий қисмида жойлашган. Топонимлари ва маҳаллий географик терминларига кўра, бу вилоят бошқа ҳудудларга нисбатан оралиқ мавқеини эгаллайди. Воҳада туркий (аксари ўзбекча, сўнгра қозоқча, шунингдек, қирғизча) географик номлар кўпчиликини ташкил қилса ҳам ўлка топономиясида суғдий ва бошқа эроний субстрат (туб) топонимлар, қадимий туркий топонимлар, шунингдек, арабча ва мўғулча лексик бирликлардан таркиб топган ер-сув номлари анчагина учрайди [4: 66].

Бу ҳудуддаги Уструшона, Пешағор каби тарихий жойлар, Такалिसой қоятошларига ишланган расмлар... Жиззах воҳасининг қадимий цивилизация ва маданият бешикларидан бири бўлиб келганини кўрсатади [1: 345].

Ватанимиз тарихидан бизга маълумки, айна пайтдаги Жиззах вилояти майдонининг кўп қисми милoddан аввалги бир неча асрдан тортиб илк ўрта асрларгача мавжуд бўлган Уструшона (Истаравшан) тарихий ўлкасида бўлган; бу тоғли тарихий вилоят Жиззах шаҳри билан (баъзи маълумотларга кўра Тожикистоннинг Панжакент шаҳри билан) ҳозирги Хўжанд шаҳри оралиғига тўғри келади.

Дарҳақиқат, Жиззах воҳасининг тоғ олди текисликлари ва тоғлардан иборат Бахмал тумани 1943 йил 8 майда ташкил этилган (1957 йил 12 октябрда Ғаллаорол тумани билан бирлаштирилган эди, 1971 йил 31 августда қайта тузилди). Жанубий қисмида Туркистон тизмаси ва унинг шимолий-ғарбий тармоғи - Молгузар тоғлари орасидаги Сангзор водийсида жойлашган Бахмал тумани (майdonи 1,86 минг км²) Ғаллаорол, Жиззах, Зомин туманлари, Самарқанд вилояти ва Тожикистон Республикаси билан чегарадош. Аҳоли (91,8 минг киши) асосан 100 дан ортиқ катта - кичик қишлоқларни ўз ичига қамраб олган 10 та қишлоқ фуқаролари йиғини: Барлос, Бахмал, Боғишамол, Гулбулоқ, Муғол, Ойқор, Оқтош, Сангзор, Тонготар, Узунбулоқ ва марказ Ўснат шаҳарчасида истиқомат қилиб келади [6: 615]. Ҳозирги вақтда Бахмал тумани аҳолиси асосан ўзбеклар (92,4%) ташкил қилади. Туманда шунингдек, рус, қозоқ, тожик, қирғиз ва бошқа миллат вакиллари ҳам яшайди. 1 км².га ўртача 10 кишидан 25 кишигача тўғри келади. Қирғиз ва тожик аҳоли вакиллари асосан Молгузар ва Туркистон тоғ тизмаси этакларида яшашади.

Тадқиқотчиларнинг таъкидлашича, XIX аср охири - XX аср бошларида Бахмал туманида яшаган аҳолининг этник таркиби анча мураккаб бўлган турли уруф ва элат вакилларидан таркиб топган. Бахмал тумани аҳолисининг этник таркибини ўрганишда 1917, 1920, 1924, 1926 йилларда ўтказилган аҳоли рўйхати маълумотлари [7] ҳамда Зарафшон воҳасида тадқиқотлар олиб борган В.В. Радлов [8: 58,64], А.Д.Гребенкин [9] ва Л.Н. Соболев [10: 163] каби олимларнинг тўплаган статистик маълумотлари биз учун қимматли манба бўлиб хизмат қилади.

Зеро, тарихий далиллар туманнинг ўтроқ аҳолиси турли тарихий даврларда кўчиб келган уруф ва қавмларнинг муштарак этник бирлигини ташкил қилсада, ўзининг келиб чиқиши, урф-одатлари ва айрим миллий анъналарини сақлаб қолганлиги билан бир-биридан ажралиб турганлигини кўрсатмоқда. Ўзбекистон Республикаси Марказий Давлат Архивининг 21-фонди, 17-рўйхатида XIX аср охириларидаги статистик маълумотлар Жиззах уезди волостларида аҳолининг жойлашуви, хўжаликлар ва аҳоли сони, боғ ва

томорқа экиннинг ер майдони, чорва сони тўғрисида муҳим маълумотлар беради. Бу статистик маълумотларда 1871 йилда Жиззах уездида 157 та қишлоқ, 7 104 та оила - хўжалик, 22 725 тадан ортиқ аҳоли, шундан Жиззах шаҳрида ва жами уезд бўйича русийзабон аҳоли оила-хўжалиги 70 тадан ортиқ, ҳаммаси бўлиб 91 киши истиқомат қилганлиги таъкидланади [11:35]. Ушбу маълумотлар тўлиқ олинмаган бўлиши ҳам мумкин. Чунки ўша даврларда аҳоли сони бирор маротаба ҳам рўйхатга олинмаган, россиялик ҳарбийларнинг ўзлари қишлоққа қишлоқ юришиб маълумот тўплашга муваффақ бўлганлар.

Маълумки, Самарқанд вилоятининг этнографик харитасини яратиш учун 1922 йил 20 июлда Самарқанд, Каттақўрғон ва Жиззах уездининг бир қисмига (Совнарком томонидан) 7 ҳафталик этнографик экспедиция уюштирилади [12: 52]. Ушбу экспедиция таркиби 4 кишидан иборат бўлиб, улар Самарқанд вилоятининг жами 47 та волости аҳолисининг этник таркиби ҳақида статистик маълумот йиғишади. Мазкур статистик ва этнографик маълумотлар асосида биз Бахмал туманида ўзининг келиб чиқиши жиҳатидан хилма-хил этник гуруҳлар истиқомат қилганлигини, улар ҳудудда турлича тарқалиб жойлашганлигини билишимиз мумкин.

Бахмал туманида сон жиҳатидан энг кўп қабилалар ичида энг йириги бу юз қабилаласидир. Юз (жуз)лар 92 бовли ўзбек элатининг энг катта уруғ ва қабилаларидан бири ҳисобланиб, сўнги ўрта асрларда эътироф этилган. Юз уруғининг шажараси ҳақидаги дастлабки дала тадиқотлари ва ёзма маълумотларни қолдирган А.Д. Гребенкин, мазкур уруғни ўзбек уруғлари ичида сон жиҳатидан етакчи мавқега эга эканлигини таъкидлайди [9: 93].

Ватан тарихидан бизга маълумки, XVI асрдан бошлаб Мовароуннаҳр ҳудудига Дашти Қипчоқдан кўплаб қабилалар кўчиб кела бошлаганлар. Улар орасида қипчоқ, сарой, кўнғирот, юз, найман, манғит, ктай (хитой)лар йирик қабилалар ҳисобланиб, ҳар бирининг сони 30-50 мингдан то 200 мингтагача етган [13: 77]. Юзлар 92 ўзбек уруғ-қабилалари орасидаги йирик ва кўп сонлилардан бири ҳисобланади [14: 83,85]. “Тухфат ат-таворихи хоний”, «Мажмуат-таворих” каби тарихий манбаларда ҳам юзлар ҳақидаги маълумотлар сақланиб қолган [15: 2]. Юзларнинг бошқа ўзбек қабилалари билан аралаш ҳолда яшаб келган гуруҳлари ҳам мавжуд бўлиб, улар қирқ-юз (юз уруғи ва қирқ қабиласи бирлашмаси), мўғул-юз, найман-юз ва бошқа этник номлар билан аталган. Юзлар этногенези қадимги қипчоқ ўзбеклари билан боғлиқ.

Юзлар асосан, Жиззах, Сирдарё, Сурхондарё, Самарқанд ва Тошкент вилоятларида яшаганлар ва қуйидаги 3 та йирик тармоқ: Марка боласи, Қорапчи, Ражаб боласи қисмларига бўлинганлар. Юзларнинг Ўрта Осиёга кириб келиши XV аср охири–XVI аср бошларида Шайбонийхон бошчилигидаги Дашти Қипчоқ ўзбек уруғлари билан боғлиқ [16: 172]. Бахмал тумани ҳудудига ҳам айна шу вақтда юзларнинг дастлабки гуруҳлари келиб ўрнашган бўлиши эҳтимолдан холи эмас.

XVIII аср бошларида ўз сиёсий мавқеларидан фойдаланиб, жонийлар давлатида кўплаб қавмларнинг мустақил равишда ҳукмронлик қилишга интилиши кучайган. Айна шу даврда юзлар ҳам Мирзачўл ҳудудида ўзларининг мустақил ҳукмронлигини амалга оширганлар [8: 404]. Бахмал

туманида истиқомат қилувчи ўзбек уруғлари ичида сон ва мавқеа жиҳатидан етакчи ўринни олган юз уруғи бир неча бўғин ва тармоқларга бўлинган.

Тадқиқотчи Х. Дониёровнинг ёзишича, минг қабиласининг халқлари шаҳарга мослашиб ўз уруғ ва қабилаларини унутиб юборганлиги натижасида юзлар мавқеа янада ошади. Шунингдек, у Тошкент, Сирдарё ва Самарқанд вилоятларидан олинган маълумотларига биноан, жузларни учта катта бўлакка ажратади: марка боласи, қарабчи, ражаб боласи. Марка боласи ҳам иккита бўлакка бўлинади: уяс-солин, хитой юзи. Ўз навбатида уяс олтига бўлакка бўлинади: керайт, кал, норин, уяс, оқчепкон, кўса, боймоқли ёки чўпқон [9: 86].

Бахмал тумани аҳолисининг этник таркиби ҳақида рус генерали А.И. Макшеев тадқиқотларида ҳам юз уруғи шажараси тарихига кенг ўрин берилган [12: 239]. А. И. Макшеев тўпалаган этнографик маълумотларда юз уруғи 8 та бўғинга бўлинган. Булар—парчаюз, хитой юз, солин, уяс, қарабчи, найман, эрганакли, беш юз, сўлоқли. Мазкур бўғинлар ўз навбатида 56 та тармоққа бўлинган. Таниқли этнограф В.В. Радлов ўзининг “Об оседлых тюркских племенах Средней Азии” номли асарига Жиззах, Зомин ва Ўратепа атрофидаги юз уруғларининг шажарасини таҳлил қилишга уринган. Ушбу муаллиф ҳам юз уруғини 8 та катта юқорида қайд қилинган бўғиндан ташкил топишини эътироф этади. Айни пайтда тадқиқотчи А.И. Макшеевдан фарқли равишда 9 та тармоқни аниқлайди. Булар—уч тамғали, қорақалпоқ педжегей, тўрт тамғали, хон-хўжа, хитайчи, тигирик, хўжа хитайчи, туркман, жалойир [13: 41].

Шундай қилиб, юзлар XVI асрдан XX аср бошларига қадар юртимизнинг ижтимоий- сиёсий тарихида фаол иштирок этган қабилалардан бири ҳисобланган. XX аср бошларида Ўзбекистон ва Тожикистон худудида яшаган юзлар сони тахминан 60 мингга яқин бўлган. Юзлар ўзбек халқи шаклланишида иштирок этиб, узоқ вақт давом этган этник ассимиляция жараёнида XX аср 20—30 йилларида ўзбеклар таркибига қўшилиб кетганлар.

Бахмал туманида сон жиҳатидан энг кўп бўлган қабилалардан иккинчи ўриндагиси қирқ қабиласидир. Тилшунос олим Х. Дониёровнинг фикрича, қирқ қабиласини юз, минг қабилалари каби сиёсий уюшма деб аташ ҳақиқатга яқиндир. Қирқ 6 та катта уруғга бўлинади: қора—қўйли, қорача, монтон, мулкуш, чапарашли ва чўрткесар. Ҳар бир уруғ ҳам яна майда бўғинларга бўлинади: бойлар тўпи, кавуш тўпи, оюв (айиқ тўпи), беклар тўпи. Қирқ қабиласи асосан Самарқанд вилоятининг Булунғур, Жиззах вилоятининг Ғаллаорол, Жиззах, Бахмал, Зомин, Сирдарё вилоятининг Сардоба, Боёвут ва Тошкент вилоятининг Бекобод ва Тожикистон республикасининг Ўратепа туманида яшайдилар [14: 47].

Архив материаллари таҳлили шуни кўрсатадики, XX аср бошларида Жиззах уезди (Бахмал тумани)да истиқомат қилган қирқ уруғи асосан Ўзбек ва Саурюк волостлари худудида жойлашган бўлиб, унинг олма-сувон ва аришли, жизак-қирқ, Қўза-бош, Оқ-тенга, бай-тўби ва чажалак, кўса, қора-қўйли, калта, қора, мулла-тўби, ўдамалик, хисари, чибор, Қорача, Балхи, жағачакли, кўса, кутичакли, чўлоқ, ўта-сори, молтоб, беглар-тўби, жарғоқ, тангри-берди, чалбор, чор-кунди каби уруғлари Қирққишлоқ, Мўғол, Сартюз, Ойқор, Боғишамол каби қишлоқларда, яна Санзор водийсидаги Ғўбдун, Кўкбулоқ, Мирзабулоқ ва бошқа қишлоқларда, Ғаллаорол текислигидаги Ғаллакор, Гулшан, Чорвадор,

Омонгелди, Қизилқум, Қораобод, Эшбулоқ сингари бир қанча қишлоқларда жойлашган. Бахмал тумани қишлоқларида шунингдек манғит, найман, сарой, туюқли, уйшун, буғажили эски-туркман, кўз-тамғали, қозёқли, қонжиғали, қора-телпак, кийкиш каби уруғ вакиллари ҳам истиқомат қилишади [15: 55,60].

Воҳада ойконимлар, оронимлар ва гидронимлар орасида этнотопонимлар 13-15% ни ташкил этади. Таъкидлаб ўтиш жоиз, баъзан этнотопонимларни фарқлаш қийин. Масалан, Жиззах вилоятида Илонли деган топонимлар бир неча марта такрорланади; Илонли (тўғрироғи жилонли) ёки жилонтамғали деган уруғ бор; бу жой газанда номи билан аталганми ёки уруғ номи билан аталганми, ажратиш қийин. Ёки, Жиззах ва Бахмал туманларида Лойқа деган қишлоқлар бор; сел олиб келган жинслардан ҳосил бўлган ёйилмани халқ лойқа дейди; шу билан бирга лақай қабиласи номи лайқа бўлиб кетган жойлар ҳам бор. Масалан, Бахмал туманидаги Лойқаўрай этнотопоним эканлиги аниқ. Қишлоқ лақай қабиласининг ўрай уруғи номи билан аталган.

Ўзбек халқининг асосий ўзагини ташкил қилган этник таркибий қисмлар қадимдан бир-бирлари билан яқин дўстона алоқада бўлиб келинган. Ўзбек уруғ-қабилаларнинг номлари бугунги кунда этнотопонимларда, яъни қишлоқ ва маҳаллаларда ҳамда географик номларда сақланиб қолган. Масалан, қанғлиларни олиб кўрайлик. Улар ҳозирда Жиззах вилоятининг Ғаллаорол тумани маркази яқинидаги Катта ва Кичик қанғли қишлоқларида яшайди. Этнограф олим, К.Ш. Шониёзов мазкур ҳудуддаги қанғилилар ҳақида "... Ғаллаорол туманида яшовчи қанғилларда сақланиб қолган аъналар, уларнинг асосий қисми бундан 150-160 йил муқаддам, яъни XVIII асрнинг охири XIX асрнинг бошларида Хива хонлигида юз берган ички низолар туфайли Хоразмдан келган", - дея ёзади [16: 142]. Дарҳақиқат, улар дастлаб Қашқадарёнинг Яқабоб, сўнгра Морғузар тоғларининг ён бағирларига, кейинчалик Ғаллаорол туманининг марказига яқин жойларга келиб ўрнашганликлари кекса ахборотчилар берган маълумотларда ўз аксини топди. Ғаллаорол туманида қанғиларнинг сариқ, қора, оқ қанғли каби йирик бўлинмалари яшайдиган қишлоқлар ҳанузгача мавжуд.

Олиб борилган тадқиқотлар натижасига кўра, Жиззах вилоятининг тоғ ва тоғолди ҳудудлари аҳолиси жойлашуви ва этник гуруҳларининг ранг-баранглиги билан ҳам нисбатан фарқ қилган. Жумладан, Бахмал, Зомин, Фориш, Ғаллаорол, туманларида турли ўзбек уруғ вакиллари билан бир қаторда бошқа миллат ва элатлар ҳам истиқомат қилган. XX аср 1903-1905 йиллардаги архив статистик маълумотларига эътибор қаратадиган бўлсак, тадқиқ этилаётган ҳудудда асосан кўпсонли миллатлар қирғиз ва тожиклар ташкил этганлигини кўришимиз мумкин. Қирғиз ва тожик аҳоли вакиллари асосан Молғузар ва Туркистон тоғ тизмаси этакларида яшашган.

Тожиклар асосан Жиззах уездининг Бағдон участкасига тегишли Бағдон, Синтоб волостларида (жами 10303 киши шундан 6 284 таси эркак, 5012 таси аёл), Янгиқўрғон участкасига тегишли Сангзор волостида Сарибозор ва Авлиё қишлоқларида 53 хўжалик, жами 228 киши, эронилар эса Сарибозор қишлоғида (жами 11 хонадон, 50 киши), Зомин участкасига тегишли Зомин волостида (жаъми 1 269 киши, шундан 702 та эркак, 567 та аёл) истиқомат қилганлиги [17: 280] тўғрисидаги архив статистик маълумотлари диққатга сазовор. Қирғизлар Жиззах уездининг Бағдон участкасига қарашли

Отақўрғон, Чардор, Қизилқум, Фисталитау, Кўктюбин волостларида (жами 50 914 киши шундан 26 711 таси эркак, 24 203 таси аёл), Янгиқўрғон участкасига қарашли Чашмаоб волостида (жами: 202 киши, шундан 149 таси эркак, 53 таси аёл), шунингдек, уезд маркази Жиззах шаҳрида (жами: 11 киши, шундан 7 та эркак, 4та аёл) истиқомат қилганлиги тўғрисида маълумотлар қайд этилган. Зомин участкасида эса қирғизлар қайд этилмаган [17: 266, 275, 280].

2019 йилда олиб борилган дала тадқиқотлари давомида қирғизлар асосан Бахмал туманининг тоғли Обай, Шайбек, Сутлибулоқ, Дувлот, Чайиш, Сурунчак, Қорасув, Жилбулоқ, Сўпи, Жадик, қирғиз Тангатопти, Музбулоқ қишлоқларида, шунингдек, Зомин туманининг Қорамозор, Каримсой қишлоқларида қайд этилди, Дўстлик ва Пахтакор, Сардоба туманларида кўпчиликни ташкил этиши аниқланди.

Қирғизларнинг “Бойтейит” уруғига мансуб “Баян” тўпи: Бахмал тумани Обай, Сутлибулоқ, Дувлат, Чайиш, Сурунчак қишлоғида, Қутоли тўпи Қорасув, Жилбулоқ, Сўпи қишлоқларида, Кутике тўпи: Жадик, қирғиз Тангатопти қишлоғида, Қашқа тўпи: Зомин тумани ва Мирзачўл туманларида, Ориқ тўпи: Жадик қишлоғида, ҳамда Чопонтейит уруғига мансуб, Жимур тўпи: Музбулоқ ва Жадик қишлоқларида, Чунай тўпи: Музбулоқ, Оқмўла, Қозоқбой тўпи: Музбулоқ ва чўл туманларида, Соритейит (тейитларнинг катта фарзанди) уруғига мансуб Қурмонбекнинг 6 боласи Эшмерган ва Қутмерган тўпи Шайбек қишлоғида, Найман тейит уруғига мансуб Бойрайим тўпи: Найман қишлоғи, Кўкилбой тўпи: Кўкилбой қишлоғида, Кесактейит уруғига мансуб Бердибой ва Умрзоқ тўпи Обай қишлоғида жойлашган.

Хулоса ўрнида қайд этиш лозимки, Бахмал тумани аҳолисининг этник таркиби хилма-хил, катта-кичик ўзбек қабила ва уруғлари ҳамда бошқа миллат вакиллари уруғларидан ташкил топган бўлиб, бутун XX аср давомида ўзининг хусусиятини деярли йўқотмаганлигини қайд этиш лозим.

Кези келганда таъкидлаш лозимки, жой номлари чуқур илмий, сиёсий, амалий ва тарбиявий аҳамиятга эга. Жамият тарихида бўлиб ўтган хилма-хил воқеа-ҳодисалар жой номларида муҳрланиб қолган. Кўпгина географик номлар жойларнинг табиий шароити (рельефи, ўсимлик ва ҳайвонот дунёлари), аҳолининг хўжалик фаолияти (машғулотлари)дан ахборот беради. Юқоридаги маълумотлардан кўришиб турибдики, Жиззах воҳасида, жумладан воҳанинг Бахмал тумани ва унинг атрофидаги қадимий масканларда ҳаёт жуда қадим замонлардан мавжуд бўлган. Буни биз юқорида туман аҳолисининг этник таркиби ҳамда воҳага оид топонимлар мисолида фақат қисман кўриб ўтдик, холос.

СПИСОК ИСПОЛЬЗОВАННЫХ ИСТОЧНИКОВ:

1. Мирзиёев Ш.М. Буюк келажегимизни мард ва олижаноб халқимиз билан бирга кураимиз. Т.: “Ўзбекистон”, 2017..
2. Б.Ж. Эшов, А.А. Одилов. Ўзбекистон тарихи. I жилд. Т.: “Янги аср авлоди”, 2014.
3. Р. Холмуродов, Д. Холмуродов. Тарихий ўлкашунослик фанини ўқитишда маҳаллий материаллардан фойдаланиш (Жиззах вилояти мисолида). Т.: “Истиқлол нури”, 2014.

4. С. Қораев. Ўзбекистон вилоятлари топонимлари. Т.: “Ўзбекистон миллий энциклопедияси” Давлат илмий нашриёти, 2005.
5. Н. Жўраев. Тарих фалсафаси. Т.: “Маънавият”, 1999.
6. Ўзбекистон Миллий энциклопедияси. 2-жилд.–Тошкент: ЎЗМЭ, 2003.
7. Материалы Всероссийской переписи 1920 г. Перепись населения Туркестанский Республики. Част 1, вып.5.–Ташкент, 1924; Материалы Всесоюзный перепись населения 1926. УзССР. вып. 1, Самарканд. 1927 г.
8. Радлов В.В. Средне Зеравшанская долина // Записки РГО по отделению этнографии // т, IV. СПб, 1880.
9. Гребенкин А.Д. Узбеки // Русский Туркестан. Сборник изданный по поводу политехнической выставки. Вып. II. – Москва, 1872.
10. Соболев Л.Н. Географические и статистические сведения о Зеравшанском округе // Записки РГО по отделению статистики–Ленинград. Т. IV. СПб, 1874; Приложения // Сборник материалов для статистики Самаркандской области за 1887-1888 // Вып. I. – Самарканд. 1890; Список населенных Зеравшанского округа. ЗРГО, т. IV. СПб. 1874.
11. ЎзР МДА, 21- фонд, 1-рўйхат, 4-иш, 35-варақ.
12. ЎзР МДА, 69- фонд, 1-рўйхат, 62-йиғма жилд, 52-варақ.
13. Шониёзов К. Ўзбек халқининг шаклланиш жараёни.–Тошкент: Шарқ, 2001.
14. Дониёров Х. Ўзбек халқининг шажара ва шевалари. Тошкент: Фан, 1968.
15. Список 92 Узбек–Казахских племен http://kyrgyz.tsu.ru/gen/g_03.shtml
16. Народы Средней Азии и Казахстана. Т. 1. Москва: Издательство АН СССР, 1962.
17. Макшеев А.И. Географичесие, этнографические и статистические материалы о Туркестанском крае // Записи императорского географического общества по отделу статистики. Т. II. СПб. 1871.

SECTION: INFORMATION AND COMMUNICATION TECHNOLOGIES

Куанышбаева Дилфуза
Студентка 2 курса факультета журналистики
Каракалпакского государственного университета имени Бердаха
(Нукус, Узбекистан)

ГЛОБАЛИЗАЦИЯ ИНТЕРНЕТ- ЖУРНАЛИСТИКИ

***Аннотация.** В данной статье речь идет о разновидностях информационных средств в эпоху глобализации. Приводятся определения понятий интернет- журналистики и традиционной журналистики.*

***Ключевые слова:** новости, телефон, радио, телевидение, газета, журналы, наука и техника, интернет, информация, Средства массовой информации, интернет-журналистика, глобализация.*

Поэтапно развиваясь от простого к сложному, человеческое общество к сегодняшнему дню достигло высшей точки развития. Наши предки, в свое время, пользовались голубями и гусями (например, мотив передачи писем посредством гуся наблюдается в эпосе “Алпамыс”) для передачи писем, новостей, новости со всего мира, в основном, распространялись благодаря торговцам, позднее в различные этапы развития цивилизации человечества эти функции выполняют телефон, радио, телевидение, газеты, журналы. А плоды прогресса пошедших лет в сфере науки и техники связаны с появлением интернета.

Сначала при появлении интернета, основной его целью была передача, получение, распространение и сохранение информации, однако, к настоящему времени цели и задачи интернета несколько изменяются. Несмотря на то, что интернетом пользуются в различных отраслях жизни, основной его целью остается передача какой-либо новости или сообщения. Согласно 1 статье Закона «О средствах массовой информации» Республики Узбекистан, принятого 26 декабря 1997 года, данную сеть можно признать средством массовой информации в качестве «Электронной информационной системы».

В данном законе указывается, что «Средствами массовой считаются газеты, журналы, вестники, бюллетени, информационные агентства, телевидение (кабельное, телевидение с кабельной трансляцией эфира), радиовещание, документальные фильмы, система электронного информирования, а также не имеющие постоянного названия негосударственные и другие периодические издания» [3: 7].

Сеть Интернет и Интернет-СМИ за короткое время успела привлечь к себе большое количество пользователей, к сегодняшнему дню их насчитывается около 3 миллиардов. Одним из главных причин этому является открытость и децентрализованность интернета.

В настоящую эпоху глобализации все больше увеличиваются разновидности средств информации. Это является одним из процессов, вызванным исходя из требований научно-технической современности. Так как меняющийся и развивающийся современный мир требует того, что сознание и мышление человека также быстро меняется и развивается. Человек занимается сбором, получением и распространением информации. Этот процесс реализуется средствами массовой информации. Уровень воздействия на человека у каждого средства массовой информации бывает разной. Например, периодическая печать опирается на логическое и интуитивное мышление человека, а также на его визуальные возможности (иллюстрации в печати). Радио же формирует у человека способность воображения путем слуха. Самая развитая отрасль среди традиционных СМИ – телевидение обращается к способностям человека как слух, зрение и мышление. А, интернет, в свою очередь, объединяет в себе все эти способы воздействия. В связи с этим целесообразно будет мнение С. Содиқ, в своем труде «Основы радиожурналистики» он пишет: «Интернет вбирает в себя и письменный текст из печати, и присущие радио звуковые передачи, и живую трансляцию из телевидения» [2: 124]. Поэтому, в настоящее время в нашу жизнь внедрилась один из средств массовой информации – интернет-журналистика.

В силу того, что интернет является открытой системой, аудитория все новых и новых его сторонников расширяется, вследствие чего по сей день и появилась интернет-журналистика. В настоящее время в обществе возникло группы людей, отстаивающих две точки зрения по поводу традиционной и интернет журналистики. Одни специалисты хотят ставить интернет-журналистику выше других направлений традиционной журналистики, а другие не желают признавать интернет- журналистики. Множество ученых противопоставляют интернет- журналистику к радио и телевидению, называют ее «нетрадиционным» видом СМИ. Например, Д. Рашидова приводит такую мысль: «традиционная журналистика ... уступает свое место интерактивной (интернет) журналистике, опирающейся на максимальное взаимодействие между журналистом и народом» [1: 280]. По нашему мнению, тенденции сторонников такой точки зрения имеют односторонний догматический характер. Так как несомненно можно утверждать, что интернет-журналистика ровно как и печать, радио и телевидение входит в состав СМИ. Кроме того, мнение о том, что традиционная журналистика уступило свое место интернет-журналистике тоже далека от реальности. Потому, что традиционная журналистика имеет свое особое место, которое ничего иное не может занять. Увлечение снижения статуса газет и журналов в настоящее время в Узбекистане, в том числе и в Каракалпакстане, является временным. Это не должно способствовать возникновению мысли о «крахе газеты». Одним из основных причин этого считается то, что в нашей стране существовала старая традиция (остатки бывшего союза) вынужденной подписки государственных учреждений и граждан на газеты и журналы. Вследствие этого газеты и журналы стали источником финансов, количество тиражей и частота изданий тоже увеличивались. В настоящее время в Узбекистане, в стране, которая шагает к мировой цивилизации, наблюдается развитие таких процессов как

искоренение тенденции «заставлять», и реализация вместо этого свободы гражданина, демократических принципов, в результате чего политика обязательных изданий газет и журналов тоже опускается с повестки дня. Исходя из этого в настоящее время многие издания газет и журналов ощущают на себе трудное экономическое положение. Однако, от руководителей СМИ требуется шагать в ногу со временем, выпускать конкурентоспособную продукцию на арене информационного соперничества.

Совокупив можно сказать, в эпоху глобализации интернет-журналистика становится ядром информационного пространства. Как отдельный раздел интернет-журналистики возникло также блоггерство. Это тоже является результатом быстротечной эпохи. Одним из главных наших целей по развитию этой отрасли является формирование культуры интернет-журналистики, создание её научной основы и способствование тому, чтобы она обрела свое место на мировом информационном пространстве.

СПИСОК ИСПОЛЬЗОВАННЫХ ИСТОЧНИКОВ:

1. Рашидова Д. Информационные технологии и интерактивная интернет журналистика. Т., 2003. 280-бет.
2. Содиқ С. Радиожурналистика асослари. Журналистика факультетлари учун ўқув кўлланма. – Т.: 2010. 124-бет.
3. Тўртинчи ҳокимият: Ўзбекистон Республикасининг қонунлари, қарорлари ва бошқа ҳужжатлари тўплами. – Т.: Меҳнат. 2003. 7-бет.

Федосенко Сергей Иванович
Белорусский Государственный университет
информатики и радиоэлектроники
(Минск, Беларусь)

ПРЕИМУЩЕСТВА АВТОМАТИЗИРОВАННЫХ СЕРВИСОВ ПРОКАТА ЭЛЕКТРОТРАНСПОРТА

Аннотация: Во всем мире города внедряли услуги проката велосипедов в свои транспортные системы, чтобы исключить проблемы, связанные с использованием автомобилей. В последнее время на улицах города появились новые средства микромобильности. Компании, предоставляющие услуги по совместному использованию электросамокатов без док-станции, представили свое предложение более чем в 100 городах США и многих других муниципалитетах по всему миру. Постепенно операторы велопроката пополняют свой парк велосипедами с электроприводом. В большинстве крупных городов мира можно купить или взять напрокат различные типы личного транспорта. Градостроителям и муниципальным властям необходимо учитывать потребности этого нового типа пользователей микромобильности при разработке инфраструктуры и создании новой удобной среды для этих видов транспорта. Чтобы успешно выполнять эти задачи, им необходимо знать характеристики новых групп людей, их модели передвижения, потребности и мотивы их действий. Таким образом, наше исследование было проведено, чтобы дать краткое описание этих характеристик и показать сходства и различия между системами совместного использования электронных скутеров и электронных велосипедов. Также необходимо было указать, являются ли эти услуги замещающими или дополнительными услугами, и что должно быть интересно с точки зрения операторов и муниципальных властей.

Ключевые слова: электросамокат, городская мобильность, транспортная система, городской транспорт, мультимодальность, транспортное планирование, общественное пространство, «умный» город, интеллектуальная транспортная система, долевая экономика, интегрированная система мобильности, бизнес-модель, микромобильность, средства индивидуальной мобильности, агрегатор, индустрия 4.0, четвертая промышленная революция.

Вслед за многими европейскими и мировыми столицами мода на самокаты захватила и Минск, где спрос на это средство передвижения только по итогам летнего сезона 2019 года вырос в несколько раз. В других городах мира власти удачно используют новый тренд для снижения нагрузки на общественный транспорт, дороги и экологию. В Минске внезапно возникшая мода на самокаты пока лишь создает новые проблемы и новые зоны конфликта. Однако стихийное развитие этого вида транспорта дает городу шанс постепенно переосмыслить саму концепцию перемещения в городской среде.

В последние несколько лет электротранспорт приобретает огромную популярность. Только в Минске по состоянию на 2020 год действовало 2 автоматизированных сервиса по аренде электросамокатов: оператор Eleven и Kolobike. В европейских странах количество операторов в крупных городах может достигать 6. Прокат электросамокатов – едва ли не самый яркий пример нового формата мобильности в городах Северной Америки и Европы. Популярность электротранспорта обусловлена тенденцией борьбы за экологию, снижение выброса вредных веществ в атмосферу и просто удобством передвижения в городах.

Электросамокаты имеют сезонные ограничения в использовании. На них рекомендуется ездить с апреля по октябрь. Это связано с тем, что гаджет не переносит влажность, так как расположенная внизу корпуса батарея не герметична и при контакте с водой может произойти замыкание. Воздействие морозов приводит к быстрой разрядке батареи.

В текущем году ожидается продолжение развития малых средств мобильности в городах Беларуси. Очевидно, что автоматизированные прокаты электротранспорта начнут появляться и в других крупных городах. Классические точки проката ожидаемо будут искать выходы в оптимизации работы бизнеса. Начнется постепенный переход от проката к автоматизированным сервисам по аренде электротранспорта. За счет таких факторов, как динамическое ценообразование, оптимизация тарификации, улучшение технической надежности, улучшение автономности электротехники, интеграция, агрегация пользовательских запросов, мобильность, сервисы проката уже в ближайшее время получат дополнительные конкурентные преимущества.

Сочетание факторов и тенденций, которые привели к уже произошедшим изменениям, само по себе представляет значительный интерес. Нестандартная логика экономической эффективности для сектора шеринга электросамокатов по-прежнему вызывает много споров.

Шеринговая экономика

Активно кикшеринг развивается в США, капитализация местных компаний Bird и Lime оценивается инвесторами в \$1 млрд. Не отстает и Скандинавия. Шведский кикшеринг Voi активно осваивает Европу и работает уже в 33 городах в десяти странах. Городские правительства в свою очередь оседлали моду на самокаты и работают с шеринговыми сервисами для решения проблемы «последней мили» — когда нужно добраться, например, от дома до транспорта или от метро до офиса.

Благодаря регулярному развитию технологий мобильного интернета становится возможным продвижение и популяризация экономики совместного потребления в довольно широких масштабах. Новые технологии, такие как мобильные платежи, интернет-вещей (IoT), большие данные, способны устанавливать и поддерживать длительную связь с потребителями, а ставшие популярными в шеринг-экономике онлайн-сервисы, не только дают потребителям возможность сэкономить на стоимости приобретаемых услуг. Благодаря им, ресурсы, находящиеся в распоряжении потребителей, могут использоваться с большей пользой и выгодой, и этот процесс является эффективным и не представляет сложностей. В результате технологического

прогресса и развития интернет-платежей в мире появились конкуренты в сфере интернет-торговли. Такие площадки как Aliexpress, Amazon, Ebay, Alibaba, Joom, Banggood и другие. В 2021 году продолжится спрос на экономику совместного использования у жителей больших городов.

Платформы совместного потребления могут обеспечить доступ к новым рынкам и группам клиентов за счет снижения денежных затрат для потребителей, которые хотят использовать актив, но не могут позволить себе владеть им или хотят использовать его в течение короткого периода времени. Кроме того, такие платформы способны увеличить покупную стоимость совместно используемых активов, поскольку покупатели часто готовы платить больше за те товары, которые могут генерировать доход за счет совместного использования.

Миллионы людей в настоящее время углубляются в сферу экономического агентирования, становятся ежедневными практиками, оказывая непосредственное влияние как на социальные, так и на экономические сферы развития общества. Помимо выпуска информации, товаров, услуг, происходит непрерывный обмен этим между собой. Для разрешения масштабных и точечных проблем люди создают сообщества; – в качестве отличительной черты подобной бизнес-модели следует отметить превращение потребителя в поставщика при появляющейся для этого возможности. Поскольку экономика совместного потребления отличается легкостью в организации и существенным экономическим эффектом в результате пользования ресурсами, естественным является ее расширение, причем происходит этот процесс с большой скоростью.

Характерные черты экономики совместного использования:

– посредством шеринга можно дозировать, и даже минимизировать масштабы употребления, используя при этом имеющуюся собственность более продуктивно. Все люди относятся к шерингу со своей позиции - если одни могут на этом заработать, то у других появляется возможность экономии средств, поскольку нет необходимости тратить их на ту вещь, которая нужна ненадолго;

– самыми популярными и перспективными в планах признаны экономика транспорта и личного транспорта, однако специалисты пришли к мнению о том, что в дальнейшем этот короткий перечень может значительно расширяться, включив в себя больше предметов и сфер деятельности. Под совместным потреблением подразумевается и аукцион, и обмен, и дарение, а не только услуги;

– успех в развитии шеринга напрямую зависит от качеств, которыми обладают пользователи, и самыми важными среди них следует отметить способность доверять друг к другу, коллективизм, сверхрациональность.

Подводя итог, можно сказать, что благодаря наличию отличительных черт шеринговой экономики, формируется совместное потребление, под которым следует понимать временную аренду чего-либо частным лицом у частного лица, однако разновидностей такой экономики довольно много. К примеру, на улицах некоторых мегаполисов можно увидеть стойки с общественными велосипедами или самокатами. В удобный час можно воспользоваться мобильным транспортом, после чего оставить в любом

доступном в приложении месте, оплатив при онлайн с помощью банковской карты.

СПИСОК ИСПОЛЬЗОВАННЫХ ИСТОЧНИКОВ:

1. Sharing Economy 2: Electric Scootaloo [Электронный ресурс]. – Режим доступа <https://fee.org/articles/sharing-economy-2-electric-scootaloo/>
2. Bird's the Word! The Next Generation of the Sharing Economy. [Электронный ресурс]. – Режим доступа https://rolfeshenry.com/wp-content/uploads/2018/02/i8_Bird_Smith.pdf
3. Евсеева А.И. (2016). Новая городская мобильность: тенденции развития транспортных систем // Государственное управление. Электронный вестник. Вып. 59. С. 238–266.

SECTION: MEDICAL SCIENCE

**Mamarizaev A. A., Hamrayev O. A. Yahyoev S. M.
Andijan State Medical Institute
(Andijan, Uzbekistan)**

MALE INFERTILITY IN STERIL MARRIAGES

Purpose of the study: by analyzing their own material, to develop recommendations for the management of patients with male infertility.

Research objectives

1. To estimate the frequency of male infertility among married couples with infertility living in the Andijan region.
2. To study the structure of the causes of male infertility among patients, who applied to the Clinic. Y. Atabekov of Andijan in 2019.
3. Justify the practical feasibility of conducting a course of conservative treatment in order to improve the quality of spermogram.
4. Analyze the effectiveness of conservative treatment, depending on the reasons leading to the violation of spermatogenesis.
5. Determine the optimal duration of treatment, taking into account the possible further direction of the married couple for assisted reproductive technologies.

Materials and methods

In 2019, a survey was carried out to assess fertility in 654 men, 455 patients were diagnosed with male infertility. Their average age was 35 years (from 19 to 55 years). The examination standard included: spermogram study with an assessment according to WHO criteria, studies for sexually transmitted infections, analysis of prostate secretion, ultrasound of the prostate gland, seminal vesicles and scrotum organs, studies of biochemical parameters of blood serum and hormones, general blood and urine tests, fluorography... If indicated, medical genetic counseling, blood tests for antisperm antibodies, computer or magnetic resonance brain tomography, if necessary, patients were consulted by doctors of other specialties.

Results and its discussion

As a result of the analysis, it was found that the most common causes of infertility in the surveyed men living in the city of Andijan were: inflammatory diseases of the genitals - 150 people (33%), endocrine pathology - 82 (18%), varicocele - 50 (11%), congenital anomalies of the male reproductive system - 50 (11%), acquired testicular disorders - 46 (10%), idiopathic causes - 36 (8 %), systemic pathology - 23 (5%). In a small part of men, relatively rarely diagnosed conditions were revealed: immunological infertility - 9 men (2%), psychosexual disorders - 5 (1%), excretory-obstructive infertility - 4 (1%). One factor as a cause of infertility in the group studied by us was identified in 277 patients (61%), two factors in 141 (31%), three factors in 34 (7.5%), four in 3 (0.5%), 118 men out of all surveyed were recognized as fertile (26%).

To implement the tasks set by us, all patients underwent etiopathogenetic conservative treatment with subsequent monitoring of the dynamics of previously identified disorders and spermogram parameters. Treatment included, depending on the diagnosis, adherence to a special diet, rejection of bad habits, the appointment of multivitamins, antimicrobial drugs, L-carnitine drugs, herbal stimulants of spermatogenesis, drugs to improve microcirculation, chorionic gonadotropin, androgens in small doses. These drugs were prescribed in average therapeutic dosages for a period of 1-6 months. Simultaneously with the treatment of diseases that led to infertility, there was a correction of concomitant pathology. During the follow-up examination, we obtained the following results of conservative treatment: improvement in spermogram parameters occurred in 192 patients (42%), deterioration - in 54 (12%), no dynamics - in 209 (46%). In 2019, the spouses of men receiving conservative treatment had 62 pregnancies. In the absence of pregnancy within 2 years, as well as in the presence of indications, the married couple was sent to undergo assisted reproductive technologies. Based on the analysis of the results and literature data, we have developed recommendations for men when planning pregnancy. 3 months before the possible conception, in order to improve the quality and fertilizing ability of a man's sperm, it is recommended:

- exclude the effect of reprotoxicants on the body;
- in the presence of infections of the genitals, carry out the necessary course of treatment and confirm the cure with the results of special studies;
- carry out the correction of concomitant pathology. In the presence of chronic diseases, achieve their stable remission;
- exclude the effect of stress on the body;
- try to avoid febrile conditions and conditions accompanied by overheating of the testicles;
- It is recommended to take multivitamins and diet for 2-3 months.

The analysis of all the factual material based on the examination of patients before and after treatment allowed us to draw the following conclusions.

Conclusions:

1. In men from married couples with infertility living in Andijan, impaired fertility was revealed in 74% of cases.
2. The main causes of impaired spermatogenesis in the examined men are genital infections, hormonal abnormalities and varicocele.
3. All patients diagnosed with male infertility need a course of treatment aimed at correcting the revealed pathology and stimulating spermatogenesis. Improvement of spermogram parameters in a result of conservative treatment, 42% of patients were obtained, which confirms the practical feasibility of conservative treatment.
4. The greatest efficiency of conservative treatment was obtained as a result of the correction of diseases associated with infections, hormonal disorders and concomitant pathology.
5. In the absence of the effect of conservative treatment for 2 years, the couple should be referred to a specialized center for assisted reproductive technologies.

Thus, the analysis of the study showed that in a significant part of the patients, using available medications, as well as recommendations for improving

overall health, it is possible to improve sperm quality and achieve the desired pregnancy. The success of treatment largely depends on the understanding that must be established between the andrologist and the married couple.

Key words: male infertility, spermogram, asthenozoospermy, varicocele, genital infections, oligozoospermy.

The problem of infertility is one of the most pressing problems of modern medicine. A marriage is considered sterile if, for one reason or another, occurring in the body of a woman or a man or both partners, pregnancy does not occur during regular sex life without the use of contraception for 12 months, provided the spouses are of childbearing age.

According to the WHO, 8-12% of married couples worldwide have issues related to infertility. Thus, the prevalence of infertile marriages in European countries is about 10%, in the USA - about 15%, in Russia - 17.5%. In recent decades, there has been a progressive deterioration in the quality of sperm in men, both as a result of the growth of congenital pathology of the male reproductive system, and due to the influence of lifestyle and environmental factors on the body, as well as a significant increase in the prevalence of sexually transmitted infections, a significant increase in the incidence of varicocele and a large group of hereditary diseases.

According to official statistics, the proportion of causes of infertility in marriage for men and women is approximately the same, about 10% is infertility of unknown origin.

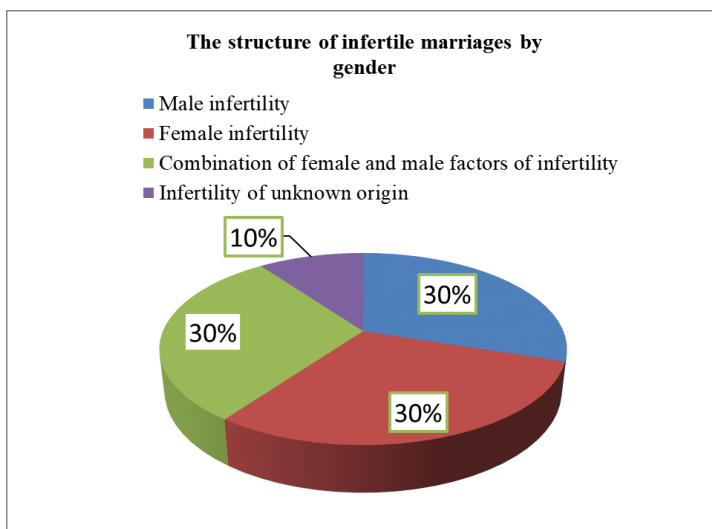

Chart 1. The structure of infertile marriages by gender.

Today, more and more attention is paid all over the world to the problem of impaired fertility in men. Fertility assessment in men is based on spermogram results. Its assessment in the presence of deviations from the norm should be

based on the results of two studies performed with an interval of at least 15 days. If there are several conclusions, the best is judged.

The following types of violations are encountered:

- oligozoospermia: sperm concentration less than 20 million / ml or less than 40 million /ejaculate;
- teratozoospermia: the number of morphologically normal forms of sperm is less than 30% when assessing morphology according to WHO recommendations or less than 14% when assessing Kruger;
- stenozoospermia: sperm motility is less than 25% of category "a" or less than 50% of category "a + b ";
- oligoastenoteratozoospermia: a combination of all three variants of pathospermia;
- azoospermia: spermatozoa in the ejaculate are absent, but spermatogenesis cells can be found;
- aspermia: no ejaculation. In the presence of one or a combination of the above violations and the impossibility of achieving the desired pregnancy in a healthy spouse for a year or more, the diagnosis of "Male infertility" is established. Men with adequate sexual and ejaculatory function and normal spermogram values should be considered fertile, their condition corresponds to normozoospermia.

Among practicing doctors, the most widespread classification of infertility in men, proposed by O.L. Tiktinsky and V.V. Mikhailichenko. in 1999. It is easy to use and includes most of the possible causes of male infertility.

1. Secretory infertility:

- primary testicular failure (congenital and acquired);
- secondary testicular failure:
 - * central origin (hypothalamic-pituitary region);
 - * dis correlation (endocrine and other organs);

2. Excretory infertility:

- diseases and malformations of the urethra
- accessory gonads (including inflammation of the accessory gonads);
- excretory-obstructive infertility;
- aspermatism.

3. Immune infertility.

4. Concomitant infertility.

5. Relative infertility.

The process of spermatogenesis is significantly influenced by environmental factors and habitual intoxication (so-called reprotoxicants). Summarized data on their negative impact are presented in Table №1.

Table 1.

Frequency of exposure to reprotoxicants in male infertility.

№	Factor	%
1.	Alcohol	73
2.	Smoking	48
3.	Carbon monoxide, heavy metals, pesticides, phenolom, tholuolum, gasoline, ammonia	41
4.	Microwave radiation, magnetic fields	40

5.	Medicines (sedatives, antidepressants, sulfonamides, furagin, ketoconazole, diuretics, statins, estrogens, androgens, H2 blockers, antineoplastics, hypotensive)	27
6.	Physical factors (temperature, radiation, vibration, inhalation of paints)	24
7.	The combined effect of the above factors + stress	84

We have analyzed the results of examination and conservative treatment of 654 men who applied to the clinic. Y. Atabekova with a referral diagnosis of male infertility.

REFERENCES:

1. Adaskevich V.P. Infections, sexually transmitted infections: a guide for physicians. M.: Medical book 2014.
2. Bilic G.L. Bozhedomov V. Reproductive function and human sexuality. M., 2018.
3. Bragin E.E, R.A. Abdumalikov by spermatologii Guide. Moscow, 2012.
4. Ilyin I.I. Non-gonococcal urethritis in men. M.: Medicine, 2011.
5. Kagan S.A. Sterility in men. Moscow, 2014.
6. Loran O.B., Segal A. Menopausal disorders in men. Moscow, 2019.
7. Mironov I.I., Romanova L.A, Dolgov V.V. Clinical tests (urine, feces, cerebrospinal fluid, ejaculate). M., 2005, pp 165-195.
8. E.K. Nazarova, M.N. Zenina, Chlamydial infection: Cytology, immunofluorescence. S.-Pb. 2004.
9. Leadership WHO laboratory testing of human semen and sperm interaction with cervical mucus. 4th ed. M.: MEDpress 2001.
10. leadership in andrology / Ed. O.JT. Tiktinsky. JI., 1990.
11. Sagalov A.V. Outpatient andrology. M.: Medical book; N. Novgorod: Publishing House NSMA 2003.
12. Ter-Ovanesov G.V. Andrology aspects of infertile marriages. M.: NTsAGiP RAMS 2000.
13. Heffner L. Reproductive system in health and disease. Moscow, 2003.
14. Fredricsson B., Bjork R. Morphology of postcoital spermatozoa in the cervical secretion and its clinical significance // Fertil. Steril. 1977; 28: 841-845.
15. Kruger T.F, Acosta A.A, Simmons K.F et al. Predictive value of abnormal sperm morphology in in vitro fertilization // Fertil. Steril. 1988; 49: 112-117.
16. Kruger T.F, Menkveld R., Stanger FSH et al. Sperm morphologic features as a prognostic factor in in vitro fertilization // Fertil. Steril. 1986; 46: 1118-1123.
17. Mortimer D., Leslie E.E, Kelley R.W, Templeton A.A. Morphological selection of human spermatozoa in vivo and in vitro IIJ. Reprod. Fertil. 1982; 64: 391-399.
18. Nieschlag E., Behre H.M (Eds.). Andrology. Male Reproductive Health and Dysfunction. 2nd edition. Berlin: Springer, 2000.

Qurbonov N. Z., Raxmatov F. I., Gyosov N. G.
2-k magisirlari. SamDMI anesteziologiya va reanimatologiya kafedrası,
Matlubov M. M.
kaf.mud. ff. d., dots,
Pardayev SH.K.
Ilmiy rahbar: dots
(Samarqand, Uzbekistan)

GIPERTONIYA KASALLIGI BO'LGAN BEMORLARDA QORIN BO'SHLIG'I AZOLARI SIMULTAN OPERATSIYALARIDA KOMBINATSIYALI ANESTEZIYA

Dolzarbliigi: So'ngi tatqiqotlar bizga patogenetik jixatdan bir biriga bog'liq bo'lgan va tasodifiy bo'lgan turli xil organlar tizimlarning kasalliklari kombinatsiyasida yangi qonunlarni topishga imkon beradi. 2019 yilda Jaxon Sog'likni Saqlash Tashkiloti statestik malumotlarni elon qildi, unga ko'ra jaroxlik bilan davolanayotgan bemorlarning 25 -30 % da bir yoki bir necha kasallik mavjud. Axolining umir ko'rish uzunligining o'sishi, atrof muxit omillarining salbiy tasiri, noto'g'ri ovqatlanish va tashxis qo'yishning darajasining oshishi so'ngi yillarda simultan operatsiyaga moil kasalliklar ko'paymoqda. Bu esa o'z navbatida simultan operatsiyalarda anesteziyaning yangi bosqichlarini yaratishga, izlashga va qo'llashga olib keladi. Anesteziologiya rivojlanishining zamonoviy bosqichi anesteziyaning yangi usul va vositalarini intensiv izlashdan iborat.

Kombinatsiyali anesteziya - epidural blokada bilan umumiy anesteziyaning umumlashishgan varianlaridan biridir.

Ishning magsadi: Gipertoniya kasalligi bo'lgan bemorlarda qorin bo'shlig'i a'zolari simultan operatsiyalarida kombinatsiyali anesteziya effektivligini o'rganish.

Materil va usullari: Tekshirish uchunturli xil darajadagi gipertoniya kasalligi bo'lgan xirurgik bemorlardan 106 nafari o'rganildi. Ularning yoshlari 35 dan 72 gacha (o'rtaacha 54.6 +- 6.6): erkaklar - 45- 42,5%, ayollar - 61-57.5% ni tashkil qildi. Bemorlar simultan operatsiya xarakteriga ko'ra quyidagicha taqsimlandi gemigastrektomiya va xolestistektomiya – 43 bemor, jigardan exinikokkektomi va xolestistektomiya -26, gemiolaparotomiya va xolestistektomiya – 28 bemor, germiolaparotomiya va gistercktomiya 28 nafardan iborat. Asosiy guruhdagi (76 bemor) bemorlar operatsiyalarida ko'p komponentli umumiy va epidural anesteziya (EA) bilan kombinatsiya qilinib o'tkazildi. Epidural bo'shliq punktsiyasi va kateterizatsiyasi umumiy qoidalar asosida standart premedikatsiyadan 30-40 daqiqadan keyin bajarildi. Punktsiya sohasi bajariladigan operatsiya bo'ladigan a'zolari hisobga olgan holda tanlandi. Mahalliy izobarik anestetik longokain (Ukraina) 0,5% -1,5 mg/kg hisobidan qo'llanildi. Nazorat guruhidagi 30 bemorga shu xildagi operatsiyalarda total vena ichi anesteziyasi O'SV fonida bajarildi. Umumiy anestetik sifatida ketamin 5-6 mg/kg/soat, tiopentalnatriv 3-5 mg/kg/soat, NLA preparatlari va miorelaksant arduan 0,04-0,06 mg/kg/soat dozalarda sarflandi.

Operatsiya va undan keying dastlabki davrda umiy klinik va bioximik tahlillar bilan birgalikda EKG (Geolik EKZT – 12 - 01, Yaponiya). EXO - KG (ACCUVIX QX, Medison. Yaponiya). AQB (sistolik. diastolik, o'rtaacha), YUUS, spirometriya (Spiro Com Standard, XAI - MEDIKA, Xarkov, Ukraina) pulsoksimetriya (SpO2) (MPR6 – 03 - «Triton» Rossiya) tekshirildi. Anesteziya effekti gemodinamik ko'rsatgichlar,

glikemiya miqdori. Operatsiyadan keyingi davrda esa vizual – analog shkala (VASH) yordamida baholandi.

Natijalar: Bemorlar operatsiya va anesteziya xavfi ASA bo'yicha II-II darajada baholandi. Tekshirilgan guruh bemorlariga EA bajarilgandan keyin AQB 15-20% ga pasayishi, YuUS 5% ga oshishi kuzatildi. SpO₂ 96-98 % oralig 'ida qoldi. Anesteziologik qo'llanmaning kompentni sifatida EA qo'llanilishi tufayli asosiy guruhda fentanil sarfi 8-10 marta kamaydi.

O'rtacha AQB mazkur guruhda operatsiyaning barcha etaplarida stabil saqlandi. Gemodinamikaning stabil holatida, adekvat mustaqil nafas tiklangandan keyin nazorat guruhiga nisbatan ertaroq ekstubatsiya imkoniyati yaratildi. Asosiy guruhdagi bemorlarga operatsiyadan keyingi analgeziya sifatida epidural kateter orgali longokain eritmasi 0,5% - 5 ml (25 mg) dan har 6 – 8 soatda yuborildi. Nazorat guruhidagi 8 holatda operatsiyadan keyingi davrda diskomfort; yaqqol og'riq sindromi, qorin damlashi, ko'ngil aynishi kuzatilib qo'shimcha og'riqsizlantirishni talab qildi. VASH buyicha analgeziya darajasi asosiy guruhda 0-1 ball, nazorat guruhda esa 3-4 ballni tashkil qildi.

Xulosa: Qorin bo'shlig'l a'zolari travmatik simultan operatsiyalarini bajarishda kombinatsiyali anesteziya intraoperatsion davrning silliq kechishini taminlaydi, sezilarli darajada narkotik analgetik va umumiy anestetiklar sarfini kamaytiradi va bemorni ertaroq o'yg'onishiga olib keladi. Operatsiyadan keyingi epidural analgeziya bemorni ertaroq aktivlashtirib, reanimatsiya va intensiv terapiya bo'limida bo'lishini kamaytiradi, demak iqtisodiy samaradorligi ham bor.

УДК 611-053.5-071.3-572.0/87

Алимова Н. П.
Бухарский государственный медицинский институт
(Бухара, Узбекистан)

СРАВНИТЕЛЬНАЯ ХАРАКТЕРИСТИКА АНТРОПОМЕТРИЧЕСКИХ ПАРАМЕТРОВ ДЕТЕЙ 5-6 ЛЕТ ГОРОДСКОЙ И СЕЛЬСКОЙ МЕСТНОСТИ БУХАРСКОЙ ОБЛАСТИ

Аннотация. *Рост и развитие ребенка определяется многофакторной системой, в основе которой лежит наследственное предрасположение, в той или иной степени подвергающееся модификации под влиянием внешней среды, включая техногенные или экологические воздействия. Антропометрия является отличительной техникой биологической антропологии и становится все более важной в оценке здоровья в течение этого столетия.*

Ключевые слова: *антропометрические параметры, физическое развитие, дети 5-6 лет.*

Аннотация. *Боланинг ўсиши ва ривожланиши ташқи муҳит, шу жумладан техноген ёки атроф-муҳитнинг таъсири остида ўзгариши мумкин бўлган мойиллигига асосланган кўп функционал тизим билан белгиланади. Антропометрия биологик антропологиянинг ўзига хос усули ва ушбу аср давомида саломатликни баҳолашда тобора муҳим аҳамият касб этмоқда.*

Abstract. *The growth and development of a child is determined by a multifactorial system, which is based on a hereditary predisposition, to one degree or another undergoing modification under the influence of the external environment, including technogenic or environmental influences. Anthropometry is the hallmark technique of biological anthropology, and has become increasingly important in health assessments across this century.*

Цель. Изучение и сравнительная оценка антропометрических параметров детей 2014 - 2015 года рождения, проживающих в городской и сельской местности.

Материалы и методы. Изучение физического развития детей проводилось генерализирующим методом (поперечные наблюдения) по антропометрической методике с использованием стандартного инструментария. Проведено обследование 74 детей — проживающих в селе «Геофизика» (37) и города Бухары (37) в возрасте от 5 и 6 лет.

Результаты. Выявлено, что дети сельской местности по сравнению с городскими сверстниками имеют меньшие показатели длины тела. Наиболее интенсивный прирост средних показателей роста у городских детей отмечался с 5, у сельских — 6 лет. Среднегодовые приросты массы тела у обследованных детей в городе пришлись на возраст 6 лет, а в сельской местности — на 5 лет.

Выводы. Анализ физического развития детей городской и сельской местности показал, что рост организма в различные возрастные периоды происходил неравномерно и имел свои закономерности. Выявлены различия между сельским и городским детским населением по отдельным антропометрическим показателям. Однако это не дает основания считать, что физиологически популяции села и города в целом представляют собой разные группы.

Результаты исследования и их обсуждение. Анализ данных антропометрии сельских детей свидетельствует о том, что средние величина морфологических показателей увеличиваются с возрастом

К первостепенным параметрам физического развития относятся рост, масса тела и окружность грудной клетки.

Результаты исследования показали, что рост у 5 летних мальчиков село варьировал от 107,5 см до 116,1 см, в среднем составляя $111,04 \pm 1,85$ см, а у девочек колебалась от 104,7 см до 114,2 см, в среднем была равна $110,1 \pm 2,04$ см. Масса тела мальчиков колебалась от 16,5 кг до 19,4 кг, в среднем была равна $17,76 \pm 0,62$ кг, у девочек варьировал от 15,6 кг до 19,1 кг, в среднем было равна $17,5 \pm 0,75$ кг. При измерении окружность груди мальчиков находится в пределах от 56,4 до 64,3 см, в среднем – $60,24 \pm 1,69$ см, а у девочек составил в среднем $59,1 \pm 1,09$ см (от 56,7 см до 61,8 см). Средние показатели роста городских мальчиков 5 лет составили $108,9$ см до $115,9$ см ($19,12 \pm 0,98$ см) см, а девочек — $114,3$ см до $116,8$ см ($17,28 \pm 0,194$ см). Масса тела мальчиков колебалась от 16,4 кг до 21,0 кг ($19,12 \pm 0,989$ кг), у девочек варьировал от 16,9 кг до 17,8 кг ($17,28 \pm 0,194$ кг). При измерении окружность груди городских мальчиков находится в пределах от 60,5 до 64,5 см, в среднем – $62,5 \pm 0,86$ см, а у девочек составил в среднем $61,48 \pm 0,258$ см (от 60,6 см до 62,3 см).

Также рост у 6 летних детей мужского пола село варьировал от 114,9 см до 125,5 см, в среднем составляя $119,2 \pm 2,28$ см, а у девочек этого возраста рост составил в среднем $105,5 \pm 0,53$ см (от 100,8 см до 111,2 см). Масса тела сельских мальчиков варьировалась от 20,4 до 23,4 кг, в среднем была равна $21,7 \pm 0,65$ кг, а у девочек этого возраста составила в среднем $26,2 \pm 0,92$ кг (от 19,8 до 24,1 кг). Окружность груди у мальчиков село находится в пределах от 61,4 до 64,4 см, в среднем – $63,1 \pm 0,65$ см, вместе с тем этот показатель женского пола сельской местности колебалась от 58,5 см до 65,7 см, в среднем была равна $74,7 \pm 1,55$ кг. Эти же показатели у городских мальчиков рост в среднем $127,7 \pm 1,96$ см (от 121,8 см до 130,9 см), масса тела в среднем $21,6 \pm 0,60$ см (от 20,0 кг до 22,8 кг) и окружность груди в среднем $63,7 \pm 0,90$ см (от 60,9 см до 65,1 см), нужно отметить что дети женского пола города более выше чем девочки сельской местности, то есть рост варьировал от 128,5 см до 133,0 см, в среднем составляя $130,3 \pm 0,88$ см, так же и остальные показатели были более высокого уровня, масса тела в среднем $20,74 \pm 0,86$ (от 18,9 кг до 22,9 кг), окружность груди в среднем $60,54 \pm 0,215$ (от 60,3 см до 61,3 см).

На основании полученных результатов можно сказать, что физические показатели развития увеличивается с возрастом у всех детей, так и у сельских, и у городских, но масса тела сельских детей по возрасту намного

ниже, чем у городских детей в возрасте 5-6 лет, что можно объяснить влиянием экологической среды и питания.

Таким образом, физиометрические данные свидетельствуют, что детское население, проживающее в городской местности, имеет меньшие значения длины тела, что может быть связано с влиянием факторов окружающей среды и социально-экономических условий.

Наблюдения за физическим развитием детей позволяют своевременно выявить особенности морфофункционального состояния детей, разрабатывать и пересматривать нормативы физического развития. Выявленные отклонения в физическом развитии могут быть предикторами различных заболеваний. Они свидетельствуют об относительном неблагополучии в состоянии здоровья. Недооценка этих изменений может сказаться в последующие годы.

Выводы

1. Любое отклонение от нормального в физическое развитие подтверждает об относительные отклонения в здоровья и требуют в дальнейшем наблюдения.

2. Около 7% детей городской и сельской местности имели отклонения со стороны роста. Причем в городской местности они были обусловлены, в основном низкорослостью, а в сельской — высокорослостью.

SECTION: PEDAGOGY

Abdullayeva Maxmuda Shukrillo qizi
Roman–german filologiyasi,
Fransuz tili nazariyasi va amaliyoti kafedrası,
O`zbekiston Davlat Jahon Tillar Universiteti,
(Toshkent, O`zbekiston)

XORIJIY TILLARNI O`QITISHDA PSIXOLOGIK–PEDAGOGIK BILIMLARNING AHAMIYATI

Annotatsiya: *ushbu maqolada xorijiy tillarni o`qitish jarayonida til o`qituvchilarining ham pedagogik bilimlari, ham psixologik bilimlarining o`ziga xos o`rni va roli xususidagi fikrlar tilga olingan. Bundan tashqari, talabalar va pedagoglarning til o`qitish va o`rganish jarayonidagi kreativlik, ya`ni yangicha til muhitini yaratish jarayonidagi ahamiyati borasida ham bir qancha qarashlar hamda g`oyalar ushbu maqolada o`z aksini topgan.*

Kalit so`zlar: *xorijiy tillar, psixologik–pedagogik bilimlar,*

“Sayyoramizning ertangi kuni, farovonligi farzandlarimiz qanday inson bo`lib, kamolga yetishi bilan bog`liqdir. Odamlar, eng avvalo, yoshlarning ong –u tafakkurini ma`rifat asosida shakllantirish va tarbiyalash eng muhim vazifadir” [1]

Shavkat Mirziyoyev

Barchamizga ma`lumki, bugungi kunda Respublikamiz miqyosida ta`lim hamda tarbiyaga bo`lgan e`tibor har tomonlama kuchaygan desak aslo adashmagan bo`lamiz. Negaki, tez sur`atlar bilan rivojlanib borayotgan texnologiyalar ta`siri nafaqat insoniyatning ijtimoiy hayotiga, balki uning ma`naviy hayotiga ham sezilarli darajada ta`sir o`tkazayotganligi hech birimizga sir emas, albatta. Jumladan, Respublikamiz bo`ylab ta`lim va tarbiya ishlarini tashkil etish jarayonini yanada takomillashtirish, rivojlantirish, uni jahon andozalari darajasiga ko`tarish, fan sohasi bo`yicha olib borilayotgan yangiliklarni amaliy hayotga tatbiq etish dolzarb masalalardan biri sifatida e`tirof etilmoqda. Ayniqsa, yosh avlod vakillariga ta`lim –tarbiya berish, yoshlar ongida fan asoslariga nisbatan ko`nikma, malaka, shu bilan bir qatorda, bilimlarni shakllantirish davlatimiz siyosatining ustuvor vazifalaridan hisoblanadi. Shu nuqtayi nazardan o`qitish jarayoniga yangicha pedagogik texnologiyalarni joriy etish orqali o`quv faoliyatini tashkillashtirish ta`lim jarayonining samarali bo`lishiga o`z ta`sirini ko`rsatadi. [2]

Xususan, ertangi kun pedagog –kadrleri, jahonning eng ilg`or yetakchilari qatorida namoyon bo`lishi uchun o`z sohalarining buyuk namoyandalari bo`lib ko`kka intilishlari lozimdir, albatta. Shu jumladan, kelajak avlod vakillariga ta`lim –tarbiya berish asosan o`qituvchilarning, ya`ni har jihatdan buyuklikka erishgan san`at egalari mahoratiga bog`liq bo`lgan jarayon sifatida qaraladi. Fikrimiz tasdiq`i sifatida shuni alohida ta`kidlamog`imiz joizki, san`atkor turfa xil jilvalar orqali

o`z qobiliyatlarini namoyon qiladi va ushbu rang –baranglik orqali butun insoniyat ongi-yu shuurini, qalbini o`ziga rom qilib oladi. [3]

Shu nafasat ajoyibotlaridan bahramand bo`lgan ming –minglab insonlar o`z taraqqiyot yo`lini izlab topganiga guvoh bo`lamiz. Ta`bir joiz bo`lsinkim, ta`lim tizimini har jihatdan mustahkamlashib borishi yo`lida pedagog kadrlar tomonidan qilinayotgan sa`yi –harakatlar misolida ham ko`rishimiz mumkin. Ayniqsa, uzluksiz ta`lim tizimining to`g`ri yo`lga qo`yilganligi: maktabgacha ta`lim, umumiy o`rta ta`lim, o`rta maxsus kasb –hunar ta`limi, oliy ta`lim, oliy o`quv yurtidan keyingi ta`lim, kadrlar malakasini oshirish va ularni qayta tayyorlash, maktabdan tashqari ta`lim.

Ma`lumki, xorijiy tillardan, masalan, fransuz tili, rus tili, ingliz tili va boshqa shu kabilarni o`qitish jarayonida pedagoglardan, ya`nikim til o`qituvchilaridan katta kuch talab qiladi. Negaki ta`lim jarayoni murakkab tizimlardan tashkil topgani hech birimizga sir emas, albatta. Bugungi kunda jahon standartlariga mos darajada o`qitish jarayonini tashkil etish muhimligini hisobga olgan holatda o`qitish jarayonini muvaffaqiyatli amalga oshirilishini ta`minlaydi. Psixologiya bilan metodikaning uyg`un tarzda amalga oshirilishida pedagogning shaxsiy tajribalari asosidagi metodik fikrlari, pedagogik mahoratdan ilmiy umumlashtirish, tadqiqotlar davomida o`z tasdig`ini topgan subyektiv ijodiyotdan obyektiv ilmiy nazariyaga o`tib borishiga olib keladi. Aynan xuddi shunday vaziyatlarda psixologik ravishda ishlab chiqilgan qonuniyatlar asosida metodika fan sifatida shakllanadi, albatta. Bu orqali esa metodika o`zining o`rganish obyektiga ega bo`lib, u psixologiyaning tarbiyalovchi va rivojlantiruvchi o`qitishning barcha masalalarini qamrab oluvchi bosh me`zoniga aylanib boradi. [4]

Bunga sabab shuki, ta`lim beruvchi shaxs, ya`nikim o`qituvchining pedagogik mahorati ishga bo`lgan fidoyilik, bilim va tajribalarning birikmasi bo`lib, pedagog faoliyatining eng yuqori cho`qqisidir. Chunki u o`ziga ajratilgan juda qisqa vaqt ichida eng yuqori mukammal natijaga erishadi.

Xulosa qilib aytganda, har qanday yaratuvchanlik zamirida o`ziga xos kamolot va intellektual salohiyatning mahsuli yotadi. Ya`ni pedagogik hamda psixologik malaka qanchalar buyuk iste`dodning ne`mati ekanligini bugungi zamonaviy innovatsion texnologiyalarni xorijiy tillarni o`qitish jarayoni orqali amaliyotda to`g`ri joriy qilinganligini ham ko`rishimiz mumkin.

FOYDALANILGAN ADABIYOTLAR RO`YXATI:

1. Sh. Mirziyoyev "Birlashgan Millatlar Tashkiloti bosh assambleyasining 72 – sessiyasidagi nutqini o`rganish bo`yicha "illmiy –ommabop risola. Toshkent - 2017, "Ma`naviyat " nashriyoti, 130 –bet.
2. Andreyeva G. M. " Sotsialnaya psixologiya"– M, 1998, 376-bet.
3. Qo`ziyev E. O` . " Oliy maktab psixologiyasi". "O`qituvchi" nashriyoti –Toshkent; 1997, 28–29–betlar.
4. F. I. Haydarov, N.I. Xalilova " Psixologiya fanlarni o`qitish metodikasi". "Aloqachi" nashriyoti, Toshkent –2007, 112–bet.

Bondarenko Volodymir
candidate of pedagogical sciences, professor,
Shein Vitalii
candidate of engineering sciences, associate professor
Kharkiv National Automobile and Highway University
(Kharkiv, Ukraine)

RELATIONSHIP FEATURES BETWEEN THE MODEL OF THE GRADUATE OF HIGHER TECHNICAL EDUCATION INSTITUTION AND THE MODERN LABOR MARKET IN UKRAINE

Abstract: *The authors consider one of the most pressing issues of the modern system of higher technical education in higher education institutions in Ukraine: conformity of higher technical education system the conditions of globalization processes of modern society. Today it is no longer enough to train a competitive engineer; it is necessary to use his knowledge and skills with maximum efficiency in real production conditions. The scientific research of the authors' article is devoted to these problems, namely: compliance of a specialist model with a high technical education with the conditions of the modern labor market in Ukraine.*

Key words: *specialist model, professional qualification, key competence, labor market.*

The current labor market conditions and competition for quality, quantity and price could not affect the technical requirements to graduate institution of higher education and further conditions of employment for the chosen specialty.

Given the fact that every company and organization establish their selection requirements that meet the needs of a particular production process to Ukraine higher technical school the task of unification of professional competence of its graduates that do not depend on a particular labor process. The model of a graduate of a higher education institution (HEI) of technical direction today should be based on the model of the specialist's personality, the model of the specialist's work, the model of the specialist's competence, and the basic requirements are dictated by his workplace and the nature of production tasks [1].

Scientific research on methodological issues developing models of specialists with higher technical education that meets the needs of the labor market, focuses on personal professional quality technical graduates of higher education institutions that promote disclosure and pursue opportunities for them as professionals.

If you take into account the detailed model of the factory with the most advanced technical structure, we can induce the professional characteristics of the virginal properties of the technical and technical personnel, so that we can start the warehousing and the technical aspects of their operations, it is necessary to develop the concept of the required level of qualification, the requirements for these professionals, the way they think and act [2]. This, at our glance, the problem of modernity and technological mastery is being addressed, and it is possible to make the most of the opportunities offered to overcome the difference between the capacity and understanding engineering model of the future institutions of higher

technical education and actual production. But, unfortunately, this approach does not solve some problems of existing models. Existing models most fully meet only the professional requirements, mainly socio-psychological, and do not fully ensure the development of personal and creative qualities of the future specialist. In the course of the authors analyze the interaction of higher vocational education and the labor market have been studied on the one hand, professional and personal competence put forward by the employers, on the other hand, the standards of higher education.

With the introduction of new technologies considerably increased demands not only professional, but also to the psychological, social and personal readiness training. Therefore, one of the most significant problems of the labor market, of course, can also be considered the problem of structural imbalance. Among the reasons that do not allow to ensure the effectiveness of employment of graduates of technical institutions of higher education are:

- the lack of mechanisms for the relationship between the labor market and the market of educational services;
- the lack of communication between institutions of higher education technical perspective, employment of graduates, organization of vocational work with applicants and students monitor changes in the requirements for qualification in the labor market and the development of the market for specific professions and specialties of workers;
- the lack of most graduates the necessary skills of self in the labor market, employment of career self in the labor market, negotiating with employers on employment;
- high self-esteem of the professional qualification of a large part of engineering graduates HEI;
- a significant number of graduates (according to polls 90%) have serious problems in the transition from school to work as forced to begin their career in positions that do not fit the profile of their training.

Considering the demands of the labor market for young professionals and proposals from education, we must recognize that education falls short of the requirements of employers. Therefore, among the pressing problems facing higher technical education Ukraine, in our opinion, is a professional development model with higher technical education, that is the problem of training young professionals able to focus and achieve life success in new market conditions. It is impossible to solve the problem of interaction between the labor market and the market of educational services without taking into account the interests of the consumer of educational services, who has his own goals, objectives, motivation to learn a profession and choose a field of work.

REFERENCES:

1. Зеер Э.Ф. Психология профессий: учебное пособие для студентов вузов / Э.Ф. Зеер. – 5-е изд., перераб., доп. – М.: Академический проект, 2008. – 336 с.
2. Таукач Г.Л. Нововведения в процессе производства. – М.: Техника, 1990. – 240 с.

ORCID 0000-0002-6358-8046

**Egamqulov Oybekjon A., Egamqulov Orif Altmishbayevich,
Egamqulova Dilrabo Abdul qizi
(Jizzax, O'zbekiston)**

MUSIQA MAKTABLARIDA “ESTRADA VA JAZ” ASARLARI USTIDA ISHLASH

Hozirgi kunda zamonaviy estrada va jaz asarlarini o'rganish, tinglash omma tomonidan juda katta qiziqish bilan qabul qilinmoqda. Bolalar musiqa san'at maktablarida ham jaz musiqasiga qiziqish ortib borayotganligini hisobga olib, pedagogik ishlarda zamonaviy o'quv qo'llanmalaridan foydalanish maqsadga muvofiqdir. Xususan, Timchenkning zarbli asboblarda o'qitish usuli, T. Smirnovaning xorijiy kompozitorlar to'plami alohida ahamiyat kasb etadi. Smirnovaning alohida kursi 20 ta daftardan iborat bo'lib, ushbu qo'llanmadan foydalanish shu soha mutaxassislari uchun juda muhim va dolzarb hisoblanadi. Ushbu qo'llanma rus va xorijiy bastakorlarining asarlari bilan boyitilgan. Shu bilan bir qatorda, daftarda mumtoz hamda jazz musiqalari mavjud. Biz bu orqali mumtoz va jozibali jaz musiqasining ritmlari, uyg'unligi va ohangini o'zlashtirishimiz mumkin. Shuningdek, qo'llanma bolalar musiqa va san'at maktabining kichik, o'rta va yuqori sinf o'quvchilari uchun mo'ljallangan to'plamlar hisoblanadi. Qismlari qiyinchilik darajasi ko'tarilish tartibida joylashtirilgan va o'quvchilardan jonli tasvirni, har xil hissiyotlarni yetkazishda ma'lum mahoratni talab qiladi.

To'plamlarning maqsadi musiqa maktablari o'quvchilarini jaz ijro etishning turli uslubiy xususiyatlari bilan tanishtirishdir. Bu yerda Blyus, Bugi Vugi, Regtaym va boshqa qator turli o'lchovli va xarakterli jaz asarlaridan namunalar keltirilgan.

Turli xil karakterdagi asarlar bilan tanishish esa, shubhasiz, yosh musiqachilarning hissiy-xayoliy dunyosini boyitadi va jazning ajablanarli dunyosini tushunishga va his qilishga yordam beradi. Jahon musiqasini o'rganish uchun yana bir o'quv qo'llanma - V.Saparov R.Atabekova "Bolalar uchun jazz" dir. Unda bolalar musiqa va san'at maktabining boshlang'ich sinf o'quvchilari uchun qiziqarli ma'lumotlar mavjud. Yuqoridagi so'zlarni inobatga olib, bolalar uchun jaz darsligining ajoyib qismlarini batafsil tahlil qilib chiqamiz..

V. Saparovning “Barbi qo'g'irchog'i” asari.

Ushbu asarni uch qismga bo'lishimiz mumkin. Misol uchun – AVA. Birinchi qism -12 taktdan, Ikkinchi -4 takt va uchinchi qism 12-taktlardan iborat. Asarni tinglaganimizda tovushlar savol-javol tariqasida ijro etilayotganligini his qilishimiz mumkin. Birinchi ikkita takti –savol, keyingi ikki takti javob misolida. O'rtadagi to'rtinchi qismda ovozlar orasida tortishuv mavjudligini ko'rishimiz mumkin. Savol qismida o'ng qo'lda yanada qat'iy, balandroq, asta-sekin zaiflashadigan tovushlar yangraydi.

Keyingi bobda savol-javob intonatsiyasi qaytadi, lekin oxir-oqibat barcha ijro etilgan qismlarning nomlariga o'xshab ko'rinadigan qarsak chalish bilan amalga oshiriladi. Bunday takrorlanishlar jazda rif deb nomlanadi va ushbu motivni qurishda kechikish misolida oddiy sinkopalar qo'llaniladi.(Motivning kiritilishi ikkinchi,sakkizinchi taktga to'g'ri keladi). Asar orasida o'ng qo'l partiyasida dinamik aksentlar yordamida hosil qilingan oddiy sinkopalar qo'llaniladi(Diqqatni

almashtirish). Blyuzli notalar-major tovushqatorlarida III va VII pog'onalari kamaytirilganligi, ushbu asarga o'ziga xos joziba bag'ishlaydi.

“E.Gradiski “Bugi Vugi” Smirnova o'quv qo'llanmasi

Asar juda oddiy shaklda, bolalar uchun tushunarli musiqa tilida yozilgan. Ushbu asarda III va VII pog'onalari tushurilgan odatiy jaz "blyuz" notalari mavjud bo'lib, ular blyuz shkalasini tashkil etadi. Chap qo'l bugi uchun xos xususiyat – ostinat basdir. Partiyalar orasida o'ng va chap qo'llarning o'zaro savol-javob dialogini aniq va ravshan eshitishtimiz mumkin. Asarda sinkopalar biz uchun odatdagi holatlarda mavjud emas. Biroq jaz nuqtai nazardan oddiy sinkopalar uyg'unlashuv orqali qo'llaniladi. Birinchi va ikkinchi hissadagi sof kvinta, ushbu motivni davom ettiradigan alohida tovushlarga nisbatan ancha aniqroq va yorqinroq qabul qilinadi. Stakkato esa birinchi hissaga kuchliroq, ikkinchi hissa kuchsiz sifatida kuzatishimiz mumkin.

V. Saparov. “Regtaym”

Regtaym musiqasi yengil, quvnoq va o'ynoqi raqs harakteriga ega. Boshlang'ich taktlaridanoq regtaymning sinkopalashgan xarakterli ritmini sezish mumkin bo'ladi.

Shuningdek, asarning o'rta qismi uch marta asosiy tonallikda qaytarilsa, boshqa ikki yon qismida tonallik o'zgaradi. Bunday tuzilishni rondo shakliga qiyos qilishimiz mumkin va har bir qismi o'n olti taktdan iborat. Asarning mavzu qismlari bir-biriga o'xshash ravishda keladi. Shuningdek, asar keng qamrovligi, keng sakrashlar, katta harakatdagi oktavalalar, hamohang ritmdan doimiy foydalanish talabalardan ma'lum texnik tayyorgarlikni va mahoratni talab qiladi. Ushbu asarda oddiy sinkopalarning uch shaklini uchratish mumkin.

1. Kuchli hissadan so'ng, kuchsiz hissani birlashtirish orqali.(1-2, 5-6, 9-10, taktlar)

2. Hissalarning oldinlashishi.(2, 11, 13, 14 taktlar).

3. Sanoqdan kechikib tushadigan hissalar. (4, 12, taktlar).

Jo'navoz ushbu asarda stakkato, nimchorak notalar, aksentlarning metro ritmik aniq harakatlar davomiyligi asarga yanada yorqin ranglar, bayramona kayfiyat bag'ishlashga yordam beradi.

S. Joplin. “Estrada artisti”

Regtaym janriga bo'lgan qiziqish ko'pgina kompozitorlarda bo'lgani singari S.Joplinni ham chetlab o'tmadi. U ushbu janrga 1899-yilda qo'l urgan va bu mehnati ulkan muvaffaqiyatlarga erishib, eng yaxshi regtaym kompozitori deb tan olindi. Joplin o'zining regtaymiga juda qattiq shiddat bilan kirishgan. Agarda uning musiqasini tez sur'atda ijro etishsa o'zini tutib turolmas edi va u o'z asarlarini qanday yozilgan bo'lsa, shunday bajarilishini talab qilardi. Nimagaki, regtaym kompozitor musiqasi. Joplinning hayoti davomida o'ttiz uchta regtaymi nashr ettirilgan. Jami u ushbu janrning 600 ga yaqin pyesalarini yozdi. Bu janr kompozitorga haqiqiy shuhrat olib keldi va musiqa olamining namoyondasi sifatida tarixga kirdi. Garchi bu musiqani ajoyib deb bo'lmasada, eng yaxshi namunalarda regtaym o'zining g'ayrioddiyligi va nafis soddaligi bilan seahrlaydi.

“Estrada artisti”-mazkur asar S.Joplinning yana bir mashhur regtaymlaridan biri bo'lib, unda kompozitor 1900-yilda AQSHda, keyin yevropada tarqalgan raqs

tustenining ritmi va xarakteridan foydalangan. U tez sur'atligi va ikki o'chovli (2/4) polkaga yaqinligi bilan ajralib turadi. Ko'p yillar davomida musiqa maktablarida

ushbu asar o'quvchilarning o'quv dasturidan joy olib kelmoqda. Regtaymda har biri o'n olti taktdan iborat bo'lgan to'rtta mustaqil mavzular mavjud. Bu mavzu taqqoslangan. Birgalikda ular ikkita aniq bo'limga bo'linadi. Birinchisida, AA-BB-A sxemasiga ko'ra uch qismdan iborat repriza hukmronlik qiladi. Ikkinchi qism SS-DD sxemasi bo'yicha birinchi qismning tonikasiga nisbatan subdominanta eshitaladi. Asarda ushbu janrga xos bo'lgan savol-javob tamoyilidan kuyga bog'liq bo'lgan holda foydalanilgan. Asarda sinkopalar soni juda ko'p.

U qadam uslubida yaralgan bo'lib, birinchi va uchinchi hissalarida alohida ton yoki oktavalari, ikki va to'rtinchida to'liq akkordlar bilan ifodalanadi. Bu esa o'z o'rnida tovushga marsh ritmini beradi. Masalan: "bir-ikki,bir-ikki". Bunday asar bosqichma-bosqich o'rganilishi kerak. Asarlarni talqin qilishda ritmni murakkablashtiruvchi sving shakli muhim element hisoblanadi. Ayniqsa, Barbi qo'g'ichog'i, Bugi Vugi bunga yorqin misol bo'la oladi.

Bolalar uchun jaz asarlarining eng qiziqarli va eng boy afzalliklariga qaramay, ular asosan zamonaviy musiqashunoslikda u yoki bu kompozitorlarning ijodini o'rganish bilan bog'liq holda qisman yoritiladi. Afsuski, janrning umumiy estetik muommalari, ijro va talqin xususiyatlari, dastur va uslub xususiyatlari, hamda boshqa qator xususiyatlarini ochib beruvchi maxsus ilmiy ishlar yo'q. Musiqiy material sifatida turli uslubiy tendensiyalarni aks ettiruvchi hamda obrazli turli xil zamonaviy kompozitsion fortepiano texnikasi bilan o'ziga jalb etadigan bolalar uchun yaratilgan eng sara namunalardan foydalanish mumkin.

FOYDALANILGAN ADABIYOTLAR:

1. М. Андреев Основные вопросы начального обучения игре на ударных инструментах. М., 1972.
2. А. Баташев История джазовой музыкальной культуры М.М., 2000.
3. К. Бюхера Работа и ритм М., 1923.
4. Л. Ганиева Методология фортепианно-ансамблевой музыки Узбекистана. Т.: Нишон ношир, 2016.
5. Л. Ганиева Эстрадно-инструментальное исполнительство Учебник. Т.: Musiqa, 2019.
6. Р. Грубер История музыкальной культуры. Т. I. - Л., 1941. - 595 е.; Т.П.-М., 1953.
7. Э. Денисов Ударные инструменты в современном оркестре. М.:Советский композитор, 1982.
8. А. Панайотов Ударные инструменты в современных оркестрах. М.: Музыка, 1973
9. В. Никитин. «Начинающий джазовый пианист». М., 1982.
10. Ж. Рамо, М. Равель, К. Дебюсси, И. Стравинский. Различные пьесы для разных инструментов в сопровождении фортепиано. М., 1996-2006.
11. К. Закс. История музыкальных инструментов. Musirinstrumente, 1980.12.В.Коротков Иновационные технологии обучения в музыкальном образовании. // Сборник научных трудов. Т.2. Т.: «Янги авлод», 2018.
12. Egatqilov, O. (2020). ЭСТРАДНО-ДЖАЗОВЫЕ ПРОИЗВЕДЕНИЯ И МЕТОДЫ ИХ ИЗУЧЕНИЯ. Архив Научных Публикаций JSPI, 1(83). извлечено от https://science.i-edu.uz/index.php/archive_jspi/article/view/7233

13. Egamqulov, O. (2020). ИЗУЧЕНИЕ ДЖАЗОВОГО СТИЛЯ «БИБОП» В МУЗЫКАЛЬНОЙ ПЕДАГОГИКЕ. Архив Научных Публикаций JSPI, 1(83). извлечено от https://science.i-edu.uz/index.php/archive_jspi/article/view/7248
14. Egamqulov, O. (2020). УДАРНАЯ УСТАНОВКА: ЭВОЛЮЦИЯ И ПЕРСПЕКТИВЫ РАЗВИТИЯ (VIII – ЧАСТЬ). Архив Научных Публикаций JSPI, 1(85). извлечено от https://science.i-edu.uz/index.php/archive_jspi/article/view/7331
15. Egamqulov, O. (2020). УДАРНАЯ УСТАНОВКА: ЭВОЛЮЦИЯ И ПЕРСПЕКТИВЫ РАЗВИТИЯ (I – ЧАСТЬ). Архив Научных Публикаций JSPI, 1(82). извлечено от https://science.i-edu.uz/index.php/archive_jspi/article/view/7264
16. Egamqulov, O. (2020). УДАРНАЯ УСТАНОВКА: ЭВОЛЮЦИЯ И ПЕРСПЕКТИВЫ РАЗВИТИЯ (II -ЧАСТЬ). Архив Научных Публикаций JSPI, 1(82). извлечено от https://science.i-edu.uz/index.php/archive_jspi/article/view/7265
17. Egamqulov, O. (2020). УДАРНАЯ УСТАНОВКА: ЭВОЛЮЦИЯ И ПЕРСПЕКТИВЫ РАЗВИТИЯ (III -ЧАСТЬ). Архив Научных Публикаций JSPI, 1(82). извлечено от https://science.i-edu.uz/index.php/archive_jspi/article/view/7266
18. Egamqulov, O. (2020). УДАРНАЯ УСТАНОВКА: ЭВОЛЮЦИЯ И ПЕРСПЕКТИВЫ РАЗВИТИЯ (IV -ЧАСТЬ). Архив Научных Публикаций JSPI, 1(82). извлечено от https://science.i-edu.uz/index.php/archive_jspi/article/view/7267
19. Egamqulov, O. (2020). УДАРНАЯ УСТАНОВКА: ЭВОЛЮЦИЯ И ПЕРСПЕКТИВЫ РАЗВИТИЯ (VI – ЧАСТЬ). Архив Научных Публикаций JSPI, 1(82). извлечено от https://science.i-edu.uz/index.php/archive_jspi/article/view/7269
20. Egamqulov, O. (2020). УДАРНАЯ УСТАНОВКА: ЭВОЛЮЦИЯ И ПЕРСПЕКТИВЫ РАЗВИТИЯ (V -ЧАСТЬ). Архив Научных Публикаций JSPI, 1(82). извлечено от https://science.i-edu.uz/index.php/archive_jspi/article/view/7268
21. Egamqulov, O. (2020). УДАРНАЯ УСТАНОВКА: ЭВОЛЮЦИЯ И ПЕРСПЕКТИВЫ РАЗВИТИЯ (IX – ЧАСТЬ). Архив Научных Публикаций JSPI, 1(97). извлечено от https://science.i-edu.uz/index.php/archive_jspi/article/view/8021
22. Egamqulov, O. (2020). УДАРНАЯ УСТАНОВКА: ЭВОЛЮЦИЯ И ПЕРСПЕКТИВЫ РАЗВИТИЯ (VII – ЧАСТЬ). Архив Научных Публикаций JSPI, 1(97). извлечено от https://science.i-edu.uz/index.php/archive_jspi/article/view/8020
23. Egamqulov, O. (2020). УДАРНАЯ УСТАНОВКА: ЭВОЛЮЦИЯ И ПЕРСПЕКТИВЫ РАЗВИТИЯ (X – ЧАСТЬ). Архив Научных Публикаций JSPI, 1(99). извлечено от https://science.i-edu.uz/index.php/archive_jspi/article/view/8084

Eshanqulov Yaxshiboy Xaliyarovich
Qamashi tumani 9-IDUM
(Qamashi, O'zbekiston)

MATEMATIKA DARSLARI ORQALI O'QUVCHILARNI TIMSS XALQARO BAHOLASH DASTURLARIGA TAYYORLASH

Bugungi kunda ta'limda eng muhim strategik yo'nalish ta'lim muassasalarining innovatsion faoliyati hisoblanadi. Bu esa barcha ta'lim muassasalarida, ayniqsa ijodkor, yuqori salohiyatli mutaxassis kadrlarni tayyorlovchi oliy ta'lim maskanlarida innovatsion texnologiya ko'rinishida faoliyat olib borish dolzarb masalalardan biri bo'lib kelgan. O'zbekiston Respublikasi Vazirlar Mahkamasining 2018-yil 8-dekabrda «Xalq ta'limi tizimida ta'lim sifatini baholash sohasidagi xalqaro tadqiqotlarni tashkil etish chora-tadbirlari to'g'risidagi»gi 997-sonli qarori ushbu dolzarb masalaning asosidir.

Ushbu qarorda TIMSS (4 va 8-sinf o'quvchilarining matematika va tabiiy yo'nalishdagi fanlardan o'zlashtirish darajasini baholash) xalqaro baholash dasturlari bo'yicha xalqaro tadqiqotlarni tashkil etish belgilangan. Matematik savodxonlik insonlarga matematikaning hayotiy ahamiyatini tushuntirishga, asosli fikr bildirishga hamda amaliy va faol fikrlovchi fuqaro uchun zarur bo'lgan qarorlar qabul qilishga yordam beradi. Asosiy e'tibor turli vaziyatlarda mushohada qilishni talab qiluvchi turli xil yondashuvlardan foydalanib matematik bilimlarni qo'llashga qaratiladi. Buning uchun odatda maktabda o'rganiladigan ancha-muncha matematik bilimlar zarur bo'ladi.

Matematika darslarida o'quvchilarni xalqaro baholash dasturiga tayyorlashda TIMSS dasturiga alohida to'xtalsak. Ushbu dastur asosidagi tadqiqot turli davlatlardagi 4 va 8 sinf o'quvchilarining matematika va tabiiy fanlardan tayyorgarlik darajasini baholashga qaratilgan bo'lib, hozirgi kunda jahon mamlakatlari ta'lim tizimida keng tadbir etilmoqda. Ushbu tadqiqot PIRLS tadqiqotiga o'xshab, o'quvchilar, maktab ma'muriyati va o'qituvchilari orasida qo'shimcha so'rovnomalar o'tkazadi va fan sohasida to'sqinlik qilayotgan asosiy omillarni aniqlaydi.

Xalqaro TIMSS tadqiqoti o'z ichiga quyidagilarni oladi:

Test yutuqlari

So'rovnomalar

Uslubiy ta'minlanganligi

Dastur ta'minoti

Xalqaro testlar quyidagi omillar orqali ishlab chiqiladi:

1. Tekshirilayotgan ishlar va ta'lim turlarining mosligi
2. Loyixada ishtirok etgan davlatlarning xalqaro testlariga mosligi
3. Testlarning bir-biriga bog'liqligining ta'minoti.
4. Tekshirilayotgan ishlarning yo'nalishlar bo'yicha mohiyati
5. Testlarning o'quvchi yoshiga mosligi

Matematika va tabiiy fanlar natijalari 4- va 8-sinflarda alohida o'rganiladi va tahlil qilinadi. Statistik o'rganishlar natijasida har bir o'quvchini 1000 ballik shkala bo'yicha baholab, matematika va tabiiy fanlarga alohida ballar beriladi.

TIMSS yordamida o'quvchilarning quyidagi ta'limiy yutuqlari baholanadi:

- 1 Bilish

2 Qo'llash

3 Mulofoza yuritish

“Bilish” bo'limi o'z ichiga matematikadan masalalar yechishni olgan bo'lib, masalalar yechish o'quvchilardan sonlarning xususiyatlari va oddiy geometrik jismlar haqidagi nazariy bilimlar, ta'riflarni takroran aytib berish standart grafik va diagrammalardan ma'lumot olishni o'z ichiga qamrab oladi. O'quvchilar tabiiy fanlardan alohida organizmlar va obyektlarning xususiyatlari, hodisa va jarayonlar, tabiiy-ilmiy atamalar va o'lchov birliklari haqidagi bilim darajasini namoyish etishlari kerak.

“Qo'llash”ga oid test topshiriqlarini bajarishda o'quvchilar hayotiy vaziyatlarni o'zida aks ettiradigan matematik va tabiiy-ilmiy masalalarni yechish, jadval, sxema, diagramma, grafiklarni talqin qilish, tajribalarni o'tkazish ko'nikmalarini namoyish etishlari zarur.

“Mulofoza yuritish” ga oid topshiriqlar o'quvchilarning mantiqiy va tizimli fikrlash malakalarini aniqlaydi. Mulofoza yuritishni talab etadigan masalalar taklif etilayotgan vaziyatning yangiligi, savolning murakkabligi, yechish bosqichlari sonining ko'pligi, turli bo'limlardan bilimlarni integratsiyalashning zarurligi bilan biridan farqlanishi mumkin.

Yuqoridagi fikrlarga asoslangan holda boshlang'ich 4-sinf matematika darslarida o'tkaziladigan TIMSS topshiriqlaridan namunalarni ko'rsatib o'tmoqchimiz.

1. Qodirning onasi soat 6 dan 45 daqiqa o'tganida uyg'ondi, uning otasi esa 1 soatu 35 daqiqadan so'ng uyg'ondi. Otasi soat nechada uyg'ongan?

A. soat 5 dan 10 daqiqa o'tganda

B. soat 7 dan 20 daqiqa o'tganda

C. soat 8 dan 10 daqiqa o'tganda

D. soat 8 dan 20 daqiqa o'tganda

2. Visola kalkulyatorda 1379 va 243 sonlarini qo'shishi kerak edi. Lekin u $1279+243$ amalini bajarib xato qildi. Visola xatosini to'g'rilash uchun nima qilishi kerak?

A. 100 ni qo'shish

B. 1 ni qo'shish

C. 1 ni ayirish

D. 100 ni ayirish

FOYDALANILGAN ADABIYOTLAR RO'YXATI:

1. Jumayev M.E. Matematika o'qitish metodikasi T.: “Turon iqbol” 2016. 426-b.
2. Timss 2015 Assessment Frameworks. International Association for the Evaluation of Educational Achievement (IEA).
3. www.edu.uz

Mamataliyev To'liqin Xushmamat o'g'li
Toshkent davlat yuridik universiteti Ta'lim sifatini
nazorat qilish bo'limi bosh mutaxassisi
(Toshkent, Uzbekistan)

TA'LIM OLISH HUQUQINI KAFOLATLASH, MASOFAVIY TA'LIM
MEXANIZMLARINI TAKOMILLASHTIRISHNING HUQUQIY ASOSLARI

***Annotatsiya:** Mazkur maqolada masofaviy ta'lim, uning jamiyat taraqqiyotidagi o'rnini, O'zbekistonda masofaviy ta'lim sohidagi imkoniyatlar, masofaviy ta'limni rivojlantirish masalalari, masofaviy ta'limdan samarali foydalanishlanishning o'ziga xos xususiyatlari, masofaviy ta'limning huquqiy mexanizmlarini rivojlantirish bo'yicha taklif va tavsiyalar berilgan.*

**“Sharq donishmandlari aytganidek,
“Eng katta boylik – bu aql-zakovat va ilm,
Eng katta meros – bu yaxshi tarbiya,
Eng katta qashshoqlik – bu bilimsizlikdir!”**

Davlat va jamiyat rivojlanishining muhim yo`nalishlarini va ularning tuzilishlarini belgilab beradigan, tartibga keltiradigan oliy yuridik hujjat konstitutsiyadir. Konstitutsiyasining qabul qilinishi mamlakatimiz hayotida katta ahamiyatga ega bo`ldi. U mamlakatimizda qonunchilikning rivojlanishi uchun, huquqiy islohotlar uchun asos bo`lib qoldi. Ko`plab qonunlar, kodekslar, milliy dasturlar ishlab chiqildi, umumxalq muhokamasidan o`tdi, qabul qilindi va hayotimizning barcha jabhalarida amal qilinmoqda.

Konstitutsiya zamirida mamlakatimizda milliy qonunchilik tizimi, ta'lim tizimi, davlat organlari, fuqarolik jamiyati institutlari shakllanib, fuqarolarimizning dunyoqarashi tobora o`sib bormoqda.

Albatta, konstitutsiya talablarini to`liq amalga oshirish borasida hali oldimizda ulkan vazifalar turgani hech kimga sir emas. Xalqimizning hayot darajasi va sifatini yanada yaxshilash, ta'lim sohasini yanada yuksaltirish, inson huquq va manfaatlarini amalda ta'minlash bo'yicha hali ko'p ishlarni amalga oshirishimiz talab etilmoqda.

Mustaqil O'zbekiston Konstitutsiyasi jahon hamjamiyatining inson huquqlari sohasidagi yutuqlarini to`la mujassam qiladi. Ushbu Konstitutsiya inson huquqlari sohasidagi barcha muhim qoidalarni: insonning yashash, erkinlik va shaxsiy daxlsizlik huquqi, mulkdor bo`lish huquqi va boshqa shu kabi huquqlarni o'z ichiga olgan. Bizning Konstitutsiyamiz nafaqat yuridik hujjat, balki u milliy mafkuramizning ijtimoiy-siyosiy, ma'naviy asosini tashkil etuvchi umuminsoniy g'oyalarga xizmat qiladi. O'zbekiston davlati tomonidan fuqarolarning huquqlari va erkinliklarini oliy qadriyat sifatida tan olingan va ular himoya qilinadi.

Pandemiya davrida, O'zbekiston Respublikasida ham ta'lim tizimini imkon qadar zararsiz asrab qolish maqsadida bir qancha amaliy ishlar amalga oshirildi. O'zbekiston Respublikasi Konstitutsiyasining 41-moddasida “Har kim bilim olish huquqiga ega⁸” - deb belgilab qo'yilgan.

⁸ “Xalq so'zi” gazetasi, 1992-yil 15-dekabr, 243 (494)-son; O'zbekiston Respublikasi Oliy

Ushbu normaning amaldagi isboti esa bevosita pandemiya sharoitida yanada yaqqolroq namoyon bo'ldi. Aniqroq aytadigan bo'lsak, joriy yilning mart oyida xalqimiz boshiga pandemiya soya sola boshlashi hamono, Respublikamizda ta'lim tizimiga oid bir qator keskin chora-tadbirlar ishlab chiqildi.

Muhimligi jihatidan, xalqaro reyting va indekslarda ko'rsatilib o'tilgan "Inson kapitali" komponenti bo'yicha olib borilayotgan ishlar bo'yicha ham ko'pgina kamchillarni yuzaga keldi. Shu jumladan, hozirgi kunda ta'lim sohasida muhim ahamiyat kasb etayotgan masofaviy o'qitish imkoniyatlaridan to'liq foydalanilmayotgani, oliy ma'lumotga ega aholi qatlami bo'yicha aniq va real ma'lumotlar yetarli darajada emasligi reytingdagi o'rnimizni ko'tarishda salbiy ta'sir qilmoqda.

O'zbekiston Respublikasining 2020 yil 23 sentabrdagi "Ta'lim to'g'risida"gi O'RQ-637-sonli qonunining 16-moddasida⁹, masofaviy ta'lim o'quv rejaları va o'quv dasturlariga muvofiq ta'lim oluvchilar tomonidan zarur bilim, malaka va ko'nikmalarni axborot-kommunikatsiya texnologiyalaridan hamda Internet jahon axborot tarmog'idan foydalangan holda masofadan turib olishga qaratilganligi, masofaviy ta'limni tashkil etish tartibi O'zbekiston Respublikasi Vazirlar Mahkamasi tomonidan belgilanishi ko'rsatilib o'tilgan.

Pandemiya davrida, masofaviy ta'limga ehtiyoj yanada ortib ketganliga qaramay, uni tartibga solish va yanada rivojlantirishga oid normativ-huquqiy hujjatlarning hali yetarli darajada emasligi achinarli holatdir.

Masofaviy ta'lim deganda, asosan o'quvchilar va o'qituvchilar o'rtasida bilvosita (masofada) o'zaro aloqada bo'lgan axborot va telekommunikatsiya tarmoqlaridan foydalangan holda amalga oshiriladigan ta'lim texnologiyalari tushuniladi¹⁰.

Bu sohada ancha rivojlangan Germaniyada siyosiy va iqtisodiy islohotlar sababli Internet orqali ta'lim olish turi keng tarqaldi. Eng e'tiborli jihati Germaniyada "Masofaviy ta'limni himoya qilish to'g'risida"gi qonun 1976 yilda qabul qilingan.

"Masofaviy ta'limni himoya qilish to'g'risi" dagi qonunga binoan, Germaniyada masofaviy o'qitish bo'yicha barcha takliflar masofadan o'qitish davlat markaziy agentligi (ZFU) tomonidan tasdiqlanishi kerak. Bu qoida masofaviy tarzda yo'lga qo'yilgan davlat tashkilotlari bilan birga shaxsiy shartnomalar asosida va nazorat ostida Internet orqali pullik tarzda taqdim etiladigan barcha elektron ta'lim

Kengashining Axborotnomasi, 1994-y., 1-son, 5-modda; O'zbekiston Respublikasi Oliy Majlisining Axborotnomasi, 2003-y., 3-4-son, 27-modda; O'zbekiston Respublikasi Oliy Majlisi palatalarining Axborotnomasi, 2011-y., 12/1-son, 343-modda; O'zbekiston Respublikasi qonun hujjatlari to'plami, 2007-y., 15-son, 152-modda; 2008-y., 52-son, 510-modda; 2011-y., 16-son, 159-modda; 2014-y., 16-son, 176-modda; 2017-y., 14-son, 213-modda, 22-son, 406-modda, 35-son, 914-modda; Qonun hujjatlari ma'lumotlari milliy bazasi, 16.10.2018-y., 03/18/498/2051-son; O'zbekiston Respublikasi Oliy Majlisi palatalarining Axborotnomasi, 2019-y., 2-son, 47-modda, Qonun hujjatlari ma'lumotlari milliy bazasi, 06.03.2019-y., 03/19/527/2706-son, 05.09.2019-y., 03/19/563/3685-son <https://vvv.lex.uz/ru/doks>

⁹ Qonun hujjatlari ma'lumotlari milliy bazasi, 24.09.2020 y., 03/20/637/1313- son. <https://lex.uz/doks/5013007>

¹⁰ 2012 yil 29 dekabrda 273-FZ-sonli "Rossiya Federatsiyasida ta'lim to'g'risida" Federal qonun (2020 yil 1 martdagi tahriri) // Rossiya Federatsiyasining yig'ilgan qonunchiligi. - 31.12.2012. - № 53 (1 qism). - t. 7598.

takliflariga ham tegishli. 1976-yilda qabul qilingan "Masofaviy ta'limni himoya qilish to'g'risida"gi qonun bunga asos bo'lib, u iste'molchilar huquqlarini himoya qilish va taqdim etilgan kurslarning sifatini ta'minlashga xizmat qiladi. Hozirda mazkur qonun biroq o'zgartirishlar bilan yangi tahrirda qabul qilingan.

Zamonaviy masofaviy onlayn ta'lim an'anaviy ta'lim xususiyatlariga samarali ta'sir ko'rsatishi mumkin. Bu quyidagilar:

- talabalar o'qituvchilardan ajratilgan;
- o'qitish uchun ma'lum uzatish tizimlari va ommaviy axborot vositalaridan oydalaniladi;

- axborot uzatish usullari xilma-xil;
- o'quv joylari va shakllari moslashuvchan va o'zgaruvchan;
- vaqt va makon cheklovlarini buzishi mumkin;
- ko'proq o'rganish imkoniyatlarini beradi;
- o'qitish ko'lamini kengaytiradi;
- o'qitish sifatini yaxshilaydi;
- o'qitish narxini pasaytiradi.

Har bir yaxshining yomoni bo'lganidek, masofaviy ta'limning ham bir qancha kamchiliklari mavjud. Ular quyidagilar:

- talabalarning metakognitiv darajasiga qo'yiladigan yuqori talablar;
- samarali boshqaruvning yetishmasligi;
- o'quv samaradorligining pastligi;
- bilimlarni tizimli va operativ o'rganishda afzalliklarning yetishmasligi;
- hissiy aloqa kabi onlayn ta'limning yetishmasligi.

Respublikasida pandemiya sharoiti tufayli majburiy ravishda masofaviy ta'limga tezkor o'tganligi tahsinga sazovor bo'lsa-da, ammo sohani tartibga soluvchi aniq haqiqiy mexanizmlar mavjud emasligi ham yaqqol ko'zga tashlanadi. Mexanizmning yo'qligi esa tizimda tushunmovchiliklar va muammolar paydo bo'lishiga olib keladi.

Bu ayniqsa, pandemiya sharoitida yaqqol ko'zga tashlandi, biroq O'zbekiston Respublikasi Vazirlar Mahkamasining 2020 yil 23 martdagi "Koronavirus infeksiyasi tarqalishiga qarshi qo'shimcha chora-tadbirlar to'g'risida"176-sonli qarori, O'zbekiston Respublikasiga korona virusning oldini olish yuzasidan chora-tadbirlar dasturini tayyorlash bo'yicha Respublika maxsus komissiyasi yig'ilishining 11-son bayoni hamda O'zbekiston Respublikasi Oliy va o'rta maxsus ta'lim vazirligining 2020 yil 27 martdagi "Oliy ta'lim muassasalarida masofaviy ta'limni joriy etish to'g'risida"gi 233-son buyruqlari asosida masofaviy o'quv jarayonini tashkil etish bo'yicha bir qator tadbirlar amalga oshirildi. Har bir universitetlarda o'quv platformalari yaratilib, talabalarni nazorat qilish imkoniyati paydo bo'ldi, shuningdek o'quv ishlari pandemiya bo'lishiga qaramasdan qolib ketmadi, aksincha talabalarga qulayliklar yaratildi. Onlayn o'qitish uchun ZOOM platformasining qulayliklari:

- real vaqt rejimida munozara, muloqot;
- interfaol doska, doskada taqdimot qilish imkoniyati mavjud;
- materiallar (birgalikda ko'rish);
- xabarlar yozish, fayllarni uzatish mumkin bo'lgan chat mavjud;
- darsga qatnashishni nazorat qilish (ishtirokchilar funksiyasi orqali);
- o'qituvchilar nazorati (ma'muriyat vakilini konferentsiyaga taklif qilish);
- darsni arxivlash (konferentsiyani yozib olish yo'li bilan).

Xulosa qilib shularni taklif qilishimiz mumkinki,

1. O'zbekiston Respublikasida "Masofaviy ta'lim to'g'risida"gi qonun qabul qilinishi kerak.

2. "Masofaviy ta'lim to'g'risida"gi qonun ijrosini ta'minlaydigan maxsus agentlik tashkil etilishi lozim.

3. Sinov masofaviy darslar tashkil qilish orqali ta'limning bu shakliga keng jamoatchilik e'tiborini qaratish.

4. Masofaviy darslar uchun maxsus arzonlashtirilgan internet trafiklari joriy etish va mamlakatimizning eng olis hududlarida ham internet tezligi va sifatini oshirish.

Yuqorida nazarda tutilgan imkoniyatlar amalga oshirilsa, yurtimizda ham masofaviy ta'lim rivojlanib, yurtdoshlarimizning nafaqat O'zbekistonda, balki dunyoning istalgan nuqtasida o'qish imkoniyati yanada ortadi va aholimizning masofaviy ta'limga nisbatan ishonchi yanada oshadi. Shuningdek, ta'lim olish indeksi bo'yicha yurtimiz yuqori bosqichlarga ko'tariladi.

FOYDALANILGAN ADABIYOTLAR RO'YXATI:

1. O'zbekiston Respublikasi Konstitutsiyasi. Axborotnomasi, 2019 y., 2-son, 47-modda, Qonun hujjatlari ma'lumotlari milliy bazasi, 06.03.2019 y., 03/19/527/2706-son, 05.09.2019 y., 03/19/563/3685-son.
2. O'zbekiston Respublikasi Prezidentining 2019-yil 8-oktabrdagi "O'zbekiston Respublikasi oliy ta'lim tizimini 2030-yilgacha rivojlantirish konseptsiyasini tasdiqlash to'g'risida" gi PF-5847-sonli farmoni. Qonun hujjatlari ma'lumotlari milliy bazasi, 09.10.2019-y., 06/19/5847/3887-son; 30.04.2020-y., 06/20/5987/0521-son.
3. O'zbekiston Respublikasining 2020 yil 23 sentabrdagi "Ta'lim to'g'risida"gi O'RQ-637-sonli qonuni Qonun hujjatlari ma'lumotlari milliy bazasi, 24.09.2020-y., 03/20/637/1313-son
4. Murphy, Michael P. A. (2020-04-30). "COVID-19 and emergency eLearning: Consequences of the securitization of higher education for post-pandemic pedagogy". *Contemporary Security Policy*. 0 (3): 492–505. doi:10.1080/13523260.2020.1761749. ISSN 1352-3260.6. Update from Cambridge International on May/June 2020 exams". Cambridge International Examinations. Retrieved 23 March 2020.
5. Husanov O.T. Konstitutsiyaviy huquq. Darslik. – Toshkent: Adolat, 2013. B. 169-182.
6. Конституционное право. Учебник // Авторский коллектив. – Ташкент: Ташкентский государственный юридический университет, 2018 г. С. 186-214.
7. Ides A., May C. N., Grossi S. Examples & Explanations for Constitutional Law: Individual Rights. – Wolters Kluwer Law & Business, 2018. 599 pages.
8. Chemerinsky E. Constitutional law. – Aspen Publishers, 2019. 1915 pages.
9. MacMillan, C. (1986). Social versus Political Rights. *Canadian Journal of Political Science / Revue Canadienne De Science Politique*, 19(2), 283-304. Retrieved August 13, 2020, from www.jstor.org/stable/32275
10. Gaus, G., & Lomasky, L. (1990). Are Property Rights Problematic? *The Monist*, 73(4), 483-503. Retrieved August 13, 2020, from www.jstor.org/stable/27903206

11. Mamanazarov, S. (2021). LEGAL REGULATION OF FREELANCING IN THE REPUBLIC OF UZBEKISTAN AND ABROAD. Збірник наукових праць ЛОΓΟΣ, 22-25. <https://doi.org/10.36074/25.12.2020.v4.06>
12. Akramov, A., Mirzaraimov, B., Akhtamova, Y., & Turdaliyev, M. A. (2020). Prospects For The Development Of Trust Management In Uzbekistan. Psychology and Education Journal, 57(8), 530-535.
13. Turdaliyev, Muhammad Ali, and Bobirjon Komilov. "The Legal Issues Of International Investment Activity In Uzbekistan: Critical Analysis And Legal Solutions." The American Journal of Political Science Law and Criminology 2.12 (2020): 16-21.

Mamataliyev To'liqin Xushmamato'g'li
Toshkent davlat yuridik universiteti
Ta'lim sifatini nazorat qilish bo'limi bosh mutaxassisi
(Toshkent, Uzbekistan)

ОЛИЙ ТАЪЛИМ ТИЗИМИНИНГ ХАЛҚАРО РЕЙТИНГ ВА ИНДЕКСЛАРДАГИ
ЎРНИНИ ЯХШИЛАШДА МАСОФАВИЙ ТАЪЛИМНИНГ ДОЛЗАРБЛИГИ
ВА ҲУҚУҚИЙ АСОСЛАРИ

Дарҳақиқат, халқаро рейтинг ва индекслар дунё мамлакатларининг ривожланиш жараёнини ўзида акс этган ҳолда, ҳуқуқ устуворлиги, мамлакатларда давлат бошқаруви даражаси, таълим индекси, бизнес фаолияти ва чет эллик инвесторлар учун қулай муҳит, аҳолининг турмуш даражаси, инсон ҳуқуқлари муҳофазаси, барқарор иқтисодий ўсиш ва демократик сиёсий маданият каби устувор вазифаларнинг шаффоф натижасидир.

Мазкур рейтингларнинг асосий мақсади жаҳон мамлакатларининг ҳақиқий ҳолатини баҳолаш, юзага келган камчиликларни аниқлаб, тўғри ечим топиш билан биргаликда аҳолининг фаровон турмуш даражасини янда яхшилашда номоён бўлди.

Ўзбекистон Республикаси Президентининг “Ўзбекистон Республикасининг халқаро рейтинг ва индекслардаги ўрнини яхшилаш ҳамда давлат органлари ва ташкилотларида улар билан тизимли ишлашнинг янги механизмини жорий қилиш тўғрисида” 2020-йил 2-июндаги ПФ-6003-сон фармони¹¹ ва Ўзбекистон Республикаси Олий ва ўрта махсус таълим вазирининг 2020 йил 3 июндаги 309-сонли буйруғи, Ўзбекистон Республикаси Адлия вазирининг 2020 йил 10 июндаги 107-ум-сонли буйруғи мамлакатизимда мазкур йўналишда амалга оширилаётган ишларни янги босқичга кўтаришда энг муҳим асос бўлиб хизмат қилмоқда.

Албатта, Халқаро рейтинг агентликлари индексларни ҳисоблаб чиқишда ёки рейтингларни тузишда, асосан, мамлакатнинг турли статистик кўрсаткичларига таянади. Реал ҳолатдан келиб чиқиб айтадиган бўлсак, Covid 19 тўғрисидаги рейтинг кўрсаткичларининг сезиларли даражада тушиб кетиши эҳтимоли юқорироқдир.

Шундай мураккаб бир шароитда Ўзбекистон Республикасида ҳам таълим тизимини имкон қадар зарарсиз асраб қолиш мақсадида бир қанча амалий ишлар амалга оширилди. Ўзбекистон Республикаси Конституциясининг 42-моддасида “Давлат жамиятнинг маданий, илмий ва техникавий ривожланишига ғамхўрлик қилади¹²”, - деб белгилаб қўйилган.

¹¹ Қонун ҳужжатлари маълумотлари миллий базаси, 03.06.2020-й., 06/20/6003/0708-сон

¹² «Халқсўзи» газетаси, 1992 йил 15 декабрь, 243 (494)-сон; Ўзбекистон Республикаси Олий 2017 й., 14-сон, 213-модда, 22-сон, 406-модда, 35-сон, 914-модда; Қонун ҳужжатлари маълумотлари миллий базаси, 16.10.2018 й., 03/18/498/2051-сон; Ўзбекистон Республикаси Олий Мажлис палаталарининг Ахборотномаси, 2019 й., 2-сон, 47-модда, Қонун ҳужжатлари маълумотлар имиллий базаси, 06.03.2019 й., 03/19/527/2706-сон, 05.09.2019 й., 03/19/563/3685-сон

Ушбу норманинг амалдаги исботи эса бевосита пандемия шароитида янада яққолроқ намоён бўлди. Аниқроқ айтадиган бўлсак, жорий йилнинг март ойида халқимиз бошига пандемия соя сола бошлаши ҳамона, Республикамизда таълим тизимига оид бир қатор кескин чора-тадбирлар ишлаб чиқилди.

Муҳимлиги жиҳатидан, халқаро рейтинг ва индексларда кўрсатилиб ўтилан “Инсон капитали” компоненти бўйича олиб борилаётган ишлар бўйича ҳам кўпгина камчилкларни юзага келди. Шу жумладан, ҳозирги кунда таълим соҳасида муҳим аҳамият касб этаётган масофавий ўқитиш имкониятларидан тўлиқ фойдаланилмаётгани, олий маълумотга эга аҳоли қатлами бўйича аниқ ва реал маълумотлар етарли даражада эмаслиги рейтингдаги ўрнимизни кўтаришда салбий таъсир қилмоқда.

Ўзбекистон Республиканинг 2020 йил 23 сентабрдаги “Таълим тўғрисида”ги ЎРҚ-637-сонли қонунининг 16-моддасида¹³, масофавий таълим ўқув режалари ва ўқув дастурларига мувофиқ таълим олувчилар томонидан зарур билим, малака ва кўникмаларни ахборот-коммуникация технологияларидан ҳамда Интернет жаҳон ахборот тармоғидан фойдаланган ҳолда масофадан туриб олишга қаратилганлиги, масофавий таълимни ташкил этиш тартиби Ўзбекистон Республикаси Вазирлар Маҳкамаси томонидан белгиланиши кўрсатилиб ўтилган.

Пандемия даврида, масофавий таълимга эҳтиёж янада ортиб кетганлига қарамай, уни тартибга солиш ва янада ривожлантиришга оид норматив-ҳуқуқий ҳужжатларнинг ҳали етарли даражада эмаслиги ачинарли ҳолатдир.

Масофавий таълим деганда, асосан ўқувчилар ва ўқитувчилар ўртасида билвосита (масофада) ўзаро алоқада бўлган ахборот ва телекоммуникация тармоқларидан фойдаланган ҳолда амалга ошириладиган таълим технологиялари тушунилади¹⁴.

Замонавий масофавий онлайн таълим анъанавий таълим хусусиятларига самарали таъсир кўрсатиши мумкин. Бу қуйидагилар:

1. талабалар ўқитувчилардан ажратилган;
2. ўқитиш учун маълум узатиш тизимлари ва оммавий ахборот воситаларидан фойдаланилади;
3. ахборот узатиш усуллари хилма-хил;
4. ўқув жойлари ва шакллари мослашувчан ва ўзгарувчан;
5. вақт ва макон чекловларини бузиши мумкин;
6. кўпроқ ўрганиш имкониятларини беради;
7. ўқитиш кўламини кенгайтиради;
8. ўқитиш сифатини яхшилайди;
9. ўқитиш нархини пасайтиради.

Ҳар бир яхшининг ёмони бўлганидек, масофавий таълимнинг ҳам бир қанча камчиликлари мавжуд. Улар қуйидагилар:

¹³ Қонун ҳужжатлари маълумотлари миллий базаси, 03.06.2020-й., 06/20/6003/0708-сон

¹⁴ 2012 йил 29 декабрдаги 273-ФЗ-сонли “Россия Федерациясида таълим тўғрисида” Федерал қонун (2020 йил 1 мартдаги таҳририда) // Россия Федерациясининг йиғилган қонунчилиги. - 31.12.2012. - № 53 (1 қисм). - т. 7598.

➤ талабаларнинг метакогнитив даражасига қўйиладиган юқори талаблар;

➤ самарали бошқарувнинг етишмаслиги;

➤ ўқув самарадорлигининг пастлиги,

➤ билимларни тизимли ва оператив ўрганишда афзалликларнинг етишмаслиги;

➤ ҳиссий алоқа каби онлайн таълимнинг етишмаслиги.

Республикасида пандемия шароити туфайли мажбурий равишда масофавий таълимга тезкор ўтганлиги таҳсинга сазовор бўлса-да, аммо соҳани тартибга солувчи аниқ ҳуқуқий механизмлар мавжуд эмаслиги ҳам яққол кўзгаташланади. Механизмнинг йўқлиги эса тизимда тушунмовчиликлар ва муаммолар пайдо бўлишига олиб келади. Бу айниқса, пандемия шароитида яққол кўзгаташланди, бироқ Ўзбекистон Республикаси Вазирлар Маҳкамасининг 2020 йил 23 мартдаги “Коронавирус инфекцияси тарқалишига қаршиқўшим чачора-тадбирлар тўғрисида” 176-сонли қарори, Ўзбекистон Республикасига корона вируснинг олдиниолиш юзасидан чора-тадбирлар дастурини тайёрлаш бўйича Республика махсускомиссияси йиғилишининг 11-сон баёни ҳамда Ўзбекистон Республикаси Олий ва ўртамахсус таълим вазирлигининг 2020 йил 27 мартдаги “Олий таълим муассасаларида масофавий таълимни жорийэтиш тўғрисида” ги 233-сон буйруқлари асосида масофавий ўқув жараёнини ташкилэтиш бўйича бир қатор тадбирлар амалга оширилди. Ҳар бир университетларда ўқув платформалари яратилиб, талабаларни назорат қилиш имконияти пайдо бўлди, шунингдек ўқув ишлари пандемия бўлишига қарамасдан қолиб кетмади, аксинча талабаларгақулайликлар яратилди.

Онлайн ўқитиш учун ZOOM платформасининг қулайликлари:

• реал вақтрежимидамунозара, мулоқот;

• интерфаол доска, доскада тақдимот қилиш имконияти мавжуд;

• материаллар (биргалиқда кўриш);

• хабарлар ёзиш, файлларни узатиш мумкин бўлган чат мавжуд;

• дарсга қатнашишни назорат қилиш (иштирокчилар функцияси орқали);

• ўқитувчилар назорати (маъмурият вакилини конференцияга таклиф қилиш);

• дарсниархивлаш (конференцияниёзиболишўйлибилан).

Юқорида назарда тутилган имкониятлар амалга оширилса, юртимизда ҳам масофавий таълим ривожланиб, юртдошларимизнинг нафақат Ўзбекистонда, балки дунёнинг исталган нуқтасида ўқиш имконияти янада ортади ва аҳолимизнинг масофавий таълимга нисбатан ишончи янада ошади. Шунингдек, таълим олиш индекси бўйича юртимиз юқори босқичларга кўтарилади.

СПИСОК ИСПОЛЬЗОВАННЫХ ИСТОЧНИКОВ:

1. Ўзбекистон Республикаси Конституцияси. Ахборотномаси, 2019 й., 2-сон, 47-модда, Қонун ҳужжатлари маълумотлари миллий базаси, 06.03.2019 й., 03/19/527/2706-сон, 05.09.2019 й., 03/19/563/3685-сон.
2. “Ўзбекистон Республикасининг халқаро рейтинг ва индекслардаги ўрнини яхшилаш ҳамда давлат органлари ва ташкилотларида улар билан тизимли

- ишлашнинг янги механизмини жорий қилиш тўғрисида” 2020-йил 2-июндаги ПФ-6003-сон фармони Қонун ҳужжатлари маълумотлари миллий базаси, 03.06.2020-й., 06/20/6003/0708-сон
3. Ўзбекистон Республикаси Президентининг 2019-йил 8-октябрдаги “Ўзбекистон Республикаси олий таълим тизимини 2030-йилгача ривожлантириш концепциясини тасдиқлаш тўғрисида” ги ПФ-5847-сонли фармони.Қонун ҳужжатлари маълумотлари миллий базаси, 09.10.2019-й., 06/19/5847/3887-сон; 30.04.2020-й., 06/20/5987/0521-сон.
 4. Ўзбекистон Республикасининг 2020 йил 23 сентябрдаги “Таълим тўғрисида”ги ЎРҚ-637-сонли қонуни Қонун ҳужжатлари маълумотлари миллий базаси, 24.09.2020-й., 03/20/637/1313-сон
 5. Murphy, Michael P. A. (2020-04-30). "COVID-19 and emergency eLearning: Consequences of the securitization of higher education for post-pandemic pedagogy". *Contemporary Security Policy*. 0 (3): 492–505. doi:10.1080/13523260.2020.1761749. ISSN 1352-3260.
 6. <https://en.unesco.org/covid19/educationresponse>. "COVID-19 Educational Disruption and Response". UNESCO. 2020-03-04. Retrieved 2020-07-27.
 7. Update from Cambridge International on May/June 2020 exams". Cambridge International Examinations. Retrieved 23 March 2020.
 8. Mamanazarov, S. (2021). LEGAL REGULATION OF FREELANCING IN THE REPUBLIC OF UZBEKISTAN AND ABROAD. *Збірникнауковихпраць ЛОГОΣ*, 22-25. <https://doi.org/10.36074/25.12.2020.v4.06>
 9. Akramov, A., Mirzaraimov, B., Akhtamova, Y., & Turdaliyev, M. A. (2020). Prospects For The Development Of Trust Management In Uzbekistan. *Psychology and Education Journal*, 57(8), 530-535.
 10. Turdialiev, Muhammad Ali, and BobirjonKomilov. "The Legal Issues Of International Investment Activity In Uzbekistan: Critical Analysis And Legal Solutions." *TheAmericanJournalofPoliticalScienceLawandCriminology* 2.12 (2020): 16-21.

Toshmatov Abdujabbor Xaitovich
Guliston davlat universiteti
“Ta’limda axborot texnologiyalari”
3-20 M-AT yo`nalishi magistri,
Eshanqulova Ma`mura Davlatovna
Guliston davlat universiteti
akademik litseyi katta o`qituvchisi
(Guliston, Uzbekistan)

TA'LIM JARAYONINI TASHKILLASHTIRISHDA AXBOROT TEKNOLOGIYALARIDAN FOYDALANISH

Annotasiya: *Ushbu maqolada Respublikamizda ta'lim jarayonini tashkil etishda innovatsiyalar, axborot texnologiyalarini va ilg'or innovatsion pedagogik texnologiyalarni qo'llashning maqsadi, mazmuni va mohiyati, ta'lim sifatidagi o'ri ochib berilgan.*

Kalit so'zlar: *axborot texnologiyalari, innovatsion texnologiyalar, ta'lim sifati, internet, multimedia, interaktiv metodlar.*

Hozirgi kunda talim jarayonida innovatsion texnologiyalar, pedagogik va axborot texnologiyalarini o'quv jarayonida qo'llashga bo'lgan qiziqish, e'tibor kundan-kunga kuchayib bormoqda, bunday bo'lishining sabablaridan biri, shu vaqtgacha ananaviy ta'limda o'quvchirni faqat tayyor bilimlarni egallashga o'rgatilgan bo'lsa, zamonaviy texnologiyalar ularni egallayotgan bilimlarini o'zlari qidirib topishlariga, mustaqil o'rganib, tahlil qilishlariga, hatto xulosalarni ham o'zlari keltirib chiqarishlariga o'rgatadi. O'qituvchi bu jarayonda shaxsni rivojlanishi, shakllanishi, bilim olishi va tarbiyalanishiga sharoit yaratadi hamda shu bilan bir qatorda boshqaruvchilik, yo'naltiruvchilik funksiyasini bajaradi. Ta'lim jarayonida o'quvchi asosiy figuraga aylanadi. Pedagogik texnologiya va pedagog mahoratiga oid bilim, tajriba va interaktiv metodlar o'quvchilarni bilimli, yetuk malakaga ega bo'lishlarini taminlaydi.

Respublikamizning taniqli olimlari mintaqamizning ijtimoiy-pedagogik sharoitiga moslashgan, ilmiy asoslangan pedagogik texnologiyalarni yaratish va ularni ta'lim-tarbiya amaliyotida qo'llashga intilmoqda. Shu o'rinda savol tug'iladi. Pedagogik texnologiya atamasining mohiyati nimada? "Texnologiya" yunoncha so'z bo'lib, "techne" - mahorat, san'at, "logos" - fan, ta'lim demakdir. Nega bugungi kunga kelib, pedagogik texnologiyaga qiziqish shunchalik darajada kuchaydi, degan mulohaza tug'ilishi tabiiy. Jamiyatimizga qanchadan-qancha bilimli va malakali kadrlarni yetishtirib kelgan pedagogikaning o'ziga xos uslublari mavjud. Pedagogik jamoatchilikning aksariyati mana shu yo'ldan bormoqda, ammo mustaqillik va kelajak sari intilayotgan jamiyatga bu yo'l uzoq xizmat qila olmaydi. Chunki buning zamirida ma'lum sabablar mavjud, ya'ni;

- rivojlangan mamlakatlar qatoridan o'rin olish uchun, aholi ta'limini jadallashtirish va samaradorligini oshirish maqsadida zamonaviy pedagogik texnologiyalardan foydalanish zarurligi;

- fan-texnika taraqqiyotining o'ta rivojlanganligi natijasida axborotlar tizimining tobora ko'payib borayotganligi;

- zamonaviy texnikalarni ta'limga tatbiq etish, ta'lim jarayonini kompyuterlashirish, o'quv-tarbiya jarayonida axborot texnologiyasi va texnik vositalardan foydalanish kerakligi;

- talaba va o'qituvchi faoliyatini to'g'ri yo'lga qo'yish, o'qituvchi ta'lim maqsadi va mazmunini puxta bilishi, ta'lim usullari va texnik vositalarni yaxshi egallagan bo'lishi, o'quvchining qiziqish va intiluvchanligi to'g'ri yo'lga qo'yilganligi;

- o'qituvchi ta'lim jarayonini yuqori darajada samarali tashkil etish uchun maqsad va vazifalarni aniq belgilashi, ta'lim natijasini oldindan qayd etishi, o'quv predmetlarini to'liq o'zlashtirishga erishish uchun zaruriy ta'lim vositalari, shart-sharoitlarni tayyorlashga erishganligi;

- o'quv jarayoni uchun zarur moddiy-texnika bazasining yaratilganligi;

- ta'lim-tarbiya jarayoni natijalarini xolisona va obyektiv baholash, o'quvchilarning bilim va malakalarini egallash jarayonini nazorat qilish va baholashni avtomatlashtirishga erishilganligi;

- o'sib kelayotgan yosh avlodni hayotga mukammal tayyorlash talabi ularga eng ilg'or bilim berish usuli hisoblangan obyektiv borliqqa majmuy yondashuv tamoyilidan foydalanishni talab qilishidir.

Demak, zamonaviy pedagogik texnologiya yuqorida keltirilgan shartlarning barcha talablariga javob beradigan ta'limiy tadbir hisoblanadi. Bugungi kunda "Ta'lim to'g'risidagi qonun" talablaridan biri ta'lim jarayonida yangi pedagogik va axborot texnologiyalarini qo'llash, tayyorgarlikning modul tizimidan foydalangan holda ta'lim oluvchilarni o'qitishni jadallashtirish sanaladi. Respublikamizda ta'lim jarayonida pedagogik va axborot texnologiyalarini qo'llashga doir keng ko'lamda ish olib borilmoqda. Ushbu muammoning ilmiy nazariy asoslari, har bir pedagogik texnologiyaning o'ziga xos jihatlari ishlab chiqilib, yetarli darajada tajribalar to'plandi. Ta'lim jarayoniga pedagogik va axborot texnologiyalarni joriy etishda xorijiy mamlakatlarning tegishli tashkilotlari yaqindan yordam ko'rsatmoqda. «Pedagogik texnologiya» so'z birikmasi asosida «texnologiya», «texnologik jarayon» tushunchalari yotadi. Ushbu tushunchalar orqali sanoatda tayyor mahsulotni olish uchun bajariladigan ishlarning ketma-ketligi haqidagi texnik hujjat, ta'limda esa fan bo'yicha uslubiy tadbirlar majmuasi tushuniladi. Pedagogik texnologiyani tushunishning asosiy yo'li aniq belgilangan maqsadlarga qaratish, ta'lim oluvchi bilan muntazam o'zaro aloqani o'rnatish, pedagogik texnologiyaning falsafiy asosi hisoblangan ta'lim oluvchining xatti-harakati orqali o'qitishdir. O'zaro aloqa pedagogik texnologiya asosini tashkil qilib, o'quv jarayonini to'liq qamrab olishi kerak. Pedagogik texnologiya atamasiga har bir didakt olim o'z nuqtai nazaridan kelib chiqqan holda ta'rif bergan. Hali bu tushunchaga to'liq va yagona ta'rif qabul qilinmagan. Ushbu ta'riflar ichida eng maqsadga muvofiqi YUNESKO tomonidan berilgan ta'rif sanaladi.

Hozirgi kunda umumiy o'rta ta'limning biror o'quv fanini to'liq ravishda yoki uning qaysi qismini AKTdan foydalanib o'tsa qanday samara berishini, yoki AKTni qo'llashning pedagogik tamoyillarini, uning psixologik xususiyatlarini, uning bilish jarayoniga ta'sir qilish mexanizmi va omillarini, shuningdek yana boshqa ko'p jihatlarini kompleks tadqiq qilish dolzarb bo'lib bormoqda. Bu esa ta'lim tizimida, xususan o'quv jarayonlarini tashkil etish va amalga oshirish, o'quv-uslubiy ta'minotni rivojlantirish, ayniqsa o'quv mashg'ulotlarini o'tish va o'zlashtirish samaradorligini oshirish borasida yangicha mazmun va mohiyat shakllanishiga asos yaratmoqda.

Bunday ulkan vazifani muvaffaqiyatli amalga oshirishda o'qituvchi va talabalarga davlat tilida kerakli o'quv adabiyotlarini yetkazish alohida ahamiyatga ega. Uslubiy ko'rsatma umumta'lim maktablarida faoliyat ko'rsatayotgan o'qituvchilar uchun mo'ljallangan bo'lib, unda ta'lim tizimida, xususan o'quv jarayonlarini tashkil etish va amalga oshirish, o'quv-uslubiy ta'minotni rivojlantirish, ayniqsa o'quv mashg'ulotlarini o'tish va o'zlashtirish samaradorligini oshirish borasida yangicha mazmun va mohiyat shakllanishi bilimlarini o'z ichiga olgan. Ta'lim sohasidagi barcha islohatlarning asosiy maqsadi ma'naviy jihatdan mukammal rivojlangan insonlarni tarbiyalash, ta'lim tizimini takomillashtirish, dars jarayonlarini yangi pedagogik va axborot texnologiyalari asosida har tomonlama zamon talabiga mos ravishda amalga oshirishdan iboratdir. Shuning uchun ham bugungi kunda ta'lim - tarbiya tizimida kompyuter va axborot texnologiyalarining zamonoviy texnologiyalaridan samarali foydalanishga alohida e'tibor berilmoqda. Bu esa ta'lim jarayonida o'quvchilarga turli fanlardan bilim beruvchi pedagog kadrlarni axborot texnologiyalarining zamonaviy vositalaridan foydalanishlari uchun, eng avvalo bu sohadagi bilim va malaka darajalarini oshirish, ta'lim tizimini texnik jihatdan ta'minlash, internetdan foydalanish imkoniyatlarini to'la yaratib berish orqaligina samarali natijaga erishish mumkin.

Ta'lim tizimi sifati va samaradorligini oshirishning asosiy usullaridan biri o'quv jarayonida zamonaviy axborot kommunikasion texnologiyalarni, shu jumladan multimediyali o'quv kurslarini qo'llash, o'qituvchi va o'quvchining interfaol o'zaro aloqalarini ta'minlash, multimediali o'quv kurslari va darsliklarini ishlab chiqishda yuqori malakali kadrlarni jalb etishdan iborat bo'ladi. Multimedia axborotlarni har xil ko'rinishlarda tasvirlash va dinamik obrazlarini yaratish, uni ko'rish va eshitish organlari orqali qabul qilish va tasavvur etish imkoniyatlarini yaratadi.

Multimedia texnologiyalarida an'anaviy texnologiyalarga qaraganda axborotlar matn ko'rinishida emas, balki tasvir, ovoz va harakatlar ko'rinishida ifodalanilishi o'quvchilarni darslarda faolroq, diqqatliroq intiluvchan va qiziquvchan bo'lishga o'rgatadi, chunki tavsiya qilinadigan har bir axborot ularning ishtiroki va harakati orqali amalga oshiriladi. Ta'lim tizimida multimedia texnologiyalari nazariy, amaliy, ko'rgazmali, ma'lumotli, trenajyorli va nazorat qismlarini birlashtirish yo'li bilan o'quvchilarga ijobiy va samarali ta'sir etuvchi vosita hisoblanadi. Bundan tashqari ta'lim tizimida multimediali o'quv kurslaridan foydalanish nazariy materiallarning namoyishlarini sifatli video yozuvlari, virtual laboratoriya ishlari va amaliyotlarni, turli jarayonlarning imitasion animasiyali modellarini yaratish imkonini beradi, bu uchun o'quvchilarning o'quv sinflari, kompyuter sinflari, o'qitishning texnik vositalari xonasida, uslubiy xonalarda, kutubxonalarda amaliy shug'ullanishlarini tashkillashtirish lozim bo'ladi. Ta'lim tizimida foydalaniladigan barcha multimediali o'quv kurslari amaliy tadbiquddan va tajribadan o'tgan bo'lishi bilan birga, o'ziga xos pedagogik-psixologik xususiyatlarga ham ega bo'lishi kerak. Multimediali o'quv kurslarining pedagogik-psixologik xususiyatlari bilim va ko'nikmalarni shakllantirish uchun foydalaniladigan o'quv materiallarining tasvirlanish hamda ifodalanish formasiga va ko'rinishiga bog'liq bo'ladi. Ular faqatgina misol va masalalar yechish, amaliy va laboratoriya mashg'ulotlarini bajarish jarayonidagina emas, balki butun o'quv jarayonida o'quvchilarni bilim, malaka va ko'nikmalarini shakllantirishga qaratilishi lozim. Ta'lim tizimida yaratilayotgan multimedia o'quv kurslarining asosiy xususiyatlaridan biri, shu mavzuni o'rganishning ma'lum bir nozik jihatlari bilan

aniqlanadi, ular esa o'z navbatida katta sondagi ko'rgazmali materiallarni talab qiladi, chunki ularning ishtirokisiz jonli dunyoning turli tumanligini, uni qurishni zarurligini, biologik, ximik va fizika jarayonlarning hosil bo'lish mexanizmini va rivojlanishini to'liq namoyish qilib bo'lmaydi.

Ta'lim tizimi uchun multimediali o'quv kurslarini yaratishda shu sohaning asosiy didaktik masalalaridan biri – o'qitishni modellashtirish va tasavvurlash obyektlariga ta'sir qilishning umumiy metodlari muhim o'rinlardan birini egallaydi. Multimedia o'quv kurslarini yaratishda va ulardan foydalanish lokal kompyuter va Internet tarmog'i keng imkoniyatlarni ochib beradi. Multimediali o'quv kurslarini butun dunyo kompyuter tarmog'iga joylashtirilishi, ulardan o'quv jarayoni foydalanishda to'g'ridan-to'g'ri murojoat qilish, o'quvchilarga axborotlarni topish, izlash va o'rganish faoliyatini shakllantirish va kengaytirish imkoniyatlarini yaratadi. Xulosa qilib aytganda, multimedia o'quv kurslarini yaratishda eng avvalo turli dasturiy vositalar bilan yaratiladigan interfaol komponentalarga asosiy e'tiborni qarotish lozim.

Barkamol avlodni shakllantirishda masofaviy o'qitish texnologiyalari asosida masofaviy ta'limni tashkil etish, ushbu vazifalarni amaliyotga tatbiq etilishining ijobiy natijasi sifatida e'tirof etish o'rinlidir. Internet texnologiyalar asosidagi masofaviy ta'lim, bu ta'limning zamonaviy universal shakli bo'lib, u o'quvchilarning individual so'rovlariga, shaxsiy ehtiyojlariga va ularning qiziqishlariga mo'ljallangan. O'quv jarayonida axborot texnologiyalari asosida masofadan o'qitish tizimini tashkil etishni an'anaviy o'qitish tizimi bilan uyg'unlashgan holda samarali amalga oshirilishi quyidagi bir nechta omillarga bog'liq bo'ladi:

- ta'lim muassasalarida zamonaviy axborot va kompyuter texnologiyalari bazasining mavjudligi va yetarliligi;
- Internet tarmog'ida ishlashning uzluksizligi;
- masofadan bilim olayotgan o'quvchilarning bilim olish ishtiyoqi, qiziqishi va o'zlashtirish darajasining yuqoriligi;
- masofadan o'qitish tizimiga bilimli, malakali va tajribali mutaxassis va o'qituvchilarning jalb etilishi;
- masofadan o'qitish tizimining kerakli va sifatli o'quv materiallari, elektron darsliklar va o'quv kurslari bilan ta'minlanganligi va ularning yetarliligi;
- masofadan o'qitish tizimida barcha mashg'ulotlarni tizimli tarzda olib borilishi.

O'quvchilarga ta'lim-tarbiya berish jarayonida masofadan o'qitish vositalariga an'anaviy o'qitish vositalardan tashqari quyidagilar ham kiradi:

- elektron o'quv nashrlar;
- kompyuter o'qitish tizimlari;
- audio-vidio o'quv materiallari;
- turli adabiyot va axborotlar manbalari tomonidan tavsiya etilgan o'quv-nazorat testlari;
- kutubxona ma'lumotlar ba'zasi bilan aloqa;
- virtual materiallar va laboratoriyalar;
- o'quvchilar bilimlarini baholash mezonlari va materiallari.

Ta'lim tizimida axborot texnologiyalari asosida masofadan o'qitishning samaradorligini oshirish ko'p jihatdan yaratilayotgan va qo'llanilayotgan pedagogik dasturiy vositalar – o'quv dastur, elektron o'quv qo'llanma, avtomatlashtirilgan o'qitish kurslari va hokozalarning maqsadi, tarkibiy qismi, mazmuni va o'qitish sifatiga bog'liq bo'ladi. O'quvchilar mustaqil bilim olishida, o'tilgan mavzularni takrorlashda, hamda olgan bilimlari asosida nazoratlar topshirishda o'rgatuvchi, axborot – ma'lumotli, nazorat qilish dasturlari axborot texnologiyalari asosida masofadan o'qitish samaradorligini oshirishda muhim ahamiyatga ega bo'ladi. Ta'lim-tarbiya tizimida ana shu funksiyalarning hammasi o'zida mujassamlashtirgan elektron o'quv darsliklarini yaratish va undan foydalanish masofadan o'qitish tizimining eng dolzarb masalalaridan biri bo'lib hisoblanadi. Axborotli texnologiya pedagogik texnologiyaning tarkibiy qismi bo'lib, u ta'lim jarayonida texnik vositalarning mukammallashgan zamonaviy turi sifatida qo'llana boshlandi. Axborot texnologiyalari insoniyat taraqqiyotining turli bosqichlarida ham mavjud bo'lgan. Hozirgi zamon axborotlashgan jamiyatining o'ziga xos xususiyati shundaki, «sivilizatsiya tarixida birinchi marta bilimlarga erishish va ishlab chiqarishga sarflanadigan kuch energiya, xomashyo, materiallar va moddiy iste'mol buyumlariga sarflanadigan xarajatlardan ortiq bo'ldi, ya'ni axborot texnologiyalari barcha mavjud texnologiyalar, xususan, yangi texnologiyalar orasida yetakchi o'rin egallamoqda.

FOYDALANILGAN ADABIYOTLAR:

1. Норенков И.П., Зимин А.М. Информационные технологии в образовании: Учебное пособие.–М.: Изд. МГТУ им. Н. Баумана, 2002.
2. O'zbekiston Respublikasi ta'lim sohasini axborotlashtirish konsepsiyasi. Loyiha. O'zbekiston "O'qituvchi" 2004 yil 9 aprel.
3. <http://www.ziyonet.uz> – axborot-ta'lim resurslari portali.
4. Авлиёкулов Н.Х. Замонавий ўқитиш технологиялари – Тошкент, 2001.

Бєлєков Ілля
Національний університет оборони України імені Івана Черняховського
(Київ, Україна)

ФОРМУВАННЯ ОРГАНІЗАЦІЙНОЇ КОМПЕТЕНТНОСТІ У СУЧАСНОГО ВІЙСЬКОВОГО ЛІДЕРА-ОРГАНІЗАТОРА

Abstract. *The purpose of this publication is a theoretical analysis of the opinions and research of modern scientists, the definition of "military specialist", "leader", the need to form the organizational competence of a modern military leader-organizer.*

Keywords. *Organizational competence, military specialist, leader, organizer.*

Впровадження компетентнісного підходу відповідно до Державного стандарту освіти у закладах вищої освіти Збройних Сил (далі-ЗС) України, має велике значення в процесі військово-професійної підготовки. Основною ідеєю компетентнісного підходу у військовій освіті є мотиваційна готовність та здатність військовослужбовця застосувати отримані знання при вирішенні конкретних спеціальних задач, проблемних ситуацій професійної діяльності.

Тенденція зростання думок багатьох сучасних військових керівників, дає змогу зрозуміти що, важливим у службово-бойовій, професійно-педагогічній діяльності офіцера є наявність відповідних умінь і навичок, які будуть становити основу як його професійної діяльності, так й створювати образ військового лідера-організатора. Не зважаючи на значну важливість заявленої тематики, проблема організаційної діяльності військового лідера, що буде ґрунтуватися на стратегіях критичного мислення у професійному та міжособистісному спілкуванні, не є на сьогодні достатньо дослідженим.

Відтак, виникає потреба у військових організаторах, лідерах нового типу з набутими у процесі навчання професійними та особистісними якостями, які можуть орієнтуватися у військовому середовищі, брати відповідальність на себе, вирішувати поставлені завдання. Тому, при підготовці висококваліфікованих сучасних військових фахівців ЗС України, треба враховувати формування в них організаційної компетентності.

Військовий фахівець – це професіонал, який повинен мати досвід керівника й організатора; уміння утримувати й реалізовувати функцію управління в мінливих умовах військово-професійної діяльності, уміння користуватися методичним інструментом як засобом стикування різнопредметних знань у галузі своєї професійної діяльності [1, с. 7].

Він має вміти: аналізувати організаційне та військово-педагогічне середовище, з урахуванням організаційних потреб, механізмів надання та використання ресурсів, підготовки перспективних планів навчальних заходів, процес реалізації методики навчання для забезпечення відповідності планам проведення занять, а також проблемні питання організаційного характеру з управління процесом навчання; розробляти перспективні плани навчальних та навчально-бойових заходів; залучати підлеглий особовий склад до виконання повсякденних і бойових завдань; здійснювати контроль за виконанням функціональних обов'язків підлеглим особовим складом; організовувати

продуктивну та ефективну групову роботу підлеглого особового складу; організовувати різні види діяльності військовослужбовців таким чином, щоб результати відповідали цілям; організовувати власну діяльність і поведінку в процесі військової служби та взаємодії із військовослужбовцями тощо.

Зробивши теоретичну розвідку наукових досліджень та проаналізувавши думки сучасних науковців, нами було визначено провідну управлінську функцію військового фахівця – *організація*. Її реалізації сприяють організаторські навички (здатність особи на несвідомому рівні брати ініціативу у свої руки, розподіляти завдання, функції, визначати відповідальних за виконання доручення тощо) і найголовніше – організаційні вміння та здібності – це, по-перше, вміння організовувати будь-який колектив, у тому числі і військовий, об'єднувати його, надихати на вирішення важливих задач; по-друге, здатності правильно організовувати свою власну роботу. Організація власної роботи передбачає, на думку науковців, вміння правильно планувати і самостійно її контролювати. У досвідчених фахівцях своєї справи виробляється своєрідне почуття часу – вміння правильно розподіляти роботу, вкладатися у визначений термін [2].

В сучасних ЗС України постає питання у висококваліфікованих військових фахівцях лідерах-організаторах, які будуть здатні вести за собою військовослужбовців, діяти творчо, приймати нестандартні правильні рішення, скеровувати зусилля багатьох на досягнення спільної мети, надихати підлеглих та керівників на добровільну самовіддачу в інтересах загальних справ.

Лідер – наслідок розвитку організації. Там, де люди об'єднуються у спільноти, гуртуються в колективи, неодмінно ієрархізуються взаємини та зароджується феномен лідерства [4, с. 90].

На наш погляд, найбільш цікавим та ємким до нашого дослідження, визначає основні показники лідера науковець Б. Паригін, зокрема: 1) лідер в основному покликаний здійснювати регулювання міжособистісних відносин; 2) лідерство можна констатувати в умовах мікросередовища; 3) лідерство виникає стихійно; 4) явище лідерства менш стабільне, висування лідера у великій мірі залежить від настрою групи; 5) лідерство має визначену систему різних санкцій; 6) сфера діяльності лідера – в основному мала група, де він і є лідером [3, с. 310–311].

Висновок. Викладений нами матеріал дає змогу побачити що, формування організаційної компетентності у сучасного висококваліфікованого військового фахівця лідера-організатора є важливим завданням сучасної військової освіти в Україні.

СПИСОК ВИКОРИСТАНИХ ДЖЕРЕЛ ТА ЛІТЕРАТУРИ:

1. Гусев В. В. Управление качеством подготовки военного специалиста: опыт системного моделирования: Монография / В. В. Гусев. Орёл: ВИПС, 1997. 238 с.
2. Баева О. В. Формування державних вимог до організаційної компетентності менеджерів підприємств і організацій у галузі охорони здоров'я. Інвестиції: практика та досвід. 2010. № 10. С. 68-72.

3. Парыгин Б. Д. Основы социально-психологической теории. Б. Д. Парыгин. М.: Мысль, 1971. 348 с.
4. Сопівник Р. В. Сутність понять “лідер” і “лідерство” в контексті потреб агропромислового комплексу України. Ученые записки Крымского инженерно-педагогического университета. Симферополь, 2012. С. 84-90.

**Зокиров Козимжон, Аҳмедова Одинахон
Андижон давлат университети
(Андижон, Ўзбекистон)**

ЎРТА ТАЪЛИМ 10-СИНФ ВА ЎРТА МАХСУС, КАСБ-ҲУНАР ТАЪЛИМИ МУАССАСАЛАРИ ЎҚУВЧИЛАРИ УЧУН "БИОЛОГИЯ" ДАРСЛИГИНИНГ МЕТОДИК КОМПОНЕНТЛАРИ ҲАҚИДА БАЪЗИ МУЛОҲАЗАЛАР

Аннотация. Мақолада умумтаълим мактаблари 10-синф биология дарслигидаги методик компонентларининг берилиши, ўқувчиларнинг мазкур компонентлар воситасида мавзуларни пухта ўрганиб олишларидаги аҳамияти тўғрисида мулоҳазалар берилади.

Калит сўзлар: методик компонентлари, мустақил ишлар, Биологик тизимлар тўғрисида тушунча, Ҳаётнинг хужайра даражасидаги умумбиологик қонуниятлар, организм, гетеротроф, азроб, анаэроб, органлар, жинсий, жинсиз кўпайиш, амитоз, митот цикли, митоз, кариокinez, интерфаза, профаза, метафаза, анафаза, телофаза, мейоз, соматик, жинсий хужайралар

В статье излагаются суждения о методических компонентах учебника биологии десятого класса общеобразовательных, средних специальных и профессиональных образовательных учреждений, и значение этих компонентах в изучение биологии

The article presents judgments about the methodological components of the tenth grade biology textbook of general education, secondary specialized and professional educational institutions, and the importance of these components in the study of biology.

Республикамызда Давлат таълим стандартлари талабалари асосида дарсликларнинг янги авлодини яратиш борасида жуда катта ишлар амалга оширилмоқда. Хозирги замон таълими назариясига кўра, дарслик-кўп қиррали ахборот тизими ва ўқув жараёнини ташкил қилиш воситаси ҳисобланади. Дарсликлар фақатгина ўқувчиларга билим бериш вазифасинигина эмас, балки, ўқувчиларни тарбиялаш, ахборот бериш, ривожлантирувчи, билимларни асословчи мустаҳкамловчи, ўқувчи ўз билимларни текшириш, баҳолаш кабиларни амалга оширишга ҳам хизмат қилиши керак. Ундан ташқари, дарслик ўқувчиларга фан асосларини қандай ўрганиш лозимлигини ўргатадиган, уларда мустақил ишлаш қобилиятларни ривожланишига хизмат қиладиган восита бўлиши лозим. Замонамызда ўқувчиларнинг таълим жараёнига бўлган фаоллиги, мустақиллигини ривожлантиришга эътибор кучайиб бораётган даврда дарсликларнинг методик унсурларини ҳам тобора яхшилаш, такомиллаштириш муҳим вазифалардан бирига айланмоқда. Адабиётларда дарсликлар ва уларнинг тузилишлари, вазифаларига оид турлича қарашлар мавжуд. Жумладан, Д. Д. Зуев (2) "Турли фан соҳаларига оид билимларни айни замон фани ва ишлаб чиқаришидаги ютуқларини ўзида маълум хажм ва мантиқий кетма-кетликда баён қилувчи ўқув китобидир", деб

таърифлайди Е.С. Цикало (3) дарсликлар таркиби асосий, қўшимча ва изоҳловчи матнлар ва матндан ташқари компонентлардан ташкил топиши, Т.Н. Глубшева ва С.Д. Черняевскихлар (4) эса дарсликларнинг таълим жараёнидаги вазифалари тўғрисида мулоҳазаларни билдиришади.

Маълумки, дарсликлар таркиби ўрганиладиган мавзу матнлари билан бир қаторда шу матнларни ўқувчилар қандай осон ўзлаштириб олишларига хизмат қилувчи матн ва матндан ташқари икки қисмдан ташкил топади. Матндан ташқари қисми эса унинг методик компонентлари бўлмиш, дарслик билан ишлаш қоидалари, шартли белгилар, расмлар, жадваллар, мундарижа, лаборатория машғулоти, мустақил ишлар, уй вазифаларини бажаришга оид йўриқлар каби услубий қисмлардан ташкил топади.

Қуйида дарсликлар таркибидаги методик компонентларни таълимдаги аҳамиятини ҳисобга олган ҳолда, биз, умумтаълим мактабалари 10-синф, ўрта махсус ва касб-ҳунар таълими муассасалари ўқувчилари учун чоп этилган биология дарслигидаги методик компонентларнинг баъзилар ҳақида мулоҳазаларга тўхталамиз.

Мазкур дарслик А. Абдукаримов, Ж. Толипова, О. Ишонқулова, М. Умаралиева, И. Абдурахмонова каби муаллифлар томонидан ёзилган (1)

Дарслик матни “Биологик тизимлар тўғрисида тушунча”, “Ҳаётнинг молекула даражасидаги умумбиологик қонуниятлар”, “Ҳаётнинг ҳужайра даражасидаги умумбиологик қонуниятлар”, “Ҳаётнинг организм даражасидаги умумбиологик қонуниятлар”, “Ҳаётнинг тур ва популяция даражасидаги умумбиологик қонуниятлар” деб номланган 5 та боб, 58 та параграф ва атамалар луготидан иборат 236 саҳифадаги материаллардан ташкил топган.

Мавзулар тизимли равишда, танланганлиги туфайли барча боблар, параграфларда берилган ўқув материаллари бир-бирлари билан мантиқан бир бутунлики ҳосил қилган.

Дарсликнинг сўзбошида муаллифлар ўқувчиларга дарсликдан фойдаланишда таянч сўзлар, савол ва топшириқлар ҳамда мустақил ишлашга оид берилган шартли белгиларга амал қилиш кераклигини ўқитишади. Муаллифлар ҳарбир мавзудаги энг муҳим таянч тушунчаларни ундов белгиси, савол ва топшириқларни ? савол аломати билан, мустақил бажариш берилган топшириқларни эса лупа воситасида кўрсатишиб уларни мавзулар тугалланган жойга қўйишган. Жумладан, “Ҳаётнинг организм даражаси ва унинг ўзига хос жиҳатлари” мавзусида: **организм, гетеротроф, автотроф, моддалар алмашинуви, азроб, анаэроб, ҳужайра, тўқима, органлар, жинсий, жинсиз кўпайиш, нерв, гумарал тизим кабилар ўқувчиларнинг мавзуни ўрганишларида энг муҳим таянч сўзлар эканлигини кўрсатишган.**

“Ҳужайранинг ҳаёт цикли” мавзуси материаллари 7-саҳифада берилган. Бундай катта ва мураккаб мавзуни ўрганишда албатта, ундаги энг муҳим илмий тушунчаларини аниқлаш муҳим аҳамиятга эга бўлади. Ушбу мавзуда **хромосома, хроматида, гетерохроматин, центромера, метацентрик, субметацентрик, акроцентрик, амитоз, митот цикли, митоз, кариокинез, интерфаза, профаза, метафаза, анафаза, телофаза, мейоз, соматик, жинсий ҳужайралар** каби таянч тушунчалар ажаратиб кўрсатилган. Дарҳақиқат, бу тушунчалардан ўқувчилар дарс материалларини ўрганишда, уй

вазифаларни бажаришда фойдаланишиб, мавзунинг энг муҳим жиҳатларни осонлик билан ўзлаштириб олишга эришади.

Дарслиқда мавзулар буйича ўқувчиларнинг мустақил ишларига ҳам катта аҳамият берилган. Мустақил ишларни анчайин кўп қисмини муаллифлар ўрганилган мавзуга доир жадваллар тузиш йўли орқали амалга оширишни режалаштирилган. Шундай мустақил ишларга мисол сифатида “Хужайранинг ҳаёт цикли” мавзусидаги жадвални кўрсатиш мумкин. Жадвалда хужайранинг митоз жараёни босқичларининг турли даврларига оид расмлар пала-партиш берилиб, топшириқда митоз даврлари боришини илмий йўналишини тўғри белгилаш вазифаси берилган. Бу эса ўқувчиларнинг дарсда ўрганган митоз жараёнининг бориши тўғрисидаги билимларига таяниб, митознинг расмдаги тартибсиз ҳолатидан унинг илмий кетма –кет боришини тўғри аниқлаб, мазкур мавзуга оид билимларини янада мустаҳкамлаб олишларига хизмат қилиши тайин. Шунингдек, “-хужайра ҳаёти, фаолиятининг асоси” “Яшаш учун кураш ва унинг турлари” “Ҳаётнинг хужайра даражаси ва унинг ўзига хос жиҳатлари”, каби мавзулар учун берилган жадвалларни тўлдирish ҳам ўқувчиларнинг айна мавзуларни мустақил, пухта ўзлаштириб олишларига имкон беради, деб ҳисоблаймиз

Маълумки, инсоннинг билиш қоблияти дастлаб унинг сезгилари орқали амалга ошади. Бинобарин, дарслиқлардаги билим манбаи бўлган мавзуларни тушунтиришда матнлар қанчалик муҳим аҳамият касб этса, уларга илова қилинган расм, схема, жадваллар ҳам ўз вазифалари, аҳамиятларига кўра худди шундай қимматли бўлиб, расмлар ўқув материали мазмунини кўргазмани равишда исботлаш, мавзуда берилган асосий тушунчаларни осон ўзлаштириш, мураккаб биологик тузилмаларнинг таркибларини билиб олиш, ўрганилаётган мавзудаги ўсимлик ва ҳайвонларнинг морфологик, анатомик, тузилиш хусусиятларни идрок қилиш каби муҳим таълимий вазифаларни бажаришига хизмат қилиши айна ҳақиқатдир. Шу сабабли муаллифлар дарслиқ тайёрлаётганларида бу ишга ўта синчиковлик, жиддий маъсулият билан ёндашганлари кўриниб турибти. Улар дарслиқдаги мавзулар мазмунига тўла мос келадиган, чегаралари аниқ билинадиган, фаннинг замонавий ютуқлари асосида яратилган рангли расмлардан 122 тасини танлаб, илова қилишган.

Расмлар тўғрисида юқорида берилган мулоҳазаларга асосланиб биз мазкур дарслиқдаги расмлар тўғрисида баҳоли кудрат баъзи мулоҳазаларимизни баён этамиз.

Биринчи боб-биологик тизимлар тўғрисида тушунча дейилиб “Биология-ҳаёт тўғрисидаги фан, ҳаёт ва тирикликнинг хусусиятлари” деб номланган мавзуга тирикликнинг атом даражасидан тортиб то экосистема, биосфера даражаларигача бўлган рангли расм илова қилинган. Ушбу расм ўқувчиларга фақат тирикликнинг ривожланиш поғонасинигина эмас, балки, уларнинг аста тарихий ривожланишини ҳам ўрганишга асос бўлади. Шундай расмлар қаторига “Ҳаётнинг хужайра даражаси ва унинг ўзига хос жиҳатлари” мавзуси учун илова қилинган 19,20- расмларни ҳам кўрсатиш мумкин. “Организмларнинг жинсий кўпайиши” мавзусидаги ўсимликларнинг қўш уруғланиши масаласи ўқувчилар тушуниши учун анча мураккаб материалдан биридир. Муаллифлар мазкур мавзу учун “Ўсимликларнинг қўш уруғланиш

жараёни” (40 расм), “Ирсиятнинг умумий қонуниятлари, Г. Менделнинг ирсият қонунлари ва уларнинг моҳияти” мавзуси учун берилган (44) расмларни танлашда анчайин меҳнат қилганликлари кўриниб турибти. Албатта бу расмлар юқорида кўрсатилган мавзулар моҳиятини атрофлича тушуниб, осонроқ ўзлаштириб олишларига хизмат қилишига имкон берувчи дарсликнинг методик компонентларининг ижобий жиҳатларидан деб ҳисоблаймиз.

Бироқ, дарсликдаги расмларни ўрганар эканмиз улардан баъзилари бизга анчайин чалқаш, мураккаброқ эканлигини кўринди. Жумладан, “Организм ва ташқи муҳит ўртасида моддалар алмашинуви” деб номланган 34-расмда организмларларнинг овқат ҳазм қилиш, нафас олиш, қон айланиш, айриш тизимлари расмлари берилиб, уларда борадиган жараёнлардан ташқи муҳитга чиқариладиган кислород ва карбонат ангидрид кўрсатилиб, унинг рўпарасига негидир ҳужайра расми қўйилган. Ташқи муҳитга чиқарилган кислород ва карбонат ангидрид рўпарасида ҳужайра расми берилиши ўқувчига унча тушунарли бўлмаслиги мумкин. Шу сабабли биз ҳужайра ўрнига ўсимлик ва ҳайвон расми қўйилиб улар ташқарига чиқаётган кислородни ютишини кўрсатилса расм ўқувчиларга янада тушунарли бўлиб қолармиди деб ҳисоблаймиз.

Дарсликда лаборатория машғулоти берилиши. Маълумки лаборатория машғулоти дарсларда ўрганилган назарий масалаларни амалий равишда мустаҳкамлашга, ўқувчиларни турли лаборатория анжомлари билан ишлаш малакаларни янада такомиллаштириб олиш каби ўқув-амалий вазифаларни бажаришга хизмат қилиши маълум.

Шу сабабли муаллифлар дарсликда “Умумбиологик қонуниятларига доир масала ва машқлар ечиш”, “Турнинг морфологик меъзонларни аниқлаш”, “Тирик организмлардаги ирсият ва ўзгарувчанликни ўрганиш”, “Тирик организмларнинг муҳитга мосланишини ўрганиш” каби мавзуларда 4-та лаборатория машғулоти ўтқишга оид материалларни беришган. Ушбу лаборатория машғулотларни бажариш шубҳасиз, аввало ўқувчилар ўрганадиган мавзу материалларни янада мустаҳкамлашга, уларнинг фикрий, малакавий, салоҳиятларни янада ривожлантиришга хизмат қилиши тайин. Назаримизда муаллифлар баъзи лаборатория машғулотларини бажариш учун ўқувчиларга берладиган йўлланмаларни бироз қисқароқ, тушунарсироқ берганликларни кўрдик. Жумладан, “Турнинг морфологик меъзонларни аниқлаш”га бағишланган лаборатория машғулотидаги йўлланмада: - “Берилган ўсимликни морфологик меъзонларига қараб унинг турини аниқланг” топшириғини ўқиймиз. Хўш, ўқувчи бу ўсимликни қайси манба, аниқлагич, расмлар ва бошқа лаборатория анжомлари воситасида аниқлайди? Шунингдек, “Тирик организмлардаги ирсият ва ўзгарувчанликни ўрганиш” мавзусидаги лаборатория машғулотида жағ-жағ ўсимлиги хиллардан фойдаланиб улардаги ўхшашлик ва фарқларни аниқланг топшириғи берилган. Бироқ дарсликда жағ-жағ ўсимлигининг расми йўқ-ку. Ундан ташқари, мазкур ишда колорадо ва бронза кўнғизларидеги ўхшашлик ва фарқларни ўқувчилар қандай аниқлашларига оид топшириқ ҳам мавхумроқ бўлиб қолган.

Яна бир гап. Муаллифлар дарсликда мавзуларга оид предметлар ва тушунчалар аро боғланишлар масаласига етарли эътибор бермаганликлари кўринади.

Дарсликда ўқувчиларни мустақил ўрганишларига қаратилган мустақил ишлар ҳам муҳим аҳамият касб этади. Ўқувчиларга ҳавола қилинган мустақил ишлар кўпинча, мавзулар мазмунига боғлиқ жадвалларни тўлдиришни талаб қилади. Масалан, тирик организмларда кечадиган моддалар алмашинуви жараёни анчайин мураккаб, ўзлаштириш қийин мавзулардан саналади. Дарсликнинг еттинчи параграфида “ Моддалар алмашинуви ҳужайра ҳаётини фаолиятининг асоси” мавзусида ҳужайра органоидлари ва уларнинг вазифаси деб номланган жадвал берилган. Жадвалнинг чап томонида ҳужайра органоидларидан митохондрия, Голжи комплекси, пластида, рибосома каби 12 –хил органоидларнинг номлари, ўнг томонида эса бу органоидларнинг вазифаларни белгилаш топширилган. Албатта жадвални тўлдириш учун ўқувчилар мавзунини ўрганишда ўзлаштириган билимлари, дарслик материалларни яна бир эса тушириш орқали ҳужайра органоидлари вазифаларни албатта пухта ўзлаштириб олишлари шубҳасиздир. Дарсликда берилган мустақил ишларни жадваллар воситасида бажариш ҳам шубҳасиз, ўқувчини мавзудаги материалларни соддароқ, янада тушунарлироқ ўзлаштириб олишига имкон беради.

Дарсликнинг яна бир услубий компонентлар қаторига ўқувчиларга масала ва машқлар ечишга оид топширқларни ҳам берилганлиги ижобий аҳамият касб этган. Булар қаторига ДНК ва РНК тузилиши, биологик синтез, ҳужайраларда энергия алмашинуви, дигибрид ва полигибрид чатиштириш, ирсиятнинг хромосома назарияси каби мавзуларига оид масалаларни ечиш кўрстилади. Мазкур масала ва машқларни ечиш ҳам ўқувчиларнинг мавзулар бўйича олган билимларни яна такомиллаштириш билан бир қаторда уларнинг фикрлаш, тафаккур қилиш қобилиятларни янада бойитиши шубҳасиздир.

Дарслик охирида асосий терминлар лўғати берилган. Мундарижада мавзуга киритилган 5- та бобларни кўк рангда берилиши ҳам ўқувчиларни ўзларига керакли боб, мавзуларни осон топиб олишларига хизмат қилади.

Юқоридаги фикр-мулоҳазаларга асосан биз умумтаълим мактабалари 10-синф ўқувчилари учун чоп этилган биология дарслиги муаллифлари унинг баъзи бир камчиликларига қарамай дарслик мазмуни ва методик компонентларини тубдан такомиллаштиришга эътибор берганликларини туфайли дарсликнинг методик компонентлари ундан ўқувчилар мавзуларини анчайин осон, қўйналмай ўзлаштириб олишларига имкон берадиган тарзда ишланганликлар республикамизда дарсликларни янада такомиллаштиришга қўйилаётган талабаларга қўшган ижобий хиссалари деб ҳисоблаймиз.

СПИСОК ИСПОЛЬЗОВАННЫХ ИСТОЧНИКОВ:

1. А. Абдурахимов, Ж. Толипова, О. Эшонқулова, М. Умаралиева, И. Абдурахимова. Биология Ўрта таълим муассасаларининг 10-синф ва ўрта махсус, касб-хунар таълими муассасаларининг ўқувчилари учун дарслик. “Шарқ” нашриёт-матбаа акциядорлик компанияси Бош тахририяти, Тошкент-2017
2. Д. Д. Зув. Некоторые проблемы структуры школьного учебника. М., Просвещение, 1975

3. Е.С. Цикало. Практикум по методике обучения биологии. Владимир - 2013
4. Т.Н. Глубшева, С.Д. Черняевских. «Лабораторные работы по методике преподавания биологии. Методические рекомендации Белгород, НИУ БелГУ» 2016

Ибраева Кулян Жагипаровна
доктор педагогических наук, профессор
Казахский агротехнический университет им. С. Сейфуллина,
Михно Егор Сергеевич
магистрант
(Нур-Султан, Казахстан)

**ОБРАЗОВАТЕЛЬНЫЙ ПРОЦЕСС ВУЗА КАК ОСНОВА
ПРОФЕССИОНАЛЬНО-ОРИЕНТИРОВАННОЙ СИСТЕМЫ ОБУЧЕНИЯ
БАКАЛАВРИАТА ИНОСТРАННОМУ ЯЗЫКУ**

***Аннотация.** В статье рассматривается развитие английского языка в Республике Казахстан, в частности в неязыковых вузах. Рассматриваются особенности его изучения, а также факторы напрямую влияющие на процесс преподавания. Выдвигаются рекомендации по изменению ситуации в стране.*

***Ключевые слова:** английский язык, педагогика, статистика, преподавание, образовательная среда.*

*Ibraeva Kulyan Zhagiparovna
Doctor of Pedagogical Sciences,
Saken Seifullin Kazakh Agrotechnical University
Mikhno Egor Sergeevich
(Nur-Sultan, Kazakhstan)*

**THE EDUCATIONAL PROCESS OF THE UNIVERSITY AS THE BASIS
OF A PROFESSIONALLY ORIENTED SYSTEM OF TEACHING A BACHELOR'S
DEGREE IN A FOREIGN LANGUAGE**

***Abstract.** The article examines the development of the English language in Kazakhstan, in particular in non-linguistic universities. The features of its study, as well as the factors influencing the teaching process are considered. Recommendations are put forward to change the situation in the country.*

***Key words:** English, pedagogy, statistics, teaching, educational environment.*

Современные реалии диктуют свои условия во всех сферах жизнедеятельности, не обошло стороной это и сферу образования. Чтобы оставаться на конкурентоспособном уровне в данной сфере, получать наибольшее количество имеющихся знаний и иметь возможность в качестве ученого продвигать свои идеи, появляется необходимость в расширении своего потенциала путем изучения новых языков. Особенно ярко такая потребность выражается при постижении высшего образования.

Языки мирового уровня, еще называемые международными различались в зависимости от времени и эпохи. Так, во времена Римской империи таким языком являлась латынь, как язык международного общения во

всех сферах жизни. Такой же статус приобретали испанский язык в XVI-XVIII веках, французский в начале XVIII века, немецкий в XIX веке. [1]

Сегодня же, одним из важнейших международных языков можно назвать английский язык. Английский язык благодаря исторической экспансии и экономической развитию стран носителей сейчас используется во всех сферах, начиная от обыденной межкультурной коммуникацией, заканчивая научными форумами. Если говорить о самом объемном источнике информации - интернете, то по данным аналитического интернет-ресурса W3Techs [2] 60% всей информации в сети опубликованы на английском языке. Что включает в себя не только социальные сети, рекламные сайты и т.д. но и научные журналы, образовательные порталы, электронные библиотеки.

Говоря более конкретно об образовании, в особенности высшем, стоит отметить, что топ-5 лучших вузов мира на данный момент преподают на английском языке, соответственно все их знания, аккумулировались в лекциях, семинарских занятиях книгах (их библиотеках) на этом языке.

Первый президент страны считает, что «хорошая профессиональная подготовка в технической области должна базироваться на надежных знаниях в области экономики производства и управления им. Помимо этого, требуются знания иностранных языков, макроэкономики и права других стран. Образованные, грамотные люди - это основная движущая сила развития человечества в 21-м веке. Сегодняшние студенты, которые завтра будут учеными и менеджерами казахстанских компаний, должны это очень хорошо понимать. Тому, кто не развивается, не идет вперед, придется уступить свое место другому, более конкурентоспособному специалисту» [3].

Развитие современной системы языкового образования определяется экономическими, политическими, социокультурными процессами. Их глобализационный характер способствует использованию профессионально-ориентированной системы изучения иностранного языка.

Вышесказанное подтверждает актуальность исследования и приводит к выводу, что специально разработанная система профессионально ориентированного обучения в процессе профессиональной подготовки бакалавра позволит разрешить **противоречия** между:

- социальной потребностью общества в высококвалифицированных специалистах в сфере строительства и недостаточностью разработанностью теоретических основ подготовки будущих бакалавров-строителей в условиях кредитной технологии обучения;

- потребностью общества в конкурентоспособном специалисте нового типа, обладающем устойчивой профессиональной направленностью и компетентностью, общечеловеческими качествами, отвечающими гуманистическим идеалам развития общества, и инертностью традиционного обучения, доминированием в физическом образовании методологических подходов к обучению, не обеспечивающих у будущих бакалавров необходимую мотивацию получения систематических знаний и готовность их применять в профессиональной практике;

- имеющимся значительным научно-методическим потенциалом преподавателей технического вуза, значительными возможностями личности обучающегося в освоении специальности и неготовностью будущих

специалистов использовать полученные знания в профессиональной деятельности.

Указанные противоречия порождают проблему исследования: какова должна быть профессионально ориентированная система обучения студентов-инженеров иностранному языку с учетом формирования необходимых личностных качеств, знаний, навыков и компетенций, отвечающих требованиям современного рынка труда к выпускникам технических вузов.

Профессионально-ориентированное обучение основано на учете потребностей студентов в изучении иностранного языка, диктуемого особенностями будущей профессии или специальности. Оно предполагает сочетание овладения профессионально-ориентированным иностранным языком с развитием личностных качеств обучающихся, знанием культуры страны изучаемого языка и приобретением специальных навыков, основанных на профессиональных и лингвистических знаниях.

Новое время, новые условия требуют немедленного и коренного пересмотра как общей методологии, так и конкретных методов и приемов преподавания иностранного языка.

Государственный образовательный стандарт высшего образования требует учета профессиональной специфики при изучении иностранного языка, его нацеленности на реализацию задач будущей профессиональной деятельности бакалавров.

Профессионально-ориентированный подход к обучению иностранному языку в техническом университете предусматривает формирование у бакалавров способности иноязычного общения в конкретных профессиональных, деловых, научных сферах и ситуациях с учетом особенностей профессионального мышления.

Анализ образовательной ситуации показывает, что рекомендации государственного уровня и социальный заказ вступает в противоречие с существующей традиционной педагогической практикой обучения иностранному языку, организованной без учета профессиональных интересов обучающихся. Поэтому закономерным является изменение педагогической деятельности и возникает необходимость в качественно новой профессионально-ориентированной системе обучения иностранному языку. Модернизация современного образования, диктующая необходимость серьезного обновления его содержания, социальная потребность в совершенствовании педагогического мастерства преподавателя, в активизации форм и методов обучения иностранному языку определяют актуальность разработки профессионально-ориентированной системы обучения бакалавриата иностранному языку в техническом университете.

Анализ педагогических научно-методических источников показал, что множество исследований посвящено проблеме поиска методических направлений и технологий обучения иностранному языку на неязыковых факультетах вузов. В настоящее время ставится задача не только овладения навыками общения на иностранном языке, но и приобретения специальных знаний по специальности.

Н.Д. Гальскова рассматривает иностранный язык как средство формирования профессиональной направленности будущего специалиста и отмечает, что при изучении профессионально-ориентированного языкового материала устанавливается двусторонняя связь между стремлением студента приобрести специальные знания и успешностью овладения языком [4]. Она считает иностранный язык эффективным средством профессиональной и социальной ориентации в неязыковом вузе.

Потребность в профессиональных кадрах бакалавров, умеющих грамотно применять профессиональные знания и навыки, компетенции для решения специализированных задач, велика. Приобретенные в результате профессиональной подготовки знания, позволяют развивать логическое мышление, учат применять нестандартные методы подхода к решению поставленных задач, показывают необходимость самосовершенствования. В таких условиях какая сейчас прослеживается тенденция в нашей Республике Казахстан?

По общей статистике, английский язык является официальным минимумом для 54 стран [5] и данные страны, как например, США, Великобритания, Канада и т.д. являются лидерами не только в политических или экономических, но и в образовательных и научных областях. Одно лишь владение языком открывает возможность как изучить теоретические особенности и уникальность стран, но и на практике посетить их.

Стоит привести и другую статистику, предоставленную информационно-аналитическим центром (ИАЦ) при министерстве образования и науки Республики Казахстан. Утверждается что страны с низким уровнем владения английским языком демонстрируют низкую научную активность. В 2011 году доля научных работ опубликованных в Китае составляла например 15%, а стран англоговорящих как например Бельгия, Дания и Швеция составила более 50%. [6] Это скорее связано с тем, что при ограниченности в языке ограничивается и научная распространенность работа, даже высококвалифицированный ученый будет испытывать трудности при желании преподнести свои знания миру не зная международного языка. Еще одна немаловажная информация это отчет PISA (Международная программа по оценке образовательных достижений учащихся), по данным ИАЦ МОН РК в странах с высоким уровнем владения английским результаты на 20% выше чем у стран с низким знанием (Россия, Турция, Казахстан, Чили) [6]

Таким образом, можно сделать заключение о том, что на данном этапе мирового развития человеку независимо от его места рождения либо уровня образованности, социального статуса важно задуматься об изучении такого иностранного языка как английский, так как это одна из интернациональных возможностей, открывающихся в перспективе необъятное количество информации для саморазвития и самореализации.

Формирование языковой компетентности - процесс, направленный на формирование активной и творческой личности будущего специалиста, способного успешно применять лингвистические знания в будущей профессиональной деятельности, и предполагающий приобретение

специальных знаний и навыков, способствующих его профессиональному развитию в технических областях науки и производства.

В среде высшего обучения профессионально-ориентированная система обучения это в первую очередь организация учебной, методической и исследовательской деятельностью с целью овладения профессиональными языковыми знаниями в области.

В таких условиях какая сейчас прослеживается тенденция в нашей Республике Казахстан?

Необходимость освоения международного языка понимал еще первый президент РК Нурсултан Абишевич Назарбаев, который дал толчок к развитию трехязычия в Казахстане на государственном уровне. В своей послании народу Казахстана от 14 декабря 2012 года он, понимая значимость английского языка как лингва-франка, то есть язык коммуникации между людьми, родными языками которых являются другие языки, отметил что казахстанцы должны сделать прорыв в изучении английского языка. [3]

Развитие трехязычия продолжается и по сей день. В основном такую тенденцию можно разглядеть при осмотре образовательной сферы. Так трехязычное обучение закреплено в государственном образовательном стандарте на всех 3 уровнях высшего образования бакалавриата-магистратуры-докторантуры. [7]. Отдельно стоит отметить, что развитие обучения на иностранном языке стало скорее даже необходимостью при присоединении Казахстана к Болонскому процессу в 2010 году. Данное присоединение дало толчок к европеизации отечественного образования, открыло дорогу сотрудничества с иностранными вузами-участниками. Конечно такое участие и взаимодействие как в среде преподавателей, так и студентов, невозможно без владения международным языком. По статистике на 2019 год по данным IQAA [8] уже в 62% вузах образование велось на 3 языках. Все эти показатели дают как минимум обнадеживающие результаты при общем осмотре состояния образования в стране. Контингент обучающихся был обозначен в 52544 студента. Из них, по статистике, 56% были аттестованы международной классификацией CEFR (Общеввропейские компетенции владения иностранным языком). Также примечательно что при повышении ступени образования повышался и уровень знаний языка. Так владение на бакалавре подтвердили 54%, на магистратуре 75%, а на докторантуре уже 92% обучающихся. Было отмечено слабое знание английского языка на первом курсе бакалавриата, следовательно можно увидеть корреляцию что высокое знание языка приходит для многих обучающихся только после прохождения хотя бы бакалавриата, а уровень знаний поступающих после 11 лет школы или после окончания колледжа оставляет желать лучшего.

По результатам EF EPI на 2020 Казахстан имеет очень низкий индекс, занимает 92 место из 100 стран и регионов, и 21 из 24 место в азиатском регионе. Также если рассматривать прогрессию с 2011 года, то мы стабильно занимаем последние места по миру. Данная статистика показывает что старшее население неохотно изучает иностранный язык. Также одна из теорий предполагает что такой низкий уровень связан с отсутствием веры в то, что возможно выучить язык во взрослом возрасте, так как специфика показывает, что языку еще в советское время не уделялось должное

внимание и не акцентировалась его важность. Средний уровень знаний языка в нашей стране составляет А1, что является базовым. К концу учебы в вузе многие имеют средний уровень языка, однако большинство так и не достигают результатов. [9]

Есть несколько предположений, почему такая ситуация сейчас сложилась, что государство понимает важность изучения международного языка для народа и способствует этому, но показатели не являются утешительными, тут в роль вступают факторы обучения:

Фактор личности - человек не осознает в полной мере необходимость изучения языка, не видит в нем перспектив, не уверен в своих силах и возможностях понять его.

Фактор государства - нет необходимой поддержки в изучении языка, отсутствует или недостает финансирование языковых проектов

Фактор преподавания - передача опыта не ведется в той манере, которая удовлетворяла бы обучающего, демотивирует его, вызывает негативные эмоции, не способствует развитию.

Мы выяснили, что государство заинтересовано в развитие английского языка в Казахстане. Фактор личности - это фактор по большей степени самомотивации обучающего и связан напрямую с фактором преподавания, так как преподаватель через призму обучения должен передать студенту мысль о необходимости языка, о его значимости.

Рассмотрим последний фактор более подробно. Так как по предоставленной статистике у многих появляются проблемы именно в период получения высшего и послевузовского образования, остановимся на данном этапе.

Какие проблемы сейчас существуют в образовательной среде при изучении и преподавании английского языка?

После проведенных бесед и опросов среди студентов разных курсов лингвистических вузов, а также преподавателей вузов были сформулированы определенные тезисы:

1. Количество часов английского языка в неязыковых вузах не достаточно для полного усвоения материала.

2. Английский язык в неязыковых вузах обычно профессионально-ориентированный, то есть подогнан под сферу научной деятельности студента.

3. Предполагается, что студенты при поступлении уже имеют как минимум средний или выше среднего уровень владения английским языком, поэтому программа не учитывает интересы тех, кто “не дотянул” еще в школе. В этом прослеживается, как отмечают А.Д. Абдирова и Ж.А. Исингадиева, проблема преемственности языковых знаний на разных ступенях образовательной системы. [10]

4. Тестирование при поступлении по английскому языку оценивает только 2 навыка студента из 4(как например IELTS): анализ письменной информации (проверка понимания текста и грамматики, знание вокабуляра) и слушание (прослушивание аудио дорожек и ответ на вопросы), либо только тестирование. Упускается беседа на проверку умения говорить и письмо, где можно проверить грамматические навыки и навыки построения мысли.

5. В неязыковых вузах в основном отсутствует связь с носителями языка.

Так, Жетписбаева Б.А в своей работе подчеркивает несовершенство методик и технологий преподавания иностранных языков; стихийное и произвольное использование учебными заведениями зарубежных обучающих программ без какого-либо соотнесения с условиями обучения у нас; рост стихийных инновационных экспериментов. [11]

После анализа полученных данных можно сделать первый вывод о том, что студент при поступлении в вуз уже должен иметь высокий уровень владения языком, особенно это важно при условии, что происходит реализация трехязычного образования, но в тоже время результаты тестирования не дают полную картину знаний студента и не играют ключевую роль при поступлении. Такая неточная формулировка в сознании студентов дает им ложные представления о том, что в вузе они смогут поднять свой базовый английский, хотя чаще всего это не так. Невозможность перехода на более высокий уровень с базового обусловлена тем, что преподаватель физически за короткий срок не способен индивидуально проработать со всей группой, так как в университете язык формируется в профессиональный навык и отрабатывается на другом уровне. Изначально учебный план предмета формируется под нужды научного и профессионального характера, изучается академический контакт с будущими коллегами, написание научных статей, формирование научного склада речи. Данные навыки в теории в существенной мере необходимы для будущих выпускников и правильно, что на них делается акцент, но противопоставляется данному учебному плану пропасть между текущими знаниями студента и планом. Таким образом, проведенный анализ существующих подходов к определению понятия «формирование языковой компетентности», позволил определить его как процесс, направленный на формирование активной и творческой личности будущего специалиста, способного успешно применять лингвистические знания в будущей профессиональной деятельности, и предполагающий приобретение специальных знаний и навыков, способствующих его профессиональному развитию в технических областях науки и производства. Данный процесс предусматривает не только обучение иностранному языку как средству общения и передачи студентам социально и профессионально значимой информации, - но и формирование многоязычной личности, вобравшей в себя ценности родной и иноязычной культур и готовой к межкультурному общению.

Профессиональная направленность деятельности студента технического университета, во-первых, требует интеграции дисциплины «иностраный язык» с профилирующими дисциплинами; во-вторых, ставит перед преподавателем иностранного языка задачу научить будущего специалиста на основе межпредметных связей использовать иностранную язык как средство систематического пополнения своих профессиональных знаний, а также как средство формирования профессиональных умений и навыков; в-третьих, предполагает использование форм и методов обучения, способных обеспечить формирование необходимых профессиональных умений и навыков будущего специалиста.

Таким образом, возникает необходимость в рассмотрении современных требований к изучению иностранного языка и разработки профессионально-ориентированной системы обучения бакалавров иностранному языку в техническом университете.

СПИСОК ИСПОЛЬЗОВАННЫХ ИСТОЧНИКОВ:

1. Мечковская Н. Б. Социальная лингвистика: Пособие для студентов гуманитарных вузов и учащихся лицеев. 2-е изд., испр. М.: Аспект Пресс, 1996 стр 113
2. Historical trends in the usage statistics of content languages for websites https://w3techs.com/technologies/history_overview/content_language
3. Послание Президента Республики Казахстан - Лидера нации Нурсултана Назарбаева народу Казахстана «Стратегия «Казахстан-2050» - новый политический курс состоявшегося государства». – Астана, 14.12.2012.
4. Гальскова Н.Д. Современная методика обучения иностранному языку: Пособие для учителя. М: АРКТИ-Глосса, 2000. - 165 с.
5. Countries with English as an Official Language and the Language of Instruction in Higher Education https://grad.ncsu.edu/handbook/docs/official_language_english.html
6. РАЗВИТИЕ ЯЗЫКОВЫХ КОМПЕТЕНЦИЙ: МЕЖДУНАРОДНЫЙ ОПЫТ И ПОТРЕБНОСТИ КАЗАХСТАНА <http://iac.kz/ru/publishing/razvitie-yazykovyh-kompetency-mezhdunarodnyy-opyt-i-potrebnosti-kazahstana>
7. Об утверждении государственных общеобязательных стандартов образования всех уровней образования 31 октября 2018 номер 604 <http://adilet.zan.kz/rus/docs/V1800017669>
8. НЕЗАВИСИМОЕ АГЕНТСТВО ПО ОБЕСПЕЧЕНИЮ КАЧЕСТВА В ОБРАЗОВАНИИ (IQAA) СИСТЕМА ВЫСШЕГО ОБРАЗОВАНИЯ В КАЗАХСТАНЕ: СОВРЕМЕННОЕ СОСТОЯНИЕ НУР-СУЛТАН 2020
9. Индекс EF <https://www.ef.kz/epi/regions/asia/kazakhstan/>
10. ФОРМИРОВАНИЕ ТРЕХЪЯЗЫЧНОЙ КОМПЕТЕНЦИИ СТУДЕНТОВ В ВУЗАХ КАЗАХСТАНА УДК 005.6(811) А. Д. Абдирова, Ж. А. Исингалиева, Казахская академия транспорта и коммуникаций им. М. Тынышпаева, г. Алматы, Казахстан(3-4 апреля 2017 г.), том 3
11. Жетписбаева Б.А. Теоретико-методологические основы полиязычного образования: Автореф. дис.... д-ра пед. наук. — Караганда, 2009. — 46 с.

**Қайратбек Шарбат
магистрант,
Есекешова Марал Дүйсеневна
К.п.н, доцент
КАТУ им. С.Сейфуллина
(Нур-Султан, Казахстан)**

РАЗРАБОТКА МОДЕЛИ ДИСТАНЦИОННОГО ОБРАЗОВАНИЯ

Abstract: *In article the problem of the organization of the distance training (DT) in the conditions of Department of education is staticized. The model of implementation is developed TO, specifics of its implementation in the educational organizations of the small city are designated.*

Key words: *distance learning, electronic training.*

В системе образовательной деятельности современной школы используются различные технологии для достижения качественного результата обучения.

При осуществлении выбора подходов к организации обучающей деятельности сама школа сталкивается с определенными трудностями, которые обусловлены такими факторами, как:

- социальная среда ученика;
- природные факторы;
- мотивированность обучения;
- материально – обучающие возможности учебного заведения;
- компетентность педагогов и т.п.

Современное образование немислимо без компьютера и Интернета. Большинство школьников используют возможности Интернета для своего образования и расширения кругозора.

Дистанционное обучение открывает новые возможности, значительно расширяя и информационное пространство, и информационную сферу обучения. Американский педагог К. Твиг объясняет растущую популярность этой формы образования тем, что в США только 43% студентов вузов моложе 25 лет, лишь четверть - молодежь 18-22 лет. Остальные - люди взрослые, обремененные семейными и деловыми заботами. Для них не всегда удобны очные формы университетского образования. Дистанционное обучение оказывается к тому же экономически выгодным, если учесть транспортные расходы и организационные расходы на всю систему очного обучения. По прогнозам ЮНЕСКО в XXI в. учащиеся средней школы будут проводить в школе лишь 30 – 40 % времени, 40% будет отведено на дистанционное обучение, а остальное время на самообразование. Отсюда понятен повышающийся интерес к дистанционному обучению - и университетскому, и школьному, и в системе повышения квалификации, т.е. всем звеньям непрерывного образования. Эта тенденция становится характерной и для российского образования [1].

Педагоги и обучающиеся используют Интернет для общения в социальных сетях, для поиска необходимой информации при подготовке к уроку, разработки творческих проектов, для дистанционного обучения.

Актуальность дистанционного обучения школьников возрастает потому, что в последнее время значительно сокращается количество малокомплектных сельских школ, и становится возможным обучение на расстоянии, при помощи специально разработанных программных средств. Если в сельской школе нет учителя-предметника, или есть учитель, но недостаточно квалифицированный, или существуют проблемы с материально-техническим оснащением учебного процесса, компетентный педагог сможет дистанционно провести уроки на достаточно современном учебнометодическом и технологическом уровне [2].

При таком обучении появляется возможность повысить усвоение основной образовательной программы за счет самостоятельного выбора места и времени занятий, а также порядка изучения дисциплин в соответствии с учебным планом в рамках учебного года, учитывая индивидуальные возможности обучающихся.

Обнаружившееся противоречие между необходимостью получения школьниками основного и полного общего образования с одной стороны, и проблемами территориальной отдаленности некоторой части детей школьного возраста от базовых школ (проживание отдельно от родителей в школах – интернатах, ежедневные переезды из пункта проживания в районные центры и т.п.) с другой стороны, актуализировало тему настоящего исследования «Технология реализации дистанционного обучения школьников с использованием современных технических и программных средств».

Проблема внедрения в образовательный процесс дистанционного обучения и его элементов рассматривается в трудах таких видных теоретиков и педагогов как Н.Б. Евтух, М.Ю. Карпенко, А. Долгоруков, Ж. Краев, Д.М. Джусубалиева, С.П. Кудрявцева, В.М. Кухаренко, Е.С. Полат, Н.Г. Сиротенко, Е.М. Смирнова - Трибульская, П.В. Стефаненко, В.П. Тихомиров, О.В. Хмель, А.В. Хуторской, Б.И. Шуневич и многие другие.

Д. Гуллер предлагает использовать для оценки программ ДО следующие критерии:

- доступ к образованию (критерий касается возможностей для новых групп населения получить необходимое им образование);
- соответствие программ ДО общенациональным, региональным интересам и потребностям отдельных граждан;
- качество предлагаемых программ;
- степень достижения учащимися поставленных целей;
- стоимостная эффективность;
- воздействие программ ДО на общество, на другие программы, учреждения и институты, отдельных граждан;
- объем новых знаний о взрослом учащимся и применяемых новых технологиях обучения.

В основу модели оценки Г. Рамбла заложены четыре показателя:

- время, затраченное на подготовку выпускника;
- доля выпускников от общего числа принятых;

- соответствие количества выпускников и уровня их подготовки целям учебного заведения, потребностям общества в образованной рабочей силе, общественным потребностям в образовании и потребностям непривилегированных слоев общества;

- экономическая и социальная эффективность.

Разработчики дистанционного обучения (ДО) конкретизируют индивидуализацию образовательного поведения следующим образом, считая, что в ДО наиболее ярко проявляются черты личностно-ориентированного способа обучения:

Гибкость - обучающийся волен самостоятельно планировать время, место и продолжительность занятий.

Модульность - материалы для изучения предлагаются в виде модулей, что позволяет обучаемому генерировать траекторию своего обучения в соответствии со своими запросами и потенциальными возможностями.

Доступность - независимость от географического и временного положения обучающегося и образовательного учреждения позволяет не ограничивать в образовательных потребностях население страны.

Рентабельность - экономическая эффективность проявляется за счет уменьшения затрат на содержание площадей образовательных учреждений, экономии ресурсов временных, материальных (печать, размножение материалов и пр.).

Мобильность - эффективная реализация обратной связи между преподавателем и обучаемым является одним из основных требований и оснований успешности процесса ДО.

Охват-одновременное обращение ко многим источникам учебной информации (электронным библиотекам, банкам данных, базам знаний и пр.) большого количества обучающихся.

Технологичность - использование в образовательном процессе новейших достижений информационных и телекоммуникационных технологий.

Социальное равновесие - равные возможности получения образования независимо от места проживания, состояния здоровья, элитарности и материальной обеспеченности обучаемого.

Интернациональность - экспорт и импорт мировых достижений на рынке образовательных услуг [5].

Дистанционное обучение — взаимодействие учителя и учащихся между собой на расстоянии, реализуемое всеми присущими учебному процессу компонентами (целями, содержанием, методами, организационными формами, средствами обучения), специфическими средствами Интернет-технологий или прочими, предусматривающими интерактивность.

СПИСОК ИСПОЛЬЗОВАННЫХ ИСТОЧНИКОВ:

1. Полат, Е.С. Развитие дистанционной формы обучения в школьном образовании [Электронный ресурс]/Е.С. Полат. - Режим доступа: <http://distant.ioso.ru/library/publication/concept.htm>26.09.2016

2. Дистанционное образование XXI века [Электронный ресурс] – Режим доступа:http://www.docme.ru/doc/91413/poyasnitel._naya-zapiska_distancionnoe_obrazovanieobrazo...09.06.2015
3. Раскина, И.И., Штепа, Ю.П. Обучение школьников информационному моделированию в контексте новых требований к образовательным результатам /И.И. Раскина, Ю.П. Штепа// Современные проблемы науки и образования.- 2012. - №2. - С. 171.
4. Мартиросян, Л.П. Развитие познавательного интереса в процессе использования информационного обеспечения математического образования Л.П.Мартиросян // Мир психологии. 2005. № 1. – С. 123 – 129.
5. Тихомиров, В.П., Солдаткин, В.И., Лобачев, С.Л. Виртуальная образовательная среда: принципы, организация / В.П. Тихомиров [и др.]. Изд-во МЭСИ, 1999. 164 с.
6. Давыдов, В.В. Проблемы развивающего обучения / В.В. Давыдов. Директмедиа Паблишинг, 2008. 613 с.

Мейрам Жанар
2-курс магистранты,
Ғылыми жетекші-п.ғ.к., доцент Есекешова Марал Дүйсенейқызы
Сәкен Сейфуллин атындағы Қазақ Агротехникалық университетінің
(Нұр-Сұлтан, Қазақстан)

СТУДЕНТТЕРДІҢ ШЫҒАРМАШЫЛЫҚ ҚАБІЛЕТТЕРІН ҚАЛЫПТАСТЫРУ ЖӘНЕ ОЛАРДЫ ДАМУ МӘСЕЛЕСІ

THE PROBLEM OF FORMATION AND DEVELOPMENT OF STUDENTS CREATIVE ABILITIES

Abstract. *This article deals with the problem of the formation of students ' creative abilities and their development. The functions of students ' creative interest and the creative abilities necessary for students to solve theoretical and practical problems were also selected. In addition, the importance of "independent work" in the development of students ' creative abilities and the types of skills necessary for students to develop their creative abilities. Keywords: creativity, skill, skill, independent work, creative abilities, creative interest.*

Keywords: *independent work, types of independent work, didactic task, digital education, information technology, professional creativity.*

Қазіргі таңда жоғары оқу орындарында білім берудің кредиттік жүйеге көшуімен байланысты студенттердің шығармашылық әрекетін, білімді өздігінен ізденіс арқылы табудың жолын, жалпы педагогикалық принциптерді басшылыққа алу біліктіліктерін көтеру мәселесі қойылып отырғандықтан, білім беруді ұйымдастырушы-оқытушы мен білім алушы-студенттер арасындағы қарым-қатынас дәрежесі мүлдем басқаша жаңа деңгейге көтерілді. Осының негізінде оқыту әдістері мен оқу әрекеттері түрленіп, өзіндік жұмыстың құрылымы да, мазмұны да, оны ұйымдастырудың педагогикалық-психологиялық мақсаты да кешенді түрде өзгеріске ұшырады [1].

Шығармашылық — өте күрделі психологиялық процесс. Кейбір адамдар білім игеруде, іс-әрекетті меңгеруде, оны белгілі үлгіде жүзеге асыруда жоғары іскерлік көрсетеді. Ал басқа адамдар жаңа туынды жасауға жақын тұрады. Бірақ репродуктивті әрекеттің қандай түрінің де шығармашылық элементі болады, ал шығармашылық әрекетке репродуктивтік қызметтің қатысы болады. Тіпті өте дарынды адамдардың өздері де өмір жолын біреуге еліктеуден, үйренгеннен, тек тәжірибеге ие болғаннан кейін ғана шығармашылық қабілетін дамытқаны белгілі [2]. Студенттердің шығармашылық қабілетін дамыту жолдарының бірі — білім беру үрдісінде олардың өзіндік жұмыстарын күшейту. Сол себептен де шығармашылық қабілетті дамытуда өзіндік жұмыстарды ұйымдастыруды негізгі мәселелерінің бірі ретінде қарауға тура келді. Студенттердің өзіндік жұмысын ұйымдастыру арқылы олардың дербес жұмыс істеу дағдыларын арттыруға, оның нәтижесінде өз ой-пікірін құрастырып, әр іске шығармашылықпен қарауға жағдай туады. Өзіндік жұмыс үнемі оқытушының жол сілтеуімен, басшылық жасауымен ғана орындалып қана қоймай, соңғы кездегі тиімді жаңа

технологиялар тұрғысынан алғанда бүгінгі студенттің, ертеңгі маманның жеке тұлғалық және шығармашылық қабілетін қалыптастыратындай деңгейге көтерілуі оның түрлерін, ұйымдастырылу жолдарын, қолданылатын әдістерді, олардың беретін нәтижесін педагогикалық тұрғыда теориялық және практикалық тұстарын жан-жақты зерттеуді және зерттеу нәтижелерін тәжірибеде қолдануды керек етеді. Оқытудың кредиттік жүйесінде ең тиімді және жоғарғы тиімді сабақ берудің бір түрі студенттің өз бетімен жұмыс жасауын ұйымдастыру болып табылады. Ол қазіргі заманғы білім беруде үлкен орын алады, себебі әр студент өз бетінше оқу әрекетінде білім алады, өз бетінше жұмыс істейді. Жеке өз бетінше жұмыс жүргізуді — оқытушының студенттің белсенді әрекетін ұйымдастыру, ол алға қойылған мақсатты арнайы берілген уақыт ішінде орындау, білімді іздеу, оларды түсіну, бекіту, шеберлік пен дағдыларды қалыптастыру деп түсінеді.

Дидактикалық құбылыс ретінде өз бетімен жұмыс, бір жағынан, оқу жұмысы, яғни студенттің вариативтілік — шығармашылық қабілетті жетілдіруге бағытталған демократиялық сапалы білім алудың әрбір студент үшін қол жетерлік болуы; — жекедаралық — әрбір студенттің дамуында оның дара ерекшелігін ескеру; — үздіксіздік — білім беру деңгейлері арасындағы сабақтастық, үздіксіздік пен нақтылықтың ескерілуі, — студент тұлғасы мен ұжымның дамуындағы жаңа құрылымды үздіксіз бақылау; — сәйкестік немесе үйлесімділік — оқыту үдерісінде қолданылатын технологиялар мен мазмұнның сәйкестігі [3]. Жоғары оқу орындарында студенттердің шығармашылық қабілеттерін дамытудың негізгі факторы болып олардың білімі мен дағдыларының дәрежесі ғана емес, сонымен бірге, оларға кәсіптік білім беруде болашақ мамандықтарына байланысты қабілеттерін де дамыту аса маңызды мәселелердің бірі болып табылады. Шығармашылық қызығушылықты қалыптастырудың қазіргі тұжырымдамасы жаңа парадигмаға сүйенеді, ол әр жеке тұлғаның ынтасы; әр жеке тұлғаның даму мүмкіндіктерінің, оның ішінде оның шығармашылық өзін-өзін дамытуды қажетсінуінен; ішкі еркіндігінің басылымдылығы — сыртқы шығармашылық өзін-өзі дамытудың табиғатын танымдық қызығушылықтың ықпалдастырылған сипаттамасы ретінде түсінуден тұрады.

Жеке тұлғаның шығармашылық қызығушылығы — бұл ішкі процесс, адамның орта әсеріне белгілі бір жауап беру тәсілі, өзіндік қарама-қайшылықтар әсерінен және қоршаған ортаға, әлеуметтік қатынастардың субъектісі ретінде өзінің субъективті қарым-қатынастарын есепке алу негізінде өзін саналы түрде жетілдіруге ұмтылысы [5, 56 б]. Шығармашылық қызығушылықтың жетекші функцияларына: — талаптанушылық; — танымдық; — реттеушілік; — рефлексиялық; — белсенді өзара қарым-қатынас т. б. жатқызылады. Олар өзін-өзі дамытудың бағыттылығы мен артуын, тұлғалық компоненттердің деңгейін және олардың сабақтастығын айқындайды, адамға өзін жетілдіруге орай дербес әрекетін ұйымдастыруға мүмкіндік туғызады. Шығармашылық қызығушылықты қалыптастыру — субъект-субъектілік бағдардың шығармашылық әрекетінің ерекше түрі, ол бір жағынан “өзіндік” процестердің “өзін-өзі тану, өзін-өзі айқындау, өзін-өзі басқару, өзін-өзі таныту” қарқынын күшейту мен тиімділігін арттыруға, екінші жағынан, педагог олардың шешімін табу барысында субъектілік бағыт ұстанатындай, тұрақты түрде

күрделеніп отыратын проблемалық шығармашылық міндеттердегі қарама-қайшылықтарды шешуге бағытталады [6]. Жоғары оқу орындарында студенттердің шығармашылық қабілеттерін дамытудың негізгі факторы болып олардың білімі мен дағдыларының дәрежесі ғана емес, сонымен бірге, оларға кәсіптік білім беруде болашақ мамандықтарына байланысты қабілеттерін де дамыту аса маңызды мәселелердің бірі болып табылады. Шығармашылық қызығушылықты қалыптастырудың қазіргі тұжырымдамасы жаңа парадигмаға сүйенеді, ол әр жеке тұлғаның ынтасы; әр жеке тұлғаның даму мүмкіндіктерінің, оның ішінде оның шығармашылық өзін-өзін дамытуды қажетсінуінен; ішкі еркіндігінің басылымдылығы — сыртқы шығармашылық өзін-өзі дамытудың табиғатын танымдық қызығушылықтың ықпалдастырылған сипаттамасы ретінде түсінуден тұрады. Жеке тұлғаның шығармашылық қызығушылығы — бұл ішкі процесс, адамның орта әсеріне белгілі бір жауап беру тәсілі, өзіндік қарама-қайшылықтар әсерінен және қоршаған ортаға, әлеуметтік қатынастардың субъектісі ретінде өзінің субъективті қарым-қатынастарын есепке алу негізінде өзін саналы түрде жетілдіруге ұмтылысы.

Шығармашылық қызығушылықтың жетекші функцияларына: – талаптанушылық; – танымдық; – реттеушілік; рефлексиялық; – белсенді өзара қарым-қатынас т. б. жатқызылады. Олар өзін-өзі дамытудың бағыттылығы мен артуын, тұлғалық компоненттердің деңгейін және олардың сабақтастығын айқындайды, адамға өзін жетілдіруге орай дербес әрекетін ұйымдастыруға мүмкіндік туғызады. Шығармашылық қызығушылықты қалыптастыру — субъект-субъектілік бағдардың шығармашылық әрекетінің ерекше түрі, ол бір жағынан “өзіндік” процестердің “өзін-өзі тану, өзін-өзі айқындау, өзін-өзі басқару, өзін-өзі таныту” қарқынын күшейтеу мен тиімділігін арттыруға, екінші жағынан, педагог олардың шешімін табу барысында субъектілік бағыт ұстанатындай, тұрақты түрде күрделеніп отыратын проблемалық шығармашылық міндеттердегі қарама-қайшылықтарды шешуге бағытталады [4].

Студенттердің шығармашылық қабілеттерін дамыту барысында ең алдымен біз олардың бойындағы жеке қасиеттерінің деңгейлеріне аса көңіл бөлуіміз керек. Шығармашыл тұлғаның бойында қасиеттері, біліктері мен дағдылары, шығармашылық ойлауы, шығармашылық қызығушылығы, шығармашылық қабылдауы болу қажет және біз оларды әрдайым дамытып отыруымыз қажет. Теориялық және практикалық проблемаларды шешу үшін студенттерге арнайы шығармашылық қабілеттер қажет. Бұл қабілеттер белгілі бір проблема туындағаннан бастап шешілгенге дейін кешенді түрде шешуге көмектеседі. – проблеманы өздігінен тауып, шешім жасау қабілеті; – проблеманы топпен бірге шешуде өзінің қатысу рөлін анықтау; – проблемаға жүйелік талдау жасай алу; – зерттеудің мақсатын және міндеттерін қоя білу; – гипотеза шығарып, оны шешу жолдарын табу; – хаотикалық ситуацияда негізгі мақсат пен міндеттерді таба білу; – қажетті ақпаратты тауып, оған талдау жасап, жүйелеу және қорытынды шығару; – стандарттық емес шешім қабылдап, соңғы нәтижеге жету; – проблема бойынша алған білімдерінен қорытынды жасап, түйін шығару; – жүргізілген зерттеулерге презентация ұйымдастыра алу; [6].

Шығармашылық қабілетті дамыту студенттердің қажетті теориялық

білімі, біліктіліктер мен дағдылардың болғанында ғана мүмкін болады және әрі қарай дамиды. Олар: – қолдану (теориялық білімдерін практикада қолдана алса, бір пәннен алған білімдерін басқа пәннен алған білімдерімен өзара байланыстырып кешенді түрде қолдана алса) – ойлау (шығармашыл ойлап, өзінің ойларына еркіндік бере алса, анық және логикалық тұрғыда ойлай алса; сыни ойлау) – шешім (проблемаларды тауып, шеше алса; шешімнің жаңа жолдарын тапса; жаңа ситуацияда жөн таба алса;) – түсіну (оқу материалының мағынасын шығармашылық бағытта түсіне алса; оқу материалынан ең бастысын атап көрсетсе;) проблеманы көріп, оны шешудің барлық аспектілерін және кезеңдерін таба білу; – болжау (нәтижелерді болжай алса; ғылыми проблемаға өзіндік зерттеу жұмыстарын жүргізе алса;) – сөйлеу (ауызша және жазбаша тілді жақсы меңгерген болса;) – бағалау (бағалай және өзін өзі бағалай алса;) – талдау (анализ, синтез, салыстыру, жалпылау, классификация жасай алса;) – зерттеу (өзіндік, шығармашыл, ғылыми ізденіс жасай алса) [5, 53 б].

Қорытынды шығармашылық қабілеттерді дамыту барысында жоғарыда айтылғандарды дамыта алсақ, студенттердің өз ойларын білдіріп, өздіктерінен тұжырымдама жасауына, оның шығармашылыққа бағытталуына, өздігінен білім алып, полимәдениетті дамыған тұлға болуларын жүзеге асыра аламыз. Өзіндік жұмыс арқылы студенттердің шығармашылық қабілеттерін дамыта отырып, біз студенттің кәсіби қалыптасуына ықпал жасап, шығармашыл ойлай алатын жан жақты тұлғаны қалыптастырамыз.

СПИСОК ИСПОЛЬЗОВАННЫХ ИСТОЧНИКОВ

1. Асанов Н. «Өзіндік жұмыстардың ерекшеліктері» Алматы, 2004
2. Р.Б. Исмаилова Студенттермен жүргізілетін өзіндік жұмыстарды ұйымдастырудың ерекшеліктері.//Бастауыш мектеп - №5, 6 - 2012, Б. 36-37.
3. Пидкасистый П.И. Самостоятельная деятельность учащихся. Дидактический анализ процесса и структуры воспроизведения и творчества. – М.: Педагогика, 1972.
4. Қазақстан Республикасының «Білім туралы» Заңы.
5. Ведерникова Е.Г. – «Развитие познавательной активности студентов в процессе обучения и внеаудиторной деятельности через активизацию мышления»- М.: Эксмо, 2012.
6. Лесик И.С. – «Организация самостоятельной работы студентов как одно из условий усвоения профессиональных компетенций» - М: ПРИОР, 2003.

Норбекова Барно
(Жиззах, Ўзбекистон)

ОИЛА ТАРБИЯСИНИНГ БОЛА КАМОЛОТИДАГИ ЎРНИ ТЎҒРИСИДА ШАРҚ МУТАФАККИРЛАРИНИНГ ҚАРАШЛАРИ

Маълумки, ёш авлод тарбиясида оиланинг ўрни беқиёсдир. Фарзанд тарбияси оиладан бошланади. Оила боланинг жисмоний камолотидагина эмас, балки маънавий камолга етишида ҳам муҳим восита бўлиб хизмат қилади.

Маълумки, қадим замонлардан бошлаб оила, ундаги ахлоқ, одоб масалалари ҳар бир даврнинг, жамиятнинг энг илғор кишилари, олимлар, шоирлар, буюк алломалар ва донишмандларнинг асосий диққат марказида бўлиб келган. Шарқнинг буюк алломалари Абу Наср Фаробий, Абу Райҳон Беруний, Абу Али ибн Сино, Юсуф Хос Ҳожиб, Маҳмуд Кошғарий, Кайковус, Алишер Навоий, Заҳриддин Муҳаммад Бобур, Ризоуддин Ибн Фаҳриддин, Муқимий, Фурқат, Завқий, Увайсий, Нодира, Абдулла Авлоний, Абдурауф Фитрат каби кўплаб олим ва ёзувчилар оила, одоб-ахлоқ масалалари юзасидан ўзларининг қимматли фикрларини бизларга баён қилиб кетганларки, улар ҳозирги ҳаётимиз учун ҳам катта ижтимоий ва мафкуравий аҳамиятга эга. Юқорида зикр этилган бобокалонларимизнинг асарларида оила ва оилавий муносабатларга алоҳида эътибор қаратилган.

Бинобарин, туркий халқларнинг қадимги ёдгорликларидан бири бўлган “Авесто”да оила инсон саломатлиги, камолотининг манбаи, шунингдек муқаддас даргоҳ сифатида қадри ажанглиги, фарзанд тарбияси, оила барқарорлигида эр ва хотиннинг тенг даражада масъуллиги ҳақидаги илғор фикрлар баён этилган.

Жумладан, асарнинг бош қаҳрамони Зарадуштранинг заминдаги энг муҳтарам гўша қайси гўша? - деган саволига яхшилик ва эзуликлар худоси бўлмиш Ахура Мазда:

“Агар инсон уй тиклаб, оловга ва оиласига, хотини ва фарзандларига, молларига ўрин ажратиб берса, ем-хашаги кўп бўлиб, чорваси ва итлари тўқ яшаса, уйда ноз-неъматлар муҳайё бўлиб, хотини ва фарзандлари фаровон яшаса, уйда эътиқоди собит, олови алангали, бошқа нарсалари ҳам мўл-кўл бўлса, ўша манзил муҳтарамдир” - деб жавоб беради.

“Авесто”да инсоний бурч фақат ахлоқий йўл-йўриқларни ўзлаштиришдан иборат бўлибгина қолмасдан, балки инсон оилавий турмуш, яхши ёр ва фарзанд тўғрисида ҳам ўйлаши зарурлиги таъкидланади [1]. Унда қайд этилишича, эркак киши, аввало уйланиш учун моддий ва маънавий томондан тўқ ва жисмонан бақувват бўлиши лозим. Бунинг учун ўз вақтида овқатланиши зарур, акс ҳолда эркак киши ўз хизмат ва ахлоқий бурчларини бажара олмайди.

Умуман, зардуштийликда оилавий бурч ва фарзанд тарбияси алоҳида ўрин тутаяди. Борди-ю эркак киши зурриёд қолдириш қобилиятига эга бўлса-ю, аммо уйланмаса, унга тамға босишар ёки белига занжир боғлаб юришга мажбур қилишарди. Баъзан бундай эркакни қопга солишиб калтаклашган. “Авесто”да қариндошларнинг ўзаро оила қуриши ман этилган. Қавм ва уруф

қонини тоза, авлодни бенуқсон сақлаш учун шундай қилинган. Кўп болали оилаларга нафақа тайинлаш лозимлиги қайд этилган.

Юқоридаги фикрлардан кўринадики, оила - бу қадим замонлардан буён ҳаёт давомийлигини таъминлаб келаётган манба. Оиласиз кишилик жамиятини тасаввур этиб бўлмайди.

Буюк мутафаккир, қомусий алломаларимиздан бири Абу Наср Фаробий Яқин ва Ўрта Шарқ халқларининг маънавияти ҳамда маданияти ривожига бебаҳо ҳисса қўшди. Ахлоқий тарбия ва одоб-ахлоқнинг назарий масалаларини тадқиқ этиш мутафаккир ижтимоий қарашларининг энг муҳим қисмидир. Фаробий инсон ахлоқи ва одоби хусусида фикр юритар экан, у ахлоқнинг шаклланишини жамоавий меҳнат билан биргалиқда тасаввур қилади. Унинг фикрича, биргалиқда меҳнат қилиш жамиятни вужудга келтирганидек, ахлоқни ҳам жамоавий меҳнат яратади. Фаробий бахт тушунчасини кишиларнинг турмушдаги саодатга эришуви деб тушунади. Унингча, “Бахтга эришиш учун фойдали бўлган ҳамма нарса ва бахтга эришилишида ишга солинадиган ҳамма нарса яхшиликдир ва бахтга бирон-бир даражада тўсқинлик қиладиган ҳамма нарса мутлақо ёмонликдир” [2].

Фаробий ахлоқнинг билим билан муштараклигини асослаб беради. Алломанинг таъкидлашича, билим инсонни яхши хулқли, саховатли ва ақл-идрокли қилади. Инсон билимсиз ўзи кўзлаган мақсадига эриша олмайди, - деб таъкидлайди. Инсон бахт-саодатга эришмоғи учун инсоний фазилатларнинг мазмун-моҳиятини ҳам англаб олмоғи зарур. Фазилат аллақандай мавҳум тушунча эмас, балки инсоннинг инсон бўлиб камол топиши жараёнидаги амалий ишлари билан ўлчанадиган алоҳида маънавий-ахлоқий хусусиятидир. Инсонни яхши хайрли ишлар қилишга, гўзал хулқ-атвор соҳиби бўлишга даъват этувчи маънавий-ахлоқий хусусиятлар фазилатлар деб аталади.

Эътироф этиш жоизки, Фаробийнинг бахт ҳақидаги таълимоти ўрта асрнинг илғор таълимотларидан бири бўлиб, унинг асосий фикрлари манфаатларимиз, бойликларимиз ва идеалларимизнинг энг мукамал тимсолларини излашга қаратилган эди. Мутафаккирнинг таъкидлашича, бу дунё кишии ўз ҳаётида аслида бахт деб аталувчи энг юксак камолотга эришиш учун яратилган. Бахт - киши ўзи учун излайдиган неъматдир. Асосий нарса шу дунёдаги реал ҳаёт шароитида эришилган бахтдир. Бундай бахтга ҳам ақлий ва ҳам жисмоний эркин ҳаракатлар билан эришилади, ҳар қандай ҳаракатлар йўли билан эмас, балки меъёрий ва муайян ахлоқ- одоб ва одатларга мувофиқ тарзда муайян ва бир меъёрдаги ҳаракатлар йўли билан эришилади.

Чинакам бахтга эришиш учун қилинадиган ишларда кишилар бир-бирларига ёрдам бериш ниятида бирлашган шаҳар саховатли шаҳар ва бахтга эришиш ниятида кишилар бир-бирига кўмаклашадиган жамият саховатли жамиятдир, деб таъкидлайди Фаробий.

Инсонни хунук хулқ-атвор, хатти-ҳаракатларга даъват этувчи иштиёқлар разолат дейилади. Разолат инсондаги камчилик ёки нокасликларнинг ифодасидир.

Фаробий давлатни ҳар томонлама етук ўзида энг яхши инсоний фазилатларни жо қилган кишилар ёрдамида идора этиш зарурлигини қайд

этади. Шунингдек, у ҳар томонлама етук аҳолини илм-маърифатга олиб боровчи фозил одамлар жамоаси ҳақидаги ўз фикр-мулоҳазаларини илгари суради.

Унинг фикрича, агар инсон фақат ўзи учунгина меҳнат қилса, у айтайлик, атоқли олим, буюк донишманд, ажойиб шоир бўлиши мумкин, аммо ҳеч қачон чинакам мукамал ва улуғ инсон бўла олмайди. Тарих умумий мақсад йўлида меҳнат қилиб, ўзлари янада олижанобрқ бўлиб қолган кишиларни буюк кишилар деб тан олади; тажрибада энг кўп кишиларга бахт келтирган киши энг бахтиёр киши ҳисобланади.

Буюк ақл-заковат соҳиби Абу Райҳон Беруний ўзининг 150 дан зиёд асарларида инсон ҳаётидаги табиий ҳамда ижтимоий-иқтисодий масалаларни қамраб олган.

Берунийнинг изоҳлашича, шахснинг маънавий қиёфаси у бошқа одамлар билан мулоқотда бўладиган жамиятда шаклланади. Инсон жамиятда ўз қариндош- уруғлари билан бирлашиб яшашга мажбурдир, бундан мақсад бир-бирини қўллаб-қувватлаш ҳамда ҳар бир кишининг ҳам ўзини, ҳам бошқаларни таъминлаш учун керакли ишларни бажаришидир.

Одам ҳамма вақт бошқаларнинг бахт-саодати ҳақида, муайян вазифаларни бажариш зарурлиги ҳақида ўйлаши лозим. Мутафаккирнинг фикрига кўра, муруватли киши одамларга хайрихоҳ, ҳалол ва ҳақгўй бўлади. Беруний мулозамат, раҳмдиллик, қатъият, сабр-тоқат ва камтарликни юксак ахлоқли инсоннинг асосий хислатлари деб билади. Мутафаккир муруватлилик деганда, энг аввало инсоннинг ахлоқий камолотини тушунади.

Беруний ўз асарларида оғир нуқсонларни - зиқналик, ёлғончилик, мунофиқлик, хушомадгўйликни, айниқса кишиларнинг ўз билимларига, қобилиятлари ва ахлоқий хислатларига мувофиқ бўлмаган юксак мавқени эгаллашга интилишларини қаттиқ қоралайди.

Ахлоқан мукамал киши, деб уқтиради Беруний, лаззат меъёрини билади. Аммо шундай кишилар борки, уларнинг талаб-эҳтиёжлари чексиз бўлиб, уларда “дунёнинг кўрки беҳузур, унинг гўзалликлари эса - хунук” бўлиб туюлади. Ҳақиқий одам шахсий ва ижтимоий ҳаётни ақл-идрок ва адолат талабларига мувофиқ тарзда ташкил этиши лозим. Зеро (одам) эриша борган сари ортиб борадиган интилиш(гина) чинакам роҳат бахш этади. У (одам) ана ўшандагина (илгари) билмаганига тушуниб этади.

Инсоннинг ички ва ташқи гўзаллиги бир бўлгандагина у ҳақиқий камолотга эришади. Муаллиф озодалик ва орасталик олижанобликнинг ўзагидир деб уқтиради. Юксак маданиятли киши бўлган Беруний инсоннинг ташқи ёқимли қиёфаси тўғридан-тўғри унинг ахлоқий қиёфасига боғлиқлигини уқтиради. Шунга асосан, у тишни ювиш, кўз ва қовоқларни тоза тутиш, уларга сурма қўйиш, сочни эса зарур бўлганда, бўяш, тирноқларни олиб туриш ва силлиқлаш лозимлиги ва ҳоказоларни таъкидлайди.

Мутафаккирнинг фикрича, агар инсон ахлоқ-одобли бўлишни истаса, юриш-туриш ва ҳаёт кечирининг, маданиятнинг барча унсурлари, меъёрларига риоя қилиши лозим. Шундай бўлиш, аввало, унинг ўзига боғлиқ, чунки инсон ўз эҳтиросларига ҳукмрон ва уларни ўзгартиришга қодирдир, у ўз жони ва танини тарбиялар экан, уни маънавий шифокорлик билан даволаши

ҳамда аста-секин ахлоқ ҳақидаги китобларда кўрсатилган усуллар билан иллатларни бартараф этиши зарур.

Беруний оила ва никоҳ муносабатларининг жуда нозик томонларини ахлоқий ва ҳуқуқий нуқтаи назардан тадқиқ қилар экан, оиланинг мустаҳкам ва тинч-тотув бўлиши, эр-хотиннинг аҳиллиги, ширинсўзлиги бир-бирига бўлган меҳр-оқибатига боғлиқ, деган хулосага келади. Айниқса, унинг ёшларга қарата айтган қуйидаги пурмаъно насиҳатлари ғоят муҳим бўлиб, бугунги кун ёшлари учун ҳам алоҳида аҳамиятга эга:

“Эй, қизим, сен ўрганган уйингдан кетиб, нотаниш хонадонга тушмоқдасан. Сен бўлажак куёвингнинг ҳамма хислатларини билмайсан. Сен ер бўл, у осмон бўлади. Сен у билан шундай йўл тутки, унинг олдида ер каби камтар бўлсанг, у осмон каби олижаноб бўлади. Осмон шифоли ёмғири билан ерни кўкартиргани каби, у ҳам ўз меҳр-шафқати билан сени хушнуд этади...”

Эринг сендан ширин ва юмшоқ сўзлар эшитсин. Ярамайдиган ёки эски либосда, ёки сочларинг тартибга солилмаган ҳолда, унинг олдига ўтирма. Ширин сўзли бўлгин, бу ишинг ҳар қандай сеҳр-жодудан яхшидир.

Сувдан тез-тез фойдалангин. Ўзинга хушбўй нарсалар билан оро бер. Покизалик ҳамиша йўлдошинг бўлсин” [3].

Беруний ўз устозлари изидан бориб, инсонлар ўртасида ўзаро бир-бирини тушуниш, тенглик ва бошқарувдаги адолатни ҳимоя қилиб чиқдики, бу қарашлар бизнинг давримизда ҳам ўз аҳамиятини йўқотгани йўқ.

Оилавий муносабатлар ва ижтимоий соҳага оид фанлар тизимида буюк мутафаккир, дунё халқлари тафаккури хазинасидан тиб илмининг билимдони сифатида жой олган аллома Абу Али ибн Синонинг (бу сўздан *Ибн Сино* “*авиценна*” медицина келиб чиққан) ўзига хос қарашлари мавжуд. Унинг педагогик ва психологик қарашлари, ижтимоий асосга қурилган бўлиб, у бола тарбиясида умуминсоний тамойилнинг қўлланилишини ёқлаб чиққан ва тарбиячи ота-оналарга болани қаттиқ тана жазосидан кўра, шахсий ибрат орқали тарбиялаш маъқуллигини уқтирган.

Ибн Синонинг “Тадбири манзил” асарининг катта бир боби оила ва оилавий тарбия масалаларига бағишланган. У оила бошлиғи олдига катта талаблар қўяди, фарзандларни бир-бирига меҳрибон қилиб тарбиялаш ҳақида фикр юритади. Шароит қандай бўлишидан қатъи назар, бола тарбияси ота-оналарнинг вазифасидир. Ибн Сино ўз асарларида ота-она давлат бошлиғими ёки жамиятнинг оддий бир аъзосими барибир бола тарбияси масаласида уларга бир хил талаб қўйилади, деган ғояни илгари суради.

Аллома бола тарбиясининг қийин ва мураккаб иш эканини чуқур ҳис этади. Бола ахлоқининг шаклланишида, дейди у эр-хотиннинг бир-бирига бўлган муносабати, бир-бирини ҳурмат қилишлари ижобий таъсир кўрсатади. Бунинг учун оила аъзоларининг ҳар бирига маълум вазифалар юклатилган бўлиши, эркак кишининг оилага бош бўлиши ва зарур талабларни бажариши, агарда бирор нарсани ваъда қилган бўлса, ваъдасининг устидан чиқиши лозимлигини таъкидлайди. Боланинг мустақил овқатланиш даври бошланиши билан ота унинг ахлоқий тарбиясига киришуви зарурлигини, мақсадга эришиш учун тарбияда болани баъзан мақташ, баъзан жазолаш ҳам кераклигини айтади.

Ибн Сино яшаган даврда аёллар ҳақида ёки уларнинг манфаатлари нуқтаи назаридан ижобий фикрлар айтиш қанчалик қийин бўлишига қарамай, у аёлларнинг оила ва жамиятда тутган ўрнига катта аҳамият беради, ижодий ишларида оқила аёлларни кўқларга кўтариб мақтайди. Унингча, агар аёл ақлли бўлса, ўз эрининг ишончли дўсти ва ҳаётда энг биринчи ёрдамчиси бўлади, бевафо эр- хотинлар эса оилани ҳалокатга олиб боради.

Ибн Сино оилада тўғри тарбияни олиб бориш, оила бахтининг муҳим асоси деб ҳисоблайди. Унинг фикрича, оилада отанинг табиатан юмшоқ бўлиши бола табиатини бузади. Оилада бош тарбиячи отадир ва отанинг қаттиққўл бўлиши болалар тарбиясида муҳимдир, чунки ота катта таъсир кучига эгадир. Муаллиф мазкур асарнинг “Аёлларнинг яхши сифатлари” бўлимида оналарнинг оилада босиқ, доно, ҳалол ва камтар бўлишлари ҳамда бола тарбиясида отага энг яқин кўмақдош бўла олишлари оила мустаҳкамлигини сақлашда катта ёрдам беришини таъкидлайди.

Алломанинг “Тиб қонунлари” китобида эса бола тарбиясидаги онанинг вазифалари алоҳида кўрсатиб берилган. Бола камолотида онанинг мумкин қадар сипо, вазмин ва босиқ бўлиши кераклиги, ундаги ғазабланиш, қайғуриш, кўрқиш каби руҳий кечинмалар болага зарар келтириши таъкидланган.

Ибн Сино оила бошлиғи олдига қатор талабларни қўяди. Оила бошлиғи, деб ёзади у, ҳам назарий, ҳам амалий жиҳатдан оилада тарбия масалаларини мукамал ўзлаштирмоғи лозим. Агар оила бошлиғи тажрибасиз бўлса, у ўз аъзоларини яхши тарбиялай олмайди, охир оқибат у яхши ижобий натижаларга эриша олмайди, ёмон тарбия нафақат ушбу оила, балки кўшниларга, маҳалла- кўйга ҳам ёмон таъсир қилиши мумкин. Оилада бола тарбияси ота-онанинг жамиятда тутган мавқеидан қатъи назар, уларнинг бирламчи вазифасидир. Донишманд меҳнат тарбияси борасида фикр юритар экан, жумладан қуйидагиларни таъкидлайди:

Ҳар бир болани бирор ҳунарга ўргатмоқ шарт, ёш йигит бирон ҳунарни ўрганса, уни ҳаётда татбиқ эта олса ва мустақил ҳунар туфайли оилани таъминлайдиган бўлсагина, отаси уни уйлантириб қўймоғи лозим, дейди. Демак, алломанинг оила қуриш учун зарур ижтимоий ва иқтисодий етуклик ҳақидаги фикрлари, айниқса ёш оила ва оила қурувчилар учун муҳим аҳамият касб этади. Сабаби, оиланинг мустаҳкамлиги ва бахтли бўлиши айнан оила қурувчиларнинг ҳам ижтимоий, ҳам иқтисодий жиҳатдан етукликларига ва кўпроқ, йигитнинг оила қуришга тайёргарлигига боғлиқдир.

СПИСОК ИСПОЛЬЗОВАННЫХ ИСТОЧНИКОВ:

1. А. Маковельский. Авесто. Баку, 1960. 80 - 81-б.
2. Ҳ. Ҳомидов. “Шоҳнома”нинг шуҳрати. - Т.: “Ўзбекистон”, 1991. 93-94-б.
3. М. Хайруллаев. Фаробий ва унинг фалсафий рисоалари. - Т: “Фан”, 1963.
4. Ҳ. Бобоев, С. Ҳасанов. Берунийнинг сиёсий-ҳуқуқий қарашлари.// “Ҳаёт ва қонун” журнали. 1996 йил, 3-сон.

Норкулова Сорахон
(Жиззах, Ўзбекистон)

МЕҲНАТГА ПСИХОЛОГИК ВА АМАЛИЙ ТАЙЁРЛАШ ОРҚАЛИ ЎҚУВЧИЛАРДА АҲЛОҚИЙ-ИРОДАВИЙ ХУСУСИЯТЛАРНИ ТАРБИЯЛАШ МАСАЛАЛАРИ

Ҳар томонлама баркамол, етук авлодни етиштиришда меҳнат тарбияси, ўқувчи – талабаларни касбга йўналтириш, касб – ҳунарни онгли равиёда тўғри танлашга кўмаклашиш масаласи алоҳида эътибор талаб этади. Инсоннинг кундалик турмуш тарзи меҳнат ва фаолият билан боғлиқ. Шу сабабли меҳнат ва фаолият билан маънавий бойликлар, ижтимоий тараққиётнинг негизидир. Меҳнат тарбияси шахснинг ҳар томонлама ривожланишининг ажралмас қисми. Шунингдек, боланинг ҳар томонлама шаклланиш воситаси, унинг шахс сифатида улғайиш омили ҳамдир. Мунтазам қилинган меҳнат жараёнидагина бола ўз ақлини, иродасини, хиссиётини, характерини ривожлантириши ва шахс сифатида шаклланиши мумкин.

Келажак авлод мустақил Ўзбекистоннинг бўлғуси қурувчилари. Шу сабабли ҳам “Талим тўғрисида”ги қонун ва “Кадрлар тайёрлаш миллий дастури”нинг асосий талабларидан бири ўқувчиларни меҳнатга, касб – ҳунарга йўналтириш, уларни мустақил равишда меҳнат қилишга қай даражада тайёрлашга алоҳида эътибор қаратилади. “Талим тўғрисида”ги қонуннинг 13-моддасида такидланганидек: “Касб – ҳунар коллежи - ўқувчиларининг касб – ҳунарга мойиллиги, маҳорати ва малакасини чуқур ривожлантиришнинг, танланган касблар бўйича бир ёки бир нечта ихтисос олишини таминлайдиган уч йиллик ўрта–махсус касб–ҳунар таълими муассасасидир...” Бундай юксак эътибор ва имкониятларни инobatга олган ҳолда, меҳнат ҳар бир ўқувчи-талаба учун ҳам зарурият, ҳам бурч бўлиши, бунинг учун уйда ҳам, таълим муассасаларида ҳам меҳнат қилиш учун барча шарт-шароитлар яратилиши лозим. Агар бола кичиклигидан меҳнат қилишга ўргатилса, ўйиндан меҳнат қилишга ҳеч қийинчиликларсиз ўтади. Унинг ҳулқида ҳеч бир оғиш ҳолатлари кузатилмайди. Бу жараёнда албатта катталарнинг ибрати ва ўрни муҳим рол ўйнайди.

Болалар кичик ёшидан бошлаб маиший меҳнат, ақлий меҳнат, жисмоний меҳнат ва ижтимоий меҳнатда иштирок этадилар. Ўқувчиларни меҳнатга ҳам руҳан, ҳам амалий жиҳатдан тайёрлаш лозим. Шунинг учун уларнинг ёши ва имкониятларига мос меҳнат турларини бажаришга жалб этиш даркор.

Меҳнатга психологик ва амалий тайёрлаш жараёнида ўқувчида меҳнатсеварлик, интизомлилик, шижоаткорлик каби ахлоқий-иродавий хусусиятлар тарбияланиб боради. Бу борада ўқувчиларда жамоатчилик билан меҳнат қилиш кўникмаларини ҳосил қилиш ҳам муҳим аҳамиятга эга. Чунки инсон бутун ҳаёти давомида кўпчилик билан меҳнат қилади. Бу жараёнда эса энг зарурий шартни яъни, ўқувчиларда меҳнат қилиш маданиятини ўстириш, фаолиятга ижобий муносабатда бўлишга ўргатиш зарур.

Ўқувчиларни мустақил ҳаётга ва касб ҳунарга тайёрлашда умумий ўрта таълим мактабларида ўқитиладиган меҳнат таълими ўқув фан катта аҳамият

касб этади. Шунинг учун ҳам меҳнат таълими машғулотларида ўқувчиларнинг мустақил фикрлаш ва мутақил ишлаш қобилиятларини ривожлантирадиган методлардан кенгроқ фойдаланиб бориш мақсадга мувофиқ ҳисобланади. Демак, меҳнат юқорида тақидлаб ўтганимиздек, инсон учун фақатгина материал, ижтимоий зарурат эмас, балки, маънавий-руҳий эҳтиёж бўлганлиги сабабли меҳнат таълими ўқувчиларни меҳнатга ҳар томонлама тайёлаш масалаларини илмий педагогик нуқтаи-назардан ўрганиш, унинг таълим жараёнида ўқувчиларга ўргатиб борилиш шарт-шароитлари ва талабларини ишлаб чиқиш бугунги куннинг долзарб масалаларидан бири сифатида қаралмоқда.

Энг аввало, ўқувчилар таълим жараёнида меҳнат ҳақида дастлабки билим ва тасаввурларга эга бўлиб, ўқиш ҳам меҳнат эканлигини тушуниб оладилар. Ўқув режасига киритилган меҳнат дарсларида эса, меҳнат қилиш малакаларини эгаллайдилар. Бу жараёнда улар ўз меҳнатларининг натижаларини кўриб завқланидилар ва янада кўпроқ меҳнат қилишга ҳаракат қиладилар. Меҳнат қилиш жараёнида синф ва мактабдан ташқари меҳнат турида фаол иштирок этадилар ва чиниқиб борадилар.

Ҳозирги кунда бошланғич синфларда меҳнат таълими дарсларида турли соҳага, касбларга доир машғулотлар олиб борилади ва бола юқори синфга ўтиш арафасида маълум бир касб меҳнатларидан бирини танлаш имкониятларидан фойдаланиши мумкин. Аммо кўп ҳолларда айрим ўқувчиларда иккиланувчан фикрий тўқнашувлар юзага келади. Бу ўринда унга ўзи танлаган касб тури бўйича тўғри йўналиш бериш муҳим аҳамият касб этади. Яъни ўқувчилар юқори синфга ўтиш даврида психик жараёнлар ва ҳусусиятлари билан бир қаторда касб-ҳунарни эгаллашни талаб этадига ҳусусиятлар болада намоён бўла бошлайди. Бунда ўқитувчи ва психологнинг ўрни алоҳида бўлиши лозим. Бола шахсининг баркамол шаклланиши, ақлий тараққиётини юксалтириш мактаб жамоаси, ҳусусан психологдан катта маҳорат талаб этади.

Жуда кўплаб мактабларда бошланғич синф ўқувчиларига меҳнат таълими дарсларини ташкил этиш учун алоҳида мактаб устахоналари ташкил этилган бўлиб, бунда ўқувчилар бемалол шуғулланиш имкониятларига эгалар. Аммо, шунга қарамай, кўплаб ижтимоий фойдали меҳнат турларини, ўқувчиларни меҳнатга амалий тайёрлашни айнан мактаб дарс соатларида ташкил этиш энг муруккаб масала бўлиб ҳисобланади. Бугунги кунда эса, ҳатто алоҳида фанлар чуқурлаштириб ўтиладиган бир қатор мактабларда меҳнат таълими дарсларининг бошқа ўқув фанлари билан алмаштирилиши ачнарли ҳолалардан бири бўлиб турибди. Зеро, тақидлаб ўтганимиздек, меҳнат таълими дарсларида ўқувчиларни меҳнатга психологик ва амалий тайёрлаб бориш, унга ўргатиш йўл ва воситаларини такомиллаштириш ижтимоий ҳаётнинг доимий талабларидан бири бўлиб келмоқда.

Мактабларда бошланғич синф ўқувчиларини меҳнат таълими дарсларида меҳнатга бўлган муносабат, меҳнат қилиш шартлари ва унинг асосий босқичлари, меҳнат турлари ва уни бажари қонун-қоидалари билан таништирилиб борилади. Бунда болалар асосан катталарнинг доимий назоти остида ишлашга кўникадилар ва уларга бажарувчи вазифаси юклатилади. Бироқ бундай анъанавий ёндошув бошланғич синф ўқувчиларининг меҳнат ва

касбий фаолиятга бўлган қизиқишларини ўзлари мустақил равишда бошқариб боришларига тўсқинлик қилади. Ўқитувчи меҳнат дарсларида у ёки бу нарсанинг тайёрланишини босқичма-босқич кўрсатиб бериб, ўқувчиларда худди шу кетма-кетлик асосида қатъий қайтаришларини талаб қилади, бу эса уларнинг ижодий фаолиятлари учун ўрин қолдирмайди.

Бошланғич синфларда меҳнат дарслари асосан қўл меҳнатининг асосий босқичларини ўрганиш, қўлда турли асбоблар билан ишлаш, ҳар хил ҳомашёлардан фойдаланиш асосий фаолият ҳисобланса, юқори синф ўқувчилариди эса касбнинг у ёки бу турига қизиқишлари аниқ йўналтирилган ҳолда шакллантириб бориш меҳнат соатларининг асосий вазифаларидан бири ҳисобланади. Ўқитувчи дарс соати мобайнида, меҳнат қилиш малакаларини шакллантириш жараёнида гигиеник, техник ва хавфсизлик қоидаларига амал қилишни ўқувчилар онгигасиндириб бориши зарур. Бундан ташқари болаларнинг ёши уларнинг шахсий имкониятларига алоҳида эътибор қаратиб ўқувчиларнинг ҳар бири билан индивидуал ёндошган ҳолда ишлаш кўзланган мақсадга яқинлаштиради. Машғулотнинг малум бир қисмини “Касбий маҳорат соатлари”га яъни, турли меҳнат соҳаларида фаолият олиб боровчи касб эгалари билан доимий суҳбат ва учрашувлар ўтказиб туришга йўналтириш ҳам самарали усул ҳисобланади. Ўқувчилар ўз кўзлари билан кўрган касб эгаларини, улар билан бўлган мулоқотни яхши эслаб қоладилар ва кенгроқ тасаввурга эга бўладилар. Бу ўринда болага касбий йўналишнинг тўғри берилиши, унинг истедоди, ижодий ёндошиш қобилияти кўпроқ нималарга қаратилганлигини тўғри баҳолаш, уларнинг келгуси ҳаёти мазмунли бўлишида муҳим рол ўйнайди.

Умуман олганда бизнингча таълим муассасаларида меҳнат таълими машғулотлари қуйидаги бир неча талаблар асосида ҳамда изчиллик билан олиб борилса, қутилган натижага эришиш янада осонлашган бўлар эди:

- Меҳнат таълимининг ахлоқий ва маданий аҳамиятга эга эканлигини ўқувчиларга мунтазам сингдириб бориш;

- Меҳнат ўқувчи (талаба)нинг ёши, ҳаёт тажрибаси, индивидуал психологик ҳусусиятлари ҳамда имкониятларига (соғлиғи, оилавий аҳволи...) мос келиши;

- Меҳнат таълими машғулотларида ўқувчиларнинг фаолиятлари доимий ижодий ҳаракатда бўлиши, мустақил фикрлаш ва ижодий ёндошиш қобилиятларининг тўғри баҳолаб борилиши;

- Меҳнат таълими машғулотларида амалий фаолиятни янада ривожлантирувчи методлар ва замонавий педагогик технологиялардан ўринли фойдаланиш;

- Машғулотларнинг маълум бир қисмини “Касбий маҳорат соатлари”га йўналтириш яъни, меҳнат аҳиллари билан доимий суҳбат ва учрашувлар ташкил қили.

Ўқувчиларни меҳнатга психологик ва амалий тайёрлаш жараёнини тўғри йўналиш асосида олиб бориш, уларнинг келажақдаги меҳнат фаолиятларида доимий ижодий ҳаракатда бўлишларига туртки бўлади. Бу эса техника ва технология тараққиёти даврида ижодий тафаккурга бой шахсларнинг етишиб чиқишларига улкан замин яратади.

СПИСОК ИСПОЛЬЗОВАННЫХ ИСТОЧНИКОВ:

1. Кадрлар тайёрлаш миллий дастури. / Баркамол авлод – Ўзбекистон тараққиётининг пойдевори. Тошкент, 1997. – 31-61 б.
2. Азамхужаева Э. Муомала маромининг ёш хусусиятлари ва динамикаси. Автореферат., Т.: 2002.
3. Асқарова.У. “Меҳрибонлик уйи” ўсмирларида миллий ғурурни тарбиялашнинг педагогик хусусиятлари. Автореферат., Т.: 1996.

Очилов Оғабек Нарзуллаевич, Эшбўриева Дилноза Эрқуловна
Қашқадарё ХТХҚТМОҲМ, Нишон тумани 20-мактаб
(Нишон, Ўзбекистон)

ЎҚИТУВЧИНING МУОМИЛА ОДОБИ ШАХСИЙ **ФАЗИЛАТЛАРНИING АСОСИ СИФАТИДА**

Педагогик жараёндаги алоқалар тизимида ўқитувчи билан ўқувчи ўртасидаги муомала-муносабатлар катта ўрин эгаллайди. Бу жараёнда бола инсоният асрлар давомида тўплаган билимларни, ахлоқий тажрибани эгаллаб олади. Муаллим педагогик жараёнда асосий фигура, етакчи кишидир. Унга ёш авлодни ўқитиш ва тарбиялаш вазифаси юклатилган. Шунинг учун ҳам ўқитувчига, унинг ахлоқий сифатларига, хулқига ўқувчилар билан муомаласига нисбатан алоҳида, юсак талаблар қўйилади.

Муаллим ҳаётга эндигина кириб келаётган, баркамол шахс сифатида шаклланаётган инсонлар — ёш болалар билан мулоқотда бўлади. Болалар таълим-тарбия жараёнида умуминсоний ва миллий ахлоқ ёрмаларини (мезонларини) ўзлаштиради. Уқувчи муомала одобини асосан ўқитувчи тимсолида англаб олади. Севимли муаллим бола учун бир умр идеал, ибрат, намуна бўлиб қолиши ҳам мумкин.

Баркамол, ижодкор шахсни шакллантиришга, тарбиялашга доир ахлоқий нормалар педагогик этикада ифодаланган. Тарбияланувчига ижобий таъсир ўтказиш шартларидан бири болага бўлган ишонч билан унга нисбатан қўйилаётган талабларнинг бирлигидадир. Бу қонуният педагогик амалиётда кўп марта синовдан ўтган ва ўзини оқтаган. Муаллимлар, талабалар билан ўтказилган суҳбат натижалари шундан далолат берадики, мактабда хушмуомала ўқитувчилар билан бир қаторда болаларга худа-беҳудага дўқ уриб, бақриб муомала қиладиган муаллимлар ҳам учрайди. Бундай муомала жамиятда қабул қилинган умуминсоний ва миллий-ахлоқий нормаларга тўғри келмайди. Бундай ўқитувчилар болалар орасида обрў орттира олмайдилар.

Педагогик жараён, тарбия жараёни, одамларнинг табиати шу даражада мураккабки, муаллим баъзан истаса-истамаса кўполлик қилишга «мажбур» бўлади, ўқувчи муаллимнинг ўринли талабларини бажармаётган пайтларида у ўзини тутолмай қолади. Муаллим ўз талабларини, қатго кўполлик ҳолатини ҳам, болага яхшилик қиляпман деб ҳисоблайди, чунки бу ишни болага билим бериш, уни тўғри йўлга солиш, яхши одам қилиб тарбиялаш учун қиладиганига ишонади. Саъдий Шерозийнинг «Гулистон» (Тошкент, 1968) асарининг «Тарбиянинг таъсири баёни» бобидаги ҳикоятларда, Алишер Навоийнинг «Маҳбуб ул қулуб» асаридаги «Мударрислар тўғрисида», «Мақтабдорлар тўғрисида»ги мақолаларида билдирилган мулоҳазалар бу фикримизга ҳамоҳангдир.

Бундай ҳолатлар кўпинча тарбияси қийин бола билан муомала-муносабатлар жараёнида содир бўлади. Шуни ҳам унутмаслик лозимки, бундай бола одатда, носоғлом оила-дан чиқади. Бола оиладаги ёмон муҳитнинг қурбони бўлиши ҳам мумкин. Тажрибали педагоглар тарбияси қийин бола билан ишлаш, муомала қилиш мураккаблигини, шу билан бирга улар инсоний меҳрга зор, хушмуомалага, эътиборга муҳтож эканлигини,

бундайларга нисбатан бардошли, сабр-тоқатли, кечиримли бўлиш зарурлигини ҳам таъкидлайдилар.

Жисмоний жароҳат олган болани ўқитувчи жазоламаслигини ҳамма билади. Жисмоний тарбия муаллими оёғи жароҳатланган боладан югуриш мусобақасида қатнашиш-ни талаб этмайди. Бола баъзан қалби, руҳи жароҳатланган ҳолда мактабга келиши мумкин. Таълим жараёнида буни ҳамма ўқитувчилар эътиборга оладими? Афсуски йўқ. Бола жавоб беришни хоҳламаяпти, дарс тайёрлашни истамаган, деб ҳисоблаб ҳамма ўқувчиларга бир хил талаб қўйиш, бир хил муомала қилиш ҳоллари кўплаб учрайди. Баъзан боладан ҳатто у бажара олмайдиган ишлар ҳам талаб этилади. Айрим ўқувчилар боланинг оиласидаги, ота-онаси-даги нуқсонлари учун ҳам уни айблашга уринадилар,

Муаллимнинг бирор тасодифий хатти-ҳаракати натижасида ўқувчиларда у ҳақда содир бўлган фикр ҳам таълим-тарбия жараёнига салбий таъсир этиши, муаллимнинг ишини мураккаблаштириши мумкин. Одатда, бундай зиддиятлар узоқ давом этади ва ўқитувчи фойдасига «ҳал» этилади. Муаллимнинг обрўсини сақлайман деб, катталар баъзан боланинг қадр-қимматини ерга урадилар, ўқувчидан кечирим сўрашни талаб этадилар, ваҳоланки бу низога ўқитувчининг нотўғри хатти-ҳаракати сабаб бўлган. Муаллимларнинг бу иши ахлоқий тарбия талабларига тўғри келмайди!

Ўқитувчи боланинг имкониятларини, қобилиятини ҳисобга олган тақдирдагина ундаги камчиликларни бартараф эта олади, унинг педагогик талабларини бола бажариши мумкин. Муаллимнинг талаблари боланинг имконият даражасидан паст бўлса, ундаги қобилиятларнинг ривожланишига тўсқинлик қилади; агар муаллимнинг та-лаблари боланинг қобилияти ва имкониятларидан ортиқ бўлса, болада ўз кучига ишонмаслик, ишдан ўзини четга олиш ҳис-туйғусини пайдо қилади. Муаллимнинг қаттиқ-қўллиги ва талабчанлиги ахлоқий тарбиянинг бошқа во-ситалари билан бирга олиб борилиши керак.

Муаллим билан ўқувчи ўртасидаги муомалани тартибга солувчи талаблардан бири боланинг хулқини, муомаласини, бола бажарган ишни одилона, тўғри баҳолашдир. Боланинг хулқи, муомаласи кўпинча у қилган бирор иш билан тенглаштирилади. Лекин хатти-ҳаракат ахлоқий муомаланинг бир қисмидир, холос. Хулқи, муомаласида эса боланинг бирор киши ёки нарсага муносабати ҳам ифодаланади. Боланинг хулқи, муомаласи ахлоқий жиҳатдан баҳоланиши мумкин. Боланинг қилиғи деганда унинг хатти-ҳаракатига берилган баҳо ҳам назарда тутилади. «Карим яхши иш қилмади. Уктам ишни қойил қилди» деган иборалар кўп ишлатилади.

Муомала ўз моҳияти ва тузилишига кўра мураккаб ахлоқий ҳодисадир. Унда кишининг ахлоқий онги (мотив, истак, унга эришиш йўлини танлаш), ахлоқий фаолият (хатти-ҳаракат), ахлоқий муносабат (баҳолаш) ва кишининг унга муносабати намоён бўлади. Шахснинг нияти (майли) замирида уни у ёки бу мақсадга ундовчи манфа-атлар мавжуддир. Манфаатлар ижтимоий ва шахсий қим-матга эга бўлиб, маълум бир-эҳтиёжлардан ҳосил бўлади. Инсоннинг мақсади доимо асосланган бўлади. Сабаб (важ) муомала одобининг, хатти-ҳаракатнинг, қилиқнинг бир қисми бўлиб, бирор ҳаракатни бажаришга унинг яхши ёки ёмон эканлигини баҳолашга асосланади.

Болалар ҳаётида, айниқса кичик ёшдаги болалар фаолиятида ва хулқида ҳиссиётнинг таъсири кучли бўлади. Улар ҳали ўз хатти-ҳаракатларининг мотивларини тўла англаб етмайдилар. Катта ёшдаги ўқувчиларнинг хулқида ҳам ваз-сабаблар ҳамма вақт ижобий хатти-ҳаракатларга олиб келавермайди. Болаларнинг хулқини баҳолашда хатти-ҳара-катларнинг натижасига қараб хулоса чиқариш лозим. Муаллим ўқувчининг ўз хатти-ҳаракатларига, хулқида шахснинг муносабатини ҳам эътиборга олиш керак. Ўқитувчи боланинг хулқини, хатти-ҳаракатини объектив баҳолаш учун болани бу ишга нима даъват этганини, нималар сабаб бўлганини ҳам аниқлаши лозим. Шундагина ахлоқий баҳо тарбиявий қимматга эга бўлади.

Бола ҳаракат қиладиган ҳаётини вазиятларни, кутилмаган ҳолатларни олдиндан аниқлаш жуда қийин. Болаларни хатолардан мутлақо сақлаб қолиш ҳам муаммо. Муаллимнинг вазифаси ўқувчига ўз хатти-ҳаракатларининг натижасини кўз олдида келтира билишни ва ўз хулқи учун масъул эканлигини тушунтириш, англашидан иборат. Бу муаллимнинг дам олиш пайтларида ҳам, ўқишдан ташқари вақтларда ҳам ўқувчилар билан ўзаро муомала одобида маълум ахлоқий нормаларга риоя қилишни талаб этади.

Педагогик фаолиятда синфдан ва мактабдан ташқари ишлар ўқитувчи билан ўқувчи ўртасидаги муомаланинг муҳим соҳаларидан бири ҳисобланади. Синфдан ташқари ишлар ўз хусусиятига кўра дарсдан кескин фарқ қиладди. Бу ишлар дарс сингари қатъий тартибга туширилмагани учун ҳам муаллим ва ўқувчилардан ўзаро назоратни кучайтиришни, ҳалоллик ва виждонлиликни, холисликни, ахлоқий масъулиятни кўпроқ талаб этади. Шанбаликлар, сафарлар, экскурсиялар, кино-театрларга бирга бориш муаллим билан ўқувчиларнинг муомала одобида кўпроқ боғлиқ бўлади.

Мактабда таълим-тарбия ишларининг самарадорлиги фақат ўқитувчининг тайёргарлиги, маънавий қиёфаси ва ўз вазифасини қандай бажаришигагина боғлиқ бўлиб қолмасдан, балки бола яшайдиган муҳит ва оиланинг таъсирига ҳам боғлиқдир. Оила болани ахлоқий тарбиялаш, унинг маънавий-ахлоқий йўналишларини шакллантириш-нинг муҳим омилдир. Оила бола тарбия оладиган энг биринчи жамоа бўлиб, бола унда ахлоқий қоидалар, урф-одатларни билиб олади, дастлабки ахлоқий тажриба орттиради.

Бола мактабга қадам қўйганда яхши ва ёмон нарсалар ҳақида ўз тасаввурига эга бўлади. Ўқитувчи болада қандай ахлоқий тушунчалар мавжудлигини ва бу тушунчалар, ахлоқий фазилатлар қандай шароитда шаклланганлигини ҳам билмоғи керак. Шунинг учун ҳам муаллим ўқувчиларнинг ота-оналари билан алоқа боғлаб, болани тарбиялашда улар билан ҳамкорликни йўлга қуйиши даркор.

Болани мактабга, ўқишга қабул қилаётганида муаллим унинг ота-онаси билан танишади. Ўқитувчи билан ота-онанинг муомаласи, алоқалари ана шу(танишувдан бош-ланади, муаллим билан ота-оналар ўртасида ахлоқий-педагогик муносабатлар бола мактабни битиргунча давом этади. Педагогик амалиёт шуни кўрсатадики, ўқитувчилар кўпинча тарбияси қийин болаларнинг ота-онаси билан алоқа ўрнатадилар. Муаллимнинг ота-онага эътибори кўпинча боланинг ёмон хулқи, салбий қилиқлари билан боғлиқ бўлади. Агар

бола мўмин-қобил, одобли бўлса, айрим муаллимлар унинг ота-онаси, оиладаги тарбиясига деярли эътибор бермайдилар.

Тарбиянинг самарадорлиги кўпинча оила ва мактабнинг болага нисбатан бир хил талаб қўя билишига боғлиқ. Шунинг учун ҳам педагогик ахлоқда ўқитувчи билан ота-оналарнинг ўзаро муносабатлари, муомаласига катта эътибор берилади, муаллим оила билан алоқа ва ҳамкорлик қилмасдан туриб, болани ахлоқий тарбиялаш вазифасини бажара олмайди. Чунки мактаб оилада шаклланган ахлоқий фазилатларни мустақамлаши ёки иллатларни йўқотиши лозим бўлади.

СПИСОК ИСПОЛЬЗОВАННЫХ ИСТОЧНИКОВ:

1. Қоплонова М. Педагогик жамоадаги шахслараро муносабатлар. – Т.: “Ўқитувчи”, 2005.
2. Очиллов М, Очиллова Н. “Ўқитувчи одоби” Тошкент “ Ўқитувчи” 2000
3. Интернет сайтлари: Ziyonet.uz, www. Edu.uz

Сейталиева Бану
магистрант,
Сдикова Гулия
к.х.н., доцент

Западно-Казахстанский Университет им. М. Утемисова
(Уральск, Казахстан)

ИСПОЛЬЗОВАНИЕ МОДУЛЬНОЙ ТЕХНОЛОГИИ ОБУЧЕНИЯ ХИМИИ В СИСТЕМЕ ОБНОВЛЕННОГО ОБРАЗОВАНИЯ

Annotation: *The modular technology is aimed at the logical construction of teaching content and integration of various types and forms of students' individual work. Compared to traditional technology, the use of modular chemistry teaching technology guarantees the increase in academic performance, quality of knowledge and overall effectiveness in knowledge assimilation and academic activities.*

Keywords: *modular technology, chemistry, educational material, modular chemistry training, degree of student learning.*

В настоящее время основной задачей системы образования страны – это повышение уровня образования подрастающего поколения на международный уровень за счет перехода к национальной модели образования. В законе Республики Казахстан «Об образовании» указано, что одним из важнейших вопросов в системе образования является внедрение новых технологий обучения, доступ к международным глобальным коммуникациям, информатизация образования. Вхождение в мировое образовательное пространство связано со значительными изменениями в теории педагогики и образовательного процесса: изменилась парадигма образования, обновлено ее содержание, появляются новые мировоззрения, другие взгляды, другой менталитет.

Основные идеи психолого-педагогического направления совершенствования технологии обучения в контексте повсеместного использования педагогических технологий и роли науки описываются следующим образом:

- переход к обучению на основе памяти с использованием внимательности;
- переход от статистической модели знаний к системе динамической структуры умственной деятельности;
- переход от образовательной программы для учащихся к программе индивидуального и дифференцированного обучения [1].

Постоянно меняющийся мир требует постоянного развития человеческих способностей и потребностей. Качественное образование и разумное воспитание необходимы для формирования личности, достойной такого общества, в период научно-технического прогресса и цивилизованного развития. [2]. Чтобы Казахстан вошел в число развитых стран, необходимо особое внимание уделять воспитанию подрастающего поколения, раскрывать неизведанные способности ребенка, повышать интерес и активность к предмету, укреплять уверенность в себе.

Министерство образования продемонстрировало дизайн дидактических модулей, которые внедряются и планируются использовать в процессе обучения. Новая технология обучения позволяет интересным образом разрешить нерешенные до сих пор междисциплинарные связи через взаимодействие дидактических модулей в процессе обучения. В настоящее время в Казахстане формируется собственная национальная модель образования.

На смену традиционной объектно-субъектной педагогике Коменского и Герберта пришла другая, которая фокусируется на ребенке как на субъекте образовательной деятельности, как на развивающейся личности, стремящейся к самоактуализации, самовыражению и самореализации [3]. В этом случае важной составляющей педагогического процесса является личностно-ориентированное взаимодействие субъектов обучения - учителя и ученика.

Сегодня количество новых технологий растет, и их эффективность в процессе обучения доказывается. Новые технологии, которые лежат в основе этого глобального образовательного процесса, в частности, «модульное обучение», «интенсивные методы обучения с помощью диаграмм, справочных материалов», «технологии коллективного обучения и проблемного обучения». Использование этих новых технологий повышает у учеников интерес к предмету и самостоятельному обучению.

Модульные инновации - это новый метод обучения в блочной системе, которые тесно связаны друг с другом. Единственный способ достичь этой цели - это искать эффективные пути и новые методы обучения. Для реализации этих идей основной целью является научить учащихся самостоятельно приобретать знания в процессе обучения, активно и независимо общаться. Здесь ученик - это личность, вокруг которой по-разному осуществляется обучение и воспитание. Модульный метод, являясь источником качественного преподавания химии, положительно влияет на качество изучения предмета на основе хороших отношений между учителем и учеником [4].

Гибкость и легкость модуля позволяет учащимся развивать свои индивидуальные способности, познавательную активность и творческую самостоятельность. В традиционной системе обучения основной упор делается на приобретение знаний, навыков и умений, которые даются ученику, модульное обучение также направлено на саморазвитие и формирование личностных знаний. Модульное обучение химии приводит к развитию личностно-ориентированного научного анализа, творческой работы с целью поиска собственного пути с широким спектром идей, знаний и навыков в соответствии с требованиями времени.

Структура модульного обучения - это реконструкция образовательного цикла на основе педагогической технологии. В его содержание входят:

- постановка общей цели обучения;
- переход к спецификации общей цели;
- предварительная оценка знаний;
- комплекс учебных мероприятий;
- оценка результатов.

Благодаря этому процесс обучения является «модульным» и состоит из отдельных блоков, имеющих общую структуру. Таким образом, «модуль» - это исследование, направленное на повышение индивидуальных возможностей любой системы через формирование определенной творческой индивидуальности. Как возобновляемый цикл обучения, он состоит из структурной единицы:

1. «Вводная часть» - в основном, учитель систематизирует и обобщает цель модуля, содержание и общую главу так, чтобы полностью ее понять.

2. «Разговорная секция» - основана на взаимодействии учеников путем разделения класса на небольшие группы по 2-6 человек. Организация обучения в игровой форме и использование различных активных форм является обязательным условием обучения.

3. «Заключительный раздел» - этот раздел является последним разделом, который определяет весь цикл преподавания главы или темы. Посвящается мониторингу, проверке и оценке знаний, навыков и умений, приобретенных в процессе познавательной деятельности студентов в разделе разговора. Заключительная часть учебного модуля – тестирование и контроль.

Для полного усвоения материала учениками необходимо:

- относительное повторение в нем материала несколько раз;

- на каждом уроке у всех учеников есть возможность вспомнить действие;

- создание всех условий для возможности повторения теоретического материала при решении экспериментальных задач.

Модульное обучение химии использует время более эффективно, чем количество уроков в текущей школьной программе. Например, по основным разделам программы химии в 9 классе общеобразовательных школ: «электролитическая диссоциация» - 15 часов, «азотная группа» - 12 часов, «кислородная группа» - 13 часов, «общие свойства металлов» - 13 часов, всего 53 часа, а в модульной программе эти темы организованы в общей сложности 45 часов. Сэкономленные часы используются для решения экспериментальных задач с использованием теоретических знаний. Система задач, заданных в контрольной работе, задана в соответствии со стандартом на алгоритмическом и эвристическом уровнях.

Проверка качества обучения проведенная Министерством образования в экспериментальных и контрольных классах по этим направлениям выявила существенное повышение качества обучения в экспериментальных классах. Было отмечено, что учащиеся экспериментальных классов имели более высокие оценки «4» и «5», чем в контрольном классе, и что их годовые итоговые оценки были намного выше. Эффективность модульных методов обучения подтверждается тем, что учащиеся активно осваивают знания урока, формирование творческой активности, умение работать самостоятельно.

В качестве примера ниже приведена таблица согласно модульному методу. Разделу «общие свойства металлов» отводится 13 часов, эти часы были разделены на три модульных блока и соответственно были разработаны планы уроков.

Таблица 1 - Модуль по теме «Общие свойства металлов»

Модульная структура	Количество часов	Содержание урока	Время
Введение	Уроки 1-2	Объяснение материала ссылочными рисунками.	30 мин
Раздел коммуникации	Урок 3	Освоение учебного материала. Игра "Счастливым момент".	40 мин
	Урок 4	Развитие знаний и навыков: а) «вопросы и ответы»; б) задачи распределения	40 мин
	Урок 5	Обобщение, одобрение. Заключительный урок.	40 мин
Заключение	Урок 6	Контрольная работа	40 мин

Однако, технология модульного обучения имеет и свои ограничения, связанные с уровнем готовности учеников к выполнению самостоятельной работы. Поэтому вводить технологию в учебный процесс раньше 7 класса нецелесообразно. Необходимо постепенно обучить их приемам и методам самостоятельной работы, планированию времени на выполнение отдельных видов работ, целеполаганию, самооценке, рефлексии, работе в парах и группах.

Несомненно, модульное занятие в виде данной игровой модели развило у учеников навыки и интерес к химии. Таким образом, что модульное обучение способствует повышению качества знаний по химии; приобретению знаний и формированию у учащихся новых навыков и умений при выполнении уровневых заданий по модульной методике химии; развитию творческой активности и мыслительных способностей учеников, что демонстрирует эффективность модульной технологии.

СПИСОК ИСПОЛЬЗОВАННЫХ ИСТОЧНИКОВ:

1. Трофимова Н. А. Использование модульной технологии на уроках химии как средство формирования компетентностей. - Минск: БГУ, 2009. - 121 с.
2. Берсенева Е. В. Современные технологии обучения химии. - М.: Центрхимпресс, 2004. - 39 с.
3. Гириянов А.А. Гибкая технология проблемномодульного обучения. - М.: Образование, 2012. - 74 с.
4. Чошанов М. А. Еще раз о блочно-модульном обучении: уроки внедрения // Учитель. – 2005. – №4. - 15 с.

Сиддиқова Гулноза
(Жиззах, Ўзбекистон)

АХБОРОТ КОММУНИКАЦИОН ТЕХНОЛОГИЯЛАРИНИНГ ТАЪЛИМ ЖАРАЁНИДАГИ ИМКОНИАТЛАРИ

Жамиятимиз ривожланиши жараёнида ахборот коммуникацион технологияларига бўлган иштиёқ шу даражада тез оммалашмоқдаки, бусиз эдиликда ҳеч бир соҳани тассавур қилиб бўлмайди. Ҳозирги вақтда таълим тизимида аудио ва видео маълумотлардан фойдаланиш кенг кўламда қўлланилмоқда. Ўз даврида машҳур Хитой файласуфи Конфуций шундай деган эди: “Эшитганларимни унутаман, кўрганларимни эслаб қоламан, аммо менга бажартиринг ўшанда у меники бўлиб қолади”. Инсонда кўриш ҳиссиёти эшитиш ҳиссиётидан юқори туради. Шунинг учун видео маълумотлар энг кўргазмали маълумот ҳисобланади. Ишонч билан айтиш мумкинки, видеотаълим келажакда кенг кўламда қўлланилиши мумкин. Видеотаълимнинг асосий мақсади – ўқитувчиси таълим олишдан иборат. Аммо, шуни таъкидлаш жоизки ўқитувчи ўрнини ҳеч қандай видеотаълим боса олмайди. Хорижий мамлакатлар таълим тизимида бундай таълим воситаларидан фойдаланиш XX-асрнинг 90-йилларидан бошланган.

Аудио ва видео материаллар ҳақида тўхталар эканмиз ҳар бирининг алоҳида вазифаси борлигини таъкидлаш жоиз. Бу материалларнинг ҳар иккаласи вазифа жиҳатдан бир-бирини тўлдиради.

Видео сўзи лотинча *video* сўзидан олинган бўлиб – кўряпман, қараяпман маъносини англатади. «Видео» сўзи телевидение ривожланиши билан ўзининг кенг тадбиқини топди.

Аудио сўзи лотинча *audio* сўзидан олинган бўлиб – эшитаман маъносини билдиради. Ушбу форматдаги маълумотлардан ўқув жараёнида фойдаланиш анча илгари, яъни аудио ёзувлар пайдо бўлган вақтдан бошланган. Аудио маълумотлардан фойдаланиш айниқса хорижий тилларни ўрганишда жуда қулай ва юқори самара беради.

Интернет тармоғи ривожланиши билан аудио ва видео материаллардан ўқув жараёнида фойдаланишнинг қулай имкониятлари вужудга келди. Интернет тармоқларида аудио ва видео материалларни сақлаш учун махсус серверлар мавжуд. Масалан, Youtube.uz – бу видео алмашиш учун веб-сайт, бу сайтда ташриф буюрувчилар видеони юклаш ва жойлаштириш, томоша қилишлари мумкин. Youtube.uz сайтида турли мавзуларда етарли даражадаги видео маълумотлар тўпланган. Мазкур сайтда маълумотлар *.avi, ёки *.flv форматларида сақланади. *.flv форматидаги файллар ихчам ва уни юклаб олиш жуда қулай.

Аудио информациянинг туркумига кирувчи мусиқалар тўплами махсус сайтларда сақланади. Жумладан, MP3.uz ва Melody.uz сайтлари мусиқали файлларни сақлашга мўлжалланган. Бу сайтларда юзлаб классик ва замонавий кўшиқлар мавжуд. Бу сайтлардан мусиқа файлларини кўчириб олиш мумкин. Айниқса, мусиқа фанини ўқитишда соф мусиқалардан (минусовка) фойдаланиш яхши самара беради.

Аудио ва видео материалларнинг анимацион материаллар билан ўйғунлашган ҳолати ҳам борки, бу ўқувчини дарсга бўлган қизиқишини янада оширади. Бундай материаллардан бошлангич синф дарсларида фойдаланиш тавсия этилади.

Анимациялар маълум вақт давомида маълум сондаги тасвирларнинг кетма-кет алмаштирилишидан ҳосил бўладиган ресурсдир. Анимацион файллар турли дастурлар ёрдамида яратилади. Анимацион файллар яратиш учун энг қулай ва кенг тарқалган дастур Macromedia Flash дастуридир. Macromedia Flash дастурида анимацион ва интерактив файллар яратилади. Дастурдаги энг ихчам файллар *.gif кенгайтмали файллардир.

Ҳозирги пайтда анимацион файллар тўпланган қўлаб сайтлар мавжуд. Анимацияларга видеофильмларни, мультфильмларни ҳамда компьютер воситаси ёрдамида моделлаштирилган ҳаракатланувчи объектларни мисол тариқасида келтириш мумкин.

Интернет тармоғида ўқитиш учун мўлжалланган порталлар кейинги вақтларда кескин кўпайди. ZiyoNET.uz портали бунинг яққол намунасидир. ZiyoNET.uz порталидан бугунги кунда жуда кўлаб анимацион файлларни топиш мумкин.

ZiyoNET жамоат таълим тармоғи 2005 йил 29- сентябрь куни ҳукумат қарорига мувофиқ ташкил топган. ZiyoNET тармоғининг асосий мақсади таълим тизимида республика ёшлари ҳамда таълим олувчиларнинг билим олиш жараёнида ахборот-коммуникация хизматларини тадбиқ этишдир.

ZiyoNET тармоғи электрон кутубхонасининг асосий вазифалари қуйидагилардан иборат:

-Таълим муассасаларини улаш мониторинги;

- Веб-технологиялар орқали ахборот ресурслардан кенг қамровда ва хавфсиз фойдаланиш;

-Ахборот-таълим ресурсларини бирлаштирадиган технологик майдончани тузиш ва ривожлантириш;

-Ёшларни, ўқитувчиларни таълим муассасалари ва таълим соҳасига боғлиқ ёки қизиққан бошқа ижтимоий қатламларни ўзаро бирлаштирадиган виртуал жамиятни яратиш ва бошқалар.

Таълим ва ижтимоий муҳим аҳамиятга эга бўлган лойиҳаларнинг UzNetда қатнашиши мақсадида ZiyoNET тармоғининг ресурс маркази томонидан таълим муассасалари ва ижтимоий муҳим аҳамиятга эга бўлган лойиҳалар учун бепул хостинг хизмати тақдим этилади.

Ҳукумат қарорларига мувофиқ барча таълим муассасалари (улиниш объектлари) ZiyoNET ягона ахборот-таълим тармоғида бирлашишлари, яъни ZiyoNET тармоғига бирлашиш дастури доирасида интернетга уланишлари шарт деб белгилаб қўйилган.

Хулоса ўрнида шуни айтиш мумкинки, интернет орқали ўқитиш бугунги кунда жуда тез ривожланиб келаётган тармоқлардандир. Ундан ўз вақтида ва мақсадли фойдаланиш эса ўқитувчига кўмак беради. Ўқувчилар қизиқишини оширади ва дарсни самарали ўтишига ёрдам беради.

Содиқова Умидаҳон Бахтиёр кизи
Тошкент шаҳар Юнусобод тумани ХТВ тасарруфидаги
ТФИДУМ кимё фани ўқитувчиси,
Рахмонова Назокат Шокировна
Тошкент шаҳар Юнусобод тумани ХТВ тасарруфидаги
ТФИДУМ биология фани ўқитувчиси
(Тошкент, Ўзбекистон)

ТАБИЙ ФАНЛАРНИ ЎҚИТИШДА ЛОЙИХА ТЕХНОЛОГИЯСИДАН Фойдаланиш

Аннотация: Табиий фанларни ўқитишда ўқувчиларни ижодкорлик қобилиятларини ривожлантиришда синфдан ва дарсдан ташқари ишларнинг аҳамияти катта. Бунда ўқувчиларнинг тадқиқотчилик қобилиятларига имкон кенгроқ бўлади. Дарсда олган билимларини кўникма ва малакаларга ўтишида энг яхши восита ҳисобланади. Бунда тадқиқот, лойиҳа методларидан фойдаланиш тавсия этилади. Ушбу мақолада ўқувчиларни табиий саводхонлигини ошириш учун бир нечта лойиҳалардан наъмуналар келтирилган.

*Sodiqova Umidakhon Bakhtiyor qizi
chemistry teacher at the state secondary school specializing in natural
sciences under the Ministry
of Public Education of Yunusabad district of Tashkent,
Rakhmonova Nazokat Shokirovna
biology teacher at the state secondary school specializing in
natural sciences under the Ministry
of Public Education of Yunusabad district of Tashkent
(Tashkent, Uzbekistan)*

USE OF PROJEKT TECHNOLOGY IN TEACHING SCIENCE

Abstract: *Extracurricular activities play an important role in the development of student's creative abilities in the teaching of natural sciences. This will give students a wider range of research skills. It is the best tool for transferring the knowledge gained in the course to the skills and competencies. It is recommended to use research and project methods. This article provides examples from several projects to increase student's natural literacy.*

Кириш

8- 11-синфларнинг изланувчан ўқувчилари учун замонавий ва қизиқарли бўлган мавзуларни тавсия этиш лозим. Тақдим этилган ҳар қандай лойиҳа, биринчи қарашда қийин ва зерикарли кўринади. Ўқувчи дарсда тўпланган тажрибага, билимга ва кўникмаларга боғлиқ ҳолда лойиҳа ишини албатта уддалайди.

Индивидуал тадқиқот лойиҳасини танлашда ва лойиҳани бажаришида сиз ўқувчиларга раҳбарлик қилишингиз керак. Агар лойиҳа ишини бажаришда

ўқувчи бирор саволга ечим топа олмай қолса, унда унинг қизиқиш сўниши мумкин. Шунда сизнинг раҳбарлигингиз унга фаолиятини давом эттиришда туртки бўлади.

Лойиҳа иши ўқувчини нафақат олган билимларини намоён қилишида, балки келажақда фанга янги нуқтаи назар билан қараш ва янги истиқболларни очишига имкон беради.

Қуйида сизга лойиҳа ишидан намуна келтирамыз.

“Шоколадни кимёвий-билогик сифатини ўрганиш” лойиҳаси

Органик моддалар синфларини ўрганиш жараёнида уларнинг ўзаро боғлиқлиги, инсон ҳаёти ва саноатдаги аҳамиятини тушуниш учун лойиҳа. Ушбу кимёвий тадқиқот лойиҳаси “Шоколад сифати бўйича тадқиқотлар” турли ишлаб чиқарувчиларнинг шоколад намуналарини қиёсий экспериментал таҳлил қилишни назарда тутди. Биз шоколад тарихини ўрганиб, фойдали ва зарарли хусусиятларини, кимёвий кўрсаткичларни аниқладик.

Кимёда шоколад сифати бўйича тадқиқот лойиҳаси устида иш олиб боришда, шоколад билан тажрибалар ўтказиш, унинг таркибий қисмларини ва хусусиятларини ўрганиш ва ўқувчилар орасида шоколад брендларининг машҳурлигини ўрганиш бўйича ижтимоий тадқиқотлар ўтказилди.

Шоколад нафақат болаларга, балки катталарга ҳам ёқади. Нима учун шоколадни жуда яхши кўрамыз? Шоколад зарарми ёки фойдалими?

Бугунги кунда кўпинча ишлаб чиқарувчиларга ишонган ҳолда, тайёр маҳсулотлардан фойдаланишни афзал кўрамыз. Кўриниб турибдики, шоколаднинг тайёрланишида кўплаб сирлар бор.

Бу сирларга асосланиб, шоколадни ўрганишнинг муҳимлиги ва аҳамиятлилиги аниқ кўриниб туради.

Тадқиқот объекти: тайёр шоколад

Тадқиқот мавзуси: шоколаднинг баъзи хусусиятларини ўрганиш.

Лойиҳанинг мақсади: турли ишлаб чиқарувчилар томонидан шоколад намуналарини қиёсий таҳлил қилиш

Ишни бажариш учун қуйидаги вазифалари бажарилади:

1. Шоколаднинг асосий таркибий қисмларини ўрганиш
2. Шоколад тарихи ва унинг замонавий ишлаб чиқаришини ўрганиш
3. Шоколаднинг фойдали ва салбий хусусиятларини ўрганиш
4. Баъзи кимёвий кўрсаткичларни аниқлаш
5. Ижтимоий тадқиқотлар асосида ўқувчилар ўртасида турли шоколад

брендларининг машҳурлигини аниқлаш.

Тадқиқот гипотезаси: Ўйлашимизча, агар шоколад оз миқдорда истеъмол қилинадиган бўлса, у организмга ижобий таъсир кўрсатади.

Тадқиқот усуллари: тажриба, таҳлил ва ижтимоий тадқиқотлар.

1-боб. Адабиётлар таҳлили

1.1. Шоколаднинг пайдо бўлиши тарихи

Қадимги Мисрда ширинликлар келиб чиқиш тарихи 4 минг йил илгари бошланган, турли хил Миср ширинликлари ҳақида қадимги қўлёзмаларда ҳам ёзилган. Милоддан аввалги 1566 йилда бозорларда шакар сотилган мевалар сотилган.

Қадимги Майя ва Ацтек қабилалари какаонинг ажойиб хусусиятларини кашф қилганлари сабабли биз шоколад ҳақида билиб олдик.

Шоколаднинг келиб чиқиш тарихи Амазон ёки Ориноко водийсида бошланади.

Майя қабилалари милоддан аввалги 600 йилда Жанубий Америкага кўчиб ўтишган. Замонавий Юкатан ҳудудида биринчи какао плантацияларини ташкил этилган. Бир неча асрлар илгари майя қабилалари ҳисоб-китоб учун ёввойи ўсадиган какаодан пул эквиваленти сифатида фойдаланишган.

Замонавий "шоколад" сўзи "чокоатль" (какао) ва "азот" "чоколатль" сўздан келиб чиққан бўлиб, "чосолатл" сўзи Мексика ҳиндулари тилида сақланмоқда ва "сув билан кўпик" деган маънони англатади.

Кўп асрлар давомида шоколад фақат суюқ шаклда мавжуд эди. Ушбу ичимлик сеҳрли маросимларда ва никоҳ маросимларида қўлланилади. Қадимги Мексика қабилаларининг баъзилари озиқ-овқат маъбудаси, Тонасатекутли ва сув маъбудаси Калчитулук, шоколад ва какао қурбонларини боқиш билан бирга ҳар йили художўйларга қурбонлик қилишни таклиф қилишган.

Ўсимликлар таснифи билан шуғулланувчи швед табиатшуноси Карл Линней "какаони" деб номлади, бу эса юнон тилидан "худолар таоми" деб таржима қилинади.

Европага какаони биринчи бўлиб Колумб олиб келган эди. У янги дунёга тўртинчи марта сафарга чиққанида, қирол Фердинандга какаони совға сифатида келтирди. Лекин ҳеч ким унга катта аҳамият бермади.

Кортез оригинал шоколадни татиб кўрган биринчи европалиқдир. 1528-йилда Кортез какао дуккаklarини қирол Чарльзга тақдим этди. Испан монахлари ҳиндулар рецепти асосида шоколадни ишлаб чиқаришни бошладилар ва бу рецептни 100 йил сир сақланди. Испания кўпгина колонияларда какао етиштириш орқали шоколад сотишдан катта фойда олди.

1606 йилда италян саёҳатчиси Антонио Карлетти какао дуккагини Италияга олиб келди. Маълумки, испан қироличаси Мария Тереза ўзининг турмуш ўртоғи Луи XIVга шоколад совға қилади. Кейинчалик эса бутун Европада: Франция, Италия, Германия ва Англия шоколад ишлаб чиқарила бошланди.

1657 йилда Лондонда шоколад сотиладиган кафе очилди. Баъзи мамлакатларда какао дуккаги валюта сифатида ишлатилди. Кўпгина шифокорлар кўплаб касалликлар учун дори сифатида шоколадни беморларга буюришган.

1674 йилда шоколад батон ва рулет шаклида пайдо бўлди.

ChocolatDelicieuxaMange бренди остида Fry&Sons компанияси биринчи шоколад плиткаларини ишлаб чиқарди. Швейцарияда биринчи сутли шоколади пайдо бўлди ва Швейцариянинг "Nestle" компанияси машҳурликка эришди.

1879-йили Бернда Рудольф Линдт шоколадни аста-секин қиздириш усулини кашф қилди ва маҳсулотига кўпроқ какао мойи қўша бошлади.

Биринчи тўлдирилган шоколад 1913 йилда пайдо бўлди.

1828 йилда какао мойи олиш учун пресс ишлаб чиқилди. Шоколад сифати яхшиланди. Бу аҳолининг барча қатламлари учун шоколад истеъмол қилиш имкони яратилди. 1765 йилда Шимолий Америкада шоколад пайдо бўлди.

XIX асрда Венесуела какао дуккакларини ишлаб чиқаришда етакчига айланди. Ҳозирда шоколад ишлаб чиқариш бўйича етакчи Америка Қўшма Штатлари ва киши бошига шоколад истеъмоли биринчи ўринда турадиган давлат Швейцариядир.

Дунёда йилига 600 минг тонна шоколад истеъмол қилинади. Озиқ-овқат саноати соҳасида энг даромадли шохобчалардан бири шоколад ишлаб чиқаришдир.

1.2. Шоколад таркиби ва турлари

Шоколад таркиби:

- углеводлар - 5-5,5%);
- ёғ - 30-38%;
- оқсил - 5-8%;
- алкалоидлар (теобромин ва кофеин) - тахминан 0,5%;
- минерал моддалар - тахминан 1%.

Бир нечта шоколад турлари мавжуд, уларнинг таркибида какаонинг фарқлари:

- аччиқ - 60% дан ортиқ;
- ярим аччиқ - тахминан 50%;
- сутли - тахминан 30%.

Шоколаддаги какао дуккакларининг миқдори қанчалик юқори бўлса, сифати ҳам шунчалик юқори бўлади.

Аччиқ шоколад дунёдаги энг мазали ва фойдали ҳисобланади. Унинг аччиқ таъми, ёрқин хушбўйлиги бор. Унинг нарҳи бошқа турдагилардан қиммат.

Қора шоколад таркибида какао мойи, майдаланган какао ва қанд упаси мавжуд. Баъзи компаниялар 99% ли какаоли шоколад ишлаб чиқаради.

Аччиқ шоколад парҳезбop саналади. Унинг таркибидаги қанднинг камлиги туфайли унинг аччиқ таъми бор.

Унга ёғсизлантирилган сут маҳсулотлари қўшилади. Таркибига қўшимча сифатида ёнғoқ қўшилиши мумкин.

Сутли шоколадда қуйидагилар мавжуд:

- 15% какао ёғи;
- 35% қанд ва 20% сут кукуни.

Ярим аччиқ шоколад қуйидагилардан иборат:

- 45% шакар;
- 5% гача какао ёғи.

Сутли шоколадда, бу моддаларга қўшимча равишда сут маҳсулотлари: куруқ сут, зардоб, қаймоқ ишлатилади.

Ушбу шоколадда сутнинг кўп миқдори туфайли болалар учун тавсия этилади.

Диабет касалликлари учун диабетик шоколад яратилган. Шакар ўрнига ксилитол, сорбитол кабилар ишлатилади.

1.3. Шоколад ишлаб чиқариш технологияси

Шоколад ишлаб чиқариш учун хомашё - какао дуккаклари - Жанубий, Марказий Америка ва Ғарбий Африканинг тропик ўрмонларида ўсадиган какао дарахтининг уруғлари.

Какао дарахти тахминан 100 йил яшайди. Бу фақат 4 йилдан кейин мева бера бошлайди. Бир дарахтдан ўртача 1 килограмм куруқ какао дуккаги олинади.

Какао уруғлари ранги ҳар хил бўлади: мовий, кулранг ёки жигарранг.

Шакли: юмалоқ, қавариқ ёки текис.

Аслида, какао куйидаги турларга бўлинади:

- африка;
- америка;
- осие.

Замонавий плантацияларда учта асосий турни чатиштириш орқали яратилган какао навлари етиштирилади.

Какао дарахти йилига икки марта - майдан июнга, октябрдан февралга қадар - 30-80 йил давомида мева беради.

Мева кесилади, дуккак чиқарилади ва желатинли қобикдан тозаланади, ундан сўнг улар ферментланади.

Какао уруғлари махсус тешиклари бор ёғоч қутиларда (кислородни етказиб бериш учун) билан жойлаштирилган ва улар ичида тахминан 8 кун сақланади.

Шундан сўнг, какао дуккак керакли концентрацияни қўлга киритади ва ўзига хос шоколад таъмини берувчи моддалар билан тўйинган бўлади. Кейин доналар қуритилиб, қопларга жойлаштирилади ва кондитер фабрикаларига жўнатилади.

Какао уруғлари тозаланади ва ҳажми бўйича тартибланади. Ушбу ишлаб чиқариш босқичи жуда муҳим, чунки турли ўлчамдаги какао дуккаклари ферментациядан кейин турли хил кимёвий композицияларга эга бўлади. Буларнинг барчаси махсус машиналар ёрдамида амалга оширилади.

Кейин, какао дуккаклари 120-140°C ҳароратда қовурилади. Кейин дуккак стерилизация қилинади, уларнинг ортиқча намлиги олиб ташланганига осонлик билан пўсти олинади (какаоелла) ажралиб чиқади ва дуккаклар ёқимли ва хушбўй таъми билан тўйинади.

Кейин какао дуккаклари майдаланади, бунда гетероген масса: майда доналар ва мой ҳосил бўлади. Йирик фракциялардан олинган какаодан шоколад плиткалари, майдаларидан эса конфет массаси, глазурь ва начинкалар тайёрланади.

Кейинги босқичда доимий тарзда айланиб турувчи цилиндрли тегирмонлардан ўтказилади.

Сўнг 3 кун давомида 50-80 °C да аралаштириб турилади. бунда ортиқча намлик, учувчан моддалар чиқиб кетади. Шоколад эса ажойиб таъм ва ҳидга кирди.

Сўнг шоколад ҳарорат ва шакл бериш жараёнидан ўтади. Махсус дозатор – ажратгич билан штампларга қуйилади ва музлатгичда совутилади. Натижада шоколад ялтироқ сирт, бўлинганда ўзига хос овоз чиқарадиган ва узоқ муддат сақланадиган ҳолатга келади.

Ваниҳоят, шоколад фольга ва қоғозга ўралиб қадоқланади.

1.4. Шоколаднинг фойдали ва салбий хусусиятлари

Тадқиқотчилар шоколаднинг одам организмга таъсирини ўрганиш натижасида унинг фойдали томонларини аниқлашди. Бунда гап сифатли ва

табиий шоколад ҳақида кетмоқда, албатта. Бу маҳсулот таркибида 70%, энг сифатли табиий маҳсулот таркибида эса 90% какао бўлади.

Қора шоколад энг фойдали саналади.

1960 йилда фин олимлари 1919 -1934 йилларда туғилган одамларнинг ҳаёт фаолиятини кузатишган. Тадқиқотда қатнашганларнинг ўртача ёши 76 ёш бўлган. Қатнашчиларнинг ярми шоколадни, ярми эса бошқа ширинликларни танлашган. Баъзилари эса умуман ҳеч қандай ширинликни хуш кўришмаган.

Шоколадни хуш кўрувчи қарияларнинг саломатлик даражаси бошқа тенгдошлариникидан анча яхши эканлиги аниқланган, уларнинг ҳатто қандали диабет билан касалланиш ҳолатлари кам кузатилган. Мунтазам тарзда шоколад истеъмол қилган одамлар аъло даражадаги хотира, тетиклик ва ҳаётни позитив қабул қилишни сақлаб қолишган.

Уй шароитида шоколад тайёрлаш жараёни расми

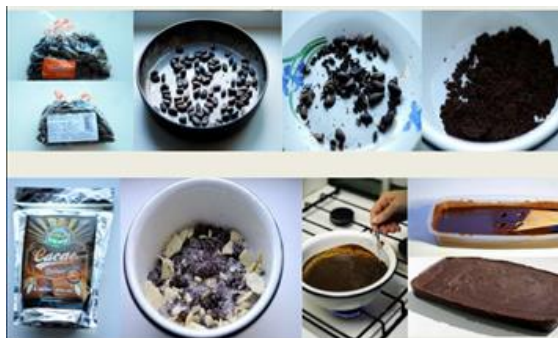

Ана энди диққат! Бошқа ширинликни танлаганлардан кўра шоколадни хуш кўрувчи қатнашчилар чиройли қомат ва серҳаракат бўлиши аниқланди.

Италян олимлари япон ҳамкорлари билан биргаликда яна шуни аниқлашдики, ҳар куни 50-60грамм аччиқ шоколад истеъмол қилиш тишларни соғлом сақлашга ёрдам берар экан.

Америкалик тадқиқотчилар эса хулосасида мунтазам шоколад еб юриш қон томирлари ҳолатини яхшиланишига сабаб деб хулоса қилишган

Шифокорлар жигар циррози билан оғриган беморларга шоколаднинг ҳамма турини тақиқлашади.

3 ёшгача бўлган болаларга шоколаддан ташқари ҳамма ширинликлар тавсия қилинмайди. Демак, бир кунда 100 грамм шоколад соғлиқ учун фойдали экан.

2.1. Шоколад таркибини ўрганиш

Тадқиқот ўтказиш учун турли шоколадлар танлаб олинди. Намуналар куйидагича рақамланди:

- 1- Сутли
- 2- Оқ
- 3- Қора
- 4- Аччиқ

1- Тажриба. Шоколад таркибидаги тўйинмаган ёғларни аниқлаш.

Керакли жиҳозлар: фильтр қоғоз, калий перманганат.

Ишнинг бориши. Бир бўлак шоколадни фильтр қоғозга ўраб эзиб, қоғозда ёғ доғлари ҳосил қиламиз. Ёғ доғига 0,5 н калий перманганат эритмасидан томизилади. Оксидланиш –қайтарилиш реакцияси натижасида тўқ рангли марганец (IV)-оксиди ҳосил бўлади.

Таҷриба натижасида қуйидаги натижалар олинди:

№ намуна	Ёғ доғларининг интенсивлиги
1 - сутли	4
2 -оқ	2
3 - қора	3
4 - аччиқ	1

1- Таҷриба. Углеводларни аниқлаш.

Керакли жиҳозлар: дистилланган сув, натрий гидроксид, мис (II)-сульфат.

Ишнинг бориши: пробиркага 1 см баландликда қирилган шоколад солинади, устига 2 мл дистилланган сув қуйилади. Яхшилаб аралаштирилади ва филтёрланади. Тайёр филтратга 1 мл 2М натрий гидроксид NaOH ва 2-3 томчи 10% ли $CuSO_4$ қуйилади. Ёрқин кўк рангли эритма ҳосил бўлади. Бу сахарозанинг борлигидан далолат беради.

Таҷриба натижасида қуйидаги натижалар олинди:

№ намуна	Эритма рангининг ўзгариши интенсивлиги
1 - сутли	3
2 -оқ	2
3 - қора	1
4 - аччиқ	4

3-таҷриба. Шоколадда оқсилларни аниқлаш

Таҷриба учун жиҳозлар: дситилланган сув, нитрат кислота, фильтр қоғоз, аммиак эритмаси

Ишнинг бориши: пробиркага 1 см баландликда қирилган шоколад солинади, устига 2 мл дистилланган сув қуйилади. Яхшилаб аралаштирилади ва филтёрланади. 1 мл тайёр филтратга эҳтиёткорлик билан 0,5 мл концентрланган HNO_3 дан қуйилади. Аралашма қиздирилади. Сариқ ранг 25% ли аммиак эритмаси таъсирида зарғалдоқ ранга ўтиши кузатилди. Бу реакцияни шоколад таркибида мавжуд бўлган оқсил таркибидаги ароматик аминокислоталар намоён қилади.

Таҷриба натижасида қуйидаги натижалар олинди:

№ намуна	Эритма рангининг ўзгариши интенсивлиги
1 - сутли	1
2 -оқ	2
3 - қора	4
4 - аччиқ	3

Тажрибалар шуни кўрсатадики, турли шоколадларда оқсил, ёғ ва углеводларнинг миқдори турлича экан. Аччиқ ва оқ шоколадда ёғлар, оқ ва қора шоколадда аччиқ турига қараганда углеводлар кўплиги аниқланди.

2.2. Ижтимоий тадқиқотлар

Мақтабда ўқувчиларнинг шоколадга муносабатини аниқлаш учун анкета сўрови ўтказилди. 5-11-синф ўқувчилари қатнашди. Қуйидаги саволлар ва жавоблар олинди:

1. Шоколадни яхши кўрасизми?
2. Шоколадни қанча муддатда истеъмол қиласиз?
 А. Ҳар куни
 Б. 2-3 кунда 1 марта
 С. Ҳафтада 1 марта
 Д. жуда кам
3. Қайси марка шоколад сизга ёқади?
4. одам организмга шоколадни таъсири ҳақида биласизми?

Натижаларга кўра, 95 % ўқувчилар шоколадни севиб истеъмол қилишади, 5 % эса йўқ.



Якуний хулоса

Ўтказган тадқиқотим натижасида адабиётларни ўрганиш, кимё дарсидаги билимларим асосида менинг одам организмга шоколаднинг таъсири одамнинг қанча миқдорда шоколад ейишига эмас, балки шоколад таркибидаги моддаларга ҳам боғлиқ деган гипотезам қисман тасдиқланди.

Истеъмолда юқори сифатли шоколаддан фойдаланиш керак. какао шоколаднинг ҳамма турларида мавжудлигини инобатга олиб, уни кам миқдорда ейиш керак.

Шуни таъкидлаш керакки, агар меъёрда истеъмол қилинса шоколад нафақат мазали, балки фойдали ҳамдир

СПИСОК ИСПОЛЬЗОВАННЫХ ИСТОЧНИКОВ:

1. Кокашинский Г.Р. Шоколад маҳсулотлари ишлаб чиқариш. - М.: "Озиқ-овқат саноати" нашриёти, 1973.
- 2- Коршаков С.И., Серебряков М.Н. Шоколад ишлаб чиқариш. - М.: "Озиқ-овқат саноати" нашриёти, 1974.
- 3- Северюхина Т.В., Синтемов В.В. Озиқ-овқат тадқиқотлари // Мактабда кимё. - 2000 йил. - №5. - П.72-79.
- 4- Яковишин Л.А. Шоколадли кимёвий тажрибалар. Мактабда кимё. - 2006 йил. - №8. - с.73-75.
- 5- Шоколад, шакар, карамель ва бошқа қандолат. - М.: "Касб" нашриёти, 2005 й.
- 6- Шоколад ҳақида турли хил Интернет ресурслари.

SECTION: PHILOLOGY AND LINGUISTICS

Ahmedov Hoshimjon
Alisher Navoiy nomidagi Toshkent davlat o'zbek tili va
Adabiyoti universiteti dotsenti, filologiya fanlari nomzodi,
Egamberdiyeva Manora
O'zbek tili va adabiyoti fakulteti talabasi
(Tashkent, Uzbekistan)

ALISHER NAVOIYNING "LISONUT-TAYR" DOSTONIDAGI MAJOZ HAQIDA

Annotatsiya: mazkur maqolada o'zbek mumtoz adibi Alisher Navoiyning "Lisonut-tayr" dostoni obrazlari haqida fikr yuritiladi. Asarning majoziy obrazlari va ularga yuklangan badiiy vazifa haqida xulosalar beriladi. Badiiy xususiyatlari to'g'risida tegishli fikrlar ilgari suriladi

Kalit so'zlar: o'zbek mumtoz adabiyoti, Alisher Navoiy, "Lisonut-tayr" dostoni, majoz, badiiy xususiyatlari.

ABOUT THE FIGURE IN NAVOI'S "LISON UT-TAYR"

Annotation: This article discusses the images of the Uzbek classic writer Alisher Navoi's "Lisonut-tayr". Conclusions are given about the figurative images of the work and the artistic task assigned to them. Relevant ideas about artistic features are put forward

Key words: Uzbek classical literature, Alisher Navoi, epic "Lisonut-tayr", metaphor, artistic features.

Galaktikamizda odamlar olami, hayvonlar olami, qushlar-parrandalar olami va boshqa olamlar mavjud. Insonning o'zi 2 xil olamga bōlinadi:

- 1) jism olami (ōlchovli);
- 2) ruhiyat olami (ōlchovsiz);

Inson jismga (nafsga) kōproq urōu bersa, unda "hayvoniy" hislatlar kōpayib, tubanlashib boradi. Aksincha, ruhga ozuqa berib, boyitib borsa ma'naviyati yuksalib qush kabi kōkka (Haqqa) parvoz qiladi.

Alisher Navoiyning "Lison ut-tayr" asarida hayvoniy instinktlarni chegaralab, ijtimoiy va ma'naviy sifatlarni yuksaltirish, imkoni boricha ōzligini anglab, Allohga yetishish ōyosi ilgari suriladi. [1. Alisher Navoiy. "Lisonut-tayr", T. 2005] Asarda qushlar ramzi(majoz) orqali turli xil insonlar qiyofasi ochib berilgan. Nega aynan qushlar ramzi tanlangan? Chunki, inson tanasi bir qafas bōlib, ruhiyatimiz uning ichidagi qushdir. Qush qachonki, nafs bilan kurashib, qafasni yorib chiqadi, shunday keyin ōzligini anglab Haq jamoliga yetishadi. Dostonning qisqacha sujeti shunday: kō'plab qushlar o'zlariga adolatli podshoh-qush izlab safarga chiqishadi. Oxiri o'ttiz qush manzilga yetib borishadi va o'zlari uzoq va mashaqqatli manzillardan o'tib, podshoh-qush martabasiga erishadi.

Mumtoz adabiyotning durdona asarlarida ramz va majoz bilan sózlash an'ana edi. Shu órinda ramz va majoz istilohlarini qisqacha izohini keltirib ótish joiz. Ramz-simvol; kóchim turlaridan biri, faqat shartli ravishda va shu matn doirasida kóchma ma'no kasb etuvchi sóz yoki sóz birikmasi. Majoz-mumtoz adabiyotshunoslikda sózni óz ma'nosida emas, boshqa bir kóchma ma'noda ishlatish, kóchimning umumiy nomi. [2. Adabiyotshunoslik lug'ati, 161-bet].

Sóz mulkining sultoni Alisher Navoiyning "Lison ut-tayr" dostoni butunlay ramz asosida qurilgan bólib, undagi qahramonlar asosini ramziy va majoziy obrazlar tashkil etadi. Asarda uzoq yo'lga chishdan avval tóti uzr aytadi. Chunki jamiyatimizda bunday kimsalar juda kóp. Tótining umri shod-u hurramlikda ótgan, nutqi jim-jimador, chiroyli sózlarga boy, lekin gapining maznun-mohiyatini ózi anglab yetmaydi va gaplariga amal qilmaydi. Tóti aytayotgan shoh saroyi aslida qafas, turli xil noz-u ne'matlar esa nafsga ozuqadir. Haqiqiy kózgu esa aslida qalbdir. Qalbni turli mashaqqatlarga chidab, unga jilo berib, sayqallash kerak. Shundagina haqning tajallisi unda aks etib, jilolanadi. Bunday insonlar gáflat uyqusidan uygónib, kóz ochganlarida ming afsus nadomat qilsalar ham kech bóladir.

Tovus- óziga, tashqi gózalligiga, dunyoviy zeb-u ziynatlarga bino qóygan kishi ramzi. U faqat sirtga baho berib, mohiyatni anglay olmaydigan kimsalar obrazi. Bunday inson faqat shaklga urgu berib, asl mazmun-mohiyatni nazarga ilmay, bir chetda qoldiradi. Natijada, ruhiyat ozuqa olmay tubanlik botqog'iga bota boshlaydi. Tovus tashqi gózallik ótkinchi ekanligini, aslida qalbni poklab gózallshtirmas ekan, inson niyatlari vojib bólmashligini tushuna olmaydi.

Qumri- boq-bostonni sevuvchi, rohat-farogatdan boshqasini óylamaydigan, bu dunyoning "yaltir-yultirlarga" asir bólib, undan ajralishni xohlamaydi. Hudhud unga bu gáflat "uyqusi"dan uygónib, haqiqat yólidan yurishni va shu yólda jon bersa ham hech afsuslanmasligini uqtiradi.

Burgut- jismoniy kuch-qudratga, nafsigga yeb-ichishga mukkasidan ketgan va óz qorni gámidan boshqasini óylamaydigan badnafs kimsa ramzi. U kuchiga ishonib, ózidan zaiflarga past nazar bilan qaraydigan, ózini shoh qolganlarni gado deb óylaydigan kimsadir.

Dostondagi barcha qushlar alohida timsoldir. Har bir qush ramzi orqali turli xil insonlarning qalbi, dunyoqarashi yoritib berilgan. Vahob Rahmonov fikricha "Lisonut-tayr" dostoni o'z o'quvchilarini ongli e'tiqod, e'tiqodda sobitlik, oliy maqsadlar uchun muttasil kurashish taqozosi ruhida tarbiyalaydi" [1. Vahob Rahmonov, "Lisonut-tayr", so'zboshi, 16-bet].

Majoziy adabiyot talabiga ko'ra majozga olingan qush yoki hayvonning biron jihati, xususiyati badiiy obraz uchun asos bo'ladi. Hudhud (popishak) dunyoning turli burchaklarida turlicha talqin etiladi. Ko'plab yevropa xalqlari folklorida bu qushning bir maromda daraxt taqillatishida alohida ma'no bor deb hisoblashadi. Popishakning taqillatishi – ob havoning o'zgarishidan darak beradi, deb o'ylashgan. Qadimgi rimliklar bu qushni Marsning kohini (folbini) deb hisoblashgan, chunki jangchilar baraban tovushlari ostida jangga kirishgan (baraban tovushlari – popishak taqillatishiga taqlid). Qadimgi Amerika hindulari popishakning daraxtni taqillatishini yerning yurak urishiga monand deb hisoblashgan. Qadimgi Vavilonida popishak ma'buda Ishtarining muqaddas qushi bo'lgan. Qushning boshidagi toji uning aqliy qobiliyatidan darak beradi degan qatrashlar ham bor. Qushning magiyasi – afsun qilish qobiliyati ham bor degan ishonchlarga ham duch kelish mumkin.

Afsonalardagi asosiy jihatlardan biri – qushning aql-zakovatga ega ekanligi. [3. www.Protalismany.ru]. Alisher Navoiy ham xalq og'zaki ijodida mavjud bo'lgan afsona va rivoyatlar asosida doston sujetida barcha qushlarga yo'lboshchi qilib aynan shu – popishakni olgan. Ma'lumki, "Lisonut-tayr" dostonining bosh qahramoni qushlar yo'lboshchisi – popishak. Navoiy bu obrazga asosiy fikr-g'oyalarni joylagan. U hamma qushlarga rahnamo. U hamma masalalarda donolarcha fikr yuritadi hamda doston badiiy-estetik konsepsiyasida muhim rol o'ynaydi. Doston boshida qushlarga boshliq bo'lib saylangach, u aytgan fikrlar doston g'oyasini ochib beradi:

Bersa haq tavfiq jiddu-jahd etay,

To yana sizni anga hamahd etay.

Bu manozil qat'idin yetgach futuh,

Sofi o'lsa jimingiz andoqki ruh.

Shoh sifatig'a bo'lub irfoningiz,

Zindai jovid bo'lg'ay joningiz.

Bo'lg'osiz sirri riyozat voqifi,

Shoh birla nafsingizning orifi. ("Lisonut-tayr", 44-bet)

"Navoiy o'xshatishlarining xususiyati shundan iboratki, ular murakkab hodisa va mavjudotni soddalashtirib, mavhumlarini moddiylashtirib, tasvirlashni ta'minlaydi. Bu esa o'z navbatida tasvirlanmish hodisa mavjudotning o'quvchi shavqini uyg'otishda va uning ko'nglidan mustahkam o'rin olishiga ko'maklashadi" [4. Alibek Rustamov. "Navoiyning badiiy mahorati", 68-bet].

"Allohni sevish va tabiatparvarlik g'oyalarning ramziy tarannumi bo'lgan "Mantiq ut-tayr" dostonini Alisher 9-10 yoshlarida boshidan – oxirigacha yod olgandi. Bunday buyuk falsafiy obidani turkiy adabiyotda ham ko'rish orzusida bir umr yongan Navoiy bu xizmatni o'zi, 1499-yilda "Lisonut-tayr"ni yaratib, o'rinlatdi." [5. Vahob Rahmon. "Mumtoz so'z sehri", 81-bet].

Xulosa qilib aytganda, "Lison ut-tayr" dostoni Alisher Navoiy badiiy – estetik merosining eng salmoqli, yuksak badiiy tafakkur mahsuli bo'lgan asarlaridan biri bo'lib qoldi. Buni milliy adabiyotshunoslik hamda jahon adabiy jamoatchiligi teran anglab bormoqdalar.

FOYDALANILGAN ADABIYOTLAR:

1. Алишер Навоий. "Лисон ут-тайр". Достон. Насрий баёни билан. Т.: Ғафур Ғуллом номидаги Адабиёт ва санъат нашриёти. 1991. – 464 б.
2. Д. Қуронов ва бошқалар. Адабиётшунослик луғати. Академнашр. 2013. – 408 б.
3. www.Protalismany.ru. Яна: Pofenshuyu.com. Символы.
4. Алібек Рустамов. Навоийнинг бадий маҳорати. Т.: Ғафур Ғуллом номидаги Адабиёт ва санъат нашриёти. 1979. – 216 б.
5. Ваҳоб Раҳмон. Мумтоз сўз сеҳри. Т.: "O'zbekiston". 2015. – 440 б.

Bakhtiyorova Farida
University of World Economy and Diplomacy,
Faculty IER, 1-year student
(Tashkent, Uzbekistan)

ROLE OF FOREIGN LANGUAGES IN SOCIETY

*If you talk to a man in a language he understands, that goes to his head.
If you talk to him in his own language, that goes to his heart.*

Nelson Mandela

Abstract: *This article is devoted to the role of foreign languages in today's society, and aims to learn the purposes of why people learn languages. The article shows the advantages of language-learning process and their impact on person's life.*

Key words: *learning languages, personal development, labor market, success in education, society, English as foreign language.*

What is a language? Language is a preliminary type of communication. People stay in touch with members of their society by language. Society cannot live without using language; this is the most important mean of human communication. Language influences on the daily lives of people of any race, creed and region of the world. It helps us to express our thoughts, feelings and desires to the world around us. There is not a single type of human activity in which language is not used to express their thoughts, feelings and will, as well as to achieve mutual understanding between members of that society. Language enters into the social experience of humanity, develops together with humanity, develops together with human society and is assimilated by each individual person only through communication with other people.

We are increasingly faced with the fact that knowledge of a foreign language is a vital necessity. In this era of globalization, the ability to communicate in several languages is becoming more and more essential. Over the last decade, rising interest in learning foreign languages became the common trend. Nowadays, it is very important to know foreign languages. Some people learn languages because they need them for work, others would like to travel and communicate relatively freely with people, for others it's just a hobby. The point is not reasons of learning foreign languages, but how one can benefit from it.

A major advantage is that learning foreign languages is considered to have impact on people's actions and thoughts. A foreign language contributes to the development of thought processes. This is due to the fact that when learning a foreign language, a person has to operate with a different system of signs. Syntactic constructions and grammar develop the ability to analyze and synthesize, memorize lexical units; study not only individual words, but also the context as a whole - linguistic guess, ingenuity and attention. Language teaches the child to think logically, as well as to choose the correct option from the many meanings of each individual word. Early learning of a foreign language develops the child's speaking skills and, in addition, is a good prevention of speech defects. Then, a foreign

language contributes to the development of communication skills, as well as the elimination of psychological barriers. A child through learning the language that is through dialogues, scenes, and monologue statements becomes more sociable and therefore more successful in the future. Language is a key aspect to setting up children for success in future professional endeavors.

According to the article *Why Bilinguals Are Smarter* by Yudhijit Bhattacharjee, "...by instilling a reverence for foreign language at a young age, parents put their children miles ahead of their future competitors". Local authorities must foster education system and organizations to promote multilingual learning from young ages. By this, we are forming future generation to be the best candidates in their field. The communication skills that a child learns at an early age will be the foundation for their communication abilities for the future, since effective language skills are an asset that will promote a long-lasting strong communication. At last, as it is mentioned above learning a new foreign language is one of the most important aspects of the development of human personality.

Another asset of learning languages is that it opens great chances to study or research what you want. In the world there are more than 7000 languages, but with knowledge of at least one foreign language one can access to limitless world of information. Let's take an example. You are doing research on certain theme, but cannot find proper information in your own language. A majority of articles on that theme is written in another language. In order to keep abreast of the latest developments in the world of science and technology, you must be able to read articles in the original language. It would be time consuming to translating, then reading it. If you had known a language, you would read it with no problem, even could share information with well-known people in that field; participate in international conferences and etc. The exchange of pupils and students also applies here. These are good prerequisites for learning foreign languages.

In a globalized world, learning a language is a great opportunity. It does not only help while studying or travelling, it is also a wonderful chance for career development abroad. It is a base of one's career in the labor market around the whole world. As practice shows, in the most advantageous position on the labor market are those specialists who, in addition to knowledge of the main profession, speak one or more foreign languages. It is a fact that language learning helps improve strong cognitive skills, like multitasking, problem-solving, better decision making, mental flexibility, in addition to developing social interaction between people. These are required basic qualities for employees, so one will have more chance to get a prestigious job around the world, if he or she speaks a foreign language.

Nowadays, when contacts with other countries are becoming closer, knowledge of foreign languages plays an important role. A modern person should know well at least one foreign language, because mutual understanding between peoples is of great importance for peaceful cooperation. Without knowledge of foreign languages, this cooperation is almost impossible. Various forms of international communication are developing now: international meetings, exhibitions, sporting events, and joint business. In addition, it is much easier to work with foreign partners if you have first-hand information.

Now I am going to have a look to English as foreign language. I would like to note that nowadays the most demanded language is English. Of course it is not the most popular language (It is in the second place after Chinese). English is spoken by more than 1.100.000.000 people and is also the mother tongue of over 400 million people. There is a saying, "English is more than a commodity. It has the power to transform nations". More and more people are speaking English, surpassing those who speak Arabic and French combined. 85 percent of all international conferences and organizations use English as main language; 28 percent of all books around the world are written in English; 90 percent of the information in the Internet is in this language; 50 percent of scientific and technological researches are conducted in English. Through above-mentioned facts, it is obvious that learning English as foreign language brings off-limit benefit to a modern person.

In conclusion, I would like to note that the study of a foreign language is not just a tribute to fashion or someone's whim, but the process of acquiring knowledge, which is vital in modern society, which is developing towards universal globalization. Learning foreign languages will allow you to improve not only linguistic skills, but also get the freshest and most useful knowledge on the topic of interest.

REFERENCES:

1. "Importance of Language – Why Learning a Second Language is Important", 2014
www.discover.trinitydc.edu
2. "Why Learn Languages", Top 10 Reasons to Learn Languages
www.leadwithlanguages.org

Djuraeva Madina Baxromovna
(Jizzax, O'zbekiston)

XORIJIY TILNI ONLAYN TA'LIM TIZIMDA O'RGANISH JARAYONIDA O'QITUVCHINING AHAMIYATI

Annotatsiya. Ushbu maqolada masofaviy tillarni o'rganish kursida elektron ta'limni joriy etishning o'quvchilarga ta'siri va bu jarayonda o'qituvchilarning roli muhokama qilinadi. Unda maqola muallifi qilgan intervyular va kurs yakunlari bo'yicha o'quvchilardan olingan hisobotlardagi fikrlar natijalari taqdim etiladi.

Covid 19 virusining O'zbekiston hududida ham kuzatilishi hamma sohalariga shu jumladan, ta'lim tizimiga ham o'zining tasirini ko'rsatdi. Buning natijasida yuzma yuz dars jarayonlaridan masofaviy ta'limga o'tish, ta'limda yangicha yondashuvni qo'llash ahamiyatini taqozo etdi. Har qanday o'quv yondashuvini muvaffaqiyatli amalga oshirishda asosiy rolni o'qituvchilar o'ynaydilar, shuning uchun ta'lim berishning qanchalik samaradorligi asosan o'qituvchilarning an'anaviy yuzma-yuz sinfdagi rollaridan uyg'unlashgan murakkabroq rolga o'tishga moslashishiga bog'liq bo'ladi. Qo'shimcha ko'nikmalar va yangi professional malakalarni shakllantirish barcha amaliyotchilarga tabiiy ravishda kelmasligi mumkin.

Ta'limga bilim yondashuvining uzatilishi an'anaviy sinfga asoslangan o'qitishdan onlayn o'qitishga o'tish natijasida kelib chiqadigan o'qituvchilarning o'ziga xosligini o'zgartirishni tan olmaydi va to'g'ri qo'llab-quvvatlamaydi. O'zgarish AKT bo'yicha ko'nikmalarni egallashdan tashqariga chiqadi va yangi vositaning muvofiqligini pedagogik tushunishni va o'qituvchi tomonidan uning yangi roli va o'ziga xosligini qabul qilishni talab qiladi.

Kalit so'zlar: o'qituvchilar malakasini oshirish, o'qituvchilarning o'ziga xosligi, onlayn o'qitish, aralash ta'lim, elektron ta'lim, masofaviy til o'rganish, sinxron ta'lim, asinxron ta'lim.

Аннотация. В этой статье обсуждается влияние внедрения электронного обучения на курсы дистанционного обучения для студентов и роль учителей в этом процессе. В нем представлены результаты собеседований, проведенных автором статьи, и отзывы студентов о результатах курса.

Наблюдение за вирусом Covid-19 в Узбекистане затронуло все сферы, включая систему образования. В результате переход от очного обучения к дистанционному обучению потребовал нового подхода к образованию.

Учителя играют ключевую роль в успешной реализации любого подхода к обучению, поэтому эффективность обучения во многом зависит от того, насколько учителя адаптируются к переходу от традиционной роли очного обучения в классе к более сложной. Формирование дополнительных навыков и новых профессиональных навыков не может быть естественным для всех практикующих.

Передача основанного на знаниях подхода к образованию не учитывает и должным образом не поддерживает изменения в специфике учителей, которые возникают в результате перехода от традиционного обучения в классе к онлайн-обучению. Изменения выходят за рамки

приобретения навыков ИКТ и требуют педагогического понимания уместности нового инструмента и принятия учителем его новой роли и уникальности.

Ключевые слова: подготовка учителей, специфика учителя, онлайн-обучение, смешанное образование, электронное обучение, дистанционное обучение, синхронное обучение, асинхронное обучение.

Abstract. *This article discusses the impact of introducing e-learning on distance learning courses for students and the role of teachers in this process. It presents the results of interviews conducted by the author of the article and student feedback on the course results*

The practices of the Covid 19 virus in Uzbekistan has affected all areas, including the education system. As a result, the transition from full-time education to distance learning required a new approach to education.

Teachers play a key role in the successful implementation of any learning approach, so the effectiveness of teaching depends largely on how well teachers adapt to the transition from the traditional role of face-to-face teaching in the classroom to a more complex one. Developing additional skills and new professional skills may not be natural for all practitioners.

The transfer of a knowledge-based approach to education does not take into account and adequately support the changes in the specificity of teachers that result from the transition from traditional classroom teaching to online learning. Change goes beyond the acquisition of ICT skills and requires a pedagogical understanding of the relevance of the new tool and the teacher's acceptance of its new role and uniqueness.

Key words: *teacher training, teacher specificity, online learning, blended education, e-learning, distance learning, synchronous learning, asynchronous learning.*

Tilni masofadan o'rgatish deganda, o'qituvchining sinf honaga Global tarmoq Internet orqali kirishi tushuniladi. Agar kurs Moodle kabi platformada baxolansa bu onlayn ta'limga misolmi yoki yo'qmi? Qisman ha va yo'q. Kompyuterda kursning materillarini ko'rish, vazifalarni bajarish, berilgan taqdimotlarni yuklab olish bu jarayonlarning barchasi o'qitishda ta'lim texnologiyalaridan foydalanish demakdir. Lekin ta'lim texnologiyalaridan foydalanib dars o'tish bu onlayn ta'lim emas. Onlayn ta'lim bu ma'lumotga hohlagan joydan, hohlagan vaqtda kompyuter orqali kira olish imkoniyatidir.

21 asr ta'lim tizimi an'anaviylikdan voz kechib zamonaviy tarzda dars o'tishni talab qilmoqda. Zamonaviy ta'lim tizimida til o'rganuvchiga ko'proq vazifa yuklatiladi, endi u tilni Internetdan o'rgansa ham bo'ladi, lekin to'la qonli mustaqil emas. O'qituvchining ishtiroki ahamiyatlidir. Bu jarayon aralash yondashuv (blended learning) deb ham ataladi. Aralash yondashuvda ham onlayn, ham yuzma-yuz dars jarayonlari o'zaro joy almashgan holda amalga oshiriladi.

Til o'rganishda aralash yondashuvlar samaradorligining dalili sifatida (Bañados, 2006; Scida & Saury, 2006; Murday, Ushida & Chenoweth, 2008), tobora ko'proq muassasalar tilni o'qitishda ushbu yondashuvni o'zlashtirmoqdalar. Shu sababli o'qituvchilarning onlayn o'qitish va bu jarayonda ularning onlayn til

o'qituvchilari sifatidagi rollari va o'ziga xosliklari qanday aniqlanganligini tushunishga ehtiyoj bor.

Ta'limdagi har qanday yangilikning muvaffaqiyati, masalan, onlayn o'qitish va onlayn texnologiyalarni joriy etish (odatda elektron ta'lim deb yuritiladi) o'qituvchilarning yangi g'oyalar bilan shug'ullanishi va ularni o'z o'quvchilari bilan amalga oshirishi bilan bog'liq. Axir, o'qituvchi ko'pincha o'quvchilar tomonidan kurs va muassasa timsoli, butun o'quv tajribasini yaratishi yoki batamom barbod qilishi mumkin bo'lgan asosiy tarkibiy qismlardan biridir. (Freeman, 1997); Shunday qilib, onlayn o'qituvchi "o'quvchilarning elektron ta'limni qabul qilishida hal qiluvchi omil" bo'lib qoladi (McPherson & Nunes, 2004).

Onlayn o'qituvchilarning o'ziga xos roli (adabiyotda repetitor, moderator yoki yordamchi deb yuritiladi) va ular Internetda samarali bo'lishlari uchun rivojlanishi kerak bo'lgan yangi pedagogika va ko'nikmalarni egallaganliklari e'tiborga sazovordir (Salmon, 2003; McPherson & Nunes, 2004). Tilni o'qitishning ba'zi bir sohalarida ba'zi tadqiqotchilar onlayn til o'qituvchilari talab qiladigan mahoratlarni aniqlash bo'yicha ish olib bordilar (Hampel & Stickler, 2005; Shelley, White, Baumann & Murphy, 2006) va boshqa ishlar o'qituvchilarning o'z tajribalariga va ularning tilshunoslik sinfidagi yangi texnologiyalar bilan ishlashga tayyorligi istiqbollarga tayanadilar. (Kessler, 2007; Rosell-Aguilar, 2007; Murday va boshq., 2008; Wiebe & Kabata, 2010)

O'qituvchilarning onlayn tilni o'qitish bilan qanday aloqasi borligi to'g'risidagi adabiyotlarni ko'rib chiqilgandan so'ng, o'qituvchilarning o'z istiqbollari va masofaviy o'qitish kurslarida yuzma-yuz o'qitish bilan bir qatorda onlayn o'qitish qanday joriy etilganligini baholash bilan boshlanadi. Muallif so'rovnoma va oz miqdordagi intervyular natijasida paydo bo'lgan mavzularni o'rganib chiqadi va ularning onlayn tajribasining qisman muvaffaqiyati to'g'risida: birinchi navbatda o'qituvchilarning qadriyatlarini, o'ziga xosligi va o'zlarini jalb qilishda o'zlariga ta'sir qilish tushunchalarini o'rganish orqali tushunishga harakat qiladi. (Kubanyiova, 2009; White & Ding, 2009);

Kompyuter vositachiligidagi aloqa va Web 2.0 vositalari kabi yangi texnologiyalarning katta qismi, ular til o'rganuvchilarga o'zaro ta'sir o'tkazish va muloqot qilish imkoniyatlarining kengayishiga bog'liq bo'lib, ularga keng ko'lamli qarashlarni boshdan kechirishga imkon beradi (Conole & Dyke, 2004). Ammo faqat yangi texnologiyalarni qo'llash kuchli pedagogik asoslarsiz va kurs bilan mos keladigan integratsiyasiz o'rganishni ta'minlay olmaydi (Kirkwood & Price, 2005). Yangi texnologiyalardan foydalangan holda amalga oshiriladigan mashg'ulotlar "konstruktiv ravishda" muvofiqlashtirilishi kerak (Biggs, 1999) va qolgan kurslar bilan ixtiyoriy ravishda namoyish etilmasligi kerak, aks holda o'quvchilar ularga katta e'tibor berishlari ehtimoldan yiroq emas (Kirkwood, 2008). Ta'lim oluvchilar "xarajatlar va foyda tahlilini olib borishadi" (Lokvud, 1995: 206) va qimmatli o'qish vaqtini ular eng muhim deb biladigan faoliyatlariga ajratishlari uzoq vaqtdan beri qabul qilingan. O'qituvchilar o'quvchilarning tasavvurlarini shakllantirishda muhim rol o'ynaydilar (McPherson & Nunes, 2004), shuning uchun o'qituvchilarning darsning turli xil tarkibiy qismlari va vositalarini namoyish etishlari va ulardan foydalanishlari o'quvchilarning ushbu tarkibiy qismlar va vositalarning qanchalik muhim va foydali ekanligi haqidagi tasavvurlariga katta ta'sir ko'rsatadi.

Onlayn tilni o'rganishda yangi texnologiyalardan foydalanishning qat'iy talabi shundaki, bu o'quvchilarga nafaqat o'z o'qituvchisi, balki boshqa o'quvchilar bilan ham o'zaro munosabatda bo'lishlari va ular bilan fikr-mulohaza olishlari mumkin. Biroq, "ijtimoiy tarmoqlar davridagi ta'lim texnologiyalari" mavzusidagi munozarada Goodfellow "Internetda o'zaro aloqaning foydasi ko'pgina o'quvchilar uchun aniq emas" (Goodfellow, 2007: 6) deb ta'kidlagan. Hech shubha yo'qki, yangi texnologiyalar, shu jumladan sinxron va asinxron konferentsiya vositalari til o'rganuvchilar uchun til bilan shug'ullanish uchun bebaho imkoniyatlarni taqdim etadi, ammo asosiy muammo o'quvchilar va o'qituvchilarga ushbu vositalardan maksimal darajada foydalanish va ularni o'zlari kabi qo'llab-quvvatlashga imkon berishda zarur savodxonlik va ko'nikmalarni egallashdadir. Onlayn til o'qituvchilari hamkasblaridan, shuningdek boshqa fanlarning onlayn o'qituvchilarining turli ko'nikmalarga muhtoj. To'g'ri ko'nikmalarni rivojlantirish juda muhimdir, chunki "onlayn til kurslari, ayniqsa quyi darajalarda, o'zaro munosabat shakliga va tarkibiga e'tibor qaratilishi kerak" (Hampel & Stickler, 2005: 312). Bu texnik bilimlarni, sinflarni boshqarish muammolarini yoki o'quvchilarning tashvishlarini, masalan, chet tilidan foydalangan holda ham o'qituvchiga, ham o'quvchilarga qo'yiladigan bilim talablari bilan ishlashni anglatadi. (Lyuys, 2006).

Shuni esda tutish kerakki, ushbu ko'nikmalarni rivojlantirish o'qituvchilarning samarali onlayn o'qituvchi bo'lish uchun qilgan sayohatining bir o'lchovidir. Malaka oshirish jarayoni va unga imkon berish bilan bir qatorda, o'qituvchilar o'zlarining rollarini qanday bajarishlari uchun talab qilinadigan transformatsiyani qabul qilish va onlayn muhitining pedagogik tushunchalarini rivojlantirish bo'yicha jiddiy ish olib borish kerak.

Yana bir e'tiborga sazovor narsa shundaki, agar ilgari o'qituvchilar texnologiyaga qiziqishi va onlayn o'qitish ko'nikmalarini rivojlantirish istagi asosida ushbu vositani ixtiyoriy ravishda tanlagan bo'lsa (Hampel & Stickler, 2005), bugungi kunda tobora ko'payib borayotgan o'quv muassasalari aralash ta'lim modellari tomon siljiyotganligi sababli o'qituvchilar onlayn tarzda o'qitishni o'rganishga majburliklarini taqozo etmoqda.

Buni istamagan va onlayn o'rganishga unchalik qiziqmagan holda o'z zimmasiga olganlar uchun ularni yangi rolga tayyorlash uchun samarali o'qitish tizimi joriy etilishi juda muhimdir.

Ideal holda, o'zgarishlar va yangiliklarni (masalan, onlayn o'qitish va o'rganish) tadbiq etish bosqichma-bosqich bo'lishi kerak. Bu jarayon yaxshi qo'llab-quvvatlanishi va o'qituvchilar va o'quvchilarga yangi texnologiyalar va vositalardan samarali foydalanishlariga imkon berish uchun kursning qolgan qismi bilan birlashtirilishi kerak. O'qituvchilar o'z o'quvchilarining ishonchli foydalanuvchisi va samarali qo'llab-quvvatlovchisiga aylanishi uchun o'qitilishi kerak, va o'qituvchilar ham, o'quvchilar ham nafaqat yangi texnologiyalarni qanday ishlatishni, balki nima uchun ulardan foydalanish kerakligini ham bilishlari kerak (Kirkwood & Price, 2005).

Shu maqsadda o'qituvchilar ham, muassasa ham vaqt, kuch va majburiyat jihatidan o'qituvchilar uchun etarli malakali o'qitishni ta'minlash, yuqori darajadagi vakolat, pedagogik tushuncha va o'qitish samaradorligini ta'minlash uchun katta sarmoya kiritishi kerak. Yaxshi model Ernest va Xopkins (2006) da tasvirlangan bo'lib, ular "onlayn til kurslarini o'tkazish juda katta mehnat talab qiladi" va ular "boshqa sohalarga qaraganda o'qituvchilarni qo'llab-quvvatlash va rivojlantirishga

ko'proq vaqt sarflashlarini" tan oladilar (555-bet). Ularning o'qitish modeli juda keng qamrovli va quyidagilarni o'z ichiga oladi: ma'lumotnomalar; yangi va davom etayotgan o'qituvchilar uchun yuzma-yuz uchrashuvlar; Yangi o'qituvchilarni tarqatish ro'yxatiga ko'chirilgan elektron pochta xabarlarini orqali "vaqtida" qo'llab-quvvatlash; o'qituvchilardan kutilgan tegishli o'qitish xatti-harakatlarini nazorat ro'yxati asosida sinf kuzatuvlari va koordinatorlarning mulohazalari va munozaralar.

O'qituvchilarning onlayn ta'limdagi ma'lumotlari mutaxassislardan tortib yangi boshlovchilargacha bo'lganida, kasbiy rivojlanishga "hamma uchun bir xil" yondashuv muvaffaqiyatga erishishi ehtimoldan yiroq emas, shuning uchun ko'pincha o'qituvchining shaxsiy harakati umumiy mashg'ulotlarga qaraganda yaxshiroq ishlaydi.

Onlayn ta'lim ham o'qituvchidan ham o'quvchidan o'z ustida ishlashda charchamaslikni talab qiladi. Faqat kompyuterdan foydalanish yoki Internetdan ma'lumot olishni bilish ko'nikmalari onlayn ta'limda muvaffaqiyatli bo'lishda yetarli emas. Ma'lumotlar oqimidan kerakligini tanlab olish, ma'lumotni analiz qilish va faqat muhiminigina o'quvchilarga yetkazish zamonaviy o'qituvchining ko'nikmasiga aylanishi kerak. Shunda til o'rganuvchilar saralangan autentik ma'lumotlar bilan ta'minlanadilar va til bilish darajalari o'sadi.

FOYDALANILGAN ADABIYOTLAR RO'YXATI:

1. Bañados, E. (2006) 'A Blended Learning Pedagogical Model for Teaching and Learning EFL Successfully Through an Online Interactive Multimedia Environment', *CALICO Journal*, 23 (3): 533-550.
2. Conole, G. and Dyke, M. (2004) 'What are the affordances of information and communication technologies?', *ALT-J*, 12 (2):113–24.
3. Freeman, R (1997) *Managing Open Systems*, London: Kogan Page.
4. Goodfellow (2007) *Rethinking Educational Technologies in the Age of Social Media: from 'tools for interaction' to 'sites of practice'* Keynote presentation for Echanger Pour Apprendre en Ligne (EPAL) conference, Universite Standhal, Grenoble, 9 June 2007. Available online at: <http://w3.u-grenoble3.fr/epal/pdf/goodfellow.pdf> (accessed 5 December 2007)
5. Hampel, R. and Stickler, U. (2005) 'New skills for new classrooms: Training tutors to teach languages online', *Computer Assisted Language Learning*, 18 (4): 311-326.
6. Kessler, G. (2007) 'Formal and informal CALL preparation and teacher attitude toward technology', *Computer Assisted Language Learning*, 20 (2): 173-188.
7. Kirkwood, A. (2003) 'Understanding independent learners' use of media technology', *Open Learning*, 18 (2): 155-175.
8. McPherson, M.A. and Nunes, J.M.B. (2004) 'The role of tutors as an integral part of online learning support', *European Journal of Open and Distance Learning*. Available at http://www.eurodl.org/materials/contrib/2004/Maggie_MsP.html [last accessed 25 October 2010]
9. Salmon, G. (2003) *E-moderating: The Key to Teaching and Learning Online*. (2nd ed.), London and New York: Routledge Falmer

Jumanova Orzigul
National University of Uzbekistan, Faculty of Foreign Philology,
1st year master students of English Philology Department
(Tashkent, Uzbekistan)

LEXICOGRAPHICAL PROBLEMS OF COMPILING DICTIONARIES

English has become over time a universal language, widely used in commerce, diplomacy, technology, science and basic communication around the world. As our first President I. A. Karimov said: "Today it is difficult to revalue the importance of knowing foreign languages for our country as our people see their great prosperous future in the cooperation with foreign partners". It is well known that the importance of dictionaries not only in linguistics, but also many fields in our modern life are significant. When we are learning any language, dictionaries are single source which give full information about etymology, meaning, explanation, orthography, pronunciation, synonyms and antonyms of a word. Dictionaries take important part in spreading novelties and they play the most vital role in studying a language. English-Uzbek, Uzbek-English dictionaries will make the universal language of English more easily accessible to speakers of Uzbek, it will also make the rich Uzbek language accessible to English speakers. But while compiling dictionaries lexicographers come across different problems as selection of words, giving illustrative examples and choice of equivalents and others. Increasing quality of dictionaries is today's one of the most important issues, which is much attention is being paid by lexicographers.

According to Ginzburg R. S. followings are most important problems:

- 1) The selection of lexical units for inclusion,
- 2) Arrangement of entries
- 3) the selection and arrangement (grouping) of word-meanings
- 4) Illustrative examples
- 5) Choice of adequate equivalents
- 6) Setting of the entry
- 7) Supplementary material.

One of the first problems the lexicographer faces is the choice of lexical units for inclusion in the prospective dictionary. Firstly the type of lexical units which should be chosen for inclusion is to be decided upon. Then the number of items must be determined. And then we can see there is the basic problem of what to select and what to leave out in the dictionary. According to the compiler's aim the units for inclusion can be drawn either from other dictionaries or from the spoken discourse.

The second one is the arrangement of the entries which is included in different types of dictionaries. The entries are given in a single alphabetical listing in most dictionaries. As to the explanatory and translation dictionaries, e.g. entries can be grouped in families of words and of the same root. The basic units are given as main entries in alphabetical order while the derivatives can be given either subentries or in the same entry as run-ons that also alphabetized.

The selection and arrangement (grouping) of word-meanings are exactly lexicographical problem. The explanation of meaning may be achieved by a group

of synonyms which together give a fairly general idea but we know that one synonym is never sufficient for the purpose, because no absolute synonyms exist. In different dictionaries the problem of arrangement is solved in different ways. Ginzburg thinks that it is well-accepted practice in Soviet lexicography to follow the historical order in diachronic dictionaries and to adhere to the empirical and logical order in synchronic word-books. In many other dictionaries meanings are generally organised by frequency of use, but sometimes the fundamental meaning comes first if this is considered essential to a correct understanding of derived meanings.

The purpose of illustrative examples depends on the type of the dictionary and on the aim of the compilers. They can illustrate the occurrences of the entry word, the successive changes in its graphic and phonetic forms, as well as in its meaning. Low quality dictionaries do not include examples at all. Some dictionaries can indicate the author, the work, the page, verse, and e.g. To fulfill a dictionary with illustrative examples can be difficult for compilers.

In compiling bilingual dictionaries to provide adequate translation of vocabulary items or rather to choose an adequate equivalent in the target language is one of the major problems in compiling bilingual dictionaries. Very often enumeration of equivalents alone does not supply a complete picture of the semantic characteristic of the word because of cultural, religious difference between languages.

Another main problem is setting of the entry since dictionaries differ in the structure and content of the entry according to their aim, the information they provide, their size, etc.,. The most complicated type of entry is that found in explanatory dictionaries. In explanatory dictionaries of the synchronic type the entry usually gives us the following data: accepted spelling and pronunciation, grammatical characteristics including the indication of the part of speech of each entry word, the transitivity and intransitivity of verbs and irregular grammatical forms, some definitions of meanings, modern currency; illustrative examples, a number of derivatives, and of course phraseology and etymology but sometimes also synonyms and antonyms. According to Ginzburg in other types of dictionaries the content and structure of the entry will be altogether different.

From above mentioned problems we realize that compiling any type of dictionaries is not easy work. So lexicographers should consider every aspect and principles of compiling comprehensive dictionaries. It is well known that we cannot imagine learning any language in the world without dictionary. Dictionaries are used not only to teach and educate users, but also serve to keep close nations. So compilers should solve problems of dictionaries to compile advantageous books for users.

REFERENCES:

- 1- Karimov I.A. Garmonichno razvitoe pokolenie - osnova progressa Uzbekistana. Rech na devyatoy sessii Oliy Majlisa Respubliki Uzbekistan G'G' Sobr. soch. T. 6. Tashkent, 1998. 350 c.
- 2- Kyryklytsia V. V. Compiling Dictionaries as a Way of Language Preservation and Systematization. Article. —2007.

- 3- Р. З. Гинзбург, С. С. Хидекель, Г. Ю. Князева и А. А. Санкин. Лексикология английского языка: Учебник для ин-тов и фак. иностр. яз. /— 2-е изд., испр. и доп. — М.: Высш. школа, 1979. — 269 с.

INTERNET MATERIALS AND WEB SITES:

- 1- goggle.com.study.net preview
- 2- <http://www.uzjournals.edu.uz>
- 3- <http://www.library.zitonet.uz>

Mukhamedova Lola Djuraevna
Tashkent State University of the Uzbek language and Literature
named after Alisher Navoi PhD researcher
(Tashkent, Uzbekistan)

FRENCH MILITARY TERMS IN ENGLISH (GALLICISM)

Annotation: *This article finds out about Gallicism and how it's adopted into English military terminology and their impact on the English language, because of various armed conflicts and military contacts in the previous millennium. The meaning of Gallicism and its concept in the Uzbek language and some of the English military terms are considered and their role in enriching English with borrowing from the French language at various period times.*

Keywords: *Gallicism, military terms, translation, adaptation, borrowings, French, Uzbek language, English military terminology*

Аннотация: *В этой статье рассказывается о Галлицизме и его применении в военной терминологии английского языка и его влиянии на английский язык из-за различных вооруженных конфликтов и военных контактов в предыдущем тысячелетии. Рассматривается значение галлицизма и его понятия в узбекском языке, а также некоторые английские военные термины и их роль в обогащении английского языка заимствованиями из французского языка в различные периоды времени.*

Ключевые слова: *Галлицизм, военные термины, перевод, адаптация, заимствования, французский, узбекский язык, английская военная терминология*

Introduction: From the linguistic point of view, the lexical field related to the military forces composes an interesting area of research. The English military terms and terminology have historically evolved due to numerous wars, technical development of various military strategies and the establishment of hostile relationships between dynasties, people and nations. Despite its negative impacts, the wars have always favored the contacts between people and languages, and words borrowed and adapted with uneven success. Since the Norman Conquest in 1066, the relationships between France and England have represented a historical stage very rich in declared or hidden conflicts, demonstrating the originality of a very frequent expression found in the French manual, the “hereditary enemy”, attributed to the neighbor from over the English Channel. The English vocabulary contains a great number of terms of French origin and French words, **Gallicisms**¹ in English vocabulary. Almost 85% of the English vocabulary is of French or Latin origin, but these words are considered as being English. Thus, the words *battle* and *war* are two English words belonging to the same lexical field but the fact that *battle* is a word of French original.

English is a Germanic language and it is considered a “borrowing” language it took origin from the Indo-European Family. Borrowing is a process, by which a word from one language is adapted for use in another language. The word that is borrowed is called a **borrowing**, a **borrowed word**, or a **loanword**. French

borrowed words brought to the country during the 11th century by Norman Conquest [4]. Generally, loanwords are considered to be a way of denoting new phenomenon and expressions, which had no equivalent in the target language until that moment. In lexicology, a *loanword* (also spelled *loan word*) is a word (or lexeme) imported into one language from another language. These words are also called a *borrowed word* or a *borrowing*. The term *loanword*, from the German *Lehnwort*, is an example of a calque or loan translation. The terms *loanword* and *borrowing* are, at best, imprecise. As countless linguists have pointed out, it is extremely unlikely that a borrowed word will ever be returned to the donor language [Ibid]

The influence of French borrowings: The most important influence the French language had on the English language was the first introduction of too many French terms into English military. The whole began, of course, with Norman Conquest of England, led by William the conqueror in the year 1066 it remained so for two and three centuries. French naturally became at this time the language of warfare for the English. Military words of French language cover with Anglo-Saxon speech and the native words lost its essence in speech. The Anglo-Saxon military vocabulary has come down to English military terminology, save the names of some primitive weapons, such as *bow*, *spear* and *fight*, *win*. [камон, найза ва хужум, галаба].

1. Gallicism¹ – [lat. Gallicus] a loanword, word or phrase borrowed from French. [1, 28]. History and etymology for Gallicism² borrowed from French *gallicisme*, from Latin Gallicus *Galic* + French – *isme* – ism. The first known use of Gallicism was circa 1656. Gaul³ [geographical name] ancient country of western Europe comprising the region now occupied by France and Belgium and at one time also the Po River valley in northern Italy or Gallia [Lat.] Frenchman who live in a territory of it. The first known use of Gaul was in 1625.

More than 1,000 new terms appear annually in the world. The Oxford English Dictionary¹, one of the largest in the world, contains over 240,000 words, more than half of which are of foreign origin related to science. In military terminology, the English language has such terms above. Over the past 10 years, the abuse of foreign vocabulary has become a real disaster. Some borrowings have lost their meaning and military terminology is no longer used. A number of borrowings have lost their original form and served as the basis for the creation of new terms. Such terms make up about 30%. French terms that penetrated the English language in the Middle Ages completely preserved the French word-formation structure and transcription with the corresponding transliteration in the English language. Most terms have not lost their original meaning, but in some cases, a borrowed term may have an additional meaning. Comparing the words of English and French origin, most of the English terms were in turn borrowed from **Latin** and **Greek**. A huge mass of Greek words in all ages was a source of enrichment of the learned vocabulary of Europe and the whole world. These words are usually international in nature. Despite some differences in the pronunciation of these words in different languages, they are nevertheless understandable by the military without translation.

W. Weinreich considers borrowing as the initial form of interference of languages in bilingualism. So, Gallicisms include, for example:

Galicism²

(French borrowing)

Cadet, army, artillery, captain, bombardier, combat, military, platoon, colonel.

Hybrid Terms³

Lieutenant colonel, air force, fly ace, aerodrome, guardhouse, warfare, and battlefield

Borrowings⁴

Aide-de camp, avant courier, corps de bataille, enceinte, safeguard, rearguard

Military terminology is the language spoken by the military in various branch. It should be clear to the reader and listener in relation to the concept. Borrowing is the transition of words from one language to another. This is a natural phenomenon for any language during all periods of its development, but the process of borrowing proceeds unevenly: 10 centuries. French was the official language of the court aristocratic circles and, as well as French, was the intermediary in the established contacts of the European intelligentsia. With a large number of wars and battles in the history of Britain, which left their mark in military terminology, and that, in turn, became the main for the appearance of terminology for many centuries.

Currently, borrowing does not play any noticeable role in replenishing the English language with new terminological units. Military operations: this class includes vocabulary that characterizes not only military operations, but also any actions, operations and activities related to military activities: attack, defense, invasion, penetration, suppression, etc. Parameters, physical properties and phenomena rate, caliber, frequency, capacity, efficiency, pressure, etc.

1. New Oxford English Dictionary. Oxford, 2011 – 556 p.

2. A French idiom, especially one adopted by speakers of another language.

3. A **hybrid** word or hybridism is a word that etymologically derives from at least two languages.

4. In linguistics, *borrowing* (also known as *lexical borrowing*) is the process by which a word from one language is adapted for use in another. The word that is borrowed is called a *borrowing*, a *borrowed word*, or a *loanword*.

Means of destruction, weapons. In this class, in turn, the following subclasses are distinguished

1 Firearms: Launcher, gun, howitzer, rifle, missile, etc.

2 Ammunition, mines Ammunition, cartridge, shell, grenade, mine, bomb, etc.

3. Logistical support. It includes supply, maintenance, repair, and rear management: maintenance, supply, provision, management, recovery, logistics, etc.

4. Vehicles covering the following subclasses:

4.1 Aircraft: helicopter, fighter, aircraft, satellite, etc.

4.2 Floating equipment: ship, amphibian, boat, escort, submarine, etc.

4.3 Land vehicles: tank, vehicle, convoy, carrier, ambulance, etc.

5. Military accounting specialties and positions: driver, engineer, tanker, instructor, operator, etc.

6. Military topography: map, compass, azimuth, terrain, grid, etc.

7. Instruments, equipment, units, apparatuses: equipment, dosimeter, assembly, package, display, etc.
8. Directives, orders, documents, messages: report, order, message, document, etc.
9. Military units: battalion, brigade, division, unit, etc.
10. Location: zone, area, place, region, space, site, etc.
11. Intelligence, surveillance, control: intelligence, reconnaissance, observation, control, etc.
12. Armed forces and types of troops: artillery, infantry, arm, aviation, fleet, etc.
13. Communication: communication, telegraphy, network, signal, etc.
14. Various substances: agent, gas, steel, iron, spray, etc.
15. Space: ground, space, sea, airspace, water, etc.
16. Facilities: installation, fortification, trench, barrier, etc.
17. Military exercises, training: exercise, drill, training, muster, etc.
18. Military institutions, administrations, headquarters: staff, school, establishment, etc.

Conclusion We can, therefore, make a conclusion that the borrowing of French words is a dynamic linguistic phenomenon, occupying a leading position in the changing of the English military terms and slang phrases of English language during the whole last millennium. Furthermore, we see that conflicts and military actions, for the most part, provide "propitious" for intensive foreign language. Nowadays there is no language, which has no loanwords from other languages. Moreover, in some languages borrowed lexical units can form a major part of the total vocabulary. As already stated, the English language is characterized by its wide exploitation of various words borrowed from different foreign languages. This occurred and occurs because of numerous military conflicts, expansion and conquering of territories by English-speaking countries. In this paper, we examine the origin of terms and loanwords in English coming from French and the issue of loaning military terms in English. Over the past 1,500 years, English has adopted words from more than 300 other languages. "Loanwords make up a huge proportion of the words in any large dictionary of English," notes Philip Durkin in *Borrowed Words: A History of Loanwords in English*. "They also figure largely in the language of everyday communication and some are found even among the most basic vocabulary of English." More than 10,000 French terms and words found their way into English and about three quarters of these words are still used.

REFERENCES:

1. Гак, В.Г. Сравнительная типология французского и русского языков / В. Г. Гак. - Л.: Просвещение, 1976. - 286 с.
2. Гак В.Г. Сравнительная типология французского и русского языков / В. Г. Гак. – Л.: Просвещение, 1976.с.111.
3. Даниленко В.П., Скворцов Л.И. Лингвистические проблемы упорядочения научно-технической терминологии. В.Я., №1, 1981. - стр. 7-17.
4. Azim Hojyev "Tilshunoslik terminlarning izohli lug'ati" O'zbekiston Milliy ensiklopediyasi davlat ilmiy nashroyoti 166 bet.
5. "Gallicism." Merriam-Webster.com Dictionary, Merriam-Webster, <https://www.merriam-webster.com/dictionary/Gallicism>. Accessed 8 Feb. 2020.

Nazarova Muxayyo Xaydarovna
Master NUUZ

Supervisor: PhD, associate professor Shaxnoza Jalolova Muhammedjanovna
(Tashkent, Uzbekistan)

STATIVE VERBS: STUDY AND THEORETICAL VIEWPOINTS

Abstract. *According to some linguistics theories, a stative verb is a verb that describes a state of being, in comparison with dynamic verb, which describes the action. The difference between stative and dynamic verbs can be categorized by saying that verbs which describe static situations or unchanging throughout their entire duration are stative verbs, on the contrary dynamic verbs describe the process that entail change over time. The given article deals with the study of stative verbs and theoretical viewpoints of different linguists.*

Key words: *stative verbs, semantic meaning, dynamic verbs, emotion, action, perception, static, stative situation, aspect.*

Introduction

Verb is the main aspect of the sentence. Smith stated that English main verbs are divided into two groups, states and events [1]. The events are dynamic which involve change, activity whereas the states are static which describes the occurrence of an event with no end point. Some languages use the same verbs for dynamic and stative situations, and others use different verbs with some kind of qualifiers to distinguish between them. Some verbs may act as either stative or dynamic.

Main part

As this article is mainly concerned with the study of stative verbs we should highlight the use of stative verbs in progressive aspect as these verbs have difference in this point from dynamic verbs.

Stative verbs were studied by different researchers and scholars such as Smith, Huddleston, Pullum, Quirk, Leech, Swan, Comrie, Kakietik, Zeno Vendler, Lakoff, Hirtle, Comrie, Granath, Debopam and others.

One remarkable finding was that the stative verbs taking the progressive aspect in all textbooks were found to be associated with emotions (i.e. *love*) whereas those not allowing progressive use were related to cognition (i.e. *know*). Another remarkable finding was that the textbooks which presented the highest numbers of stative verb types provided the most diverse functions whereas the textbooks which included the least numbers of stative verbs provided one or no function. [2]

For example, stative verbs like *understand, love, want, feel and etc.* have been known for long as the verbs that cannot or rarely occur in the progressive form as a rule given in a number of previously written English textbooks [3] Here, stative verbs are defined as the states that exist and remain as they are for an indefinite period of time and progressive aspect is “the combination of progressive meaning and non-stative meaning”, used with actions rather than states to indicate temporariness, continuation and simultaneity [4]

As studies has shown evidence for the frequent use of stative verbs with the progressive in native English language for a variety of functions and even a substantial increase in their use since the nineteenth century [5]

According to native speakers of English language convey a variety of meanings by using stative verbs with progressive aspect such as signaling attitude, emotional involvement and immediacy of an utterance, annoyance [6] showing politeness, temporariness, intensity of emotion, and the moment of speaking [7].

English language possessed two aspects: perfect and progressive [8]. It should be noted that aspect is defined as "The manner in which the verb is regarded or experienced" [9]. Perfect aspect is used to describe an event, which completed whole whereas progressive regards the event as "being repeated intermittently" [10]

Progressive use has shown a remarkable increase in frequency in Modern and Late Modern English since the nineteenth century and changing use of progressive constructions along with increased range of meanings has received a lot of attention. It can be said that one of the factors affecting the increased frequency of the progressive is the tendency to use the progressive aspect frequently with stative verbs such as *love, want, wish, realize and see* [11]

Stative verbs are considered to be the verbs that generally describe a state or quality [12]. As Bland stated they are stable and they lack shift or variation [13]. He also assumed that stative verbs such as *possess, know, understand, love, and want* are claimed to resist the progressive because they denote static situations and lack internal structure as there are no stages progressing to an end.

According to Comrie stativity of stative verbs contradicts with the nonstativity of the progressive form [14]. Kroeger believes that Stative verbs taking progressive aspect are argued to be even not grammatical [15].

In spite of this, certain stative verbs were claimed to occur rarely with the progressive aspect in certain exceptional cases in spoken language. Leech and others divided stative verbs into four groups:

- a) Perception and sensation (e.g. *imagine, see, sound, hear, smell*)
- b) Cognition, emotion, attitude (e.g. *think, feel, remember, hope, want, forget*)

c) Having and being (e.g. *be, have, cost, require, rely*)

d) Stance (e.g. *stand, live, lie*) [16](Leech et al., 2009: 129;130)

Debopam (2010), Hirtle(1967), Quirk(1972), Vendler(1968) who claim that any verb can have a stative or dynamic use, depending on the context and in principle there would not be a justification for distinguishing a separate class of stative verbs. They divide these verbs into four categories:(the following categories are adapted from Debopam, 2010) [17]

1. Verbs of perceiving (*feel, see, hear, smell, taste*)
2. Verbs referring to a state of mind or feeling (*believe, adore, desire, detest, dislike, doubt, forget, hate, imagine, like, love, mean, prefer, remember, suppose, understand*)
3. Verbs referring to a relationship and a state of being (*belong to, concern, consist, include, involve, own, posses, represent, resemble*)
4. Verbs referring to internal sensations (*ache, feel, hurt*)

Stative verbs can be exceptionally used in the progressive form to indicate different semantic meanings.

For example, the stative verb '*to be*' below in which it allows both static and dynamic version:

Fred is silly.

Fred is being silly. [18]

In the sample (2), the progressive aspect is used to indicate that Fred is silly in general and does not mean that he is doing something silly at the moment of speaking.

Another exceptional case is that some stative verbs might occur with the progressive "to express intensity of emotion" [19]

For instance: "I've only had six whiskies and already *I'm seeing* pink elephants", the speaker is not seeing pink elephants but imagining things [20]. Here, the progressive use of this stative verb indicates the intensity of feeling and emphasizes the emotive effect.

Progressive aspect has traditionally been used with semantic meaning of the verb, and it expresses a duration which is not common to be expressed in stative verb form in comparison with dynamic verb.

Conclusion

In general verbs denote all kinds of actions, process or events; sometimes they can even express states. Being part of denotation, a process or a state therefore belongs to the semantics. In particular, stativity is purely semantic notion. It is necessary to explain that, classification of verbs in English is due to the meaning in semantics and usage in progressive form. Action verbs in other words dynamics are usually used to express action in all languages. But, when it comes to stative verbs, there is some confusion in usage not only in English but also in teaching the language. It can be concluded that the study of stative verbs should be given due to the importance and that the stative verbs can be isolated from dynamic verbs on the basis of presence of spontaneity in the occurrence of the event.

REFERENCES

1. Smith, Carlota S.1991. "The parameter of aspect" Kluwer Academic Publisher Dordrecht; Boston
2. Serap Atasever Belli, 2017. "An Analysis of Stative Verbs Used with the Progressive Aspect in Corpus-informed Textbooks"
3. Quirk, R., Greenbaum, S., Leech, G., & Svartvik, J. (1972). *A Grammar of Contemporary English*. London:Longman.
4. Quirk, R., Greenbaum, S., Leech, G., & Svartvik, J. (1985). *Comprehensive Grammar of the English Language*. London: Longman.
5. Mair, C. (2006). *Twentieth-Century English. History, variation and standardization*. Cambridge University Press,Cambridge. <https://doi.org/10.1017/CBO9780511486951>
6. Granath, S., & Wherrity, M. (2014). *I'm loving you - and knowing it too: Aspect and so-called stative verbs*. *Rhesis: Linguistics and philology*, 4(1), 2-22.
7. Lakoff, G. (1970). *Irregularity in Syntax*. New york: Holt, Reinhart-Winston.
8. Jacobs, R.A. (1995). *English Syntax: A Grammar for English Language Professionals*. New York, Oxford University Press.

9. Jacobs, R.A. (1995). *English Syntax: A Grammar for English Language Professionals*. New York, Oxford University Press.
10. Jacobs, R.A. (1995). *English Syntax: A Grammar for English Language Professionals*. New York, Oxford University Press.
11. Leech, G., Hundt, M., Mair, C., & Smith, N. (2012). *Change in Contemporary English: A Grammatical Study*. Cambridge: Cambridge University Press.
12. Schubert, S. H. (2002). Are you wanting a cup of coffee?: Overuse of the progressive aspect in Indian English.
13. Bland, S. K. (1988). The present progressive: Grammar vs. Usage Revisited. *TESOL Quarterly*, 22(1), 53-68. <https://doi.org/10.2307/3587061>
14. Comrie, B. (1976). *Aspect*. Cambridge University Press: Cambridge
15. Kroeger, P. R. (2005). *Analyzing Grammar. An introduction*. Cambridge University Press. UK. <https://doi.org/10.1017/CBO9780511801679>
16. Leech, G., Hundt, M., Mair, C., & Smith, N. (2009). *Change in Contemporary English. A Grammatical Study*. Cambridge University Press: New York. <https://doi.org/10.1017/CBO9780511642210>
17. Debopam Das (2010). The Uses and Distribution of Non-progressive Verbs in Progressive Forms in English: A Corpusbased Study. In *Proceedings of the 26th Northwest Linguistics Conference*. Simon Fraser University, Canada.
18. Comrie, B. (1976). *Aspect*. Cambridge University Press: Cambridge

O'ktamova Nilufar Nozimjon qizi
1st year masters` student, NUUZ,
Scientific adviser: Jalolova Shaxnoza Muhammedjanovna
PhD, associate professor
(Tashkent, Uzbekistan)

THE PROBLEMS OF TRANSLATING MASS MEDIA TERMS INTO NATIVE LANGUAGE

Annotation. *The following scientific article is dedicated to studying the notion and importance of the terms and mass media terminology. A number of distinctive features of the terms are characterized and examined in the English and Uzbek languages. The finding of this research paper might be useful for translating terms of mass media into native languages.*

Key words: *terms, mass media, Facebook, LinkedIn, YouTube, Quora, Twitter, Pinterest.*

Any language all over the world is variable, which is permanently develops, transforms and changes. The process occurring in a social, scientific and political life, the current level of technological advancing and intercultural communication impacts the evolution of the language. And those of which have been mentioned above play a significant role in existing new units of the language. One of the new units is mass media terms.

Firstly, we define the notion of the "Term" – is a word or combination of words, which define a notion (subject, a phenomenon, property, relation or a process) that is characteristic for the given field of science, technology and other spheres of social life [3; p. 25].

Terms differ from the words of general usage by definite semantic limitations and specific meanings they define. It's very hard to overestimate the general and scientific meaning of terms since the concrete knowledge demands definite expression and a term does not only fix the concept by its notion (name) but specifies it diverging it from adjacent components [1; p. 14].

As above mentioned, mass media terminology plays a significant role in existing new units of language. With each year that passes, the mass media and the various means of communication available to us exert a greater and more direct impact upon our cultures, societies, economies, and everyday lives. Most of us live in a media-saturated society and spend increasing amounts of time with different kinds of media. According to the study in 2005 constructed by Kaiser family foundation, young people from the ages of eight to eighteen in the United States devote approximately forty hours a week to using media of all kinds for recreational purposes.

Mass media means technology that is intended to reach a mass audience. It is the primary means of communication used to reach the vast majority of the general public. The most common platforms for mass media are newspapers, magazines, radio, television, and the Internet. The general public typically relies on the mass media to provide information regarding political issues, social issues, entertainment, and news in pop culture [4: p 51].

As the media and the means of communication have grown in importance and influence, studying them has become ever more widespread in high schools and universities. Courses on subjects that involve media literacy - such as advertising, marketing, linguistics, anthropology, and sociology - have become common. These courses are designed to teach students about the impact of the media and communications on our institutions and way of life, as well as on those in other countries - also part of the "global village." The media and mass communications devices are at the center of our world, shaping lifestyle and worldview relatively young by academic standards, media and communication studies started growing in the late 1950s, after McLuhan's influential writings started receiving international attention [4; p 21]. The field has since produced a vast repertory of notions, ideas, techniques, theories, and methods of analysis. Many of these were originally borrowed and adapted from cognate disciplines such as psychology, linguistics, semiotics, philosophy, anthropology, and sociology; but many others have been self-generated, and are thus new, interesting, and often controversial. Newcomers to this area may thus experience unease or consternation with the vast repertory of terms that populate the field.

In XXI century, this definition of mass media is clearly too narrow. The history of mass communication stretches from prehistoric forms of art and writing, through basic printing technology from around 800 AD.

There are various types of mass media which are as follows:

1. Print media- involves magazines, newspapers and even billboards that we see everywhere around us.
2. Electronic media- includes television and radio.
3. New age media- Mobile phones, computers, Apple TV, Play Stations [2; p. 89]

Nowadays, we are relying on the Internet to get the news a lot more often than traditional news sources. Websites provide information in the form of video, text, and audio. We can even choose the way we want to receive the news. Types of Internet media include:

Social networks or websites – including Facebook, Instagram, Twitter, YouTube, Tumblr, LinkedIn, Snapchat, Quora, Reddit, Pinterest, etc. They are user-friendly and widely used by people around the world. Although we can find any news here, they may be misleading because of the lack of regulations on the content shared. While using the internet we come across with the unknown terms and words of mass media. Translating them into our native language is one of our problem. Let's take a look some of them as an example.

➤ *Facebook* – is defined as an online social networking website where people can create profiles, share information such as photos and quotes about themselves, and respond or link to the information posted by others. While translating the term "Facebook" into Uzbek language it will be face – yuz, book – kitob and facebook – yuz kitobi. It's seen it loses the meaning. We translate this internet term as it's own:

➤ *YouTube* is a video sharing service that allows users to watch videos posted by other users and upload videos of their own. The term "YouTube" is translated into Uzbek you – sen, siz, tube – quvur, you tube – siz quvur. As it's seen meaning is lost.

➤ *LinkedIn* is a social networking website designed for business professionals. It allows you to share work-related information with other users and keep an online list of professional contacts. The translation of the term “LinkedIn” – link – bog‘lanmoq, ulanmoq, in – ichida, ichki tomon. “Ichki tomonga ulangan”.

➤ *Twitter* is a free social networking microblogging service that allows registered members to broadcast short posts called tweets. Twitter definition, to utter a succession of small, tremulous sounds, as a bird.

➤ *Pinterest* is a social networking website that allows you to organize and share ideas with others. You can share your own content as well as things that other Pinterest users have posted.

➤ *Quora* is a place to gain and share knowledge. It's a platform to ask questions and connect with people who contribute unique insights and quality answers. There is no translation of the term “Quora”.

In conclusion, the terms of mass media are involved as one of the most important features of not only the English language, but also the rest world languages as well. Some mass media terms become a part of standard of the world languages. While translating mass media terms into native language their meaning is lost. The terms are not translated because they are dedicated to a specific field. They are transliterated into native languages in order not to lose the meaning.

REFERENCES:

1. Patricia Brenes. Terminology for beginners. The USA, 2012
2. M.E. Sharpe Armonk. Dictionary of Media and Communications, New York London, England, 2009
3. Doina Butiurcă, Inga Druță, Attila Imre. Terminology and translation studies, New York, 2011.
4. Lorimer Rowland, McNulty Jean. Mass communication in Canada (3rd ed.). Toronto: Oxford University Press, 1996
5. https://en.wikipedia.org/wiki/Mass_media

Qurbonova Dilnoza Olimovna
Master's degree student, NUUZ,
Yusupova Shoira Botirovna
Assotiated professor, NUUZ
(Tashkent, Uzbekistan)

LEXICAL-SEMANTIC FEATURES OF ADVERTISEMENTS IN ENGLISH

Abstract: *This article is devoted to investigate the extent to which conventions of the English language are broken in advertising. There are also shown the practical usage of lexical-semantic features in this paper. This article is based on several obvious examples that strengthen the theoretical part of it.*

Keywords: *Semantics, advertisements, newspaper, figures of speech, stylistic devices, metaphor, metonymy, simile.*

Language is a significant gift to human beings. Could anyone think of the world without speech? It is all through language that we encode and decode data. Creative or critical thinking, and its articulation would never have been exist if language did not exist. The world would certainly be dark if the light of language did not illuminate it.

“Human beings do not live in the objective world alone, nor alone in the world of social activity as ordinarily understood, but are very much at the mercy of the particular language which has become the medium of expression for their society” [1].

Nowadays advertisements have penetrated into every nook and corner of individual's life. Advertising not only offers data but also it has a strong element of persuasion. It presents abundance examples of persuasive texts within contemporary culture as F. McQuarrie argued: “Advertising is the largest organized persuasive endeavor in the world today” [2]. Gillian Dyer defined as “Drawing attention to something or notifying somebody of something” [3].

Advertisements have various rich and colorful vocabulary. The vocabulary that is chosen for advertising depends on the context the advertiser wishes to present, the audience and thereby the register.

The discourse of advertisements are represented by language units. As a help of semiotics the meaning of advertising can be understood. The means of ensuring the correct reception of the text should be not only the units of language and their interaction, but also the understanding of it, that is, the communicative background of advertisements. Advertising is expressed in the integrity of linguistic means (phrases, colorful words and set expressions) as well as non-linguistic means (videos, colorful pictures and so on). The two tools are semantically combined. For example: advertisement of Lipton Ice Tea: “Enjoy Lipton Ice Tea filled with sunshine”. Both linguistic and non-linguistic means were used in this advertisement. The ad depicts the sun and peach leaves around it, meaning sunlight makes the peach very sweet.

When advertising there are frequently used figures of speech and other stylistic devices such as simile, metaphors, metonymy, antithesis and etc. in order to show the qualities of the product and to increase its sale. Consequently, for this

study such examples have been selected which exhibit the most widely stylized lexical-semantic features used in newspapers.

In English advertisements simile is widely utilized to enhance the feature of advertising. Simile is a linguistic device in which two things are compared with each other by the use of words such as as, like. Most advertisers use similes in order to intensify the features of the product. For instance,

A contest as big as a parent's heart [4].

A micro spring as thin as hair.

A roller ball almost as hard as a diamond.

A technology that adapts to you [5].

Metonymy is also incredibly used to advertise. It denotes "Transference of meaning which is based on contiguity of notions. The name of one object is used instead of another, closely connected with it" [6].

Or boutique tea.

Or aged wine... [7].

There are wide use of metaphor in advertisements. "The transference of meaning from one word to another" [8]. For instance,

The Indian Banking Industry is future-ready [9].

Antithesis what is the wide range of use being observed in advertising. It is a opposition or contrast of words is used in the same sentence. For instance,

"Come as a student leave as a manager" [10].

All thing considered, the technological, up-to date universe depends on advertising. Therefore, their creators come with different techniques and styles of creating it in order to show the qualities of the product and to increase its sale. As a consequence, by analyzing a number of examples of advertisements, it can be said that the creators of advertisements use different styles to convince readers and break the rules or conventions of the English language. As newspapers and other sources where advertising are rich in a variety of words, phrases, collocations, idioms, associations, different structures, they can be relied upon for a variety of purposes.

REFERENCES:

1. Salzman Z. Language, culture, and society: An introduction to linguistic anthropology. Boulder. CO: Westview Press, 1993, p. 153.
2. McQuarrie, Edward F. and Barbara J. Phillips. Go figure! New directions in advertising rhetoric. Armonk. N.Y.: M.E. Sharpe, 2008.
3. Gillian Dyer. Advertising as communication. London: Routledge, 1995.
4. Dainik Bhaskar. Advertisement of Gini & Jony. Dainak. 2011 November 12, p. 2.
5. Advertisement of Add Gel Pen. The Economic Times. 2012 February 20, p. 1.
6. Sachkova E.V. Lectures on English stylistics. M.: МИИТ, 2012, p. 25.
7. Advertisement of Apartments. Pune: The Economic Times, 2012 February 17, p. 3.
8. Гальперин И.П. Стилистика английского языка. Москва: Высшая школа, 1981, p. 127.
9. Advertisement of an annual conference by Indian Overseas Bank. The Hindu: BANCON, 2011 November 5, p. 19.
10. Advertisement of an Institute of hospitality & management. The Tribune, 2012 May 25, p. 1.

Sanakulov Zayniddin Ibodullayevich
Basic doctoral student of National University of Uzbekistan
(Tashkent, Uzbekistan)

THE STRUCTURE OF BILINGUAL DICTIONARIES AND THEIR ANALYSE
(on the example of German-Uzbek dictionaries)

Abstract: *This article is devoted to lexicography, which covers bilingual dictionaries and their structure. They are analyzed on the example of German-Uzbek dictionaries.*

Keywords: *lexicography, bilingual, dictionary, structure of dictionary.*

Speaking of the theory of lexicography, it is appropriate to acknowledge the merit of many scholars such H. E. Wiegand ([1]; [2]; [3]), L. Zgusta [4], R. Hartmann [5], Actins [6], L. B. Sherba ([7]; [8]), M. D. Stepanova ([9]; [10]), V. D. Devkin ([11]; [12]), V. V. Vinogradova [13], V. P. Berkov [14], S. F. Akobirov ([15]; [16]), I. Hamdamova [17], A. A. Yuldashev [18], who made an invaluable contribution to the development of this field. In recent years, we can see an increase in the number of practical works in this area. However, while the role of theory in the process of creating a dictionary is unique, attention to it is declining. The fact that the dictionaries are being created with the participation of the Uzbek language shows that there is a demand for a theory written in this language. Based on this, we will focus on bilingual dictionaries and their structure.

In the process of written or oral translation, two languages are always used: the language, from which the translation is made, is the output language, and the language, in which the translation is made, is the input language. So, the output language in the German-Uzbek dictionary is German, and Uzbek is the input language. They are sometimes referred to as left (output) and right (input) languages.

Multiple output and input language dictionaries are also common. In history, such works have been frequently touched. For example, Pallas's "Comparative Dictionary of All Languages and Dialects", it is a dictionary of 272 languages was published in Petersburg (1786-1791). The dictionary "Mithridates or General Linguistics", which covers 500 languages, was published by German scholars such I. K. Adelung and I. S. Faters. Although several output or input language dictionaries are currently published, their number is rare: they are neither fluffy nor easy to use. With several input languages, it is logical to publish mainly terminological dictionaries. Because terms usually have a similar form in many languages and the amount of assimilation and international units is very large, the polysemantic nature of the terms is also limited.

Bilingual dictionaries are divided into active or passive according to who they are created for and the user's native language perspective. For example, an ethnic Uzbek translates a text into German using a German-Uzbek dictionary. For him, this dictionary is considered passive. However, if a German-speaking reader translates a text from his native language into Uzbek with the help of this dictionary, the dictionary is active for him. Thus, the dictionary «foreign language-mother tongue» is a passive, and the dictionary «native language-foreign language» is an active

source. The passive dictionary is also called “the receptive dictionary” and the active dictionary is called “the productive dictionary”.

Bilingual dictionaries can be divided into small, medium and large according to size. It should be noted that the separation of dictionaries in this way is relative, as there is no exact quantity as to how many words, how many pages, or how many characters they should consist of.

Langenscheidt recommends unifying dictionaries as follows:

a) “Universal dictionaries (Universalwörterbuch)” - a 500-page dictionary included in a book “foreign language-German and German-foreign language”, for those who are just learning the language, travel, and so on. more convenient for;

b) “Pocket-dictionary (Taschenwörterbuch)” - a 1000-page dictionary included in a book “foreign language-German and German-foreign language, for those who are serious about the language, a morphological description;

c) “Concise dictionary (Handwörterbuch)” - an average volume of about 750 pages, a separate foreign language-German and a separate German-foreign language dictionary;

g) “Large dictionary” - large-volume (usually two-volume) dictionaries of 750-1200 pages, containing more than 150,000 words and phrases.

One of the dictionaries created with the participation of German and Uzbek languages, namely published by Sh. Karimov and Yu. Ismailov “The German-Uzbek, Uzbek-German dictionary (2020)”, we can add to the list of “universal dictionaries”. It contains about 50,000 words and phrases in active use of German and Uzbek languages. To date, the German-Uzbek dictionary (Tulaganov A., Karimova D., Mahmudova M., Jumaev A., Khudoev S., Rakhmatov A., Ergasheva F., Kilichov B. 2018) is the largest dictionary published in these languages, containing more than 80,000 words and phrases will not be a mistake if they are added to the list of “Concise dictionaries”.

REFERENCES:

1. Wiegand E. H. Wörterbuchforschung. Untersuchungen zur Wörterbuchbenutzung, zur Theorie, Geschichte, Kritik und Automatisierung der Lexikographie. In. Wörterbuchforschung 1, Berlin, 1998.
2. Wiegand H. E. Aspekte der Makrostruktur im allgemeinen einsprachigen Wörterbuch: alphabetische Anordnungsformen und ihre Probleme. In. Wörterbücher. Dictionaries. Dictionnaires. Ein internationales Handbuch zur Lexikographie, pp. 371-409, 1989.
3. Wiegand H. E. Was ist eigentlich ein Lemma? Ein Beitrag zur Theorie der lexikographischen Sprachbeschreibung. In. Germanistische Linguistik, № 1-4, pp. 401-474, 1983.
4. Zgusta L. Manual of lexicography. Prague: Academia, 1971.
5. Hartmann R.K. Teaching and Researching Lexicography (Applied Linguistics in Action Series), Harlow: Pearson Education Limited, 2001.
6. Atkins B. T., Rundell M. Oxford Guide of Practical Lexicography, New York: Oxford University Press, 2008.
7. Shcherba L. V. Language system and speech activity // Science, pp. 265-304, 1974.

8. Shcherba L. V. Language system and speech activity. Leningrad: Science. Leningrad. Branch, 1974.
9. Stepanova M.D. Word formation of the modern German language. Moscow: Publishing House of Literature in Foreign Languages, 1953.
10. Stepanova M. D. Dictionary of word-formation elements of the German language. Moscow: Russian language, 1979.
11. Devkin V.D. German lexicography. Textbook for universities. Moscow: HIGHER SCHOOL, 2005.
12. Denisov P.N. Lexicon of the Russian language and the principles of its description. Moscow: Russian language, 1980, p. 251.
13. Vinogradov V.V. Selected Works. Lexicology and Lexicography. Moscow: Nauka, 1977.
14. Berkov VP Bilingual lexicography. Moscow: Transitbook, 2004.
15. Akobirov S. F. Some issues of creating an explanatory dictionary of the Uzbek language. Social Sciences in Uzbekistan № 6, p. 53-56, 1964.
16. Akobirov S. F. Translation of verbs in the Uzbek lexicon. Uzbek language and literature, № 5, 1962.
17. Khamdamova I. Types of meanings of adjectives and their representation in the Uzbek dictionary // diss. work., Tashkent, 1964.
18. Yuldashev A. A. The principles of compiling Turkic-Russian dictionaries. Moscow, 1972.
19. Rasulov R. General Linguistics. Tashkent, 2017.

Yuldasheva Zulfizar Abdunabi kizi
Master NUUZ,
Jalolova Shaxnoza Muhammedjanovna
PhD, associate professor
(Tashkent, Uzbekistan)

LINGUACULTURAL AND SEMANTIC FEATURES OF PROVERBS IN ENGLISH AND UZBEK

Abstract: *The current study deals with a close examination of the linguistic and cultural characteristics of proverbs in English and Uzbek. As the linguacultural analysis of the external and internal world of a person allows revealing the various cultural and national character and ideas. Although «Proverb» is a universal concept which exists in cultures of all nations, it has its own peculiarities in each culture. In this article has shown that «Proverbs» are very specific syntax constructions that need and worth close attention. By Linguacultural analysis Proverbs are exactly the forms of existence the language that conserves long centuries of national and all-human wisdom. It is necessary to explore proverbs in both linguistic and cultural paradigms. The article deals with proverbs so, proverb is a complicated linguistic and folklore unit, which has a metaphorical and figurative sense and equal to a sentence.*

Keywords: *Proverb, linguacultural peculiarities, phraseology, semantic features, culturemes, linguadidactic, paremiological, paremiology, metaphorical, figurative sense, traditional views, non-literary, non-learned, culturemes, didactic.*

The most important unit in Phraseology is Proverbs. As it was mentioned proverb (from the Latin “proverbium” - proverb) is a popularly known, repeated and concrete saying with complete utterance; they express a truth, based on common sense or the practical experience of people. According to the definition of prominent linguist W.Mieder «A proverb is a short, generally known sentence of the folk which contains wisdom, truth, morals, and traditional views in a metaphorical, fixed and memorable form and which is handed down from generation to generation» [1, p. 27]. Another scientist N.R.Norrick points out that they are «...seen as authorless, source less and also as non-literary, non-learned» [2, p. 10].

Proverbs reflect special semantic and stylistic color in their sense that cannot be found in the other units of a language. They contain culturemes that express national culture obviously; therefore, they possess linguacultural features in a great quantity [3, p. 85-91]. The nations' attitude to life, nature, human, family and society; their social-political, spiritual-educational, moral-ethic, didactic and philosophical thoughts and beliefs are conveyed in proverbial sense. Proverbs have linguacultural function because of reflecting advice and some essential themes of human life such as goodness and evilness, friends and enemies, bravery and cowardice, diligence and laziness, generosity and miserliness, patience, ethics in their contents.

The fundamental scientific works have been done and researched by the representatives of Uzbek linguistics – well-known linguists R. Rasulov, Sh. Rahmatullaev, Sh. Shomaqsudov, Sh. Shorahmedov, T. Mirzayev,

A. Musoqulov, B.Sarimsoqov and others. Such kind of important studies are being continued nowadays in modern linguistics.

The proverbs expressing senility and youth in both languages have a great role in giving and getting clear understanding about senility and youth of the nation or society who uses these languages and preventing from any misunderstandings about the concepts. As the same time translating proverbs from one language to another one is so important way to find understandable meaning of proverbs. This unit may have different features in other languages, therefore, translating proverbs word-by-word is not sufficient way to express the meaning of proverbs in the other languages. It may cause to misunderstand the basic meaning of a proverb. Therefore, the method of finding equivalents of proverbs in English and Uzbek is used to investigate peculiarities of proverbs in these languages.

The comparative analyses of proverbs showed that, the structure of English and Uzbek proverbs mainly partially corresponds [4]:

English	Uzbek
<i>Measure thrice before you cut once</i>	<i>Yetti o`lchab bir kes</i>
<i>A man can only die once</i>	<i>Bir boshga bir o`lim</i>
<i>Every bean has it's black</i>	<i>Har zog`da bir dog`</i>
<i>The moon is not seen when the sun shines</i>	<i>Yetmish yulduz yarim oyga tanimas</i>

Besides in most cases the structure of English and Uzbek proverbs are corresponded:

English	Uzbek
<i>As a hen with one chick</i>	<i>Hovliqqanga sichqon teshigi ming tanga</i>
<i>There is not an ounce of love in a thousand pounds of law</i>	<i>Qozilashgan qarindosh bo`lmas</i>
<i>All covel, all lose</i>	<i>Ikki kemanding boshini ushlagan g`arq bo`ladi</i>
<i>An ass between two bundles of hay</i>	<i>Ikki quyonning ketidan quvgan ikkalasidan ham quruq qoladi</i>

Meanwhile, proverbs show linguacultural background by concept «homeland» and proverbs emphasize the peoples' devotion to their homeland. An important place in Uzbek phraseological units is the idea that man remains faithful to his homeland, despite the difficulties. The moral foundations of the Uzbek people do not allow a person to abandon the motherland in difficult moments in search of better lands. This fact is confirmed in proverbs:

O'zga yurtning qozisi bo'lgandan, o'z yurtning tozisi bo'l

Kishi yurtida sulton bo'lguncha, o'z yurtida ulton bo'l

Birovning yurtida bek bo'lguncha, o'zingning yurtida it bo'l

Vatanni sotgan er bo'lmas

Dushmanga nafрати bo'lmaganning Vatanga muhabbati bo'lmas

Uzbek proverbs about homeland are expressed more emotionally than English. English proverbs are less emotional about these feelings:

Home is home though it's neber so homely

Dry bread at home is better than roast meat abroad

We also see that in the English proverbs it is impossible to reveal the drawbacks of the Motherland as it is sacred:

Wash your dirty linen at home

It's an ill bird that fouls its own nest

When comparing the above Uzbek and English proverbs, the fact that Uzbek proverbs are more emotional is obvious.

Paremiology is at the intersection of phraseology and folklore, which makes the study of proverbs and sayings very significant from the perspective of the modern linguocultural approach. The paremiological foundation of language is an important source of interpretation [5].

To conclude, proverbs come to be a very numerous parts of the English and Uzbek languages. They differ semantically, structurally, stylistically from one another. Proverbs cover many drawbacks of the culture of a nation. Proverbs serve to describe, define and express the culture of the language in which they exist. English and Uzbek proverbs reflects the mentality, culture and traditions of a nation and take important place in the language of this nation. In both languages, proverbs are various, besides synonymous or antonymous proverbs can be found among them. But their synonymic and antonymic relations are not considered to be absolute, because they are chosen according to a context, as a result their meanings may be also slightly changed. Therefore, applying a proverb in an appropriate place makes a speech clear and fluent. Because as it was mentioned above, proverbs are often used in a speech and they are chosen according to time, place, case and other factors. Besides, a society and social processes effect directly to the usage, semantic expressiveness and other features of proverbs. In comparison languages we can say that both English and Uzbek languages are rich in proverbs.

REFERENCES:

1. Mieder W. *International Proverb Scholarship*. New York: Garland Publishing, 1993. P. 27-63
2. Gotthardt H.H., Varga M.A. *Introduction to Paremiology: A Comprehensive Guide to Proverb Studies*. Berlin: De Gruyter, 2014. P. 2-10
3. Abdullaeva N.E. Semantic and linguacultural features of English and Uzbek proverbs with concept of friendship // *Problems of Modern Science and Education*, 2017. № 7 (89). P. 85-91.
4. Smith W.G., Wilson F.P. *The Oxford Dictionary of English Proverbs*. 1970.
5. Fayzullaevna T.M. Representation of the Concept "Love" in the English and Uzbek Proverbs // *The Philosophical Quest*, №6 (2), 2019. P. 81-88. (Retrieved from <https://journals.eduindex.org/index.php/tpq/article/view/7150>)

Муминова Нилуфар Абдурахмоновна
Қарши давлат университети
(Қарши, Ўзбекистон)

СОҲИБҚИРОН ИСМИДАГИ БЕК СЎЗИНИНГ ЛИСОНИЙ ВА НУТҚИЙ ВОҚЕЛАНИШИ

Ўзбек халқи ҳаётида болани номлаш одатлари ҳар бир муайян тарихий даврда халқнинг иқтисодий-сиёсий ҳаёти, кундалик-турмуш ва ҳўжалиги маънавий қарашлари: кишиларнинг интилиш ва орзулари, турли диний тасаввурлари ҳамда исмнинг маъносига катта эътибор қаратиш билан чамбарчас боғлиқдир.

Бундай исмларга қўшилган сўзларнинг англатган маънолари ва қўллани-шини билиш, англаш, тушуниш ёш авлодлар дунёқарашини ўстириб, ватан-парварлик ва миллий ғурурини шакллантиради. Айниқса, Амир Темур бобо-миз исмларининг ҳақиқий маъноларини билиб оладилар.

Ҳар қандай исм таркибидаги сўзларнинг ўз ва кўчма маънолари мавжуд бўлади. Исм таркибида ё олдидан (*Амир* Темур) ё сўнги қисмидан (*Темур-бек*) қўшилувчи сўзлардан ясалган исмларнинг маъносизи бўлмайди. Айниқ-са, шахс отларнинг ясалишида бундай сўзларнинг иштироки беқиёс. Ана шундай сўзлардан бири соф ўзбекча *бек* сўзидир.

Мазкур мақолада *бек* сўзининг лисоний ёзма нутқда, яъни ёзма манбалар ва нутқий – оғзаки нутқда қандай қўлланиши хусусида фикр юритишга ҳаракат қиламиз.

Темурийлар даври акс этган форсий ва туркий манбаларда соҳибқирон исмининг Амир Темур эмас, балки Темурбек шаклида берилганлиги, *бек* сўзининг асл маъноларини, қолаверса, Темур бобомизга нисбатан бундай сифатлар нега қўлланилганлигини ҳаммамиз ҳам биламизми? Афсуски, йўқ.

Келинг яхшиси *бек* сўзининг аввал маъноларини кейин эса ёзма ва оғзаки нутқда қўлланишини тарихий манбалар ва луғатлар асосида таҳлил этайлик.

Бек. Бу сўз “Ўзбек тилининг изоҳли луғати”да тарихийлик белгиси остида “туркий халқларнинг баъзиларида хонлиқлар даврида давлат арбобларига, шаҳар ёки вилоят ҳокимларига, уларнинг болаларига берилган фахрий унвон ҳамда шундай унвонга сазовор бўлган шахс. Аслида бу отни, Улуғбек Мирзо Самарқанд тахтига чиққанда, Бухоро *беги* тухфа этган эди. Мирмуҳсин, Меъмор [1, 213-214]” тарзида изоҳланган.

Туркийча *бек* сўздан ўзбек тилида *бека* – бекнинг ва умуман ҳукмдорларнинг, боёнларнинг хотини, *бекларбеги* – хонлиқлар даврида юқори маъмурий унвон ва лавозим, вилоят ва шаҳарларнинг ҳокими, *беклик* – бек мавқеи, лавозими, *бек қарамоғи*даги ҳудуд, *бекларга хос хатти-ҳаракат*, юриштириш, *бекоийм // бегойим* – бекнинг онаси ёки хотини ва уларга мурожаат шакли, *беквачча* – бекдан туғилган бола, бекнинг боласи, *бекач* – бекнинг ва умуман ҳукмдорларнинг хотини ёки қизи каби турдош отлар ясалган. Эраклар исмининг таркибий қисмида келиб, ўзбек тилида *Бекзод*, *Бекзода*, *Отабек*, *Қамчибек*, *Ойбек*, *Темурбек* каби кўплаб атоқли отларнинг ясалишида иштирок этган.

Дастлаб Соҳибқироннинг исми Темур шаклида бўлган. Темур сўзига бек сўзининг қўшилишига келсак, Соҳибқироннинг Темурбек исмидаги бек сўзи кўп вазифа бажарган: қўшма исм ясаган, ота-она ва қариндошларининг хоҳиш-истагини ифодалаган: *бек бўлсин, бек сингари амалдор бўлсин*, мансабдор шахс сингари саховатли фаолият юритиб машҳур бўлсин. Соҳибқироннинг исмига ёшлик даврида *бек, амир* сўзи эса соҳибқироннинг 1370 йилдан сўнгги фаолияти натижасида исмига қўшилган.

Кузатишлардан маълум бўлдики, XIV-XIX аср манбаларида Соҳибқироннинг исми уч хил тарзда битилган: *Темур, Темурбек, Амир Темур*. Салоҳиддин Тошкандийнинг “Темурномаси”да Амир Темур шаклида битилган. *Темурбек, Темур* сўзи исм сифатида учрамайди. Соҳибқирон исмининг уч хил тарзда қайд қилиниши, нолисоний омиллар билан боғлиқ. Лисоний омил шуки, темир сўзи – бирламчи, исм учун асос бўлган. Бек сўзи Темур исмига турли ижтимоий, сиёсий, маърифий, руҳий, этнологик омиллар тақозоси сифатида қўшилган [2, 42-43].

Шу ўринда айтиш жоизки, Мовароуннаҳрда туркий тилда битилган асарларнинг деярли барчасида жаҳонгирнинг муборак номлари *Темурбек* тарзида қайд этилган. Темурбек исмини Шарафуддин Али Яздийнинг, “Зафарнома”, Алишер Навоий асарларида, Муҳаммад Солиҳнинг “Шайбонийнома” достонида, муаллифи номаълум “Таворихи гузида. Нусратнома” (XVI), Темурийзода Заҳриддин Муҳаммад Бобурнинг “Бобурнома” сингари ёзма обидаларда кузатишимиз мумкин.

Заҳриддин Муҳаммад Бобурнинг “Бобурнома” асарида буюк Соҳибқироннинг исми Темурбек тарзида бир неча бор қайд қилинган [3: 9, 12, 36, 43, 44, 47, 87, 111, 130, 146, 147, 178, 205]. Ушбу манбанинг 43-саҳифасида Заҳриддин Муҳаммад Бобур “*Темурбекдан бурун Темурбекдек улуғ подшоҳ Самарқандни пойтахт қилган эмас*тур” деб ёзган. “*Темурбек наслидин султон Улуғбек, Ки олам кўрмади, султон анингдек*” мисраларида ҳам Алишер Навоий Соҳибқирон исмини Амир Темур тарзида эмас, Темурбек тарзида зикр қилган.

Шу ўринда айтиш жоизки, “Зафарнома”ни форсий тилдан Муҳаммад Али ибн Дарвеш Али ал-Бухорий томонидан ўзбек тилига таржимаси муҳим ўрин тутди. Шарафуддин Али Яздийнинг “Зафарнома” асарида Соҳибқироннинг исмлари асосан турли шаклда қўлланган бўлса, Муҳаммад Али ибн Дарвеш Али ал-Бухорий унинг ўз даврида асли исми **Темурбек** эканлигини айтган [4, 313].

1403 – 1406 йилларда Самарқандга расмий ташриф буюрган Испания элчиси Клавихо Руи Гонсалес де “Амир Темур Европа элчилари нигоҳида” номли китобининг 71-бобида Соҳибқироннинг исми ҳақида қуйидагича сўз юртади: “Темурнинг асл исми, биз айтганимиздек, **Таморлон** эмас, балки **Темурбекдир**, чунки Темурбек уларнинг тилида “темир подшо”, подшо эса улар тилида “бек” дегани. **Таморлон** тескари, яъни таҳқирлаш маъносини англатади [4, 75].

Ушбу китобнинг иккинчи бўлими “Султония архиепископи Иоанн ва унинг саройи ҳақида хотиралар”ида Соҳибқироннинг исми тўғрисида “**Темур Бей**” (Темурбек – демоқчи Н.М.) исмининг талқини бобида қуйидаги маълумотларни кузатамиз: шундай қилиб, бу татар императорининг исми

Темур Бей эди; бу исм куйидагича талқин қилинади ва изоҳланади: **Темур Бей** атоқли отдир ва **“темур”** сўзидан келиб чиққан бўлиб, “fer” (темир фр. – тарж.) маъносини билдиради, “бей”, “хукмдор” маъносига тенг, “Темур хукмдор” деганини англатади. Бу форсча ва татарча талқинлардир. Эронда уни “Миритабам”, яъни “хукмдор” деб ҳам, “калан”, яъни “буюк хукмдор” деб ҳам аташади [5, 173].

Ҳ. Дадабоевнинг маълумотича, Англия қироли Генрих IV нинг 1402 йили, Франция қироли Карл VI нинг 1403 йил 15 июнида Соҳибқиронга йўллаган мактубларида ҳам Жаҳонгирнинг номи Темурбек шакли [6. 5] да келтирилганлиги айтилади.

Н. Хусановнинг ўзининг “Ўзбек антропонимлари тарихи” монографиясида XV аср ўзбек адабий ёдгорликларида Темурбек кўриниши кўпроқ учрашини қайд этади ва туркий ёдгорликларнинг кўпчилигида Темурбек тарзида учрашига яна бир сабаб “бек” туркийча эканлигини алоҳида таъкидлаб қуйидаги мисолларни келтиради:

Ҳайдар Хоразмийнинг ушбу байтида ҳам Темурбекнинг давлати эндигина шаклланаётган вақтда мажруҳ ҷумолининг тинимсиз ҳаракатини кўриб хулоса чиқаргани тасвирланади:

*Бек этиб ул ишдин ўз ишини ёд,
Бўлди ўшул рамз била кўнгли шод*

Ёдгорликларнинг кўпчилигида Темурни бек тарзида талқин қилишган:

Чунки адув куфр эли эрди тамом,

Бек дедиким қилсун улус қатлиом [7. 77].

Дастлаб Темур шаклида бўлган соҳибқироннинг исмига бек сўзининг қўшилиши лисоний ва нолисоний омиллар билан боғлиқ бўлган. *Бек* – туркий халқларнинг баъзиларида хонлиқлар даврида давлат арбобларига, шаҳар ёки вилоят ҳокимларига, уларнинг болаларига берилган фахрий унвон ҳамда шундай унвонга сазовор бўлган шахс. Соҳибқирон исмидаги бек сўзига келсак, бу сўз Темурнинг ёшлигида қўшилиб мурожаат қилинган ва ота-она ва қариндошларининг хоҳиш-истагини ифодалаган: *бек бўлсин, бек сингари амалдор бўлсин*, мансабдор шахс сингари саҳоватли фаолият юритиб машҳур бўлсин.

Хулоса сифатида айтиш жоизки, Темурбек исмидаги бек сўзи исмга сўнг қўшилган. Маълумки, туркий бек сўзи мансаб, амал номидир. Бу сўз Амир Темур шахс, саркарда сифатида маълум мавқега эришгандан сўнг Темур исмига қўшиб айтиладиган ва шу тушунчалар мазмуни билан улуғладиган бўлган. Шунинг учун Алишер Навоий ҳам, XIV-XVI асрлар тарихнавислари ҳам Соҳибқиронни Темурбек тарзида зикр этган. Бек сўзининг исмлар яратиш, яшаш борасида ҳам ўзига хос лисоний ва нутқий, ижтимоий хусусиятлари мавжуд. Тўрабек, Оғабек, Қиличбек, Нурбек каби исмларга қўшилиб қўшма исм яшаш хусусияти ўзбек тилининг анча қадимий амалиёти бўлиб, давлатчилик сиёсати ва тузуми билан боғлиқ бўлган.

Юқорида баён этилган далиллар асносида буюк соҳибқирон бобомизнинг муборак исмлари бутун дунё халқлари орасида шон-шухратга йўғрилган Амир Темур номи билан бир қаторда Темурбек (Темурбеклар мактаби) шаклида қўлласак нур устига нур бўларди.

СПИСОК ИСПОЛЬЗОВАННЫХ ИСТОЧНИКОВ:

- 1- Ўзбек тилининг изоҳли луғати: 5 жилдлик. 1-жилд. –Тошкент: ЎЗМЭ, 2006. – Б. 213-214.
- 2- Нафасов Т. Буюк Соҳибқироннинг исми ҳақида // “Амир Темур ва Темурийларнинг жаҳон маданиятида тутган ўрни” мавзусидаги минтақавий илмий-назарий конференция материаллари. Тошкент: Алишер Навоий номидаги Ўзбекистон миллий кутубхонаси, 2006. – Б. 42-43.
3. Заҳриддин Муҳаммад Бобур. “Бобурнома”. – Тошкент: Юлдузча, 1989. 367 б.
4. Шарафуддин Али Яздий. Зафарнома. Форс тилидан эски ўзбек тилига Муҳаммад Али ибн Дарвеш Али Бухорий таржимаси. Сўз боши ва изоҳлар муаллифи А. Аҳмедов, Ҳ. Бобобеков. – Тошкент: “Шарқ”, 1997. 382 б.
5. Амир Темур Европа элчилари нигоҳида” // Клавиho Руи Гонсалес де. Буюк Амир Темур тарихи (1403-1406); Таржимон У. Жўраев. Тошкент: Ғафур Ғулом номидаги нашриёт матбаа ижодий уйи, 2007. 208 б.
6. Дадабоев Ҳ. Амир Темурнинг ҳарбий маҳорати. – Тошкент: Ёзувчи, 1996. – Б. 5.
7. Хусанов Н. Ўзбек антропонимлари тарихи. – Тошкент: Фан, 2013. – Б. 77.

Пасічник Наталія
кандидат філологічних наук,
Плавуцька Ольга
кандидат педагогічних наук
Тернопільський національний педагогічний університет
імені Володимира Гнатюка
(Тернопіль, Україна)

СПОЛУЧУВАНІСТЬ ЯК СПОСІБ ФУНКЦІОНУВАННЯ ДИДАКТИЧНОЇ ЛЕКСИКИ В СПЕЦІАЛЬНИХ ТЕКСТАХ

Annotation: *The study analyzes combination as a way of functioning of didactic vocabulary in special texts. the views of leading linguists are analyzed, parallels between compatibility and valence as markers of the functioning of professional vocabulary in the field of education are drawn.*

Key words: *compatibility, special texts, didactic vocabulary, terminology of education sphere.*

На сьогодні науковці розрізняють поняття валентності та сполучуваності. За О. О. Селівановою, валентність розглядається як явище одностороннього зв'язку (сильне слово підпорядковує собі інші слова), а сполучуваність є двонаправленою (поєднуються один з одним різні класи слів і не визначається пріоритет лише за однією частиною мови або певний напрямок сполучення) [4, с. 56].

Сполучуваність — це поєднання за певним синтаксичним зв'язком будь-яких слів, тому як різновид дистрибуції вона охоплює не тільки валентні, а й невалентні зв'язки (узуальні й оказіональні). Якщо валентні зв'язки синтаксично оформляють як підрядні, то сполучуваність охоплює і сурядні зв'язки. Нарешті, якщо валентні зв'язки слова можна (і треба) описати вичерпно, то сполучуваність описати вичерпно неможливо “не тільки тому, що коло відповідних сполучень безмірно велике, а й тому, що воно взагалі необмежене й не замкнене суто лексично. Можна визначити загальні синтаксичні й лексичні умови, в яких ці значення реалізуються”. Лексичну сполучуваність розуміємо як контекстуальну здатність слова вступати в зв'язки з іншими словами. Залежно від факторів, які впливають на поєднання слів, розрізняють лексико-синтаксичну та лексико-фразеологічну сполучуваність. Лексико-синтаксична сполучуваність — це набір і умови реалізації синтаксичних зв'язків слова, це сполучуваність певних граматичних розрядів слів. [1, с. 245].

І. Куликова зазначає, що для утворення смислу потрібно, щоб у слові відбувся процес ослаблення значення, а цей процес починається при утворенні будь-якого словосполучення. У словосполученні відбувається специфікація значення, яка опирається на знання понять, реалій, і через те остання не є власне лінгвістичним процесом. При специфікації варіюється концептуальне ядро значення, відбувається зміна семного складу [3, с. 39].

Одним із способів розкриття семантики лексичної одиниці є аналіз її функціонування у тексті, яке відіграє важливу роль та допомагає глибше

проникнути у семантичну структуру. Так, М. Кочерган вважає, що між значенням терміна і його сполучуваністю (синтагматикою) як формальним виявом змісту, існує двобічна залежність. Семантикою терміна зумовлюються його сполучувальні (кореляційні) потенції, а сполучуваність є транспонентом значення терміна, тому розширення чи звуження сполучуваності завжди сигналізують про зрушення у семантиці терміносистеми. Кореляція між значенням і його сполучуваністю уможливило вивчення синонімії й антонімії, встановлення синонімічних відношень та антонімічних опозицій тощо. Опис синонімії через сполучуваність слів може здійснюватись у двох напрямках: від синонімії до сполучуваності і від сполучуваності до синонімії. У першому випадку змістовим способом встановлюються синонімічні ряди, а згодом на основі опису сполучуваності синонімів визначається оцінка ступеня синонімічності кожної пари слів і коректуються попередньо виокремлені чи відібрані зі словника синонімічні ряди. У другому випадку описується сполучуваність слів попередньо встановленого лексико-семантичного поля, після чого на основі близькості сполучуваності визначаються синонімічні ряди і з'ясовується семантична відстань між ними [22, с. 95–96, 158].

Сполучуваність антонімів з іншими словами, на думку М. Кочергана, нагадує сполучуваність синонімів. Це пояснюється семантичною близькістю як синонімів, так і антонімів. На рівні семантично-тематичних груп слова-антоніми характеризуються більшою спільністю сполучуваності, ніж синоніми. Однак якщо для синонімії важливим є виявлення спільної сполучуваності, то в антонімії основна увага зосереджена на розбіжності у сполучуваності, оскільки остання засвідчує ту сферу семантики, в якій слова антонімізуються [2, с. 140–142].

Таким чином, сполучуваність є важливим маркером функціонування дидактичної лексики в спеціальних текстах, який потребує подальшого дослідження.

СПИСОК ВИКОРИСТАНИХ ДЖЕРЕЛ ТА ЛІТЕРАТУРИ:

1. Василько Зоряна. Значення слова і контекст / Вісник Львівського університету / Зоряна Василько // Серія Філологія. – 2004. – Випуск 43 (Ч. 1.) – Львів. – С. 244–250.
2. Кочерган М. П. Слово і контекст (лексична сполучуваність і значення слова) / М. П. Кочерган. – Львів: Вища школа, вид-во при ЛНУ, 1980. – 184 с.
3. Куликова І. С. Сочетание слов как минимальный контекст лексического значения слова / И. С. Куликова // Л.: ЛГПИ, 1973. – С. 39.
4. Сучасна лінгвістика: термінологічна енциклопедія / [Селіванова О.]. – Полтава: Довкілля – К., 2006. – 716 с.

Саидова Мохира Расуловна
доцент кафедры русского языка и литературы,
Мукимова Гуландом Ахадовна
преподаватель кафедры русского языка и литературы
БухГУ
(Бухара, Узбекистан)

ИЗУЧЕНИЕ РУССКИХ ЗВУКОВ СТУДЕНТАМИ ИНОЯЗЫЧНЫХ ГРУПП

***Аннотация.** В данной статье мы рассматриваем овладение звуками русского языка, приобретение правильных навыков произношения студентов иноязычных групп. Знание причин ошибок позволит предупредить эти ошибки и не допускать таким образом их закрепления.*

***Ключевые слова:** изучение звуков, правильное произношение, сравнение звуков русского языка со звуками узбекского, типичные фонетические ошибки, о системе фонетической транскрипции, звуковые явления.*

Из звуков строятся слова их составные части (корни, приставки, суффиксы, окончания). Ударение, интонация, паузы – все тоже звуковые явления. Таким образом, изучение и освоение всякого языка начинается с овладения его звуками. Овладение звуками русского языка, приобретение правильных навыков произношения, правильная постановка ударения являются важнейшими задачами, стоящими перед учащимися узбекских школ. Чтобы успешно учить правильному произношению, преподаватель должен знать причины характерных, типичных фонетических ошибок учащихся. Знание причин ошибок позволит предупредить эти ошибки и не допускать таким образом их закрепления. Необходимо сопоставить фонетику русского с фонетикой узбекского языка. Дать параллельное и механическое описание звуков этих языков. Тщательно проанализировать и изложить основные различия между русским и узбекским языком по каждому разделу фонетики.

Рассмотрим сопоставление некоторых согласных русского и узбекского языков. Согласные звуки русского языка значительно отличаются от согласных звуков узбекского языка. Различия их сводятся к следующим:

1) В русском языке, наряду с твёрдыми согласными, имеются парные им мягкие, являющиеся особыми фонемами, то есть звуками, несущими смысловоразличительные функции (**рад-ряд, мал-мял, лук-люк**).

В узбекском языке мягких согласных, парных к соответствующим твёрдым, нет, и каждый согласный звук является особой и единственной фонемой.

2) В русском языке имеются согласные, существенно отличающиеся в артикуляционном отношении от тех узбекских согласных, которые обозначаются на письме теми же буквами (В, Ч, Ж, К, Л, Х).

3) В русском языке имеются согласные звуки, произношение которых с большим трудом усваивается многими студентами- узбеками (Ф, Ц, Щ). В узбекском языке есть согласные отсутствующие в русском (DJ, Q, G, H).

4) На произношение русских согласных сильно влияют гласные, стоящие после согласных. В узбекском языке гласный может лишь незначительно влиять на произношение стоящего впереди него согласного звука.

5) Наиболее частые ошибки при произнесении русского согласного **Ф**, являющегося губно-губным, глухим фрикативным звуком, т.е. глухим вариантом губно-зубного звонкого фрикативного согласного **В**, заключается в неумении воспроизвести нужную для произнесения этого звука артикуляцию. Таким образом получается звук как бы средний между русскими **Ф** и **П** (губно-губной **Ф**), но больше похожий на русский **П**. Поэтому при произношении слова **фабрика, фитиль, фамилия, форма** и т.п. звучат как **пабрика, питиль, памилья, порма**. Чаще всего русский фрикативный звук **Ф** просто подменяется взрывным глухим губно-губным **П**. Что касается оглушения **В** в **Ф** (в конце слова, например **ров-роф, прав-праф**) и т.п. или в середине или начале слова перед глухим согласным, например (травка-трафкь, ловко – локфкь, всё – фсе, и т.п.) то учащиеся-узбеки, не привыкшие к оглушению узбекского губно-губного **В** (этот звук в узбекском языке не оглушается ни в каких положениях), забывают оглушить русский **В** в указанных позициях и произносят в лучшем случае русский губно-зубной **В**, а в худшем случае узбекский губно-зубной **В**, то есть **ров** или **gow** (вместо **роф**), **всё** или **всё**. Буквой **w** обозначаем губно-зубной **w**, так как он похож на английский звук **w**.

6) Русский твёрдый согласный **Г** отличается от узбекского согласного **Г**, который произносится обычно несколько мягче русского твёрдого **Г**, Узбекский согласный звук **Г** произносится перед узбекскими гласными **А**, **О** и **У** почти также, как русский мягкий согласный **Г** перед русскими гласными **И** и **Е** (**гипс, гимн, герб, гитара**). Таким образом, в узбекском слове **g al** (очередь, черёд) звук **Г** звучит примерно так, как русский - учащийся произнёс бы его, читая русское сочетание букв «гяль». Следовательно, при произнесении русского твёрдого **Г** в сочетаниях **ГА,ГО,ГУ** нужно ожидать от учащихся-узбеков смягчения слогов в виде **GYA,GYO, GYU**. Поэтому надо добиваться от учащихся правильного произношения этого звука и указывать им на различное звучание.

7) Русский твёрдый согласный звук **Л** не имеет точного эквивалента в узбекском литературном языке, в котором звук **Л** произносится несколько мягче русского **Л** (но чуть-чуть твёрже русского **Ль**). В то же время твёрдый согласный **Л** в ряде говоров узбекского языка не отличается существенно от русского твёрдого **Л** (особенно между гласными **А**, **О**, **У** и твёрдыми согласными: **должен, залпом, молча** и в конце слова после гласных **А**, **О**, **У**; **зал, дал, вол, футбол дул**). Слишком мягкое произношение русского твёрдого **Л** учащимися – узбеками (так же, как и слишком твёрдое произношение звуками ими русского мягкого **Л**) объясняется ещё и тем, что узбекский звук **Л** (во всех вариантах) представляет собой одну фонему и, следовательно, несколько более твёрдое или мягкое его произношение не влечёт за собой искажения смысла слова. Поэтому учащиеся-узбеки вообще склонны не обращать внимания на варианты звука **Л**, ибо так они привыкли поступать, когда говорят на родном языке. В русском языке в кототром звуки **Л** и **Ль** являются разными

фонемами, в этом отношении очень чувствителен (мел- мель, дула_ дуля, угол_ уголь, мол- моль).

8) Русский согласный звук **Ж** произносится всегда твёрдо. В узбекском языке согласный **Ж**, обозначаемый на письме той самой буквой, что и слитный звук ДЖЬ (Janjan - ссора, Juja – цыпленок, Jiyda- джида), встречается лишь в нескольких словах (ajdaq- дракон, gjda non- толстая круглая лепёшка и др.). Необходимо на упражнения по правильной артикуляции русского **Ж** необходимо отводить специальное время.

9) Русский согласный звук **Ш** соотноситель с русским согласным **Ж**, являясь по своему качеству тем же **Ж**, но произносимым без голоса. Поэтому он, как и **Ж**, всегда произносится твёрдо. Узбекский согласный **Ш** соотноситель с узбекским согласным **Ж**, вследствие чего произносится несколько мягче русского **Ш**, в частности в тех узбекских говорах, которые сформировались в условиях значительного влияния таджикского языка. В узбекском литературном языке звук **Ш** перед гласными О и А, особенно при наличии в слове твердых согласных Х, Г и Q (shox – ветк, roga, qosh – бровь, qashoq – нищий), произносится почти как русский согласный **Ш**.

Правильное произношение русского **Ш** довольно легко дается учащимся- узбекам, за исключением, пожалуй, тех случаев, когда звук **Ш** встречается в русских словах по соседству с гласными И и Е и в непосредственной близости к мягким согласным Г, К и другим мягким согласным (шаль, большими, кишели, шинель, шишки). Более мягкое, чем в русском языке, произношение звука **Ш** учащимися – узбеками не искажает смысл слов, так как в русском языке, так же как и в узбекском, имеется лишь одна фонема Ш.

10). Русский твёрдый согласный звук **Х** произносится в условиях сближения спинки языка с задней частью твёрдого нёба. В узбекском языке точно такого же по своим качествам согласного нет. Узбекский согласный звук **Х** произносится в условиях сближения задней части спинки языка с задней частью мягкого нёба и притом с гораздо более энергичной артикуляцией, чем русских **Х**. Поэтому русский согласный **Х** произносится учащимися- узбеками неправильно, хотя это обстоятельство и не искажает смысла произносимых слов. Научить учащихся- узбеков правильно артикуляции русского **Х** – дело нелёгкое.

11). Русского согласного звука **Ц** в обычном узбекском произношении нет. Поэтому учащиеся- узбеки склонны произносить его либо как ТС, либо как С. Научить учащихся – узбеков, не знающих практически русского языка, правильному произношению звука **Ц** - задача, требующая известного труда. Необходимо тщательно объяснить артикуляцию русского **Ц** провести большое количество специальных упражнений на произношение слов с этим звуком.

Сопоставление может быть вполне понятным и полезным только для того преподавателя, который хорошая зная фонетику преподаваемого им русского языка и свободно владея им практически, усвоил также основы узбекского произношения.

СПИСОК ИСПОЛЬЗОВАННЫХ ИСТОЧНИКОВ:

1. А.И. Абрежеев, П.А. Данилов, Р.И. Бигаев. Очерки по сопоставительной грамматике русских и узбекских языков. Т. 1960 год.
2. А.А. Азизов Сопоставительная грамматика русских и узбекских языков «Укитувчи.» Т. 1983 год.
3. Н.А. Баскаков. Историко – типологическая фонология тюркских языков. М.1988 год.
4. Саидова М.Р. Болтаева М.Ш. Типологическое исследование односоставных предложений в русском и узбекском языках. Журнал «Вестник» № 5 2020 год

Сайднасирова Рухан Зайдиновна
старший преподаватель
Академический лицей Чирчикского Государственного
педагогического института
(Чирчик, Узбекистан)

ЧАСТЕРЕЧНАЯ ОТНЕСЕННОСТЬ СЛОВООБРАЗОВАТЕЛЬНЫХ ОСНОВ РУССКИХ ДЕМИНУТИВОВ

Аннотация. *В этой статье частеречная отнесенность словообразовательных основ русских деминутивов узнал.*

Ключевые слова: *Деминутивов, лексикотематическим, суффиксемы.*

Большинство русских деминутивов – это имена существительные, прилагательные и наречия. В гораздо более редких случаях деминутивные суффиксы способны присоединяться: 1) к глагольной основе: спат/еньки; 2) к основе междометий: ба/иньки, ба/ушки, а/юшки, ох/оньки; 3) к основе частиц: нет/ушки. На валентностные свойства деминутивных суффиксов значительное влияние оказывают значение рода и тип склонения существительного, основа которого является мотивирующей по отношению к образуемому деминутиву. В этом плане между деминутивными суффиксами, очевидно, существует достаточно строгое распределение. Так, невозможным представляется соединение суффикса –ец с основами существительных женского и среднего рода, а суффикса –иц – с основами существительных среднего и мужского рода. С другой стороны, существует ряд суффиксов, способных присоединяться к основам существительных нескольких родов (напр., -ишк: трус – трус/ишк/а, золото - золот/ишк/о, карта – карт/ишк/а, или -онк(-а): сил/а – сил/ёнк/а, мальчик – мальч/онк/а). Однако подобное расширение валентности не свидетельствует об отсутствии обусловленности употребления деминутивных суффиксов значением рода существительных. Так, расширение сферы применения суффикс –ишк- объяснимо его востребованностью как маркера собственно уничижительного значения, каковых в составе русской деминутивной суффиксемы достаточно мало - см. данные.

Другим ограничением валентности деминутивных суффиксов является тип склонения существительного. Например, использование суффикса –ок/-ик/-чик возможно только при мотивации деминутивов существительными I скл.: дом –дом/ок, стол – стол/ик, рукав / рукав/чик. Вместе с тем, существуют суффиксы, не связанные подобным ограничением, например, суффикс –ул- используется при мотивации существительными всех трех типов склонения: дед (I скл.) – дед/ул/я, мам/а (II скл.) - мам/ул/я, дочь (III скл.) – доч/ул/я.

Объединяющим началом для них является вхождение в состав определенных лексико-тематических групп. В «Русской грамматике» (1980) особо подчеркивается принадлежность существительных, присоединяющих некоторые из деминутивных суффиксов к таким лексикотематическим группам, как «термины родства» и «личные имена». Кроме того, в случае с

суффиксом –онок- речь идет о лексико-тематической группе «названия детей» - мальч/онок, киргиз/ёнок. Очевидно, что в этих случаях речь должна идти о суффиксах с ограниченной содержательной валентностью. К числу таковых можн о отнести следующие суффиксы: -ан-(я), -аш-(а), -ик-/ок-/ук, -онок-, -очк-(а), -ул-(я), - ун-(я), -ур-(а), -ус-(я), -ут- (а), -уш- (а). Образование деминутивов от основ наречий также возможно лишь в случае с некоторыми наречиями образа действия (а именно – с качественными): «В наречиях образа действия представлены и разнообразные частные виды общего значения качественности и свойственности <...>. Среди этих наречий выделяется большая группа качественных наречий на -о, -е, мотивированных качественными прилагательными: быстро, весело, безобразно, грустно и т.п. Такие наречия (за исключением слов, образованных от адъективированных причастий типа вызывающе, ошеломляюще) имеют следующие 209 признаки: 1) они образуют формы сравнит. степени; 2) от них могут быть образованы наречия с модификационными значениями слабой степени проявления признака (великовато, грустновато, бедновато <...>), усиления признака (трудненько, ранехонько и ранешенько <...>). Особенностью образования деминутивов от наречий является отсечение наречных суффиксов и присоединение к остающейся словообразовательной основе суффиксов деминутивных. Специфика последних заключается в том, что их фонемный состав частично тождествен фонемному составу отсекаемого наречного суффикса: -о≈ -ко (– еч/ко), -ой ≈ - кой (сторон/ой – сторон/кой), -ом≈ -ком (–), -у≈ -ку (–), -о≈ -охонько/-ошенько (ран/- ёхонько и ран/-ёшенько)), -о ≈ -енько (–). Элементы -и, -о, -ом, -ой, -у, нельзя характеризовать как интерфиксы в составе вариантных морфем, т.к. они не являются асемантическими элементами, а привносятся в семантику присоединяющих их морфов определенные грамматические значения (значения части речи). Поэтому, исходя из функциональной концепции вариантности, модификации типа -охоньк-(ий), -охонько/- охоньки неправомерно рассматривать в качестве вариантов одного суффикса (несмотря на общность происхождения и формальную близость), т.к. здесь нарушается основное условие вариантности - тождество грамматического значения. Обращает на себя внимание также тот факт, что круг лексем, относящихся к местоимениям, глаголам, частицам и междометиям, способных образовывать деминутивы, является резко ограниченным. К их числу относятся:

- 1) местоимения ничего и никого;
- 2) глагол спать;
- 3) междометия ах, ох, эх, бай, агу, бай, о-ох-хо;
- 4) частицы а, ась, спасибо, нет.

Обобщая изложенное, можно сказать, что валентностные способности деминутивной суффиксемы ограничены целым рядом факторов, к числу каковых, в частности относятся:

частеречная отнесенность мотивирующих основ; значения рода, числа и тип склонения мотивирующего слова (для имен существительных); лексикограмматический разряд мотивирующего слова (для имен прилагательных и наречий). Образование деминутивов от основ местоимений, глаголов, частиц и междометий носит факультативный характер и в целом

балансирует на грани языковой нормы.

СПИСОК ИСПОЛЬЗОВАННЫХ ИСТОЧНИКОВ:

1. Валгина Н.С. Активные процессы в современном русском языке: Учеб.пособие. – М.: Логос, 2001. – 304 с.
2. Русская грамматика: В 2 т. / Под ред. Н.Ю. Шведовой – М.: Наука, 1980.210

Семашко Т. Ф.
Доктор філологічних наук, доцент,
Національний університет біоресурсів і природокористування України
(Київ, Україна)

**ЕТНОКУЛЬТУРНІ СТЕРЕОТИПИ ЯК ЧИННИК
ФОРМУВАННЯ РЕКЛАМНИХ ТЕКСТІВ**

Semashko T. F.
Doctor of Philology, Associate Professor,
National University of Life and Environmental Sciences of Ukraine
(Kyiv, Ukraine)

**ETHNOCULTURAL STEREOTYPES AS A FACTOR IN THE FORMATION
OF ADVERTISING TEXTS**

Abstract: *Ethno-cultural stereotypes, having formed in a certain ethnic environment, take root in advertising texts, making them nationally marked and effective. It follows from the above that the advertising essence of stereotypes is to a certain extent national. It is the national component that guides the processes of stereotyping, the factors of which are the cultural unconscious, since the ways of conceptualizing the world are embedded in the language, and the roots of their differences for different peoples must be sought, first of all, in the differences between national cultures.*

Key words: *stereotypes, stereotyping, ethnic environment, advertising text, national component.*

У теорії комунікації рекламний текст сприймається як особлива вербалізована форма масового спілкування; мовний акт, який визначається характерними інтенціями позитивів: основною метою, комунікативним наміром адресанта – творця рекламного тексту – є формування успішного мовного акту, тобто забезпечення надійності, стійкості та ефективності процесу комунікації. Дослідження реклами як культурно-національного, соціально-економічного, психологічного і водночас мовного феномена вирізняються своєю різноманітністю та спрямованістю, де особлива увага питанню функціонуванню культурно-мовних феноменів – стереотипів як фактора виникнення, формування й існування реклами. Запропонована тема є актуальною і перспективною як в прикладному аспекті, так і в теоретичних постулатах філософії, психології, соціології, етнолінгвістики тощо.

У сучасних теоріях вивчення стереотипів (див. праці Є. Бартмінського, В. Красних, О. Селіванової, Т. Семашко, Н. Слухай, Ю. Степанова, В. Телії та ін.) останні постають явищем складним і неоднозначним: стереотипи є мінливими у соціокультурних умовах існування; значущими як для одного індивіда, так і соціуму; актуалізованими на різних рівнях – емоційному, пізнавальному, розумовому; впізнаваними навіть за певних трансформацій; співвідносними з культурою; історично і соціально значущими [3, с. 163]. Особливе місце у доробках науковців належить етнічним (культурним,

етнокультурним) стереотипам – структурам «ментально-лінгвального комплексу» [1, с. 232] як чинникам формування рекламних текстів.

Етнокультурні стереотипи (під останніми розуміємо усталену, усвідомлену та неусвідомлену, регулярно відтворювану, когнітивно-дискурсивну фіксацію результатів профілювання світу етнічною свідомістю, що є відбитком лінгвокультурно вагомої інформації, об'єктивованої різнорівневими мовними засобами [2, с. 72]), функціонуючи в мові, матеріалізуються в словах, ідіомах, фразеологізмах, текстах, зокрема, і рекламних текстах. Це саме ті форми, які реалізуються в маніпулятивному дискурсі на культурно-мовному рівні, підтверджуючи думку, що «природна мова, коли вона виконує щодо культури функцію зброї, бере на себе роль мови культури: двосторонні одиниці природної мови стають «тілами» культурних знаків [4, с. 27].

Структура рекламного продукту якраз і визначається етнокультурними стереотипами, весь можливий потенціал яких використовується в структурі ідеального рекламного тексту. Прагматична спрямованість останнього полягає в переконанні, в спонуканні адресата до виконання певних, запрограмованих рекламодавцем дій, і відбувається завдяки використанню вербальних і невербальних засобів впливу, найбільш доцільних для досягнення комунікативного наміру адресанта. Реклама, фактично, має за мету створення мовних актів і текстів, які формують контекст переконливого дискурсу, інформативність якого забезпечується за рахунок співіснування двох рівнів інформації: експліцитної (актуальної, доступної) та імпліцитної (неявної, прихованої).

Стиль і методи роботи рекламистів продуковані культурою, комунікацією, мовою, і якщо вони не враховують сприйняття людиною певних вербальних і невербальних конструкцій, цільова аудиторія може просто не зрозуміти послання. З огляду на той факт, що рекламований товар формує картину «предметного» світу, завдання виробника реклами полягає в тому, щоб представити цільовій аудиторії особливості виробу, що рекламується, використовуючи стереотипи. При цьому необхідно враховувати «знаковість» культури, що призводить до необхідності занурення рекламного продукту в лінгвокультурну стихію, й тому з'являється можливість використання національно маркованих, концептуальних структур – етнокультурних стереотипів, які формують переважну частину носія мови.

Отже, реклама сутність стереотипів є певною мірою національною, саме національний складник керує процесами стереотипізації, факторами яких виступає культурне несвідоме. Етнокультурні стереотипи, сформувавшись у певному етнічному середовищі, укорінюються в рекламних текстах, що робить їх національно маркованими, впізнаваними, а відтак, ефективними.

СПИСОК ВИКОРИСТАНИХ ДЖЕРЕЛ ТА ЛІТЕРАТУРИ:

1. Красных В. В. «Свой» среди «чужих»: миф или реальность? Москва: Гнозис, 2003. 375 с.
2. Семашко Т. Ф. Мовны стереотипы ыз сенсорним компонентом в українськый лынгвокультурі: монографія. Київ: Арт Економі, 2016. 480 с.
3. Телия В. Н. Культурно-языковая компетенция. Культурные смыслы во фразеологизмах. Москва, 1999. С. 19–29.

4. Харченко Н. П. Заголовки-цитаты в современной газетной публицистике: тезисы. Материалы международной научной конференции «Изменяющийся языковой мир». Пермь, 2001. Режим доступа: <http://language.psu.ru/bin/view.cgi?art=0006&th=yes&lang=rus>.

Тохтахунова М. К.
магистр, старший преподаватель арабского языка
Университет Иностранных Языков и Деловой Карьеры
(Алматы, Казахстан)

СӨЙЛЕУ ШЕБЕРЛІГІН АРТТЫРУДАҒЫ ДЕБАТ ТЕХНОЛОГИЯСЫНЫҢ МАҢЫЗЫ

Аннотация: Мақалада шет тілін оқып үйренуде пікірсайыс немесе дебат технологиясын қолдану туралы айтылады. Шет тілін үйрену үшін бағдарламалық өнімдерді пайдалану ұсынылады. Негізгі мектеп оқушыларына арналған оқыту бағдарламаларын қолдану нәтижелерінің сипаттамасы келтірілген.

Түйін сөздер: дебат, теория и методика, шет тілі, оқу программалары, оқыту.

Tokhtakhunova M. K.
Magistr of pedagogical sciences University of Foreign languages
and Bussines Carier
(Almaty, Kazakhstan)

THE IMPORTANCE OF DEBATE TECHNOLOGY IN IMPROVING SKILLS

Annotation: The expected results of the use of debate technology in the classroom are that students learn how to read, the student is able to read and select key issues, build self-confidence, be able to express themselves freely, increase interest in reading, be motivated, ask and answer questions, to provide skills of systematic development of critical thinking, competence in digital technologies, reception, use, analysis, individualization, systematization of information.

Қазіргі ғылым мен техниканың дамыған кезінде оқу – білімнің, соның ішінде біздің болашағымыз бүгінгі мектеп оқушысының білімі мен тәрбиесі маңызды мәселе.

Елбасымыз Н.Ә. Назарбаев «Жаңа заманның жаңа адамын тәрбиелейтін ұстаздар, сіздер ізденіс пен ілгерілеуден жалықпаңыздар. Олар заман талабына сай тәрбиеленуі тиіс» деген болатын.

Қазіргі өркениетке жеткізетін құрал тек қана – білім. Яғни, ертеңгі күннің бүгінгіден нұрлы болуына ықпал етіп, адам баласын алға жетелер құдіретті күштің бірі білім болса, оның дiңгегiнiң мықты да сапалы болуы үшiн жас ұрпаққа заманауи бiлiм мен тәрбие беру- қазiргi кезеңнiң өзектi мәселесiне айналғаны ақиқат.

Жаңа әдіс- тәсілдерді сабақта қолдану барысында күтілетін нәтижелер оқушылардың қалай оқу керектігін үйреніп, оқушының өздігінен оқып түйінді мәселелерді іріктеп алуы, өзіне деген сенімділігінің қалыптасуы, еркін, өзіндік дәлел-уәждерін жеткізе білуі, оқуға деген қызығушылығының артуы, ынталы, сұрақ қойып, сұрақтарға жауап бере алуы, сыни пікір-

көзқарастары жүйелі дамыған, сандық технологияларда құзырлылық танытатын, ақпаратты қабылдап қолдануға, саралап, даралауға, жүйелеуге дағдылануы қамтамасыз ету.

Қазіргі таңдағы жаңа форматтағы жаңашыл мұғалім- ұйымдастырушы, бағыт беруші, сабаққа қойылған мақсат-міндеттер мен күтілетін нәтиженің орындалуын қадағалаушы. Әрбір ұстаз әр баланың талабын оның ішкі жан дүниесін жүрегінен ұға алу керек. Жаңа формация мұғалімі-бұл пәндік білім жүйесінің, іскерлік пен дағдының, кез-келген ғылыми білім сапасын меңгерген маман ғана емес, оқыту технологиясының жүйесімен, оқушылардың өмірге дағдыландыру құзырлығын айқындау бағытындағы әдіс-тәсілдерімен қаруланған тұлға. Ал оқушы ізденуші, білімді өз бетімен меңгеріп, тақырыптың мақсатына өзі жетуі керек. Оқудағы жаңа тәсілдер балаларға оқуды өз бетінше жалғастыруға қажет білімді жинау жауапкершілігін түсінуге, оны өз мойнына қалай алуға болатынын көрсетуге көмектеседі.

Үздіксіз білім берудегі жаңа тәсілдер оқыту әдістерін өзгертудегі жаңа бастама, бұл *сындарлы оқыту теориясының* негіздерін қамтыған. Бұл теория оқушылардың ойлануын дамытуда олардың бұрынғы алған білімдері мен жаңа немесе сыныптағы түрлі дерек көздерінен, мұғалімнен, оқулықтан және достарынан алған білімдерімен өзара әрекеттесуі жағдайында жүзеге асады деген тұжырымға негізделген. Мұғалімнің білім беруі мен оқытудың қазіргі замандағы әдістері негізгі жеті модульге бөлінеді.

1. Оқыту мен оқытудағы жаңа тәсілдер.
2. Сыни тұрғыдан ойлауға үйрету.
3. Оқыту үшін бағалау және оқуды бағалау
4. Оқыту мен оқуда ақпараттық-коммуникациялық технологияларды пайдалану.
5. Талантты және дарынды балаларды оқыту.
6. Оқушылардың жас ерекшелігіне сәйкесоқыту.
7. Оқытуды басқару және көшбасшылық.

Өзімнің іс-тәжірибеммен бөлісетін болсам «Өзгерісті енгізу өзіңнен басталады», өзгеріс ену үшін алдымен мұғалім өзі өзгеруі керек.

Дәстүлі сабақтағыдай емес, сабақ барысында оқушылардың өзгеше бір-бірімен тығызбайланысатын жеті модуль аясында сабақтар өткізе отырып, тізбектелген сабақтар топтамада түрлі стратегияларды қамтып шығармашылыққа қол жеткіздім. Қысқа мерзімді сабақ жоспарын ойлаудың танымдық деңгейлері арқылы (Блум таксаномиясы) бойынша құруды әдетке айналдырдым. Қысқа мерзімді сабақ жоспарында сабақтың мақсаты, міндеттері модульдер мен стратегиялар, ресурстар және күтілетін нәтижелер көрсетілді.

Оқыту мен оқудағы өзгеріске жетелейтін, оқушыларға қалай оқу керектігін үйрететін бірден бір жаңа тәсіл ол-топтық жұмыстарды ұйымдастыру. Сабақты бастамас бұрын оқушылармен сынып ішінде психологиялық ахуал орнату топқа бөлініп жұмыс жасау үшін және сабақтың тартымды өтуі үшін маңызды екенін байқадым.

Сөйлеу шеберлігін арттырудағы дебат технологиясының маңызы Елбасы Н.Ә. Назарбаев Қазақстан халқына ұсынылған «Қазақстанның үшінші жаңғыруы: жаһандық бәсекеге қабілеттілік» атты кезекті жолдауында: "Ең

алдымен, білім беру жүйесінің рөлі өзгеруге тиіс. Біздің міндетіміз – білім беруді экономикалық өсудің жаңа моделінің орталық буынына айналдыру. Оқыту бағдарламаларын сыни ойлау қабілетін және өз бетімен іздену дағдыларын дамытуға бағыттау қажет [1. 1],- деген болатын. Яғни келешектің іргетасы жастарымыздың білімі мен білігі келіскен ұрпақ болып қалыптасуы жолында нақты тапсырмалар берілді. Санаға сәуле шашар оқу-білім оқушы бойына құр беріліп қоймай, өмірдің кез келген ағымында өз қажетіне жарата алатындай, нәтижеге бағытталуы тиіс. Бүгінгі таңда білім беру үдерісінде болып жатқан тың жаңартулар, ауқымды өзгерістер мен ғылыми зерттеулер білім беру қызметіне жаңаша серпінмен қарауды, әрі қол жеткен табыстарды бағалай отырып, оқушылардың шығармашылық қабілетін және сыни ойлауын дамытуды көздейді. Осы орайда білім беру мазмұнын жаңарту білім берудің қазіргі заманғы үрдістерін және қазақстандық білім берудің үздік практикасын кіріктіруге бағытталғандығын да айта кету керек.

Елбасымыз "Болашаққа бағдар: рухани жаңғыру" атты мақаласында: "Табысты болудың ең іргелі, басты факторы білім екенін әркім терең түсінуі керек. Жастарымыз басымдық беретін межелердің қатарында білім әрдайым бірінші орында тұруы шарт. Себебі, құндылықтар жүйесінде білімді бәрінен биік қоятын ұлт қана табысқа жетеді",- деген болатын. Яғни білімді ұрпақтың ел ертеңін нықтауда алар орны зор екендігі белгілі. Бұл ретте оқушыларымызды жаңа технологиямен қаруланған, білімнің асылын бойына сіңірген, жан-жақты дамыған, рухани бай, жаңашыл жеке тұлға етіп қалыптастыру басты мақсат болып табылады. Бүгінгі таңда оқушы құзіреттілігін арттыру да басты межелердің бірі. Психологиялық сөздіктерде «компоненттілік», «құзіреттілік – жеке тұлғаның қоршаған ортадағы адамдармен тиімді қарым-қатынас жасай алу қабілеттері» делінген. Competent сөзі французша «копонетті» заңға сай, латынша «сай болу», «қабілеті», «талап қою», «жарамды», ағылшынша «қабілетті» деген мағынаны білдіреді. Сонымен, құзіреттілік деп оқушының алған білімі мен дағдыларын тәжірибеде, күнделікті өмірде қандай да бір практикалық және теориялық проблемаларды шешу үшін қолдана алу қабілетін айтады [2. 1].

Оқушының құзіреттілігін арттыру, өз білімін өмірде қажетіне жарату үшін не істеуіміз керек? Осы орайда дебат технологиясының берері мол екені анық. Оқушылардың құзіреттілігін арттыру, жүйелі білім, сапалы тәлім-тәрбие алуына, мәдени- рухани жағынан өсіп жетілуіне дебат ойындарының маңызы аса зор.

Дебат - нәтижеге бағытталған технология. «Дебат» (Debate) немесе пікірталас әр түрлі контекске орай сыни тұрғыдан ойлау немесе іскер ойын ретінде ұғынылады.

Пікірсайыс – дидактикалық ізденістің маңызды саласы. Дебат бағдарламасы тыңдармандарды пікірталас үрдісіне тарту арқылы интеллекттің даму технологиясын ұсынады. Пікірталасқа түсушілердің мақсаты, әдетте, даулы проблемалар бойынша қандай да бір позицияны қорғап, өзге позицияны теріске шығаруды көздейді. Пікірсайыстың тақырыбына қарай қажетті ақпараттарды тауып, мақал-мәтел, айшықты сөздер, әдемі сөз оралымдарын орынды пайдалана білу оқушы шеберлігін арттырады. Жастар пікірсайысының

арнайы құрылымы, ережесі бар, тақырып аясы мен уақыты шектеулі. Пікірсайыстың өзiрге үш-төрт үлгiсi бар. Олар:

- мектеп оқушыларына арналған Карл Поппер дебатының бағдарламасы;

- студенттерге арналған Американ Парламенттік Дебаты және Британ Парламенттік Дебаты;

- Линкольн және Дуглас пікір сайысы. [3. 1]

Сабақтарда пікірсайыс әдістемесін түрлендіре пайдалану оқушыларды ізденуге, сөйлеу дағдыларын жетілдіруге көмектеседі.

- өзіндік ой-пікірін жүйелі, дәйекті айта білуге, мәдениетті сөйлеуге баулиды; - шығармашылық қабілеті шыңдалады, шұғыл шешім қабылдай білуге үйренеді, кітапханамен байланысы нығаяды;

- оқушылар сөйлеу мәдениетіне қойылатын талаптарға мән бере отырып, шешен сөйлеуге, шешендік өнерді үйренуге машықтанады. Дебат ойындарында кейсті дұрыс құру өзіндік роль атқарады. Керекті кейсті құрарда нақты кезеңдерді есте ұстауы шарт. Бұл жерде топтың ұстанатын көзқарасы басты назарда болады.

Топ көзқарасы – қарарды зерттеу кезінде пайда болған білімнің, дәлелдердің, ақпараттардың жиынтығы. Сонымен жақтау кейсін құрудың бес кезеңі:

1. Ой жүгірту арқылы алғашқы дәйектерді анықтау;
2. Негізгі пікірлерді қолдайтын дәлел іздеу;
3. Дұрыс түсіну үшін алғашқы дәйектерді жетілдіру;
2. Кейс жазу;
3. Кейсті әсірелеу.

Мектеп оқушыларына арналған саяси элементтері бар Карл Поппер ойынының ережесіне келсек, оның ерекшелігі – кейстің құрылымында. Жақтау тобы жоспарын таныстыруы және қорғауы керек, сол жобадан шыққан пайдалы нәтижені анықтауы керек. Даттау тобы жақтау тобы ұсынған жобаға даттау жасайды, яғни жоспарынан келетін шығын мен зиянның салдарын көрсету керек. [4. 3]

Ал пікірсайыстағы даттау тобының өте жақсы терістеуі жақтау тобының логикасы мен құрылымына сәйкес құрылады. Дебат ойындарында оқушылардың ой ұшқырлығы қарама-қарсы сұрақ сәтінде анық байқалады. Білімді, көп ізденетін оқушылардың өзіндік ой-өрісі ойын барысында көрінеді. Қыннан қылыш суырғандай сұрақтары қарсы топты ойландырып, өз кейстеріне күмән тудыратындай етулері керек.

Дебат технологиясын игерген оқушының сөйлеген сәтте шет тілінің шұрайын барынша пайдалануға тырысатыны, аудиториямен жұмыс жасау қабілеті шыңдалатыны сөзсіз. Жалпы, оқушылардың бойына ұлттық үрдісті сіндіруде, баланы озық қоғамға сай етіп тәрбиелеуде дебат технологиясының берер пайдасы мол. Студенттерге сапалы білім мен саналы тәрбие беру – бүгінгі күннің басты өлшемі. Өз позициясын жақтап шығуға тырысқан оқушылар бос уақытта сенделмей, кітапханаға барып түрлі материалдар іздестіреді. Қазіргі таңда ғаламтордың шеңберінен шырматылып шыға алмай қалған балалардың көркем әдебиет оқуға құлшынысы арта түседі. Ойын барысында өз ойларын келелі сөз, шынайы шеберлікпен, шешен тілмен жеткізуге

тырысады. Кез келген тыңдаушыға жүйелі сөз әсер етері хақ. Шешендік салтанат құрған жерде оқушылар ұлттық-рухани құндылықтарды бойына сіңіріп, алдағы күнде ел жүгін мойнымен арқалауға дайын тұрады. Жаһандану заманында білім берудің озық үлгілерін пайдалана отыра нақты нәтижелерге қол жеткізу – бүгінгі заманның басты талабы.

Мәселен, «Оқыту мен оқудағы жаңа тәсілдер» модулі оқушыларды топпен жұмыс жасай білуге бағыттайды, бір-бірінің пікірін тыңдай білу, топ арасында достық қарым-қатынастары арта түсуіне, ойларын ортаға сала білу, кері байланыс орнатуда ортақ пікірге келу, тәуелсіз зерттеуші ретінде жұмыс жасай отырып «Қалай оқу керектігін үйренеді», және «Диалог негізінде оқыту және оқу» тәсілдері қалыпта сабастайды. Ғылыми зерттеулер нәтижесінде Мерсер мен Литлтон (2007) өз еңбектерінде диалог сабақта оқушылардың қызығушылығын арттыру мен қатар, олардың білім деңгейлерінің өсуіне үлес қосатынын атап көрсетті. Әр сабағымда пікірталас, әңгіме-дебат және зерттеушілік әңгіме деп қолданылған диалогтың түрлерін кеңінен қолдандым. Сабақтағы көптеген талқылаулар әңгіме түрінде жүрді. Сыныпта оқушылар берілген сұрақтарды топта одан кейін сыныпта талқылай отырып, жаңа сабақты сыныптастарымен бірге отырып игерді. Выготскийдің білім беру моделі оқушының диалог құру нәтижесінде білім алады деген тұжырымдамасына сүйене отырып, сабақта оқушылардың диалогтық әңгімеге тартудың маңыздылығын ескеруге тырыстым. Диалогтық оқыту оқушылардың тақырып бойынша өз ойларын білдіруіне, сыныптағы оқушылармен пікір алмасуына, білімін толықтыруға мүмкіндік береді. Өзімнің іс-тәжірибемде «үнсіз оқушы» В сабаққа деген белсенділігінің арта түскенін байқадым. Әдебиеттік оқу пәнінен В біршама ашылып, ортаға өзіндік ой-пікірін жүйелеп айта алатындай қабілетке жетті. Жұппен және топпен жұмыс жасау арқылы бір-біріне сұрақ қою, құнды пікірлер айтуға қалыптасты. Ортақ шешімге келу, бір-бірінің білімін толықтыру, бірін-бірі оқыту қабілеттері артты. «Сын тұрғысынан ойлауға үйрету» модулі оқушы мен мұғалімді «ойлау туралы ойлануға» және шығармашылық ой еркіндігіне бағыттайды. «Сын тұрғысынан ойлауға үйрету» модулі Бағдарламаның басқа модульдерімен тығыз байланысты. Ол көбінесе қарсы пікір айтуға, баламалы шешімдер қабылдауға, ойлау және іс –әрекетке жаңа тәсілдер енгізуге, сыни тұрғыдан ойлануы күзіретті тұлға қалыптастыруға бағытталған. Эдвар-Де Боненің «Ақылдың алты қалпағы» стратегиясын, «Жұптас-ойлан-талқыла», «Ашық хат» стратегияларын пайдалана отырып өзімнің іс-тәжірибемде сабақтар топтамасында «Сын тұрғысынан ойлауға үйрету» модулінде қамтыдым.

«Оқыту үшін бағалау және оқуды бағалау» модулі оқушыларды үнемі ынталандырып, интерпретациясын оятуда және кері байланыс орнатуда өте тиімді екеніне көзіміз жетті. Бағалау-баланың дамуы, оқуы, ынтасы туралы түсінік, сонымен қатар өзін-өзі әділ бағалай алу қабілеті туралы құндылық. Оқушылардың өзін-өзі және сыныптасын бағалауы-оқуда алға қадам басуда үлкен көмек және басқа сыныптасының не айтып, не істегенін бақылап, білімін салыстыруы үшін маңызы өте зор. Сабақтың әр деңгейінде бағалауды әр түрлі әдіс-тәсілдермен түрлендіре отырып, оқушы білімнің қандай сатысында тұрғанын бақылап отырдым. Оқушыда өзінің қандай дәрежеде тапсырмаларды орындап отырғанын анық байқай алуына мүмкіндік туды. (төмеде бағалау

түрлері көрсетілді) Бағалау үшін «Басбармақ», «Гүл шоқтары», «Кемпіркөсақ», «Бағдаршам», «Баспалдақ», стратегияларын сабақтар топтамаларда түрлендіре пайдалана отырып олардың өз білімдерін әділ бағалай алатын қабілеттерінің қалыптасқанын байқадым. Өз жауаптарының бағаланатын сезген оқушылар құнды пікірлер айтуға қалыптаса бастады, бір-бірінің пікірін мұқият тыңдай білу дағдылары қалыптасты және ең құнды, дұрыс жауаптарды таңдай білді. Сөйлеу мәнерлері жүйелене бастады. Ашық сұрақтар қою дағдылары қалыптасты. Бұдан оқушыларды басқа қырларынан тани бастадым.

Сандық технологияны және оқушылардың қызығушылықтарын арттыру мақсатында «Оқыту мен оқуда ақпараттық-коммуникациялық технологияларды пайдалану» модулін әр сабақта үнемі қолдануды ескердім. Ізденіс жұмыстарын бере отырып, оқушылардың интернет желісінде жұмыс жасай алу қабілеттерін арттыра отырып, газет журналдарға жазылу арқылы функционалдық сауаттылықтарын арттыруға жетеледім. Әрине, оқушылардың білім деңгейлері бірдей емес. Бұл оқушы қабілетіне және жас ерекшеліктеріне де байланысты. Сабақтар топтамасын өткізу барысында «Оқушылардың жас ерекшеліктеріне сәйкес оқыту және оқу» модулін қолдана білдік. Выготский кіші жастағы балалардың когнитивті даму әрекеттері әлеуметтік қарым-қатынас үдерісінде, яғни анағұрлым қабілетті оқушылармен жұмыс жасау арқылы қалыптасатынын «Жақын арадағы даму аймағында» суреттеген. Осыны басшылыққа ала отырып қабілетті оқушы мен кіші жастағы оқушыларды «Жақын арадағы даму аймағында» жұмыс жасаттым. Оқушылардың өз-өзіне деген сенімдері арта түсті және пәнге деген қызығушылықтары да дамыды. Оқушыларым тек өз іс-әрекеттеріне ғана баға беріп қоймай сабақ соңында өз сезімдерін білдіріп, рефлексия жасап отыруды дағдыға айналдырды.

Ойымды қорытындылай келе ғұлама ғалым әл — Фараби «Адам мақсатына өзін — өзі жетілдіру арқылы жетеді және адамның басына қонған бақтың тұрақты болуы жақсы мінез — құлыққа байланысты» деп ой түйген екен. Ғалымның бұл пікірі оқушы мен мұғалімге тікелей қатысты деуге болады. Шынымен де, мұғалімнің жақсы мінез құлқы оқушыға дариды және әсер етеді. Мұғалім оны оқыту үрдісінде, қолданған әдіс тәсілдерінің барысында және іс әрекетінің нәтижесінде байқатуы мүмкін. Оқу барысында оқушы оны бойына сіңіреді. Егер оқушыда жақсы мінез — құлық болса, ол онда өзінің оқудағы жетістігін тұрақты ұстап тұра алады және өзін — өзі жетілдіреді.

Еліміздің білім беру жүйесін 2015 жылға дамыту тұжырымдамасында: «Жылдам өзгеріп отыратын заманда алынған білімнің, кәсіби дағдылардың негізінде еркін бағдарлай білетін, өзін — өзі іске асыруға, өзін — өзі дамытуға және өз бетінше дұрыс, адамгершілік тұрғысынан жауапты шешімдер қабылдауға қабілетті жеке тұлғаны қалыптастыру» деп нақты көрсетілген. Осы мақсатты жүзеге асырыла бастауының бірден бір себебі — осы сындарлы оқыту теориясы деуге болады. Сындарлы оқытуды жүзеге асыруда бағдарламада қамтылған жеті модульді сабақтарда ықпалдастырудың маңызы өте зор. Өз ісіне берілген, жаңалықты жатсынбай қабылдайтын, шәкіртінің жанына нұр құйып, өмірге өзі де бақытты болып, өзгелерді де бақытқа жеткізсем деп жүретін ұстаз болайық.

СПИСОК ИСПОЛЬЗОВАННЫХ ИСТОЧНИКОВ:

1. Мұғалімдерге арналған нұсқаулық. Екінші (негізгі) деңгей. Үшінші басылым
2. Мирсеитова С. Оқыту әзденіс ретінде және ізденіс оқыту ретінде: оқушылардың сын тұрғысынан ойлауын дамыту нысандары мен әдістері: Қарағанды 2011.
3. К. Қалелхан. «Дебат» әдісін пайдаланудың тиімділігі. //»Ертіс дидары» газеті. 18.04.2009
4. З.Н. Қасымқанова Қазақ тілі сабағында оқушылардың оқу-танымдық құзіреттіліктерін қалыптастыра отырып, танымдық белсенділігін арттыру. // Конференция материалдары.

УДК 811.111

Шарипова Дилноза Шавкатовна
преподаватель
Бухарский государственный университет
(Бухара, Узбекистан)

СИМВОЛ И СИМВОЛООБРАЗОВАНИЕ В СЕМИОТИЧЕСКОМ ПРОСТРАНСТВЕ ЛИНГВОКУЛЬТУРЫ

Аннотация. Символ как научная категория имеет достаточно длительную историю изучения в самых разных областях гуманитарного знания. Метатеория символа разрабатывалась в философской герменевтике, феноменологии, лингвистике, лингвосемиотике, поэтике текста, культурологии, антропологии, мифологии, фольклористике, искусствоведении, психологии и других смежных науках и научных направлениях. В данной статье речь идет о символах и символообразованиях в семиотическом пространстве лингвокультуры.

Ключевые слова: символ, знак, семиотический подход, лингвокультурное явление, символообразование.

Sharipova Dilnoza Shavkatovna
Lecturer
Bukhara State University
(Bukhara, Uzbekistan)

SYMBOL AND SYMBOL FORMATION IN THE SEMIOTIC SPACE OF LINGUOCULTURE

Annotation. Symbol as a scientific category has a fairly long history of study in various fields of humanitarian knowledge. The metatheory of the symbol was developed in philosophical hermeneutics, phenomenology, linguistics, linguosemiotics, text poetics, cultural studies, anthropology, mythology, folklore, art history, psychology and other related sciences and scientific fields. This article deals with symbols and symbolism in the semiotic space of linguistic culture.

Key words: symbol, sign, semiotic approach, linguocultural phenomenon, symbol formation.

Современные подходы, с позиций которых рассматривается категория символ, опираются на уже относительно сложившийся общетеоретический научный фундамент, а потому не могут быть полностью изолированы друг от друга. Напротив, они характеризуются взаимопересечением, связанностью, междисциплинарностью и ориентацией в большей степени на проблему, чем на одну научную дисциплину.

С другой стороны, язык (кодирующий информацию о культуре) также является знаковой системой. Пересечение различных знаковых систем, языковых и культурных, обуславливает взаимосвязь семиотики и

лингвокультурологии, которая занимается изучением процессов хранения, передачи и усвоения культуры, а также способов ее (культуры) выражения.

Прибегая к семиотическому подходу в исследовании лингвокультурных явлений, следует принимать во внимание то, что семиотика исследует не реальность во всем ее разнообразии, а ее условные и предельно упрощенные знаковые модели, которыми, вероятно, и оперирует человеческое сознание. Значительная упрощенность семиотических моделей позволяет логичным и простым способом описывать сложные процессы и явления и служит гарантией эффективности моделирования знаковых систем в культуре.

Для изучения процессов симвообразования в семиотическом пространстве лингвокультуры необходимо рассмотреть когнитивные причины возникновения символа в культурно-языковом сообществе, его (символа) разновидности, природу, основные функции и характеристики.

Потребность в симвообразовании всегда сопровождала человека. Архаичные культуры испытывали необходимость в познании и упорядочивании пространства. В стремлении познать природу древний человек отождествлял незнакомые ему явления с тем, что его окружало. Наскальные рисунки в виде графических изображений и более понятные очертания животных, птиц, растений - все это образное символическое представление окружающего мира древнего человека, при помощи которого происходило общение, передача наиболее важной и существенной для человека информации. Симвообразование, представляющее собой семиотическую деятельность всего языкового сообщества и отдельных его представителей, всегда было присуще человеку и человеческому коллективу. Человеку свойственна потребность в символах. В обыденной жизни мы часто прибегаем к символическим действиям и жестам, которые обретают смысл в тот момент, когда непостижимое становится открытым и доступным пониманию, символ и процесс его порождения являются имманентной частью работы индивидуального и коллективного сознания.

Следует заметить, что символ становится достоянием индивидуального сознания только после того, как будет пережит человеком и превратится из общечеловеческой ценности в личностную. Другими словами, человек, рождаясь, попадает в некий культурный социум, в процессе своего развития и взаимодействия с окружающей действительностью он впитывает в себя накопленный коллективный опыт, принятый в языковом сообществе. И как следствие, человек становится способным к реализации индивидуального сознания, проявляющегося в семиотическом кодировании своих собственных идей и мыслей, основанных на общечеловеческих и культурных ценностях.

В разные эпохи подходы к рассмотрению символов было неравнозначным. Истоки изучения этой проблемы уходят в работы древнегреческих мыслителей, которые очерчивая семиотическую деятельность человека данной эпохи, приписывали символу мистическое происхождение.

Идею религиозного понимания символа развивают и философы средневековья. В этот период все видимые явления и предметы понимаются как символы, знаки, образы. Здесь смыкаются два полюса земной и божественный. Считается реальностью все то, что имеет отношение к

божественному бытию. Символическое мышление в Средние века становится способом преодоления разрыва между естественным и сверхъестественным, материальным и духовным миром. В средневековье для человека символичной является вся окружающая его среда (солнце - символ Бога; дерево - символ души и т.д.). Различные политико-правовые отношения (клятва верности, коронация) также сопровождаются символическими действиями. Средневековый символизм фундаментально переосмысливается в философии в эпоху Просвещения. Научные открытия потребовали новых знаково-символических систем. В это время разрабатываются подходы к их классификации, вырабатывается терминологический аппарат.

В нашей эпохе развивается качественно иное, гносеологическое, осмысление символа. Теперь интересует не только бытование символа в жизни человека, но и его природа, причины возникновения, способы передачи, роль и место в семиотической деятельности языкового сообщества и отдельных его представителей, участие в процессе познания. Гносеологическое осознание символа вызвано технологическим процессом, востребованностью новых открытий, стремлением человека к познанию сути вещей.

СПИСОК ИСПОЛЬЗОВАННЫХ ИСТОЧНИКОВ:

1. Sharipova D. et al. Bilingualism As A Main Communication Factor For Integration Among Nations In Transoxiana. *Modern Uzbekistan //International Journal on Integrated Education*. – 2019. – Т. 2. –№. 2. – С. 15-23.
2. Sharipova D., Ibatova N. THE TRANSLATION OF PHRASEOLOGICAL UNITS INTO UZBEK//*Theoretical & Applied Science*. – 2019. – №. 10. – С. 649-651.
3. Shavkatovna S. D., Istamovna I. N., Komiljonovna X. M. Symbols and Images in Uzbek stories//*Proceeding of The ICECRS*. – 2020. – Т. 5.
4. Sharipova D., Muhammadiyeva N., Mohigul Q. The Translation of Grammatical Discrepancies//*International Journal of Psychosocial Rehabilitation*. – 2020. – Т. 24. – №. 1.
5. Sharipova D.Sh., Mavlonova U.K., Ibatova N.I. BEHAVIORAL LANGUAGE ETIQUETTE IN UZBEK PROVERBS AND SAYINGS// *Vestnik nauki i obrazovaniya* 11-3 (89), 2020.
6. Sharipova D.Sh. THE LEXICAL-SEMANTIC PROPERTIES OF THE SYMBOL. //International Journal on Integrated Education. – 2020. – Т. 3. – №. 9. – С. 177-180.
7. Shavkatovna S. D., Istamovna I. N. LINGUACULTURAL ASPECTS OF SYMBOLS AND CHARACTERS //Academy– 2020. – № 9. – (60). – С. 18-19.

SECTION: PHILOSOPHY

Raxmonova Gulzoda G'aniyevna
(Tashkent, Uzbekistan)

MA'NAVİY MADANIYATDA DINIY ONG MASALASI

Annotatsiya: *Maqolada ma'naviy madaniyatda dinning roli hamda uning ta'siri haqida to'xtalib o'tilgan. Diniy ongning davrlar osha shaxslararo munosabatlarda sayqallanib kelayotgan juhatlari asoslab berilgan. Jamiyat taraqqiyotida ma'naviyat va dinning o'zaro bog'liqligi ochib berilgan.*

Tayanch so'zlar: *ijtimoiy ong, ma'naviy madaniyat, din, diniy g'oya, e'tiqod, diniy ekstremizm.*

Ijtimoiy ong yuksaklik darajasini jamiyat a'zolarining ma'naviy madaniyati belgilaydi. Ma'naviy madaniyat shaxsning jamiyatda qaror topgan asosiy ma'naviy-axloqiy, estetik, siyosiy, huquqiy me'yorlarni, tajribalarini egallashi va ulardan boshqa odamlar bilan bo'lgan munosabatlarida foydalanishi, o'z – o'zini bu borada muntazam takomillashtirib borishi singari jihatlarni o'z ichiga oladi. Qisqasi, madaniyat shaxs va jamiyat ma'naviy taraqqiyotining belgisi va mezon hisoblanadi. Ma'naviy madaniyat to'g'ri va erkin, samarali tafakkur yuritishning qator unsurlarini o'z ichiga olgan tuzilmadir. U shaxsning o'zgaralar bilan o'zaro munosabatlarida, ijodiy faoliyatida, hayotiy rejalarida, e'tiqodida namoyon bo'ladi.

Mohiyatan din inson ma'naviy hayotining ajralmas bo'lagi, uning muayyan e'tiqodiy qadriyatlarga muvofiq kechishini taqozo qiladi. Din ma'naviyatning tizim yaratuvchi shakllaridan biri sifatida vujudga keladi va uning g'oyalarning ilg'or bo'lishi, rivojlanishi, qotib qolmasligi, mutaassiblikka aylanmasligi ma'naviyatga ijobiy ta'sir ko'rsatadi. Va, aksincha. Diniy g'oyalarni o'ta dogmatik va mutaassiblarcha talqin qilinishi ularni insonparvarlikdan yiroqlashtirib, oxir-oqibatda salbiy mazmun kasb etishiga, ma'naviyatga salbiy ta'sir ko'rsatishiga olib keladi. Diniy – sha'riy tamoyillar va me'yorlar, hadisi-shariflardagi o'g'itlar axloq – odob qoidalari va islom huquqi bilan chambarchas bog'liq. Huquq bilan bog'liq tomonlari muntazam isloh qilib boriladi, talqinlar va sharhlar zamon talablariga, xalqaro va dunyoviy milliy qonunchilikka moslashtiriladi, ba'zilar qayta ko'rib chiqiladi.

Axloq bilan bog'liq tomonlari esa o'zining ancha sobitligini ko'rsatadi, garchi ularning talqinlari va odamlar tomonidan tushunilishi zamonaviylashib, takomillashib borsada. Buning sababi odamlar o'rtasidagi munosabatlarni tartibga solishda axloq va din azaldan birlashgan, bir – birini qo'llab-quvvatlagan. Axloq ezgulik va yovuzlik, yaxshilik va yomonlik deb baholaydigan, binobarin ma'lum xulq – atvorga undab, ruxsat beradigan yoki ta'qiqlaydigan narsalarni din savob, uvol (gunoh), halol va harom tushunchalari yordamida mustahkamlagan. Agar din odamlarni faqat sig'inishga, ibodat va duoga chorlash bilan cheklanib, ijtimoiy-maishiy hayoti bilan qiziqmasa, odamlar o'rtasida keng tarqalmas edi. Xuddi shunday, axloq va butun ma'naviyat tizimi din yordamida odamlar ongiga ta'sir ko'rsatmasa u ham katta muvaffaqiyatga erishmas edi.

Inson eng oliy qadriyat sifatida ma'naviyat va din tomonidan qat'iy muhofaza etiladi. Odam o'ldirish mumkin emas, odam o'ldirish eng ulkan gunoh (diniy tushuncha) va jinoyat (dunyoviy – huquqiy tushuncha) sanaladi. O'g'rilik, birovning haqini yeyish, munofiqlik, aldash, yolg'on gapirish va shu kabi boshqa turli illatlar ham diniy – sha'riy, ham ma'naviy – axloqiy ham huquqiy nuqtai –nazardan man etiladi. Aksincha, insonni e'zozlash, odamlarning bir – biriga ko'makdosh bo'lishi, to'g'rilik, rostgo'ylik, halollik, rahmdillik, qavmdoshi qanday yuksak darajada bo'lmasin, unga hushomad qilishdan tiyilish, faqat Yaratgangagina sig'inish singari fazilatlar ayni paytda ham diniy taqvo, ham ma'naviy hayot talabi tomonidan ma'qullangan xatti-harakatdir. Shu bois axloqni dindan butunlay ajratish mumkin emas, ammo ular muxtor ma'naviy ong hodisalari ekanligini ham unutmash kerak. Din ma'naviyatni yaratgan emas. Lekin ba'zi hollarda ma'naviy me'yorlar tizimi qat'iy tizimlashtirilib, dogmatlashtirilsa, dinga aylangan. Masalan, daosizm va konfutsiychilik dinlari ilohiy ta'limot emas, ma'naviy- axloqiy ta'limot asosida vujudga kelgan. Din, ta'kidlaganimizdek, insonni ma'naviyashtirishning vositasi tarzida ish ko'radi. Demak, diniy taqvo bilan ma'naviy-axloqiy talabning maqsadi bir. Har ikki holatda ham vijdon ko'zga ko'rinmaydigan boshqaruvchi murvat sifatida namoyon bo'ladi.

Endi tizim doirasida qaraydigan bo'lsak, ma'naviy ong va diniy ong o'zaro bir birini to'ldirib boruvchi tushunchalar hisoblanadi. Demak, din inson hayotining ajralmas qismidir. Chunki din insonlar hayotiga maqsad – ma'ni bag'ishlovchi, ularga ko'mak beruvchi, ularni yupatuvchi kuchdir. Diniy ong, diniy me'yorlar, qoidalar ma'naviyatning yaxlit tizimiga sezilarli ta'sir ko'rsatadi. Din mo'tadil va nisbatan ilg'or tamoyillarga tayansa, ma'naviyatni gullab – yashnatadi. Din mutaassiblikka yuz tutsa, ma'naviyat deformatsiyalashadi. Din-tarbiya institutidir. Shu bois diniy – sha'riy tamoyillar va me'yorlar, hadisi sharifdagi o'g'itlar axloq–odob qoidalari bilan chambarchas bog'liq. Odamlar o'rtasidagi munosabatlarni tartibga solishda din asosiy institutlardan biridir. Axloq ma'lum harakatga undab, ruxsat beradigan, yoki ta'qiqlaydigan narsalarni din savob, uvol (gunoh), halol va harom tushunchalari yordamida mustahkamlagan. Bu bilan axloq va butun ma'naviyat ma'lum masalalarda barqarorlashishiga hissa qo'shgan.

Din, ta'kidlaganimizdek, insonni ma'naviyashtirishning vositasi tarzida ish ko'radi. Demak, diniy tarbiya bilan ma'naviy talabning maqsadi bir. U ham bo'lsa insonning ijobiy xislatlarini yuzaga chiqarishdir. Jamiyatda insonlar o'rtasidagi munosabatlarda halollik va adolat tuyg'usi qanchalik kuchli bo'lsa, jamiyatda ma'naviy muhit shunchalik sog'lom bo'ladi. Bu gapimiz bilan biz kishilar taqvodor bo'lishi kerak demoqchimasiz, shunchaki ular o'z faoliyatlarida faqatgina o'zlarining foydalarini ko'zlab emas, balki, savob yo'lida birovlarining ham ehtiyojlaridan kelib chiqib ish yuritsalar jamiyatda adolat tuyg'usi shunchalik rivojlanadi.

Ba'zi diniy ekstremistik guruhlarning paydo bo'lishiga asosiy sabablar orasida ular tomonidan diniy aqidalarning soxtalashtirilishi, siyosatga, huquqqa va axloqqa qarshi qo'yilishi ham bor. Ular umuman ma'naviyatni inson tarbiyasida mumtoz axloqiy me'yorlardan ajratib, soxta me'yorlar, buzg'unchi g'oyalar bilan almashtirmoqdalar. Bu bilan aslida dinning obro'yini tushirmoqdalar. Chunki din uchun aqidalar hech qachon yagona maqsad bo'lgan emas, bo'lolmaydi ham. Din, avvalo, tarbiya institutidir. Uning maqsadi insonga Haqni tanitib, ezgulik va yovuzlik,

halol va harom to'g'risidagi ilohiy ko'rsatmalarni, ilohiy haqiqatni anglatib, solih, mo'min kishini tarbiyalashdir.

Lekin shunday davrlar bo'lganki, din davlat mafkurasi darajasiga ko'tarilgan, bunday paytlarda esa jamiyat ma'naviy hayoti siyqalashgan. Masalan, quldorlik tuzumida din davlat mafkurasiga aylandi. Feodalizm davrida davom etdi. Bu davrda din va cherkovning roli jamiyat hayotida yuqori o'rinda bo'lgan. Davlat boshqaruvi va nazoratida ham din kuchidan foydalanildi. Jamiyat siyosiy hayotida diniy tashkilotning talab va ehtiyojlari yuqori qo'yilgan. Hamma narsa din va cherkov uchun bo'lib qolgan. Kishilar ijodiy faoliyati cheklangan. Bu esa kishilarning ma'naviy qoloqligiga sabab bo'lgan. Natijada ijtimoiy ongning boshqa sohalar va ijtimoiy hayotning hamma sohalar davlat mafkurasiga, ya'ni dinga moslashdi. Uning talablarini hisobga olib ish tutildi. Bu esa ma'naviy hayotning dogmatik g'oyalari ta'sirida qolishiga sabab bo'ldi.

XIX asr 80-yillarida Yevropada quvg'inda yashagan misrlik musulhun shayx M. Abduh (1849-1905) va XX asr boshlarida Rossiyaga, Falastinga sayohat qilgan bizning Behbudiy taassurotlarida ijtimoiy hayot va diniy qarashlarni isloh qilish to'g'risida o'xshash g'oyalari uchraydi. Muhammad Abduhning quyidagi fikri e'tiborlidir: "G'arbg'a bordim, u yerda haqiqiy islomni ko'rdim, biroq musulmonlarni ko'rmadim. Sharqqa qaytdim. Bu yerda musulmonlarni ko'rdim-u, islomni ko'rmadim". O'z yurti va qo'shni islom mamlakatlarida aholi islom farzlarini bajarib, shariat talablariga mos yashasa-da, ya'ni musulmon bo'lsa-da, mamlakatlarning o'zlarida islomning ilm-ma'rifatga, madaniyatga, bunyodkorlikka, taraqqiyotga intilish talablari unutilib qo'yilganligini Muhammad Abduh yanada chuqurroq his qildi. Va islomning gurkirab rivojlangan, ijtimoiy taraqqiyotning ma'naviy asosi bo'lgan davri tamoyillariga, ajdodlarning solih yo'lga – ma'rifatga, ilm-fanga, tashabbusga, taraqqiyotga qaytishga chorlaydi. Aynan shunday ilm-ma'rifatga, taraqqiyotga da'vatlarni Behbudiy asarlarida uchramiz. Bular odamlarning siyosiy ongiga, adabiyot va san'at rivojlanishiga, vatanparvarlik, taraqqiyparvarlik va umuman axloqiy qadriyatlar rivojlanishiga ijobiy ta'sir ko'rsatdi, ularni boyitdi, yangi pog'onaga ko'tardi.¹⁵

Islom mamlakatlari istiqloqlarga erishgandan keyin juda murakkab iqtisodiy, ijtimoiy-siyosiy qiyinchiliklarga duch keldi. Bozor munosabatlarining rivojlanishi o'tish davrida iqtisodiy ahvolni yanada og'irlashtirdi, jamiyatda ijtimoiy tabaqalanish kuchaydi. Sahnaga turli siyosiy guruhlar, partiyalar chiqib, hokimiyat uchun o'zaro kurashni boshlab yubordi. Ba'zi bir siyosiy guruhlar barcha qiyinchiliklarda sobiq mustabid davlatlarni aybladi. Ular o'z tarafdorlarini ko'paytirish, ichki muxoliflariga va g'arbdan kelayotgan neokolonializm xavfiga qarshi kurashda islomdan foydalanishga, uni siyosiy lashtirishga, uning niqobi ostida hatto harbiy to'ntarishlar va qo'poruvchiliklar qilishga urindi. Bunday urinishlar hamon davom etmoqda. Natijada yangi shakldagi siyosiy lashgan islom ekstremizmi vujudga keldi. Bu esa siyosiy, huquqiy, axloqiy va diniy ongning o'ziga salbiy, yemiruvchi ta'sir ko'rsatmoqda.

A. Eynshteyn insonning eng yuksak maqsadlari va ularga qiziqishini, erishish mumkinligiga qat'iy ishonchni, diniy e'tiqod, dindorlik deb hisoblagan. Bu qiziqishning, e'tiqodning mazmuni ilohiy Zotga borib taqaladimi, yo'qmi, yoki sof

¹⁵ Qarang: A. Erkayev. "Ma'naviyat qonunlari" uchinchi maqola. "Tafakkur" jurnali / 4-son 2017

dunyoviy mazmunga egami – farqi yo‘q. Uning fikricha, fan insonga oliy maqsad berolmaydi, balki unga erishish yo‘lini ko‘rsatadi va ilmiy tadqiqotlar bu yo‘lda qudratli vositasiga aylanadi. Albatta, A. Eynshteyn fikrini mutlaqlashtirib, inson hayoti, yashashdan maqsadini faqat din, dindorlik tashkil etar ekan qabilida tushunmaslik kerak. Lekin uning fikrida ma‘lum ratsional mag‘iz bor. Haqiqatan, fan inson oldiga umumiy maqsad qo‘ya olmaydi, u konkret, aniq maqsadlar va hal qilinishi mumkin bo‘lgan aktual yoki lozim bo‘lgan strategik maqsadlar qo‘yadi. Bu maqsadlar inson hayotining ma‘nisini, mohiyatini tashkil qilmaydi, balki hayotini yengilatishga, mazmunini aniq yutuqlar bilan yanada boyitishga, rivojlantirishga xizmat qiladi.¹⁶

Jamiyat rivojlanishi davomida ma‘naviy madaniyatda barcha ijtimoiy ong shakllari o‘zaro aloqada bo‘ladi. Ba‘zan ular o‘rtasida ayniyat munosabatlari, ba‘zan farq, ba‘zan qarama-qarshilik kuzatiladi, ular doimo bir-birini taqozo etadi. Shu qatorda diniy ong ma‘naviyat bilan o‘zaro aloqaga kirishadi va bir-birini boyitadi, yoki deformatsiyaga uchratadi.

FOYDALANILGAN ADABIYOTLAR:

1. A. Erkayev “Ma‘naviyatshunoslik”. Toshkent. “Ma‘naviyat”, 2018.
2. A. Erkayev “Ma‘naviyat qonunlari” uchinchi maqola. “Tafakkur” jurnali. 4-son. 2017.
3. A. Eynshteyn. Din va Fan. Fan va Din. “Tafakkur” jurnali. 3-son. 2016.

¹⁶ Qarang: A.Eynshteyn. Din va Fan. Fan va Din. “Tafakkur” jurnali / 3-son2016 yil.

Кочкорова Г. Д.
кандидат философских наук
Ферганский Филиал ТУИТ
(Фергана, Узбекистан)

ФИЛОСОФСКИЕ АСПЕКТЫ ИНТЕГРАЦИИ В ОБРАЗОВАНИИ И ИХ ТЕНДЕНЦИИ

Аннотация: *В данной статье раскрывается сущность интеграции в образовании, излагаются средства обучения в современной педагогике, актуальность интеграции как процесса сближения знаний и решения проблем взаимопроникновения национальных культур.*

Ключевые слова: *интеграция, сближение, закономерности, система образования, платформа, тенденция, дезинтеграция, технология.*

Понятие «интеграция» в образовании может иметь два значения, как рассмотрение интеграции как цель обучения, целостное восприятие окружающего мира и **интеграция** как средство обучения в нахождении общей платформы сближения знаний.

Процессы интеграции в последнее время затронули все структурные элементы образования. Интеграция в образовании - тенденция, становящаяся в последние годы одной из базовых категорий современной педагогики. Это не только часть сложного процесса сближения, но и решение проблем взаимопроникновения национальных культур. Интеграции в образовании свойственны свои отличные черты, динамика, цели и способы формирования интегративных объединений. Особенностью интеграции является ее опережающий характер. Обеспечению опережающего характера интегративных процессов в образовании способствует стремительное развитие современных средств телекоммуникационной связи и базирующихся на их основе новейших технологий.[1]

На современном этапе интеграция рассматривается как перспективное направление совершенствования образования. Процесс интеграции - это определенное взаимопроникновение содержания изучаемых в вузе дисциплин с целью формирования комплексных знаний о различных явлениях окружающего мира. Благодаря интеграции происходит более глубокое и конкретное постижение закономерностей структур и систем образования.

Мобильность мышления специалиста построена на общих принципах научного мышления, включающего в себя индукцию, дедукцию, анализ и синтез, аналогию, сравнение, эксперимент, наблюдение и др. В данном случае налицо взаимосвязь меж предметного характера. Таким образом, мы приходим к необходимости выделения ядра образования по ключевым видам учебной деятельности, заключающегося в интеграции знаний.

А.С. Безрукова трактует интеграцию как «процесс становления целостности с новыми свойствами, качествами, признаками, не присущими до этого отдельным компонентам, вступающим в интеграцию». [2] Современные педагоги выделяет основные признаки интегративного целого: а) универсальность интеграции;

- б) взаимообусловленность процессов интеграции и дезинтеграции;
- в) органическое единство целого и его частей;
- г) неразрывную часть процесса и результата».

Интеграция понимается здесь как процесс движения и развития определенной системы, в которой растет число и интенсивность взаимодействия элементов, уменьшается их относительная самостоятельность по отношению друг к другу.

Современная интеграция эффективна при помощи информационных технологий. Использование информационных технологий в преподавании и обучении повышают мотивацию и интерес студентов к научным дисциплинам. Новые образовательные технологии формируют в личности творческую самостоятельность, сотрудничество и конкуренцию в получении знаний. В связи с этим, разнообразное использование компьютерной технологии позволяют преподавателю на качественном уровне представлять презентации, опорные схемы и другие наглядные материалы. Преподаватель всегда должен стремиться к новому, овладевать современными технологиями и использовать в своей работе. Повышение своей квалификации и изучение новых технологий в работе рождает потребность и поиск разработки современных подходов в обучении и воспитании молодёжи. Цель таких подходов: развитие страны, светлое будущее наших детей, укрепление авторитета нашей страны, роли её в мировом сообществе.

Во всей сложной работе преподавателя по совершенствованию учебно-воспитательного процесса в вузе, повышение эффективности занятия представляет собой одну из главных задач. Все проблемы преподаватели связывают с высокой учебной нагрузкой, пере усложнённой программ и нехваткой учебников. И в этом есть доля истины. Вместе с тем, перегрузка студентов в основном определяется низкой эффективностью занятий. Отсюда вытекает важнейшая педагогическая задача – учить работать на занятии и вне его.

Современному преподавателю необходимо владеть эффективными механизмами обучения.

Умение активизировать обучаемых, развивать их способности, пытливість (готовность выполнять учебные задания, стремление к самостоятельности, сознательность выполнения заданий, стремление повысить свой личностный уровень), преподаватель должен использовать некоторые правила:

1. Создавать атмосферу безопасности, то есть доброжелательная, без комплексов, развивающая инициативу и желание студентов.
2. Учитывать интересы и склонности
3. Поощрять желания, добиться признания
4. Одобрять успехи

Задача современного педагога - готовить выпускников, умеющих мыслить в условиях быстроменяющегося мира.

СПИСОК ИСПОЛЬЗОВАННЫХ ИСТОЧНИКОВ:

1. Безрукова В.С. Интеграционные процессы. 1996. - 152 с.
2. Сухаревская Е.Ю. Классификация интеграций. 2014. - 167 с.

3. Шарифходжаев М. Формирование основ гражданского общества в Узбекистане / Отв. ред. А.Х. Саидов. – Т.: Мир экономики и права, 2002.
4. Karimov, U., Kaxarov, S., Yokubjonov, S., & Ziyodov, D. (2018). USING NEW INFORMATION TECHNOLOGIES IN DISTANCE LEARNING SYSTEM. In НОВАЯ ПРОМЫШЛЕННАЯ РЕВОЛЮЦИЯ В ЗЕРКАЛЕ СОВРЕМЕННОЙ НАУКИ (pp. 9-11).
5. Орлова О.В. Гражданское общество и личность: политико-правовые и социально-философские аспекты. – М.: М-Пресс, 2005.
6. Н. Шермухамедова. Фалсафа ва фан методологияси. Т., 2008.
7. Н. Усманов. Философия. Текст лекции. ФерПИ, 2015.

**Холмирзаева Дилором Дилшодбековна,
Холмирзаева Мохичехра Дилшодбековна
студентки
Международной Исламской Академии Узбекистана
(Ташкент, Узбекистан)**

СОТВОРЕНИЕ МИРА В АВРАМИЧЕСКИХ РЕЛИГИЯХ

Сотворение мира единым Богом, изображённое в Библии, является одним из центральных догматов веры иудаизма и христианства. Главным повествованием о сотворении является первая книга Библии — Бытие. Однако истолкования данного повествования и понимание процесса творения среди верующих очень различны. Основные библейский тексты о сотворении содержатся в двух повествованиях первой и второй глав книги Бытия. Первое повествование о сотворении занимает всю первую главу книги Бытия и начало второй главы. Оно описывает процесс творения в виде рабочей недели и выходного (субботного) дня. В тексте говорится, что на первый день Бог создал небо, землю и свет, и отделил свет от тьмы; на второй день — создал твердь посреди воды, отделил воду над твердью от воды под твердью, и назвал твердь небом; на третий — сушу, моря и растения, на четвёртый — светила на тверди небесной, на пятый — рыб, пресмыкающихся и птиц. Наконец, на шестой — зверей земных, скот, гадов земных и человека. Повествование завершается тремя первыми стихами второй главы книги Бытия, где сказано, что Творец «почил в день седьмый от всех дел Своих, которые делал», и «благословил Бог седьмой день, и освятил его, ибо в оный почил от всех дел Своих, которые Бог творил и созидал»¹⁷. Второе повествование о сотворении содержится во второй главе книги Бытия начиная с четвёртого стиха. В тексте сказано о создании райского сада и двух деревьев в нём: древа жизни и древа познание добра и зла, о первой данной человеку заповеди — не вкушать плодов от древа познания добра и зла, а также содержится рассказ о сотворении Евы из ребра Адама¹⁸.

Сотворение Богом мира упомянуто также во многих других местах Библии (в книгах пророков, псалмах, книге притчей Соломоновых, книге Иова, во второканонических книгах Ветхого Завета и в книгах Нового Завета), но не настолько подробно как в книги Бытия. Также о сотворении мира говорится в прологе Евангелия от Иоанна. Два повествования о творении мира в контексте означенных исследований рассматриваются происходящими из двух разных источников: первое — из «священнического», второе — из «Яхвиста». Второе повествование, таким образом, считается намного более древним, чем первое. Данная точка зрения сейчас является достаточно широко распространённой в библеистике и принимается не только либеральными протестантами, но и некоторыми православными и считается общепризнанной в католичестве¹⁹. Творение — дело Пресвятой Троицы.

¹⁷ Бытие. 1:1 — 2:3

¹⁸ Бытие. 2:4–25

¹⁹ о. Бернардо Антонини. Экзегезис книг Ветхого Завета. — М., 1992. — С. 5-9

Символ веры именует Отца "Творцом неба и земли", о Сыне говорит: "Имже вся быша", Духа Святого называет "Животворящим". Воля Трех едина, она является творческим действием; поэтому Отец не может быть Творцом без того, чтобы не был Творцом Сын и не был Творцом Дух. "Отец творит Словом в Духе Святом" – неоднократно встречаем мы у отцов, а святой Ириной Лионский называет Сына и Духа "двумя руками Божиими". Это – икономическое, домостроительное проявление Троицы. Три Лица творят совместно, но каждое присущим Ему образом, и тварное бытие есть плод их сотворчества. По слову Василия Великого, Отец – первопричина всего совершенного. Сын – причина действующая, Дух – причина совершающая²⁰. Имеющее свое начало в Отце, действие Пресвятой Троицы проявляется в двойной икономии Сына и Духа: Один осуществляет волю Отца, Другой завершает ее в добре и красоте; Один призывает тварь, чтобы привести ее к Отцу, и зов этот сообщает тварному всю его онтологическую конкретность, Другой помогает ей ответить на этот зов, сообщая ей совершенство. Говоря о проявлении домостроительства Пресвятой Троицы, отцы предпочитают имени "Сын", которое скорее указывает на внутритроичные отношения, имя "Слово".

В религии Ислам сотворения Аллахом Арша, семи небес, земли, Сидрат аль-Мунтаха, мира ангелов и других миров, Курсий, Ада, Рая и многого другого, пожалуй, одна из самых таинственных и интересных тем для человечества. Но из-за невозможности познать этот уровень таким, какой он есть на самом деле, мы вынуждены довольствоваться теми «земными» представлениями, скудными сравнительными рассказами об этих неопишуемых Творениях нашего Господа! Знания об этом больше всего были дарованы нашему Пророку (мир ему), а потом небольшому количеству приближенных Аллаху людей из числа авлия²¹. Но и они весьма неохотно делились этими знаниями с простыми людьми, дабы не поразить их неподготовленные умы для восприятия столь дивных вещей, что могло бы стать причиной даже отказа их от веры — настолько тяжелы и необъятны эти сведения! Об ограничении людей от этой информации в полной мере мы можем понять из слов Посланника (мир ему), который сказал: «Разрешено мне было рассказать вам о той группе ангелов, которые несут Трон Божий — между мочкой уха и плечом одного из таких ангелов расстояние в семьсот лет пути!» (Хадис от Джабира; св. х. Абу Дауда и др.). Сегодня мы имеем возможность составить некое представление об этих загадочных созданиях, собрав те сведения, которые смогли распространиться в виде глав в книгах ученых, упоминаний в хадисах, рассказов праведников, передававшихся из уст в уста. Перед тем как подготовиться узнать эти вещи, нужно понимать, что они настолько приблизительны и не точны, что одна, услышанная вами информация может весьма отличаться в некоторых моментах от другой. Поэтому следует принимать это не как противоречие, а как взаимодополнение. Подобно тому, как если бы нечто, доселе неизвестное,

²⁰ Лосский В. Н. Догматическое богословие / Пер. с фр. В. А. Рециковой. — М.: Центр «СЭИ», 1991

²¹ <https://islam-today.ru/veroucenie/sotvorenie-mira-cast-1/>

увидели несколько человек, и каждый попытался бы описать нам его по-своему. Один опишет это светлым, другой белым, третий сияющим, но суть окажется общей. Как в одних источниках приводится о наличии 600 крыльев ангела Джibriля, в других 6000. Ведь это указывает на суть многочисленности — и кто бы стал считать? То есть хочу вначале призвать вас избавиться от буквальности и просто принять это как небольшую возможность, попытку узнать тайну в переводе на скудный, земной язык. Эта тема очень сложная и длинная. И требует обратиться к началу, чтобы лучше понять последовательность и причинность всего существующего. Итак, давайте вернемся к самому началу... Аллах был скрытым сокровищем — был Он Один, и не было ничего. Он пожелал стать узанным и создал миры душ и тел по Своей любви²². В этих созданных мирах, Он пожелал показать красоту Своей Милости, Совершенство Своего Могуущества, Величие Своего Величия, изобилие Своих благ, разнообразие, многочисленность Его творений и раскрыть тайны мудрости! В кудси-хадисе приводятся слова Аллаха, обращенные к Пророку Мухаммаду (мир ему), полные любви, от которой произошло всё остальное: «Если бы не ты, если бы не Ты, Я бы не сотворил миры!» — сказал Господь! Прежде чем создать бесчисленные творения, Всевышний Аллах из Своего Нура — света — создал нур Мухаммада (мир ему) и возлюбил его. Уже тогда Нури-Мухаммад подтвердил свою покорность Аллаху словами «Ля иляха илляллах», свидетельствуя о единобожии! А Всевышний принял их, подтверждая: «Мухаммад — Посланник Всевышнего!» Этими великими словами свидетельства о единобожии Всевышний закроет врата Ада и их же сделает ключами от Райских врат... После создания Нура Мухаммада (мир ему), Господь разделил его на четыре части. Из одной части создал Хранимую скрижаль и Перо которое написало всё, что повелел Аллах. В отличие от других религий, авраамические религии отличаются тем, что вселенная была создана одним богом.

²² <https://islam-today.ru/veroucenie/sotvorenie-mira-cast-1/>

SECTION: PHYSICAL CULTURE

Odilova Iroda
Toshkent Davlat pedagogika universiteti magistranti
(Toshkent, Uzbekistan)

MAKTABGACHA YOSHDAGI BOLALAR JISMONIY MADANIYATIDA GIMNASTIKANING AHAMIYATI

Shiddat bilan rivojlanib borayotgan texnologiyalar davrida mamlakat iqtisodiyoti raqobatbardoshli, ilmiy va texnologik ishlanmalar samaradorligi hamda yuqori turmush darajasiga erishish imkoniyatlari ko'p jihatdan mavjud bo'lgan ta'lim tizimiga bog'liq.

1997-yil qabul qilingan "Kadrlar tayyorlash milliy dasturi" da va boshqa davlat dasturlarining hayotga tadbiiq etilishi samarasida mazkur soha tubdan isloh qilindi, zamonaviy uzliksiz ta'lim-tarbiya tizimi yaratildi. Hususan maktabgacha ta'lim sohasi uzliksiz ta'lim tizimining bosh va asosiy bo'g'ini hisoblanib, u har tomonlama sog'lom va barkamol bola shaxsini tarbiyalashda g'oyat muhi ahamiyat kasb etadi.

Bolalarning maktabgacha yosh davrining jismoniy tarbiyasi tarkibidagi sog'lom turmush tarzi jismoniy madaniyati mashg'ulotlarida o'sish va rivojlanishning ijobiy yuksalishini hisobga olgan holda, maktabgacha yoshdagilar jismoniy madaniyatini takomillashtirish dolzarb masala.

Bolalar bog'chalarida asosiy gimnastika bilan uning turlaridan biri bo'lgan gigiyenik gimnastikadan foydalaniladi. Asosiy gimnastika sog'likni mustaxkamlashga, organizmni rivojlantirish va chiniqtirishga, ish qobiliyatini oshirishga qaratilgan bo'ladi. Qaddi-qomatning noto'g'ri o'sishi va yassi oyoq bo'lib o'sishning oldini olish asosiy gimnastikaning eng muhim vazifasi hisoblanadi. Asosiy gimnastika vositalari hayotiy zarur harakatlarni bajarish malakasini shakllantirish va takomillashtirishga, asosiy harakat sifatini rivojlantirishga, shuningdek, hosil qilingan malakani amaliy faoliyatda: hayotda, o'yinda, mashg'ulotlarda qo'llay bilish maxoratiga erishiladi.

Maktabgacha ta'lim muassasalarida gimnastikaning o'ziga hos hususiyatlari bolalarni to'g'ri harakatlarga o'rgatishdan iboratdir, bunda bolalar to'g'ri yurish mahoratini takomillashtirib boradilar, harakatlarni o'qituvchi talab qilgan sur'at, maromda aniq, puxta bajarishga o'rganadilar, xar bir bolaning harakati butun jamoaning harakati bilan muvofiqlashtirib boriladi. Gimnastika bolalarni uyushqoq va intiluvchan qilib o'stirishda muhim ahamiyatga ega.

Maktabgacha ta'lim muassasalarida gimnastikaning mazmunini asosiy harakatlar, umumrivojlantiruvchi mashqlar, saflash va qayta saflash, raqs mashqlari tashkil etadi.

Mashqlar harakatlarning harakteriga ko'ra o'zgaruvchan va turg'un mashqlarga bo'linadi. Joyida harakat qilib bajarilish bilan bog'liq bo'lgan mashqlar o'zgaruvchan mashqlarga kiradi. O'zgaruvchan mashqlarda harakatlar va muskullarning ishlashi tez-tez o'zgarib, mashqlar goh ko'p, goh kam kuch sarflaydigan xolatda bajariladi. Bu esa bolalarning harakat qilish apparatlarini

rivojlantirish uchun ayniqsa yaxshi ta'sir ko'rsatadi. Turg'un mashqlar esa muskul guruhlarining bir holatda uzoq vaqt zo'r berib turishiga asoslangan. Bu esa qon aylanishini, nafas olish organlar faoliyatini qiyinlashtirib qo'yadi. Maktabgacha yoshdagi bolalarning muskullarida ish qobiliyati hali kuchsiz bo'lib, bolalar hadeb bir xil harakat qilaverish natijasida tezda toliqib qoladilar. Mashqlarni tanlab, ularning me'yorini belgilash vaqtida mana shularning hammasini hisobga olmoq zarur.

Maktabgacha yoshdagi bolalar uchun chaqqonlikni rivojlantiradigan, harakatlarni muvofiqlashtirish mahoratini oshiradigan, o'zgarib turadigan sharoitga tez va oson moslashib ketishga mo'ljallangan mashqlar ko'proq muvofiq keladi. Gimnastika, asosan, yirik muskul guruhlarining aktiv ishlashiga asoslangan harakatlar orqali amalga oshiriladi. Biroq bolalarga ko'proq gavdaning ayrim bir qisimlariga, ayrim mushak, qon tomir guruhlariga ko'proq tasir qiluvchi ba'zi mashqlarni, masalan, tovon-to'piq muskullarini mustaxkamlovchi, bo'yin muskullarini mustaxkamlovchi, qo'l barmoqlaridagi muskullarni mustaxkamlovchi mashqlar ham tavsiya etiladi.

Maktabgacha yoshdagi bolalar jismoniy yuklamadan tez charchab qoladilar, lekin ulardagi ish qobiliyati nisbatan tez tiklanadi, Shuning uchun mashg'ulotda jismoniy yuklama qisqa muddatli tanaffuslar bilan yoki muskullarni bo'shashtiruvchi mashqlar bilan tez-tez almashtirilib turilishi maqsadga muvofiqdir.

Uch yoshdan yetti yoshgacha bo'lgan bolalar asosan, o'zlari kundalik hayotlarida foydalaniladigan harakatlarni (yurish, uloqtirish, cho'qqayib o'tirish va shunga o'xshash harakatlarni) o'rganib oladilar. Biroq, mana shu oddiy harakatlar ham ularda hali takomillashmagan bo'ladi: bu harakatlar hali yetarli darjada muvofiqlashtirilmagan bo'lib, ularni aniq bajarmaydilar, ularning tezligi ham juda past bo'ladi. Bu yoshdagi bolalar uchun harakatlarining son va sifat jihatdan asta-sekin rivojlanib borishi xarakterlidir.

Латипов Равшан Исмаилович
доцент,
Ташкентский государственный педагогический
университет имени Низами
(Ташкент, Узбекистан)

ФАКТОРЫ, ОПРЕДЕЛЯЮЩИЕ ФИЗКУЛЬТУРНО-СПОРТИВНУЮ АКТИВНОСТЬ СТУДЕНТОВ

Проблема совершенствования процесса физического воспитания студентов уже многие годы является предметом внимания специалистов. Вместе с тем вплоть до последнего времени совершенствование физических кондиций студентов, как правило, рассматривалось как узко утилитарная цель - повышение дееспособности индивида в будущей профессиональной деятельности и сиюминутное повышение уровня физической подготовленности студента. В то же время вопрос должен ставиться гораздо шире: социально обусловленная необходимость целенаправленного совершенствования здоровья и физического состояния человека в целом должна трансформироваться в культурную потребность, в стремление к физическому совершенствованию. В этой связи в сфере образования, в том числе и высшего, когда речь идет о физической культуре, основополагающим должен стать принцип преемственности. Сегодня же на каждом этапе общеобразовательного процесса задачи физического совершенствования решаются без учета этого принципа" и практически в каждый момент заново.

Основными требованиями к планированию содержания педагогического процесса в вузе должны стать следующие.

Полный комплекс - все фазы процесса формирования потребности и умения самостоятельно заниматься - может обеспечить лишь единство формирования знаний и убеждений в необходимости использования средств физической культуры в повседневной жизни. Иными словами, программой должно предусматриваться единство времени и места получения теоретических и практических знаний и умений по дозированию нагрузки, самоконтролю и составлению направленных комплексов физических упражнений в целях решения проблем воздействия на конкретные группы мышц и развития определенных физических качеств (способностей). В этих целях для определения физического состояния и его динамики рационально предложить выбор из разных функциональных проб и тестов.

При планировании курса формирования умения самостоятельно заниматься следует учитывать, что минимальное время для такового - 5-10 занятий при 2-часовой нагрузке. Важно также учитывать, что необходимы 6-месячные регулярные занятия физическими упражнениями для самоощущения реальной их пользы.

Учитывая, что далеко не все студенты достаточно хорошо овладели знаниями анатомио-физиологического плана, исходным для освоения последующего материала должен стать комплекс знаний о физиологии и морфологии двигательного аппарата человека, принимая во внимание, что одна из его эффективных форм самостоятельного выполнения упражнений,

позволяющая строго индивидуально дозировать и увеличивать нагрузку по мере адаптации к ней, с учетом пола, возраста и физической готовности. При подборе студентам примерных комплексов, а в дальнейшем и при составлении ими самими самостоятельно под контролем педагога, важно акцентировать внимание на основных принципах тренировки (идти от простого к сложному; чередовать активный отдых одних мышечных групп с работой других; после тяжелого упражнения использовать такое, которое дает возможность восстановить силы и успокоить дыхание; постепенно увеличивать количество станций с упражнением на силу). При этом необходимо помнить, что польза от применения круговой тренировки в полной мере проявляется лишь в том случае, если она соответствует силам и возможностям занимающихся, имеет четкую оздоровительную направленность и предусматривает дозировку, интенсивность, объем выполнения упражнения в зависимости от состояния здоровья, физической подготовленности учащихся.

Самоконтроль как метод самонаблюдения за состоянием организма в процессе занятий физическими упражнениями следует ориентировать на простые общедоступные методы наблюдений с учетом субъективных (самочувствие, сон, аппетит, желание тренироваться, переносимость нагрузок) и объективных (вес, пульс, дыхание, АД) показателей.

При определении нормального для индивида веса предлагается ориентироваться на весо-ростовые индексы и, в целях получения более точной информации, на показатели, учитывающие окружность грудной клетки.

При использовании объективного показателя рациональности конкретной физической нагрузки, как пульс, следует ориентироваться на тренировочные зоны. Предварительно необходимо обучить методике определения пульса как средству контроля за физической нагрузкой, в том числе и определению реакции организма на нагрузку по восстановлению ЧСС, а также сообщить сведения о нормальных идеальном АД для каждой возрастной группы.

Хороший эффект при обучении студентов определению функционального состояния организма дает использование пробы Рюффье: после 5-минутного нахождения в спокойном состоянии в положении сидя подсчитывается пульс за 10 с, затем выполняется 30 приседаний за 45 с. Вслед за этим подсчитывается пульс за первые 10 с непосредственно после приседаний и через 1 мин после нагрузки. Оценка работоспособности определяется по индексу Рюффье: индекс Рюффье = $6 \times (P+P+P)-200$ 10

Показатель "О" в этом случае свидетельствует об атлетической работоспособности, "0,1-5" - об отличной, "5,1-10" - о хорошей, "10,1-15" - об удовлетворительной, свыше "15" - о плохой.

Можно использовать и такую пробу, как вычисление пульса после 20 приседаний за 30 с. В этом случае оценке "отлично" соответствует увеличение пульса в пределах 25% от исходного, "хорошо" - до 50%. При превышении последнего показателя деятельность ЧСС должна оцениваться как "плохая".

Для оценки общей выносливости предлагается тест Купера - 12-минутный бег с определением преодоленного расстояния, для выявления силовой выносливости - такие тесты, как подтягивание на перекладине,

выпрыгивание вверх из приседа, удержание прямого угла при поднимании ног в висе на перекладине, поднимание ног к перекладине, поднимание туловища из положения лежа на спине в сед.

Для определения гибкости рационально использовать тест "наклон туловища вперед из положения стоя на скамейке".

СПИСОК ИСПОЛЬЗОВАННЫХ ИСТОЧНИКОВ:

1. Виленский М.Я. Исследование динамики физической и умственной деятельности студентов вуза. Автореф. дис. М., 1976.
2. Пономарчук В.А. Физическая культура и цели культурного образования: Социально-философский подход //Система подготовки и повышения квалификации кадров по физической культуре и спорту: Тез докл. Всесоюз. научн. конф. (Москва, 25-26 октября 1990 г.). М., 1990, ч. 1, с. 34-40.
3. Старшинов В.В., Журавлева З.Н., Пономарчук В.А. Самостоятельные занятия физической культурой студентов инженерного вуза. - М.: Изд-во МИФИ, 1986, с. 72.
4. Хакунов Н.Х. Физическая культура в системе образования. - М.: Советский спорт, 1994, с. 79-85.

Для подготовки данной работы были использованы материалы с сайта <http://lib.sportedu.ru>

Мирзакаримова Нодира Ибрагимовна
магистр
Ташкентского государственного педагогического
университета имени Низами
(Ташкент, Узбекистан)

СРЕДСТВА И МЕТОДЫ ПОДГОТОВКИ ЮНЫХ ФУТБОЛИСТОВ

Начальный этап подготовки футболистов очень важен, так как на данном этапе юные футболисты учатся правильно наносить удары по подвижному и по движущемуся мячу, учатся его останавливать ногой или стопой, выполняют ведение мяча. Использование различных упражнений с мячом эффективно в учебно-тренировочном процессе футболистов, так как они развивают физические качества, такие как ловкость, гибкость, быстроту, что хорошо отражается на тактических действиях юных футболистов и овладению ими сложных технических приёмов.

Индивидуальные и коллективные технико-тактические действия игроков часто оцениваются во время соревновательной деятельности. Важен уровень 10 технической и тактической подготовки юных футболистов, и команды в целом, так как игра командная. Развитие специальной физической и функциональной подготовленности всех игроков команды играет важную роль. Точные передачи и умелые взаимодействия игроков являются показателями успешных соревновательных действий во время игры в футбол. Важна роль материально-технической базы для технической подготовки занимающихся – это спортивный инвентарь и спортивные сооружения. Их применение на занятиях положительно сказывается как на уровне технической, так и физической подготовленности занимающихся. Часть такого инвентаря и оборудования школьники могут изготовить сами под руководством педагогов в школьных технических мастерских.

Тренировочная стенка - служит для обучения юных футболистов различным ударам по мячу ногой и головой, остановок мяча, вбрасывания. Она устанавливается вдоль боковых линий поля и представляет собой деревянный забор с гладкой поверхностью, врытый в землю. Его высота – 4-5 м, длина 9-10 м. Толщина досок - 4-5 см. Значительная отражающая площадь стенки позволяет упражняться большому числу игроков.

Кроме того, на стенке красной или желтой краской наносятся футбольные ворота с цифровой разметкой. Для задержания мячей, идущих мимо или выше стенки, по бокам и сверху можно укрепить металлические сетки. Переносной щит - служит для той же цели, что и стенка. Основное требование к его конструкции - легкость и устойчивость. Размеры его могут быть различными. Футбольный батут, или вертикальная гасящая сетка, служит для тех же целей, что стенка и переносной щит. Батут повышает интерес к занятиям, так как мячи, отраженные от сетки, легко и мягко возвращаются к игрокам для повторного удара. Устанавливается батут в любом месте поля. Два игрока, расположившись по обе стороны от батута, могут упражняться одновременно. Стойки - служат для проведения упражнений в ведении мяча, эстафет, для разметки дистанций, площадок,

сооружения переносных ворот и пр. 11 Изготавливаются стойки из деревянных брусок или полых металлических труб.

Ворота переносные могут быть нормальных или уменьшенных размеров, в том числе и совсем небольшие (например, 1x2 м). Такие ворота применяются для проведения тренировки вратарей, игровых упражнений, совершенствования точности ударов ногами и головой. Они изготавливаются из труб легких металлов. Манекены-защитники служат в качестве статистов при разучивании угловых и штрафных ударов (выстраивание стенки), стандартных комбинаций, ведения мяча ногами. Они изготавливаются из досок или толстой фанеры. Кольца-мишени используются для совершенствования точности ударов ногами и головой, вбрасывания мяча. Изготавливаются они из металла. Рама с подвесными мячами используется для обучения и тренировки ударов по мячу ногами и головой, отбивания мяча. Изготавливается она из металла: на стойке высотой 2,5-3 м крепится полая труба, на которой устанавливаются несколько кронштейнов для подвешивания мячей с таким расчетом, чтобы можно было свободно регулировать их высоту.

Простейший футбольный городок способствует повышению эффективности учебно-тренировочного процесса с юными футболистами. Размеры городка определяются наличием соответствующей площадки, необходимым инвентарем и оборудованием, они могут быть 30x20 м, 40x30 м, 50 x 40 м, 65 x 45 м и пр. Наиболее удобный вариант городка - 65x45 м. При необходимости, убрав оборудование и инвентарь, такой городок можно приспособить одновременно для проведения соревнований, так как в его площадь вполне вписывается футбольное поле 60x40 м. С лицевых сторон (или хотя бы с одной стороны) городок или его часть огораживается деревянным забором высотой до 3-4 м. Он используется в качестве тренировочной стенки. На нем яркой краской размеривается несколько ворот разных размеров с цифровой разметкой. С боковых сторон городок ограничивается металлической сеткой.

Площадь городка делится продольной и поперечной линиями на четыре сектора размером 30x22,5 м. В двух из них устанавливаются гандбольные 12 ворота для мини-футбола и делается дополнительная разметка: треугольники, квадраты, прямоугольники, которые служат для проведения игровых упражнений. Здесь же можно проводить общеразвивающие упражнения, подвижные игры, эстафеты. В двух других размещается специальное оборудование и инвентарь и делается дополнительная разметка: восьмерки, круги и пр [13]. На тренировках важно научить детей наносить удар, передавать мяч и контролировать его во время ведения так же необходимо рассмотреть правила ударов по мячу, его ведению и удержанию, а также передач мяча друг другу и по кругу.

Подвижные игры с мячом способствуют усвоению различных двигательных умений и навыков. Важно организовывать просмотры соревнований команд соперников и игры взрослых футболистов, профессионалов своего дела в качестве теоретических знаний проводить их разбор. Необходимо при просмотрах обращать внимание на тактику ведения игры, выполняемые технические приёмы, способы организаций игр в защите и нападении, а также использование средств, используемых игроками для

решения тактических задач. По мере овладения технических приёмов и тактических действий при обучении юных футболистов и приобретения ими теоретических знаний необходимо переходить к взаимодействиям между двумя и более игроками, ставя задачу проводить игру на определенных местах и только потом в движении.

Оценка склонностей и возможностей каждого игрока в команде основная для определения места игрока в команде, для этого рекомендуется широкое использование игровых упражнений, с помощью которых развивают тактические качества юных игроков. Проводя различные игровые упражнения с юными футболистами, развивают в первую очередь тактические качества игрока, отрабатывают взаимопонимание между игроками. Варьировать можно 13 размер площадки, количество участников в зависимости от поставленных задач и уровня подготовленности занимающихся. Обучение командным тактическим действиям будет проходить в учебной игре.

Тренеру необходимо проводить беседы с участниками и во время игры делать указания и замечания, можно остановить игру, и привлечь внимание к какой-либо грубой тактической или технической ошибке игроков, в данном случае удобно использовать мегафон, усиливающий голос тренера. Важно проводить товарищеские игры, с целью закрепления и совершенствования тактических действий юных футболистов с сильными соперниками, так как основная цель товарищеской игры – практически проверить готовность команды в целом так и каждого игрока, выявить недостатки, которые проявятся во встречах с равным или более сильным соперником.

Набижанов Шохрух Махмуджанович
преподаватель
Ташкентский государственный педагогический
университет имени Низами
(Ташкент, Узбекистан)

ОСОБЕННОСТИ ЗАНЯТИЙ ФИЗИЧЕСКИМИ УПРАЖНЕНИЯМИ СО СТУДЕНТАМИ, ИМЕЮЩИМИ ОТКЛОНЕНИЯ В СОСТОЯНИИ ЗДОРОВЬЯ

Адаптивная физическая культура является областью физической культуры человека с отклонениями в состоянии здоровья, включая инвалида, и общества. Это деятельность и ее социально и индивидуально значимые результаты по созданию всесторонней готовности человека с отклонениями в состоянии здоровья, включая инвалида, к жизни; оптимизации его состояния и развития в процессе комплексной реабилитации и социальной интеграции; это специфический процесс и результат человеческой деятельности, а также средства и способы совершенствования и гармонизации всех сторон и свойств индивида с отклонениями в состоянии здоровья (физических, интеллектуальных, эмоционально-волевых, эстетических, этических и др.) с помощью физических упражнений, естественно-средовых и гигиенических факторов [1].

На занятиях по физическому воспитанию имеют место быть существенные отличия, которые обусловлены аномальным физическим и психическим развитием личности. Ссылаясь на эти положения, существуют средства, методы и принципы, способствующие правильному построению занятий со студентами, имеющими отклонения в состоянии здоровья [6].

В образовании обучающихся, имеющих ограничения в состоянии здоровья особое значение должно придаваться развитию их жизненной компетенции. Соотношение компонентов «жизненной компетенции» и «академического» отражает специфику разработки каждой области образования в каждом варианте стандарта и для каждой категории обучающихся с ограниченными возможностями здоровья. Соотношение жизненной компетенции и учебной деятельности сказывается на степени активности и независимости жизни, к которой готовят человека с ограниченными возможностями здоровья, исходя из его возможностей и ограничений [4].

Занятия физической культурой в ВУЗе должны выстраиваться в соответствии с возможностями и ограничениями студента, подтвержденными медицинскими рекомендациями. Обучающиеся, которым показаны занятия физической культурой, осваивают программу по дисциплине с учетом особенностей их состояния здоровья. Однако не всем студентам можно заниматься физическими упражнениями, и они, в свою очередь изучают теоретический материал с дальнейшей подготовкой выступлений [4, 5].

Стоит отметить, что организация учебно- воспитательного процесса со студентами, имеющими ограничения в состоянии здоровья, требует наличие соответствующих компетенций и навыков преподавательского состава [4].

Ограничение двигательных и иных функций у студентов необходимо компенсировать подбором специальных средств, методов и приемов их применения [3].

К средствам АФК авторы относят физические упражнения, естественно-средовые и гигиенические факторы. Основным специфическим средством является физическое упражнение, с его помощью достигается направленное воздействие на занимающегося, а также решается ряд задач (коррекционно-развивающие, компенсаторные, лечебные и профилактические, образовательные, оздоровительные, воспитательные) [1, 4].

Физические упражнения положительно влияют на функциональные системы организма человека с отклонениями в состоянии здоровья, а именно:

- 1) способствуют укреплению и развитию опорно-двигательного аппарата, суставов и связок, повышают силу, тонус и эластичность мышц,
- 2) улучшают обмен веществ и крово- и лимфообращение,
- 3) благоприятно влияют на ЦНС, повышают работоспособность коры головного мозга,
- 4) улучшают аналитико-синтетическую деятельность ЦНС и взаимодействие двух сигнальных систем;
- 5) улучшают функции сенсорных систем.

Для адаптивной физической культуры наиболее типичными принято считать следующие группы методов [1]:

1. методы формирования знаний,
2. методы обучения двигательным действиям,
3. методы развития физических качеств и способностей,
4. методы воспитания личности,
5. методы взаимодействия педагога и занимающихся.

Каждая группа вышеприведенных методов включает в себя различные методические приемы, которые отражают специфику каждого человека или группы лиц со сходными свойствами.

Наибольшая значимость в адаптивном физическом воспитании придается специально- методическим принципам [2].

Принцип диагностирования- учет особенностей основного дефекта, его структуры, времени поражения, медицинского прогноза, показаний и противопоказаний к использованию физических упражнений, а также сопутствующих заболеваний и вторичных отклонений;

Принцип коррекционно-развивающей, компенсаторной и профилактической направленности.

Также большое значение имеют общенаучные принципы: научности, наглядности, доступности, сознательности и активности.

Стоит отметить, разработка и содержание государственных программ по адаптивному физическому воспитанию осуществляется с учетом обще-методических и специально-методических принципов [1, 2].

В ходе исследования был проведен опрос студентов, обучающихся в ВУЗах г. Кирова, г. Перми, г. Чайковский, которые имеют отклонения в состоянии здоровья различной нозологии (нарушения зрения, нарушения слуха, поражение опорно- двигательного аппарата, суть которого заключалась в выявлении заинтересованности студентов, имеющих отклонения в

состоянии здоровья в занятиях физическими упражнениями, а также определении уровня проведения занятий по физической культуре по мнению респондентов (по 10-ти бальной шкале Лайкерта). Всего в опросе приняли участие 96 респондентов. Обработав результаты опроса, были получены следующие результаты [5]:

- Имеют интерес к занятиям по физической культуре- 78%;
- Не проявляют интерес к занятиям по физической культуре- 12%;
- Затруднялись ответить- 10%.

Относительно уровня проведения занятий по физической культуре ответы студентов оценивались по 10-ти бальной шкале. 1- самый низкий уровень, 10- самый высокий уровень.

Полученные результаты показали, что среднее значение уровня проведения занятий по физической культуре по мнению студентов, имеющих отклонения в состоянии здоровья равно 4,8, что говорит о недостаточной удовлетворенности потребностей студентов с ограниченными возможностями здоровья в процессе адаптивного физического воспитания в ВУЗе.

По данным ряда авторов, процесс по адаптивному физическому воспитанию в ВУЗе требует повышенного внимания со стороны педагогического состава, ведь занятия физическими упражнениями играют немаловажную роль в социальной адаптации студента с отклонениями в состоянии здоровья [4,5].

СПИСОК ИСПОЛЬЗОВАННЫХ ИСТОЧНИКОВ:

1. Евсеев, С.П. Теория и организация адаптивной физической культуры: учебник. В 2 т. Т. 1: Введение в специальность. История, организация и общая характеристика адаптивной физической культуры [Текст] / С.П. Евсеев. – М.: Советский спорт, 2005. - 296 с.
2. Петьков, В.А. Педагогическое сопровождение самоопределения студентов в физкультурно- спортивной деятельности [Текст] / В.А. Петьков, Н.А. Чувилова // Педагогическое образование и наука. – 2012. №9. – С. 31-36.
3. Петьков, В.А. Организация саморазвития физического потенциала у студентов вуза [Текст] / В.А. Петьков // Вестник Адыгейского государственного университета. Серия 3: Педагогика и психология. – 2012. №2(129). – С.67-71.
4. Суворова, С.Н. Особенности проведения дисциплины «Физическая культура» для лиц с ограниченными возможностями здоровья в ДВГИИ [Текст] / С.Н.Суворова. - Владивосток: РИО ДВГИИ, 2017 - 28 с.
5. Татарова, Г.Г. Методология анализа данных в социологии [Текст] / Г.Г. Татарова. - М.: NOTA VENE, 1999. — 224 с.
6. Худоренко, Е. А. Лица с ограниченными возможностями здоровья. Проблемы образования и инклюзии [Текст] Е.А. Худоренко / Социологические исследования. — 2010. — № 9. — С. 65–70.
7. Шапкина, Л.В. Частные методики адаптивной физической культуры [Текст] / Л.В. Шапкина. – М.: Советский спорт, 2003. – 464 с.

Рустамов Лазизбек Хусанбоевич
доцент
Ташкентского государственного педагогического
университета имени Низами,
Талабаев Уткиржон Росулжонович
Директор школы 203 города Ташкент
(Ташкент, Узбекистан)

ТЕХНОЛОГИЯ ДИФФЕРЕНЦИРОВАННОГО ФИЗИКУЛЬТУРНОГО ОБРАЗОВАНИЯ

Под дифференцированным физкультурным образованием понимается целенаправленное физическое формирование человека посредством развития его индивидуальных способностей. ТДФО – это способ реализации содержания дифференцированного физкультурного образования посредством системы средств, методов и организационных форм, обеспечивающий эффективное достижение цели образования. Содержание ТДФО – это совокупность педагогических технологий дифференцированного обучения двигательным действиям, развития физических качеств, формирования знаний, методических умений, технологий управления образовательным процессом, обеспечивающих достижение физического совершенства.

Дифференцированное развитие физических качеств, в группах разной подготовленности осуществляю с использованием как одинаковых, так и разных средств и методов, но величина нагрузки всегда планируется разная. В результате чего уровень физической подготовленности учеников существенно улучшается по сравнению с исходным уровнем.

В более слабых группах дети раньше заканчивают выполнение заданий, у них остаётся больше времени на отдых и восстановление. Для обучающихся, имеющих недостаточный уровень физической подготовленности, использую карточки с индивидуальными заданиями (с указанием упражнений, последовательности их выполнения, дозировки). Так, на уроках по лыжной подготовке, на этапе усвоения и закрепления навыков передвижения по лыжне, некоторые обучающиеся, имеющие недостаточный уровень физической подготовленности, проходят 2 км, тогда как обучающиеся с высоким уровнем физической подготовленности (почти 70% класса) – 5 км.

В заключительной части урока класс объединяется, все ученики выполняют одинаковые упражнения, играют.

Технология дифференцированного формирования знаний и методических умений предполагает:

- выявление уровней успеваемости школьников с помощью диагностических тестов (служит основанием для деления учащихся на группы разной подготовленности);

- деление задач изучения темы по уровням успеваемости школьников и группам разной подготовленности;

- деление содержания программы.

Обучающимся предлагаю задания разные по сложности, содержанию, объёму. Это могут быть: небольшие сообщения, более развёрнутые доклады,

рефераты, проектная деятельность (презентации), составление комплекса разминки и т.д.

В ходе выполнения упражнений я знакоблю учащихся с тем, на что влияет то или иное физическое упражнение (осанка, сила, ловкость и т.д.), обращаю внимание на технику выполнения и технику безопасности при выполнении упражнений, даю общий анализ выполнения упражнения и обращаю внимание на технические ошибки. Ежеурочно провожу инструктаж по правилам техники безопасности на занятиях и по правилам поведения.

При оценке физической подготовленности учитываю как максимальный результат, так и прирост результата. Причем индивидуальные достижения имеют приоритетное значение. При выставлении отметки по физической культуре учитываю и теоретические знания, и технику выполнения двигательного действия, и прилежание, и умение осуществлять физкультурно-оздоровительную деятельность. Широко применяю методы поощрения, словесные одобрения. Одних детей надо убедить в собственных возможностях, успокоить, приободрить; других – сдерживать от излишнего рвения; третьих – заинтересовать. Всё это формирует у школьников положительное отношение к исполнению заданий, создаёт основу для общественной активности.

Временно освобождённые дети и обучающиеся, отнесённые по состоянию здоровья к специальной медицинской группе присутствуют на уроках: помогают в подготовке инвентаря, судействе, знакомятся с теоретическими сведениями, с техникой выполнения двигательных действий. Для обучающихся, отнесённых по состоянию здоровья к специальной медицинской группе, занятия проводятся отдельно, во внеурочное время, они выполняют упражнения рекомендованные врачом. Данную работу также оцениваю.

Постоянно ориентирую сильных детей на то, что они должны помогать слабым, предлагаю им шефство над более слабым товарищем.

Всесторонне изучение школьника, сопоставление различных данных позволяет мне выявить причины отставания детей, установить главные из этих причин и осуществить педагогическое воздействие, основанное на методике дифференцированного обучения.

Обеспечение дифференцированного подхода к обучающимся с учётом их физического развития и двигательной подготовленности; достижение высокой моторной плотности, динамичности, эмоциональности, образовательной и инструктивной направленности уроков; формирование у обучающихся навыков и умений самостоятельных занятий физическими упражнениями – всё это важнейшие черты моего современного урока физической культуры.

Учитель физической культуры – профессия особенная. Избрав её, педагог становится в ответе за здоровье детей, их физическое, психическое, нравственное и социальное развитие. Поэтому важное место в своей деятельности я отвожу здоровью сберегающим технологиям, цель которых, обеспечить школьнику возможность сохранения здоровья за период обучения в школе, сформировать у него необходимые знания, умения и навыки по здоровому образу жизни, научить использовать полученные знания в

повседневной жизни. Здоровье сберегающие образовательные технологии являются самыми значимыми из всех технологий, по степени влияния на здоровье учащихся, так как основаны на возрастных особенностях познавательной деятельности детей, оптимальном сочетании двигательных и статических нагрузок, обучении в малых группах, использовании наглядности и сочетании различных форм предоставления информации.

Педагогическая технология здоровья сбережения в моей деятельности включает в себя: знакомство с результатами медицинских осмотров детей; их учёт в учебно-воспитательной работе; помощь родителям в построении здоровой жизнедеятельности учащихся и семьи в целом; создание условий для заинтересованного отношения к учёбе. Одним из главных направлений здоровья сбережения считаю создание здорового психологического климата на уроках.

Так, ситуация успеха способствует формированию положительной мотивации к процессу обучения в целом, тем самым снижая эмоциональную напряженность, улучшая комфортность взаимоотношений всех участников образовательного процесса. На своих уроках уделяю внимание организации здоровья сберегающих факторов.

Контрольные испытания, задания, тестирование дают мне исходную (и текущую) информацию для разработки индивидуальных заданий, суть которых – учащийся должен в каждый очередной период времени продвинуться дальше, что и подтвердит следующее тестирование. Если этого не произошло, то я вношу в индивидуальные задания соответствующие коррективы. Принципиально важно, чтобы при этом учащийся не сравнивался с другими, а сравнивался с самим собой: я сегодня стал лучше, чем вчера, а завтра постараюсь стать лучше, чем сегодня.

Для этого задания делаю реальными и стимулирую учащихся к активной работе. Во время урока я чередую различные виды учебной деятельности; использую методы, способствующие активизации инициативы и творческого самовыражения моих учеников. Большое значение, как я говорила выше, имеет и эмоциональный климат на уроке: «хороший смех дарит здоровье», мажорность урока, эмоциональная мотивация в начале урока, создание ситуации успеха.

И, конечно же, при выборе форм, содержания и методов работы я учитываю возраст, пол учащихся, состояние здоровья, уровень их развития и подготовленности. На своих занятиях обеспечиваю необходимые условия в соответствии с санитарно-гигиеническими нормами (освещение, характеристика воздуха, температурный режим). Занятия провожу преимущественно на свежем воздухе.

Элмуратов Захид Элмуратович
магистр
Ташкентский государственный педагогический
университет имени Низами
(Ташкент, Узбекистан)

ФОРМЫ ЗАНЯТИЙ ФИЗИЧЕСКИМИ УПРАЖНЕНИЯМИ В ШКОЛЕ

В школьном возрасте достигается определенный уровень физической и умственной работоспособности, что в целом позволяет успешно осваивать программный материал теоретических учебных дисциплин и физкультурных программ обучения.

Урок физической культуры. Основной формой занятий физическими упражнениями в школе является урок физической культуры. По сравнению с другими формами физического воспитания урок физической культуры имеет ряд преимуществ, так как он:

а) является самой массовой формой организованных, систематических и обязательных занятий школьников;

б) проводится на базе научно обоснованной государственной программы, рассчитанной на длительные сроки обучения;

в) осуществляется под руководством педагога при учете возрастно-половых и индивидуальных особенностей школьников;

г) содействует всестороннему и гармоничному физическому совершенствованию всех учащихся вне зависимости от их двигательных способностей, спортивных результатов, распределения на медицинские группы и т.д.

Уроки физической культуры в общеобразовательной школе проводятся 3 раза в неделю по 40 – 45 мин каждый.

Физкультурно-оздоровительные мероприятия в режиме учебного дня. В процессе проведения физкультурно-оздоровительных мероприятий решаются следующие задачи: активизация двигательного режима в течение учебного дня и внедрение физической культуры в повседневный быт школьников; поддержание оптимального уровня работоспособности в учебной деятельности; укрепление здоровья и совершенствование культуры движений; содействие улучшению физического развития и двигательной подготовленности учащихся; овладение навыками самостоятельных занятий физической культурой. К физкультурно-оздоровительным мероприятиям относят несколько разновидностей (форм) занятий.

Утренняя гимнастика до учебных занятий. Ее цель – способствовать организованному началу учебного дня, улучшению самочувствия и настроения, повышению работоспособности учащихся на первых уроках. Основа гимнастики до занятий – это комплексы из 7 – 9 физических упражнений динамического характера, воздействующих на различные мышечные группы, выполняемые в течение 6 – 7 мин (в младших классах – не более 5 – 6 мин). Комплексы упражнений обновляются через 2 – 3 недели, т.е. 2 – 3 раза в четверти. Утренняя гимнастика проводится на открытом воздухе, а при неблагоприятной погоде – в помещении (в проветренных коридорах,

рекреациях). Общее руководство и организацию утренней гимнастики осуществляет учитель физической культуры. Ему помогают учителя-предметники, ведущие первый урок в данном классе.

Физкультминутки и физкультпаузы на уроках. Их цель – снятие утомления, повышение продуктивности умственной или физической работы, предупреждение нарушения осанки. Физкультминутки проводятся на общеобразовательных уроках при появлении первых признаков утомления (нарушения внимания, снижения активности и т.п.) под руководством учителя или физорга. Время начала физкультминутки определяет педагог, проводящий урок. Комплексы физкультминутки состоят из 3 – 5 упражнений (потягивания, прогибания туловища, наклоны и полунаклоны, полуприседы и приседы с различными движениями руками), повторяемых по 4 – 6 раз. Продолжительность выполнения комплекса упражнений 1 – 2 мин.

В старших классах проводятся физкультпаузы во время занятий в учебно-производственных мастерских (на уроках труда).

Игры и физические упражнения на удлиненных переменах являются хорошим средством активного отдыха, укрепления здоровья и восстановления работоспособности учащихся в процессе учебного дня. Важными условиями проведения физических упражнений и игр на перемене являются наличие хорошо заранее подготовленных мест занятий, достаточное количество инвентаря и оборудования. Как правило, во всех играх дети участвуют добровольно, по желанию.

Ежедневные физкультурные занятия в группах продленного дня (спортивный час) направлены на решение следующих задач: укрепление здоровья; закалывание организма учащихся; повышение уровня физической и умственной работоспособности; поддержание ее устойчивости на протяжении всего учебного года; совершенствование двигательных умений и навыков, изученных на уроках физической культуры; формирование умений и воспитание привычки самостоятельно заниматься физическими упражнениями.

Физкультурные занятия в группах продленного дня проводятся, как правило, на свежем воздухе. Они не регламентируются так строго по структуре и времени, как уроки физической культуры. Распределение времени выполнения различных упражнений и игр зависит от климатических условий, материальной базы, подготовленности детей. Каждое занятие состоит из трех частей. Первая часть – подготовительная (10 – 15 мин). Состоит из построения, разновидностей ходьбы, медленного бега, общеразвивающих или подготовительных упражнений. Вторая часть – основная (от 30 до 60 мин, в зависимости от общего времени занятия). Она содержит в себе подвижные игры и эстафеты, спортивные развлечения, а также самостоятельную двигательную деятельность (игры, физические упражнения). Третья часть – заключительная (5 – 7 мин). В основном направлена на организованное окончание занятий, включает общее построение, спокойную ходьбу, малоинтенсивные подвижные игры, игры на внимание. При такой структуре занятия обеспечивается постепенное нарастание физической нагрузки в начале его и постепенное снижение к концу. Организация физкультурных занятий возлагается на воспитателей групп продленного дня.

Внеклассные формы организации занятий. К внеклассным формам физического воспитания школьников относятся:

- 1) спортивные секции по видам спорта;
- 2) секции общей физической подготовки;
- 3) секции ритмической и атлетической гимнастики;
- 4) школьные соревнования;
- 5) туристские походы и слеты;
- 6) праздники физической культуры;
- 7) дни здоровья, плавания и т.д.

Цель внеклассных форм занятий состоит в том, чтобы: а) содействовать успешному и полному овладению материала программы по предмету «Физическая культура»; б) удовлетворять интересы школьников к занятиям массовыми видами спорта и на этой основе выявлять детей, имеющих хорошие способности к занятиям определенными видами спорта; в) обеспечивать здоровый, активный, содержательный отдых. Содержание занятий в различных формах внеклассной работы определяется с учетом возраста, пола и интересов школьников.

SECTION: PHYSICS AND MATHEMATICS

УДК 539.26 621.386.8 548.73 539.26

Элмуротова Дилноза Бахтиеровна
 доцент, доктор философии по физико-математических наук PhD,
 Холтураев Сардор Сайфи угли
 магистр 2 курс,
 Журакулов Мухаммадюсуф Саидрасулович
 магистр 1 курс
 Тошкентский Государственный Технический Университет
 (Ташкент, Узбекистан)

**ВЛИЯНИЕ ГАММА ОБЛУЧЕНИЯ НА ФОТОЭЛЕКТРИЧЕСКИЕ СВОЙСТВА
 НАНОГЕТЕРОСТРУКТУР ZnSe/ZnO:O И НАНОГЕТЕРОПЕРЕХОДОВ
 ZnSe/ZnO:O,Zn**

Аннотация: Наногетероструктуры ZnSe/ZnO:O с удельным сопротивлением $\rho_T = 4.8 \cdot 10^9$ Ом·см имели омическую фото-VAC, когда как термообработка в парах цинка привело к образованию наногетеропереходов ZnSe/ZnO:O,Zn со снижением $\rho_T = 4.6 \cdot 10^5$ Ом·см и формированием полупроводниковой структуры. Также показано, что гамма облучения привело к незначительному снижению ρ на свету зависимо от полярности, соответственно увеличилась фотопроводимость на 2 раза.

Ключевые слова: наногетероструктура, наногетеропереход, полупроводниковая структура, фотовольтамперная характеристика.

Аннотация: Солиштира каршилиги $\rho_T = 4.8 \cdot 10^9$ Ом·см ли ва омик фото-VAC эга булган ZnSe/ZnO:O наногетероструктураларни рух буларида кайта ишлаш солиштира каршиликни $\rho_T = 4.6 \cdot 10^5$ Ом см гача камайишига, ярим утказгичли сруктурани шаклланишига ва ZnSe/ZnO:O,Zn наногетероутишни хосил булишига олиб келди. Шу билан бир каторда гамма нурлари билан нурлантириш ёругликда солиштира каршиликни кутбларга боғлиқ холда камайишни ва фототказуечанликни 2 баробаргача ошишига олиб келди.

Калит сузлар: наногетероструктура, наногетероутиш, ярим утказгичли структура, фотовольтампер характеристикаси.

Abstract: ZnSe/ZnO:O nanoheterostructures with resistivity $\rho_T = 4.8 \cdot 10^9$ Ohm-cm had ohmic photo-VAC, when heat treatment in zinc vapor led to the formation of ZnSe/ZnO:O,Zn nanoheterojunctions, with decreased $\rho_T = 4.6 \cdot 10^5$ Ohm-cm and the formation of semiconducting structure. It is also shown that gamma irradiation led to an insignificant decrease in the light depending on the polarity, respectively increased photoconductivity by 2 times.

Key words: *nanoheterostructure, nanoheterojunction, semiconductor structure, photovoltaic characteristic.*

В республике большое внимание уделяется разработке фундаментальных основ изготовления различных типов полупроводниковых наногетероструктур (НГС), наногетеропереходов (НГП) и нанородов для создания приёмников оптического излучения – фотодиодов, фототранзисторов и фототиристоров, преобразователей инфракрасной - излучению в видимое. НЧ ZnO, нанесенные на Al и $\text{In}_2\text{O}_3/\text{SnO}_2$, имели S и N образную ВАХ [1]. ВАХ полученных ГС ZnO/Si и ГП n-ZnO/p-Si и n-ZnO/n-Si показали выпрямление [2]. Нитевидный кристалл ZnO при контакте с InO имел линейные и симметричные ВАХ, где при освещении с отрицательной полярностью напряжения наблюдалась добавочная фотопроводимость (ФП), обусловленная фотоэмиссией носителей заряда из InO в ZnO [3]. Высокопроводящий нанопровод $p\text{-ZnSe}(\text{Sb})/\text{ZnO}$ имел $p\text{-}n$ -переход с выпрямляющими свойствами, где запирающее напряжение составляло $U=\pm 40$ В, высокую чувствительность к освещению видимым светом [4]. Легирование Ni, N, As, Li, Na, K высокоомных кристаллов ZnSe привело к увеличению теплосопротивления p -типу проводимости [5]. Монокристалл ZnSe обладал слабой $\sim 10^{-12}$ Ом \cdot см $^{-1}$ электронной проводимостью, легирование As, Sb и Bi привело к дырочной проводимости p -типа и нелинейной ВАХ [6]. ВАХ показали, что $p\text{-}n$ - переход находится в области ZnSe, т.е. сформирована $p\text{-ZnO } p\text{-ZnSe-n-ZnSe}$ структура. Поверхностный слой ZnO играет роль инжектирующего контакта к слою $p\text{-ZnSe}$, а также служит «окном» для вывода излучения [7]. ВАХ в режиме рентгенопроводимости имела нелинейную форму, который при изменении температуры от 295±85 К падает, а для ФП сверхлинейный характер где при 295±85 К увеличивается [8]. Кристаллы ZnSe с величиной $\rho > 10^{11}$ Ом·см применяются в качестве оптических элементов ИК-лазерной технике [9], а с $\rho < 10$ Ом·см в качестве люминофоров и подложек для получения $n\text{-}p$ -переходов, фото- или светодиодов [10].

Однако не было изучено влияние гамма облучения на фото вольт амперную характеристику (ВАХ) и фотоэлектроактивных центров на НГС ZnO/ZnSe:O и НГП ZnO/ZnSe:O,Zn.

Целью исследования является изучение зависимости фотоэлектрических характеристик НГС ZnO/ZnSe:O и НГП ZnO/ZnSe:O,Zn до и после гамма облучения.

Ожидалось, что термообработка в парах цинка НГС ZnSe/ZnO:O образует глубоких уровней, которые повлияют на форму фото-ВАХ.

Объектом исследования являются сцинтилляторные кристаллы ZnSe были выращены методом Бриджмена в НИИ Монокристаллов (Харьков, Украина), для создания глубоких центров были термообработаны в парах цинка Zn. Полированные пластинки имели толщину от 1 до 5 мм и площадь 1-2 см 2 .

Методы исследования. Фото-ВАХ измерялись двух контактным методом на стандартных приборах в темноте и при освещении лампой накаливания (сплошным спектром излучения). Ячейка освещалась стандартным источником белого света при токе накала 0.5 А, яркость лампы

накаливания измерялась люксметром Guarda FX-101 LUX METER, и составляла 2280 Люмен. Измерительная ячейка исключала попадание света, так как ZnSe фоточувствителен. Сначала измерения были выполнены в состоянии полного затемнения образца при 300 К. Изучались зависимости темнового и фото-тока от приложенного внешнего напряжения, обеих полярностей которое менялось в диапазоне 0÷300 В с погрешностью ± 0.3%, в зависимости от сопротивления образца (особенно для высокоомных образцов).

Фото-электрические (ФЭ) характеристики-измерялись по сопротивлению образцов при фиксированном напряжении в темноте (R_T) и при освещении (R_C) лампой накаливания. Фотопроводимость (ФП) ($\sigma_{ФП}$) определялась из соотношения.

$$\sigma_{ФП} = \frac{(R_T - R_C)}{R_T \cdot R_C}$$

Облучение на воздухе γ -квантами (1.25 МэВ) источника ^{60}Co мощностью 90 Р/с до доз 10^8 Р. Погрешность в определении дозы не превышала 3 % за счет погрешности в определении мощности дозы из расчета распада радионуклида ^{60}Co и измерений мощности дозы над каналом и в камере для облучения образцов. Здесь ожидался образования пар Френкеля в кристаллической решетке.

Фотопроводимость: Нами было измерено сопротивление в темноте R_T и при освещении лампой накаливания R_C НГС ZnSe/ZnO:O и НГП ZnSe/ZnO:O,Zn, а также после гамма облучения. Проведены расчеты поляризации и фотопроводимости (ФП) $\sigma_{ФП}$. В таблице приведены расчетные данные темновое удельное сопротивление ρ_T и световое удельное сопротивление ρ_C , а также соответствующие значения поляризации (+R/-R) и $\sigma_{ФП}$ для НГС ZnSe/ZnO:O обработанных в окислительной среде и НГП ZnSe/ZnO:O,Zn термообработанных в парах цинка, а также после гамма облучения. Исходная НГС ZnSe/ZnO:O имела высокие значения ρ , низкие значения $\sigma_{ФП}$ и высокую поляризацию на свету и в темноте, где облучения ^{60}Co гамма-квантами привела к 2-кратному росту $\sigma_{ФП}$. Как известно монокристаллы ZnSe n -типа имели $\rho \sim 10^7 - 10^{10}$ Ом·см [11]. Полученные нами результаты по ρ для высокоомного НГС ZnSe/ZnO:O совпадают с этими значениями. Из таблицы видно, что ТО в парах Zn НГП ZnSe/ZnO:O,Zn привела к снижению ρ_T и ρ_C на 4 порядка, а также к уменьшению поляризации, с ростом $\sigma_{ФП}$ на 4 порядка. В работе [12] было показано, что ТО кристалла ZnSe ($\rho \sim 10^8 \div 10^{10}$ Ом·см) в парах Zn, Ga привела к снижению ($\rho \sim 630 \div 1.3$ Ом·см). Для ГС $\text{In}_2\text{O}_3\text{-ZnSe-In}$ с субмикронным слоем ZnSe наблюдали зависимость темнового ρ от направления тока, то есть от полярности [13].

Таблица. Темновое (ρ_T) и световое (ρ_C) удельное сопротивление, поляризация (+R/-R) и фотопроводимость ($\sigma_{фл}$) НГС ZnSe/ZnO:O и НГП ZnSe/ZnO:O,Zn до и после гамма облучения

Образцы	$\rho_T, \text{Ом}\cdot\text{см}$	+R/-R	$\rho_C, \text{Ом}\cdot\text{см}$	+R/-R	$\sigma_{фл}, \text{Ом}^{-1}$
НГС ZnSe/ZnO:O	+4.8·10 ⁹ -5.5·10 ⁹	0.87	+1.1·10 ⁹ -1.3·10 ⁹	0.81	+0.71·10 ⁻¹⁰ -0.56·10 ⁻¹⁰
1.25 МэВ ⁶⁰ Co γ -лучи, доза 10 ⁶ Гр	+4.9·10 ⁹ -6.1·10 ⁹	0.8	+0.6·10 ⁹ -0.7·10 ⁹	0.83	+1.6·10 ⁻¹⁰ -1.3·10 ⁻¹⁰
НГП ZnSe/ZnO:O,Zn	+4.6·10 ⁵ -4.1·10 ⁶	0.11	+1.8·10 ⁵ -3.5·10 ⁵	0.52	+0.33·10 ⁻⁶ -0.28·10 ⁻⁶
1.25 МэВ ⁶⁰ Co γ -лучи, доза 10 ⁶ Гр	+3.3·10 ⁵ -1.8·10 ⁶	0.18	+3.1·10 ⁵ -1.5·10 ⁶	0.2	+0.02·10 ⁻⁶ -0.01·10 ⁻⁶

Согласно [14] ТО высокоомного кристалла ZnSe ($\rho \sim 10^8 \div 10^{10}$ Ом·см) ТО в парax Zn привело к снижению ρ .

Фото-ВАХ: Далее на рисунке приведены результаты исследований ВАХ в темноте и при освещении НГС ZnSe/ZnO:O и НГП ZnSe/ZnO:O,Zn сплошным спектром излучения лампы накаливания, измеренные при 300 К, до и после ТО в парax Zn, до и после гамма облучений. Видно, что исходные НГС на свету и в темноте имели линейную т.е. омическую ВАХ с низкой $\sigma_{фл} = +0.71 \cdot 10^{-10}$ Ом⁻¹ и $-0.56 \cdot 10^{-10}$ Ом⁻¹ (см. на рис.). Гамма облучение ⁶⁰Co НГС ZnSe/ZnO:O почти не повлияло на крутизну ВАХ в темноте и на свету, но $\sigma_{фл}$ выросла в 2 раза. В результате ТО в парax Zn НГП ZnSe/ZnO:O,Zn сформировалась полупроводниковая структура за счет образования глубоких, стабильных, электрически активных центров, что объясняет снижение ρ на 4 порядка, которое сохраняется даже на свету. Наклоны ВАХ, характерные для полупроводниковой структуры, выше напряжения отсечки определяют столкновительные ионизационные процессы по закону $I = K U^\beta$.



Рисунок: Темновые (темные кружки) и фото (светлые кружки) – ВАХ НГС ZnSe/ZnO:O, НГП ZnSe/ZnO:O,Zn до и после гамма облучения.

В работе [11] исследовали ВАХ наноструктур, содержащих НЧ ZnO, нанесенных на пленки Al и In₂O₃/SnO₂. Наблюдали S и N образные ВАХ,

которые объясняли механизмом туннельного переноса носителей заряда. Увеличение вероятности туннелирования приводит к повышению проводимости, а возрастание тока вызывает разогрев до некоторой температуры, выше которой проводящий канал разрушается. ВАХ для ГС ZnO/Si и ГП n-ZnO/p-Si и n-ZnO/n-Si свидетельствовали об их выпрямляющих свойствах [15]. Импульсное CO₂-лазерное излучение было использовано для формирования барьерных структур ZnO *p*-типа проводимости с ρ в пределах 1–300 Ом·см [16]. В потоке радикалов кислорода был получен резкий *p*-*n*-переход в области границ раздела фаз *p*-ZnO-*p*-ZnSe-*n*-ZnSe [17]. Этот способ близок по существу к нашему результату после γ -облучения, как показано на рисунке. ВАХ ГС n-ZnO/p-CuO свидетельствует об формировании *n*-*p*-перехода в слое *p*-CuO и *n*-ZnO с напряжением отсечки ≤ 10 В [18]. Напряжение пробоя диодов на основе ZnSe-Ni составляло 18-20 В [19]. Дальнейший рост смещения на ВАХ сдвигает приоритет в сторону возрастания граничной концентрации за счет понижения барьера термоэлектронной эмиссии полем электродных зазоров, что соответствует участку резкого роста тока. Облучения ⁶⁰Co 1.25 МэВ гамма-квантами привело к уменьшению запирающего барьера в НГП ZnSe/ZnO:O,Zn темноте и на свету.

Вывод: Термообработка в парах цинка НГС ZnSe/ZnO:O привело к снижению удельную сопротивление на четыре порядка, формированию НГП ZnSe/ZnO:O,Zn когда как после гамма облучения наблюдалось рост фотопроводимость на 2 раза.

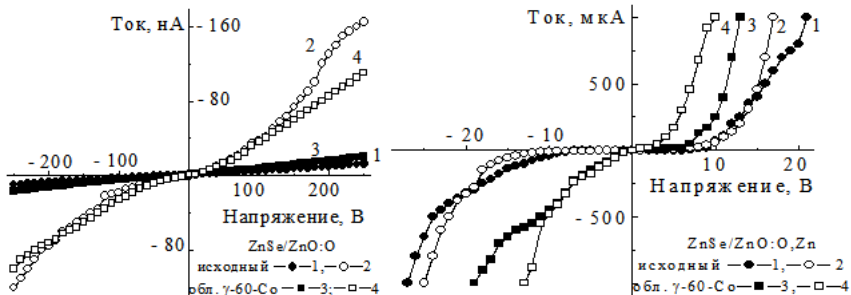
СПИСОК ИСПОЛЬЗОВАННЫХ ИСТОЧНИКОВ:

1. Александрова Е.Л., Лебедев Э.А., Константинова Н.Н., Алешин А.Н. Эффекты переключения в композитных пленках на основе сопряженного полимера – полифлуорена и наночастиц ZnO // Физика и техника полупроводников. - Санкт Петербург, 2010. - Т.52, №2. - С. 393-396.
2. Горбатенко Л.С., Новодворский О.А., Храмов О.Д., Черобыло Е.А., Панченко В.Я. Создание и исследование гетерогенных переходов между пленками ZnO *n*-типа и кремниевыми подложками *p*- и *n*- типа // Концентрированные потоки энергии в космической технике электронике, экологии и медицине, Труды IX Межвузовской научной школы молодых специалистов. – Москва. 2008. С. 84-87.
3. Шкумбатюк П.С. Фотоэлектрические свойства нитевидных кристаллов ZnO // Физика и техника полупроводников. - Санкт Петербург. 2018. – Т.52, №7. – С.741-744.
4. Nie B., Luo L.B., Chen J.J., Hu J.G., Wu Ch.Y. at all. Fabrication of *p*-type ZnSe:Sb nanowires for high-performance ultraviolet light photodetector // Nanotechnology, - UK, 2013.-24, 095603.-P. 1-8.
5. Михеев В.М. Гигантское теплосоппротивление ZnSeNi при низких температурах // Физика твердого тела. - Санкт Петербург, 2003. - Т.45, №2. - С.227-230.
6. Махний В.П., Слетов М.М., Чабан Ю.Я. Дырочная проводимость в кристаллах селенида цинка, легированных элементами V группы из

- паровой фазы // Письма в журнал технической физики. - Санкт Петербург, 2000. - Т.26, №1. - С. 13-16.
7. Котляревский М.Б., Рогозин И.В., Мараховский А.В. Кинетика дефектообразования в ZnO в потоке радикалов кислорода // Физика и техника полупроводников. - Санкт Петербург, 2005.-Т.39, №6. - С.641-646.
 8. Дегода В.Я., Софиенко А.А. Особенности люминесценции и электропроводимости селенида цинка при фото- и рентгеновском возбуждении // Физика и техника полупроводников. - Санкт Петербург, 2010. – Т.44, №5. – С.594-599.
 9. Кульчицкий Н., Наумов А., Семенов В. Современные оптоэлектронные приборы на основе селенида цинка // Фотоника, Оптические устройства и систем. – Москва. 2015. – В.6, №54. – С.90-99.
 10. Рыжиков В.Д., Старжинский Н.Г., Гальчинский Л.П., Силин В.И. Способ получения полупроводникового материала n-типа на основе селенида цинка // Патент. – Украина. 2011. – С. 1-6.
 11. Слетов А.М. Краевая люминесценция селенида цинка, легированного изовалентной примесью магния // Письма в ЖТФ. - Санкт Петербург, 2001. – Т.27, №2. - С.48-50.
 12. Иванова Г.Н., Матвеева Т.Л., Недеогло Д.Д., Новиков Б.В., Талалаев В.Г. Межпримесная излучательная рекомбинация в сильно легированном компенсированном селениде цинка // Физика и техника полупроводников. - Санкт Петербург, 1986. – Т.20, №2. – С.378-381.
 13. Георгибани А.Н., Илюхина З.П., Левонович Б.Н., Сердюк Н.В. Электролюминесцентные характеристики светодиодов на основе ZnSe // ФТП. - Санкт Петербург, 1984. – Т.18, №3. - С.408-411.
 14. Гривул В.И., Махний В.П., Слетов М.М. Природа краевой люминесценции диффузионных слоев ZnSe:Sn // Физика и техника полупроводников. – Санкт Петербург, 2007. – Т.41, №7. – С.806-807.
 15. Goglewski M., Guziewicz E., Kopalko K., Luka G., Lukasiewicz M.I., Krajewski T., Witkowski B.S., Gieraltowska S. Zinc oxide for electronic, photovoltaic and optoelectronic application // Fizika Nizkikh Temperatur. - Kharkov, Ukraine, 2011. - 37(3). - P.301-307.
 16. Шкумбатов П. С. Свойства нитевидных кристаллов ZnO, полученных под действием излучения Co2-лазера // Физика и техника полупроводников. - Санкт Петербург, 2010. - Т.44, №8. - С. 1147-1150.
 17. Котляревский М.Б., Рогозин И.В., Мараховский А.В. Кинетика дефектообразования в ZnO в потоке радикалов кислорода // Физика и техника полупроводников. - Санкт Петербург, 2005.-Т.39, №6. - С.641-646.
 18. Верменичев Б.М., Лисицкий О.Л., Кумекон М.Е., Кумекон С.Е., Теруков Е.И., Токмолдин С.Ж. Электрофизические свойства гетероструктур n-ZnO/p-CuO // Физика и техника полупроводников. - Санкт Петербург, 2007. – Т.41, №3. - С. 298-300.
 19. Ваксман Ю.Ф., Ницук Ю.А., Пуртов Ю.Н., Шапкин П.В. Собственные и примесные дефекты в монокристаллах ZnSe:In, полученных методом свободного роста // Физика и техника полупроводников. - Санкт Петербург, 2001. -Т.35, №8. - С. 920-926.

SECTION: SCIENCE OF LAW

Tojiboyev Asilbek Ulug'bek o'g'li,
Surxondaryo viloyati Jarqo'rg'on tumani
Termiz Davlat universiteti Yuridik fakulteti
yurisprudensiya ta'lim yo'nalishi 1-bosqich talabasi
(Termiz, Uzbekistan)

INSON HUQUQLARINI HIMOYA QILISH - FUQAROLIK JAMIYATINI QURISHNING ISTIQBOLLI YO'LI

Annotatsiya: *Inson huquqlari himoya qilish butun dunyoda demokratik jamiyat qurishni istagan davlatlar uchun ustuvor vazifalardan biri bo'lib kelmoqda. O'zbekisto Respublikasida ham inson huquqlarinni himoya qilish bo'yicha samarali ishlar amalga oshirilmoqda. 2020-yil 23-iyun sanasida O'zbekiston Respublikasi prezidenti Shavkat Mirziyoyev "Inson huquqlari bo'yicha O'zbekiston Respublikasining Milliy strategiyasini tasdiqlash to'g'risida"gi farmoni ham bunga yaqqol misollardan biri.*

Kalit so'zlar: *Huquq, xalqaro pakt, deklaratsiya, petitsiya, Milliy strategiya, fuqarolik jamiyati institutlari*

Inson huquqi – shaxsning hayotiy ehtiyoji, yashashi, voyaga yetib komil topishi, uning jamiyat, davlat va boshqa shaxslar bilan aloqasi uchun zarur bo'lgan xususiyatlari. Inson huquqlari va erkinliklari tizimi o'z yaralish ibtidosi va rivojlanish mantiqiga ega. Adabiyotlarda "inson huquqlari uch avlod" bosqichi haqida ko'rsatilgan. Ular quyidagilardan iborat: fuqarolik va siyosiy huquqlar, ob'ektiv va sub'ektiv omillar ta'sirida shakllangan huquqlar, hamjihatlik huquqlari. Insonlar qadim zamonlardan o'z haq-huquqlari, erkinliklari, ehtiyojini qondirish uchun kurash qilib kelgan. Qadimgi qiroliklar, imperiyalar va respublikalar hukmdorlari o'z xalqi va urushlar natijasida egallangan xalqlar uchun ma'lum shart-sharoitlar yaratib bergan. Agar u davlatlarda inson huquqlari yetarli darajada qondirilmasa yoki himoya qilinmasa, albatta, aholi namoyishlar va qo'zg'olonlar o'tkazganlar. Bunaqa kurashlar quyidagi me'yoriy-huquqiy hujjatlarda o'zining ifodasini topgan: "Erkinlikning buyuk xartiyasi" (1215-yil); "Huquqlar to'g'risida petitsiya" (1628-yil); "Habeas Korpus AKT" (1679-yil); "Huquqlar to'g'risida Bill" (1689-yil); "Amerika Verginiyasi huquqlari Dekloratsiyasi" (1776-yil); "AQSh mustaqillik Dekloratsiyasi" (1776-yil); "Fransuz inson va fuqaro huquqlari Dekloratsiyasi" (1789-yil); "Inson huquqlari Umumjahon Dekloratsiyasi" (1948-yil); "Iqtisodiy, ijtimoiy va madaniy huquqlar to'g'risida xalqaro Pakt" (1966-yil) va boshqalar. Albatta, bu me'yoriy-huquqiy hujjatlar o'zining samarasini berganki, bugungi kunda jahonda inson huquqlari himoya qilinish tizimi juda yaxshi.

Bizning mamlakatimizda ham inson huquqlarini himoya qilish yaxshi darajada desak, mubolag'a bo'lmaydi. Mamlakatimizda fuqarolarning asosiy huquq va erkinliklari Asosiy Qonunimiz, Konstitutsiyamizning II bo'limiga kiruvchi V, VI, VII, VIII, IX boblaridagi 18-42-moddalarida, shuningdek inson huquqlari va

erkinliklarining kafolatlari esa X bobidagi 43-46-moddalarida o'zining qonuniy ifodasini topgan. Bosh Qomusimiz qabul qilinganidan keyin mamlakatimizda inson huquq va erkinliklarini himoya qilish, ularni kafolatlash bo'yicha amalga oshirilayotgan islohotlar va yangiliklarga yuqorida qayd etilgan moddalar qonuniy va huquqiy tayanch bo'lib xizmat qiladi. So'ngi yillarda respublikamizda inson huquqlariga e'tibor yaxshi ekanligini "Inson huquqlari bo'yicha O'zbekiston Respublikasining Milliy strategiyasini tasdiqlash to'g'risida"gi Prezidentimizning farmonidan bilib olsak bo'ladi.

Milliy strategiyada 2030-yilgacha bo'lgan davrda O'zbekiston respublikasining barqaror rivojlanish maqsadlariga erishishida parlament va fuqarolik jamiyati institutlarining rolini oshirish, qonun ustuvorligini mustahkamlash, milliy qonunchilik va huquqni qo'llash amaliyotini inson huquqlari bo'yicha xalqaro majburiyatlarga muvofiqlashtirish belgilangan. Shu bilan birga, O'zbekistonning inson huquqlari va erkinliklari sohasidagi xalqaro reytinglar va indekslar bo'yicha dunyodagi 50 ta yetakchi mamlakatlar qatoriga kirishini ta'minlash ustuvor vazifalardan biri etib ko'rsatilgan. Mazkur hujjat asosida inson huquqlarini himoya qilish va inson huquqlari madaniyatini oshirishda ko'rsatgan xizmatlari uchun har yili Xalqaro inson huquqlari kunida (10-dekabr) topshiriladigan "Inson huquqlari himoyasi uchun" ko'krak nishonini ta'sis etilishi ko'zda tutilgan. Hujjatda har ikki yilda yuqori saviyada hamda xalqaro tashkilotlar vakillari, xorijiy davlatlar mutaxassislari va faxriy mehmonlar ishtirokida Inson huquqlari bo'yicha Samarqand forumini o'tkazish bo'yicha ko'rsatmalar berilgan.

Mamlakatimizda bu singari inson huquqlarini himoya qilish, uning qadr qimmatini oliy darajaga ko'tarish borasida amaliy harakatlar poydevoriga aylangan ulug'vor g'oya, buyuk sohibqiron Amir Temur bobomizning Oqsaroy peshtoqiga "Adolat – davlatning asosi va hukmdorlar shioridir", degan hikmatli so'zlari har birimiz uchun yod bo'lishi kerak. Har birimiz uchun adolat tushunchasi hayotimizning bir qismiga aylanishi va biz bu adolatdan maqsadli foydalana bilishimiz zarur. O'z haq-huquqlarimizni kerakli vaqtda va o'rinli ravishda ishlatsak, biz qurayotgan fuqarolik jamiyati gullab-yashnaydi. Buning uchun biz Bosh qonunimizni chuqur o'rganishimiz, anglashimiz, hayotga joriy etishimiz va unga so'zsiz amal qilishimiz zarur.

FOYDALANILGAN ADABIYOTLAR RO'YXATI:

1. O'zbekiston Milliy Ensiklopediyasi
2. O'zbekiston Respublikasi Konstitutsiyasi
3. "Inson huquqlari bo'yicha O'zbekiston Respublikasining Milliy strategiyasini tasdiqlash to'g'risida"gi O'zbekiston Respublikasi Prezidentining farmoni

Сеилханов Жанат Дюйсенбаевич
«Болашак» Академиясының докторанты
(Қарағанды, Қазақстан)

ҚАЗАҚСТАН РЕСПУБЛИКАСЫ ҚЫЛМЫСТЫҚ ЗАҢНАМАСЫНЫҢ ТАРИХИ ДАМУ КЕЗЕҢІНДЕГІ ЭКОНОМИКАЛЫҚ КОНТРАБАНДАНҒЫҢ КЕЙБІР МӘСЕЛЕЛЕРІ

Annotation: *In this article, the author examines some issues of the history and development of the legislation of the Republic of Kazakhstan on economic smuggling. Economic smuggling is a complex socio-economic phenomenon that causes serious damage to the national security of the country, requiring an integrated approach to its elimination.*

Economic smuggling is one of the most serious encroachments on state interests, and the effectiveness of the fight against it depends on coordinated criminal law measures.

The problem of smuggling is today very relevant in terms of its correct identification and practical application as a type of criminal offense.

Keywords: *economic smuggling, history of smuggling, national security, economic crimes, customs union.*

Біздің мемлекетіміздің тарихында контрабанданың әлеуметтік, экономикалық, әсіресе саяси қауіптілігі әрқашан елеулі болды, өйткені ол Қазақстан жеріндегі мемлекеттік құрылымдардың барлық кезеңінде тауарлар мен өзге де құндылықтарды Қазақстан Республикасының Мемлекеттік және кедендік шекарасы арқылы өткізудің белгіленген тәртібіне озбырлық жасаған.

Қазақ даласында құқықтық нормалардың пайда болуы мен қалыптасуы тарихы – бұл қазақстандық қоғам жылнамасындағы ерекше бет. Қазақ мемлекетінің қалыптасуы мен бекітілуінің негізін қалаушы критерийлерін, кеден нормалары мен баждарын белгілейтін құқықтық нормаларды, сондай-ақ оларды бұзғаны үшін жауапкершілікті түсіну және ұғыну үшін қазақ даласындағы қарапайым құқықтың тарихнамасын жай білу ғана емес, мемлекет аумағында қолданыста болған құқық нормаларының тарихы мен эволюциясын, заңдар мен әдет-ғұрыптарды терең зерделеу маңызды.

Қазақ мемлекетінің құрылуы оның құқықтық базасының қалыптасуымен ерекшеленді, ол екі заңнамалық ескерткіштерде көрініс тапты: халық аңыздары Қасым ханның есімімен байланыстырған, бірақ бізге жетпеген «Қасым ханның қасқа жолы» («Чистая дорога хана Касыма») және Тәуке ханның «Жеті жарғысы» («Семь установлений») [1].

Өлемге әйгілі Жібек жолының алдында қазіргі Қазақстан жері арқылы Ежелгі Хелла мен Шеткі Шығыс халықтары мен елдерін біріктіретін дала жолы (дала сапары) өткені белгілі [2]. Сақ үстемдігі кезеңінде Еуразияның далалы және таулы алқаптарында Батыс пен Шығыс елдерін, Жерорта теңізі мен Қытайды байланыстыратын транзиттік халықаралық сауда басталған. Біздің дәуірімізге дейінгі бірінші мыңжылдықтың ортасында дала жолы жұмыс істей бастады, онымен дала аймағына 40-шы параллельмен беделді тауарлар жеткізілді, Сары өзеннің үлкен иілісінен басталып, ол Алтайдың шығыс және

солтүстік сілемдерін, Қазақстан даласы мен Қара теңіз манайындағы далаларды кесіп өтіп, гректер мен этрусқандардың жерлеріне жеткен.

Әлемге әйгілі Жібек жолы біздің дәуірімізге дейінгі II ғасырдың ортасында тұрақты дипломатиялық және сауда артериясы ретінде қызмет ете бастады. Жібек жолы арқылы сауда және елшілік керуендерінің негізгі саны өтті. Ғасырлар бойы ол өзгерістерге ұшырады: кейбір учаскелер ерекше маңызға ие болды, ал басқалары, керісінше, жойылды, ал қалалар мен сауда станциялары құлдырады. Мәселен, VI - VIII ғғ. негізгі трассасы Сирия - Иран - Орта Азия - Оңтүстік Қазақстан - Талас алқабы - Шу алқабы - Ыстықкөл қазаншұңқыры - Шығыс Түркістан болды. Бұл жолдың тармағы, дәлірек айтқанда, тағы бір маршруты Византиядан Дербент арқылы Каспий маңайларына - Маңғышлақ - Арал өңіріне - Оңтүстік Қазақстан трассасына шықты. Ол Сасанидтік Иранды айналып өтетін, оған қарсы Византияда Батыс Түрік қағанатының сауда-елшілік одағы жасалғанда. IX-XII ғасырларда бұл бағыт Орта Азия мен Таяу Шығыс, Кіші Азия арқылы Сирияға, Египетке және Византияға баратын жолға қарағанда аз қарқындылықпен қолданылды, ал XIII - XIV ғасырларда қайтадан жанданды. Континенттегі саяси жағдай елшілердің, көпестердің және басқа да саяхатшылардың маршруттарын сайлауын айқындап отырды [3].

Оңтүстік Қазақстан мен Жетісудан өтетін Жібек жолының негізгі трассасынан жолдар солтүстік пен шығысқа таралатын, олар Орта және Шығыс Қазақстан аудандарына, кейін Сары Арқа деп танымал болған Дешті Қыпшақ даласына, Есім жағалауларына, Алтай және Моңғол жеріне апаратын. Бұл жерден дала жолы өтетін, онымен атты көшпенділер тайпалары жүретін. Малға, жүнге, теріге, темірге бай Орта Қазақстан аудандары сауда байланыс жүйесіне тартылған, оның ішінде халықаралыққа да, және Жібек жолы жүйесіне көптеген керуен жолдарымен қосылған болатын.

Басында Жібек жолы қытай жібегін экспортқа шығару үшін қызмет еткен. Керісінше, Рим, Византия, Үнді, Иран, Араб халифаты, ал кейінірек Еуропа мен Русьтен ол арқылы мирра мен ладан, жасмин суы мен амбра, кардамон мен мускат жаңғағы, женьшень мен питон өті, кілемдер мен кенептер, бояғыштар мен минералды шикізат, гауһар тастар мен яшма, зәріптас пен маржан, піл сүйегі мен "балық азуы", күміс пен алтын құймалары, аң терісі мен монеталар, садақтар мен жебелер, қылыштар мен найзалар және басқалар өтетін. Жібек жолымен сатуға атақты «тазақанды» Ферғана жылқыларын, араб және нисиан арғымақтарын, түйелер мен пілдерді, мүйізтұмсықтар мен арыстандарды, гепардтар мен қарақұйрықтарды, қаршығаларды, таужыныстарды, тотықұстар мен түйеқұстарды апаратын.

Жібек жолымен мәдени өсімдіктер таратылатын: жүзім, шабдалы және қауын, дәмдеуіштер мен қант, көкөністер мен жемістер, көк шөп. Белгілі қазақстандық тарихшы С.Д. Асфендияровтың айтуы бойынша: «Сол уақыттағы әлемдік мәдениеттің орталығы (Ежелгі Шығыс пен антика әлемінің) болған Таяу Шығыс және Жерорта теңізі аймағымен қатынастар өте жанды болатын. Түркістан арқылы Қытайға сауда жолдары өтетін. Қытай жібегімен, қамқамен тиелген керуендер, сонымен қатар үнді тауарлары батысқа баратын және, сөйтіп, соғдылар, ирандық келімсектердің негізгі бөлігі Түркістанда ежелгі әлеммен қызу сауда жүргізген» [4].

Алайда сауданың басты заты болып жібек қалған. Алтынмен қатар ол халықаралық валюта болған, оны патшалар мен елшілерге сыйлайтын, онымен жалданған әскерге жалақыны және мемлекеттік қарыздарды төлейтін. Жібек жолымен өткізілетін жібек және тауардың бөлігі қазақстандық учаскедегі қалаларда қалған. Оған жарқын дәлел – архелогиялық олжалар [3].

Қазақ хандары, сұлтандары және билелерінің дербес саясаты, оның ішінде ішкі де жәе сыртқы да, ресейлік империализм отаршылық саясаты кезеңінде жоғалғандай болды. Ол кезең туралы біздің Республикамыздың Бірінші Президенті Н.Ә. Назарбаев былай сипаттайды: «Біржарым ғасырдай Қазақстанның Ресейге қосылуы жүрді. Бұл отаршылдықты бейбітшілік және әскери жолмен басып алу үрдісі болды. Қазақстанның Ресейге қосылу әдістеріне қарамастан, оның мәні жалғыз қалды – отарлау» [1]. Осы кезең уақытында Қазақстан жерінде негізінен ресейлік патшалықтың заңдары мен ұстанымдары іске асырылған.

1936 жылы КСРО Конституциясы бойынша жаңа одақтық республика ретінде Қазақ КСР құрылды. Алайда, 1959 жылға дейін Қазақстан аумағында 1926 жылғы РКФСР ҚК қолданылды. 1960 жылғы 1 қаңтарда 1959 жылғы 22 шілдеде қабылданған Қазақ КСР Қылмыстық Кодексі күшіне енді.

1959 жылғы жаңа Қылмыстық кодексте «Контрабанда» деген 64-бап I-ші «Мемлекеттік қылмыстар» атты тарауда қарастырылған. Осылайша, осы баптың бірінші бөлігі контрабандаға, яғни тауарларды немесе өзге де құндылықтарды мемлекеттік немесе кедендік шекара арқылы заңсыз өткізуге, кедендік бақылаудан жасырумен немесе кедендік және өзге де құжаттарды алдап пайдаланумен қатар, ірі мөлшерде жасалған жауапкершілікті белгіледі, екінші бөлігінде есірткі құралдарының, күшті әсер ететін, улы, уландыратын, радиоактивті немесе жарылғыш заттардың, атыс қаруының, оқ-дәрілердің немесе әскери қару-жарақтың контрабандасы үшін қылмыстық жаза белгіленді.

Бірақ 90-жылдардың басында бүкіл посткеңестік кеңістікте болған түбегейлі және тарихи өзгерістер елден егемен мемлекеттің болмысын көрсететін Қазақстан Республикасының жаңа Қылмыстық кодексін қабылдауды талап етті. Осылай 1997 жылдың 16 шілдесінде Қазақстан Республикасының Қылмыстық кодексі қабылданып, ол 1998 жылдың 1 қаңтарында күшіне енді. Оның қабылдануы 1959 жылғы ҚазКСР ҚК-нің көптеген нормалары қазақстандық қоғамның әлеуметтік-экономикалық, мәдени, саяси қажеттіліктеріне және жаңа криминогендік тенденцияларға сәйкес келмеуімен септескен.

1997 жылғы Қазақстан Республикасының Қылмыстық кодексі 1995 жылғы Қазақстан Республикасының Конституциясында бекітілген мемлекеттің демократиялық құндылықтарының басымдығын көрсетті. Бірінші кезеңде – жеке тұлғаны, оның ажырамас құқықтары мен бостандықтарын қорғаудың басымдығы.

1997 жылғы Қазақстан Республикасының Қылмыстық кодексінің қабылдануымен контрабанданың қылмыстық-құқықтық бағалауы өзгерді. Бұрынғы әрекетте болған 1922 жылғы, 1926 жылғы, 1959 жылғы Қылмыстық кодекстерде контрабанда түріндегі қылмыстық қылмыс үшін заң шығарушы, жоғарыда айтылғандай, 1922 жылғы Қылмыстық кодексте 97-бап, 1926 жылғы

Қылмыстық кодексте контрабанда қарапайым мен білікті контрабандаға (ҚК 83-бабы) және ерекше білікті контрабандаға (ҚК 599-бабы), 1959 жылғы Қылмыстық кодексте «Контрабанда» деген 64-бап «Мемлекеттік қылмыстар» атты бірінші тарауында қарастырылған.

Алайда 1997 жылғы 16 шілдедегі Қазақстан Республикасының Қылмыстық кодексінде заң шығарушы контрабанданы қылмыстық құқық бұзушылық ретінде екі бөлек нормаға бөледі, оларды толығырақ қарастырғанды жөн деп санаймыз.

Осылайша, ҚР ҚК 1997 жылғы 209-шы «Экономикалық контрабанда» бабы өз көрінісің «Экономикалық қызмет саласындағы қылмыстар» деген жетінші тарауда тапты, оның бірінші бөлігінің диспозиция былай дейді: «1. Осы Кодекстің 250-бабында көрсетілгендерді қоспағанда, кедендік бақылаудан тыс немесе жасырып не құжаттарды немесе кедендік сәйкестендіру құралдарын алдап пайдалана отырып жасалған не кедендік шекара арқылы өткізуге тыйым салынған немесе шектелген тауарларды, заттар мен құндылықтарды декларацияламаумен немесе анық емес декларациялаумен ұштасқан тауарларды немесе өзге де заттарды Кеден одағының кедендік шекарасы арқылы ірі мөлшерде өткізу оларға қатысты кеден шекарасынан өту арнайы ережелер бекітілген».

Экономикалық контрабанда үшін жауапкершілік туралы отандық заңнаманың дамуын ретроспективті талдау бізден контрабанданы «Экономикалық контрабандаға» және «Айналыстан алып қойылған заттардың немесе айналысы шектелген заттардың контрабандасына» бөлуге негіз болған аспектілерді жария етуді талап етеді.

Өздеріңіз білетіндей, мемлекетаралық сипаттағы жүйелік жобалар өз жолдарын ерөң бұзады. ЕАЭО құру - бұл КСРО ыдырағаннан және Ресей империясында ғасырлар бойы қалыптасып келе жатқан өндіріс тізбектері жойылғаннан кейін оның мүшелерінің маңызды жетістігі. 1990 жылдардың басында бұрынғы одақтас республикалар үшін күн тәртібінің бірінші және негізгі мәселесі шығындарды азайту болды. Бұл, асыра сілтемей, өте маңызды сипатқа ие болған міндетпен, негізінен, Тәуелсіз Мемлекеттер Достастығының органдары мен салалық кеңестері жұмыс істеді. Оның сәтті шешілуімен, мысалы, темір жолдар мен электроэнергетикалық желілердің үздіксіз жұмыс істеуі байланысты болды. Сонымен қатар саясаткерлер мен сарапшылар сол кездің өзінде тәуелсіздік пен нарықтық экономикаға көшудің жаңа жағдайлары үшін экономикалық интеграцияның жұмыс істеп тұрған сызбасын жасауға тырысты. Мемлекеттіліктің жылдам құлдырауы аясында «әлсіз» конфедеративті одақ - Егемен мемлекеттер одағын - құру идеясы одақтас республикалардан қолдау таппады. 1991 жылғы желтоқсанда үш мемлекеттің басшылары - Ресей, Украина және Беларусь - Кеңес Одағының жұмыс істеуін тоқтату және сонымен бір мезгілде Тәуелсіз Мемлекеттер Достастығын (ТМД) құру туралы келісімге қол қойды. Осыдан кейін көп ұзамай ТМД - ға Тәуелсіз Қазақстан да қосылды.

Ұйымға қатысушылар шеңбері тез қалыптасты: 1993 жылға қарай 15 одақтас республиканың 12-сі (Балтық жағалауы елдерінен басқа) ТМД құрамына кірді. Еуразиялық одақ идеясы алғаш рет жоғары деңгейде 1994 жылғы 29 наурызда ММУ-де Н.Ә. Назарбаевтың сөйлеген сөзінде айтылды.

Бұған дейін бір апта бұрын Лондондағы Chatham House институтында сөз сөйлеген Қазақстанның Тұңғыш Президенті посткеңестік кеңістіктің дамуы екі үрдіспен: бір жағынан, ұлттық мемлекеттіліктің қалыптасуымен, ал екінші жағынан - интеграция қажеттілігімен анықталатынын, сондықтан «елдер ядросы» негізінде нақты жұмыс істейтін мемлекеттер одағын құрған орынды», - деп атап өтті. Кезінде елдердің шектеулі шеңберінен бастау алған дұрысырақ деген ой кейіннен Еуразиялық экономикалық одақтың «интеграциялық үштік» - Беларусь, Қазақстан және Ресей - базасында іс жүзінде іске асырылуымен расталды. Н.Ә. Назарбаев өзінің мәскеулік сөзінде болашақ Еуразиялық одақтың екі құрамдас бөлігін тікелей көрсетті: терең экономикалық интеграция (ЕАЭО институттары қазір дәл осы міндетпен айналысып жүр) және қорғаныс одағы (ҰҚШҰ нысанында іске асырылған). «Біздің елдеріміздің еріктілік қағидаттарында қалыптастырылған жаңа мемлекетаралық бірлестік негізінде өзара қарым-қатынасының сапалы жаңа деңгейіне өту қажеттігі пісіп-жетілді. Мұндай бірлестік Еуразиялық одақ бола алар еді, ол ТМД-ға қарағанда өзге қағидаттарға негізделуге тиіс, өйткені жаңа бірлестіктің негізін екі түйінді міндетті - Біртұтас экономикалық кеңістікті қалыптастыруды және бірлескен қорғаныс саясатын қамтамасыз етуді - шешуге арналған ұлт үстіндегі органдары құрауға тиіс. Бұл ретте атап өту маңызды, егемендік қызығушылығына, ішкі мемлекеттік-саяси құрылымына, әрбір қатысушының сыртқы саяси қызметіне қатысты барлық басқа мәселелер қол сұғылмайтын болып қалады және бір-бірінің ішкі істеріне араласпауды көздейді».

Құрылған бірлестіктер - алдымен Кеден одағы, содан кейін Еуразиялық экономикалық одақ - біздің ойымызша, өзінің «шежіресін» Қазақстанның Тұңғыш Президенті Н.Ә. Назарбаевтың сөзінен жүргізуге толық құқылы.

Кеден одағын құрудың бастапқы алғышарты деп атауға болатын бірінші келісімге 1993 жылы 24 қыркүйекте қол қойылған және ол «Экономикалық одақ құру туралы» деп аталған. Ал 1995 жылдың қаңтарында қазіргі уақытта Еуразиялық интеграцияның өзегі болып табылатын «үштік» елдері (Беларусь, Қазақстан және Ресей) Кеден одағы туралы келісімге қол қойды [7]. Бұл құжатта экономикалық интеграцияның барлық тармақтары көзделді және ойластырылды, кеден қызметтерін қайта ұйымдастыру жөніндегі мерзімдер жоспарланды және т.б.

Осыған байланысты, біздің ойымызша, Кеден одағын құруы ҚР ҚК 1997 жылғы бөлімшесінің негізіне «Экономикалық контрабанда» және «Айналыстан алып қойылған заттар немесе айналысы шектелген заттар контрабандасы» үшін жауапкершілікті жеке қылмыстық-құқықтық нормалар ретінде жатқызды. Бұл ретте заң шығарушы экономикалық контрабанданы ерекше көрсетіп, осылайша контрабанданы екі түрге бөле отырып, қылмыстың екі түрлі объектісін қарастырды, 1997 жылғы ҚР ҚК 209-бабында көзделген іс-әрекеттерді, олар, ең алдымен, мемлекеттің экономикалық қызметі сияқты объектіге қол сұғады, ал 1997 жылғы ҚР ҚК 250-бабының қол сұғу объектісі қоғамдық қауіпсіздік пен қоғамдық тәртіп болып табылады. Сонымен қатар, бұл екі бап қылмыс тақырыбында да ерекшеленеді.

Мысалы, жоғарыда келтірілген 1997 жылғы ҚР ҚК 209-бабы бірінші бөлігінің диспозициясынан шығатыны, осы Кодекстің 250-бабында көрсетілгендерді қоспағанда, экономикалық контрабанда болып оларға

қатысты кедендік шекара арқылы өткізудің арнайы ережелері белгіленген тауарларды немесе өзге де заттарды Кеден одағының кедендік шекарасы арқылы ірі мөлшерде өткізу жөніндегі қылмыстық іс-әрекеттер табылады. Ал 1997 жылғы ҚР ҚК 250-бабы бірінші бөлігінің диспозициясында Кеден одағының кедендік шекарасынан және (немесе) Қазақстан Республикасының Мемлекеттік шекарасынан кедендік бақылаудан тыс немесе жасырып өту не құжаттарды немесе кедендік сәйкестендіру құралдарын алдап пайдалана отырып не тауарларды заңсыз өткізу, атап айтқанда есірткі құралдарын, психотроптық, қатты әсер ететін, улы, уландыратын, радиоактивті немесе жарылғыш заттарды, қару-жарақты, әскери техниканы, жарылғыш құрылғыларды, атыс қаруы мен оқ-дәрілерді, ядролық қаруды және, химиялық, биологиялық және басқа да жаппай қырып-жою қаруларды, жаппай қырып-жою қаруын жасау үшін пайдаланылуы мүмкін материалдар мен жабдықтарды, қылмыстық құқықбұзушылық деп танылады».

Яғни, 1997 жылғы ҚР ҚК 250-бабында көрсетілгендей, негізгі саралау белгілері ретінде мынадай сөздер қолданылады: «...және (немесе) Қазақстан Республикасының Мемлекеттік шекарасың...», сондай-ақ «не тауарларды заңсыз өткізу, атап айтқанда есірткі құралдарын, психотроптық, күшті әсер ететін, улы, уландырғыш, радиоактивті немесе жарылғыш заттарды, қару-жарақты, әскери техниканы, жарылғыш құрылғыларды, оқ-дәрімен атылатын қаруды, ядролық, химиялық, биологиялық және жаппай қырып-жоятын қарудың басқа да түрлерін, жаппай қырып-жою қаруын жасау үшін пайдаланылуы мүмкін материалдар мен құралдарды».

Он жеті жылдан кейін 2014 жылғы 3 шілдеде 2015 жылғы 1 қаңтарда күшіне енген Қазақстан Республикасының жаңа Қылмыстық кодексі қабылданды. Осы жылдар ішінде, жаһандандудың дамуы жағдайында, қазақстандық қоғамның тіршілік әрекетінің барлық салалары өзгеріске ұшырады және елдің қылмыстық-құқықтық саясатын жаңғырту қажеттілігі пісіп-жетілді [8].

Жаңа қолданыстағы қылмыстық заңда экономикалық контрабанда «Экономикалық қызмет саласындағы қылмыстық құқық бұзушылықтар» деген сегізінші тарауда 234-ші баппен бекітілген, Еуразиялық экономикалық одақтың құрылуына байланысты оның кейбір ережелері елеулі өзгеріске ұшыраған жоқ. Сонымен қатар, айналыстан алып қойылған заттар немесе айналысы шектеулі заттардың контрабандасы үшін жауапкершілікті қарастыратын күші жойылған ҚР ҚК-нің 1997 жылғы бап өз өзектілігін жоғалтпай ҚР ҚК-нің жаңа авторларының «Қоғамдық қауіпсіздік пен қоғамдық тәртіпке қарсы қылмыстық құқық бұзушылықтар» деген оныншы тараудың 286-бабында белгіленгенін атап өту әділетті деп ойлаймыз.

Қорытындыда келесіні атаған жөн, жүргізілген зерттеулер нәтижелері дәелдегендей, әрине, жаңа ҚР ҚК қабылдауымен заң шығарушы қылмыстық заңнаманы жетілдіру бағытында алға қадам басты. Бірақ, бұл мәселеде әлі нүкте қойылған жоқ, оны ары қарай әлі жетілдіруге негіз бар, себебі бүгінгі таңда заң шығарушы экономикалық контрабандаға қылмыстық-құқықтық баға беру кезінде құқықпайдалану тәжірибесінде туындайтын зерттелетін қатынастар мен мәселелер саласында барлық замануи тенденцияларды ескермеген.

СПИСОК ИСПОЛЬЗОВАННЫХ ИСТОЧНИКОВ:

1. Назарбаев Н.А. Уроки истории и современность- Алматы, “Казахстан”, 1997. С. 74.
2. Новая столица - новое государство- новое общество - Журнал “Мысль”, 1998, № 7. С. 4.
3. История Казахской ССР с древнейших времен до наших дней. - Алматы, Издательство “Дәур”, 1993, 416 с.
4. Байпаков К.М. Средневековые города Казахстана на Великом Шелковом пути - Алматы, Ғылым, 1998. С. 11.
5. Марко Поло. Путешествие Западных чужеземцев в страны трех Индий- М., 1968. С. 126 - 128.
6. Асфендияров С. История Казахстана: исследования, документы - Алматы, “Санат”, 1998. С. 34.
7. Уголовный кодекс Казахской ССР. Утвержден Законом Казахской ССР от 22 июля 1959 года. Утратил силу с 1 января 1998 г. - Законом РК от 16 июля 1997 г. N 168 ~Z970168 // (электронный ресурс) <http://adilet.zan.kz> (дата обращения 15.01.2020).
8. Қазақстан Республикасының қылмыстық кодексі (2014.10.06. берілген өзгерістер мен толықтырулармен)

SECTION: TECHNICAL SCIENCE. TRANSPORT

Atajanova Saodat
katta o'qituvchi,
Abdullayev Amirxon
UrDU 3- bosqish talabasi,
Samandarov G'iyosbek
UrDU 2- bosqish talabasi
Urganch davlat universiteti
(Urganch, Uzbekistan)

TEXNIKA TA'LIM YO'NALISHI TALABALARINI O'QITISHDA MALAKAVIY AMALIYOTNING AHAMIYATI

***Annotasiya:** Ushbu maqola texnik sohalarda ta'lim olayotgan talabalarning har tomonlama rivojlanishi uchun amaliyotning ahamiyatini ko'rib chiqilgan.*

***Kalit so'zlar:** Ishlab chiqarish amaliyoti, muhandislik ta'limi, kasbiy tayyorgarlik, ish qobiliyatlari, mahorat.*

Bugungi kunga kelib, 2017-2021 yillarda O'zbekiston Respublikasini rivojlantirishning beshta ustuvor yo'nalishi bo'yicha Harakatlar strategiyasini amalga oshirish doirasida yoshlarning oliy ta'limga qamrovini kengaytirish, ta'lim sifatini oshirish, kuchaytirishga alohida e'tibor qaratilmoqda.

Sohadagi islohotlarni muvaffaqiyatli amalga oshirish uchun 2019 yil iyul oyida O'zbekiston Respublikasi Prezidenti Sh.M.Mirziyoevning "Oliy va o'rta maxsus ta'lim sohasida boshqaruvni isloh qilish chora-tadbirlari to'g'risida" gi Farmoni qabul qilindi.

Hujjatda o'quv jarayonini zamonaviy pedagogik ta'lim texnologiyalari va o'qitish uslublarini joriy etish, o'quv rejaları va fan dasturlarini takomillashtirish, ta'limning zamonaviy shakllari va axborot-kommunikatsiya tizimini joriy etish bilan sifat jihatidan yangilashning xalqaro amaliyotiga muvofiq ravishda tashkil etishga alohida e'tibor qaratilgan.

Texnologiyalar, shuningdek, iqtisodiy yo'nalishlarni, ilmiy va ijtimoiy sohalarni rivojlantirish, ishlab chiqarish va boshqa korxonalarda talabalar amaliyotini tashkil etish ehtiyojlarini hisobga olgan holda ta'lim yo'nalishlarini optimallashtirish.

Bakalavr talabasining kasbiy zaruriy xususiyatlarini shakllantirishning eng muhim sharti bu amaliyotdir. Amaliyot o'quv jarayonining elementi sifatida talabalarda universitetda olgan bilimlarini mustahkamlash va kengaytirish maqsadida amalga oshiriladi. Unda ishlab chiqarish sharoitida mutaxassislik bo'yicha ishlash uchun zarur amaliy ko'nikmalarni egallash; texnologiya va mehnatning ilg'or usullarini o'zlashtirish nazarda tutiladi.

Amaliyotning mazmuni uning asosiy turlari bo'yicha dasturlar bilan belgilanadi: o'quv tanishuv, konstruktorlik, ishlab chiqarish va texnologik, ishlab chiqarish, BMI oldi va boshqalar.

Zamonaviy ta'lim natijalari sifatiga kasbiy yondashuv sharoitida amaliyot universitetda talabalarning nazariy tayyorgarligi va ularning muhandislik sanoatidagi mustaqil ishlari o'rtasida to'g'ri bog'liqlikni ta'minlaydi. Ishlab chiqarish amaliyoti nazariy bilimlarni kasbiy faoliyatda sinash, ularni sozlash va boyitish uchun keng imkoniyatlar yaratadi.

Tez rivojlanayotgan mashinasozlik korxonalarining innovatsion sharoitlarida ishlab chiqarish amaliyoti - bu texnik ta'lim yo'nalish bakalavrlarining kasbiy malakasini shakllantirishning samarali vositasidir, chunki u ularga universal bilim, ko'nikma va malakalar tizimini o'zlashtirishga, mustaqil ish tajribasini olishga, zamonaviy fikrlashning dizayni va texnologik qobiliyatini rivojlantirishga imkon beradi.

Ishlab chiqarish amaliyoti maqsadga muvofiq bo'lib, talabalarning maxsus fanlardan olgan bilimlari natijalarini aks ettiradi, ularning amaliy faoliyatga kasbiy tayyorgarligini tasdiqlaydi.

Amaliyot talabalarning mustaqil ishlarini rivojlantirishga yordam beradi. Amaliyotdan o'tish jarayonida talabalar o'zlariga yuklangan quyidagi vazifalar doirasida mustaqil ravishda ma'lumot tanlash va tartibga solishni o'rganadilar:

- olingan bilimlarni amalda qo'llash; ma'lum bir ishlab chiqarishda ishlatiladigan texnologiya va uskunalarni o'rganish;
- jamoada ishlash ko'nikmalarini rivojlantirish;
- o'z-o'zini boshqarishni amalga oshirish.

Bugungi kunda potentsial ish beruvchilarning ustuvor talabalaridan biri bu xodimning kasbiy bilimlariga ega bo'lishidir.

Ishlab chiqarish amaliyotidan o'tish talabaga uning malakasi darajasini baholash va uni universitetda o'qish jarayonida moslashtirish zarurligini aniqlashga imkon beradi.

Bitiruvchilarning bitiruv malaka ishidan oldin amaliyoti eng muhimlaridan biri bo'lib, mas'uliyatli yondashuvni talab qiladi. Bu o'quv jarayonining yakuniy bosqichi bo'lib, talaba bitiruv ishi mavzusini tahlil qiladi, uni mantiqiy xulosasiga keltiradi.

Ushbu amaliyot, albatta, o'qish paytida yoki bitirgandan so'ng darhol o'zingizni ko'rsatish va martaba pog'onasiga ko'tarilishni boshlashning ajoyib usuli hisoblanadi.

Amaliyotdan eng katta foyda bu o'zlashtirilayotgan kasbni o'rganish va tanlangan mutaxassislik bo'yicha ishlash nimani anglatishini to'liq tasavvur qilish imkoniyatidir va buni faqat haqiqiy ish muhitida bo'lish hamda tanlangan kasb bo'yicha mutaxassislar bilan kundalik ishlarida qatnashish orqali tushunish mumkin.

Tez rivojlanayotgan mashinasozlik korxonalarining innovatsion sharoitlarida ishlab chiqarish amaliyoti - bu texnik ta'lim yo'nalish bakalavrlarining kasbiy malakasini shakllantirishning samarali vositasidir, chunki u ularga universal bilim, ko'nikma va malakalar tizimini o'zlashtirishga, mustaqil ish tajribasini olishga, zamonaviy fikrlashning dizayni va texnologik qobiliyatini rivojlantirishga imkon beradi.

Ishlab chiqarish amaliyoti maqsadga muvofiq bo'lib, talabalarning maxsus fanlardan olgan bilimlari natijalarini aks ettiradi, ularning amaliy faoliyatga kasbiy tayyorgarligini tasdiqlaydi.

Amaliyot talabalarning mustaqil ishlarini rivojlantirishga yordam beradi. Amaliyotdan o'tish jarayonida talabalar o'zlariga yuklangan quyidagi vazifalar doirasida mustaqil ravishda ma'lumot tanlash va tartibga solishni o'rganadilar:

- olingan bilimlarni amalda qo'llash; ma'lum bir ishlab chiqarishda ishlatiladigan texnologiya va uskunalarni o'rganish;
- jamoada ishlash ko'nikmalarini rivojlantirish;
- o'z-o'zini boshqarishni amalga oshirish.

Bugungi kunda potentsial ish beruvchilarning ustuvor talablaridan biri bu xodimning kasbiy vakolatidir. Ishlab chiqarish amaliyotidan o'tish talabaga uning malakasi darajasini baholash va uni universitetda o'qish jarayonida moslashtirish zarurligini aniqlashga imkon beradi.

Bitiruvchilarning bitiruv malaka ishidan oldin amaliyoti eng muhimlaridan biri bo'lib, mas'uliyatli yondashuvni talab qiladi. Bu o'quv jarayonining yakuniy bosqichi bo'lib, talaba bitiruv ishi mavzusini tahlil qiladi, uni mantiqiy xulosasiga keltiradi.

Ushbu amaliyot, albatta, o'qish paytida yoki bitirgandan so'ng kasbiy tayyorgarligini ko'rsatish va martaba pog'onasiga ko'tarilishni boshlashning ajoyib usuli hisoblanadi.

Amaliyotdan eng katta foyda bu o'zlashtirilayotgan kasbni o'rganish va tanlangan mutaxassislik bo'yicha ishlash nimani anglatishini to'liq tasavvur qilish imkoniyatidir va buni faqat haqiqiy ish muhitida bo'lish hamda tanlangan kasb bo'yicha mutaxassislar bilan kundalik ishlarida qatnashish orqali tushunish mumkin.

ADABIYOT:

1. Григорьев С.Г. и др. Модель углубленной профессионально-ориентированной практики магистрантов в условиях сетевого взаимодействия по направлению подготовки «Педагогическое образование». Москва. Психологическая наука и образование. – 2015.
2. Дзидзоева С.М. Педагогическая практика как условие развития исследовательских компетенций студентов. Ростов-на-Дону.2009.

**Butayev Azizjon Kenjaboy o'g'li, Jurayev Akbarshox Usmonjon o'g'li,
Topilov Xusanjon Muxsinali o'g'li
Farg'ona politexnika instituti magistranti
(Farg'ona, Uzbekistan)**

TRANSPORT OQIMLARI XAVFSIZLIGINI SVETAFORLAR YORDAMIDA BOSHQARISHNI OPTIMALLASHTIRISH

So'ngi yillarda xayotimizning turli jabhalarida sodir bo'layotgan o'zgarishlar, yangiliklar davlat yo'l harakati xavfsizligi xizmatini ham chetlab o'tgani yo'q. Sohani tubdan takomillashtirish, unga yangi, innavatsion texnologiyalarni joriy etish, qonunchilikni zamon talablari darajasiga ko'tarish va bu orqali eng avvalo inson hayotiga tahdid soluvchi turli ko'ngilsiz hodisalarni oldini olish, yo'llarda turli tirbandliklarni keltirib chiqarmaslik ushbu yo'nalishdagi ishlarning asosiy maqsadidir.

Tuzilishi va ishlash prinsipi.

Biz tavsiya etayotgan yangi formadagi svetaforimiz oldingi svetafordan yetarli darajada farqqa ega bo'lib, ko'rinishi jihatdan kattaroq va to'liq to'rtburchak shakilda, uch rangli chiroqlardan (har bir chiroq qismlari to'rt bo'lakli, vaqt tizimiga ko'ra o'chib boradigan, shuningdek kam tok quvvatini oladign diodlardan iborat, va kamera bilan jixozlangan, hamda hamma tizimni boshqaruvchi bir sistemali, quyosh paneli orqali quvvat oladi; faqatgina sariq chirog'imiz ikki qismdan iborat) tashkil topgan.

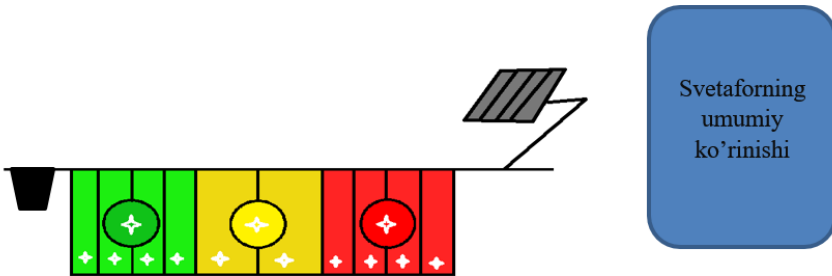

Tasavvur qiling siz avtomobilingizda 100 yoki 150 metr masofadan, tartibga solingan, yashil chiroq yonib turgan choraxaga yaqinlashib kelyapsiz. Aynan shu vaziyatda, albatta, sizning hayolingizdan "o'tib keta olamanmi yoki yoqmi" degan savol o'tadi. Hozirgi kunda vaqtni ko'rsatmaydigan ko'plab chorahalarda yil davomida yetarli darajada ko'ngilsiz hodisalar uchrab turibdi. Biz tavsiya etayotgan ham vaqtni, ham qaysi chiroq yonishini oldindan ko'rsatuvchi svetaforimiz bunday vaziyatlarni oldini olishda samarali vosita bo'lib xixmat qilishi mumkin. Buning ishlash tartibi quydagicha: ko'k chirog'imiz to'liq yongandan so'ng(buning yonish davomiyligi 30 sekund qilib belgilangan va beshta qisimga bo'lingan) har 6 sekunda birin ketin bo'linmalar o'chib boradi, so'ngi 6 sekunddan so'ng o'rtadagi yumoloq shakilli chiroq o'chadi va navbat sariq chiroqqa o'tadi.



Qizil chiroqning ham qismlari huddi yashil chiroqniki singari o'chib boradi lekin buning yo'nalish tartibi o'ngdan chapga qarab

Rasm 1



Rasm2

Sariq chirog'imiz ikki vaqt tizimli va bitta umumiy yumaloq shakilli chiroq qismdan (bu yo'nalishga qarab o'chib boruvchidir) vaqt tizmi ham 6 sekundli (har bir qism chirog'i 3

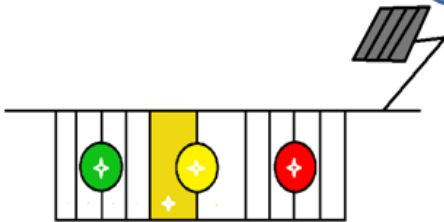

Rasm3

Dastlabki 6 sekunddan so'ng, svetaforning chapdan o'nga qarab o'chib borish yo'nalishi.

Qizil chiroq o'chgandan so'ng, sariq chiroq to'liq yonib, dastlabki uch sekunda sariq chiroqning qizil tomondagi birinchi qism chirog'i o'chadi (bu esa o'z navbatida keyingi yonadigan chiroq yashil tomonga yo'nalayotganini ko'rsatadi), keying 3 sekunddan keyin esa sariq chiroq to'liq o'chib, yashil chiroq yonadi. Yoki bu harakat yo'nalishi teskarisiga yurgan vaziyatda sariq chiroqning qizil tomondagi chirog'i yoniq qoladi.

Tavsiya etilayotgan svetaforimiz quvvatini to'liq quyosh paneli orqali oladi va kam quvvat sarflovchi diodlardan tashkil topgan, ya'ni yurtimizning chekka joylaridagi uzoq manzillarga ham (bu jihozimiz energiya uzulishi bo'lgan turli vaziyatlarda chorahalarda turli qiyin vaziyatlar bo'lishi oldini oladi) o'rnatilgan bo'ladi. Shuningdek, bu energiya nafaqat svetafori quvvatlandırishga, unga qo'shimcha o'rnatilgan kuzatuv kameralarini (choraxada tartibsiz, qonun buzulish hollarini nazorat qilib

turadigan vaziyatlarni) ham ta'minlaydi. Eng asosiy narsa butun bir shahardagi yoki tumandagi svetaforlar va kameralar birgina "BOSHQARUV MARKAZI" dan nazorat qilib turiladi.

FOYDALANILGAN ADABIYOTLAR:

1. O'zbekiston Respublikasi Prezidentining 2017 yil 14 fevraldagi "Yo'l xo'jaligini boshqarish tizimini yanada takomillashtirish chora-tadbirlari to'g'risida"gi farmoni:
2. Q.X. Azizov "Yollarda xavfsiz xarakatlanish asoslari", Toshkent: TAYI 2005y.
3. <http://www.uzsci.net>
4. <http://www.ziyo.net.uz>
5. [Welikopedia.org/wiki](http://www.Welikopedia.org/wiki)
6. <http://www./techno.Edu.ru/db/sect/111>

Абдукаримов А., Мадаминов С. М., Турсунбоев Л. Э.
Институт механика и сейсмостойкости
сооружений имени М.Т. Уразбоев, АН РУз
(Ташкент, Узбекистан)

ПЕРЕДАТОЧНЫЙ МЕХАНИЗМ ВАЛИЧНЫХ МАШИН

Аннотация: В статье приведены устройства и принцип работы зубчато-рычажного дифференциального передаточного механизма применяемых в валичных машинах в машиностроительной промышленности.

Ключевые слова: Механизм, дифференциал, валичный машин зубчатые колеса, рычаг, ползун.

Введение: Научные работа относится к машиностроительной промышленности, а именно к технологическим машинам, содержащих пару рабочих валов, синхронность вращения которых при изменении межосевого расстояния этих рабочих валов (при пропускании между ними обрабатываемого материала, например кожу для отжима) очень важна [1].

Механизм, установленный на двухвалковой технологической машине, например машине для отжима мокрых кож состоящих из двух рабочих валов 1 и 2 (Рис.1 а)), на поверхность которых надеты покрышки 3 и 4. Верхний рабочий вал имеет возможность вращаться вокруг собственной оси и перемещаться с помощью рычагов 15 по прямой линии проходящей через оси вращения рабочих валов, а нижний рабочий вал установлен на стойки О и имеет возможность вращаться только вокруг собственной оси. На выходных концах рабочих валов 1 и 2 жестко установлены ведомые и ведущие зубчатые колеса 5 и 6 и шарнирно установлены рычаги 7 и 8, которые являются опорами осей 9 и 10. На осях 9 и 10 свободно установлены промежуточные зубчатые колеса 11 и 12. Оси вращения промежуточных зубчатых колес между собой кинематически связаны рычагом 13, который расположен параллельно к линии проходящей по оси вращения рабочих валов. Рычаг 13 кинематически связан со стойкой О с помощью ползуна 14, который находится в положении перпендикулярно к рычагу 13. Рычаг 13 и ползун 14 кинематически связаны под прямым углом [2].

Механизм работает следующим образом:

Крутящий момент от рабочего вала 1 на рабочий вал 2 передается посредством зубчатых колес ведущих 6, промежуточных 11, 12 и ведомых 5. Когда между рабочими валами 1 и 2 попадает обрабатываемый материал с переменной толщиной, меняется межосевое расстояние O_1O_4 (Рис.1). При этом ползун 14 обеспечивает рычагу 13 (O_2O_3) плоскопараллельное движение.



Рис. 1. Схема зубчато-рычажного дифференциального передаточного механизма.
 0 – стойка, 1, 2 – рабочие валы, 3, 4 – покрытие, 5, 6, 11, 12 – зубчатые колеса,
 7, 8, 13 – рычаги, 9, 10 – оси, 14 – направляющие, 15 – ползун.

В результате чего оси вращения промежуточных зубчатых колес (O_2 и O_3) получают относительную скорость равной по величине и параллельную по направлению, а промежуточные колеса получают углы вращения равные по величине и противоположные по направлению, тем самым компенсируют углы поворота друг друга [2].

Следовательно, с изменением межосевого расстояния O_1O_4 не возникает разницы в углах поворота зубчатых колес ведомых 5 и ведущих 6 и обеспечивается синхронность вращения этих зубчатых колес. Так как зубчатые колеса ведомый 5 и ведущий 6 жестко закреплены в выходных концах рабочих валов 1 и 2 то эти рабочие валы тоже будут вращаться синхронно.

Заключение: Применение такой зубчато-рычажный дифференциальный передаточный механизм в технологических машинах увеличивают надежности и производительности машины, улучшение качества обрабатываемого материала.

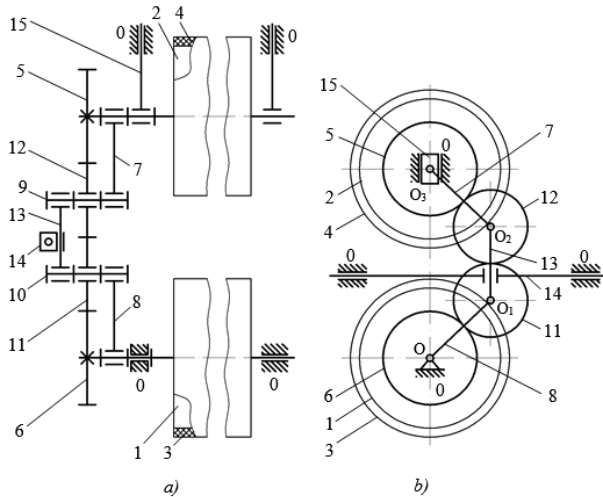
СПИСОК ИСПОЛЬЗОВАННЫХ ИСТОЧНИКОВ:

1. Оборудование предприятий по производству кожи и меха: Учебник/ А.Г. Бурмистров и др. М.: Легкая и пищевая промышленность, 1981 г. стр.151, 214-215.
2. Патент на изобретение РУз №1АР 04934. Зубчато-рычажный передаточный механизм валичных машин (варианты) Вариант 1/ Абдукаримов А., Бахадиров Г.А., Набиев А.М., Сайдахметова Н.Б., Сайдокулов И.Х., Абдукаримов А.А. // Официальный бюллетень. – 2014. – №8.

Аслонов Норқул Раббонаевич
мустақил тадқиқотчи
Тошкент давлат транспорт университети
(Ташкент, Ўзбекистан)

ҚАТТИҚ МАИШИЙ ЧИҚИНДИЛАРНИ ТЕКИСЛАШ УЧУН БУЛЬДОЗЕР ОТВАЛИНИНГ САМАРАДОРЛИК КЎРСАТКИЧИНИ АНИҚЛАШ

Аннотация: *Қаттиқ чиқиндиларни утилизация қилиш, кўплаб ривожланган ва ривожланаётган мамлакатларнинг шаҳарларида ҳам, қишлоқ туманларида ҳам жуда муҳим ва кенг тарқалган муаммо ҳисобланади. ҚМЧларни йиғиш ва утилизация қилиш бугунги кунда жаҳоннинг кўплаб мамлакатларини шаҳар муҳитининг асосий муаммоларидан бири. ҚМЧларни бошқариш бўйича қарорлар молиявий турғун, техник амалга оширилувчан, ижтимоий, юридик мақбул ва экологик тоза бўлиши керак. Қаттиқ чиқиндиларни бошқариш масаласи, ҳам кичик, ҳам катта шаҳарларнинг ҳокимиятлари учун жуда катта муаммо ҳисобланади.*

Калит сўзлар: *Бульдозер, отвал, ёнлама кенгайтиргич, вертикал панжара, қаттиқ маиший чиқинди, физик моделл, стенд.*

Аннотация: *Утилизация твердых отходов очень важная и широко распространенная проблема, как в городских, так и в сельских районах многих развитых и развивающихся стран. Сбор и утилизация ТБО является сегодня одной из основных проблем городской среды во многих странах мира. Решения по управлению ТБО должны быть финансово устойчивыми, технически осуществимыми, социально, юридически обоснованными и экологически безопасными. Проблема обращения с твердыми отходами - очень большая проблема для правительств, как малых, так и крупных городов.*

Кириш. Мегалополисларнинг пайдо бўлиши, инсонлар турмуш сифатининг яхшиланиши, саноатнинг ривожланиши, шунингдек, товар ишлаб чиқарувчиларнинг қўшимча даромад ортидан қувишлари, ривожланган давлатларда ҳам, ривожланаётган давлатларда ҳам чиқиндиларни қайта ишлаш муаммосининг кескин ўсишига олиб келди.

Бутун дунё мамлакатлари каби Ўзбекистон Республикасида ҳам ҚМЧларни бошқариш муаммолари ўта муҳим ўринда туради. Чиқиндилар экологик хавфсизлик ва фуқаролар саломатлигига таҳдид солувчи муаммога айланиб бормоқда. Улар атроф муҳитга, шу жумладан ер ресурслари, ер усти ва ер ости сувлари, ўрмонлар ва бошқа ўсимликлар, шунингдек, ҳайвонларнинг яшаш муҳити, ҳаво муҳити ҳамда атроф муҳитнинг бошқа таркибий қисмлари ва объектларига салбий таъсир кўрсатади.

Қаттиқ маиший чиқиндилар (ҚМЧлар), мураккаб морфологик таркибни (қора ва рангли металллар, макулатура, тўқимачилик, шиша, сопол (керамика), пластмасса чиқиндилари, озиқ-овқат ва ўсимлик чиқиндилари, ёғоч, тош, суюқлар, тери, резина, кўча супрундилари ва бошқалар) органик ва анорганик

компонентларининг гетероген аралашмасини акс эттиради. Шаҳарнинг ҳар бир яшовчиси йилига 200-500 кг ҚМЧ чиқаради. ҚМЧларни чиқариб ташлаш ва йўқотишни кечиктириш мумкин эмас, чунки бу шаҳарларнинг юқори даражада ифлосланишига олиб келиши мумкин.

ҚМЧлар бошқарувига олиб чиқиб кетиш, махсус заводларда қайта ишлаш, кўмиб юбориш, шунингдек, махсус заводларга ва кўмишга юбориладиган чиқиндиларни камайтиришга доир чора-тадбирларни амалга ошириш киради.

Асосий қисм. Машиналарни лойиҳалаш жараёнининг энг муҳим босқичи мақсадли оптималлаштириш функциясини танлашдир. Бу ўз ўрнида эҳтимолий иш шароитида қўйилган технологик вазифаларни бажариш учун ишлайдиган асбоб-ускуналарнинг ўзига хос дизайнининг мослашувчанлик даражасини баҳолаш ва уни ҳисоб йўли билан аниқлашга имкон яратади.

Лойиҳалаш босқичида машинанинг самарадорлигини аниқлаш унинг алоҳида узеллари ва қуйи тизимлари самарадорлигини баҳолайдиган кўрсаткичлар тизими, уларнинг ишлаш кўрсаткичлари билан ўзаро боғлиқликларни ўрнатиш билан боғлиқ. Кўрсаткичларнинг биринчи гуруҳига қуйидагилар кириши мумкин: умуман машинанинг ишлашини таъминлаш учун жорий операцион харажатлар, капитал харажатлар, маҳсулдорлик ва бошқалар.

Иккинчи гуруҳ кўрсаткичларига машинанинг атроф муҳитга таъсирини баҳоловчи омиллар киритилиши керак. Шунини таъкидлаш керакки, иккинчи гуруҳга киритилган омиллар машинанинг ташқи сифат кўрсаткичларининг энг муҳим гуруҳидир, чунки улар полигонларни қуриш учун техник шартлардан келиб чиқадиган талабни акс эттиради ва машинанинг технологик имкониятларини аниқлайди [1, 2].

Бульдозер отвалини ёнлама кенгайтиргич ва вертикал панжара билан жиҳозлаш уни кўп мақсадли иш қуролига айлантиради. Бундай ускуналарнинг самарадорлигини кўшимча иш турларида ишлатиш даврида, индивидуал операциялар самарадорлигини тавсифловчи иккала параметр ва ушбу операцияларни бажариш эҳтимоли ҳамда иш сифатини тавсифловчи параметрларни ҳисобга олган ҳолда баҳолаш зарурияти мавжуд.

Шу сабабли иш жараёнининг алоҳида олинган операцияларини бажараётган ёнлама кенгайтиргич ва вертикал панжара билан жиҳозланган бульдозернинг самарадорлиги қуйидагича аниқланиши мумкин:

$$K_{\phi_i} = \prod_i K_i \alpha_i \quad (1)$$

P_i - бу ерда i - операциясини бажариш пайтидаги самарадорликнинг нисбий кўрсаткичи;

K_i - i -операциясини бажариш сифатини инобатга олиш кўрсаткичи;

α_i - i - операциясини бажариш сифати заруриятининг коэффициент кўрсаткичи [3].

Иш сифатини баҳоловчи кўрсаткичлар йўл қурилиш техникаларини ишлатадиган ташкилотлар томонидан аниқ ечилиши керак бўлган вазифаларни инобатга олиб, бажарилиш даврийлиги аниқланиши зарур. Ишни бажариш сифат кўрсаткичларининг талаб қилинадиган қийматларини

белгилаш, ишлайдиган машиналарнинг жаҳон тажрибасини ва келажақда етишиш мақсад қилиб қўйилган қийматларининг зарурий ўсишини ҳисобга олган ҳолда, технологик тадқиқотлар натижаларини ҳар томонлама таҳлил қилишга асосланган бўлиши керак.

Бульдозернинг кенгайтиргичлар билан ишлаш жараёнининг индивидуал операциялари сифатини баҳолаш зарурати "Қаттиқ маиший чиқиндиларни қайта юклаш ва утилизация қилиш станцияси" давлат унитар корхонаси бўлинмаларининг йўл қурилиш техникаларини эксплуатация қилиш талабларини ҳисобга олган ҳолда аниқланди. Мутахассисларнинг сўрови асосида биз ҚМЧларни текислаш, ётқириш ва зичлаш пайтида ёнлама кенгайтиргич ва вертикал панжара билан жиҳозланган бульдозернинг иш жараёнининг индивидуал операциялари сифатини баҳолайдиган кўрсаткичлар тизимини ишлаб чиқдик:

- ҚМЧларни қазитиш бўйича операциялар сифати йиғилган ҚМЧлар ҳажмининг ишлов берилган ҚМЧлар умумий ҳажмига нисбатини кўрсаткичиси сифатида аниқланади;

- ҚМЧларни ташиш операциялари сифатини ҳисобга оладиган кўрсаткич транспорт (бульдозер)нинг бошида ва охиридаги суриш призма ҳажмининг нисбати сифатида аниқланади;

- режалаштирилган ва ишлов берилган сирт текисликларининг нисбати режалаштирилган сиртларни текислаш бўйича операциялар сифатини инобатга олувчи кўрсаткич;

- ҚМЧларни зичлаш бўйича олиб борилган операциялар лойиҳаланган зичликка нисбати сифатини инобатга олувчи кўрсаткич [4, 5].

Олиб борилаётган иш жараёнининг операциялари сифатини баҳолайдиган тегишли кўрсаткичларнинг коэффициентларининг қиймати экспертларнинг баҳолаш йўли билан аниқланди. "Қаттиқ маиший чиқиндиларни қайта юклаш ва утилизация қилиш станцияси" давлат унитар корхонаси бўлинмаларида ишлайдиган бульдозерлар учун қуйидаги қийматлар қабул қилинди α_i (1).

1-жадвал муносабатини қўллаш ёнлама кенгайтиргич ва вертикал панжара билан жиҳозланган бульдозер ишчи ускуналарининг асосий параметрларини асослаш ва танлаш мақсадга мувофиқдир, бундан ташқари самарадорликнинг нисбий кўрсаткичлари сифатида энергиядан, материаллардан унумли фойдаланиб, ҳосилдорлик ва бошқалар ишлатилиши мумкин.

1-жадвал

Иш жараёнининг индивидуал операцияларини бажариш сифат кўрсаткичларини асосий коэффициентлари

№	Кўрсаткич номи	Белгиланиши	Кoeffициент қиймати
1	ҚМЧлар қоплаган майдон сиртини планировка қилиш (текислаш) бўйича қилинган ишларни баҳоловчи кўрсаткич	$K_{ПЛ}$	0.45
2	ҚМЧларни ташиш бўйича қилинган ишни баҳоловчи кўрсаткич	$K_{ОД}$	0.30

3	ҚМЧларни қазиш бўйича қилинган ишни баҳоловчи кўрсаткич	K_K	0.15
4	ҚМЧларни зичлаш бўйича қилинган ишни баҳоловчи кўрсаткич	\hat{E}_{oi}	0.10

Ёнлама кенгайтиргич ва вертикал панжара билан жиҳозланган бульдозерларни рационал ишлатиш соҳасини қуйидаги кўрсаткич асосида белгилаш мумкин:

$$K_{\Phi} = \sum_{i=1}^n K_{\Phi_i} P_i \quad (2)$$

Бу ерда P_i - i - иш процессидаги операцияни бажариш эҳтимоли; n - машина томонидан бажариладиган операциялар умумий сони.

Асосий двигателнинг қуввати ўзгариши, унинг оғирлиги ошиши ёки операторнинг иш шароитининг ёмонлашиши билан боғлиқ бўлмаган модернизация пайтида машинанинг самарадорлигига унинг унумдорлиги асосий таъсир кўрсатади [6, 7].

Бульдозернинг физик моделлаштириш стенидаги тажрибавий ишларнинг таҳлили шуни кўрсатдики, ёнлама кенгайтиргичлар ва вертикал панжараларни ўрнатишда машинанинг ишончлилиқ даражаси ўзгармаган, шу муносабат билан ёнлама кенгайтиргичлар ва вертикал панжара билан жиҳозланган бульдозердан самарали фойдаланиш соҳалари (2) формуласи асосида, машинанинг назарий унумдорлигини инobatга олинган ҳолда аниқланди. Шунинг учун самарадорлик кўрсаткичи қуйидагича ёзилиши мумкин:

$$K_{\Phi} = \sum_{i=1}^n \frac{\Pi_{iH} K_{iH} \alpha_{iH}}{\Pi_{iTP} K_{iTP} \alpha_{iTP}} \times P_i \quad (3)$$

Бу ерда “H” индекси янги техник ечимга тегишли ва “TP”- индекси эса мавжуд ечимга тегишли.

Хулоса. Олинган ифодани таҳлил қилиш шуни кўрсатадики, машинанинг самарадорлигини оширишга қуйидагича эришиш мумкин: иш сифатини доимий ушлаб туриш ва иш унумдорлигини ошириш йўли билан; иш унумдорлигини доимий ушлаб, иш сифатини ошириш билан; иш унумдорлигини ва иш сифатини ошириш орқали. Бульдозер отвалини ёнлама кенгайтиргичлар ва вертикал панжара билан жиҳозлаш машинанинг ишлашига ўзгача хусусиятларни киритмайди, аммо элтиш призмасининг боғлиқлик структурасига таъсир этади, шу сабабли машинанинг унумдорлигини аниқлаш учун ушбу боғлиқликни ривожлантириш зарурати туғилади.

ҚМЧларни ташиш жараёнининг энергия сарфи машинанинг унумдорлигига таъсир қилади, бу ўз навбатида, кесишга қаршилиқнинг горизонтал компонентининг қиймати, ҚМЧларни ташкил қилувчи майда қисмларининг қарши ҳаракатига ва элтиш призмасининг ҳаракатига қаршилиқ билан белгиланади. Шунинг учун ҚМЧлар қазиш жараёнини назарий таҳлил қилишнинг асосий вазифаси қазиш қаршилиқининг горизонтал компоненти чиқиндининг асосий параметрларига, ҚМЧларнинг физик-механик

хусусиятларига ва қазиш жараёнининг режимларига боғлиқлигини акс эттирадиган математик моделни ишлаб чиқишдир.

СПИСОК ИСПОЛЬЗОВАННЫХ ИСТОЧНИКОВ:

1. Лихачев В.И. Исследование эффективности бульдозера с управляемыми уширителями. Автореферат дис. канд. техн. наук. - М. 1975. – 23 с.
2. Мирсадыков М.А. Определение параметров и области применения бульдозерного оборудования с челюстным захватом и выступающей ножевой системой. Автореферат дис. канд. техн. наук.-М.: МАДИ, 1982. - 20 с.
3. Соколовский В.В. Статика сыпучей среды. М.: Физматгиз.1960. – 214 с
4. Баловнев В.И. Многоцелевые дорожно-строительные машины/ В.И. Баловнев.-Омск; М.: Омский дом печати,2006.-320с.
5. Баловнев В.И. Определение параметров и выбор землеройной машины/В.И. Баловнев.-М.-Омск: ЗАО «Полиграф», 2010. – 224 с.
6. Баловнев В.И. Оценка инновационных предложений в дорожной и строительной технике. М.: МАДИ. 2008. – 99 с.
7. Баловнев В.И. Моделирование процессов взаимодействия со средой рабочих органов дорожно-строительных машин/В.И. Баловнев. -2-е изд.- М.: Машиностроение, 1994. – 432 с.
8. Баловнев В.И. Дорожно-строительные машины и комплексы. Баловнев.- Омск; М.: Омский дом печати, 2001. – 320 с.
9. Баловнев В.И. Моделирование процессов взаимодействия со средой рабочих органов дорожно-строительных машин. М.: Машиностроение, 1981. – 335 с.

Голіков Володимир
докт.техн.наук,
Нікольський Віталій
докт.техн.наук,
Оженко Євген
канд.техн.наук,
Нікольський Марк
канд.техн.наук
Національний університет «Одеська морська академія»
(Одеса, Україна),
Антоненко Олексій
2000 «ЗВ Сервіс»
(Москва, Росія)

СТВОРЕННЯ ІМІТАЦІЙНОЇ МОДЕЛІ П'ЄЗОЕЛЕКТРИЧНОГО ШАРУ В СЕРЕДОВИЩІ ЕЛЕКТРОННОГО МОДЕЛЮВАННЯ SIMINTECH

Abstract: *The materials are devoted to the creation of a simulation model of one piezoelectric layer of Piezo Stacks, which are equipped with an electrical input and mechanical outputs, which allows them to be used in modeling automation systems, as well as to design systems for dynamic correction of the properties of Piezo Stacks in the environment of dynamic modeling of technical systems SimInTech from 3V-Service LLC. Electromechanical processes and properties of the piezoelectric layer, as well as methods for eliminating their disadvantages, have been investigated. It has been proven that the mass of the load significantly improves the characteristics of the transient processes in the layer while reducing the displacement. This allows you to determine the optimal preloading to minimize phenomena such as "hysteresis" and "creep" of the piezoceramic. The developed simulation model will be the basis for the Piezo Stack's model. This will eliminate the unreliable auxiliary hydraulic system and electromagnetic drive for the control system of the liquid and gas fuel supply of marine engines.*

Key words: *piezoelectric transducers, piezo stack, SimInTech.*

П'єзоелектричні перетворювачі на складальних стовпах, що знайшли застосування в пристроях автоматики [1-5, 8], почали інтенсивно розвиватися в 80-90 хх роках минулого століття. Для опису процесів, які відбуваються в них, використовується два способи. Перший, при невеликій кількості п'єзоелектричних шарів від 3 до 5 використовуються елементи теорії автоматичного управління. Другий, при великій довжині стовпа, коли кількість шарів перевищує 5, використовується хвильова теорія. Спочатку для побудови імітаційної моделі одного шару застосовували аналогію ЕОМ. Але створення імітаційних моделей з декількох шарів приводило до необхідності великих апаратних витрат. Починаючи з 2000-х років запропоновані моделі [8] були реалізовані в середовищах електронного моделювання EWB, MathCad, Simulink. Але проблема неможливості створення моделі з великою кількістю однотипних елементів залишилася. Крім того, всі ці моделі були однотипними (або математичними, або електронними), що не дають можливості сполучення

з моделями механічного та гідро-, пневмо- типу. Слід зазначити, що зазначене вище програмне забезпечення не дозволяло реалізувати комплексні моделі складальних стовпів з 10 шарів і більш, які пов'язані як механічно, так і електрично. Але проведені дослідження показали, що для корекції властивостей складальних стовпів [6] існує попит на такі моделі.

У 2017 році в процесі вивчення ринку програмних середовищ моделювання було звернено увагу на програмне забезпечення від компанії «ЗВ-Сервіс» SimInTech (наступника MBTU) [10], яке позиціонувалося на ринку, як альтернатива Simulink.

Нами були проведені дослідження по створенню відповідних імітаційних моделей п'єзоелектричних складальних стовпів. В силу специфіки роботи авторів (автоматизація та експлуатація суднових енергетичних установок, робота механіками на судах танкерного і балкерного флоту) були проведені дослідження по створенню моделей п'єзоелектричних складальних стовпів для застосування в системах подачі палива рідкої і газоподібної форм в суднові мало- і середньооборотіві дизеля. Однак, отримані компоненти бібліотеки мали входи/виходи тільки одного типу - математичні та налічували понад 100 однотипних елементів. В [7] була отримана модель, в якій був тільки один вихід механічного типу, що відповідає за поступальне переміщення. Однак, це не дозволило повноцінно використовувати її для електромеханічного та електрогідролічного перетворення електричних сигналів.

Тому нами була розроблена імітаційна модель одного п'єзоелектричного шару (PiezoStack). На рис. 1 наведена внутрішня частина одношарової субмоделі п'єзоелектричної шайби.



Рис. 1

На рис. 2 зображена схема дослідження одного PiezoStack, що поєднує в собі регульоване джерело напруги і механічний важіль з механічним об'єктом постійної маси.

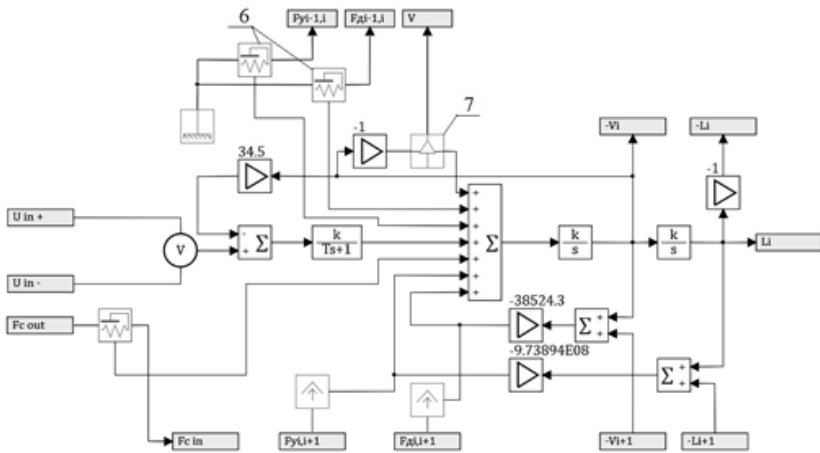

Рис. 2

На рис. 1-2 в моделі п'єзоелектричного перетворювача напруги в механічне переміщення використані наступні блоки з бібліотеки механічних компонентів: 1 – джерело напруги; 2 – ідеальне джерело сили поступального руху; 3 – закладення поступального руху; 4 – важіль; 5 – механічний елемент поступального руху; 6 – ідеальний датчик сили; 7 – ідеальне джерело швидкості поступального руху.

На вхід моделі PiezoStack подавалася напруга у вигляді «меандр» при співвідношенні плеч 0,1:0,1/0,1:0,3/0,3:0,1 і масі елемента поступального руху 150 кг. Очевидно, що механічний важіль при співвідношенні плеч 0,1:0,1 показав найбільше переміщення в сталому режимі, яке склало 0,718 мкм. Однак при співвідношенні 0,1:0,3 якість перехідного процесу «краще», але переміщення майже в 2 рази менше (0,239 мкм). А ось при співвідношенні 0,3:0,1 переміщення взагалі не відбулося.

На рис. 3 приведений результат моделювання одного п'єзоелектричного шару.

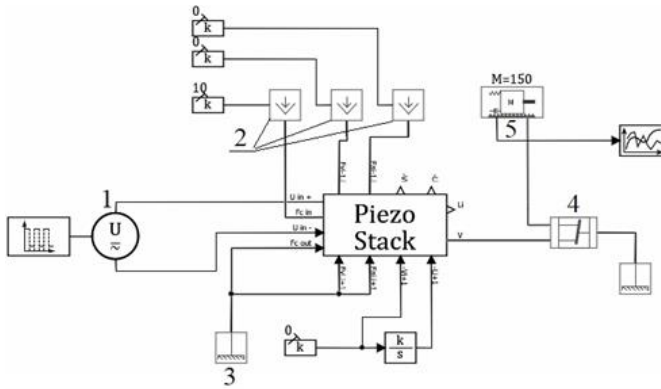

Рис. 3

Слід зазначити важливу перевагу пакету SimInTech, яка полягає в можливості транспонування властивостей і розрахованих параметрів одного елемента на всі однотипні елементи субмоделі.

У нашому випадку для побудови властивостей імітаційної моделі були задіяні габаритні розміри п'єзоелектричного шару і властивості п'єзокераміки (табл. 1), які за замовчуванням були притаманні кераміці PIC255 [11].

Таблиця 1 – Властивості п'єзокераміки PIC255

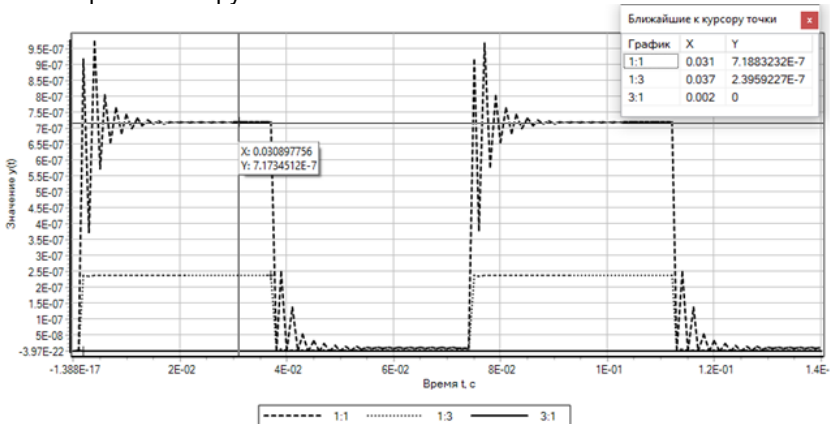
Габаритні розміри шару		
Параметр	Позначення	Значення
Діаметр шару, м	d	0.01
Товщина шару, м	l	0.005
Властивості п'єзокераміки		
Відносна діелектрична проникність	k_{33T}	$8.85 \cdot 10^{-12}$
Коефіцієнт електромеханічного зв'язку	k_{33}	0,69
	k_{31}	0,35
Добротність	Qm	80
Щільність, кг/м ³	ρ	7800
Діелектрична проникність, Ф/м	ϵ_{33}	1750
Опір джерела, Ом	R_{vt}	50
Поздовжній модуль Юнга, Н/м ²	Y_{33}	$4,8 \cdot 10^{10}$
Поперечний модуль Юнга, Н/м ²	Y_{33}	$6,2 \cdot 10^{10}$
Параметри шару, які отримані при розрахунку		
Площа шару, м ²	S	$7,8 \cdot 10^{-5}$
Вага шару, кг	m_0	$3 \cdot 10^{-3}$
Коефіцієнт пружності, Н/м	K_y	$9,74 \cdot 10^8$
Коефіцієнт демпфування, кг/с	K_d	38524
Ємність шару, Ф	C	$2,43 \cdot 10^{-10}$

Таким чином, було розроблено імітаційну модель п'єзоелектричного шару (PiezoStack) для електронного середовища моделювання SimInTech, яку оснащено електричним входом ($U_{in} +/-$) та механічними виходами переміщення (L_i) та швидкості (V), що дозволяє застосовувати її при моделюванні систем автоматичного, а саме електромеханічного приводу виконавчих елементів в електро-гідро та електро-пнеumo системах, а також коректувати властивості шару (за допомогою від'ємного зворотного зв'язку, тощо).

За результатами проведеного дослідження можна зробити висновок, що вага навантаження значно покращує характеристики перехідних процесів в складальному стовпі при одночасному зменшенні переміщення. Це дозволяє визначити оптимальне попереднє навантаження для мінімізації таких явищ, як «гістерезис» і «повзучість» п'єзокераміки.

СПИСОК ВИКОРИСТАНИХ ДЖЕРЕЛ ТА ЛІТЕРАТУРИ:

1. Dzhagupov R.G. Yerofeyev A.A. Piezoelectric elements in instrumentation and automation: a reference book. L.: Mashinostroyeniye, 1986. 256 p.

2. Dzhagupov R.G., Yerofeyev A.A. Piezoelectronic devices of computer technology, control and management systems: a reference book. Spb.:Politehnika, 1994. 608 p.
3. Nikolskiy V.V., Ozhenko Ye.M., Lysenko V.Ye., Nikol'skiy M.V., Berezhnoy K.Yu. Application of the piezoelectric drive in ships power plants. Naukovi pratsi CHDU im.Petra Mogili. Seriya: «Kompyuterni tekhnologii». Mikolaiv, 2017. Vip. 295. T. 307. Pp. 82-91.
4. Nikolskiy V.V., Nikolskiy M.V., Lysenko V.Ye. Model of gas injection valve piezoelectric transducer in ships diesel. Vísnik Cherkaskogo derzhavnogo tekhnologichnogo universitetu: tekhnichni nauki. Cherkasi: CHDTU. 2019. №3. Pp. 25-30.
5. Nikolskiy V.V., Lysenko V.Ye., Nikolskiy M.V. Research of piezoceramic properties and parameters influence on piezo stack movement v SIMINTECH. Tezi VIII Mizhnarodnoi naukovo-tekhnichnoi konferentsii «Datchiki, priladi ta sistemi – 2019». Cherkasi. 2019. Pp. 64-69.
6. Ozhenko Ye. M. Models, methods and means of diesel engine fuel injection system improving on the basis of piezoelectric transducers. author's abstract of Kn. tech. sci. diss.: 05.13.05. / ChNU im. Petra Mohyly. Mykolaiv. 2018. 22 p.
7. Lysenko V.Ye. Computer integrated system for fuel gas supply to marine diesel generator with a help of piezoelectric transduc. author's abstract of Kn. tech. sci. diss.: 05.13.05. / ChNU im. Petra Mohyly. Mykolaiv. 2020. 25 p.
8. Nikolskiy A.A. Accurate two-channel servo drives with piezo compensators: production edition. M.: Energoatomizdat, 1988. 160 p.
9. Nikolskiy A.A. Two-channel electric drives with piezo compensators: author's abstract of Dr. tech. sci. diss.: 05.09.03 / Moskovskiy energeticheskiy institut. Moskva, 1991. 40 p.
10. Help system SimInTech. URL:
https://help.simintech.ru/#o_simintech/o_simintech.html.
11. PI Piezoelectric Ceramic Products: fundamentals, characteristics and applications. URL:
https://static.physikinstrumente.com/fileadmin/user_upload/pi_ceramic/files/catalog_CAT/PI_CAT125E_R3_Piezoelectric_Ceramic_Products.pdf.

УДК 614.0.084

Костенко Тетяна
д. техн. наук, доцент,
Костирка Олеся
кандидат технічних наук
Черкаський інститут пожежної безпеки імені Героїв Чорнобиля
Національного університету цивільного захисту України
(Черкаси, Україна)

ПОКРАЩЕННЯ КОМФОРТНИХ УМОВ РОБОТИ РЯТУВАЛЬНИКА ПІД ЧАС ЛІКВІДАЦІЇ АВАРІЙ ЗА УМОВ ВИСОКИХ ТЕМПЕРАТУР

Abstract. *The article discusses the urgent issue of maintaining a comfortable temperature in the undersuit space of a rescuer during the elimination of fires. To prevent the effects of low temperatures in the cold season, it is proposed to use a collector heater made of elastic heat-conducting material. The heater manifold with thermostat performs a dual function, namely the heating of the refrigerant, as well as shielding the outer shell of the thermal suit from the direct action of heat rays and convection gas flows.*

Keywords: *rescuer, heat trauma, refrigerant, manifold, undersuit space*

Робота рятувальника щодня пов'язана із ризиками для життя і здоров'я. Це обумовлено тим, що роботи з ліквідації пожеж та наслідків надзвичайних ситуацій здійснюються в умовах високих температур, ненормальної вологості оточуючого середовища, задимленості атмосфери, часто супроводжуються інтенсивними фізичними навантаженнями, нервовим напруженням, тобто при високих ерготермічних і психоемоційних навантаженнях людини.

Підрозділами територіальних органів Державної служби з надзвичайних ситуацій (ДСНС) України за 2019 рік зареєстровано 86 143 пожежі, що на 25,0 % більше, ніж за аналогічний період 2018 року. Кількість пожеж у природних екосистемах збільшилася на 42 %, а на відкритих територіях сталося на 50,9 % більше пожеж [1].

Можна виділити періоди року, березень – квітень та липень – вересень, що характеризуються збільшенням кількості пожеж у природних екосистемах та на відкритих територіях унаслідок людської діяльності (спалювання залишків сухої рослинності). Зокрема, збільшення кількості пожеж у природних екосистемах зареєстровано на торфовищах, полях зернових культур, технічних культур та територіях сільськогосподарського призначення. На відкритих територіях збільшення кількості пожеж сталося на територіях житлової забудови, приватних домоволодінь та територіях місць загального користування в межах населених пунктів, територіях поза межами населених пунктів, територіях підприємств, установ та організацій та на полігонах твердих побутових відходів [1].

Крім значних матеріальних збитків, травмування та загибелі населення в результаті виникнення пожеж, відбувається також травмування і особового складу пожежно-рятувальних підрозділів, які беруть участь в їх ліквідації та проведенні аварійно-рятувальних робіт. Серед найбільш поширених видів

травм для рятувальників можна виділити термічні травми, а саме опіки, перегрівання тіла, теплові удари [2]. Найбільш резонансні пожежі останніх років підтверджують це. В 2015 році в ході гасіння пожежі на нафтобазі в «БРСМ-Нафта» в Київській області 6 осіб загинуло, з яких 4 рятувальники і 18 осіб травмовано. В 2019 році внаслідок пожежі на нафтобазі в Киргизії м. Джалал-Абаде, щонайменше 2 особи отримали 50% опіків тіла, з яких один рятувальник.

Аналіз останніх досліджень і публікацій. Ефективним способом захисту рятувальників від перегрівань під час оперативних дій є охолодження тіла за допомогою охолоджуючих водо-крижаних елементів, що використовується гірничорятувальниками, та охолоджуючих жилетів з використанням елементів з PCM (матеріал, що змінює фазовий стан) [3].

Так, наприклад, охолоджуючий жилет (рис.1 а) призначений для зниження температури тіла рятувальника при його перебуванні в зоні підвищеної температури. Охолоджуючий жилет «Flexi ice» поєднується з ізолюючими костюмами, тепловідбивними костюмами рятувальника.



Рис. 1 – Охолоджуючі жилети: а – «Flexi ice», б – Draeger CVP 5220

Охолоджуюча дія жилету Draeger CVP 5220 (рис.1 б) забезпечується 22 елементами з матеріалу з фазовим переходом, які вбудовані в охолоджуючий жилет. Базовим матеріалом охолоджуючих елементів є глауберова сіль, яка при температурах нижче 22°C є твердим тілом. При температурі поверхні 28°C вміст охолоджуючих елементів переходить в рідкий стан, поглинаючи теплову енергію. У цьому стані жилет може зменшити зростаючу температуру тіла користувача на три - чотири градуси. Залежно від інтенсивності фізичної роботи і навколишньої температури, жилет охолоджує тіло користувача не менше трьох годин.

Недоліком вищезазначених охолоджуючих жилетів є те, що вони мають обмежений термін використання, заміна охолоджуючих елементів є складною в умовах виконання оперативних дій.

Для випадку ліквідації пожеж оптимальним є використання засобів гасіння для охолодження тіла рятувальника. Це може бути реалізовано за допомогою проточної схеми охолодження тепловідбивного костюму рятувальника [4]. Ідея полягає в тому, що костюм обладнується додатково мережею трубок в підкостюмному просторі, по яких безперервно під час

гасіння пожеж циркулює холодоагент, що відбирається з пожежного рукава. Однак, і для цього методу охолодження тіла є свої недоліки. Це обумовлено тим, що в холодний період року вода або розчин піни для гасіння пожеж має досить низьку температуру, що може призвести до переохолодження організму рятувальника.

Мета статті – покращення температурного режиму в підкостюнному просторі рятувальника під час ведення оперативних дій при низьких температурах оточуючого середовища шляхом обґрунтування параметрів системи водяного охолодження протитеплого костюма.

Виклад основного матеріалу. Виходячи з умов клімату, можна підсумувати, що в холодний період року, а саме з жовтня до квітня, температура навколишнього середовища на більшості території України є низькою, що викликає також і різке зниження температур води в водних об'єктах.

Вищезгадана пропозиція щодо охолодження тіла рятувальника за допомогою проточної системи із використанням холодоагенту, тобто активного знімання тепла, [4] під час гасіння пожеж не може забезпечити комфортні умови роботи під час ліквідації пожеж в холодний період року, коли температура повітря може бути нижчою за нуль. Таким чином, під час виконання оперативних дій в холодну пору року створюється наступна ситуація. По-перше, рятувальник піддається впливу інтенсивного теплового випромінювання від джерела горіння, яке необхідно усунути шляхом використання відповідних засобів захисту від теплового ураження з використанням холодоагенту. По-друге, внаслідок дії занадто низької температури холодоагенту, що циркулює по трубках охолоджуючого пристрою, висока ймовірність переохолодження тіла рятувальника. Через те, що теплове випромінювання від джерела горіння має променеву дію, нагрівається переважно одна сторона тіла рятувальника. Інша сторона тіла через дію низьких температур оточуючого середовища переохолоджується. Таким чином, створюються некомфортні умови для роботи рятувальника через дію контрастних температур з двох сторін тіла з перепадом до 20°C.

Усунення недоліка переохолодження тіла рятувальника можна здійснити за рахунок підігріву води до комфортної температури, тобто до температур від 18 до 25°C. Для нагріву можна використати інфрачервоні випромінювання від джерела горіння, що впливатимуть на колектор-підігрівач гнучкої конструкції у вигляді пластини з теплопровідного еластичного матеріалу, в середині якої розташовані канали для руху холодоагента. Гнучка конструкція колектора-підігрівача збільшує тактичні можливості рятувальника. Пластина підігрівача розташовується на грудній клітині рятувальника та має дві функції: нагріває холодоагент та екранує пряму дію теплового випромінювання від джерела горіння.

Рисунок 2 ілюструє пристрій для підтримання температурного режиму в підкостюнному просторі [5], який експлуатується наступним чином. Рятувальник одягає костюм із пристроєм безпосередньо перед проведенням ліквідації пожежі. Перед заходом в зону підвищеного теплового випромінювання і температур, він підключає гнучкий магістральний шланг 4 до вставки 2, віддає команду на подання води в рукавну лінію 1, відкриває кран-

регулятор 3 для подачі холодоагенту до системи трубок 7 через колектор-підігрівач 5 із терморегулятором 6. Вода, яка має температуру нижчу за 15°C, проходячи по трубкам колектора-підігрівача 5 нагрівається до комфортного рівня 18...25°C, і після цього рухається по каналам системи 7 охолодження тіла пожежника. При цьому виключається небезпека дії контрастних температур і загроза захворювання людини. Холодоагент видаляється самопливно з відкритих кінцівок трубок 8 в нижній частині костюма.



Рис. 2 – Схема конструкції (а) та зовнішній вигляд (б) пристрою для підтримання температурного режиму в підкостюмному просторі рятувальника:

1-пожежний рукав, 2 - вставка для відбору холодоагенту, 3 - кран-регулятор для подавання води, 4 - гнучкі магістральні шланги, що розташовані у підкостюмному просторі, 5- колектора-підігрівач, 6 - терморегулятор, 7 - система трубок для охолодження тіла, 8 - шланг для виходу рідини у зовнішнє середовище.

Вода або розчин піни, що поступає до пристрою для підтримання температури, та має температуру нижче 15°C, проходить по трубкам колектора-підігрівача з терморегулятором та нагрівається до комфортного рівня 18...25°C. Після нагріву холодоагент рухається по каналам системи охолодження тіла рятувальника. Запропоноване рішення щодо підтримання температурного режиму в підкостюмному просторі виключає небезпеку дії контрастних температур і загрозу переохолодження рятувальника під час виконання оперативних дій.

Висновки. Найбільш ефективним способом захисту рятувальників від негативного впливу теплового випромінювання пожежі є використання проточної схеми охолодження з використанням в якості холодоагенту води або розчину піни, що використовується для гасіння пожеж. Недоліком цього методу є вплив на тіло рятувальника контрастних температур та небезпеки переохолодження організму за умови низьких температур оточуючого середовища.

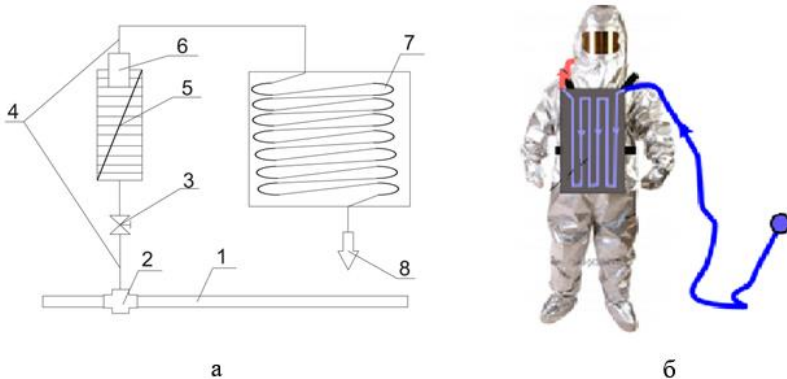
Для усунення загрози переохолодження тіла рятувальника в холодну пору року запропоновано використання пристрою для підтримання температурного режиму в підкостюмному просторі, який нагріває холодоагент

до комфортних температур за допомогою колектора-підігрівача з терморегулятором.

Наукове значення статті полягає в тому, що вперше запропоновано використовувати променеву енергію джерела горіння для підігріву низькотемпературного холодоагенту в системах охолодження рятувальників. Практичне значення отриманих в статті результатів полягає в тому, що запропоноване технічне рішення дозволить покращити температурний режим в підкостюмному просторі рятувальника під час ведення оперативних дій в умовах інтенсивного теплового випромінювання та низьких температур оточуючого середовища.

СПИСОК ВИКОРИСТАНИХ ДЖЕРЕЛ ТА ЛІТЕРАТУРИ:

1. Аналітична довідка про пожежі та їх наслідки в Україні за 2019 рік. УкрНДІЦЗ. 2019. 23 с.
2. Kostenko V., Kostenko T., Zemlianskiy O., Maiboroda A., Kutsenko S. Automatization of individual anti-thermal protection of rescuers in the initial period of fire suppression. *Eastern-European Journal of Enterprise Technologies*. 2017. № 5(10). Pp. 4–11.
3. https://www.draeger.com/en_me/Mining/Productselector/Hazmat-Suits
4. Костенко В.К., Завьялова О.Л., Костенко Т.В. Теплозахисний костюм з системою водяного охолодження. *Науковий вісник: Цивільний захист та пожежна безпека*, 2016. №2 (2). С.38-43.
5. Костенко Т. В., Костенко В. К., Землянський О. М., Костирка О. В., Майборода А. О., Березовський А. І., Головка Д. І. Пристрій для підтримання температурного режиму в підкостюмному просторі: заявка на пат. на к.м. №u201911177; заявл. 15.11.2019.

**Холиддинов Илхомбек Хосилжонович,
Азамжонов Фаррухбек Фарходжон угли**
**Магистранты совместной программы Новосибирского государственного
технического университета и Ферганского политехнического института
(Фергана, Узбекистан)**

**ПРОВЕДЕНИЕ МОДЕРНИЗАЦИИ С ПОСЛЕДУЮЩИМ РЕГУЛИРОВАНИЕМ
НАПРЯЖЕНИЯ И ПОВЫШЕНИЕМ УСТОЙЧИВОСТИ ФЕРГАНСКОЙ ЧАСТИ
ЭНЕРГОСИСТЕМЫ УЗБЕКИСТАНА**

***Аннотация.** В статье выполнены расчеты по модернизации оборудования сети, повышению устойчивости и регулированию напряжения.*

***Ключевые слова:** Устойчивость, качество, надежность, напряжение, источник реактивной мощности.*

***Annotation.** The article contains calculations related with modernization of network equipment, stability increasing and voltage regulation.*

***Key words:** Stability, quality, reliability, voltage, reactive power source.*

Теоретические сведения.

Электроэнергетическая система Узбекистана. Основные генерирующие мощности в Республике Узбекистан включают 11 ТЭС, в том числе 3 ТЭЦ. Мощность современных энергоэффективных энергоблоков составляет 2825 МВт или 25,6% от общей мощности ТЭС.

В 2019 году на ТЭС выработано 89,6% электрической энергии от общей выработанной внутри республики. При этом суммарная мощность энергоблоков, работающих в часы максимальных нагрузок единой электроэнергетической системы составила 8,6 тыс. МВт.

Гидроэнергетика включает 42 ГЭС, в том числе 12 крупных, общей мощностью 1,68 ГВт (90,8 процентов от общей мощности ГЭС), 28 МГЭС, общей мощностью 0,25 ГВт (13,5 процентов) и 2 микро ГЭС, общей мощностью 0,5 МВт. По водотоку работают 30 ГЭС мощностью 532 МВт (4 крупных – 317 МВт и 26 МГЭС– 215 МВт). При водохранилищах имеется 10 ГЭС суммарной мощностью 1,4 ГВт. Коэффициент использования гидропотенциала республики составляет 27 процентов. Основная доля генерации приходится на тепловые электростанции, работающие на природном газе и угле. Тепловые электростанции вырабатывают 85% электроэнергии, на гидроэлектростанции – 14%, а на блокстанции 3%.

Основная часть:



Рисунок 1 – Эквивалентная схема Ферганская часть



Рисунок 2 – Эквивалентная схема Ферганская часть, ПС Кизил Рават и ПС Юлдуз

Таблица 1. Напряжение в узлах до модернизации

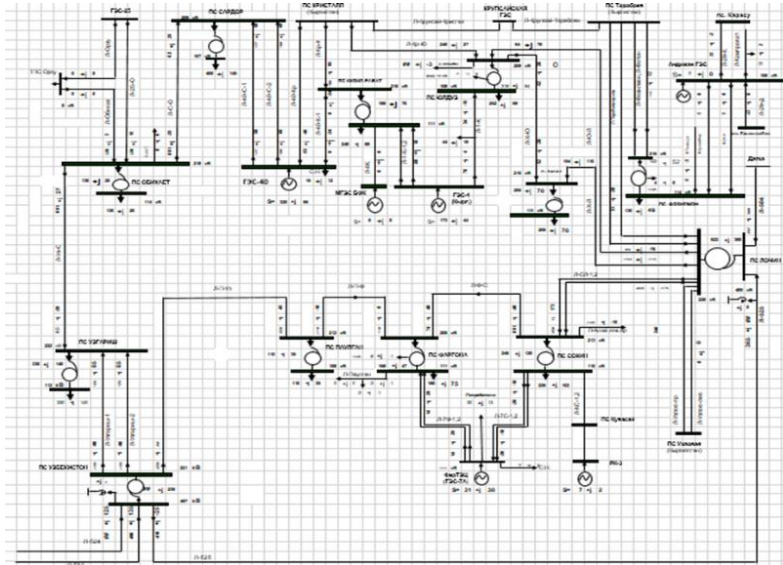
Название	Норм. Режим(U)	Название	Норм. Режим(U)	Название	Норм. Режим(U)
Фаргона	206 кВ	Узгариш	222 кВ	Хакент	216 кВ
	111 кВ		112 кВ		108 кВ
Юлдуз	209 кВ	Паулган	212 кВ	Фозилмон	216 кВ
	108 кВ		108 кВ		114 кВ
Сардор	209 кВ	Сокин	213 кВ	Узбекистон	497 кВ
	107 кВ		110 кВ		221 кВ
ФерТЭЦ	111 кВ	Обихаёт	218 кВ	ГЭС-29	108 кВ
			114 кВ		
Лочин	485 кВ	Кизил-Равот	218 кВ	Туракургон	220 кВ
	220 кВ		111 кВ		

При отключении электроэнергии в Ферганской области возникает много неблагоприятных последствий: падение напряжения, перебои в подаче электроэнергии в определенных областях и т.д. Для исключения таких случаев была создана расчетная модель и выполнены соответствующие расчеты в программе RastrWin3.

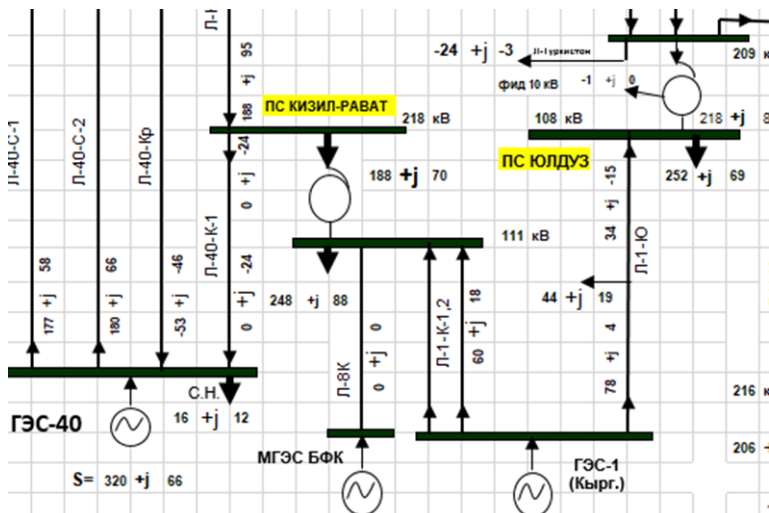

Рисунок 3 – Математический модель Ферганской части в RastrWin3

Разработка математических моделей электроэнергетической системы Узбекистана. В рамках работы создана математическая модель (48 узлов)

многомашинной электроэнергетической системы Ферганской части Узбекистана (схема представлена на рисунке 3).

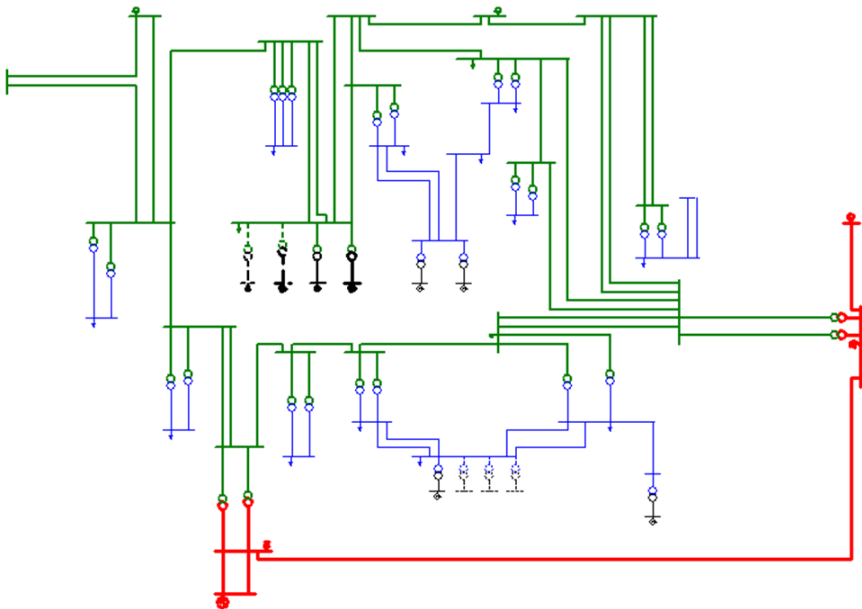

Рисунок 3. Математическая модель Ферганской части в RastrWin3, с установленной новой линией и установленным СТК



Рисунок 3. Математическая модель Ферганской части ПС Кизил-Рават и ПС Юлдуз в RastrWin3, с установленной новой линией и установленным СТК

Линия 220 кВ, выполненная проводами марки АС400-51 (220), от ПС Кизил-Рават до ПС Юлдуз построена для решения вышеуказанных проблем и

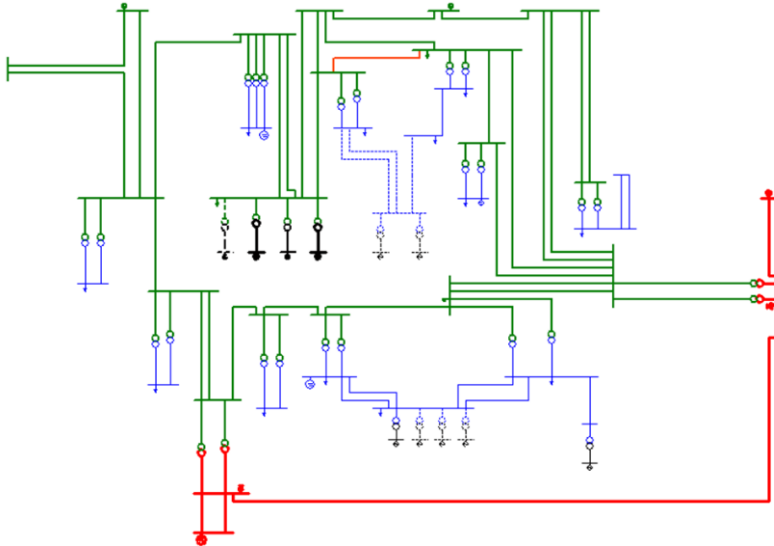
обеспечения регионов качественной электроэнергией. В целях регулирования напряжения установили статические тиристорные конденсаторы (СТК) на ПС Сардор, на ПС Хакент и на ПС Фаргона. В Туракурганской ТЭС подключили второй блок, генерация повысилась на 54%.

Проверили случаи аварийного отключения линий в результате нормативных возмущений (Л-1-К-1, Л-1-К-2 и Л-1-Ю). При аварийном отключении система стала устойчивой. Если произошло отключение трех линий одновременно, то система осталась по-прежнему устойчивой. Результаты приведены в таблице 2.

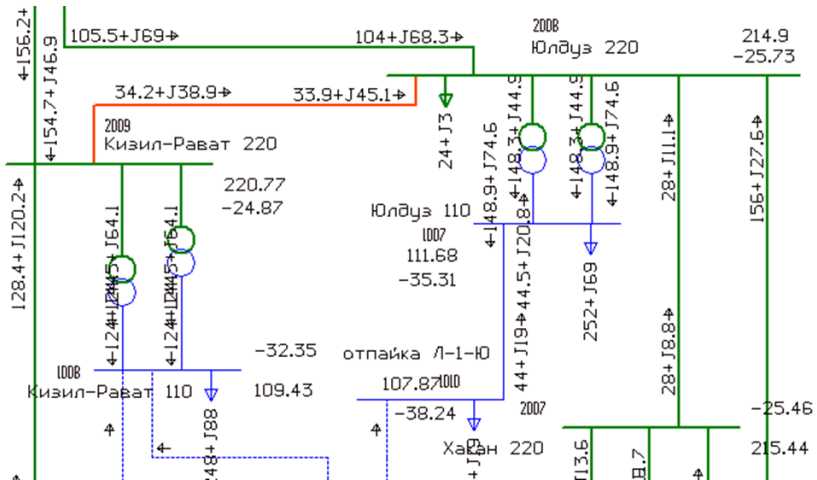
Таблица 2. Результаты модернизации

Название	Напряжение до модернизации (кВ)		Напряжение После модернизации (кВ)	
	Нормальный Режим	Аварийное отключение	Нормальный Режим	Аварийное отключение
Фаргона	206	204	214	214
	111	104	111	111
Юлдуз	209	206	215	214
	108	97	112	111
Сардор	209	205	225	231
	107	104	117	120
ФерТЭЦ	111	104	111	110
Лочин	485	480	510	510
	220	210	219	219
Узгариш	222	220	225	226
	112	109	112	112
Паулган	212	206	215	215
	108	106	111	111
Сокин	213	207	216	216
	110	103	110	110
Обихаёт	218	220	226	227
	114	114	117	118
Кизил-Равот	218	207	220	220
	111	102	110	109
Хакент	216	202	216	215
	108	100	112	112
Фозилмон	216	218	221	221
	114	111	113	113
Узбекистон	497	495	512	512
	221	220	227	227
ГЭС-29	108	111	113	113
Туракур-гон	220	212	227	233

Заклучение

В Ферганской области Республики Узбекистан существует проблема с потерей энергоснабжения. Проведенная модернизация и строительство новых линий повысили устойчивость системы. С установленным СТК и установленной новой линией, при аварийной отключении, напряжения увеличилась на 5,4%. При аварийной отключении, улучшено передать электроэнергию в место, которое находится далеко от генерации.

СПИСОК ИСПОЛЬЗОВАННЫХ ИСТОЧНИКОВ:

1. А.В. Лыкин. Электрические системы и сети. Учебник, Новосибирск: Изд-во НГТУ, 2017.
2. Т.Г. Красильникова, Г.И. Самородов. Физико-технические основы дальних электропередач переменного тока - Новосибирск: Изд-во НГТУ, 2019.
3. А.Г. Русина, Т.А. Филиппова. Режимы электрических станций и электроэнергетических систем – Новосибирск: Изд-во НГТУ, 2016.
4. Г.С. Зиновьев. Основы силовой электроники. Учебное пособие. Новосибирск. Изд-во НГТУ, 2004.

Чориева Мухаббат Мухамматовна
докторант,
Рахимов Хакимбой Каримович
ассистент
Бухарский инженерно- технологический институт
(Бухара, Узбекистан)

ОСНОВНЫЕ ТРЕБОВАНИЯ К ОБЕСПЕЧЕНИЮ СИЗ

Аннотация: В статье рассматриваются основные требования к обеспечению СИЗ (Средства индивидуальной защиты), требования к тканям и материалам. О спецодеждах воздействия вредных и опасных производственных факторов.

Ключевые слова: Спецодежда, ткань, специальные материалы, нефть и газ, вредных и опасных производственных факторов, сырой нефти, отделка, состав.

Annotation: The article discusses the basic requirements for the provision of PPE (Personal Protective Equipment), the requirements for fabrics and materials. On overalls exposed to harmful and hazardous production factors.

Keywords: Overalls, fabric, special materials, oil and gas, hazardous and hazardous production factors, crude oil, finishing, composition.

Средства индивидуальной защиты позволяют обеспечить снижение влияния неблагоприятных факторов производственной и окружающей природной среды на организм работника и предназначены для использования в случаях, когда безопасность работающего не может быть обеспечена технически средствами (конструкцией оборудования, технологией, организацией производственных процессов, архитектурно-планировочными решениями и средствами коллективной защиты). На работах с вредными и (или) опасными условиями труда, а так же на работах, выполняемых в особых температурных условиях или связанных с загрязнением работников по установленным нормам должны выдаваться сертифицированные средства индивидуальной защиты, смывающие и обезвреживающие средства. Независимо от климатического пояса выдача всех средств индивидуальной защиты работникам должна осуществляться в течение всего года. Основными требованиями, предъявляемыми к специальной одежде, являются защитные свойства и удобство во время совершения работы. В производстве таких изделий используют как натуральные, так и синтетические материалы, но главным критерием при выборе ткани считается ее прочность, легкость, износостойкость и долговечность[1].



Рисунок-1. Нефтегазовой промышленности

Специальная одежда – это производственная одежда для защиты работающих от воздействия вредных и опасных производственных факторов от:

Таблица-1

1	Общих производственных загрязнений и механических воздействий
2	Пониженных температур и ветра
3	Производственных загрязнений нефтепродуктами; сырой нефти, нефтяных масел
4	Накопления статического электричества на поверхности одежды
5	Контакта с нагретыми поверхностями и средами
6	Растворов кислот концентрации до 50%, взрывоопасных газовых смесей
7	Вредных биологических факторов (насекомых)
8	Открытого пламени, искр и брызг расплавленных металлов, окалины; электрической дуги; от воды и атмосферных осадков

Дополнительно к вышеуказанному, одежда должна обеспечивать информационную защиту – видимость работников в темное время суток и указывать на возможность её применения в особых условиях производства.

Спецодежда должна обеспечивать удобство пользования изделием при эксплуатации, сохранять защитные свойства на весь срок службы. [2].

Требования к тканям и материалам

Таблица-2

состав ткани:	Хлопкополиэфирная, содержание хлопка не менее 65%, антистатическая нить
отделка ткани:	Масловодоотталкивающая отделка (МВО)
минимальная плотность ткани, г/м ² :	230
стойкость ткани к разрывным нагрузкам (основа / уток), н:	1100/700
усадка ткани после 5-ти стирок, %, не более:	2,5
устойчивость окраски к стирке, по гост р iso 105 (iso 105 c06), класс:	4.0
устойчивость окраски к солнечному свету, по гост р iso 105 (iso 105 b02),	4.0

класс:	
стойкость к истиранию по гост 18976-73, циклов, не менее:	7000
воздухопроницаемость основной ткани, дм ³ /м ² ·с, не менее:	20
гигроскопичность, %, не менее:	5-14
водоотталкивание, усл. ед.	70-100
маслоотталкивание, балл, не менее:	4
соответствие стандартам:	гост р 11209-85, oeko-tex standard100 class 2, bs en 1149-3: 2004



Рисунок-2. Специальные материалы для спецодеды

Выполнение общепроизводственных работ, технологических операций с технологическим оборудованием и инструментом, кроме сварочных и других работ, для которых предусмотрены другие виды специальной одежды.

Выводы

Требования, предъявляемые к специальной одежде, имеют большое значение для любого производственного фактора. Для обеспечения безопасности работника специальная одежда должна соответствовать требованиям производственного процесса. должен защищать рабочего от вредных факторов производства, природных явлений, воздействия токсичных химикатов на производстве. Поэтому ткань одежды рабочего должна отвечать особым требованиям. В зависимости от типа производства подбирается конкретная ткань.

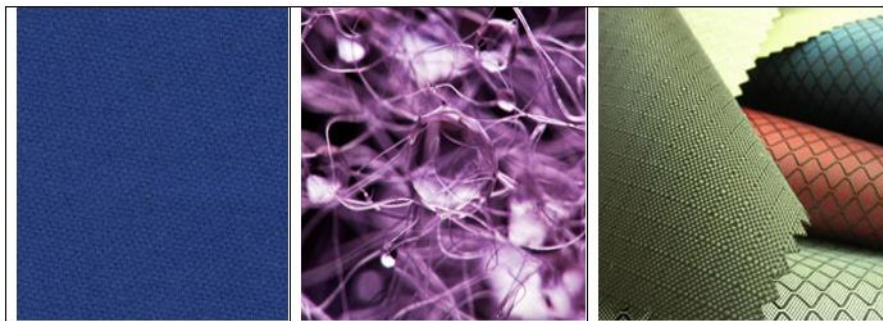
СПИСОК ИСПОЛЬЗОВАННЫХ ИСТОЧНИКОВ:

1. Беляева С.А., Иващенко И.Н. Раработка технических требований к спецодежде нефтяников, эксплуатируемой в южных районах России // Швейная промышленность. - 2007. № 7. С. 51-52
2. Чориева М М Исследования климатических условий Республики Узбекистан, условий труда нефтяников и их влияние на состояние человека. "Учёный XXI века". Научный журнал. Россия 2018 №10 28-30 стр

SECTION: TOURISM AND RECREATION

Kodirova Gulyora
Studying for Russian Philology at the
Samarkand State University of Uzbekistan
(Samarkand, Uzbekistan)

UZBEKISTAN!

Annotation: *Uzbekistan is one of the oldest and most unique countries in the world. How many have dreamed of seeing him once in their lives. And we live in a unique land, enjoying its fresh air, clear water and incomparable blessings. Such happiness is not for everyone. Uzbekistan is one of the most ancient and unique countries in the world. How many have dreamed of seeing him once in their lives. And we live in the heart of the unique land, enjoying its fresh air, clear water, incomparable blessings. Not everyone is so happy.*

Key words: *great ancestors, science, the youth of the country, family peace, The soil is priceless, fertile, the sun is generous, nature, the sky.*

Because it is heavenly, sunny, free and free. His every inch of soil is greater than our honor. This is the land of scholars greats, lovers. This is a land of human dignity. This is a country that has been refined by the cruel tests of destiny, has not survived the fires of war, and has not lost its pride, dignity and satuture.

It is the cradle of Amir Temur, Navoi, Jaloliddin Manguberdi, Beruni, Babur and Islam. From this we, the youth, reach the heights of pride and pride. Because in our grassy body there is the power of our great ancestors and the blessed blood of science and courage. The young people of this country are Alpomish-u Barchinoys, whose chest is a shield to the motherland, whose heard beats with love for the country, pease of family, loyalty. The old people are wise, and the people are hospitable, patriotic and brith. The soil is priceless, fertile, the sun is generous, and nature is as charming as heaven. Even a thorn in her bosom is dear to us, and the sand in her arms is a pearl.

Peace is the san shining in the heart of our prosperous Uzbekistan and it is a magical place that inspires souls. Uzbekistan is an incomparably young torce with strong roots, striving for this peak. Its immortal history, great culture and bright spirituality are are the eternal heritage of centuries. Many historical gems, such as Registan, Shahi-Zinda, Bibihanim, Al-Bukhari, Gori-Amir, are waiting for him in the heart of this country.

For every living being, the place where he was born and raised is a dear homeland for him, whether it is a steppe or a desert, or a mountain or a rock. And our our sacred home, our dear and honorable homeland is Uzbekistan. We love him so much. We are ready to mobilize all our efforts for the prosperity, prosperity and peace of our country. We are always steadfast in his protection, guarding every handful of soil like the apple of our eye, shielding our souls. I have loved and

cherished Uzbekistan all my life, and my love for it is above all. I love her because honorable, and respectful as my mother.

Why do I love Uzbekistan?! Its every piece, thorns are beloved, cradle for great people, a place for brave men, its dawns are clear, its future is great.

Why do I love Uzbekistan?! While feeling the joy of freedom, I live it wholeheartedly, with huge respect, while my body is burning in the fire of pride!

Why do I love Uzbekistan?! While loving its thorny and stony fields, I will carve its famous name, To the rocks of the sky as the star!

Why do I love Uzbekistan?! Is it possible to don't love such beautiful land?!

While keeping its love in its lamp, my fetish-my homeland, my father's castle! You're my mother, raised me while loving, you're the soul inside my soul, my Uzbekistan! The seed of humanity grew in your gardens, my land that more beautiful than heaven, the crown of happiness shines on your head, you're the soul inside my soul, my Uzbekistan!

The storm of the time couldn't bend it, my land that couldn't get fired during the War, it didn't fold its head for an enemy, it's a ruler for itself, you're the soul inside my soul, my Uzbekistan! Your every boy is Temur and Alpomish, my motherland, that enemies can't come close. Your daughters are Tumaris and Barchinoy, you're the soul inside my soul, my Uzbekistan!

You're one world into the world, beautiful land that famous around the world, you're my Moon and Kaaba in my soul, you're the soul inside my soul, my Uzbekistan!

My dear nation, your weddings are delightful, you became free while wearing the robe of freedom enemies, foes became speechless, I respect your head with the crown of felicity, I respect my nation, my Uzbek!

Your image decorates the world, your melodies touch strings of happiness, your houses are delightful, charming, I adore your halal food my peasant nation, I respect my Uzbek nation that rich and brave.

Your history is fame, your future is great, a piece of sand and your thorns are adorable, a poem can be created with a pride today, I respect your generous, corn hands, I respect my nation, my Uzbek!

This garden raised the seed of humanity, we save you homeland, we proud of you, it's a precious moment to sing of your great moments, I adore your charming eyes and eyebrows, I respect my nation, my Uzbek. I am happy that I can serve you, motherland, I sacrifice my soul to you.

The land created by a soil of heaven, That's my homeland Uzbekistan! I write a poem while putting pearls of words, it's the beautiful land that nightingales sang.

Its water is pure and its soil is fruitful, that's my homeland Uzbekistan! Peace is its sun, it shines forever, It's a sunny country that attached freedom to its heart.

It's fortunate land with the future of its generation, that's my homeland Uzbekistan! Rub its foot while holding your head, our sacred fetish, a fortress of our fathers!

The fair leader rules the country, that's my homeland Uzbekistan! Then you're developing year by year, you're a free boy with fire into a heart.

There is great power in Uzbekistan, then strange concepts should leave us. We are all one power, column to the nation, the youth of Uzbekistan is the creators of future.

The union of youth unifies young people, for the bright aims, great future! The union is the young shiny sun of Uzbekistan, the union of youth is wings for young people.

It's the real supporter of talented people, it would be a redeemer for loyal youth. The union of youth unifies young people, for the bright aims, great future!

Joy plays the string of my soul, while feeling proud of its felicity and freedom, it's great to write about fatherland, the rivers of prouddness overflow.

My hopeful heart, the amateur pen, they don't get tired of eulogizing you, you are my sun, my kind mother, even heaven can't be as charming as you.

Blood of wise people flows in my veins, their spirit supports me all the time. The bravery of Temur, phrases of Navoi, the pen of Zulfiya would be my companion.

Fatherland, your starts bright on your sky, I am your tulip if you are the mountain. While saving you in my poem and my soul, I am your daughter that loves you by heart.

Tadiyeva Sayyora Uralovna
Candidate of Economic Sciences, Associate Professor,
Djurayeva Nafisa Bakhodirovna
Master,
Kurbonova Zebiniso Azimovna
Master
Bukhara State University
(Bukhara, Uzbekistan)

WAYS TO INCREASE THE ATTRACTIVENESS OF HOLY SHRINES LOCATED IN THE HISTORICAL CENTER OF BUKHARA

Abstract: *the article gives some information about Bukhara and its famous Saints. clear understanding of their lives and some stories related to them. It begins with information about Bukhara's historical features, which it is world famous for. Furthermore, here are some attributes to describe the two Saints. There are some interesting facts about them. The main purpose of the article is to make the two shrines place of tourist destinations.*

Keywords: *tourism, pilgrimage, religious tourism, Bukhara, saint.*

Unique historical monuments, places of pilgrimage, pleasant nature and delightful meat, unique culture and traditions of our people attract tourists from all over the world. It is worth noting that one of the most important factors is the development of tourism, the creation of modern types of tourism in increasing the flow of tourists, the offer of high-quality services. Uzbekistan has all the necessary resources for the development of the tourism sector. Our homeland, located on the Great Silk Road, has a favorable natural and climatic conditions, a rich historical and cultural heritage and at the same time a high potential for the development of domestic and international tourism. I think that in the near future our country will achieve great successes in the world of Tourism and will undoubtedly be among the developed countries. Religious values, Islamic concepts are so absorbed into our lives that without them we lose ourselves. For this reason, our land is the land of the Islamic world, which is full of proud Guardians, scientists and Saints. It can be said with pride that today in our country there are still sacred pilgrims associated with the names of the revered persons. The grandeur of these monuments has long been admired by visitors. All of these is a tribute to the Islamic religion and respect for the Muslim people.

Fourteen years ago, when Tashkent was the capital of Islamic culture, this name was once again recognized by ISESCO as worthy of Bukhara region in 2020. Of course, this name was given for a reason. At present, it is impossible to simply tell what is going on in Bukhara and the prosperity of the historical sites to bring the pilgrims back to prosperity, it is convenient for everyone to know what kind of person was buried in that place, what address they came to. This is the reason why these people(saints) influenced by their deeds and services in Islam. Bukhara is literally the land where Allah's sight has fallen, has blessed. Here are the most ranking of the six reliable (authentic) collection of hadiths, the great-grandfather Imam Bukhari, who made a contribution to the world of Islam, was born here. This

caused Bukhari and our country to become world famous. On this land there are seven more mystic saints eternal settlers, every year thousands of tourists desire to visit them. Thus, the city of Bukhara is distinguished from other cities in our republic in terms of its Ancient Monuments as well as History of saints.

Since Bukhara was a place of religious knowledge from ancient times and the land of many saints, there are also many places of pilgrimage here. Apart from these seven saints, there are some places of many other saints. If we take only the city of Bukhara itself, there are famous pilgrimages, our current mission is to make them tourist destinations. Among them, I would like to mention yet only two of them. They are an integral part in the Islamic world, with their wonders they admired and still admire people even after their death. To make these places among attractions of pilgrims, it is necessary to collect a lot of information about them, to attract tourists with interest, to introduce infrastructure.

Said Abulhasan Poband (died 1004)

Said Abulhasan Poband died in 395 (1004), the year of birth is not known. His nine generation goes back as far as, his majesty Imam Hassan roziyallahu Anhu. The following genealogy is given in the book "Tuhfat az zoirin": Sheikh Sayidul Imam Abulhasan Muhammad bin Ali bin Al Hussein bin Al Hasan bin Al Qasim bin Muhammad bin Al Qasim bin Hasan bin Zayd bin Hasan Bin Ali bin Abu Talib r.a.

Apparently, Said Abulhasan is a scholar, a spiritual and religious teacher, Sharia learned, sheikh of tariqat. Said Abulhasan is considered to be the master of the famous person Abu Bakr Ishok Gulabadi. A historian Narzulla Yuldashev quoted the following story in his book "History of the Bukhara Saints (publishing house "Bukhara " -1997):" Said Abulhasan tells:"One day my ustad(guru) Sheikh Ja'far invited me to his house to iftar (break of fast during Ramadan). That day we had fried chicken at home, at the same time the ingredients for pilaf were ready to be cooked, because of my greed I did not go to his house, apologizing to my master for my deed. During iftar, when the servant brought pilaf to the pan, he fell down and destroyed the pilaf to the ground. I went out to see what happened, at that very moment a stray dog came into the house and took away the fried chicken that was on the table..."

In the morning prayer, my Master Ja'far saw me" " if someone does not accept his Guru's offer, Allah Almighty can praise him to have a meal with a dog!" he said, the incident at the time of Iftar was evident to his Master(as he was a Saint). I immediately repented, he accepted my repentance and forgave my sin."

According to one story, the governor imprisoned Said Abulhasan Poband by chaining. Since every prayer time the handcuffs on the hands and feet are spontaneously unfastened. After he has fulfilled the prayer, again the limbs are shackled. This Karamat(miracle) was reported to the King of Bukhara. The King immediately came to prison, apologizing to the Lord, trying to free Said Abulhasan Poband. Said Pobandikusho said: "I was handcuffed by the will of Allah. I have been confessed by the will of Allah. This is Allah Almighty's testing. Now it is my time to leave the Dunya(world). My request and Testament is that you bury me with these shackles, that is, with the handcuffs. On the day of resurrection, I will be proud in front of Allah. May Allah see that I am consent with my fate!".

Abulhasan was buried in the grave near the Samarkand gate(in Bukhara). But twenty years later, his body was taken from the churchyard and re-buried in the courtyard of Pobandikusho guzari (street's name) within the city of Bukhara. The reason for this is that one of his disciples of Hazrat had a dream and Abulhasan said that he should bury him in the courtyard (a house) within the city. This is also a prediction by Abulhasan. Because the churchyard near the Samarkand gate was destroyed in the time of the former Union. Since the relocated courtyard was inside of the city, the grave of Hazrat Said Poband was not knocked down.

The tomb of Hazrat Poband is located in the courtyard of Khorezm Street in Bukhara city. There is also a mosque next to the tomb. This mosque is named after Hadrat Said Paband. The sacred stone in Hiro mount where the first prophesy came to Prophet Muhammad was laid on top of the grave of the Said Poband.

Hadrat Said Poband miracle is that visiting the grave of his, one who has difficulty, if one has problems, Allah will answer if a person asks there. This is the place where a prayer is heard.

Said Poband pilgrimage was neglected during the former Sovet Union, mosques were in bad condition. Thanks to independence, this place of pilgrimage and mosque were restored on the initiative and efforts of the citizen of this area Ibrahim Kasimov. Nowadays the shrine is prosperous, and five times prayer is performed in the mosque.

Abu Hafs Kabir (Hadrat Imom Hojatbaror)

(767-832)

Ahmad ibn Hafs Buhari, known for his "Abu Hafs Kabir" Konya (pseudonym), was born in the Fagsodara neighborhood of Bukhara city in 150 (767 AD) and died there in 216 (832 AD). Ahmad ibn Hafs goes to Baghdad in search of knowledge. There he meets Imam Muhammad ibn Hassan Shaybani and begins to learn from him. He returns to Bukhara after studying the Fiqh of the Hanafi sect and reaching perfection in other religious sciences as well. He was one of the most prominent scholars of Bukhara. Bukhara was called "Dome-ul Islam" ("Dome of the Islamic religion") thanks to this person, in many ways, by the fact that the people of Bukhara were educated, the knowledge spread in Bukhara. Samani said that Abu Hafs Kabir had brought up many faqihs (someone who learns Fiqh). Abu Hafs showed how much enthusiasm the Fiqh of Kabir Hanafi sect was in spreading in Movarounnahr, his son Abdullah also had great service in this regard. Therefore, Abdullah was called "Abu Hafs Sag'ir", that is, "little Abu Hafs".

A historian Narshahi said that once a person from the caravan used to come to Abu Hafs Kabir and ask a solution for his problem. Abu Hafs Kabir surprised: "you're coming from Iraq, Why did not you ask Iraqi scholars?" he said, "I had a discussion with Iraqi scholars on this issue, but they could not answer, and they told me, "go to Bukhara and ask Abu Hafs Kabir or his children, they will be able to answer," he said. It means that he was a man of wisdom of his time.

Imam Abu Hafs Kabir used to recite the whole Quran twice a day and teach people a lesson as well. When he was older, he used to recite the whole Quran once a day, after getting much older and until he passed away he used to recite half of the Quran.

Abu Hafs Kabir, whether he was an amir, an ordinary citizen, would solve whatever problem people came with. He bought and sold or solved prayer's issues

with great precision. Therefore, people respected the man of science as "Hojatbaror Imam" (the Imam who tackles problems).

It is said that Imam Abu Hafs Kabir built the first madrasah in Bukhara to be taught on the basis of the Hanafi sect. This madrasah was on the current place of "Poyi Kalon". Abu Hafs used to go to madrasa through the market. At that moment everyone would stop talking and look at him because of his grandness.

Abu Hafs Kabir had dozens of disciples. Among them Abu Ja'far Rizwan ibn Salim Badakari was from Badakor village of Bukhara. Abul Hasan Mukutil ibn Said Baydari, Abu Salih Toyyib ibn Mukutil Khunomatiy, Muhammad ibn Hotam Subizgukiy, Muhammad ibn Abdullo Abu Zahhok Fazl ibn Hasson Sutikani, Abu Usman Said ibn Suleyman Shargiy, the father of this person, Abu Said Solomon ibn David Shargi, also received education from Abu Hafs Kabir. Imam Abu Hafs is recognized as the mujaddid scholar of his time. There is no doubt that the unique works of this figure will continue to serve in the religion.

Ahmad ibn Hafs al-Kabir Al-Bukhari died in 832. According to historical data, there is a tomb of Afrasiab, the King of Turan, in the graveyard of Abu Hafs Kabir. It is believed that praying and saying dua beside the grave of Abu Hafs Kabir has a proof of realization of dreams and prayers.

In fact, the city of Bukhara is famous for its Seven Saints and many other saints as well. Seven Saints have already become world famous and now it is our mission to make world famous others too, likewise, they are famous among the people of Bukhara, we should make foreigners fully aware of them. It would be a great idea to make the three Saints tourist attraction, in terms of Islamic Tourism and generally pilgrimage tourism. Our task today is to show the tourists visiting our country through this pilgrimage tourism, that other places of pilgrimage also have a special place in the Islamic world. I think that we will be able to realize these intentions through the elaboration of a well-thought-infrastructure, well-planned tourist schedule and programs.

REFERENCES:

1. Alisherovna, D. N., & Kizi, A. S. T. (2020). PROSPECTS FOR THE DEVELOPMENT OF PILGRIMAGE TOURISM IN UZBEKISTAN. *Наука, техника и образование*, (3 (67)).
2. Bakhriddinova, A. N., & Qizi, K. D. R. (2020). TOURISM LOGISTICS: RELATIONSHIP BETWEEN TOURISM AND LOGISTICS. *Academy*, (7 (58)).
3. Kayumovich, K. O., Annamuradovna, F. S., Alimovich, F. E., Alisherovna, D. N., & Olimovich, D. I. (2020). Opportunity of digital marketing in tourism sphere. *International Journal of Psychosocial Rehabilitation*, 24(8).
4. Khalimova, N. J. (2020). ANALYSIS OF FOREIGN EXPERIENCE IN HOTEL CAREER ENHANCEMENT PROGRAMS. *Central Asian Problems of Modern Science and Education*, 2020(2), 3-14.
5. Khurramov Ortikjon Kayumovich, Fayzieva Sayyora Annamuradovna, Saidova Firuza Kamalovna, Khalilov Bahromjon Bahodirovich, Fayzieva Sayyora Kudratovna (2020) Directions for improvement digital tourism and tourism info structure in Uzbekistan. *Journal of Critical Reviews*, 7 (5), 366-369. doi:10.31838/jcr.07.05.72

6. Muhammedrisaevna, T. M., Mubinovna, R. F., & Kizi, M. N. U. (2020). The role of information technology in organization and management in tourism. *Academy*, (4 (55)).
7. NAVRUZZoDA, B., & DAVLAToV, S. (2010). THE QUALITY EVALUATION OF TEACHERS OF THE TOURISM ANDHOSPITALITY: A SELF-MARKETING APPROACH. *International Journal of Management Cases*, 12(2), 358-368.
8. Samatovich, R. S., Olimovich, D. I., & Jafarbekovna, K. N. (2020). Functional improvement of hotel staff as a key to develop the quality of services in bukhara hotels. *Proceeding of The ICECRS*, 6.
9. Shoimardonkulovich, Y. D. (2020). The importance of management in the field of service. *Вопросы науки и образования*, (14 (98)).
10. Tairova, M., Asadov, F., & Aminova, N. (2019). LOGISTICS SYSTEM IN TOURISM: FEATURES, FUNCTIONS AND OPPORTUNITIES. *International Finance and Accounting*, 2019(5), 16.

MODERN SCIENTIFIC CHALLENGES AND TRENDS

Executive Editor-in-Chief: PhD Oleh M. Vodiany

JANUARY 2021

ISSUE 1(35)

The results of scientific researches, errors or omissions are the authors' responsibility

Founder: "iScience" Sp. z o. o.,
NIP 5272815428

Subscribe to print 05/02/2021. Format 60×90/16.
Edition of 100 copies.

Printed by "iScience" Sp. z o. o.
Warsaw, Poland
08-444, str. Grzybowska, 87
info@sciencecentrum.pl, <https://sciencecentrum.pl>



ISBN 978-83-949403-3-1



9 788394 940331