



Міністерство внутрішніх справ України
Харківський національний університет внутрішніх справ
Кафедра спеціальної фізичної підготовки факультету № 2

ПІДГОТОВКА ПОЛІЦЕЙСЬКИХ В УМОВАХ РЕФОРМУВАННЯ СИСТЕМИ МВС УКРАЇНИ

ЗБІРНИК НАУКОВИХ ПРАЦЬ

Харків
ХНУВС
2018

РЕДАКЦІЙНА КОЛЕГІЯ

Сокурєнко В. В., доктор юридичних наук, доцент, заслужений юрист України (Харківський національний університет внутрішніх справ);
Салманова О. Ю., доктор юридичних наук, професор (Харківський національний університет внутрішніх справ);
Безпалова О. І., доктор юридичних наук, професор (Харківський національний університет внутрішніх справ);
Шендрик В. В., доктор біологічних наук, професор, заслужений юрист України (Харківський національний університет внутрішніх справ);
Друзь В. А., доктор юридичних наук, професор (Харківська державна академія фізичної культури);
Томенко О. А., доктор наук з фізичного виховання і спорту, професор (Сумський державний педагогічний університет імені А. С. Макаренка);
Швець Д. В., кандидат педагогічних наук (Харківський національний університет внутрішніх справ);
Бортник С. М., кандидат юридичних наук (Харківський національний університет внутрішніх справ);
Моргунов О. А., кандидат юридичних наук, доцент, заслужений тренер України (Харківський національний університет внутрішніх справ);
Артем'єв В. О., кандидат психологічних наук, доцент, заслужений тренер України (Харківський національний університет внутрішніх справ);
Ярещенко О. А., кандидат наук з фізичного виховання і спорту, доцент (Харківський національний університет внутрішніх справ);
Осятинський С. О. (Харківський національний університет внутрішніх справ);
Хомко І. Г. (Харківський національний університет внутрішніх справ)

Друкується згідно з рішенням оргкомітету за дорученням Харківського національного університету внутрішніх справ від 06.03.2018 № 37

П62 Підготовка поліцейських в умовах реформування системи МВС України : зб. наук. пр. / МВС України, Харків. нац. ун-т внутр. справ, Каф. спец. фіз. підготовки ф-ту № 2. – Харків : ХНУВС, 2018. – 246 с.

До збірника увійшли праці науковців, правоохоронців-практиків, ад'юнктів, аспірантів, курсантів, студентів, викладачів закладів вищої освіти, оприлюднені на III Міжнародній науково-практичній конференції «Підготовка поліцейських в умовах реформування системи МВС України» (м. Харків, 24 травня 2018 р.) і присвячені проблемам та перспективам професійної підготовки поліцейських в умовах реформування системи МВС України.

УДК [351.74:37](477)(062.522)

Публікації наведено в авторській редакції з незначними коректорськими правками. Редакційна колегія не завжди поділяє погляди авторів публікацій. За достовірність наукового матеріалу, професійного формулювання, фактичних даних, цитат, власних імен, географічних назв, а також за розголошення фактів, що не належать відкритому друку, тощо відповідають автори публікацій та їх наукові керівники.

Електронна копія збірника безоплатно розміщується у відкритому доступі на сайті Харківського національного університету внутрішніх справ (<http://www.univd.edu.ua>) у розділі «Видавнича діяльність. Матеріали науково-практичних конференцій, семінарів тощо», а також у репозитарії ХНУВС (<http://dspace.univd.edu.ua/xmlui/>).

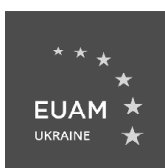

**Збірник видано за підтримки Консультативної місії
Європейського Союзу в Україні.**

ЗМІСТ

СОКУРЕНКО В. В.	
Вітальне слово.....	8
SOKURENKO V.	
Welcome adress.....	10
ОРГАНІЗАЦІЙНО-ПРАВОВІ, СОЦІАЛЬНО-ЕКОНОМІЧНІ ТА НОРМАТИВНО-ПРАВОВІ ОСНОВИ РЕГУЛЮВАННЯ СИСТЕМИ ПІДГОТОВКИ ПОЛІЦІЇ	
ГУЦУЛЯК М. Я.	
Про судову практику й нормативні передумови пенсійного забезпечення осіб, звільнених з військової служби, та деяких інших осіб.....	12
КОВАЛЬОВА О. В.	
Законний порядок і проблемні питання застосування спеціальних засобів під час адміністративного затримання.....	16
ЛЯГУТА М. О.	
Підвищення рівня правової свідомості працівника Національної поліції як запорука ефективного проведення реформи органів МВС.....	20
ПРОКОПЕНКО О. Ю.	
Зарубіжний досвід організації та діяльності регіональних підрозділів поліції як суб'єкта забезпечення правопорядку та можливості його використання в Україні.....	23
ПУГАЧ В. О.	
Кваліфікація та компетентності в системі підготовки кадрів для Національної поліції.....	29
ПУТІЙ М. В.	
Особливості правового статусу посади поліцейського та проходження служби у Національній поліції України.....	32
УЛЬЯНОВ О. І.	
Нормативно-правове регулювання застосування поліцейських заходів примусу та вогнепальної зброї працівниками Національної поліції України.....	36
ПРОБЛЕМИ ТА ПЕРСПЕКТИВИ РОЗВИТКУ СИСТЕМИ ПРОФЕСІЙНОГО ВІДБОРУ МАЙБУТНІХ ПОЛІЦЕЙСЬКИХ	
КОМЗЮК М. А., КУЩЕНКО В. О., ІНШЕКОВ М. В.	
Проблеми та перспективи розвитку системи професійного відбору майбутніх поліцейських.....	41
СОКУРЕНКО В. В.	
Перспективні напрями оптимізації процесу відбору кандидатів на навчання до закладів вищої освіти із специфічними умовами навчання, що готують поліцейських.....	44
ХУДОБА І. С.	
Поняття Корпусу оперативно-раптової дії як спеціального підрозділу Національної поліції України й особливості відбору та підготовки його працівників.....	47
УДОСКОНАЛЕННЯ ТАКТИКО-СПЕЦІАЛЬНОЇ, ВОГНЕВОЇ, ФІЗИЧНОЇ ТА ПСИХОЛОГІЧНОЇ ПІДГОТОВКИ ПОЛІЦЕЙСЬКИХ	
БОНДАРЕНКО В. В.	
Особливості застосування поліцейських заходів під час професійної діяльності працівників патрульної поліції.....	52

БОРТНИК С. М.	
Рівень фізичної підготовки як ключова вимога до кандидата на службу в Національній поліції України.....	57
ВАЙДА Т. С.	
Урахування поліцейськими поведінкових рис злочинців як ефективна умова формування тактики дій в оперативно-службовій і службово-бойовій діяльності	59
ЄВДОКІМОВА О. О.	
Специфіка формування психологічної стійкості у поліцейських у процесі професійної підготовки.....	63
ЄПШКО І. С.	
Пропозиції для поліцейського спілкування	66
КЛИМЕНКО І. В.	
Завдання психологічного забезпечення поліцейських на етапі професійної підготовки.....	68
КОЛОМІЄЦЬ Ю. М., ПАШАЄВ А. З., УВАРОВА О. Ю.	
Удосконалення рівня фізичної підготовки курсантів ВНЗ МВС України шляхом проведення секційної роботи зі спортивних єдиноборств	73
КОТЕЛЮХ М. О., САМОЙЛЕНКО М. О.	
Аналіз зупинки транспортних засобів працівниками Національної поліції.....	76
ЛАПНА Л. С., ОХРИМЕНКО І. М.	
Напрями підвищення ефективності службової підготовки поліцейських.....	82
МАГДА О. О., ВЛАСЕНКО І. В.	
Дослідження «тунельного зору» в стресовій ситуації в діяльності Національної поліції України.....	84
МАРТИШКО А. Ю., РЯБУХА О. С.	
Система захисних дій працівника поліції від загрози холодною зброєю	89
МИСЛИВА О. О., МОСКАЛЕЦЬ А. П.	
Уніфікація навчання з тактичної медицини на шляху вдосконалення тактико-спеціальної підготовки поліцейських	92
МОРГУНОВ О. А., ЯРЕЩЕНКО О. А.	
Актуальні підходи у підготовці майбутніх працівників Національної поліції України до застосування заходів поліцейського примусу	96
ПАНОВА О. О.	
Особливості підготовки поліцейських до виконання завдань із забезпечення публічної безпеки в Україні.....	100
ПАСІЧНИК В. В., СИНОВІЦЬКА Т. В.	
Покращення тактики дій малих оперативних груп	102
ПОСОХОВА Я. С.	
Превентивна діяльність поліцейських: психологічні особливості здійснення	106
СЕРДЮК О. О., СВЯТОКУМ І. О., МОРГУНОВ О. А.	
Оцінювання працівниками Національної поліції України стану застосування заходів примусу у службовій діяльності	110
СІДІЛЬНИКОВ Б. С.,	
Аналіз бойових шиків малих тактичних груп.....	115
ТАШМАТОВ В. А.	
Особливості надання домедичної допомоги поліцією України.....	117

ТОПОРКОВА І. В.	
Психологічна готовність поліцейських у роботі зі злочинцями.....	120
ЦІЛЬМАК О. М.	
Формування психологічної компетентності у курсантів закладів вищої освіти МВС України	124
ЦИРКУЛЕНКО С. С., ШЕВЧЕНКО О. О.	
Аналіз ергономічних показників транспортних засобів, які використовуються в Національній поліції України.....	127
ЧЕРНИКОВ А. И.	
Концепція личної безпеки поліцейського в системі професійної підготовки.....	133
ШВЕЦЬ Д. В.	
Формування професійної спостережливості працівників патрульної поліції через навчання профайлінгу.....	136
СУЧАСНІ ПИТАННЯ ФІЗИЧНОЇ ПІДГОТОВКИ ТА ФІЗИЧНОГО ВИХОВАННЯ КУРСАНТІВ І СТУДЕНТІВ ВНЗ ІЗ СПЕЦИФІЧНИМИ УМОВАМИ НАВЧАННЯ	
БОРОВИК М. О.	
Шляхи покращення рівня фізичної працездатності майбутніх офіцерів Національної поліції України.....	140
ЗУБЧЕНКО Л. В., ГОЛИК В. А.	
Мотивація учнів старшої школи до занять з фізичної підготовки та вибору професії поліцейського засобами Fitness Boot Camp.....	145
КАЗНАЧЕЄВ В. М.	
Роль баскетболу в підготовці поліцейських у вищих навчальних закладах.....	148
КУЗНІЧЕНКО О. В., САЛМАН А. С.	
Підвищення кваліфікації працівників органів Національної поліції	151
ОПТИМІЗАЦІЯ НАВЧАЛЬНО-МЕТОДИЧНОГО ЗАБЕЗПЕЧЕННЯ ПІДГОТОВКИ ПОЛІЦЕЙСЬКИХ	
АБРАМЧУК В. А.	
Деякі напрями вдосконалення криміналістичної підготовки експертів-автотехніків у закладах вищої освіти зі специфічними умовами навчання системи МВС України....	154
БАРАНОВ С. О.	
Роль інтерактивних методик у вивченні дисциплін юридичного профілю.....	156
БРИГАДИР І. В., ПАНОВА І. В.	
Система освітньої підготовки поліцейських на сучасному етапі: сьогодення та перспективи	160
БУГАЙЧУК К. Л.	
Дистанційне навчання поліцейських: закордонний досвід і напрями імплементації до системи кадрового забезпечення Національної поліції України.....	165
ВАВРЕНЮК С. А.	
Процес адаптації курсантів перших курсів до навчального процесу в профільних закладах освіти.....	169
ВАЛЄЄВ Р. Г.	
Шляхи оптимізації навчально-методичного забезпечення підготовки поліцейських в умовах змішаного навчання.....	175

ГІРЕНКО С. П.	
Змістовно-методологічні компоненти тренінгу конфліктологічної культури працівників поліції	178
КОЛІСНІЧЕНКО В. В.	
Проблеми запровадження трирівневої моделі підготовки поліцейських в Україні	183
КОМІСАРОВ О. Г.	
Нові вимоги до ступеневого (багаторівневого) набуття компетенцій випускниками вищих військових навчальних закладів і вищих навчальних закладів зі специфічними умовами навчання під час вивчення тактико-спеціальних (військово-спеціальних) дисциплін	187
КОСАРЕВСЬКА О. В., НОВІЦЬКИЙ О. І.	
Деякі аспекти вдосконалення професійної підготовки фахівців правоохоронної сфери у ВНЗ з особливими умовами навчання в сфері протидії наркозлочинності	189
КРИЖАНОВСЬКА О. В.	
Ціннісно-компетентнісний підхід у навчанні для формування професійної компетентності майбутніх поліцейських	196
МОВЧАН А. В.	
Підготовка фахівців у галузі інформаційних технологій для Національної поліції України	199
МОШЕНСЬКИЙ О. С.	
Про необхідність посилення гуманітарної складової в підготовці поліцейських у вищих навчальних закладах МВС України.....	202
ШКОЛА С. М., СІРОТЧЕНКОВ Д. Ю.	
Підготовка поліцейських в Україні на етапі входження в європейський освітній простір.....	205
НАУКОВІ ПРАЦІ КУРСАНТІВ, СТУДЕНТІВ, СЛУХАЧІВ МАГІСТРАТУРИ	
ВОБЛЕНКО Є. О.	
Моделювання екстремальних ситуацій у процесі фізичної підготовки працівників поліції	209
ГРОЗАН К. С.	
Виведення з рівноваги як обов'язкова умова успішного обеззброєння правопорушника, озброєного ножем.....	211
ДЯЧУК В. Ю.	
Міжнародні стандарти підготовки кадрів для органів поліції	215
КОВБАСА М. В.	
Основні недоліки медико-тактичної підготовки правоохоронців	217
НАЗАРЕНКО Д. С.	
Індивідуалізація спеціальної фізичної підготовки курсантів як ефективний компонент професійної готовності майбутнього поліцейського.....	219
РЕЦ В. В.	
Роль занять з вогневої підготовки у професійній підготовці майбутніх поліцейських.....	220
РИЖАКОВА Д. О.	
Актуальні проблеми фізичної підготовки працівників поліції.....	222
СУХОМЛИН В. Ю.	
Принципи разработки классификации тактики ведения спортивного поединка в тайском боксе.....	225

ТАЛИМОНЧУК В. Д.

Удосконалення тактико-спеціальної, вогневої, фізичної та психологічної підготовки поліцейських.....228

ТАРАСЕНКО В. В.

Важливість професійної підготовки поліцейських у контексті становлення Національної поліції: погляд курсантів.....230

ТЕМРІЄНКО Н. В.

Засвоєння курсантами факторів, які впливають на влучність стрільби, під час вогневої підготовки232

КУРЛОВА Д. І.

Загальні аспекти щодо професійної підготовки співробітника Національної поліції України.....234

ГОРЕЛІК Д. С.

Особливості забезпечення режиму секретності на стратегічних об'єктах в Україні235

ЧЕПЕЛЯК К. В.

Актуальні проблеми вдосконалення системи підготовки кадрів для сектору безпеки та оборони в Україні: зарубіжний досвід238

ЧЕРНИШ О. А.

Міжнародний досвід системи відбору майбутніх поліцейських240

ЧЕРНУТА В. Є., МАТКОВСЬКА Ю. В.

Удосконалення тактики психологічної підготовки поліцейських.....243



**ВІТАЛЬНЕ СЛОВО
РЕКТОРА ХАРКІВСЬКОГО НАЦІОНАЛЬНОГО
УНІВЕРСИТЕТУ ВНУТРІШНІХ СПРАВ,
ГЕНЕРАЛА ПОЛІЦІЇ ТРЕТЬОГО РАНГУ,
ДОКТОРА ЮРИДИЧНИХ НАУК, ДОЦЕНТА,
ЗАСЛУЖЕНОГО ЮРИСТА УКРАЇНИ
ВАЛЕРІЯ ВАСИЛЬОВИЧА СОКУРЕНКА**

Щиро радий привітати вас від колективу університету й від себе особисто з початком нашої конференції. Ми покладаємо великі надії на результати її роботи, адже питання, винесені на розгляд конференції, мають величезне значення як для закладів вищої освіти МВС, так і для Національної поліції.

Реформування – процес настільки необхідний, настільки ж і болісний. Руйнування стереотипів, перехід «на нові рейки» ніколи не проходить швидко та гладко. Природне бажання швидше побачити позитивні зрушення нерідко призводить до протилежного результату. Узяти хоча б Закон України «Про Національну поліцію». Законодавцям довелося усувати суттєві прогалини в ньому, але деяких ми поки що не позбавилися, робота в цьому напрямку триває.

Питання підготовки поліцейських, урегульовані згаданим законом у загальному плані, залишили більше запитань, ніж відповідей. Утім, ми керуємося законами України «Про освіту» та «Про вищу освіту». Але закони, на мій погляд, і не повинні вичерпно регламентувати всі деталі будь-якого процесу. Їх завдання – встановлювати межі, в яких цей процес має проходити. Деталі – це завдання підзаконних актів різних рівнів. І тут для нормотворчості зараз відкрите широке поле діяльності. Міністерство проводить велику роботу з підготовки цілої низки відповідних нормативних актів, деякі учасники сьогоднішньої конференції беруть у ній активну участь. Упевнений, що рекомендації конференції будуть дуже корисними саме в цьому плані.

Особливо надихає те, що конференція є міжнародною. Нам дуже потрібен закордонний досвід, який спирається на багатолітню практику. Скажу більше: обмежившись лише власними напрацюваннями, ми дуже ризикуємо не досягти намічених цілей. Самоізоляція в епоху глобалізму до добра не доведе. Однак механічний перенос іноземного досвіду на вітчизняний ґрунт також не дасть бажаних результатів. Запозичуючи щось у іноземних колег, портібно враховувати і чинну в нас систему права, і позитивні традиції, і, врешті-решт, менталітет.

Не можна визнати такою, що повністю сформувалася, систему професійного відбору майбутніх поліцейських. Вона, скоріше, перебуває на етапі становлення. Є корисні напрацювання, але є й прикрі, м'яко кажучи, збої. Думається, що необхідно всебічно проаналізувати функціонування цієї системи, насамперед випадки, коли вона не спрацювала, не поставила заслон на шляху непридатних для поліцейської служби осіб, і рекомендувати заходи щодо недопущення подібного в подальшому. Тут є завдання для психологів і не тільки для них. Нормативи з фізичної підготовки, можливо, слід відкоригувати, але з певною обережністю. Випускники шкіл, на жаль, не завжди мають можливість досягти потрібних параметрів фізичного розвитку, але в умовах закладу вищої освіти зі специфічними умовами навчання цей недолік досить легко усунути, аби це було можливо в принципі. Тут уже слово за медиками. Потрібно пам'ятати, що, як кажуть, «знизити планку» стану здоров'я майбутніх змусила поліцейських об'єктивна необхідність. Повертаючись до нормативів з фізичної підготовки, хочу висловити впевненість у необхідності їх вирівнювання для чоловіків і жінок. Якщо вже гендерна рівність, то рівність у всьому. Злочинці галантністю поки що не відрізняються, поліцейський незалежно від статі повинен і наздогнати порушника, і подолати його опір.

Цій самій меті слід підпорядкувати фізичну підготовку курсантів. Було б доцільно, на мій погляд, наблизити її до такої, що практикується у військових навчальних закладах: не лише оволодіння прийомами рукопашного бою, самозахисту, знешкодження порушника, а й тренування витривалості, швидкості реакції тощо. Доцільно також передбачити у програмах фізичної підготовки регулярне проведення кросів. Інтенсивні фізичні навантаження, крім іншого, сприятимуть здоровому способу життя, який для поліцейського повинен бути нормою. Що стосується студентів, то для тих із них, хто навчається за напрямом підготовки «Правоохоронна діяльність», програми фізичного виховання повинні наслідувати певною мірою програми фізичної підготовки курсантів. Завдання полягає в тому, щоб випускники з легкістю могли виконати, як мінімум, нормативи для кандидатів на посади поліцейських. Вважаю, однак, що внесенню коректив до програм фізичної підготовки та фізичного виховання повинні передувати відповідні дослідження, про результати деяких з них ми, можливо, почуємо сьогодні.

МВС рішуче вимагає посилення практичної складової навчального процесу. Цій меті слугує, зокрема, набуття досвіду практичної роботи науково-педагогічними працівниками. Ми очікуємо від тих, хто повернеться до закладів вищої освіти МВС, а також від практичних працівників, які продовжуватимуть службу в ЗВО, внесення пропозицій стосовно коригування програм тактико-спеціальної підготовки, інших дисциплін на підставі їх власного досвіду. Звичайно, цим обмежуватися не можна. Завдання науково-педагогічних працівників – у тісному контакті з практиками, в тому числі з нашими випускниками, постійно працювати над удосконаленням навчального процесу, адже життя не стоїть на місці, і ми зобов'язані встигати за вимогами часу. Тобто відповідні дослідження повинні проводитися безперервно.

Стосовно вогневої підготовки можна зазначити, що спочатку курсант повинен до автоматизму напрацювати навички безпечного поводження зі зброєю. Наступний етап – набуття вміння застосовувати її в екстремальних ситуаціях. Гадаю, кожний погодиться, що будь-який випадок застосування зброї є екстремальним. Тобто йдеться про ситуації, коли поліцейський не лише вправі, а й зобов'язаний скористатися табельною зброєю. Вигадувати їх не потрібно – досить уважно вивчити всі випадки, які мали місце протягом останніх кількох років, щоб вичленити типові ситуації, помилки, які допускають працівники поліції, чи, навпаки, їх правильні дії, та на цій основі організувати навчання. Важливим компонентом навчального процесу в цьому плані є мультимедійні тири.

Оновлення навчальних програм, зміна акцентів у підготовці поліцейських ставлять на порядок денний питання вдосконалення методичної бази. Посібники, підручники, методичні рекомендації тощо як основа для самостійної підготовки, дистанційного та заочного навчання повинні не відставати від новацій у навчальному процесі, відображати та закріплювати все нове, позитивне, все, що базується на потребах практики.

Упевнений, що сьогоднішня конференція стане важливим етапом процесу підготовки кадрів для Національної поліції. Бажаю всім плідної роботи та творчого натхнення.



**WELCOME ADDRESS
OF THE RECTOR OF KHARKIV NATIONAL
UNIVERSITY OF INTERNAL AFFAIRS,
GENERAL OF POLICE OF THE THIRD RANK,
DOCTOR OF LAWS, ASSOCIATE PROFESSOR,
HONORED LAWYER OF UKRAINE
VALERII SOKURENKO**

With deepest affection I would like to greet you on behalf of the University's staff and from myself personally with the beginning of our Conference. We have high expectations for the results of its work, since the issues put before the consideration of the conference are of great importance both for the institutions of higher education of the Ministry of Internal Affairs and for the National Police.

Reformation – is the process, which is as necessary, as equally painful. Destruction of stereotypes, the transition to something new never passes quickly and smoothly. The natural desire to see positive changes rather often leads to the opposite result. Let's, for the example, consider the Law of Ukraine "On the National Police". Legislators had to eliminate significant gaps there, but some of them still exist, the work in this direction continues.

The issues related to the training of police officers outlined by the mentioned Law in general, leave more questions than answers. However, we are guided by the Laws of Ukraine "On Education", "On Higher Education". But the laws, in my opinion, should not exhaustively regulate all the details of any process. Their task is to establish the frameworks how this process should take place. Details – are the tasks of subordinate acts of various levels. And there is a wide scope of activities is now open for rule-making field. The Ministry is very active on preparing a number of relevant regulations, a number of participants in the current Conference take an active part in this process. I am confident that the recommendations of the Conference will be very useful in this regard.

Especially inspiring is the fact that the Conference has the status international. So, we really need a foreign experience based on many years of practical work. I will say more: limiting ourselves to our own best practice, we are very at risk not achieving the set goals. Self-isolation in the age of globalization makes for misery. Of course, the mechanical transfer of international experience to domestic soil will not provide the desired results. Borrowing something from foreign colleagues, one must take into account the current system of law, positive traditions, and, finally mentality.

The system of professional selection of future police officers can not be regarded as fully formed. It is rather at the stage of formation. There are useful results, but there are also annoying, mildly speaking, failures. It seems that we need a thorough study and a comprehensive analysis of the functioning of this system, first of all, when it did not work, did not put a barrier on the way to persons unsuitable for the police service, and we have to recommend measures to prevent this in the future. There is a task for psychologists and not only for them. Physical training standards may need to be corrected, but with some caution. School leavers, unfortunately, do not always have the opportunity to achieve the desired parameters of physical development, but in a higher education institution with specific learning conditions, it is quite easy to eliminate this disadvantage, in order to be possible essentially. And now it is for doctors to decide. One must remember that the objective necessity forced to lower the health level for future police officers. Returning to the standards of physical training, I would like to express confidence in the need for their equalization for men and women. We have to follow gender equality in all areas. Criminals do not have debonair, a police officer regardless of gender, must catch the offender and then overcome his resistance.

The same goal should be subjected to the physical training of cadets. It would be advisable, in my opinion, to bring it closer to the one practiced in military educational institutions. That is, not only mastering methods of hand-to-hand combat, self-defense, neutralizing the offender, but also

working out endurance, reaction speed, etc. It would be advisable to foresee in physical training curriculums regular cross-country races. Intense physical activity, among other things, will contribute to a healthy lifestyle, which should be a norm for any police officer. In regard of students, the curriculums of physical training, for those studying in the field of “law enforcement”, must imitate a certain degree of physical training curriculums for cadets. The challenge is to allow graduates with ease to meet, at a minimum, standards for candidates for police positions. I believe, however, that the introduction of corrections to physical training and physical education curriculums should be preceded by relevant studies, the results of some of them we may become acquainted today.

The Ministry of Internal Affairs strongly demands the strengthening of the practical component of the educational process. This goal is, in particular, the acquisition of practical skills by scientific and pedagogical staff. We expect those who return to the institutions of higher education of the Ministry of Internal Affairs, as well as practitioners who continue their service in the institutions of higher education, making propositions for the correction of tactical training programs, other disciplines based on their own experience. Of course, we can not be limited by this aspect. Tasks for scientific and pedagogical staff in close contact with practitioners, including our graduates – are constantly work on improving the educational process, because the life is not in place, and we are obliged to keep up with the requirements of the present time. That is, appropriate research should be carried out continuously.

With regard to fire training, it can be noted that cadets should primarily automatically develop the skills in safe handling of weapons. The next step is to gain the ability to apply it in extreme situations. I believe that everyone will agree that any use of weapons is an extreme case. In other words, it is a situation, when a police officer is both entitled, and obliged to use a department-issued sidearm. It is not necessary to invent them – it is enough to study carefully all the cases that have taken place in the last few years in order to distinguish typical situations, mistakes made by police officers, or, conversely, their correct actions, and to organize training process on this basis. Important components of the training process in this regard are multimedia shooting ranges.

The updating of curriculums, changing the emphasis in the training of police officers put on the agenda the issue of improving the methodological base. Manuals, textbooks, methodological recommendations, etc. as a basis for self-training, distance learning and correspondence education should not lag behind innovations within the training process, reflect and consolidate everything new, positive, everything based on the needs of practical work.

I am confident that today’s Conference will be an important stage in the process of training personnel for the National Police. I wish you all fruitful work and creative inspiration.

ОРГАНІЗАЦІЙНО-ПРАВОВІ, СОЦІАЛЬНО-ЕКОНОМІЧНІ ТА НОРМАТИВНО-ПРАВОВІ ОСНОВИ РЕГУЛЮВАННЯ СИСТЕМИ ПІДГОТОВКИ ПОЛІЦІЇ

УДК 342.12

М. Я. ГУЦУЛЯК,

*кандидат юридичних наук, доцент, старший науковий співробітник
наукової лабораторії з проблем досудового розслідування*

навчально-наукового інституту № 1 Національної академії внутрішніх справ;

ORCID: <http://orcid.org/0000-0002-6646-6765>

ПРО СУДОВУ ПРАКТИКУ Й НОРМАТИВНІ ПЕРЕДУМОВИ ПЕНСІЙНОГО ЗАБЕЗПЕЧЕННЯ ОСІБ, ЗВІЛЬНЕНИХ З ВІЙСЬКОВОЇ СЛУЖБИ, ТА ДЕЯКИХ ІНШИХ ОСІБ

Розглянуто питання нормативно-правових підстав та особливостей реалізації окремими категоріями працівників правоохоронних органів права на пенсійне забезпечення. Акцентовано увагу на розбіжностях та неоднозначному тлумаченні та застосуванні територіальними органами Пенсійного фонду України процесуальних і матеріальних норм права під час здійснення нарахування та виплат. Виділено окремі позиції щодо принципів формування ліквідаційними комісіями територіальних ГУМВС/УМВС в областях довідок про грошове забезпечення, які є основою здійснення перерахунку пенсії.

Ключові слова: *нормативно-правові акти, накази, розпорядження, постанова, соціальний захист, пенсійне забезпечення, територіальні органи пенсійного фонду, ліквідаційні комісії, перерахунок, виплати, грошове забезпечення.*

В Україні, на жаль, трапляються випадки, коли дія принципу верховенства права обмежується і зі сторони уповноважених органів держави, м'яко кажучи, зводиться нанівець. Наша праця буде присвячена власне характеристиці окремих питань щодо пенсійного забезпечення працівників правоохоронних органів, які на сьогоднішній день змушені масово відстоювати свої права в судах. Причиною є розбіжності між нормативно-правовими положеннями законів, постанов Уряду, наказів та їх двояке тлумачення на практиці. Слід зазначити, що Конституція України має найвищу юридичну силу, її норми є нормами прямої дії, а тому органи державної влади та органи місцевого самоврядування, їх посадові особи зобов'язані діяти лише на підставі, в межах повноважень та у спосіб, що передбачені Конституцією та законами України (ст. 8, частина друга ст. 19 Основного Закону України).

Конституційний Суд України неодноразово розглядав питання, пов'язані з реалізацією права на соціальний захист, і сформулював правову позицію, згідно з якою в Конституції України виокремлюються певні категорії громадян України, що потребують додаткових гарантій соціального захисту з боку держави (Рішення від 20 березня 2002 р. № 5-рп/2002, від 17 березня 2004 р. № 7-рп/2004).

У Рішенні від 6 липня 1999 р. № 8-рп/99 у справі за конституційним поданням Міністерства внутрішніх справ України щодо офіційного тлумачення положень статті 5 Закону України «Про статус ветеранів військової служби і ветеранів органів внутрішніх справ та їх соціальний захист» (справа про ветеранів органів внутрішніх справ) Конституційний Суд України прямо зазначив, що служба в органах внутрішніх справ має ряд специфічних властивостей (служба в правоохоронних органах держави пов'язана з ризиком для життя і здоров'я, підвищеними вимогами до дисципліни, професійної придатності, фахових, фізичних, вольових та інших якостей), що повинно компенсуватись наявністю підвищених гарантій соціальної захищеності, тобто комплексом організаційно-правових

та економічних заходів, спрямованих на забезпечення добробуту саме цієї категорії громадян як під час проходження служби в органах внутрішніх справ, так і після звільнення у запас або у відставку.

Відповідно до абзацу другого розділу XI «Прикінцеві та перехідні положення» Закону України від 2 липня 2015 р. № 580-VIII «Про Національну поліцію» [3] за колишніми працівниками міліції, у тому числі пенсіонерами, а також членами їхніх сімей, іншими особами зберігаються пільги, компенсації і гарантії, передбачені цим Законом для колишніх поліцейських, членів їхніх сімей, інших осіб. Тобто заходи, спрямовані на забезпечення державою соціального захисту пенсіонерів органів внутрішніх справ України, у зв'язку, зокрема, з економічною доцільністю, соціально-економічними обставинами не можуть бути скасовані.

Громадяни мають бути впевненими у своїх законних очікуваннях, що набуте ними на підставі чинного законодавства право, його зміст та обсяг буде ними реалізовано право, тобто набуте право не може бути скасоване, звужене (правові позиції Конституційного Суду України в таких рішеннях: від 22 вересня 2005 р. № 5-рп/2005, від 29 червня 2010 р. № 17-рп/2010, від 22 грудня 2010 р. № 23-рп/2010, від 11 жовтня 2011 р. № 10-рп/2011).

Аналіз прецедентної практики Європейського суду з прав людини дає підстави для формування позиції, що при вирішенні питань щодо порушення державами учасницями ОСОБА_2 Європи положень Конвенції про захист прав людини і основоположних свобод та протоколів до неї велика увага акцентується на дотриманні державною принципу «правомірних або законних очікувань» та захисту прав людини через призму цього принципу.

Зокрема, у справах «ОСОБА_3 Девелопмент ЛТД та інші проти Ірландії» та «Федоренко проти України» Європейський суд з прав людини констатував, що відповідно до прецедентного права органів, які діють на підставі конвенції, право власності може бути «існуючим майном» або коштами, включаючи позови, для задоволення яких позивач може обґрунтувати їх принаймні «виправданими очікуваннями» щодо отримання можливості ефективного використання права власності.

Тобто, Європейський суд з прав людини зробив висновок, що певні законні очікування заявників підлягають правовому захисту, та сформував позицію для інтерпретації вимоги як такої, що може вважатися «активом»: вона повинна мати обґрунтовану законну підставу, якою, зокрема, є чинна норма закону, тобто встановлена законом норма щодо виплат, в тому числі і пенсійних на момент дії цієї норми є «активом», на який може розраховувати громадянин як на свою власність.

Як свідчить судова практика, незважаючи на затверджений порядок, зі сторони ліквідаційних комісій під час формування довідки про перерахунок пенсії і надалі відверто ігноруються вимоги законодавства, особливо в частині включення у довідки таких фінансових показників грошового забезпечення як – надбавка за особливо важливі завдання та премія. А у тих випадках коли такі показники закріплюються вони є мізерними і обґрунтування з яких підстав власне такі відсотки виставляються – отримати неможливо.

На доведення обґрунтованості своїх позицій хочу відобразити окремі положення мотивувальної та резолютивної частин рішень судів, які набрали законної сили, а саме у постанові Вищого адміністративного суду України у справі К/800/28614/17 зазначено, що посилення судів попередніх інстанцій на те, що вказана надбавка (за виконання особливо важливих завдань) не може включатися до грошового забезпечення при перерахунку пенсії працівникам органів внутрішніх справ є безпідставними, з огляду на те, що постанова Кабінету Міністрів України (далі – КМУ) № 1294, так само як і постанова КМУ № 988, розповсюджуються на працівників органів внутрішніх справ і містять в собі різний предмет правового регулювання грошового забезпечення працівників органів внутрішніх справ, і встановлені цими постановами надбавки не можуть замінювати одна одну.

Крім того, як зазначалося вище, постановою КМУ № 988 затверджені посадові оклади та надбавки працівникам поліції, а надбавки, доплати і премії не враховані

зазначеною постановою, встановлені згідно постанови КМУ № 1294, яка є чинною і повинна враховуватися при перерахунках пенсій.

Правова позиція Верховного Суду України висловлена в постановках Верховного Суду № 21-244a14 від 1 липня 2014 р. та № 21-322a11 від 6 лютого 2012 р., де суд чітко висловив свою позицію, а саме вирішуючи питання про застосування цього закону у часі, Верховний Суд України виходить із того, що згідно зі статтею 22 Конституції України закріплені нею права і свободи не є вичерпними, гарантуються і не можуть бути скасовані. При прийнятті нових законів або внесенні змін до чинних законодавчих актів не допускається звуження змісту та обсягу існуючих прав і свобод.

З моменту набрання чинності Постанови Кабінету Міністрів України від 21 лютого 2018 р. № 103 «Про перерахунок пенсій особам, які звільнені з військової служби, та деяким іншим категоріям осіб» [6] проблем і правових колізій не поменшало, як показують реалії сьогодення. Однак, як на мене, окремі позиції із закріплених у Постанові Кабінету Міністрів України від 21 лютого 2018 р. № 103 суперечать чинним нормам, які визначають порядок нарахування, перерахунку і власне порядку виплат різниці за минули роки – з моменту набрання чинності Закону України «Про Національну поліцію».

Пунктом 3 закріплено обов'язок органів Пенсійного фонду України обчислити та перерахувати з 1 січня 2016 року пенсії, призначені згідно із Законом, особам начальницького і рядового складу органів внутрішніх справ (міліції) за прирівняною посадою з розміру грошового забезпечення поліцейського, враховуючи відповідні оклади за посадою, спеціальним званням, відсоткову надбавку за вислугу років, щомісячні додаткові види грошового забезпечення (надбавки, доплати, підвищення) та премії в розмірах, установлених законодавством, з якого було сплачено єдиний внесок на загальнообов'язкове державне соціальне страхування, за січень 2016 р. відповідно до постанови Кабінету Міністрів України від 11 листопада 2015 р. № 988 «Про грошове забезпечення поліцейських Національної поліції» [5].

Враховуючи набрання законної сили Постанови Кабінету Міністрів України від 21 лютого 2018 р. № 103, ліквідаційними комісіями УМВС України в Івано-Франківській області станом на квітень 2018 всім пенсіонерам МВС з числа колишніх працівників міліції підготовлені нові довідки про розмір грошового забезпечення, що враховується для перерахунку пенсій для осіб начальницького і рядового складу органів внутрішніх справ (міліції) з урахуванням Постанови Кабінету Міністрів України від 21 лютого 2018 р. № 103 «Про перерахунок пенсій особам, які звільнені з військової служби, та деяким іншим категоріям осіб» [1], а Головними управліннями Пенсійного фонду України нараховані нові розміри пенсії, однак різниці в пенсії виплачені тільки за січень–квітень 2018 р., а не за весь період з моменту набуття права на пенсію. Саме цей порядок викликає занепокоєння і обурення зі сторони різного роду ветеранських організацій.

Беззаперечно, що таке рішення зі сторони органів пенсійного фонду суперечить, в першу чергу Закону України від 9 квітня 1992 р. «Про пенсійне забезпечення осіб, звільнених з військової служби, та деяких інших осіб», де частиною 6 ст. 43 цього ж закону передбачено, що у разі якщо на момент призначення або виплати пенсії відбулася зміна розміру хоча б одного з видів грошового забезпечення та/або були введені для зазначених категорій осіб нові щомісячні додаткові види грошового забезпечення (надбавки, доплати, підвищення) та премії у розмірах, встановлених законодавством, пенсія призначається з урахуванням таких змін та/або нововведень, а призначена пенсія підлягає невідкладному перерахунку та виплаті [2], тобто не поетапно протягом 2019 та 2020 років, а за весь період – з 1 січня 2016 р. по квітень 2018 р. Окрім цього, постанови КМУ в жодному випадку не можуть змінювати ті позиції, які закріплені рішеннями судів, є обов'язковими до виконання і наділені вищою юридичною силою.

Також позиція органів пенсійного забезпечення суперечить вимогам ст. 63 Закону України від 9 квітня 1992 р. «Про пенсійне забезпечення осіб, звільнених з військової служби, та деяких інших осіб», в якій закріплено, що перерахунок раніше призначених пенсій військовослужбовцям, особам, які мають право на пенсію за цим Законом та членам їх

сімей у зв'язку із введенням в дію цього Закону провадиться за документами, що є у пенсійній справі, а також додатковими документами, поданими пенсіонерами на час перерахунку. Якщо пенсіонер згодом подасть додаткові документи, які дають право на подальше підвищення пенсії, то пенсія перераховується за нормами цього Закону [2].

Власне ці обставини породжують на часі численні мітинги і звернення: з позовними заявами до суду і відділів примусового виконання рішень управління державної виконавчої служби Головних територіальних управлінь юстиції в областях. До прикладу – постанова ВП № 56184946 про відкриття виконавчого провадження винесену при примусовому виконанні – виконавчий лист № 344/81/17 виданого Івано-Франківським міським судом 21.09.2017 [4].

Українська судова практика на сьогоднішній час, також має не одну сотню прикладів позитивних рішень всіма інстанціями, в контексті визнання Наприклад: рішення Придніпровський районного суду м. Черкаси від 1 серпня 2017 р. № 711/5764/17, рішення Львівського апеляційного адміністративного суду від 6 березня 2017 р. № 876/1413/17, а також рішення у справах № 676/1910/16-а, № К/800/3528/17, № 373/1308/16-а, № 821/484/16, № 822/1479/16, № 806/610/16, № К/800/20957/16, № 554/6798/16-а тощо.

Яв висновок слід зазначити, що вихід з складної ситуації, яка породжує обурення зі сторони пенсіонерів-силовиків є, тільки потрібна воля і бажання їх реалізувати на часі. Форма реалізація доволі проста – відміна положень Постанови Кабінету Міністрів України від 21 лютого 2018 р. № 103, в частині закріпленого порядку, а саме: здійснити виплати після виділення коштів на їх фінансування з державного бюджету в такому порядку:

- з 1 січня 2019 р. по 31 грудня 2019 р. – щомісяця окремою сумою у розмірі 50 відсотків різниці між місячним розміром підвищеної пенсії та місячним розміром отриманої особою пенсії за період з 1 січня 2016 р. по 31 грудня 2017 р.;

- з 1 січня 2020 р. – щомісяця окремою сумою у розмірі 100 відсотків різниці між місячним розміром підвищеної пенсії та місячним розміром отриманої особою пенсії за період з 1 січня 2016 р. по 31 грудня 2017 р. та до забезпечення повної виплати розрахованої суми [6].

Натомість виплати здійснити негайно за весь період заборгованості, як це визначено статей 43 і 63 Закону України від 9 квітня 1992 р. «Про пенсійне забезпечення осіб, звільнених з військової служби, та деяких інших осіб» [2].

Список бібліографічних посилань

1. Довідка про розмір грошового забезпечення, що враховується для перерахунку пенсій для осіб начальницького і рядового складу органів внутрішніх справ (міліції) – № 1871/8-18 від 20.03.2018 з урахуванням Постанови Кабінету Міністрів України від 21 лютого 2018 № 103 «Про перерахунок пенсій особам, які звільнені з військової служби, та деяким іншим категоріям осіб».

2. Про пенсійне забезпечення осіб, звільнених з військової служби, та деяких інших осіб : закон України від 09.04.1992 № 2262-ХІІ VIII // База даних «Законодавство України» / Верховна Рада України. URL: <http://zakon.rada.gov.ua/laws/show/2262-12>.

3. Про Національну поліцію : закон України від 02.07.2015 № 580-VIII // База даних «Законодавство України» / Верховна Рада України. URL: <http://zakon.rada.gov.ua/laws/show/580-19> (дата звернення: 17.03.2018).

4. Постанова державної виконавчої служби Головного територіального управління юстиції в Івано-Франківській області ВП № 56184946 від 13.04.2018 р. «Про відкриття виконавчого провадження винесену при примусовому виконанні – виконавчого листа № 344/81/17 виданого Івано-Франківським міським судом 21.09.2017».

5. Про грошове забезпечення поліцейських Національної поліції : постанова Кабінету Міністрів України від 11.11.2015 № 988 // Урядовий портал : Єдиний веб-портал органів виконавчої влади України. URL: <https://www.kmu.gov.ua/ua/npras/248668490> (дата звернення: 17.03.2018).

6. Про перерахунок пенсій особам, які звільнені з військової служби, та деяким іншим категоріям осіб : постанова Кабінету Міністрів України від 21.02.2018 № 103 // Урядовий

портал : Єдиний веб-портал органів виконавчої влади України. URL: <https://www.kmu.gov.ua/ua/npas/pro-pererahunok-pensij-osobam-yaki-zvilneni-z-vijskovoyi-sluzhbi-ta-deyakim-inshim-kategoriyam-osib> (дата звернення: 17.03.2018).

Надійшла до редколегії 10.04.2018

УДК 342.924:342.721.6

О. В. КОВАЛЬОВА,

кандидат юридичних наук, старший науковий співробітник,
завідувач кафедри адміністративного права та адміністративного процесу
Одеського державного університету внутрішніх справ

ЗАКОННИЙ ПОРЯДОК І ПРОБЛЕМНІ ПИТАННЯ ЗАСТОСУВАННЯ СПЕЦІАЛЬНИХ ЗАСОБІВ ПІД ЧАС АДМІНІСТРАТИВНОГО ЗАТРИМАННЯ

Розглянуто адміністративно-правове забезпечення застосування спеціальних засобів при адміністративному затриманні, виокремлено наявні проблеми та окреслено шляхи їх вирішення.

Ключові слова: адміністративне затримання, спеціальні засоби, засоби обмеження рухомості, протокол про адміністративне затримання.

Застосування адміністративного затримання пов'язане з обмеженням права особи на свободу, тому вимагає від поліцейських неухильного дотримання правових норм, якими регламентовано застосування цього заходу примусу. Крім того, застосування адміністративного затримання часто пов'язане з необхідністю застосування спеціальних засобів, що вимагає від поліцейських належного рівня правової та тактико-спеціальної підготовки з метою дотримання по-перше, прав та свобод людини, а по-друге заходів особистої безпеки. На жаль, на сьогодні періодично зустрічаються випадки порушення права на свободу з боку поліцейських під час адміністративного затримання та застосування спеціальних засобів. Отже, від належного рівня адміністративно-правової та тактико-спеціальної підготовки поліцейських залежить дотримання ними прав та свобод людини під час застосування спеціальних засобів при адміністративному затриманні.

Слід зазначити, що керівні принципи застосування поліцією заходів примусу, а також процедурні аспекти та обмеження щодо інтенсивності застосування спеціальних засобів поліцейськими визначено у ряді міжнародних документів, зокрема: Резолюції 34/169 Генеральної асамблеї ООН «Кодекс поведінки посадових осіб по підтримці правопорядку»; Резолюції Парламентської Асамблеї Ради Європи № 690 (1979 р.) «Декларація про поліцію»; Основоположних принципах застосування сили та вогнепальної зброї службовцями органів правопорядку, прийнятих восьмим Конгресом ООН з попередження злочинності та поводження з порушниками (1990 р.).

Відповідно до міжнародних стандартів та практики Європейського суду з прав людини була сформульована ст. 29 Закону України «Про Національну поліцію», згідно з якою обраний поліцейський захід повинен бути:

1. Законним, тобто визначеним у законах.
2. Необхідним, тобто: 1) якщо для виконання повноважень поліції неможливо використати інший захід; 2) якщо застосування іншого засобу буде неефективним; 3) якщо такий захід заподіяв би найменшу шкоду як адресату заходу, так і іншим особам.
3. Пропорційним, тобто якщо шкода, заподіяна охоронюваним законом правам і свободам людини або інтересам суспільства чи держави, не перевищує блага, для захисту якого він був застосований, або створеної загрози заподіяння шкоди.
4. Ефективним, тобто якщо застосування поліцейського заходу забезпечує виконання повноважень поліції [1].

Дані керівні положення міжнародних документів знайшли своє відображення й у національному законодавстві.

Відповідно до ст. 260 Кодексу України про адміністративні правопорушення (далі – КУпАП) адміністративне затримання застосовується у випадках, прямо передбачених законами України, з метою:

- припинення адміністративних правопорушень, коли вичерпано інші заходи впливу;
- встановлення особи;
- складення протоколу про адміністративне правопорушення у разі неможливості складення його на місці вчинення правопорушення, якщо складення протоколу є обов'язковим;
- забезпечення своєчасного і правильного розгляду справ та виконання постанов по справах про адміністративні правопорушення [2].

При чому адміністративне затримання провадиться Національною поліцією при вчиненні конкретного переліку адміністративних правопорушень, визначеного в ст. 262 КУпАП. Слід зазначити, що в даному переліку зустрічаються застарілі назви правопорушень (зокрема «насильство в сім'ї», хоча з 7 січня 2018 року дане правопорушення має назву «домашнє насильство»), а також діяння, які на сьогодні не є правопорушеннями (зокрема «дрібна спекуляція»). Крім того, в даному переліку фігурує «образ» поліцейських, сутність якої не визначено в жодному нормативно-правовому акті та відповідно відсутня відповідальність за таке діяння, хоча відповідні проекти були розроблені. Такі недоліки законодавства можуть призвести до непорозумінь під час застосування адміністративного затримання поліцейськими та потребують негайного усунення.

Крім того, існують й інші проблемні питання застосування поліцейськими адміністративного затримання. Так, не завжди виконуються вимоги ст. 261 КУпАП [2], відповідно до якої про кожний випадок адміністративного затримання осіб поліцейські інформують центри з надання безоплатної вторинної правової допомоги, крім випадків, якщо особа захищає себе особисто чи запросила захисника. Така ситуація пов'язана з різними причинами, починаючи з відсутності відповідних знань щодо наявності такої вимоги, процедури та номерів, за якими слід повідомляти та закінчуючи відсутністю належного процесуального оформлення факту адміністративного затримання, тобто нескладання протоколу про адміністративне затримання. Слід згадати про ще одне проблемне питання – це строки адміністративного затримання, визначені в ст. 263 КУпАП [2], а саме: адміністративне затримання особи, яка вчинила адміністративне правопорушення, може тривати не більш як три години, крім випадків порушення порядку обігу наркотичних засобів та прикордонного режиму – до трьох діб з повідомленням про це письмово прокурора протягом двадцяти чотирьох годин з моменту затримання. Три години замалий строк, з врахуванням, що його перебіг починається з моменту фактичного обмеження свободи затриманої особи.

Як зазначалось вище, під час адміністративного затримання може виникнути необхідність застосування поліцейських засобів примусу, зокрема спеціальних засобів.

При цьому, важливо, що будь-який поліцейський захід примусу, в тому числі і застосування спеціальних засобів, вживається виключно для виконання повноважень поліції, і повинен бути припинений, якщо:

- 1) досягнуто мету його застосування;
- 2) очевидно, що мету заходу неможливо досягнути;
- 3) немає необхідності в подальшому застосуванні такого заходу.

Так, в Законі України «Про Національну поліцію» визначено, що поліцейський зобов'язаний негайно зупинити застосування певного виду заходу примусу в момент досягнення очікуваного результату.

Порядок застосування поліцейських заходів примусу визначений в ст. 43 Закону України «Про Національну поліцію» [1]. Так, поліцейський зобов'язаний заздалегідь попередити особу про застосування спеціальних засобів і надати їй достатньо часу для

виконання законної вимоги поліцейського, крім випадку, коли зволікання може спричинити посягання на життя і здоров'я особи чи та/або поліцейського або інші тяжкі наслідки, або в ситуації, що склалася, таке попередження є невиправданим або неможливим. Виникає питання щодо критеріїв «достатності часу», які є наразі невизначені та відповідно мають елемент суб'єктивної оцінки, тобто є оціночним поняттям, застосування якого у законодавстві, на наш погляд, є неприпустимим, оскільки може призвести до свавільного порушення прав та свобод людини.

Попередження може бути зроблено голосом, а за значної відстані або звернення до великої групи людей – через гучномовні установки, підсилювачі звуку [1]. Знову ж таки, критерії «значної відстані» не визначені на нормативному рівні, що слід вважати певною правовою прогалиною.

Вид та інтенсивність застосування заходів примусу визначаються з урахуванням конкретної ситуації, характеру правопорушення та індивідуальних особливостей особи, яка вчинила правопорушення [1]. Таке розпливчате формулювання порядку застосування поліцейських заходів примусу в законодавстві з одного боку зрозуміле, оскільки не можливо передбачити в законодавчому акті всі можливі ситуації, а з іншого – потребує деталізації на рівні підзаконних нормативно-правових актів та якісного відпрацювання навиків застосування заходів примусу під час підготовки поліцейських. При чому бажано, щоб таке відпрацювання відбувалось під час комплексних практичних занять, із залученням фахівців як з питань правового забезпечення застосування спеціальних засобів при адміністративному затриманні, так і фахівців з тактико-спеціальної підготовки.

Поліцейським слід завжди пам'ятати про обов'язок надавати невідкладну медичну допомогу особам, які постраждали в результаті застосування заходів примусу [1].

Порядок застосування поліцейських заходів примусу включає в себе визначення переліку осіб, до яких застосування спеціальних засобів заборонено, крім випадків учинення ними збройного чи групового нападу, учинення збройного опору поліцейському, що загрожує життю і здоров'ю інших осіб або поліцейських, якщо відбити такий напад або опір іншими способами і засобами неможливо. До даного переліку віднесено: жінок з явними ознаками вагітності; малолітніх осіб; осіб з явними ознаками обмежених можливостей або старості [1]. Слід зазначити, що не завжди в практичних умовах можливо чітко визначити явні ознаки вагітності, старості, наявності інвалідності, а ти більше вік особи. Так, візуально відрізнити 13 річну особу, яка відноситься до малолітніх (до 14 років) та 15 річну особу, яка вже такою не є, досить складно. Важливим є відпрацювання відповідних навичок у поліцейських під час навчання. І не можна не звернути увагу на некоректну назву «особи з явними ознаками обмежених можливостей», яка суперечить Закону України «Про основи соціальної захищеності осіб з інвалідністю в Україні» від 21.03.1991 [3], який оперує поняттям «особа з інвалідністю» замість всіх попередньо вживаним, на кшталт «інвалід», «особа з обмеженими можливостями» тощо.

Для виконання своїх повноважень поліцейські можуть використовувати виключно зазначені в ст. 42 Закону України спеціальні засоби: 1) гумові та пластикові кийки; 2) електрошокові пристрої контактної та контактної-дистанційної дії; 3) засоби обмеження рухомості (кайданки, сітки для зв'язування тощо); 4) засоби, споряджені речовинами сльозогінної та дратівної дії; 5) засоби примусової зупинки транспорту; 6) спеціальні маркувальні та фарбувальні засоби; 7) службові собаки та службові коні; 8) пристрої, гранати та боеприпаси світлозвукової дії; 9) засоби акустичного та мікрохвильового впливу; 10) пристрої, гранати, боеприпаси та малогабаритні підривні пристрої для руйнування перешкод і примусового відчинення приміщень; 11) пристрої для відстрілу патронів, споряджених гумовими чи аналогічними за своїми властивостями металевими снарядами не смертельної дії; 12) засоби, споряджені безпечними димоутворюючими препаратами; 13) водомети, бронемашини та інші спеціальні транспортні засоби. При чому не є заходом примусу використання поліцейським засобів індивідуального захисту (шоломів, бронезилетів та іншого спеціального екіпірування) [1].

Важливо, що про застосування до особи спеціального засобу поліцейський зобов'язаний у письмовій формі повідомити свого керівника. У випадку заподіяння поліцейським особі поранення або каліцтва внаслідок застосування до неї спеціального засобу, керівник такого поліцейського зобов'язаний негайно повідомити про це відповідного прокурора [1]. Звертає на себе увагу відсутність визначення конкретного часового терміну виконання даної вимоги, адже часто вживаний термін «негайно» є оціночним, хоча і має тлумачення у судових рішеннях як «момент, коли з'явилась реальна можливість виконання певного зобов'язання».

Загальні правила застосування кожного із спеціальних засобів визначені в ст. 43 Закону України «Про Національну поліцію» [1]. Слід зазначити, що найбільш часто із всього переліку спеціальних засобів в практичній діяльності при адміністративному затриманні використовуються кайданки та інші засоби обмеження рухомості, а також гумові та пластикові кийки.

Звертає на себе увагу відсутність конкретного переліку засобів обмеження рухомості. Зокрема, в п. 3 ч. 4 ст. 42 Закону України «Про Національну поліцію» зазначається, що до засобів обмеження рухомості відносяться кайданки, сітки для зв'язування тощо [1], тобто перелік не є вичерпним. Це призводить до використання поліцейськими в якості таких будь-яких підручних засобів, на кшталт ремня, стяжок та ін. Така ситуація потребує глибокого аналізу, дослідження закордонного досвіду з цього питання, міжнародних та європейських стандартів. На наше глибоке переконання, вкрай необхідним є закріплення на нормативному рівні виключного переліку засобів обмеження рухомості, які можуть застосовуватись на рівні з кайданками.

До того ж слід звернути увагу, що якщо до застосування кайданків передбачені певні обмеження, зокрема поліцейському заборонено застосовувати кайданки більш ніж 2 години безперервного використання або без послаблення їх тиску [1], то щодо інших засобів обмеження рухомості таких правил не передбачено. В даному контексті також звертає на себе увагу питання регламентації та фіксації факту послаблення тиску кайданків. Дане питання також не має чіткої правової регламентації, що може призводити до зловживань поліцейських та як наслідку завдання шкоди здоров'ю затриманих осіб.

У ч. 8 ст. 45 Закону України «Про Національну поліцію» зазначається, що правила зберігання, носіння та застосування спеціальних засобів, що є на озброєнні поліції, визначаються нормативними актами Міністерства внутрішніх справ України [1], однак наразі не існує жодного відомчого акту, який би деталізував положення Закону України «Про Національну поліцію» щодо порядку та правил застосування спеціальних засобів. Однак така необхідність назріла та вимагає виваженого та якісного підходу до розробки та впровадження окремого нормативного акту МВС України з окреслених питань.

Як ми бачимо існує комплекс проблемних питань застосування поліцейськими адміністративного затримання взагалі та спеціальних засобів під час його здійснення зокрема. Тому необхідно об'єднати зусилля науковців та практичних працівників для їх вирішення, а також здійснювати пошук ефективних форм підготовки поліцейських з питань застосування спеціальних засобів під час адміністративного затримання, з врахуванням закордонного досвіду, міжнародних та європейських стандартів.

Список бібліографічних посилань

1. Про Національну поліцію : закон України від 02.07.2015 № 580-VIII // База даних (БД) «Законодавство України» / Верховна Рада (ВР) України. URL: <http://zakon.rada.gov.ua/laws/show/580-19> (дата звернення: 30.03.2018).
2. Кодекс України про адміністративні правопорушення : закон України від 07.12.1984 № 8073-X // БД «Законодавство України» / ВР України. URL: <http://zakon.rada.gov.ua/laws/show/80731-10> (дата звернення: 30.03.2018).

3. Про основи соціальної захищеності осіб з інвалідністю в Україні : закон України від 21.03.1991 № 875-ХІІ // БД «Законодавство України» / ВР України. URL: <http://zakon.rada.gov.ua/laws/show/875-12> (дата звернення: 30.03.2018).

Надійшла до редколегії 12.04.2018

УДК 340.12:351.74

М. О. ЛЯГУТА,

викладач кафедри правових дисциплін Криворізького факультету
Дніпропетровського державного університету внутрішніх справ

ПІДВИЩЕННЯ РІВНЯ ПРАВОВОЇ СВІДОМОСТІ ПРАЦІВНИКА НАЦІОНАЛЬНОЇ ПОЛІЦІЇ ЯК ЗАПОРУКА ЕФЕКТИВНОГО ПРОВЕДЕННЯ РЕФОРМИ ОРГАНІВ МВС

У роботі проаналізовано поняття та ознаки професійної правосвідомості. Дослідженні особливості та розглянуті напрямки підвищення рівня правової свідомості працівника Національної поліції в контексті ефективного проведення реформи органів МВС.

Ключові слова: *правове регулювання, правосвідомість, працівник Національної поліції.*

Становлення України як правової держави повинно супроводжуватись розвитком правової свідомості населення. З метою розвитку правоохоронної системи України було прийнято Закон України «Про Національну поліцію» № 580 VIII від 02.07.2015 року, тому важливим питанням залишається підвищення рівня правової свідомості працівника Національних поліції, що безпосередньо впливає на ефективність проведення реформи органів МВС [1].

Існує ряд ознак правосвідомості: є однією з форм суспільної свідомості та вкупі з політичною, моральною, філософською, іншими формами свідомості відображає суспільне буття; містить поняття, уявлення, судження, почуття, емоції, концепції, теорії, програми; обумовлена соціально-економічним устроєм конкретного суспільства, рівнем розвитку його загальної культури; її ідеологічні елементи виступають головними елементами правової культури та правового виховання [4, с. 567].

Правосвідомість обов'язково проявляється у будь-якому акті юридично значущої поведінки особи. Вона може виступати знанням або незнанням конкретної норми права, різною мірою визнання авторитету державної влади, закону, діяльності правоохоронних органів в очах індивіда, солідарністю із чинними правовими заборонами та санкціями за їх порушення, чи, навпаки, негативним до них ставленням. Отже, у правосвідомості є свій погляд на дійсність, особлива мова, система понять і категорій, специфічні критерії і способи оцінок, цілі і засоби їх здійснення. Іншими словами, правова свідомість відрізняється своєю гносеологією, аксіологією, праксеологією тощо.

Професійна правосвідомість – це правосвідомість, яка характерна на для юристів-практиків, тому вона формується з теоретичних знань у галузі права та практики їх застосування.

Соколов М. Я. визначає професійну правосвідомість різновидом правосвідомості, «що виражається у вигляді системи правових поглядів, почуттів, ціннісних орієнтацій та інших структурних утворень правової свідомості спільності людей, які професійно займаються юридичною діяльністю, що потребує спеціальної освітньої й практичної підготовки» [14, с. 20]. М. М. Вопленко висловлює думку, що «професійну правосвідомість можна визначити як зумовлену специфікою соціальної ролі та юридичної діяльності професійно сформовану систему правових ідей, поглядів, почуттів, ціннісних орієнтацій, що визначають спосіб життя й мотиви поведінки в службовій сфері представників юридичної професії» [2, с. 21].

Мухін В. В. трактує професійну правосвідомість як «цілісний, системний, практично спрямований, нормативно детермінований спосіб пізнання правової дійсності й активного впливу на неї, що забезпечує функціонування й розвиток правопорядку, суб'єктом якого виступають особи, які мають спеціальну юридичну освіту і професійно займаються юридичною практикою» [9, с. 6].

Сапун В. А. вважає, що професійна свідомість за критерієм глибини пізнання правових явищ уособлює спеціалізовані правові знання, навички, уміння, почуття, переконання, які допомагають здійснювати предметну правозастосовну діяльність. Вчений висловлює думку, що професійна правосвідомість має особливий підхід до права, вважаючи його «інструментом» правозастосовної діяльності [12, с. 17].

Кузнєцов Е. В. називає професійну правосвідомість «спеціалізованою» та визначає її як «рівень групової та індивідуальної правової свідомості юристів-професіоналів, які здійснюють правозастосовну діяльність» [6, с. 142]. Вчений намагався поєднати різні критерії класифікації правосвідомості.

На основі проведеного аналізу можна виділити найбільш важливі характерні особливості професійної правосвідомості працівників поліції.

Професор О. Ф. Скакун розглядає «професійну правосвідомість співробітників органів внутрішніх справ», на яку «своєрідний відбиток» накладає «специфіка виконуваних завдань, прав і обов'язків» [13, с. 476]. Також виділяються певні різновиди професійної правосвідомості співробітників органів внутрішніх справ. Так, Є. А. Жуков виділяє «професійну правосвідомість співробітників кримінального розшуку» [5], П. В. Макушев – «професійну правосвідомість дільничного інспектора міліції» [8]. Такий видовий розподіл визначається особливостями рольової поведінки працівників різних юридичних служб, тобто специфікою виконуваних службових функцій і сформованими у зв'язку з цим стереотипами в оцінках правової дійсності. Відомо, зазначає М. М. Вопленко, що в мисленні слідчих часто переважає обвинувальний ухил, а свідомість адвоката орієнтована на захист інтересів клієнта. Автор наголошує, що видові відмінності професійної правосвідомості характеризуються особливостями сформованих правових установок у представників типових юридичних професій [2, с. 22].

Вивчаючи проблему професіоналізму органів внутрішніх справ на етапі розбудови демократичного суспільства, О. І. Герасимів говорить, що саме переорієнтація діяльності силових структур на обслуговуючу функцію, вміння працівників ОВС устанавлювати партнерські стосунки з громадянами є необхідною умовою і тому потребує особливої уваги. Оскільки, на думку науковця особистісні характеристики особи правоохоронця потребують від нього не лише знань, умінь та навичок професійної діяльності, а й наявності правосвідомості,

Герасимів О. І. вважає, що професійна правосвідомість є головним інструментом правоохоронця, і стверджує: «Формування фахової правосвідомості працівника органів внутрішніх справ пов'язане із об'єктивними і суб'єктивними чинниками, що мають вплив на його правосвідомість ... до об'єктивного чинника ми відносимо середовище функціонування правосвідомості. Правове виховання – чинник суб'єктивного характеру» [1, с. 82].

Поліція в країні – це орган, який повинен забезпечувати та захищати права людей, підтримувати належний рівень правопорядку та публічної безпеки, тобто виконання правоохоронної функції є основою всієї його діяльності. Правова культура нової поліції України повинна стати рушійною силою для подолання пострадянського стереотипу правоохоронних органів, де останні вважалися здебільшого апаратом примусу та відстоювання інтересів держави. Поліція має стати апаратом суспільства, який проводить свою діяльність від імені держави, але лише в інтересах народу та для забезпечення таких принципів, як гуманізм, демократизм, законність і верховенство права.

Працівник поліції – це особа, яка має професійно виконувати свої службові обов'язки і, найчастіше, ставити інтереси суспільства вище своїх власних з метою ефективної правозастосовної діяльності. Професійна правова культура поліцейського має низку

специфічних ознак, що обумовлюється такою особливістю професійної діяльності, яка полягає не лише в підвищенні свого рівня правової культури, а й у підвищенні рівня правової культури та правової свідомості суспільства в цілому внаслідок власної професійної діяльності поліцейського.

Головною, фундаментальною та вихідною умовою формування високого рівня правової культури працівника поліції є належна правова та професійна підготовка особи, яка в майбутньому буде виконувати функції поліцейського й основу світогляду якої складатимуть загальнолюдські цінності, принципи гуманізму та демократизму, усвідомлення свободи і прав людини як найважливіших досягнень суспільства. Правовиховна діяльність активно сприяє утвердженню високих моральних якостей майбутніх поліцейських, підвищенню рівня їх організованості та дисципліни, зміцненню почуття службового обов'язку та формуванню професійної культури. Крім належного рівня теоретичної підготовки майбутніх поліцейських, важливу роль у формуванні їх правової культури відіграє виховний аспект. Виховання особи у процесі формування професіонала своєї справи в дусі дотримання загальнолюдських цінностей є пріоритетними завданнями закладів підготовки кадрів для поліції в Україні. Крім належного рівня навчальної роботи, яка повинна проводитись у навчальних закладах, не варто нехтувати проведенням активної виховної та просвітницької діяльності як у межах навчального закладу й процесу навчання, так і поза ними.

Формування високого рівня правової культури можливе під час ефективної роботи з підвищення рівня кожного її елемента. Право, правосвідомість, правовідносини, правомірна поведінка, юридична практика, юридична освіта та наука, правопорядок – основні аспекти, які формують правову культуру кожної особи зокрема й усього суспільства в цілому. Існування таких правових явищ не є відокремленим, тому прояв високого рівня правової культури залежить не тільки від високого рівня кожного з її елементів, а й від їх дієвої взаємодії. Виходячи з цього, аналіз правової культури працівників Національної поліції України варто розпочати з дослідження процесу формування її складових елементів.

Також для підвищення рівня правосвідомості працівників Національної поліції України слід дотримуватись таких рекомендацій:

- удосконалення системи навчання;
- формування упевненості в корисності та правильності своєї професії, у реальному верховенстві права в країні;
- впровадження заходів психологічної підтримки та психологічного стимулювання професійного розвитку працівників поліції.

Отже, можемо зробити висновки, що проведення реформи органів МВС почалось з прийняття Закон України «Про Національну поліцію». Для ефективності проведення реформи необхідно приділяти велику увагу формуванню правосвідомості працівників поліції. Особливостями формування правової свідомості поліцейських є: специфіка повсякденної службової діяльності (правозастосовної); плідна виховна робота як під час підготовки, так і на службі; величезна увага до поліцейських з боку громадськості; формування психологічної установки «суспільний інтерес має пріоритет над власним». Для підвищення рівня правової свідомості працівника Національної поліції слід забезпечувати високий рівень навчання, психологічну підтримку та можливість кар'єрного росту працівників поліції.

Список бібліографічних посилань

1. Про Національну поліцію : закон України від 02.07.2015 № 580-VIII // База даних «Законодавство України» / Верховна Рада України. URL: <http://zakon.rada.gov.ua/laws/show/580-19> (дата звернення: 18.03.2018).
2. Воппенко Н. Правосознание следователя и юридическая практика. Формирование профессиональных качеств следователя. Волгоград, 1985. С. 20–33.
3. Герасимів О. І. Формування професіоналізму органів внутрішніх справ на етапі розбудови демократичного суспільства // Теорія і практика конституціоналізму: український та зарубіжний досвід : матеріали першої наук.-практ. конф. (30 квіт. 2015 р.). Львів : ЛНУ «Львівська політехніка», 2015. С. 80–83.

4. Жиголкін І. Роль і значення правосвідомості в структурі трудових правовідносин. *National Law Journal: Theory and Practice L.L.C.* 2015. № 1. С. 104–107.
5. Жуков Е. А. Профессиональное правосознание сотрудников уголовного розыска : дис. канд. юрид. наук : 12.00.01. Ростов н/Д, 1997. 178 с.
6. Кельман М. С., Мурашин О. Г. Загальна теорія держави і права : підручник. Київ : Кондор, 2008. 477 с.
7. Кузнецов Э. В. О роли теоретико-правовых знаний в формировании профессионального правосознания. *Вопросы политической работы в органах внутренних дел в современных условиях.* Л., 1985. С. 139–147.
8. Макушев П. В. Професійна правосвідомість і правова культура дільничного інспектора міліції (шляхи формування й удосконалювання) : дис. ... канд. юрид. наук : 12.00.01. Київ, 2004. 237 с.
9. Мухін В. В. Професійна правосвідомість: поняття, особливості, функції : автореф. ... канд. юрид. наук : 12.00.01. Харків, 2007. 20 с.
10. Петров А. В. Теория государства и права : учеб. пособие. Челябинск, 2002. 116 с.
11. Рабінович П. М. Основи загальної теорії права та держави : навч. посіб. 8-ме вид., стер. Харків : Консум, 2005. 160 с.
12. Сапун В. А. Инструментальная теория права в юридической науке. *Современное государство и право. Вопросы теории и истории.* Владивосток, 1992. С. 18–22.
13. Скакун О. Ф. Теорія права і держави : підручник. Київ : Алерта. 2013. 524 с.
14. Соколов Н. Я. Правосознание юристов: понятие, сущность и содержание. *Советское государство и право.* 1983. № 10. С. 18–25.

Надійшла до редколегії 09.04.2018

УДК 342.9

О. Ю. ПРОКОПЕНКО,

доктор юридичних наук, старший науковий співробітник,
завідувач кафедри тактичної та тактико-спеціальної підготовки факультету № 3
Харківського національного університету внутрішніх справ;
ORCID: <http://orcid.org/0000-0001-6590-3364>

ЗАРУБІЖНИЙ ДОСВІД ОРГАНІЗАЦІЇ ТА ДІЯЛЬНОСТІ РЕГІОНАЛЬНИХ ПІДРОЗДІЛІВ ПОЛІЦІЇ ЯК СУБ'ЄКТА ЗАБЕЗПЕЧЕННЯ ПРАВОПОРЯДКУ ТА МОЖЛИВОСТІ ЙОГО ВИКОРИСТАННЯ В УКРАЇНІ

На основі наукових досліджень вітчизняних та зарубіжних учених досліджено зарубіжний досвід організації та діяльності регіональних підрозділів поліції як суб'єкта забезпечення правопорядку. Визначено можливості його використання в Україні.

Ключові слова: зарубіжний досвід, поліція, правопорядок, забезпечення правопорядку.

Постановка проблеми. Після революційних подій, що не так давно відбулися на території нашої держави, новоствореною владно-державною командою було проголошено чіткий курс на впровадження європейських цінностей, їх переважання як в політичному, так і суспільному житті країни в цілому. Внаслідок цього значна кількість органів виконавчої влади, які ще декілька років тому були інструментарієм задоволення інтересів держави або окремо взятих політичних сил, взяли курс на перезавантаження та реформування, сутність якого, в першу чергу, полягає в служінні народу, задоволенні законних інтересів фізичних та юридичних осіб, захисті та забезпеченні їх прав і свобод. Одними із перших органів державної влади, що зазнали й досі зазнають суттєвих змін, випробовують на собі новаторські підходи, є органи внутрішніх справ України.

Стан дослідження. Зарубіжний досвід діяльності підрозділів поліції (органів внутрішніх справ) вивчався у наукових роботах таких вчених як Г. Карпюка, К. А. Карчевського, В. О. Климкова, М. С. Городецької, С. М. Гусарова, О. О. Джураєва, М. М. Добкіна, Д. Г. Заброди, К. В. Коваленка, А. Т. Комзюка, С. П. Кондракова, А. М. Колодія, В. В. Копейчиков, Ю. Ф. Кравченко та інших. Проте подальшого дослідження потребує дослідження іноземного досвіду організації та діяльності регіональних підрозділів поліції як суб'єкта забезпечення правопорядку та можливості його використання в Україні. **Тому метою статті** є дослідити зарубіжний досвід організації та діяльності регіональних підрозділів поліції як суб'єкта забезпечення правопорядку та можливості його використання в Україні. Визначити можливість його застосування в Україні.

Виклад основного матеріалу. Значним засобом реформування органів державної влади, в тому числі поліції, виступає запозичення зарубіжного досвіду розвинутих країн світу. Разом із тим, на нашу думку, таке запозичення не повинно стати бездумним копіюванням. Необхідним є врахування історичних особливостей нашої держави, специфіки адміністративно-територіального устрою, менталітету населення та багатьох інших, не менш важливих факторів. Вищенаведене дозволить більш ефективно побудувати дійсно європейську модель поліції, підняти рівень довіри населення до таких підрозділів, забезпечити права, свободи й інтереси фізичних та юридичних осіб на високому рівні. Із цього приводу слід погодитись із екс-заступником міністра внутрішніх справ Польщі Аркадіушем Леткевічем, який, звертаючись до українського народу, зауважив, що коли в Польщі розпочинали реформу поліції, то хотіли відокремитися від назви «міліція», з якою асоціювалося натиск і переслідування. З усіх досвідів, які були тоді запропоновані, було використано фактично два. Зокрема, мова йде про західну систему навчання, підвищення кваліфікації та підбору майбутніх правоохоронців і мотиваційний комплекс кар'єрного зростання. Проте, зауважує екс-посадовець, український народ повинен сам вирішувати чого хоче зробити й до чого прагне. Ніхто не може нав'язати «з боку» якісь конкретні рішення. У Польщі так само в своїй реформі приймалися до уваги професійні поради, але в кінцевому результаті, відповідальність за результат здійсненої роботи завжди залишається за виконавцем [1, с. 15]. Таким чином, на сьогодні актуальним є дослідження особливостей організації діяльності підрозділів поліції, зокрема поліції зарубіжних країн, вивчення їх досвіду та врахування його як позитивних, так і негативних моментів під час здійснення реформування в Україні.

У контексті вищенаведеного зазначимо, що не всі країни, в яких було створено органи поліції, були відмічені міжнародною спільнотою як успішні в цьому питанні. Так, якщо брати досвід побудови правоохоронних органів такої країни як Китайська народна республіка, слід зазначити, що тут, на відміну від інших постсоціалістичних країн, оновлення Міністерства громадської безпеки відбулося значно пізніше, ніж початок реформ в економіці. Тобто країна спершу переходила на ринкові відносини, а вже потім відбувалася модернізація галузі правопорядку. При цьому й понині китайські правоохоронці мають здебільшого дбати про захист державного устрою та публічно-правових інтересів держави. Ці пріоритети домінують у тамтешній функціональній спрямованості поліції, відсуваючи на другий план службових потреб убезпечення приватно правових інтересів окремого громадянина. Також експерти в основному єдині в думці, що коло завдань поліції Китаю значно ширше, аніж в інших країнах світу. Законодавство делегує поліцейський персонал на такі ділянки, як органи держбезпеки, пенітенціарні заклади, установи перевиховання, протипожежний нагляд і навіть у народні суди й прокуратуру [2, с. 20]. Окрім вищенаведеного, варто відмітити досвід такої країни як Корейська народна республіка. Так, оголошений у 2015 році ООН моніторинг ситуації в галузі прав людини у вищенаведеній країні свідчить про те, що ключовим елементом політичної системи країни є колосальний за масштабами політичний апарат безпеки, який використовує методи стеження, примусу, залякування й покарань для запобігання будь-яким проявам незгоди. Публічні страти й насильницькі запроторення у виправні табори є головним інструментом забезпечення повної

покори населення. У багатьох випадках виявлені порушення прав людини можна прирівняти до злочинів проти людяності, заснованих на державній політиці. Головна відповідальність тут лежить на працівниках міністерств народної та державної безпеки, армії, суду та Трудової партії Кореї [3, с. 15]. Досліджуючи в лютому 2015 року ситуацію щодо захисту прав людини у Вірменії, правозахисники міжнародної організації «Amnesty International» у своїй доповіді відмітили той факт, що поліція не раз з надміром сили розганяла мирні демонстрації проти антинародної пенсійної реформи, високих комунальних тарифів, порушень прав жінок. Спостерігачі вказують і на катування в поліцейських відділеннях, факти затримання опозиційних активістів. А на загальний суспільний клімат помітно вплинули зіткнення улітку 2014 року вздовж вірмено-азербайджанського кордону на карабаському терені, під час яких загинуло 20 осіб [4, с. 21]. Таким чином, аналізуючи досвід організації поліцейської діяльності вищенаведених країн, слід зазначити, що саме по собі створення поліції, перетворення її з органів міліції, не має наслідком впровадження правових принципів суспільного життя, ефективне забезпечення прав, свобод та інтересів фізичних та юридичних осіб.

Досліджуючи зарубіжний досвід організації діяльності органів поліції, не можна оминати увагою досвід країн, які, як і наша держава, перебувають лише на початку курсу із запровадження нової інституції – поліції. Так, у Таджикистані повільно, але неухильно впроваджується перехід від міліції до поліції. Модель цієї роботи дуже схожа з тим, що відбувалося й триває в сусідньому Киргизстані. Влада та суспільство хочуть, щоб з поняттям «міліції» в небуття пішли корупція й зловживання, що виїдають зсередини правоохоронні структури. У квітні 2014 року глава Міністерства внутрішніх справ Таджикистану Абдурахім Каххаров й очільник регіонального Бюро ОБСЄ Івар Віккі підписали меморандум про взаємопорозуміння в питаннях реформування міліції. Тоді ж було заявлено про розробку закону «Про поліцію» й ухвалено програму реформування міліції до 2020 року. Разом із тим, деякі із місцевих експертів разом із ініціаторами реформ наголошують на тому, що це настільки не підйомна для них ініціатива, що без допомоги міжнародної спільноти, зокрема консультативної та фінансової, не обійтись. Наслідком таких виступів стало те, що ОБСЄ наразі створює донорський механізм підтримки реформування органів внутрішніх справ. Таджикиські експерти відмічають, що реформа назріла ще давно, оскільки міліція перетворилася на скупчення байдужих та жадібних до грошей людей, далеких від моральності, вірних лише начальству та рідні. А відділки міліції стали схожими на офіси платних послуг, пронизані наскрізь корупційними проявами. Спостерігачі наголошують, що існує загроза саботажу, й зауважують, що в тутешніх умовах знизити корупційний компонент і покращити рівень відповідальності можна за умови відчутного підвищення зарплати в органах внутрішніх справ. Але є сподівання, що реформу все ж таки реалізують, адже шляхи зазначеного реформування вдосконалюються та до контролю за її здійсненням активно залучають громадянське суспільство. Таку публічну продуктивну дискусію нещодавно оформили як організаційну стратегію-філософію «Поліція і Громадськість», мета якої – інституціоналізація партнерства як способу суспільного управління ситуацією [5, с. 9].

Особливої уваги заслуговує досвід організації поліцейської діяльності країн, які пройшли шлях реформування органів внутрішніх справ не зовсім стандартно. Мова йде про такі країни, де зазначеному реформуванню протистояв не аби який опір з боку держави й інших інституцій. Так, наприклад, у 2005 році в Боснії та Герцеговині сербські міністри пригрозили залишити центральний уряд, якщо їх і надалі примушуватимуть проводити зміни в поліції так, як диктує ООН. Вони не хотіли, щоб ліквідовували Міністерство внутрішніх справ Республіки Сербської й передавали його повноваження боснійському міністерству. Критики зауважували, що суспільний діалог щодо поліцейської реформи був формальним, а сама її концепція не врахувала специфіки регіонів [6, с. 19]. У Румунії дуже складно йшов процес забезпечення поліцейських гідними умовами й оплатою праці. Відомими стали протести в квітні 2008 року, коли тисячі правоохоронців вийшли на вулиці, але не на роботу, а на соціальний протест. Лише в Бухаресті їх зібралося 5 тисяч осіб. Варто відмітити, що тоді

колег підтримали представники європейської поліцейської профспілки [7, с. 22]. Із приводу вищенаведеного зазначимо, що чинне національне законодавство України забороняє правоохоронцям страйкувати, навіть задля поліпшення умов своєї праці. А тому дуже корисним у вищенаведеному контексті здається досвід Словенії. У зазначеній країні дуже ефективно здійснює свою діяльність профспілка поліції. Зокрема, в 2014 році профспілка поліції Словенії подала в суд позов на уряд, який не виконав обіцянок після страйку 2010 року щодо додаткових виплат. Ідеться про так і не внесені поправки в закон про поліцію, що мали врегулювати доплати в розмірі 0,5 % за кожен відпрацьований рік на одному місці, стільки ж щорічних надбавок за стаж та збільшення на 35 % окладу працівникам, які безпосередньо борються зі злочинністю [8, с. 17]. Вищенаведене є яскравим прикладом застосування правових засобів досягнення своєї мети. При цьому слід відмітити, що такі засоби є й у нашій державі. Так, у даному випадку мова йде про такий інститут судового захисту порушених, не визнаних прав свобод й інтересів фізичних та юридичних осіб, як адміністративне судочинство. У рамках наведеного судового інституту можуть бути оскаржені рішення, дії та бездіяльність суб'єктів владних повноважень. Більш того, до підвідомчості адміністративних судів ст. 17 Кодексу адміністративного судочинства від 6 липня 2005 року відносить і спори між суб'єктами владних повноважень, а також спори щодо призначення, проходження та звільнення громадян з публічної служби [9]. Інша справа, що вищенаведена можливість не використовується в повній мірі.

У деяких країнах діяльність поліції зосереджена на протидії конкретним видам правопорушень. Так, у Китайській Народній Республіці оголошено війну наркобізнесу та контрабанді. Поліція концентрує зусилля на певному регіоні, оголошеному вільним від наркотиків, і за будь-яку ціну намагається досягнути свого. Цій роботі допомагало повсюдне створення поліцейських відділків задля кращого реагування на потреби громадян. А для протидії контрабандистам 15 років тому при відділах митниці створили поліцію з боротьби із контрабандою [2, с. 21]. У В'єтнамі діє вельми розгалужена й численна природоохоронна поліція. Саме вона стає на заваді торговцям рідкісними тваринами. Діяльність цієї структури отримує найбільше схвальних відгуків з-за кордону. Успіхи природоохоронної поліції та влади загалом не раз відзначала міжнародна мережа з моніторингу за торгівлею об'єктами дикої природи Всесвітнього фонду природи [10, с. 15].

Цікавим є досвід Вірменії, в якій простежуються певні паралелі із сучасною Україною, зокрема щодо ведення воєнного конфлікту. Спочатку в зоні зіткнень створювали різноманітні добровольчі підрозділи. Потім доволі вдалим кроком стало формування спеціального органу – Комітету оборони при уряді, що звів під єдине управління нерегулярні сили – озброєні загони, утворивши полк внутрішніх військ, підрозділи міліції особливого призначення, забезпечивши їх необхідним ресурсом для ведення бойових дій. Коли гаряча фаза конфлікту згасла, країна розпочала повноцінну поліцейську реформу. Проте найактуальнішим викликом безпеці держави досі є корупція, що вразила економіку й владу [4, с. 21]. Окрім вищенаведеного, вітчизняному Міністерству внутрішніх справ варто звернути увагу на ефективне впровадження в дорожній поліції Румунії системи «антихабар». Це спеціальні детектори, якими обладнали патрульні авто на кшталт американської технології, що фіксує дії служителів закону на електронні носії. За три роки новації пропозицій правопорушників із корупційною складовою значно поменшало. Наразі в роботі румунської поліції успішно утверджується концепція охорони правопорядку за допомогою громадськості. Тоді цей орган сприйматимуть як службу, створену громадянами й для них самих [7, с. 22]. Говорячи про боротьбу із корупцією в органах поліції зарубіжних країн, варто звернути увагу на досвід Польщі. Так, спеціальний департамент підпорядкований міністрові, контролює роботу поліцейських, має право на провокацію хабара. При цьому, в разі якщо поліцейського викриють у вчиненні злочину, його не тільки звільнять, а й позбавлять пенсії. Але якщо він повідомить про спробу дати йому хабара, то отримає непогану премію. Окрім цього, тут посилено громадський контроль за поліцією. Правозахисники будь-коли можуть перевірити тимчасові міста тримання затриманих

і поспілкуватись із ними. Без сумніву великий вплив на ефективність діяльності польських поліцейських, а також на недопустимість корупційних проявів впливають високі показники оплати праці поліції. Зокрема, заробітна плата в польській поліції старшого офіцера становить 3,5 тисячі євро, дільничного – 2 тисячі євро, а патрульного – 600 євро [1, с. 14–15]. Схожа ситуація відбувається й в чеській поліції, де середня зарплата поліцейського – 27 тисяч крон (понад 1000 євро). Окрім цього, поліцейських преміюють за роботу вночі, у вихідні, понаднормово. Додатковими пільгами слугують дотації на транспорт і житло [11, с. 20]. Якщо ж вести мову про Україну, то в нашій державі середня зарплата працівника поліції становить близько 400 доларів. Звичайно, в запропонованих у цьому році підрозділах поліції значно покращили оплату праці. Більш того проголошено, що поступово заробітна плата буде підвищена всім працівникам поліції. Разом із тим, якщо порівняти оплату праці працівника міліції й зараз, врахувати купівельну спроможність, тобто що працівник органів внутрішніх справ міг придбати на свою заробітну плату тоді, виходить, що оплата праці впала в 3–4 рази, а запропоновані підвищення лише в деякій мірі повертають ті показники. Таким чином, на нашу думку, на сьогодні дуже гостро стоїть питання належної оплати праці працівника поліції, приведення її показників хоча б до світових стандартів.

Більш того, значне підвищення фінансування Національної поліції України необхідне не тільки заради забезпечення належного рівня заробітної платні, а й у зв'язку із необхідністю розроблення й впровадження в життя сучасних технологій забезпечення правопорядку, які існують в багатьох країнах світу. Зокрема, в Нідерландах набирає популярності сервіс, який надає поліція на сайті www.burgernet.nl, сутність якого полягає в тому, що будь-який нідерландець віком від 16 років може тут зареєструватися задля допомоги поліції в районі проживання з пошуком корисної інформації про злочинців, зниклих осіб, викрадені транспортні засоби тощо. Користувачі вищенаведеного інформаційного ресурсу вказують власні дані, зокрема зони, в яких часто бувають (домашня та робоча адреса), мобільний телефон. Якщо в якомусь з цих районів щось сталося, диспетчер поліції розсилає всім передплатникам коротке SMS з деталями. Ці повідомлення дублюють на сайті. Якщо в поліції в процесі оперативної роботи з'являються нові відомості, про них сповіщають додатково. У разі, коли людині вдалося виявити щось підозріле, й це стосується події, досить набрати спеціальний номер. Цей сервіс здешевлює роботу правоохоронців у разі, а інформація більш оперативно потрапляє до органів поліції. Схожа ситуація відбувається й у Великобританії, Міністерство внутрішніх справ якої невпинно вдосконалює власний інноваційний проект – географічну систему відстеження рівня злочинності – www.police.uk. Система дає змогу переглядати статистику з окремих видів злочинів для конкретної місцевості, інформацію про діяльність місцевих органів поліції, пропонує додатки для смартфонів, які спрощують доступ до відомостей про правопорушення та криміногенну обстановку [12, с. 22]. Зазначимо, що на вітчизняному просторі також проявляються спроби впровадження подібних інформаційних сервісів. Так, з ініціативи ГУНП в Харківській області було створено ресурс www.police.kh.ua, де можна отримати інформацію про осіб, які перебувають у розшуку, події, що трапилися в конкретному районі як Харкова, так і області в цілому, повідомити про такі події тощо. Окремої уваги заслуговує той факт, що згаданий вище ресурс постійно оновлюється. При цьому основним критерієм оновлення слугує побажання громадян, усунення виявлених в роботі ресурсу недоліків тощо. Не викликає сумніву, що подібні проекти повинні впроваджуватися у всіх регіонах нашої держави.

Окремої уваги заслуговує досвід зарубіжних країн у питанні підвищення іміджу поліції. Так, Міністерство внутрішніх справ Чехії невтомно популяризує професію поліцейського. Повсюдно можна натрапити на яскраві буклети із зображенням левів у поліцейській уніформі з написом: «Чеська поліція – ваш друг і приятель», а також ілюстровані проспекти, в яких розповідається про окремі служби. У країні знімається багато серіалів про вартових порядку, де головні позитивні герої – поліцейські. Основним об'єктом рекламних акцій є молодь. Додатковим стимулом служби у чеській поліції слугує те, що громадяни призовного

віку можуть пройти альтернативну військову службу в поліції й потім вступати у відомчі вищі навчальні заклади [11, с. 18]. Не можна оминати увагою досвід формування поліції в такій країні як Грузія. Там не тільки запроторювали за ґрати корупціонерів усіх можливих рангів, створили нову поліцію й суди, а й змогли як похідну від усього цього сформувавши привабливу модель значно комфортнішого життя в країні, що позитивним чином вплинуло на імідж держави на світовій арені, на ріст промислового сектору, будівництво, туризм тощо. Офіси поліцейських відділень з прозорими стінками, привітним персоналом і сучасним обладнанням стали уособленням важливої складової грузинського успіху. Грузини вже звикли до отримання необхідних довідок і документів у стислі терміни й без хабарів. У сервісних центрах було поєднано функції багатьох служб, що значно зменшило бюрократизм. Наприклад, на реєстрацію транспортного засобу, отримання реєстраційного номеру чи технічного паспорту знадобиться найбільше дві години. Кожний різновид послуги має окремий сектор. При цьому більшість довідок, таких як, наприклад, про несудимість або зберігання та носіння зброї надаються безоплатно впродовж п'яти робочих днів [12, с. 21]. Цікавим здається й досвід В'єтнаму щодо підвищення іміджу поліцейського. Так, у 2011 році народним поліцейським заборонили на службі носити протисонцеві окуляри, палити, тримати руки в кишенях, читати книжки й розмовляти телефоном. Пізніше, у 2013 році поліцейських в'єтнамської столиці Ханюю зобов'язали до виконання нових стандартів, що стосуються їхнього зовнішнього вигляду. Приміром, з вулиць прибрали дорожніх інспекторів, які мали зайву вагу або надто низький зріст. Також вирішили покращити стиль поведінки правоохоронців – він завжди відзначався агресивністю. Ініціатори нововведень переконані, що завдяки цьому поліція зможе швидше позбутися негативного іміджу [10, с. 15].

Висновки. Таким чином, аналіз вищенаведеного надає змогу зробити висновок стосовно того, що зарубіжний досвід деяких країн світу свідчить про те, що само по собі запровадження інституту поліції не завжди пов'язано із підвищенням рівня забезпечення прав, свобод й інтересів фізичних та юридичних осіб. Затягування процесу реформування поліції, неврахування специфіки відповідного регіону та менталітету населення, низька оплата праці правоохоронця не сприяє досягненню поставлених завдань такого реформування й може привести до негативного кінцевого результату. Особливої уваги заслуговує питання щодо створення в Україні вкрай необхідного на сьогодні спеціального підрозділу – туристичної поліції. Впровадження вищенаведеного підрозділу дозволить значно покращити як імідж поліції всередині нашої держави, так і імідж країни на світовій арені взагалі, більш ефективно забезпечити правопорядок у курортних регіонах, втілити в життя концепцію служіння держави людині та громадянину. Більш того, досвід провідних зарубіжних країн вказує на необхідність розроблення та впровадження в діяльність Національної поліції України сучасних інформаційних технологій – веб-ресурсів, мобільних додатків, спеціального програмного забезпечення тощо.

Список бібліографічних посилань

1. Карпюк Г. Практика реформ: країни соцтабору. *Іменем закону*. 2015. № 11 (5969). С. 14–15.
2. Карпюк Г. Піднебесні реформи. *Іменем Закону*. 2015. № 15 (5973). С. 20–21.
3. Карпюк Г. Релікти епохи тоталітаризму. *Іменем Закону*. 2015. № 20 (5978). С. 14–15.
4. Карпюк Г. Практика реформ: від форми до змісту. *Іменем Закону*. 2015. № 10 (5968). С. 12, 21.
5. Карпюк Г. Вікно на «кухню» чужих реформ. *Іменем Закону*. 2015. № 9 (5967). С. 8–9.
6. Карпюк Г. Балканські рецепти реформ. *Іменем Закону*. № 14 (5972). С. 16–19.
7. Карпюк Г. Реформи по-європейські. *Іменем Закону*. 2015. № 3. С. 22–23.
8. Карпюк Г. Балканські рецепти реформ. *Іменем Закону*. № 14 (5972). С. 16–19.
9. Кодекс адміністративного судочинства України : закон України від 06.07.2005 № 2747-IV. *Відомості Верховної Ради України*. 2005. № 35–36, 37. Ст. 446.
10. Карпюк Г. Соціалістичний Індокитай: стара поліція у форматі нової економіки. *Іменем Закону*. 2015. № 18–19 (5976–5977). С. 14.

11. Карпюк Г. Реформи по-європейські. *Моменти*. 2015. № 3. С. 18–21.
12. Карпюк Г. Послуга за послугу. *Іменем закону*. 2015. № 23 (5981). С. 20–23.
13. Карпюк Г. Реформи по-європейські. *Моменти*. 2015. № 3. С. 18–21.

Надійшла до редколегії 16.04.2018

УДК 34.06

В. О. ПУГАЧ,

завідувач науково-методичного відділення

відділу методичного забезпечення навчального процесу

Харківського національного університету внутрішніх справ

КВАЛІФІКАЦІЯ ТА КОМПЕТЕНТНОСТІ В СИСТЕМІ ПІДГОТОВКИ КАДРІВ ДЛЯ НАЦІОНАЛЬНОЇ ПОЛІЦІЇ

Охарактеризовано загальні питання визначення кваліфікації. Визначено основні фактори, що впливають на формування компетентностей в процесі підготовки кадрів для Національної поліції України.

Ключові слова: *кваліфікація, компетентність, професія, спеціальність, Національна поліція, первинні посади, кваліфікаційні характеристики.*

Із розвитком економіки країни на ринку праці зростають вимоги до якості трудових ресурсів у тій чи іншій галузі, зокрема, до рівня їхніх кваліфікацій (освітньої та професійної). Не обходить це і Національної поліції, тобто якості підготовки її кадрів. Сучасне українське суспільство зацікавлене у патріотичних, освічених, сумлінних, порядних та ініціативних поліцейських кадрах, адже завданнями поліції є реалізація державної політики у сферах забезпечення охорони прав і свобод людини, інтересів суспільства і держави, протидії злочинності, забезпечення публічної безпеки і порядку.

Професія 5162 Поліцейський за Класифікатором професій ДК 003:2010 належить до 5 розділу – Працівники сфери торгівлі та послуг. Цей розділ вміщує професії, що передбачають наявність знань, необхідних для надання послуг. Професійні завдання охоплюють у тому числі й забезпечення охороною, підтриманням правопорядку. Підрозділ 51 об'єднує групи професій служб, що надають захисні послуги, і визначає кваліфікаційний рівень робіт, що виконуються.

Сам термін «кваліфікація» має кілька значень. Так, у Класифікаторі професій визначено, що кваліфікація – це здатність виконувати завдання та обов'язки відповідної роботи. В дипломі чи іншому документі про професійну підготовку (дипломі, сертифікаті, посвідченні тощо) кваліфікація визначається рівнем освіти та спеціалізацією через назву професії (інженер-радіолог, економіст, токарь, секретар-стенографіст, поліцейський патрульної служби тощо). Спеціалізація, у свою чергу, пов'язана як із необхідною галуззю знань, використовуваними інструментами чи устаткуванням, так і з продукцією, яка виробляється, або з надаваними послугами і відповідає певною мірою деталізованому колу професійних завдань та обов'язків.

У Законі України «Про освіту» визначено, що кваліфікація – це стандартизована сукупність здобутих особою компетентностей (результатів навчання), визнана уповноваженим суб'єктом та засвідчена відповідним документом.

У свою чергу набуті компетентності визначають здатність особи успішно соціалізуватися, провадити професійну та/або подальшу навчальну діяльність, і являють собою динамічну комбінацію знань, умінь, навичок, способів мислення, поглядів, цінностей, інших особистих якостей, які формуються у процесі навчання.

З огляду на сучасні вимоги ринку праці до компетентностей фахівців, а також враховуючи запровадження європейських стандартів та принципів забезпечення якості,

кваліфікації, здобуті на певному рівні освіти мають відповідати типовим сукупностям компетентностей, визначених Національною рамкою кваліфікацій.

На нашу думку, терміни «освітня кваліфікація» та «професійна кваліфікація» взаємопов'язані. Формування комплексу освітніх компонентів, необхідних для досягнення визначених освітньо-професійною програмою результатів навчання прямо залежить від професійних вимог. Отже, компоненти освітньої програми мають сприяти формуванню певних компетентностей, а ті, у свою чергу, мають відповідати складовим кваліфікаційним характеристикам професій. Саме кваліфікаційна характеристика професії встановлює вимоги до рівня освіти, необхідного для виконання професійних робіт, тобто встановлює вимоги до загальних та фахових компетентностей, сформованих у особи під час здобуття відповідної кваліфікації (освітнього ступеня) певної професії (спеціальності).

Ураховуючи викладене, можна констатувати, що при формуванні освітніх програм підготовки кадрів для Національної поліції необхідно враховувати відповідність освітніх компонентів результатам навчання та компетентностям, що, у свою чергу, тісно пов'язане із таким показником, як якість освіти.

У вузькому розумінні якість освіти, що визначається набутою кваліфікацією, сприймається як ступінь підготовленості суб'єкту, який отримав освіту відповідного рівня, до виконання конкретних видів робіт і функцій.

Набута кваліфікація (освітня чи професійна) має важливе значення у житті людини. Вона впливає як на професійну діяльність людини, розвиток її компетентностей, так і на сталий євроінтегрований розвиток нашої держави.

Сучасні темпи розвитку економіки і ринку праці викликають старіння одних професій і спеціальностей та виникнення нових, взаємне визнання кваліфікацій на засадах їх прозорості. Так, у ході реформ правоохоронних органів у 2015 році Кабінет Міністрів України, відповідно до Закону України «Про Національну поліцію», ухвалив рішення про створення центрального органу виконавчої влади – Національна поліція, що підпорядковується Міністерству внутрішніх справ України. У Класифікаторі з'явилась нова професія – поліцейський. У грудні 2017 року на міжнародній конференції «Освіта та професійне навчання поліцейських» була презентована модель підготовки поліцейських.

Модель фахівця – це опис того, чого повинен бути гідним фахівець, до виконання яких функцій він підготовлений і якими якостями він має володіти. Моделі дозволяють відрізнити одного фахівця від іншого, а також рівні (якості) підготовки фахівців одного і того ж типу. Модель постає системостворюючим фактором при формуванні освітніх програм, науково-методичному забезпеченні їх компонент та виборі форм організації освітнього процесу і видів навчальних занять.

Вважаємо, що побудувати модель підготовки поліцейського можливо лише спираючись на професійний стандарт підготовки поліцейського та/або кваліфікаційні характеристики посад працівників Національної поліції. Адже кваліфікаційні характеристики посад забезпечують типовість у визначенні посадових обов'язків і кваліфікаційних вимог до певних категорій і посад працівників Національної поліції. Окрім цього кваліфікаційною характеристикою встановлюються вимоги до змісту професійної діяльності та рівня кваліфікації працівників Національної поліції. А саме поняття «кваліфікація», як ми зазначали вище, і полягає в здатності виконувати завдання та обов'язки відповідної професії.

Вважаємо, що у межах реформування системи Міністерства внутрішніх справ постала гостра потреба у розробці, з урахуванням досвіду підготовки поліцейських у країнах з високорозвиненою економікою, професійних стандартів (кваліфікаційних характеристик посад працівників Національної поліції); освітніх стандартів; визначенні первинних посад, які поліцейський може обіймати після здобуття певного рівня освіти, враховуючи всі спеціальності та спеціалізації, за якими провадиться освітня діяльність.

Поняття «спеціальність» можна розглянути як частину трудової діяльності в межах певної професії, що вказує на наявність відповідних компетентностей. Професію у такому випадку слід розуміти як загальне (широке) поняття, що характеризує наявність відповідної

освітньо-професійної підготовки в певному виді діяльності, де працівник може застосовувати свої компетентності.

Професія, як правило, включає в себе цілий ряд спеціальностей, які є частиною трудової діяльності в її межах, що найбільше глибоко та всебічно опанована працівником. Однак сама по собі спеціальність працівника не завжди визначає ту конкретну роботу, для виконання якої він був найнятий. У такому випадку важливо враховувати також кваліфікацію працівника як рівень його компетентностей в окремо взятій професії, спеціальності, що відповідають певному розряду, класу, категорії, науковому ступеню, званню тощо. Кваліфікація працівника являє собою сукупність набутих ним професійних якостей і встановлюється спеціальною комісією на основі атестації. Отже, професія охоплює цілий ряд спеціальностей, які, в свою чергу, відповідають певним кваліфікаційним рівням. Наприклад, професія викладач, спеціальність – викладач права, кваліфікація – доктор філософії права, посада – доцент кафедри адміністративного права.

Необхідна кваліфікація здобувається завдяки виконанню освітніх (освітньо-професійних) програм підготовки і має в цілому відповідати колу та складності професійних завдань та обов'язків. Тому, виходячи з цього, можна визначити поняття «спеціалізації», що пов'язується як з певною спеціальністю, використовуваними інструментами чи устаткуванням і відповідає більш-менш деталізованому колу професійних завдань та обов'язків. Кваліфікаційний рівень робіт, що виконуються, визначається залежно від вимог до освітнього рівня, професійного навчання та практичного досвіду працівників, здатних виконувати відповідні завдання та обов'язки.

Розглядаючи предметну сферу діяльності працівників Національної поліції, необхідно в освітніх програмах їх підготовки конкретно відобразити придатність випускників до працевлаштування та подальшого навчання. Важливість цієї проблеми обумовлена необхідністю мати чітке знання про те, яким повинен бути майбутній фахівець. До тих пір, поки система освіти МВС України не буде забезпечена необхідними моделями підготовки поліцейських кадрів, зберігатиметься небезпека того, що курсанти закладів освіти зі специфічними умовами навчання набудуть компетентності, зміст яких не відповідатиме вимогам, встановленим кваліфікаційними характеристиками посад працівників Національної поліції.

Слід зазначити, що саме знання та вміння дозволяють реалізувати принципи зв'язку освіти з конкретною практикою, тобто професійною діяльністю певного структурного підрозділу центрального органу управління поліцією чи територіального органу поліції. Кожне вміння припускає наявність завдання, для розв'язання якого воно призначене. Тому реальні професійні та життєві завдання, які покликаний вирішувати майбутній працівник поліції, і визначають конкретну систему компетентностей та перелік компонент освітньої програми.

Якщо ми розглядаємо сучасного працівника поліції, то, в умовах реформування системи МВС України, постає потреба у зміні системи дійсних орієнтацій та ставлення поліцейських до своєї професійної діяльності. Виконання вказаного завдання неможливе без якісної підготовки кадрів для Національної поліції, що передбачає реалізацію таких основних функцій, як формування професійної свідомості поліцейських кадрів, підвищення рівня їх професійної культури, гордості за професію; вивчення та аналіз стану злочинності, особливостей професійного та соціального спілкування поліцейських з різними верствами населення, нагальних проблем, що стосуються компетенції поліції; оволодіння новими методами, технологіями та підходами до забезпечення публічної безпеки і порядку, охорони прав і свобод людини, а також інтересів суспільства і держави, протидії злочинності, надання в межах, визначених законом, послуг з допомоги особам, які з особистих, економічних, соціальних причин або внаслідок надзвичайних ситуацій потребують такої допомоги.

Перш за все, працівник поліції повинен професійно володіти усіма набутими компетентностями, дотримуватися принципів діяльності поліції, оцінювати суспільні та економічні явища, виконувати покладені на поліцію завдання, приймати обґрунтовані

рішення, поєднувати високий професійний рівень з моральністю і культурою, бути здібним до ділового спілкування, а це, безумовно, буде сприяти підвищенню ефективності та результативності функціонування усієї системи МВС України.

Проблема відсутності професійних стандартів (кваліфікаційних характеристик посад працівників Національної поліції) є ключовою при визначенні компетентностей, результатів навчання та компонентів освітніх програм для різних освітніх рівнів.

Останнім часом у системі вищої та професійно-технічної освіти України вже відбувається перехід на стандарти, що ґрунтуються на компетентнісному підході до результатів навчання. Це необхідно враховувати при підготовці сучасного працівника поліції. За компетентнісного підходу компоненти освітніх програм пов'язуються як з компетентностями, так і з результатами навчання. Мета професійної освіти полягає не тільки у тому, щоб навчити людину щось робити, отримати професійну кваліфікацію, але й у тому, щоб сформувати загальні компетентності, які дозволять з легкістю долати різні життєві перешкоди, працювати у групі тощо.

Підсумовуючи викладене, можна зробити висновок, що для удосконалення системи підготовки кадрів для Національної поліції потрібно: забезпечити розробку професійних стандартів (кваліфікаційних характеристик посад працівників Національної поліції); освітніх стандартів для різних рівнів, спеціальностей та професій; визначити первинні посади, які поліцейський може обіймати після здобуття певної кваліфікації.

Список бібліографічних посилань

1. Про освіту : закон України від 05.09.2017 № 2145-VIII // База даних «Законодавство України» / Верховна Рада України. URL: <http://zakon.rada.gov.ua/laws/show/2145-19> (дата звернення: 26.03.2018).

2. Про Національну поліцію : закон України від 02.07.2015 № 580-VIII // База даних «Законодавство України» / Верховна Рада України. URL: <http://zakon.rada.gov.ua/laws/show/580-19> (дата звернення: 26.03.2018).

3. Довідник типових професійно-кваліфікаційних характеристик основних посад працівників Міністерства внутрішніх справ / МВС України ; розроб.: С. Мельник, Ю. Юров, В. Гонтар, П. Підюков та ін. Київ : Видавничо-полігр. центр при МВС України, 2006. 287 с.

4. Концепція реформування освіти в Міністерстві внутрішніх справ України : затверджена наказом МВС України від 25.11.2016 № 1252 // Ліга: закон. URL: http://search.ligazakon.ua/l_doc2.nsf/link1/MVS675.html (дата звернення: 26.03.2018).

5. Професійні стандарти і кваліфікації у країнах з високорозвинутою економікою : монографія / Л. П. Пуховська та ін. Київ, 2014. 176 с.

Надійшла до редколегії 10.04.2018

УДК 342.95(477)

М. В. ПУТІЙ,

аспірант Харківського національного університету внутрішніх справ

ОСОБЛИВОСТІ ПРАВОВОГО СТАТУСУ ПОСАДИ ПОЛІЦЕЙСЬКОГО ТА ПРОХОДЖЕННЯ СЛУЖБИ У НАЦІОНАЛЬНІЙ ПОЛІЦІЇ УКРАЇНИ

Встановлено особливості статусу посади поліцейського Національної поліції України порівняно з посадами працівників та державних службовців відповідного центрального органу виконавчої влади.

Ключові слова: *поліцейський, посада поліцейського, посади Національної поліції України, працівники поліції, державна служба особливого характеру.*

У контексті реалізації Україною курсу на європейську інтеграцію з метою набуття членства в Європейському Союзі питання удосконалення діяльності поліції є особливо актуальним, що зумовлює значний інтерес науковців у цій сфері. Закономірним постає

питання у чому саме полягає особливий статус посади поліцейського Національної поліції України порівняно з іншими посадами державної служби в Україні, посадами міліції тощо.

Щодо зміни назви, неможливо заперечувати, що як правило, зміна самої назви будь-якого органу без зміни змісту його діяльності не принесе жодної користі. Однак, у контексті всебічного реформування правоохоронної системи навіть назва має суттєве значення. Як відомо, термін «міліція», успадкований з радянського минулого, спочатку означав «народне ополчення», нерегулярні збройні формування – саме у такому значенні термін «militia» використовується сьогодні, наприклад, в англійській мові. І стара, радянська міліція спочатку так і формувалась – як напіврегулярні загони з підтримання порядку, а власна назва згодом закріпилась. Натомість термін «поліція» завдячує своїм походженням давньогрецькому слову поліс, містам-державам Давньої Греції і пов'язується насамперед не з репресивними або військовими діями, а навпаки, із наданням населенню певних послуг правоохоронного характеру та захистом прав і свобод будь-якої особи від неправомірних посягань [2, с. 8]. Отже, зміна назви є першим кроком до переосмислення сутності служби в поліції України та призначення такої державної служби особливого характеру.

Спеціальним нормативно-правовим актом, яким врегульовано правові засади організації та діяльності Національної поліції України, статус посад поліцейських, а також порядок проходження служби в Національній поліції України є Закон України «Про Національну поліцію» від 02.07.2015 № 580-VIII [3], який було прийнято на зміну Закону України «Про міліцію» від 20.12.1990 № 565-XII [1]. Одним з першим нововведень у цьому законі було виділення посад поліцейських. Вже в преамбулі закону констатуємо введення поняття «поліцейський». Згідно ч. 1 ст. 7 Закону України «Про Національну поліцію» від 02.07.2015 № 580-VIII [3] поліцейським є громадянин України, який склав Присягу поліцейського, проходить службу на відповідних посадах у поліції і якому присвоєно спеціальне звання поліції. У статтях 47, 48 та інших положеннях Закону України «Про Національну поліцію» від 02.07.2015 № 580-VIII [3] використано поняття «посади поліцейських», однак відповідного визначення не надано.

Аналіз ст. 22 Закон України «Про Національну поліцію» від 02.07.2015 № 580-VIII [3] дозволяє стверджувати, що окрім поліцейських службу в Національній поліції проходять державні службовці, і тут же працюють працівники поліції. Таким чином, маємо три розбіжні статуси осіб, які обіймають посади в Національній поліції України, що обумовлено, зрозуміло, розбіжностями статусів відповідних посад. Якщо порівняти з попереднім законом, то в ньому було встановлено, що особовий склад міліції складається з працівників, що проходять державну службу в підрозділах міліції, яким відповідно до чинного законодавства присвоєно спеціальні звання міліції (ч. 1 ст. 16 Закону України «Про міліцію» від 20.12.1990 № 565-XII [1]). Як бачимо, чіткої різниці статусів міліціонера та працівника проведено не було. Навпаки, міліціонер визначався працівником, що, на наш погляд, є плутаниною спеціальних статусів осіб, які проходили службу і працювали в міліції. На сьогодні чіткість у розмежуванні статусів осіб, які обіймають посади в Національній поліції України у вигляді виділення статусів посад поліцейського, державного службовця та працівника як найточніше ілюструє відмінності та особливості служби та праці в Національній поліції України.

Всі три зазначені види посад Національної поліції України мають розбіжності відповідних статусів, починаючи з призначення на такі посади, закінчуючи звільненням з них. Обіймання посад певною особою пов'язується з набуттям нею спеціальних статусів: поліцейського, державного службовця і працівника. Тільки два перші пов'язані з проходженням служби в Національній поліції України. В той час, коли працівники, перебуваючи в трудових правовідносинах з Національною поліцією України, працюють, а не несуть службу. Щодо специфіки служби, то особливості її характеру передбачає посада поліцейського.

Ознаки і відмінності посад поліцейських, а також інші різновиди посад, які виділено в Національній поліції України, можливо встановити шляхом комплексного аналізу, розділів VI та VII Закону України «Про Національну поліцію» від 02.07.2015 № 580-VIII [3].

По-перше, ці особливості передбачені для прийняття на службу в Національну поліцію України. А саме, умови, підстави та порядок вступу на службу є особливими і охоплюють а) відбір у порядку конкурсу на службу в поліції та/або на зайняття вакантної посади, що включає встановлення серед кандидатів на посади наявності/відсутності/відповідності у кожного з претендентів певного законодавчо визначеного переліку навичок, здібностей, рівня освіти, володіння українською мовою, досягнення ними певного віку, проводиться оцінка їх фізичного і психологічного здоров'я, спеціальні перевірки; 2) складання Присяги поліцейського; 3) призначення на посаду поліцейських наказами посадових осіб; 4) присвоєння спеціального звання поліції; 5) отримання службового посвідчення та спеціального жетону, зразки та порядок видання яких затверджує Міністр внутрішніх справ України; 6) взяття на себе зобов'язань дотримуватися обмежень, визначених законом.

Для проходження такого складного відбору в Україні передбачено можливість навчання у навчальних закладах із специфічними умовами навчання. Для вступу у такі заклади передбачено спеціальну процедуру, що включає особливий порядок добору, направлення та зарахування на навчання, специфіка якого у викладанні спеціальних дисциплін для підготовки поліцейських (вогнева підготовка, рукопашний бій, тактико-спеціальна підготовка тощо).

По-друге, проходження служби в Національній поліції України має особливості. Всі поліцейські мають єдиний однострій, норми належності якого та правила носіння окремо затверджуються Міністром внутрішніх справ України. В минулому було використане поняття «формений одяг», зразки якого затверджувались Кабінетом міністрів України. Цілковитою новелою для правил і норм однострою є спеціальний жетон поліцейського. Зокрема, на однострої розміщується нагрудний знак із чітким зазначенням спеціального жетона поліцейського. Такий нагрудний знак з жетоном є відмінністю поліцейських, шляхом їх ідентифікації, а тому такі знаки заборонено знімати, приховувати, як і перешкоджати будь-кому прочитати інформацію, що на ньому встановлена, або фіксуванню її за допомогою технічних засобів.

Якщо поліцейський несе службу в цивільному одязі, він такий знак повинен мати при собі, крім випадків, коли наявність нагрудного знака перешкоджає проведенню негласної слідчої (розшукової) дії (ч. 3 ст. 20 Закону України «Про Національну поліцію» від 02.07.2015 № 580-VIII [3]).

По-третє, аналіз ст. 18 Закону України «Про Національну поліцію» від 02.07.2015 № 580-VIII [3] вказує, що до числа обов'язків поліцейських, якими не наділено інших державних службовців, відносяться 1) надання невідкладної (домедичної та медичної) допомоги особам, які постраждали внаслідок правопорушень, нещасних випадків, а також особам, які опинилися в безпорадному стані або стані, небезпечному для їхнього життя чи здоров'я; 2) інформування безпосереднього керівника про обставини, що унеможливають його подальшу службу в поліції або перебування на займаній посаді з причин конфліктів інтересів задля запобігання корупції; 3) безперервна готовність до вжиття заходів з метою рятування людей, надання допомоги особам, які її потребують; 4) зобов'язання при виконанні службових обов'язків називати своє прізвище, посаду, спеціальне звання та пред'являти на вимогу осіб службового посвідчення.

Щодо повноважень поліцейських, то серед них також наявні такі, що не характерні для державних службовців і характеризують особливості служби в Національній поліції України. Наприклад, здійснення досудового розслідування кримінальних правопорушень у межах визначеної підслідності; розшук осіб, які переховуються від органів досудового розслідування, слідчого судді, суду, ухиляються від виконання кримінального покарання, пропали безвісти, та інших осіб у випадках, визначених законом; у випадках, визначених законом, здійснення провадження у справах про адміністративні правопорушення, прийняття рішень про застосування адміністративних стягнень та забезпечення їх виконання; доставляння затриманих осіб, підозрюваних у вчиненні кримінального правопорушення, та осіб, які вчинили адміністративне правопорушення; вжиття заходів для забезпечення

публічної безпеки і порядку; регулювання дорожнього руху та здійснення контролю за дотриманням Правил дорожнього руху; супроводження транспортних засобів; видання дозволів на рух окремих категорій транспортних засобів, дозвільних документів у сфері безпеки дорожнього руху; забезпечення безпеки взятих під захист осіб; здійснення оперативно-розшукової діяльності тощо (на підставі аналізу ст. 23 Закону України «Про Національну поліцію» від 02.07.2015 № 580-VIII [3]). При цьому для виконання повноважень поліція може застосовувати поліцейський захід, передбачений Кодексом України про адміністративні правопорушення [4] та Кримінальним процесуальним кодексом України [5], або ж Законом України «Про Національну поліцію» від 02.07.2015 № 580-VIII [3] як дію або комплекс дій превентивного або примусового характеру, що обмежує певні права і свободи людини та застосовується поліцейськими відповідно до закону для забезпечення виконання покладених на поліцію повноважень (перевірка документів особи, зупинення транспортного засобу, проникнення до житла чи іншого володіння особи, фізичний вплив (сила), застосування спеціальних засобів, застосування вогнепальної зброї та ін.)

Згідно ч. 2 ст. 19 Закону України «Про Національну поліцію» від 02.07.2015 № 580-VIII [3] підстави та порядок притягнення поліцейських до дисциплінарної відповідальності, а також застосування до поліцейських заохочень визначаються Дисциплінарним статутом Національної поліції України, що затверджується законом

Особливості передбачені для просування по службі, присвоєння первинних та чергових спеціальних звань поліції. Для зайняття окремих посад в Національній поліції України визначені особливі вимоги. Наприклад, згідно ч. 7 ст. 15 Закону України «Про Національну поліцію» від 02.07.2015 № 580-VIII [3] керівником, заступником керівника територіального органу поліції може бути призначена особа, яка: 1) відповідає загальним умовам вступу на службу в поліцію; 2) має вищу повну юридичну освіту; 3) має стаж роботи в галузі права не менш як п'ять років; 4) має досвід роботи на керівних посадах не менше одного року.

Окремо зауважимо, що під час служби у Національній поліції України професійне навчання поліцейських включає службову підготовку як комплекс заходів, спрямованих на закріплення та оновлення необхідних знань, умінь та навичок з урахуванням оперативної обстановки, специфіки та профілю його оперативно-службової діяльності (ч. 1 ст. 72 Закону України «Про Національну поліцію» від 02.07.2015 № 580-VIII [3]).

Щодо звільнення, то підстави та порядок для припинення служби також відрізняються від визначених законодавством про працю, про державну службу. До підстав звільнення віднесені досягнення встановленого граничного віку перебування на службі в поліції; скорочення штатів або проведенням організаційних заходів; з службова невідповідність; реалізація дисциплінарного стягнення у вигляді звільнення зі служби, накладеного відповідно до Дисциплінарного статуту Національної поліції України; безпосереднє підпорядкування близькій особі; набрання законної сили рішенням суду щодо притягнення до відповідальності за вчинення адміністративного правопорушення, пов'язаного з корупцією, або кримінального правопорушення; набуття громадянства або підданства іншої держави та інші підстави. При цьому слід звернути увагу, що для служби у поліції передбачено граничний вік перебування на службі. Поліцейські, які мають спеціальні звання молодшого складу поліції, перебувають на службі до досягнення ними 55-річного віку. Особи, які мають спеціальні звання середнього і вищого складу поліції, залежно від присвоєних їм спеціальних звань перебувають на службі до досягнення ними такого віку: 1) до підполковників поліції включно – 55 років; 2) полковники, генерали поліції – 60 років (ст. 76, 77 Закону України «Про Національну поліцію» від 02.07.2015 № 580-VIII [3]).

Таким чином, у Національній поліції України чітко розмежовано посади поліцейських, державних службовців та працівників, що означає розбіжності статусів відповідних посад. Особливості статусу посади поліцейського встановлюються спеціальним законодавством і передбачають відмінності вступу на службу (спеціальний відбір кандидатів, особливий порядок і підстави прийняття на службу, присвоєння спеціальних звань, однострій, відмінні знаки для ідентифікації, прийняття присяги, взяття зобов'язання дотримання обмежень

і заборон), проходження служби (додаткові у порівнянні з іншими державними службовцями повноваження та обов'язки, особливий порядок підвищення по службі, вимоги до зайняття окремих посад, спеціальні підстави і порядок притягнення до дисциплінарної відповідальності, граничний вік перебування на службі, службові розслідування, службова підготовка під час проходження служби) та звільнення (це спеціальні порядок і підстави для звільнення за служби). Ці особливості разом зі специфікою завдань, форм, методів діяльності поліцейських дають підстави стверджувати, що державна служба в Національній поліції України на посадах поліцейських відрізняється особливим характером і вимагає окремого регулювання, про що повинно бути зауважено в законодавстві про державну службу з розкриттям змісту означених категорій (державна служба особливого характеру, посада державної служби особливого характеру) та визначенням підстав її правового регулювання.

Список бібліографічних посилань

1. Про міліцію : закон України від 20.12.1990 № 565-ХІІ / Верховна Рада Української Радянської Соціалістичної Республіки. *Відомості Верховної Ради УРСР*. 1991 № 4. Ст. 20.
2. Закон України «Про Національну поліцію» : наук.-практ. комент. / МВС України, Харків. нац. ун-т внутр. справ ; за заг. ред. д-ра юрид. наук, доц. В. В. Сокурєнка ; О. І. Безпалова, К. Ю. Мельник, О. О. Юхно та ін. ; передм. В. В. Сокурєнка. Харків, 2016. 408 с.
3. Про Національну поліцію : закон України від 02.07.2015 № 580-VIII. *Офіційний вісник України*. 2015. № 63. Ст. 2075.
4. Кодекс України про адміністративні правопорушення : закон України від 07.12.1984 № 8073-X. *Відомості Верховної Ради УРСР*. 1984. № 51. Ст. 1122.
5. Кримінальний процесуальний кодекс України : закон України від 13.04.2012 № 4651-VI. *Відомості Верховної Ради України*. 2013. № 9–10. Ст. 88.

Надійшла до редколегії 23.03.2018

УДК 351.74

О. І. УЛЬЯНОВ,

*кандидат юридичних наук, доцент,
професор кафедри тактико-спеціальної та вогневої підготовки
Одеського державного університету внутрішніх справ*

НОРМАТИВНО-ПРАВОВЕ РЕГУЛЮВАННЯ ЗАСТОСУВАННЯ ПОЛІЦЕЙСЬКИХ ЗАХОДІВ ПРИМУСУ ТА ВОГНЕПАЛЬНОЇ ЗБРОЇ ПРАЦІВНИКАМИ НАЦІОНАЛЬНОЇ ПОЛІЦІЇ УКРАЇНИ

Дослідження присвячено нормативно-правовому регулюванню відносин у сфері застосування поліцейських заходів примусу та вогнепальної зброї працівниками Національної поліції України.

Ключові слова: *поліцейські заходи примусу, вогнепальна зброя, Національна поліція, права і свободи громадян, міжнародне законодавство.*

У ст. 3 Конституції України зазначено, що людина, її життя і здоров'я, честь і гідність, недоторканність і безпека визнаються в Україні найвищою соціальною цінністю, у зв'язку з чим держава повинна забезпечити реалізацію прав і свобод громадян.

Одним із центральних органів виконавчої влади, який служить суспільству шляхом забезпечення охорони прав і свобод людини, протидії злочинності, підтримання публічної безпеки і порядку, є Національна поліція України, яка відповідно до ст. 2. Закону України «Про Національну поліцію» серед поліцейських послуг надає і такі як: забезпечення публічної безпеки і порядку; охорони прав і свобод людини, а також інтересів суспільства і держави; протидії злочинності.

Слід звернути увагу на те, що поліцейський на всій території України незалежно від посади, яку він займає, місцезнаходження і часу доби в разі звернення до нього будь-якої особи із заявою чи повідомленням про події, що загрожують особистій чи публічній безпеці, або в разі безпосереднього виявлення таких подій зобов'язаний вжити необхідних заходів з метою рятування людей, надання допомоги особам, які її потребують, і повідомити про це найближчий орган поліції.

Зазначене свідчить про те, що працівник поліції повинен бути постійно готовим до професійного втручання в ту чи іншу ситуацію, яка виникає як під час виконання ним службових обов'язків, так і поза ними. Особливо це стосується патрульних поліцейських, які першими реагують на повідомлення про правопорушення, а також враховуючи їх цілодобове несення служби.

Безумовно, що не всі правопорушення патрульним поліцейським вдається припинити без застосування тих чи інших поліцейських заходів. Тому, виконуючи свої обов'язки з охорони прав і свобод людини, запобігання загрозам публічній безпеці і порядку або припинення їх порушення працівники поліції застосовують в межах своєї компетенції поліцейські превентивні заходи та заходи примусу.

Поліція для охорони прав і свобод людини, запобігання загрозам публічній безпеці і порядку або припинення їх порушення застосовує в межах своєї компетенції поліцейські заходи примусу, а саме: фізичний вплив, застосування спеціальних засобів та вогнепальної зброї.

Найбільш суворим заходом примусу є застосування вогнепальної зброї, у зв'язку з чим вкрай важливим є дотримання вимог законодавства працівниками поліції з метою недопущення перевищення повноважень та завдання шкоди. Зазначене, актуалізує дослідження нормативно-правового регулювання відносин у сфері застосування поліцейських заходів примусу та вогнепальної зброї під час виконання працівниками Національної поліції службових повноважень.

Питання нормативно-правового регулювання застосування поліцейських заходів примусу та вогнепальної зброї досліджували такі вчені як: П. П. Андрушко, О. М. Бандурка, Ю. В. Баулін, В. П. Віденко, В. В. Новиков, В. І. Осадчий, Т. П. Мінка та ін.

Правові засади застосування поліцією заходів примусу, процедурні аспекти та обмеження щодо інтенсивності застосування фізичної сили, спеціальних засобів і вогнепальної зброї поліцейськими визначено як у національному, так і міжнародному законодавстві.

В Україні питання застосування вогнепальної зброї закріплено у Законі України «Про Національну поліцію» [1].

Сам факт закріплення на законодавчому рівні найсуворішого заходу примусу є фактом позитивним і таким, що відповідає міжнародним правовим актам щодо застосування вогнепальної зброї. Разом з тим, виникають питання відносно термінології застосованої в статті, яка регламентує застосування вогнепальної зброї.

Відповідно до ст. 46 Закону поліцейський уповноважений на зберігання, носіння вогнепальної зброї, а також на її застосування і використання лише за умови, що він пройшов відповідну спеціальну підготовку.

Далі у зазначеній статті прописані виняткові випадки застосування вогнепальної зброї, а також випадки коли вогнепальна зброя застосовується без попередження. Як бачимо і в першому і в другому випадку законодавець застосовує термін «застосування» вогнепальної зброї. Тобто не має градації щодо використання та активного використання зброї. Натомість у п. 10 коментованої статті прописано, що поліцейський зобов'язаний у письмовій формі повідомляти свого керівника про застосування вогнепальної зброї, а також негайно повідомити свого керівника про активне застосування вогнепальної зброї, який, у свою чергу, зобов'язаний поінформувати центральний орган управління поліції та відповідного прокурора. Увівши поняття «активне застосування», законодавець не розкриває його поняття і різницю між терміном «використання». Більше того у п. 13 цієї ж статті зазначено,

що поліцейський може використати вогнепальну зброю для подання сигналу тривоги або виклику допоміжних сил, або для знешкодження тварини, яка загрожує життю чи здоров'ю поліцейського та інших осіб. Тобто введено ще один термін – «використання» вогнепальної зброї.

З метою визначення семантики зазначених термінів звернемось до відповідних джерел.

Так, відповідно до Словника Української мови термін «застосовувати», «застосувати» означає використовувати що-небудь, запроваджувати в ужиток, а термін «використовувати», «використати» визначається через категорію застосувати, вживати що-небудь з користю, користуватися чимось [2].

Таким чином, термін «застосувати» та «використати» є синонімами. У зв'язку з чим вважається недоцільним використання в Законі одночасно категорій «застосування» «активне застосування» та «використання» зброї.

Слід зазначити, що у ст. 15 закону України «Про міліцію» «Застосування вогнепальної зброї» та ст. 15-1 цього закону «Гарантії особистої безпеки озброєного працівника міліції вживається термін «застосування» вогнепальної зброї [3].

Аналіз міжнародно-правових актів щодо застосування вогнепальної зброї дає можливість зробити висновок про те, що вони є більш виваженими і чіткими щодо врегулювання зазначеного питання.

Так, відповідно до ст. 3 Кодексу поведінки посадових осіб з підтримання правопорядку, прийнятого Резолюцією 34/169 Генеральної Асамблеї ООН, вогнепальна зброя не повинна застосовуватися, за винятком випадків, коли підозрюваний правопорушник чинить збройний опір чи іншим чином ставить під загрозу життя інших і коли інші заходи, що мають менше винятковий характер, недостатні для затримання підозрюваного правопорушника. Про кожний випадок застосування вогнепальної зброї має бути негайно повідомлено компетентні органи влади [4].

У «Декларації про поліцію», прийнятій Парламентською асамблеєю Ради Європи (Резолюція N 690 (1979) зазначено, що офіцери поліції повинні отримувати зрозумілі та чіткі розпорядження щодо способу та обставин, за яких вони повинні застосовувати зброю, поліцейські повинні отримувати ясні і чіткі вказівки щодо порядку і обставин застосування зброї [5].

Застосування сили та вогнепальної зброї регламентовано в «Основних принципах застосування сили та вогнепальної зброї службовцями органів правопорядку», прийнятих восьмим Конгресом ООН з попередження злочинності та поводження з порушниками (Гавана, Куба, 27 серпня – 7 вересня 1990 року).

В даному документі зазначається, що службовці органів правопорядку при виконанні своїх обов'язків повинні, наскільки це можливо, застосовувати ненасильницькі засоби, перш ніж вдаватися до застосування сили і вогнепальної зброї. Вони можуть застосовувати силу і вогнепальну зброю тільки тоді, коли інші засоби є неефективними або не мають жодних шансів на досягнення бажаного результату.

Щодо застосування зброї в зазначеному документі йдеться про те, що службовці органів правопорядку не повинні застосовувати вогнепальну зброю проти людей, за винятком самозахисту або захисту інших осіб від неминучої загрози смерті або серйозного травмування, для запобігання вчиненню особливо серйозного злочину, пов'язаного з серйозною загрозою життю, для арешту особи, яка становить таку загрозу та чинить опір їх наказам, або для запобігання їй втечі, і тільки тоді, коли менш рішучі заходи недостатні для досягнення цих цілей. За будь-яких обставин умисне застосування сили, що має смертельний наслідок, допустиме лише тоді, коли цього абсолютно неможливо уникнути з метою захисту життя [6].

Проаналізовані три міжнародні нормативно-правові акти дають змогу зробити висновок про наступне:

- службовці правопорядку повинні в своїй діяльності використовувати ненасильницькі засоби;

- застосування вогнепальної зброї є крайнім заходом;
- застосовується у разі якщо інші заходи є неефективними та не дали бажаного результату з метою самозахисту та захисту інших осіб від неминучої загрози смерті ті інших тяжких злочинів.

Характерним є те, що зазначені акти вживають термін «застосування» у всіх випадках, пов'язаних із вогнепальною зброєю.

При здійсненні аналізу законодавства деяких зарубіжних країн маємо таку ж ситуацію щодо застосування вогнепальної зброї.

Так, відповідно до Закону про завдання і повноваження Баварської державної поліції від 14 вересня 1990 року [7] у всіх випадках, що стосуються вогнепальної зброї вживається термін «застосування». Наприклад ст. 66 Загальні приписи про застосування вогнепальної зброї; ст. 67 Застосування зброї проти осіб; ст. 68 Застосування зброї проти осіб у натовпі.

Закон Чеської Республіки про поліцію Чеської Республіки 2008 року у ст. 56 «Застосування зброї», закріплює повноваження поліцейського і випадки, при яких він має право застосовувати зброю [8].

Відповідно до ст. 17 Закону Республіки Польща «Про поліцію» від 1990 року [9] зазначено, якщо засоби безпосереднього примусу виявилися недостатніми або їх застосування, з огляду на обставини даної події, є неможливим, поліцейський має право застосувати вогнепальну зброю. Застосування вогнепальної зброї має відбуватися у спосіб, який завдає якомога меншої шкоди особі, проти якої застосовано вогнепальну зброю.

Таким чином, проведений аналіз законодавства, яке регулює діяльність поліції ряду європейських країн дає підстави зробити висновок про те, що у всіх випадках, пов'язаних з вогнепальною зброєю, вживається термін «застосування» зброї.

Так, і в Кодексі поведінки посадових осіб з підтримання правопорядку, прийнятого Резолюцією 34/169 Генеральної Асамблеї ООН, і в «Декларації про поліцію», прийнятої Парламентською асамблеєю Ради Європи (Резолюція № 690 (1979) і в «Основних принципах застосування сили та вогнепальної зброї службовцями органів правопорядку», прийнятих восьмим Конгресом ООН з попередження злочинності та поведження з порушниками (Гавана, Куба, 27 серпня – 7 вересня 1990 року), а також в законодавствах яке регулює діяльність поліції ряду європейських країн у всіх випадках, пов'язаних з вогнепальною зброєю, вживається один термін – «застосування» зброї.

Основна мета застосування вогнепальної зброї полягає у захисті життя як працівників поліції, так і інших осіб, які перебувають у небезпеці. На прийняття рішення щодо застосування зброї у працівника поліції, в окремих випадках, є лічені секунди. Попри це, недотримання встановлених вимог, перевищення повноважень, чи навпаки незастосування зброї за необхідних умов, може призвести до трагічних наслідків. У зв'язку з чим, положення законодавства, яке визначає умови застосування зброї, мають бути чіткими та зрозумілими, а саме у ст. 46 Закону України «Про Національну поліцію» повинно бути зазначено один термін – «застосування» зброї.

Список бібліографічних посилань

1. Про Національну поліцію : закон України від 02.07.2015 № 580-VIII // База даних (БД) «Законодавство України» / Верховна Рада (ВР) України. URL: <http://zakon.rada.gov.ua/laws/show/580-19> (дата звернення: 21.03.2018).
2. Словник української мови : в 11 т. / АН УРСР, Ін-т мовознавства ; за ред. І. К. Білодіда. Київ : Наук. думка, 1970–1980. Т. 1. С. 412.
3. Про міліцію : закон України від 20.12.1990 № 565-XII. *Відомості Верховної Ради УРСР*. 1991. № 4. Ст. 20.
4. Резолюція Генеральної Асамблеї ООН «Кодекс поведінки посадових осіб з підтримання правопорядку» : від 17.12.1979 № 34/169 // БД «Законодавство України» / ВР України. URL: http://zakon.rada.gov.ua/laws/show/995_282/card2#Card (дата звернення: 21.03.2018).

5. Резолюція Парламентської асамблеї Ради Європи «Декларація про поліцію» : від 08.05.1979 № 690 (1979) // БД «Законодавство України» / ВР України. URL: http://zakon.rada.gov.ua/laws/show/994_803 (дата звернення: 21.03.2018).

6. Основні принципи застосування сили та вогнепальної зброї посадовими особами з підтримання правопорядку : від 07.09.1990 / Організація Об'єднаних Націй // БД «Законодавство України» / ВР України. URL: http://zakon.rada.gov.ua/laws/show/995_334 (дата звернення: 21.03.2018).

7. Про завдання і повноваження Баварської державної поліції : закон від 14 вересня 1990 року / пер. з нім. мови здійзн. Б. Шльоером, Г. Рижковим // Центр політико-правових реформ : офіц. сайт. URL: http://pravo.org.ua/files/Criminal%20justice/Bav_90.pdf (дата звернення: 21.03.2018).

8. Про поліцію Чеської Республіки : закон Чеської Республіки від 17.07.2008 / пер. з чес. мови здійзн. А. Поритком // Центр політико-правових реформ : офіц. сайт. URL: http://pravo.org.ua/files/Criminal%20justice/cheh_2.pdf (дата звернення: 22.03.2018).

9. Про поліцію : закон Республіки Польща від 1990 р. / пер. з пол. мови здійзн. А. Поритком // Центр політико-правових реформ : офіц. сайт. URL: <http://pravo.org.ua/files/Criminal%20justice/Poland.pdf> (дата звернення: 22.03.2018).

Надійшла до редколегії 09.04.2018

ПРОБЛЕМИ ТА ПЕРСПЕКТИВИ РОЗВИТКУ СИСТЕМИ ПРОФЕСІЙНОГО ВІДБОРУ МАЙБУТНІХ ПОЛІЦЕЙСЬКИХ

УДК 37.011.33:351.75

М. А. КОМЗЮК,

*кандидат юридичних наук, старший викладач кафедри тактичної та тактико-спеціальної підготовки факультету № 3 Харківського національного університету внутрішніх справ;
ORCID: <http://orcid.org/0000-0002-7656-1061>;*

В. О. КУЩЕНКО,

*викладач кафедри тактичної та тактико-спеціальної підготовки факультету № 3 Харківського національного університету внутрішніх справ;
ORCID: <http://orcid.org/0000-0001-5859-5906>;*

М. В. ІНШЕКОВ,

*старший викладач кафедри тактичної та тактико-спеціальної підготовки факультету № 3 Харківського національного університету внутрішніх справ;
ORCID: <http://orcid.org/0000-0002-3273-0513>*

ПРОБЛЕМИ ТА ПЕРСПЕКТИВИ РОЗВИТКУ СИСТЕМИ ПРОФЕСІЙНОГО ВІДБОРУ МАЙБУТНІХ ПОЛІЦЕЙСЬКИХ

Розкрито основні проблеми та перспективи відбору та навчання майбутніх поліцейських в ВНЗ МВС, визначаються перспективи змін систем рекрутингу та підготовки майбутніх правоохоронців, переходу від застарілої системи до сучасної та ефективної європейської моделі.

Ключові слова: *ВНЗ МВС, фізична та спеціальна підготовка, майбутні правоохоронці.*

У сучасних реаліях підготовка професійних та компетентних кадрів для органів поліції є найбільш актуальним питанням так як система підготовки поліцейських в навчальних закладах МВС є застарілою та проходить реформування. Як зазначає Є.В. Зозуля, практична співпраця МВС України із європейськими інститутами стала здійснюватися спільно з офісом ОБСЄ в Україні відповідно до проекту «Міліція та права людини: європейський вимір», який спрямовано на вдосконалення навчальних програм з підготовленості майбутніх правоохоронців з урахуванням європейських стандартів у галузі правоохоронної діяльності» (2013).

Мета. визначення основних проблем розвитку системи, професійного відбору майбутніх поліцейських та основних напрямків впровадження інноваційних підходів для вдосконалення підготовленості майбутніх правоохоронців.

Результати дослідження. Основною проблемою поліцейської освіти залишається давно назріла реформа відомчих вищих навчальних закладів, які підпорядковані МВС. Наприклад, всім відома Національна академія внутрішніх справ України, а також ще шість вищих навчальних закладів при МВС здійснюють підготовку як юристів (вища юридична освіта необхідна не всім категоріям поліцейських, але, скажімо, для слідчого вона є обов'язковою) так і психологів, а також здійснюють підготовку аспірантів і докторантів.

Разом з цим для роботи у поліції у широкому сенсі цього слова підходить будь-яка вища юридична освіта, отримана у будь-якому вищому навчальному закладі. А для того, щоб навчити здібного кандидата на посаду поліцейського, який перед цим успішно пройшов конкурсний відбір, певним специфічним знанням у галузі його майбутньої діяльності, достатньо проходження ним спеціального інтенсивного курсу навчання у закладі МВС від шести місяців до одного року.

Особливу увагу приділити необхідно насамперед вступним, а також випускним іспитам з фізичної та спеціальної підготовленості правоохоронців.

Проблема професійного відбору молоді, яка вступає до ВНЗ МВС України в широкому плані на цей час ще практично не вивчалася, а методика її дослідження потребує коригування з урахуванням вимог сьогодення, загальної фізичної підготовленості правоохоронців, стану їх здоров'я, залежить процес засвоєння ними бойових прийомів єдиноборств, який в більшості випадків вирішує долю заходів по припиненню протиправних посягань.

Так вимоги достатнього рівня фізичної підготовленості до прийнятих на службу майбутніх правоохоронців в період початкової підготовки та при виконанні є одним з важливіших факторів для поліцейського.

Однак аналіз літератури та практичний досвід показав, що рівень підготовленості курсантів недостатній.

Кандидати на посаду поліцейського в більшості випадків не можуть скласти базові нормативи з фізичної підготовки тому під час навчання вони не покращують свої навички а намагаються довести свої фізичні здібності до рівня вступних іспитів. Тому на мою думку важливо приймати на службу кандидатів які фізично та психологічно відповідають стандартам. Після таких змін кількість майбутніх кадрів для місцевих органів поліції зменшиться але рівень підготовки та професійності збільшиться.

Також до органів поліції приймають кандидатів з юридичною освітою які пройшли спеціальний курс підготовки від 6 місяців до року. За настільки короткий час кандидати не можуть оволодіти тактико-спеціальною вогневою та фізичною підготовкою в той самий час вдосконалювати нормативно-правову базу. Таким чином після спеціальних курсів рівень підготовки в більшості випадків не є достатньою. Тому така підготовка кадрів є не доречною та не ефективною.

Цьому існує багато причин:

- діяльність правоохоронців проходить в нових умовах, а його навчання та підготовка в цілому здійснюється за старими принципами, критеріями та методичними рекомендаціями;
- низький рівень підготовки правоохоронців (фізичної, спеціальної, психологічної, професійно-прикладної);
- невідповідність рівня підготовки до Європейського;
- недоліки професійного відбору молоді до правоохоронних органів;
- недостатнє практичне обґрунтування комплексного навчання тактико-спеціальної, фізичної та підготовці зі зброєю;
- низький рівень мотивації до вдосконалення власної професійної підготовленості та розвитку фізичних та спеціальних якостей.

Основними чинниками зниження впливу фізичних навантажень на результати професійної підготовленості та процес навчання є:

- відсутність типових програм з СФП;
- відсутність достатнього часу для оволодіння тактико-спеціальних навичок та поведження і використання зброї
- низький вихідний рівень фізичної підготовленості більшості новобранців, які вступають до вузів МВС України;
- неефективне використання часу, відведеного на фізичну підготовку;
- необхідність більшої кількості практикування нових знань
- необхідність більш ретельного проведення ранкової зарядки;

Головною метою вдосконалення фізичної підготовленості майбутніх правоохоронців актуальним питанням є формування фізичних, професійно-прикладних та психологічних якостей з урахуванням специфіки обраного напрямку несення служби у правоохоронних органах, а також комплексного підходу об'єднання фізичної, тактико-спеціальної та вогневої підготовки, які будуть імітувати ситуації самозахисту, переслідування та затримання правопорушника на практичних заняттях, а не теоретичних ситуаціях.

Також необхідністю залучення спеціалістів які проходять службу в територіальних органах поліції та викладачів з адміністративного та кримінального права з метою імітацій найбільш широко поширених в оперативно-службових ситуаціях, які з одного боку дадуть правові підстави застосування отриманих знань на практиці, а з іншого розгляд реальних ситуацій.

Проведені дослідження з виявлення актуальних проблем, які склалися у ВНЗ МВС України у процесі підготовки майбутніх правоохоронців, засвідчили про необхідність вдосконалення існуючої системи та впровадження інноваційних підходів, що позитивно вплинуть на їх підготовленість.

Висновки.

По-перше, основною проблемою є низький рівень фізичної підготовленості молоді, яка вступає до силових структур, це складає певні труднощі при засвоєнні спеціальних та професійно-прикладних навиків.

По-друге, відсутність єдиної типової програми з фізичної та спеціальної підготовки у ВНЗ МВС України та зменшення кількості годин на дисципліну.

По-третє, низька мотивація молоді до занять з фізичної підготовки.

Перспективами подальшого дослідження вбачаються розробка та впровадження власної програми з фізичної та спеціальної підготовки до ВНЗ МВС України.

Перспектива реформування та розвитку системи професійного відбору майбутнього поліцейського:

по-перше, вдосконалення застарілих систем навчання в вищих навчальних закладах МВС та перехід на більш сучасну та практичну європейську систему. Таким чином ми усунемо застарілу та не ефективну систему відбору та навчання кадрів для національної поліції піднявши професійність та підготовленість поліції в майбутньому;

по-друге, рівень фізичної підготовки поліцейських збільшиться і цим зменшить показник злочинності на території місцевих відділів поліції ;

по-третє, рівень довіри до національної поліції збільшиться так як поліцейських буду мати естетичний зовнішній вигляд та відповідати більшості стандартів населення ;

Останній та не менш важливий пункт – це заміна від кількості до професіоналізму поліції. Менша кількість професіоналів зможуть робити більший якісний обсяг роботи.

Список бібліографічних посилань

1. Зозуля Є. В. Підготовку сучасного правоохоронця – на рівень європейських стандартів. *Наукова бібліотека*. 2014. № 4. С. 4.

2. Моргунов О. А. Удосконалення фізичної підготовки правоохоронців МВС України на початковому етапі навчання. *Честь і закон*. 2014. № 2. С. 46–49.

3. Журавель О. В. Методичні матеріали з фізичної підготовки для позаштатних інструкторів підрозділів органів внутрішніх справ. Київ : РВЦ КНУВС, 2008. 46 с.

Надійшла до редколегії 09.04.2018

УДК 37:004

В. В. СОКУРЕНКО,

доктор юридичних наук, доцент, заслужений юрист України,
ректор Харківського національного університету внутрішніх справ;
ORCID: <http://orcid.org/0000-0001-8923-5639>

ПЕРСПЕКТИВНІ НАПРЯМИ ОПТИМІЗАЦІЇ ПРОЦЕСУ ВІДБОРУ КАНДИДАТІВ НА НАВЧАННЯ ДО ЗАКЛАДІВ ВИЩОЇ ОСВІТИ ІЗ СПЕЦИФІЧНИМИ УМОВАМИ НАВЧАННЯ, ЩО ГОТУЮТЬ ПОЛІЦЕЙСЬКИХ

У результаті аналізу відповідних нормативно-правових актів визначено особливості відбору кандидатів на навчання до закладів вищої освіти із специфічними умовами навчання, що готують поліцейських. Особливу увагу приділено правовим та організаційним прогалинам у процесі такого відбору, запропоновано шляхи їх усунення.

Ключові слова: освіта, Міністерство внутрішніх справ, заклади вищої освіти, відбір, кандидати на навчання, поліцейські.

Стратегією розвитку системи Міністерства внутрішніх справ України до 2020 року одним із пріоритетів діяльності органів системи МВС визначено розвиток кадрового потенціалу, який має бути досягнутий за рахунок оптимізації відомчої системи освіти й удосконалення процедури підготовки кадрів, що відповідатиме запитам суспільства щодо професіоналізму працівників Національної поліції. Ухвалення такого рішення було зумовлено «вимиванням» професійного ядра і некомплектом персоналу органів системи МВС, відсутністю ефективної та сучасної системи підготовки, відбору (добору) та управління персоналом, прозорих механізмів кар'єрного зростання, необхідністю впровадження сервіс-орієнтованого підходу в діяльності органів Національної поліції. Таким чином, сучасний етап реформування МВС України вимагає вироблення єдиної політики в галузі відомчої освіти, оптимізації системи існуючих навчальних закладів, забезпечення дотримання принципів безперервності освіти та якісного поєднання теорії з практикою, створення при цьому ефективного та професійного кадрового ядра. Важливим кроком у цьому напрямку стало ухвалення у 2016 році Концепції реформування освіти в МВС України, яке актуалізувало низку завдань, пов'язаних із забезпеченням якісного відбору кандидатів на навчання до закладів вищої освіти із специфічними умовами навчання, що готують поліцейських. Ефективне вирішення вказаних завдань вимагає вироблення якісної процедури відбору, направлення та зарахування на навчання до закладів вищої освіти із специфічними умовами навчання, які здійснюють підготовку кадрів для МВС, поліцейських і військовослужбовців Національної гвардії України за державним замовленням.

Процес відбору кандидатів на навчання до закладів вищої освіти із специфічними умовами навчання є першим етапом підготовки поліцейських. І саме від того, яким чином цей етап буде впорядковано на рівні відповідних нормативно-правових актів (зокрема прописано специфічні умови відбору кандидатів і вступу), безпосередньо залежить рівень професійної підготовки майбутніх поліцейських та формування їх фахових компетентностей. На сьогодні процес відбору, направлення та зарахування кандидатів на навчання до закладів вищої освіти із специфічними умовами навчання, які здійснюють підготовку кадрів для Міністерства внутрішніх справ України, поліцейських і військовослужбовців Національної гвардії України, здійснюється у відповідності до вимог чинного законодавства, нормативних актів Міністерства освіти і науки України, Міністерства внутрішніх справ України та в цілому дозволяє сформувати якісний склад абітурієнтів, які в майбутньому буду здатні на високому рівні виконувати професійні обов'язки у сфері захисту прав і свобод громадян, забезпечення публічної безпеки та протидії злочинності.

Водночас слід звернути увагу на певні правові та організаційні прогалини в процесі відбору кандидатів на навчання до зазначених закладів вищої освіти у 2018 році, насамперед на відсутність процедури відбору кандидатів на підставі їх особистих якостей. Розглянемо їх.

1. У статті 51 Закону України «Про Національну поліцію» зазначено, що під час відбору та просування по службі поліцейських має бути забезпечене об'єктивне оцінювання їх професійного рівня й особистих якостей.

2. Під час проведення вступної кампанії попередніх років питання вивчення особистих якостей кандидата певною мірою вирішувалося шляхом творчого конкурсу. Однак у 2018 році цей конкурс для спеціальностей «Право» та «Кібербезпека» було відмінено відповідно до додатку 4 до Умов прийому на навчання до закладів вищої освіти України в 2018 році, затверджених наказом МОН України від 13.10.2017 № 1378.

Зважаючи на вищевикладене, кандидати на навчання за спеціальностями «Право», «Кібербезпека» та «Психологія» повинні надавати сертифікати з трьох предметів – «Українська мова та література», «Історія України», «Математика» або «Іноземна мова», а за спеціальністю «Правоохоронна діяльність» – «Українська мова та література», «Історія України» та складати творчий конкурс.

Така ситуація є дещо незрозумілою, адже за спеціальностями, для яких творчий конкурс відмінено, готують фахівців для органів досудового розслідування, карного розшуку, боротьби з незаконним обігом наркотиків, у сфері боротьби з кіберзлочинами та протидії торгівлі людьми, що також виконують функції боротьби зі злочинністю. Отже, вважаємо, що це питання потребує відповідного опрацювання та вирішення в межах чинного законодавства.

3. Підкреслимо, що на сьогодні під час відбору кандидатів на навчання вивчають їх рівень загальнотеоретичної підготовки (через складання ЗНО) та рівень фізичної підготовки (через складання відповідних нормативів), натомість поза увагою залишаються їх особисті якості та професійна мотивація – гуманізм, патріотизм, відданість народу України, наполегливість, сумлінність, готовність і бажання за будь-яких умов захищати права та свободи громадян тощо.

Отже, на навчання до закладів вищої освіти системи МВС за формальними кількісними критеріями (бали ЗНО, оцінки за складання нормативів з фізичної підготовки) можуть бути зараховані особи, які не мають на меті присвятити себе професії правоохоронця і під час вступу керувалися іншими мотивами (мода, вказівка батьків, хибне уявлення про особливості професії поліцейського тощо). Як показує практика, такі особи протягом навчання або на подальшій службі неналежним чином виконують професійні обов'язки, звільняються за власним бажанням або навіть негативними мотивами в той час, як патріотичні, морально стійкі та наполегливі кандидати, які хоча й мають нижчі оцінки за визначеними предметами, не будуть зараховані на навчання.

Вважаємо, що зазначену проблему можна вирішити шляхом запровадження у процес відбору кандидатів на навчання до закладів вищої освіти системи МВС професійно-мотиваційного відбору. Такий відбір має бути запроваджений за всіма спеціальностями, за якими готують фахівців у закладах вищої освіти системи МВС України («Право», «Правоохоронна діяльність», «Кібербезпека», «Психологія»).

Додатково наголосимо, що цей відбір не виступає альтернативою або заміною творчого конкурсу, а є органічним елементом всебічного вивчення якостей кандидатів на навчання, а також сприяє зарахуванню на навчання осіб з найбільш високими моральними й особистими якостями.

Правовою основою для проведення професійно-мотиваційного відбору кандидатів на навчання є розділ VI «Добір на посаду поліцейського» та стаття 74 «Підготовка поліцейських у вищих навчальних закладах із специфічними умовами навчання» Закону України «Про Національну поліцію».

Згідно положенням цього базового закону:

- під час добору кандидатів на службу в поліцію повинні вивчатися їх особисті якості;

- для вивчення таких якостей під час добору в органи поліції створюються атестаційні комісії;

- порядок добору, направлення та зарахування на навчання до вищих навчальних закладів із специфічними умовами навчання, які здійснюють підготовку поліцейських, встановлює Міністерство внутрішніх справ України.

На підставі цього можна зробити висновок, що МВС України має право встановити додаткові вимоги до претендентів на навчання, зокрема в частині проведення професійно-мотиваційного відбору, та покласти повноваження щодо його організації та проведення на приймальні комісії закладів вищої освіти, оскільки створення атестаційних комісій передбачено тільки для добору кандидатів на службу в поліцію. Проведення професійно-мотиваційного відбору дозволить виявити в кандидатів на навчання такі важливі якості, як здатність до логічного мислення, здатність висловлювати думки, здатність запам'ятовувати інформацію, здатність витримувати навантаження, наявність мотивації до навчання та роботи, вміння працювати в команді, комунікативні навички, ініціативність, здатність робити висновки та приймати рішення, відвертість, чуйність, неупередженість тощо.

Як підсумок, пропонуємо в Порядку добору, направлення та зарахування кандидатів на навчання до закладів вищої освіти із специфічними умовами навчання, які здійснюють підготовку кадрів для Міністерства внутрішніх справ України, поліцейських та військовослужбовців Національної гвардії України у 2018 році закріпити окремий підрозділ, що буде присвячений відповідному відбору, та викласти його в такій редакції:

«Для вступників на денну форму навчання для здобуття ступеня бакалавра проводиться в установленому порядку професійно-мотиваційний відбір, а для Національної гвардії України – додатково оцінка рівня фізичної підготовленості.

Професійно-мотиваційний відбір кандидатів на навчання під час добору здійснюється з метою визначення мотиваційної готовності до здобуття освіти у ЗВО із специфічними умовами навчання та проходження служби.

Професійно-мотиваційний відбір передбачає оцінку умов виховання й розвитку особистості, її професійної спрямованості, емоційно-вольових якостей, організаторських здібностей, особливостей спілкування та поведінки в колективі, готовності до складання Присяги на вірність народу України, укладання контракту про навчання та проходження служби.

Проведення професійно-мотиваційного відбору кандидатів на навчання здійснюється приймальними комісіями ЗВО.

Під час проведення професійно-мотиваційного відбору може використовуватися поліграф (за письмовою згодою кандидата).

Професійно-мотиваційний відбір оцінюється як «пройшов професійно-мотиваційний відбір» або «не пройшов професійно-мотиваційний відбір».

Особи, які не пройшли професійно-мотиваційний відбір, до участі в конкурсі сертифікатів не допускаються».

У рамках оптимізації процесу відбору кандидатів на навчання до закладів вищої освіти із специфічними умовами навчання, що готують поліцейських, особливої уваги також заслуговують:

- розроблення механізмів забезпечення прозорості відбору кандидатів на навчання;
- упровадження комплексного гендерного підходу до політики розвитку кадрового потенціалу;
- мінімізація можливостей виникнення корупційних ризиків і конфліктів інтересів, що можуть мати місце під час відбору кандидатів на навчання;
- стимулювання керівників усіх рівнів до використання нових управлінських практик.

Належна реалізація вказаних кроків є необхідною передумовою приведення процедури підготовки поліцейських в Україні у відповідність до загальноєвропейських стандартів у цій сфері, що дозволить сформувати стабільний і високопрофесійний кадровий склад органів Національної поліції, здатний належно реагувати на виклики та загрози у правоохоронній сфері.

Список бібліографічних посилань

1. Стратегія розвитку системи Міністерства внутрішніх справ України до 2020 року // Міністерство внутрішніх справ України : офіц. сайт. URL: http://mvs.gov.ua/ua/pages/strategiya_2020.htm (дата звернення: 05.04.2018).
2. Концепція реформування освіти в Міністерстві внутрішніх справ України : затв. наказом МВС України від 25.11.2016 № 1252 // Ліга: закон. URL: http://search.ligazakon.ua/l_doc2.nsf/link1/MVS675.html (дата звернення: 06.04.2018).
3. Про Національну поліцію : закон України від 02.07.2015 № 580-VIII // База даних «Законодавство України» / Верховна Рада України. URL: <http://zakon.rada.gov.ua/laws/show/580-19> (дата звернення: 06.04.2018).
4. Про затвердження Умов прийому на навчання до закладів вищої освіти України в 2018 році : наказ М-ва освіти і науки України від 13.10.2017 № 1378 // Міністерство освіти і науки України : офіц. сайт. URL: <https://mon.gov.ua/storage/app/media/vyshcha/vstup-2018/veliky-umovi/2-umovi.pdf> (дата звернення: 06.04.2018).

Надійшла до редколегії 16.04.2018

УДК 342.95(477)

І. С. ХУДОБА,

аспірант Харківського національного університету внутрішніх справ

ПОНЯТТЯ КОРПУСУ ОПЕРАТИВНО-РАПТОВОЇ ДІЇ ЯК СПЕЦІАЛЬНОГО ПІДРОЗДІЛУ НАЦІОНАЛЬНОЇ ПОЛІЦІЇ УКРАЇНИ Й ОСОБЛИВОСТІ ВІДБОРУ ТА ПІДГОТОВКИ ЙОГО ПРАЦІВНИКІВ

Обґрунтовано актуальність створення нового єдиного спеціального підрозділу поліції в Україні. Охарактеризовано передумови і стан створення Корпусу оперативно-раптової дії (КОРД). Проаналізовано сутність діяльності та завдання, покладені на даний підрозділ, основні вимоги та критерії відбору претендентів на службу в ньому. Уточнено поняття КОРД, визначено особливості КОРД як спеціального підрозділу Національної поліції України.

Ключові слова: Корпус оперативно-раптової дії, КОРД, поліція, Національна поліція України, спеціальний підрозділ, поліція особливого призначення.

Глобальні тенденції та проблеми криміногенного характеру, що ставлять перед органами поліції нові надскладні цілі та задачі, а також високий рівень злочинності в Україні загалом і загострена соціально-політична ситуація на Сході України, зокрема, обумовлюють необхідність формування та функціонування підрозділів поліції особливого призначення.

В умовах кардинального реформування системи органів колишньої міліції в Україні, трансформованої в якісно новий правоохоронний орган – Національну поліцію України, – було створено й новий, єдиний і універсальний підрозділ поліції особливого призначення Національної поліції України, в основу діяльності якого покладаються принципи служіння та захисту громадян України, – Корпус оперативно-раптової дії (КОРД). При чому не лише на базі колишніх спеціальних підрозділів «Сокіл», «Грифон», «Беркут», «Титан», міліції особливого призначення, добровольчих батальйонів, які проявили себе в ході антитерористичної операції, але й професійних досвідчених працівників правоохоронних органів, що відповідають поставленим вимогам й успішно пройшли встановлені за прозорою процедурою спеціальні випробування з урахуванням досвіду американського SWAT, ізраїльських спецслужб тощо. Відомими світовими аналогами КОРД є не лише спеціальний підрозділ поліції США – SWAT («Спеціальна зброя і тактика»), але й німецька група GSG9

(«Група охорони кордонів 9»), французька група GIGN («Група Втручання Французької Жандармерії») тощо, робота яких вже визнана світом виправданою і нагальною в сучасних умовах.

Наразі створення та розвиток Корпусу оперативно-раптової дії триває за підтримки проекту міжнародної технічної допомоги, поступово охоплюючи всі регіони України. Проте, незважаючи на вагомий роль та значимість створення КОРД в системі органів сучасної поліції України, фактичне функціонування даного підрозділу ускладнюється фрагментарністю адміністративно-правового регулювання та теоретико-правової бази його діяльності. Ці та інші проблемні питання свідчать про актуальність дослідження, передусім, сутності та особливостей Корпусу оперативно-раптової дії як спеціального підрозділу Національної поліції України.

Окремі питання діяльності підрозділів поліції особливого призначення та її адміністративно-правового регулювання досліджували багато відомих науковців. Проте, незважаючи на велику кількість наукових праць з окремих аспектів діяльності та правового регулювання підрозділів поліції особливого призначення, сутність і особливості саме новоствореного Корпусу оперативно-раптової дії як спеціального підрозділу Національної поліції України практично відсутні. І, зважаючи на те, що обґрунтування і вдосконалення теоретичних положень є основою забезпечення ефективного адміністративно-правового регулювання функціонування того чи іншого органу, безпосередньої його практичної діяльності, дане питання потребує свого наукового розвитку.

Згідно з п. 6 ч. 3 ст. 13 Закону України «Про Національну поліцію» від 02.07.2015 № 580-VIII однією з функціонально-структурних складових даного органу є поліція особливого призначення [1]. У свою чергу, у складі поліції особливого призначення окремо позиціонується Департамент «Корпусу оперативно-раптової дії» [2]. Аналогічно й в структурі головних управлінь Національної поліції в областях, зокрема в поліції особливого призначення, виділяється управління «Корпусу оперативно-раптової дії» [3], що вже є свідченням особливого місця й призначення спеціального підрозділу поліції – Корпусу оперативно-раптової дії (КОРД).

Не зважаючи на це, починаючи з 2015 року на рівні закону чи іншого нормативно-правового акту поняття КОРД і досі не визначено й не закріплено. Хоча на офіційному сайті Національної поліції України (www.npu.gov.ua), як і на спеціально створеному поліцейському порталі (www.police.gov.ua) зазначається, що КОРД (Корпус Оперативно-Раптової Дії) – це новий, єдиний і універсальний спеціальний підрозділ Національної поліції України, в основу діяльності якого покладаються принципи служіння та захисту громадян України [4; 5]. Проте, на наш погляд, дане визначення не є вичерпним, не відображає в повній мірі специфіки даного підрозділу поліції і його приналежності саме до поліції особливого призначення. Тому дослідимо сутність створення та функціонування Корпусу оперативно-раптової дії більш детально.

Так, ще в 2014 році міністром А. Аваковим було ініційовано створення на базі батальйонів особливого призначення та спеціальних підрозділів Міністерства внутрішніх справ України єдиного підрозділу спеціального призначення КОРД. На побудові сучасного, уніфікованого, сильного та професійного спецназу за зразком американського, канадського, ізраїльського, австрійського SWAT акцентувала увагу й Е. Згуладзе [4]. При цьому визначальними сутнісними характеристиками КОРД є не лише його уніфікованість, єдність і адекватність викликам сучасності, але й новітні організаційна структура, принципи діяльності (передусім, високий професіоналізм, добросовісне та чесне виконання службових обов'язків, ефективного забезпечення безпеки і прав громадян), підходи до відбору, перевірки і спеціальної підготовки працівників тощо.

Відмітимо, що основними завданнями КОРД за умови неухильного дотримання в повсякденній службово-бойовій діяльності положень Конституції України, законів України та інших нормативно-правових актів, що регламентують діяльність Національної поліції та Присяги поліцейського, є наступні: 1) розробка, підготовка та проведення спеціальних

операцій із захоплення небезпечних злочинців; 2) припинення правопорушень, що вчиняються учасниками злочинних угруповань; 3) звільнення заручників; 4) здійснення силової підтримки під час проведення оперативно-розшукових заходів, слідчих (розшукових) та негласних слідчих (розшукових) дій, а також заходів забезпечення кримінального провадження; 5) надання підтримки іншим підрозділам поліції з метою забезпечення переважаючої вогневої потужності над правопорушниками; 6) участь в антитерористичних операціях, що проводяться Антитерористичним центром при Службі безпеки України; 7) вивчення, узагальнення вітчизняного та зарубіжного досвіду, а також методики роботи аналогічних закордонних підрозділів у цьому напрямку роботи; 8) забезпечення здійснення заходів безпеки осіб, які беруть участь у кримінальному судочинстві на підставах та у випадках визначених законодавством [4]. Крім того, поліцейські управління «КОРД» ГУНП, які у встановленому порядку пройшли відповідну підготовку, виконують і завдання, пов'язані із покладеними на них додатковими обов'язками снайпера, спеціаліста по роботі з вибухонебезпечними матеріалами, спеціаліста з висотної підготовки, водолаза, кінолога, парамедика, бричера, водія броньованої техніки, психолога-перемовника [6].

У свою чергу, психологічне супроводження службової діяльності, облік, ведення та збереження особових справ, підготовку проектів наказів з кадрових питань здійснюють посадові (службові) особи управління «КОРД» ГУНП, які відповідно до посадових інструкцій (функціональних обов'язків) здійснюють кадрове та психологічне забезпечення. Немаловажну роль відіграє і керівник управління «КОРД» ГУНП, який: 1) організовує діяльність та контролює її ефективність, уживає заходів щодо усунення виявлених недоліків; 2) забезпечує і контролює належне дотримання законності, прав і свобод людини, службової дисципліни, розпорядку дня, режиму роботи поліцейськими, держслужбовцями та працівниками підрозділу; 3) дає обов'язкові для виконання підлеглими доручення, розподіляє обов'язки, здійснює контроль за їх належним та своєчасним виконанням; 4) забезпечує постійну готовність сил і засобів підрозділу до виконання завдань, здійснює керівництво діями підлеглих під час проведення операцій; 5) контролює дотримання підлеглими заходів безпеки, зокрема при поводженні з вогнепальною зброєю [6] та здійснює ряд інших заходів і повноважень у межах передбаченої законодавством компетенції.

На нашу думку, у цілому зазначені вище завдання, повноваження, функції є ідентичними до тих, які ставилися й перед колишніми спеціальними підрозділами міліції/поліції та їх працівниками. Проте специфіка КОРД полягає не стільки в завданнях, які покликаний виконувати даний підрозділ, скільки у нових підходах та можливостях щодо їх виконання завдяки якісному й професійному складу, технічному оснащенню, тактичній підготовці, а також врахуванню вітчизняного й міжнародного досвіду в цьому напрямку.

Зокрема, до кандидатів на службу в КОРД висувається ряд специфічних вимог: 1) наявність досвіду практичної роботи (служби) в органах внутрішніх справ, Національній поліції, Збройних силах, Службі безпеки України не менше трьох років; 2) приймання участі в проведенні антитерористичної операції у складі підрозділів, утворених відповідно до законодавства України; 3) проходження спеціального психологічного та медичного обстеження, за результатами яких визнано придатність до проходження служби у підрозділах проведення спеціальних операцій; 4) успішна здача нормативів із фізичної підготовки та проходження п'яти-добового курсу на витривалість; 5) проходження спеціалізованого навчання в Департаменті організації діяльності Корпусу оперативно-раптової дії та успішна здача іспитів; 6) проходження співбесіди з керівництвом Департаменту КОРД. При цьому кандидата (за наявності його згоди) опитує також спеціаліст служби із застосуванням комп'ютерного поліграфа [5].

Відповідно й відбір до КОРД передбачає проходження претендентом низки етапів, кожен наступний з яких проводиться за умови успішного проходження попереднього. По-перше, це подача особистої анкети, яка перевіряється за допомогою спеціальної програми, що у випадку не виконання якоїсь вимоги (наприклад, немає належного досвіду), автоматично виключає таку особу. По-друге, претендент проходить психологічний тест,

у результаті якого визначається напрям служби: бойовий підрозділ (група А), програма захисту свідків (група В); підрозділ з охорони громадського порядку (група С). По-третє, на поліграфі перевіряється наявність кримінального минулого, причетність до сепаратизму, виявляються схильності до шкідливих звичок і т. ін. По-четверте, претендент проходить випробування із фізичної підготовки та вогневої підготовки. По-п'яте, передбачено п'ятиденний курс «виживання» з критичними навантаженнями (наприклад, сон лише 4 години на добу, біг на дистанцію 20 км у повній амуніції тощо). По-шосте, проводиться співбесіда [7].

У разі успішного проходження всієї процедури відбору кандидат на посаду направляється на два місяці в тренінговий Центр підготовки підрозділів особливого призначення, де проходить спеціальне навчання за американськими методиками підготовки спецназу відповідно до програми міжнародної допомоги (Служби федеральних маршалів і групи спеціального призначення дивізіону «Техаські рейнджери», Прикордонного патруля BORTAC, Управління по боротьбі з наркотиками Міністерства юстиції DEA та ін.). При чому, як слушно підкреслює Х. Деканоїдзе, ці методики адаптовані саме для України в умовах ведення антитерористичної операції, коли зброя може бути на руках у багатьох громадян [8].

Схвальної оцінки заслугоує той факт, що практичні заняття складають близько 80 % курсу й передбачають фізичну, бойову та вогневу підготовку, навчання тактиці дій в екстремальних умовах, зокрема, приміщенні та лісовій місцевості, тренінги з снайпінгу, бою на ножах, тактики дій при затриманні злочинців, які використовують авто. Відмітимо й те, що таке двомісячне навчання, що особливо важливо, орієнтовано й на психологічну складову підготовки, адже поліцейські спеціального підрозділу мають бути готовими діяти в складних умовах і володіти такими специфічними навиками, як здатність до самоконтролю, керування власними поведінковими реакціями, вплив на людей та взаємодія з іншими верствами населення [9] тощо.

Доречно зазначити, що на першому випуску бійців спеціального підрозділу поліції КОРД в Києві ще на початку 2016 року було вручено лише 37 сертифікатів при початковому відборі серед 900 кандидатів [8]. Надалі подібні сертифікати отримали й продовжують отримувати поліцейські управлінь КОРД в багатьох областях України – Донецькій, Одеській, Харківській, Житомирській, Сумській, Рівненській тощо. До кінця 2017 року в Україні планувалося завершення формування підрозділу поліції спеціального призначення КОРД, на чому наголошував А. Аваков [7]. Проте наразі в багатьох регіонах підрозділ КОРД не є повністю укомплектованим кадрами так само, як і повсякчасна робота поліцейських КОРД потребує подальшого вдосконалення, зважаючи на недостатній досвід роботи новоствореного підрозділу.

Підсумовуючи вище сказане, вважаємо доцільним визначити сутність поняття Корпусу оперативно-раптової дії як спеціального підрозділу Національної поліції України, що входить до складу поліції особливого призначення й покликаний здійснювати спеціальні операції щодо затримання небезпечних злочинців та злочинних угруповань, звільнення заручників, силової підтримки, у тому числі в зоні проведення антитерористичної операції, базуючись на нормах, принципах, вимогах і критеріях, передбачених чинним законодавством.

Основні особливості Корпусу оперативно-раптової дії, полягають, на нашу думку, у наступному: 1) КОРД є єдиним уніфікованим спеціальним підрозділом Національної поліції України; 2) формується не лише з колишніх працівників спеціальних підрозділів міліції особливого призначення, але й добровольчих батальйонів, які проявили себе в ході антитерористичної операції та інших осіб, які пройшли установлену процедуру відбору; 3) будується за новою організаційно-функціональною структурою; 4) виконує розширене коло адекватних сучасним потребам держави і суспільства завдань; 5) передбачає покладання додаткових обов'язків і функцій; 6) обумовлює жорсткий відбір, високі вимоги та рівень професійної теоретичної й практичної підготовки поліцейських; 7) програми й

методики навчання та підготовки претендентів для служби в КОРД побудовані з урахуванням позитивного зарубіжного досвіду із залученням іноземних тренерів та експертів, а також фактичного стану злочинності в Україні та умов антитерористичної операції на Сході Країни та інші особливості.

Список бібліографічних посилань

1. Про Національну поліцію : закон України від 02.07.2015 № 580-VIII. *Відомості Верховної Ради*. 2015. № 40–41. Ст. 379.
2. Структура Національної поліції України // Національна поліція : тимчас. веб-сайт. URL: <https://www.npu.gov.ua/uk/publish/article/1795723> (дата звернення: 05.03.2018).
3. Структура територіальних органів поліції (ГУНП) // Національна поліція : тимчас. веб-сайт. 12.10.2017. URL: <https://www.npu.gov.ua/uk/publish/article/1855859> (дата звернення: 05.03.2018).
4. Департамент «КОРД» Національної поліції України // Національна поліція : тимчас. веб-сайт. 10.02.2016. URL: <https://www.npu.gov.ua/uk/publish/article/1813511> (дата звернення: 05.03.2018).
5. КОРД // Патрульна поліція : офіц. сайт. URL: <https://www.police.gov.ua/KORD/> (дата звернення: 05.03.2018).
6. Про затвердження Положення про управління «Корпусу оперативно-раптові дії» Головного управління Національної поліції в Сумській області : наказ ГУНП в Сумській області від 09.12. 2016 № 1640 : зі змін., внес. наказом від 15.03.2017 № 349.
7. Гор А. Аваковський КОРД: вчителі з Америки, люди з Беркуту // Апостроф : сайт. 20.01.2017. URL: <https://apostrophe.ua/ua/article/society/2017-01-20/avakovskiy-kord-uchitelya-iz-ameriki-lyudi-iz-berkuta/9619> (дата звернення: 05.03.2018).
8. У Києві відбувся перший випуск бійців спецпідрозділу поліції КОРД // Національна поліція : тимчас. веб-сайт. URL: <https://www.npu.gov.ua/uk/publish/article/1840360> (дата звернення: 15.10.2017).
9. Відібрані кандидати до спецпідрозділу КОРД проходять курс підготовки // Національна поліція : тимчас. веб-сайт. URL: <https://www.npu.gov.ua/uk/publish/article/1782352> (дата звернення: 15.10.2017).

Надійшла до редколегії 22.03.2018

УДОСКОНАЛЕННЯ ТАКТИКО-СПЕЦІАЛЬНОЇ, ВОГНЕВОЇ, ФІЗИЧНОЇ ТА ПСИХОЛОГІЧНОЇ ПІДГОТОВКИ ПОЛІЦЕЙСЬКИХ

УДК 351.745

В. В. БОНДАРЕНКО,

кандидат педагогічних наук, доцент, професор кафедри тактико-спеціальної підготовки навчально-наукового інституту № 3 Національної академії внутрішніх справ;
ORCID: <http://orcid.org/0000-0002-0170-2616>

ОСОБЛИВОСТІ ЗАСТОСУВАННЯ ПОЛІЦЕЙСЬКИХ ЗАХОДІВ ПІД ЧАС ПРОФЕСІЙНОЇ ДІЯЛЬНОСТІ ПРАЦІВНИКІВ ПАТРУЛЬНОЇ ПОЛІЦІЇ

Здійснено аналіз керівних документів, регламентуючих застосування поліцейських заходів та анкетування працівників патрульної поліції м. Києва (n=182). Визначено співвідношення поліцейських заходів, які застосовувалися інспекторами патрульної поліції під час виконання службових обов'язків.

Ключові слова: поліцейський захід, патрульна поліція, Національна поліція.

Професійна діяльність працівників патрульної поліції полягає у наданні поліцейських послуг у сферах: забезпечення публічної безпеки і порядку, охорони прав і свобод людини, протидії злочинності тощо [1]. Специфіка такої діяльності передбачає застосування правоохоронцями поліцейських заходів. В законі України «Про Національну поліцію» термін «поліцейський захід» трактується як дія або комплекс дій превентивного або примусового характеру, що обмежує певні права і свободи людини та застосовується поліцейським відповідно до закону для забезпечення виконання покладених на поліцію повноважень [1].

Аналіз ситуацій службової діяльності працівників патрульної поліції дає підстави констатувати існуючі проблеми, що виникали саме під час застосування поліцейських заходів. Головними проблемами є недостатня сформованість умінь швидко оцінювати рівень ризику, прогнозувати можливий розвиток ситуацій і наслідки застосування поліцейських заходів, переходу від превентивного заходу до заходу примусу і навпаки [2; 3]. Ґрунтовний аналіз особливостей застосування поліцейських заходів під час службової діяльності працівників патрульної поліції, визначення пріоритетних і найбільш уживаних заходів, поєднання яких сприяло ефективному виконанню службових завдань нададуть можливість визначити перспективні напрями удосконалення системи професійної підготовки поліцейських.

Аналіз останніх досліджень і публікацій свідчить, що вивченню проблем застосування правоохоронцями поліцейських заходів присвячено праці багатьох учених [2–9]. Часткове вирішення означеної проблеми низка науковців (О.М. Бандурка В. Гаркуша, Н. І. Дідик, О. О. Євдокімова, С. С. Єсімов, І. Д. Казанчук, Д. П. Калаянов, З. Р. Кисіль, О. Г. Комісаров, О. С. Федченко, С. В. Чирик та інші) вбачають у врегулюванні правового забезпечення діяльності патрульної поліції. В контексті нашого дослідження заслуговують на увагу наукові праці, спрямовані на розроблення новітніх методик підвищення рівня фізичної (І. І. Баїшев, В. А. Ведерніков, Н. Долбишева, А. В. Забора, О. А. Моргунов, С. М. Сагайдак); тактичної (С. В. Асямов А. М. Алоян В. М. Монастирський, О. А. Моргунов, О. О. Несін, О. М. Івлєв); стрілецької підготовленості майбутніх правоохоронців (Д. О. Акіменко С. М. Банах, Г. І. Башлакова, І. А. Бурдинский, І. І. Бухтояров С. А. Гайдук, С. Ю. Гаврік, А. М. Ковальчук, А. І. Черніков та інші) [5–8].

Концептуальні засади застосування поліцейських заходів примусу та їх використання у підготовці поліцейських детально вивчав О. Г. Комісаров [9]. Вчений наголошує на необхідності формування у поліцейських умінь вчасного переходу від застосування

превентивного заходу до заходу примусу. Якщо порушений порядок проведення превентивного поліцейського заходу відновлено він повинен припинити застосування цього примусового заходу та повернутися до виконання превентивного поліцейського заходу. Залежно від розвитку ситуації науковцем виокремлено різні поєднання поліцейських заходів, які застосовуються патрульними під час виконання службових завдань.

Комісаров О. Г. переконаний, що практична спрямованість освітнього процесу сприятиме підвищенню рівня професійної підготовленості майбутніх правоохоронців.

Мета статті – дослідити особливості застосування поліцейських заходів працівниками патрульної поліції під час виконання службових обов’язків. Для досягнення визначеної мети обрано такі завдання:

1) здійснити аналіз керівних документів, регламентуючих застосування поліцейських заходів;

2) визначити найбільш уживані поліцейські заходи, які застосовувалися працівниками патрульної поліції під час виконання службових обов’язків.

Для вирішення окреслених завдань опрацьовано нормативні документи, що регламентують застосування поліцейських заходів та проведено анкетування працівників патрульної поліції м. Києва (n=182). На підставі здійснених досліджень визначено, що виконання службових обов’язків інспекторами патрульної поліції передбачає застосування як превентивних поліцейських заходів, так і заходів примусу. Згідно нової концепції діяльності, виконання службових обов’язків патрульними поліцейськими повинне спрямовуватися на максимальне залучення поліцейських превентивних заходів.

Опрацювання результатів анкетування дозволило розподілити поліцейські превентивні заходи на три групи відповідно до пріоритету їх застосування (таблиця 1). Першу групу (79,3 %) наповнюють превентивні заходи, які найчастіше застосовуються патрульними поліцейським під час професійної діяльності, а саме: зупинення транспортного засобу; перевірка документів особи; застосування технічних приладів і технічних засобів, що мають функції фото- і кінозйомки, відеозапису, засобів фото- і кінозйомки, відеозапису; поверхнева перевірка і огляд.

Таблиця 1

Розподіл поліцейських превентивних заходів по групах відповідно до пріоритету їх застосування працівниками патрульної поліції

з/п	Вид поліцейського заходу	Група
1	Перевірка документів особи	1
2	Опитування особи	2
3	Поверхнева перевірка і огляд	1
4	Зупинення транспортного засобу	1
5	Вимога залишити місце і обмеження доступу до визначеної території	2
6	Обмеження пересування особи, транспортного засобу або фактичного володіння річчю	2
7	Проникнення до житла чи іншого володіння особи	2
8	Перевірка дотримання вимог дозвільної системи органів внутрішніх справ	3
9	Застосування технічних приладів і технічних засобів, що мають функції фото- і кінозйомки, відеозапису, засобів фото- і кінозйомки, відеозапису	1
10	Перевірка дотримання обмежень, установлених законом стосовно осіб, які перебувають під адміністративним наглядом, та інших категорій осіб	3
11	Поліцейське піклування	3

Друга група (18,9 %) – поліцейські превентивні заходи, які меншою мірою застосовуються працівниками патрульної поліції: вимога залишити місце і обмеження доступу до визначеної території; опитування особи; обмеження пересування особи, транспортного засобу або фактичного володіння річчю; проникнення до житла чи іншого володіння особи.

Третя група (1,8 %) – заходи, які найменшою мірою застосовуються патрульними поліцейськими: перевірка дотримання вимог дозвільної системи органів внутрішніх справ; перевірка дотримання обмежень, установлених законом стосовно осіб, які перебувають під адміністративним наглядом, та інших категорій осіб; поліцейське піклування. Варто відзначити, що пропонуване групування поліцейських превентивних заходів більшою мірою відноситься до великих міст. У селищах міського типу, сільській місцевості застосування зазначених заходів у відсотковому співвідношенні частково відрізнятиметься.

Законом України «Про Національну поліцію» передбачено [1], що під час здійснення особою протиправних дій працівники поліції мають право застосовувати поліцейські заходи примусу: фізичний вплив (сила), спеціальні засоби, вогнепальна зброя. Фізичним впливом є застосування будь-якої фізичної сили, а також спеціальних прийомів боротьби з метою припинення протиправних дій правопорушників. Спеціальні засоби – це сукупність пристроїв, приладів і предметів, спеціально виготовлених, конструктивно призначених і технічно придатних для захисту людей від ураження різними предметами (у тому числі від зброї), тимчасового (відворотного) ураження людини (правопорушника, супротивника), пригнічення чи обмеження волі людини (психологічної, фізичної) шляхом здійснення впливу на неї чи предмети, що її оточують, з чітким регулюванням підстав і правил застосування таких засобів та службових тварин. Застосування вогнепальної зброї є найбільш суворим заходом примусу. Поліцейський уповноважений застосовувати вогнепальну зброю тільки з метою заподіяння особі такої шкоди, яка є необхідною і достатньою в такій обстановці, для негайного відвернення чи припинення збройного нападу [1].

Результати анкетування засвідчили, що співвідношення у застосуванні поліцейських заходів визначається низкою факторів, головними із яких є особливість території патрулювання (наявність розважальних закладів, державних установ, кількості житлових будинків, парків, інших зон відпочинку), виду зміни (денна, нічна), погодних умов, підготовленості поліцейських. Констатовано сезонні (літо, зима) і тижневі (будні, вихідні, святкові дні) коливання у співвідношенні застосування поліцейських заходів. Спостерігається підвищення показника застосування заходів примусу у нічні зміни, особливо у вихідні і святкові дні, під час масових заходів (футбольні матчі, концерти тощо). Вище середнього цей показник на території патрулювання з більшою кількістю нічних розважальних закладів.

Математичне опрацювання результатів анкетування дає підстави констатувати, що здебільшого (81,3 %) виконання службових обов'язків працівниками патрульної поліції передбачало застосування поліцейських превентивних заходів. У 18,7 % ситуацій патрульним доводилося застосувати поліцейські заходи примусу (зазвичай комплексно). Графічно співвідношення видів поліцейських заходів, що застосовувалися працівниками патрульної поліції під час виконання службових обов'язків зображено на рисунку 1.



Рис. 1. Співвідношення поліцейських заходів, що застосовувалися працівниками патрульної поліції під час виконання службових обов'язків (за результатами анкетування)

- поліцейські превентивні заходи (81,3 %)
- поліцейські заходи примусу (18,7 %)

Під час застосування працівниками патрульної поліції поліцейських заходів примусу – 94,6 % ситуацій завершувалися затриманням особи та доставлянням у відділ поліції. У 5,4 % випадків затримання здійснювати не доводилося у зв'язку з припиненням особою протиправних дій та подальшим виконанням законних вимог поліцейських. У 82,5 % під час затримання особи застосовувалася фізична сила з подальшим використанням засобів обмеження рухомості (кайданки). При цьому, у 45,5 % ситуацій надягання кайданків передувало застосування лише фізичної сили, у 21,3 % випадків представники влади вдавалися до застосування засобів, споряджених речовинами сльозогінної та дратівної дії, 11,1 % – гумового кийка. В 17,5 % ситуацій особа опору не чинила, затримання виконувалося без застосування фізичної сили (застосовувалися лише кайданки). Зважаючи на поведінку правопорушника і враховуючи правові підстави в 4,6 % випадків здійснювалося затримання правопорушників із залученням вогнепальної зброї. При цьому в 4,2 % ситуацій відбувалася лише демонстрація вогнепальної зброї (приведення у готовність та попередження про можливість її застосування); 0,2 % – використання вогнепальної зброї (подання сигналу тривого або виклику допоміжних сил); 0,2 % – застосування вогнепальної зброї на ураження. Графічно співвідношення видів поліцейських заходів примусу, що застосовувалися працівниками патрульної поліції під час виконання службових обов'язків зображено на рисунку 2.

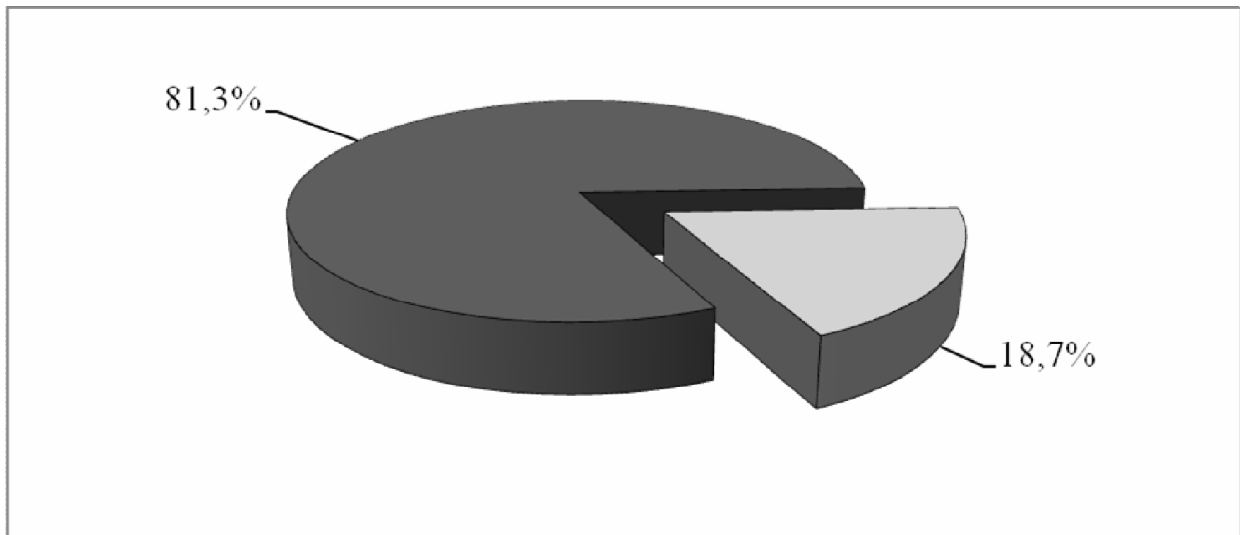

Рис. 2. Співвідношення видів поліцейських заходів примусу, що застосовувалися працівниками патрульної поліції під час виконання службових обов'язків (за результатами анкетування)



Результати анкетування дозволили виокремити сукупність зовнішніх і внутрішніх чинників впливу на прийняття працівником рішення стосовно застосування виду поліцейських заходів примусу. Внутрішніми є: рівень психофізичної підготовленості, сформованість умінь в оцінюванні рівня небезпеки, умінь прогнозувати можливий розвиток ситуації, умінь переходу від превентивного заходу до заходу примусу і навпаки. Зовнішніми чинниками є: наявність відволікаючих факторів (час доби, освітленість місця зіткнення, погодні умови, сторонні громадяни тощо); кількість правопорушників і поліцейських; рівень підготовленості правопорушників; наявність виду зброї тощо.

Отже, здійснені дослідження свідчать про переважну превентивну спрямованість діяльності патрульної поліції. Враховуючи труднощі, з якими доводилося стикатися працівникам під час виконання службових обов'язків, важливим напрямом буде розроблення і запровадження в освітній процес майбутніх працівників патрульної поліції ситуаційних завдань, які передбачатимуть застосування поліцейських заходів примусу відповідно до правових підстав та умов.

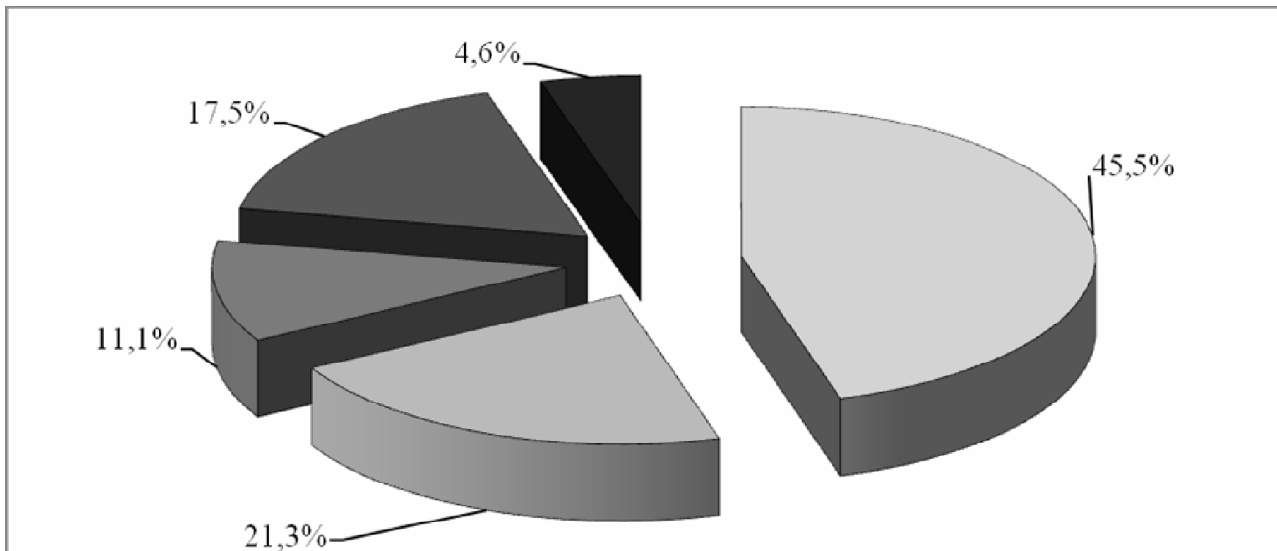
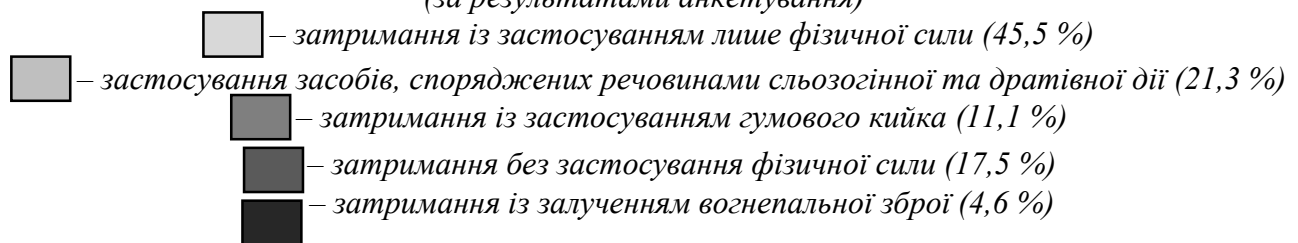
Список бібліографічних посилань

1. Про Національну поліцію : закон України від 02.07.2015 № 580-VIII // База даних «Законодавство України» / Верховна Рада України. URL: <http://zakon.rada.gov.ua/laws/show/580-19> (дата звернення: 18.03.2018).

2. Бондаренко В. В. Проблеми професійної підготовленості працівників підрозділів патрульної поліції. *Вісник Національного авіаційного університету. Серія: «Педагогіка»*. 2017. № 11. С. 24–28.

3. Бондаренко В. В. Професійна підготовленість як основа ефективної діяльності працівників підрозділів патрульної служби Національної поліції України. *Вісник Чернігівського національного педагогічного університету імені Т. Г. Шевченка*. 2016. Вип. 139, т. 2. С. 287–290.

4. Чирик С. В. Окремі аспекти правових проблем патрульної поліції в умовах реформування системи МВС України // Особливості підготовки поліцейських в умовах реформування системи МВС України : зб. матеріалів І міжнар. наук.-практ. конф. Харків : ХНУВС, 2016. С. 57–60.

5. Івлєв О. М., Моргунов О. А. Удосконалення службової підготовки патрульної поліції засобами дистанційного навчання (на прикладі тактичної підготовки) // Особливості підготовки поліцейських в умовах реформування системи МВС України : зб. матеріалів І міжнар. наук.-практ. конф. Харків : ХНУВС, 2016. С. 129–133.

6. Бондаренко В. В. Особливості тактичної підготовки працівників підрозділів патрульної поліції. *Вісник Національної академії Державної прикордонної служби України. Серія: «Педагогіка»*. 2017. Вип. 3. URL: http://nbuv.gov.ua/UJRN/Vnadped_2017_3_5 (дата звернення: 18.03.2018).

7. Моргунов О. А. Удосконалення фізичної підготовки правоохоронців МВС України на початковому етапі навчання. *Честь і закон*. 2014. № 2. С. 46–49. URL: http://nbuv.gov.ua/UJRN/Chiz_2014_2_10 (дата звернення: 18.03.2018).

8. Ярещенко О. А., Сергиєнко В. В. Пути підвищення якості підготовки слухачів патрульної поліції к применению ими мер полицейского принуждения // Особливості підготовки поліцейських в умовах реформування системи МВС України : зб. матеріалів І міжнар. наук.-практ. конф. Харків : ХНУВС, 2016. С. 170–174.

9. Комісаров О. Г. Концептуальні засади застосування поліцейських заходів примусу та їх використання у підготовці поліцейських // Особливості підготовки поліцейських в умовах реформування системи МВС України : зб. матеріалів І міжнар. наук.-практ. конф. Харків : ХНУВС, 2016. С. 146–149.

Надійшла до редколегії 22.03.2018

УДК 349.2:351.74

С. М. БОРТНИК,

кандидат юридичних наук, декан факультету № 2

Харківського національного університету внутрішніх справ;

ORCID: <http://orcid.org/0000-0002-5281-6007>

РІВЕНЬ ФІЗИЧНОЇ ПІДГОТОВКИ ЯК КЛЮЧОВА ВИМОГА ДО КАНДИДАТА НА СЛУЖБУ В НАЦІОНАЛЬНІЙ ПОЛІЦІЇ УКРАЇНИ

Аналізовано законодавство України, яке встановлює вимоги до рівня фізичної підготовки кандидатів на посади поліцейських. Надано пропозиції з удосконалення відповідного законодавства.

Ключові слова: *трудова правосуб'єктність, фізична підготовка, поліцейський, контрольна справа.*

Різноманіття професій та посад в Україні обумовлює наявність спеціальних підходів до трудової правосуб'єктності працівників. Для кандидатів на зайняття певних посад національне законодавство та локальні акти роботодавця встановлюють додаткові вимоги. Як відзначає К. Ю. Мельник, відповідні вимоги обумовлені особливістю видів трудової діяльності. Це можуть бути вимоги щодо віку, освіти, стану здоров'я, стажу роботи, ділових та моральних якостей, фізичної та психологічної підготовки тощо. Зазначене у юридичній літературі отримало назву «спеціальна трудова правосуб'єктність» [1, с. 619]. Отже, володіння спеціальною трудовою правосуб'єктністю є необхідним для вступу у певні трудові правовідносини.

Служба у Національній поліції України є надзвичайно специфічним та відповідальним різновидом трудової діяльності, що визначає і особливе правове становище службовців цього

правоохоронного органу та вимоги до їх трудової правосуб'єктності. Сьогодні вимоги до кандидатів на посади поліцейських встановлено, переважно, ст. 49 та ч. 2 ст. 61 Закону України «Про Національну поліцію» від 2 липня 2015 р. № 580-VIII.

Так, ч. 1 ст. 49 Закону України «Про Національну поліцію» передбачає, що на службу в поліції можуть бути прийняті громадяни України віком від 18 років, які мають повну загальну середню освіту, незалежно від раси, кольору шкіри, політичних, релігійних та інших переконань, статі, етнічного та соціального походження, майнового стану, місця проживання, які володіють українською мовою [2]. Як можна побачити, у зазначеній нормі не передбачено вимог до особистих, ділових і моральних якостей кандидата на посаду поліцейського. Необхідно нагадати, що навіть Закон України «Про міліцію» такі вимоги передбачав. Також важливим у відповідній нормі, на наш погляд, є вказівка на необхідний рівень фізичної підготовки кандидата на посаду поліцейського, оскільки це є необхідною передумовою якісної роботи поліцейського, служба якого пов'язана із силовим протидіямом із правопорушником. З огляду на зазначене вважаємо за необхідне ч. 1 ст. 49 Закону України «Про Національну поліцію» доповнити словами: «здатні за своїми особистими, діловими і моральними якостями та рівнем фізичної підготовки виконувати покладені на поліцію завдання».

Взагалі ж рівень фізичної підготовки слід вважати ключовою вимогою до кандидата на службу у Національній поліції України. Вимоги до рівня фізичної підготовки кандидата на посаду поліцейського містяться у наказі Міністерства внутрішніх справ України «Про затвердження Положення з організації перевірки рівня фізичної підготовленості кандидатів до вступу на службу в Національну поліцію України» від 9 лютого 2016 р. № 90. Рівень фізичної підготовленості кандидатів визначається за результатами виконання таких контрольних вправ:

- 1) згинання та розгинання рук в упорі лежачи (для жінок);
- 2) комплексна силова вправа (для чоловіків);
- 3) біг на 100 метрів (для жінок та чоловіків);
- 4) біг на 1000 метрів (для жінок та чоловіків).

Рівень фізичної підготовленості кандидатів на службу до підрозділів поліції особливого призначення незалежно від статі визначається за результатами виконання таких контрольних вправ:

- 1) підтягування на перекладині;
- 2) комплексна силова вправа;
- 3) біг на 100 метрів;
- 4) біг на 3000 метрів [3].

Зазначені вправи, на наш погляд, дозволять виявити ті особливості фізичної підготовки, які необхідні для виконання у подальшому поліцейськими службових обов'язків.

З метою об'єктивного вивчення рівня фізичної підготовленості кандидатів здійснюється їх розподіл на вікові групи, а саме: перша група – чоловіки та жінки віком від 18 до 25 років включно; друга група – чоловіки та жінки віком від 26 до 30 років включно; третя група – чоловіки та жінки віком від 31 до 35 років включно; четверта група – чоловіки та жінки віком понад 35 років. Для кожної із зазначених груп встановлені нормативи виконання контрольних вправ. Оцінюється виконання контрольних вправ по 5-ти бальній системі. Фізично підготовленим до служби є кандидат, який під час тестування виконав усі передбачені вправи на оцінку не нижче ніж «задовільно».

Аналіз нормативів, закріплених у наказі МВС № 90, свідчить про те, що вони загалом є обґрунтованими. Разом з тим для кандидатів на службу до підрозділів поліції особливого призначення окремі нормативи, на наш погляд, є заниженими. Зокрема, мова йде про підтягування на перекладині. Наприклад, оцінка «3» тобто «задовільно» кандидатам 18–25 років ставиться за виконання 10 підтягувань. Тобто особи, які володіють таким не високим рівнем виконання такої важливої вправи, можуть потрапити до підрозділів поліції особливого призначення, для яких фізичні кондиції є визначальними. З огляду на це, вважаємо за потрібне переглянути відповідні нормативи у бік збільшення.

Список бібліографічних посилань

1. Мельник К. Ю. Загальна та спеціальна трудова правосуб'єктність працівників. *Форум права*. 2012. № 1. С. 617–624. URL: http://nbuv.gov.ua/j-pdf/FP_index.htm_2012_1_95.pdf (дата звернення: 23.04.2018).

2. Про Національну поліцію : закон України від 02.07.2015 № 580-VIII // База даних «Законодавство України» / Верховна Рада України. URL: <http://zakon.rada.gov.ua/laws/show/580-19> (дата звернення: 23.04.2018).

3. Про затвердження Положення з організації перевірки рівня фізичної підготовленості кандидатів до вступу на службу в Національну поліцію України : наказ МВС України від 09.02.2016 № 90 // База даних «Законодавство України» / Верховна Рада України. URL: <http://zakon.rada.gov.ua/laws/show/z0306-16> (дата звернення: 23.04.2018).

Надійшла до редколегії 25.04.2018

УДК 37.09:623.44

Т. С. ВАЙДА,

кандидат педагогічних наук, доцент, завідувач кафедри спеціальної фізичної та вогневої підготовки Херсонського факультету Одеського державного університету внутрішніх справ

УРАХУВАННЯ ПОЛІЦЕЙСЬКИМИ ПОВЕДІНКОВИХ РИС ЗЛОЧИНЦІВ ЯК ЕФЕКТИВНА УМОВА ФОРМУВАННЯ ТАКТИКИ ДІЙ В ОПЕРАТИВНО-СЛУЖБОВІЙ І СЛУЖБОВО-БОЙОВІЙ ДІЯЛЬНОСТІ

Розглянуто типові ознаки акцентованих особливостей характеру особи правопорушника, визначено можливості впливу на них працівниками поліції при обранні тактики дій у складних умовах оперативно-службової та службово-бойової діяльності. Запропоновано шляхи вдосконалення освітнього процесу в закладах вищої освіти МВС України з урахуванням курсантами поведінкових рис злочинців.

Ключові слова: правоохоронці, оперативно-службова діяльність, поведінкові риси злочинців, тактика дій працівників поліції, удосконалення професійної підготовки, заклади вищої освіти.

Національна поліція України (далі – НПУ) як центральний орган виконавчої влади у відповідності до вимог закону України «Про Національну поліцію» виконує комплекс специфічних завдань щодо забезпечення охорони прав і свобод людини, протидії злочинності, підтримання публічної безпеки і порядку та ін. [1]. Як свідчить статистика та практика роботи органів та підрозділів Національної поліції, у нашому суспільстві непоодинокими є випадки злочинних та хуліганських посягань на громадян, правоохоронців, публічний порядок, явища організованої групової злочинності тощо.

З метою протидії таким правопорушенням, ефективного виконання зазначених та інших фахових завдань працівники поліції повинні бути ґрунтовно підготовленими до різних життєвих й екстремальних ситуацій як з точки зору фізичної, так і психологічної та тактичної підготовки.

У зв'язку із підвищеною увагою суспільства до діяльності Національної поліції в сучасних умовах ставляться серйозні вимоги у відомчих закладах вищої освіти (далі – ЗВО) МВС України та в територіальних підрозділах поліції до методики проведення практичних (службових) занять з правоохоронцями. Це вимагає від науково-педагогічного складу пошуку ефективних педагогічних технологій, спрямованих на максимальне засвоєння всього арсеналу тактико-технічних дій та їх можливостей як складової фахової підготовки кожного правоохоронця [2, с. 3–18].

Аналіз публікацій з проблеми. При дослідженні проблеми нами опрацьовано ряд публікацій науковців і фахівців-практиків в галузі тактико-спеціальної та спеціальної фізичної підготовки: В. Плиска щодо основних засад формування у поліцейських стійкого психомоторного стану до зовнішніх проявів небезпеки; В. Горбачевського, А. Сачави стосовно вибору тактики дій працівників поліції в екстремальних ситуаціях; С. Максимова та О. Запорожанова щодо підготовки до дій в екстремальних ситуаціях засобами спеціальної фізичної підготовки та ін. За результатами узагальнення основних положень вищезазначених та інших робіт, на нашу думку, для успішного формування тактики дій сучасними працівникам поліції у боротьбі із злочинцями необхідно здійснювати підготовку правоохоронців таким чином, щоб її метою, в першу чергу на початковому етапі взаємодії з особою під час припинення вчинюваного правопорушення (проведення оперативних чи профілактичних заходів), було формування навичок оперативного розпізнавання та врахування поведінкових рис правопорушників.

Метою роботи є: 1) розгляд типових ознак акцентованих особливостей характеру особи правопорушника; 2) визначення можливостей впливу працівників поліції на них як ефективної умови при обранні тактики дій в складних умовах оперативно-службової та службово-бойової діяльності; 3) розробка шляхів удосконалення освітнього процесу у закладах вищої освіти МВС України з врахуванням поведінкових рис злочинців.

Дослідження виконано у відповідності до тематичного плану науково-дослідної роботи ОДУВС із проблеми «Пріоритетні напрямки розвитку та реформування правоохоронних органів в умовах розгортання демократичних процесів у державі» (державний реєстраційний № 0116U006773).

Результати дослідження. Мотиви протиправної поведінки особи формуються протягом тривалого часу під впливом різних факторів, в тому числі й антисоціальних елементів (наприклад, членів злочинної групи). Суб'єкт з нестійким характером з появою в його житті дискомфорту, як правило, в більшій мірі піддається негативному впливу групи, діє у відповідності до існуючих обставин. Тому в рамках оперативної чи профілактичної роботи вміло спрямований правоохоронцями вплив на окремих осіб (підбурювачів, осіб, які сумніваються, тощо) дозволяє розрядити криміногенну обстановку, припинити масові безпорядки чи випадки групового хуліганства.

Зазвичай, групові злочини здійснюються під впливом та за участю всіх членів групи. Разом з тим, при формуванні тактики дій щодо припинення правопорушень варто пам'ятати, що окремий її суб'єкт може притримуватися інших позицій чи уявлень, які при систематичному підпорядкуванні волі (режиму) злочинної групи здатні привести до внутрішньої переорієнтації цінностей цієї особи. Тому для оперативних працівників у практичній діяльності важливо бачити групу не в цілому, а кожного індивіда в ній, враховувати несприятливі зміни в поведінці людини, які можуть виникнути при негативних переживаннях. В їх основі лежить незадоволеність якимись життєво важливими для людини потребами або конфлікт між цінностями.

До індивідуальних психологічних і психофізіологічних властивостей особи правопорушника, які впливають на мотивацію злочинної поведінки, відносять тип нервової системи, темперамент, характер, здібності, пам'ять, мислення, волю, психологічні аномалії і т. д., а також соціально-психологічні риси – недостатній інтелектуальний розвиток, невміння передбачувати наслідки своєї негативної поведінки, емоційна неврівноваженість, відсутність навичок контролю та вмінь регулювання своєї поведінки в екстремальних умовах, легковажність, агресивність, грубість, мстивість, образливість, злопам'ятство, впертість, егоїзм, марнославство і т. д. [2, с. 85–100].

В екстремальних умовах працівник поліції не завжди має час та змогу для достатнього вивчення підозрюваної особи (оперативного діагностування особи), обмеженими є й можливості для встановлення тісного контакту з метою оперативного розкриття мотивів вчинення злочинних дій, пониження напруженості ситуації, яка утворилася в екстремальних умовах. Завчасне усунення цих перешкод дало б змогу відкоригувати тактику поведінки

правоохоронця, в протилежному випадку суб'єкт залишається поліцейським маловивченим, а можливість вплинути на нього з допомогою методів навіювання, переконання і т. д. – нереалізованою.

Однак розпізнавання акцентованих рис особистості правопорушника (індивідуальні якості, котрі характеризуються тенденцією до переходу в патологічний стан) в деякій мірі сприяє вирішенню зазначених проблем. Тим більше, що переважна частина злочинців характеризуються типовими поведінковими акцентами.

Як показує оперативна правоохоронна практика, пошук злочинця здійснюється в більшості випадків на підставі завчасно виявлених зовнішніх ознак (фотографії чи опису зовнішності особи свідками злочину). Знаючи хоча б одну з особливостей характеру злочинця (наприклад, швидко збуджується, агресивно проявляє гнів тощо), відносини та/або конфлікти всередині злочинної групи (наприклад, основні характерні риси окремих її членів, схильності кожного індивіда в групі, взаємовідносини між ними та характер зв'язку; наявність осіб, які потрапили в злочинну групу не за своєю волею – шантажем, загрозою, силою і т. д.) оперативний працівник при зустрічі з ним завчасно визначає тактику своєї поведінки [3, с. 58–60].

В умовах несподівано виниклої екстремальної ситуації поліцейському варто уточнити «почерк» групи злочинців, орієнтовні дані про них, про існування протиріч в діях та цілях правопорушників, а на основі цього намагатися конструктивно розвинути за можливості конфліктну ситуацію (наприклад, запропонувати лідеру відпустити осіб, які не причетні до злочину; попросити окремих членів злочинної групи (які не визначилися, знаходяться у протиріччі з іншими) не вчиняти жодних дій, при захопленні знаходитися в стороні тощо).

Працівникові поліції поведінку суб'єкта злочину можна діагностувати шляхом спостереження за його мімікою, інтонацією, жестикуляцією. У відповідності з цією інформацією правоохоронцю необхідно будувати тактику спілкування, визначати рівень контролю та проявляти пильність. Якщо особа нерішуча, у розмові трохи розтягує слова, це є ознакою того, що в її свідомості ще жевріють сумніви у необхідності майбутніх протиправних дій (наприклад, здійснювати насилля (крадіжку) чи ні). У цьому випадку дії працівника поліції повинні бути рішучими, впевненими. Разом з тим варто постійно контролювати поведінку суб'єкта злочину, робити так, щоб позбавити його підстав для нападу (спонукати припинити чинити опір), подавити його психіку (агресію) і цим самим підпорядкувати його в даній обстановці правоохоронцю [2, с. 85–100].

Здійснюючи підготовку до майбутньої зустрічі з правопорушником, поліцейському доцільно завчасно розробити тактику взаємодії (поведінки з ним) на основі відомих акцентованих особливостей його характеру. При цьому характерними вираженими ознаками особи злочинця можуть бути наступні (див. рис.1).



Рис. 1. Характерні ознаки акцентованих особливостей характеру правопорушника

Перш ніж ефективно впливати на правопорушника з допомогою тактичних прийомів, працівникам поліції необхідно навчитися виявляти в нього слабкі місця характеру (життєвих проблем, труднощів тощо). Потім, вміло використовуючи засоби зовнішнього впливу, можна

змінити ситуацію або створити сприятливі моменти для його затримання. Використовуючи напрацювання В. І. Плиски, наведемо основні ознаки акцентованих особливостей характеру правопорушників [2, с. 85–100].

Ознаки жорстокості: злочинець діє без коливань, необачно, здатний шантажувати, захоплювати слабких людей в якості заручників. Оперативні працівники поліції повинні враховувати в характері правопорушника не тільки наявність жорстокості, але і її природу (жорстокість усвідомлена, бездумна, вроджена (вихована соціальними умовами існування), проявляється тимчасово).

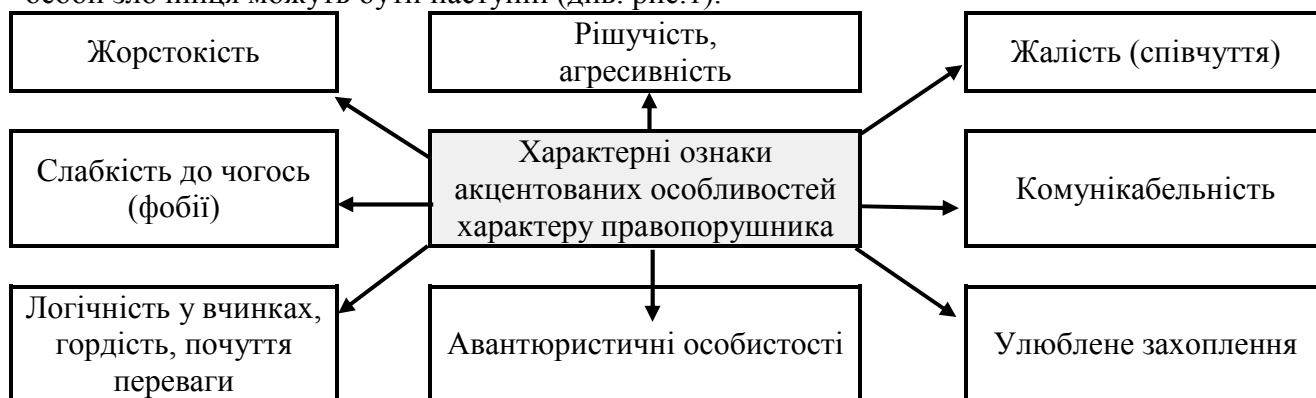
Ознаки рішучості: дії правопорушника прямолінійні, безповоротні, впертий, здатний на нестримні та неконтрольовані вчинки, жорстко контролює обстановку та ін.

Ознаки жалю (співчуття): ставлення до дітей, батьків, до добра і зла, відносини з людьми похилого віку, інвалідами тощо.

Ознаки комунікабельності: охочий до розмов, схильний до переговорів, йде на обговорення шляхів вирішення ситуації, що склалася, тощо.

Ознаки захопленості: яскраво виражені (фанатичні) захоплення технікою (автомобілями, зброєю, спортивними іграми, мистецтвом), пристрасть до азартних ігор, спиртного, жінок, гурманство чи обжерливість тощо.

Ознаки «слабких» природних реакцій: боязнь висоти, води, собак, змій, мишей, замішання від різкого шуму, світла і т. п., що викликає скутість в рухах, підсилює внутрішню напругу, притупляє увагу тощо.

Ознаки авантюричних особистостей: хитрі, верткі, але логічність дій і послідовність їх вчинків може бути порушена (призводить до грубих помилок); проявляють імпульсивні реакції на непередбачуваний поворот в подіях, не зважають на всі обставини. Особливість таких реакцій правопорушників полягає в усвідомленому прагненні до визначеної мети, хоча подальші їх дії можуть вчинятися неусвідомлено (йдуть на конфлікти з іншими громадянами, застосовують агресивно-емоційні реакції (обурення, чинення опору тощо), котрі спрямовані на загострення уваги навколишніх на «грубих», «нетактовних» діях працівників правоохоронних органів.

Ознаки гордості, почуття переваги: радикальні висловлювання, матеріальні вимоги, погрози вчинення дій, спрямованих на завдання значної шкоди приміщенням, транспорту, громадянам тощо.

Перш ніж на практиці працівникам поліції застосовувати визначені тактичні прийоми комунікації, необхідно на практичних заняттях в системі службової підготовки навчитися ідеально виконувати захисні дії, відрізяти у намірах «суб'єкта» протиправної дії (заякування) від життєво небезпечних (прямої загрози життю чи здоров'ю особи); вміти моделювати орієнтовні оперативно-службові ситуації, аналізувати доцільність застосування визначених впливів, визначати узгодженість в діях між правоохоронцями. При цьому науково-педагогічному складу ЗВО (викладачам, інструкторам підрозділів професійного навчання) з тактико-спеціальної чи спеціальної фізичної підготовки варто продумувати різноманітні нестандартні ходи, котрі можуть відволікати і навіть здивувати самих поліцейських – видавати «портрети злочинців» з їх своєрідною манерою поведінки, конкретизувати індивідуальні риси чи захоплення, на основі чого працівникам поліції необхідно оперативно розробити варіанти тактичних прийомів, за допомогою котрих вплив на злочинця з наступним його затриманням буде оптимальним [4, с. 283–284].

Висновки. Таким чином, на основі використання розглянутих вище відправних теоретичних положень (особистісних характеристик правопорушника) працівникам поліції необхідно вміти здійснювати вибір тактики дій з врахуванням вчинків та поведінки злочинців на різних етапах оперативно-службової діяльності: 1) до контакту з правоохоронцями, 2) в момент затримання правопорушника і 3) після затримання при проведенні досудового розслідування. Для цього правоохоронцям необхідно володіти комплексом професійно-психологічних та тактико-спеціальних знань і навичок, котрі сприятимуть перемозі над злочинцем найбільш простим та безпечним, часто неординарним способом, вміннями тактично перехитрити його, ставити в незручне становище тощо.

Для реалізації цієї мети працівник підрозділу Національної поліції за рівнем підготовленості має відповідати таким вимогам: 1) бути психічно стійким до зовнішніх проявів небезпеки; 2) вміти оперативно аналізувати обстановку, стан і поведінку правопорушників; 3) в рамках законодавства використовувати різноманітні тактичні прийоми, засоби індивідуального та фізичного впливу. При цьому намагатися одночасно своїми діями не викликати негативні емоції з боку навколишніх громадян.

Список бібліографічних посилань

1. Про Національну поліцію : закон України від 02.07.2015 № 580-VIII // База даних «Законодавство України» / Верховна Рада України. URL: <http://zakon.rada.gov.ua/laws/show/580-19> (дата звернення: 03.03.2018).
2. Плиско В. И. Формирование у сотрудников устойчивого психомоторного состояния к внешним проявлениям опасности. Киев : РИО МВД Украины, 1991. 128 с.
3. Вайда Т. С., Кузнецов О. І. Формування у майбутніх правоохоронців стійкого психоемоційного стану до дії зовнішніх небезпек (на прикладі спеціальної фізичної підготовки) // Становлення особистості професіонала: перспективи й розвиток : матеріали II Всеукр. наук.-практ. конф. (м. Одеса, 20 лютого 2009 р.). Одеса : ОДУВС, 2009. С. 58–60.
4. Вайда Т. С., Кузнецов О. І. Інтелектуальний компонент стійкого психоемоційного стану правоохоронця до дії зовнішніх небезпек // Роль та місце ОВС у розбудові демократичної правової держави : матеріали II Міжнар. наук.-практ. конф. (м. Одеса, 23 квіт. 2010 р.). Одеса : ОДУВС, 2010. С. 283–284.

Надійшла до редколегії 05.04.2018

УДК 159.9

О. О. ЄВДОКІМОВА,

*доктор психологічних наук, професор, завідувач кафедри соціології та психології факультету № 6 Харківського національного університету внутрішніх справ;
ORCID: <http://orcid.org/0000-0003-4211-7277>*

СПЕЦИФІКА ФОРМУВАННЯ ПСИХОЛОГІЧНОЇ СТІЙКОСТІ У ПОЛІЦЕЙСЬКИХ У ПРОЦЕСІ ПРОФЕСІЙНОЇ ПІДГОТОВКИ

Аналіз помилок і промахів поліцейських у виконанні службових завдань доводить необхідність вдосконалення методів психологічної підготовки майбутніх правоохоронців до фрустраційного і стресогенного впливу екстремальних ситуацій професійної діяльності.

Ключові слова: психологічна стійкість, стрес, фрустрація, психологічна підготовка, службова діяльність.

Професійна діяльність працівників поліції характеризується такими ситуаціями, для яких притаманна несподіваність, тривалість та інтенсивність впливу несприятливих чинників навколишнього середовища, а іноді наявність загрози самому життю. Ситуації такі називають екстремальними, тому що вони виходять за межі звичайних. Екстремальними (від лат. *extremum* – граничний, крайній) називають ситуації, які вимагають від людини подолання значних перешкод, зобов'язують її до повного, граничного напруження сил і можливостей, щоб впоратися з ними і виконати службові завдання. В останні роки спостерігається тенденція до підвищення екстремальності діяльності поліції, пов'язана із збільшенням терористичних актів, бойовими діями на сході країни, затриманнями злочинців, звільненнями заручників, більш частим застосуванням зброї, забезпеченням правопорядку при проведенні масових заходів тощо. Результати досліджень психологів показують, що такі фактори, як ненормований робочий день, постійний контакт з асоціальними елементами, необхідність повної віддачі психічних і фізичних сил при припиненні злочинів значно знижують функціональні резерви організму, аж до їх повного виснаження.

Це обумовлює високі вимоги до психічної сфері особистості працівників поліції, їх стресостійкості та психологічної готовності до діяльності в екстремальних умовах. Отже, тривала дія стресогенних чинників, наявність постійної реальної загрози для життя, висока ймовірність загибелі чи поранення висувають високі вимоги не тільки до рівня професійної підготовленості поліцейського, але і до психологічних якостей особистості.

Багатопланові дослідження, що проведені Аболіним Л. М., Бандуркою О. М. [5], Васильєвим В. Л., Коном І. С., Платоновим К. К., Родіоновим О. В., авторським колективом психологів кафедри соціології та психології ХНУВС [2] та іншими вченими-психологами дозволяють виділити одну з найбільш бажаних психологічних якостей – стійкість особистості працівника поліції до екстремальних ситуацій службової діяльності.

Академічний тлумачний словник української мови дає аж п'ять значень слова «стійкий»: 1) здатний твердо стояти, триматися, не падаючи, не коливаючись; 2) який довго зберігає і виявляє свої властивості, не піддається руйнуванню, псуванню; 3) для якого характерні стабільність, постійність; сталий; 4) здатний витримати зовнішній вплив, протидіяти чомусь; 5) який виявляє наполегливість, твердість, непохитність у намірах, поглядах, вчинках, діях і т. ін.; вірний своїм переконанням; незламний [4].

У психологічній літературі поняття «стійкість» також має кілька тлумачень. У словнику А. Ребера (2000) «стійкий» розуміється як характеристика індивіда, поведінка якого є надійною і послідовною. Ця багатогранність поняття «стійкості» обумовлена, перш за все, контекстами його використання щодо процесів становлення, розвитку та формування особистості, для опису різних аспектів її поведінки і діяльності. У літературі можна зустріти такі термінологічні сполучення: «стійкість особистості», «стійкість поведінки», «стійкість (професійної) діяльності», «стійкість до навантажень», «емоційна стійкість», «вольова стійкість», «психічна стійкість», «емоційно вольова стійкість», «моральна стійкість», «психологічна стійкість».

Психологічна стійкість (до невизначеності, стресу, кризи, конфлікту) визначає психічне і соматичне здоров'я людини, охороняє її від дезінтеграції і особистісних розладів, створює основу внутрішньої гармонії.

Психологічна стійкість – це соціально-психологічна характеристика особистості, яка полягає в здатності переносити екстраординарність ситуації без будь-якого збитку для себе і долати її наслідки за допомогою способів, що вдосконалюють особистість, що підвищують рівень її адаптації та соціальну зрілість. Фактично ця характеристика означає наявність адаптивного потенціалу особистості, що обумовлює її можливості в подоланні важких ситуацій [1].

У сучасній психологічній науці робляться спроби цілісного осмислення особистісних характеристик, відповідальних за успішну адаптацію і подолання важких життєвих ситуацій. Слід зазначити, що у дослідників немає єдиної думки щодо провідного компонента психологічної стійкості. Одні автори вважають провідним когнітивний компонент, інші – емоційний і вольовий (стресостійкість, емоційно-вольова стійкість) або мотиваційний компоненти. Деякі дослідники пропонують розглядати сукупність якостей, що забезпечують стійкість людини до екстремальних чинників [1].

Особливої уваги потребує психологічна стійкість працівників поліції – як своєрідний фундамент професійної готовності до виконання дій в екстремальних умовах службової діяльності. Під психологічною стійкістю розуміється цілісна характеристика особистості, що забезпечує її стійкість до фрустраційного і стресогенного впливу важких ситуацій [3]. Правоохоронці як ніхто інший часто потрапляють у складні і часом небезпечні психологічні ситуації у повсякденній службовій діяльності, які завдають стресогенного впливу на психіку працівника.

Тому психологічна підготовка працівників поліції у навчальному закладі має бути спрямована на формування стійкості до:

– негативних чинників службової діяльності: напруженості, відповідальності, ризику, небезпеки, дефіциту часу, невизначеності, несподіванок тощо;

– травмуючих чинників, що значно впливають на психіку: виду крові, трупів, тілесних ушкоджень та ін.;

– ситуацій протистояння: вміння вести психологічну боротьбу з особами, що протидіють попередженню, розкриттю та розслідуванню злочинів, протистояти психологічному тиску, маніпулюванню з боку, як законслухняних громадян, так і правопорушників; не піддаватися на провокації й ін.;

– конфліктних ситуацій в службовій діяльності: вміння проаналізувати внутрішні причини конфлікту, розібратися в закономірностях їх виникнення, протікання і знайти способи вирішення конфліктних ситуацій; вміння володіти собою в психологічно напружених, конфліктних, провокаційних ситуаціях.

Часте перебування в небезпечних, а іноді і загрожуючих життю ситуаціях вимагає від поліцейських вміння володіти собою, швидко оцінювати складні ситуації і приймати найбільш адекватні рішення, що сприятиме більш ефективному виконанню поставлених завдань.

Невміння співробітника регулювати психічний стан і дії призводять до негативних, а часто і тяжких наслідків як для нього самого, так і для оточуючих. Невміння управляти своєю поведінкою знижує здатність соціально-психологічної адаптації особистості до даних умов середовища, є серйозною перешкодою в реалізації її життєвого потенціалу.

На працівників поліції щодня впливають різні чинники, які часто мають стресовий характер, що в свою чергу може призводити до появи втоми, перевтоми, виникнення різних негативних емоційних станів, до розладів професійно-службової діяльності.

У зв'язку з цим оволодіння поліцейськими прийомами і методами психологічної саморегуляції є вельми актуальним завданням. Більш вагомим успіхом у службовій діяльності досягають ті співробітники, у кого виявляються міцнішими нерви, хто краще вміє налаштуватися на боротьбу з противником (злочинцем), хто вміє більш раціонально розпоряджатися не тільки своїми фізичними і розумовими ресурсами, але і зберігати на оптимальному рівні нервово-психічну активність, проявляти в складних ситуаціях оперативно-службової діяльності свою психологічну стійкість.

Високою є актуальність для працівників поліції виявлення нових здібностей і можливостей протидії негативним факторам, творчого ставлення до себе і навколишньої дійсності, готовності до засвоєння прийомів психологічних технік (нейролінгвістичне програмування, психосинтез, групотерапія, соціально-психологічний тренінг тощо). Навички з регуляції психоемоційних станів дозволяють долати деструктивний вплив несприятливих життєвих обставин і сформувати стійкість особистості працівників правопорядку.

Під час проходження початкового професійного навчання на заняттях з професійно-психологічної підготовки для формування психологічної готовності поліцейських можуть використовуватися:

- психодіагностика (спостереження, бесіда, тестування);
- тренінги з розвитку професійної пам'яті, уваги і спостережливості;
- психофізичні тренінги з подолання перешкод (перешкоди, лабіринти тощо);
- ідеомоторні тренування;
- тренінги з використанням елементів несподіванки, дефіциту часу, шумових і вогневих ефектів (морально-психологічна смуга);
- тренінги із засвоєння ситуацій, пов'язаних зі сприйняттям страждань, крові, поранень, травм, убитих;
- навчання основам аутогенного тренування;
- тренінги самонавіювання, самопереконавання, настрою;
- СОПТ (ситуативно-образне психорегулююче тренування, уявне перерахування співробітником індивідуально-ціннісних якостей і ситуацій, в яких йому щось вдалося) тощо.

Доцільність практичних занять, тренінгів з психологічної підготовки виправдана існуванням відомої закономірності: людина, яка неодноразово потрапляла у важкі умови і

впоралася з ними, має більше шансів вийти з честю з чергової екстремальної ситуації, ніж та людина, яка ніколи у подібні ситуації не потрапляла.

Аналіз помилок і промахів поліцейських у виконанні службових завдань доводить необхідність вдосконалення методів формування психологічної стійкості майбутніх правоохоронців до фрустраційного і стресогенного впливу екстремальних ситуацій професійної діяльності.

Список бібліографічних посилань

1. Нидзий А. О., Дашкова С. В. Психологическая устойчивость как интегративное качество специалиста экстремального профиля // Научное сообщество студентов XXI столетия. Гуманитарные науки : сб. ст. по материалам XXX междунар. студ. науч.-практ. конф. (Россия, г. Новосибирск, 17.03.2015). 2015. № 3(30). URL: [http://sibac.info/archive/guman/3\(30\).pdf](http://sibac.info/archive/guman/3(30).pdf) (дата звернення: 03.04.2018).
2. Психологія у професійній діяльності поліції : навч. посіб. / за заг. ред. В.В. Сокурєнка ; Харків. нац. ун-т внутр. справ. Харків : Вид-во ХНУВС, 2018. 425 с.
3. Психологический словарь / под ред. М. Г. Ярошевского. М., 1990. 494 с.
4. Словник української мови : в 11 т. / [редкол.: І. К. Білодід (голова) та ін.]. Київ : Наукова думка, 1970–1980. Т. 9: С / [ред. І. С. Назарова, О. П. Петровська, Л. Г. Скрипник, Л. А. Юрчук]. Київ : Наук. думка, 1973. 840 с.
5. Юридична психологія : підручник / за заг. ред. О. М. Бандурки ; Харків. нац. ун-т внутр. справ. Харків : Вид-во ХНУВС, 2017. 688 с.

Надійшла до редколегії 20.04.2018

УДК 316.6:351.74(477)

І. С. ЄПШКО,

ад'юнкт Харківського національного університету внутрішніх справ;

ORCID: <http://orcid.org/0000-0001-7105-0011>

ПРОПОЗИЦІЇ ДЛЯ ПОЛІЦЕЙСЬКОГО СПІЛКУВАННЯ

Проаналізовано зміст та надані пропозиції щодо поліцейського спілкування. Встановлено, що завдання, які покладає держава на поліцейського останній може виконувати лише при високому професійному рівні та дотриманні норм професійної етики, навички котрих повинні завжди вдосконалюватись та розвиватись.

Ключові слова: захист прав поліцейського, професійна етика поліцейського, спілкування, удосконалення.

У країнах, що виходять з конфлікту або перебувають на шляху до демократії, поліція була інструментом репресій. Поліція потребує негайного прийняття іншої філософії поліцейської діяльності, з чітким розмежуванням обов'язків, підтримання правопорядку в суспільстві та гарантування захисту основоположних прав і свобод людини. Так як особа поліцейського знаходиться під пильним контролем суспільства, його моральна поведінка є вкрай важливою. Особливої уваги потребує питання професійної підготовки, етичної поведінки та взагалі норм спілкування саме поліцейського, як особи, яка наділена владними повноваженнями.

Окремі аспекти проблематики етики в юридичній науці розглядали : О. М. Бандурка, А. С. Кобликов, М. М. Кисельов, І. О. Билиця, Т. В. Гардашук, С. І. Грабовський та інші, проте в сучасних умовах питання професійної етики особи, її належного спілкування потребує додаткового дослідження цього питання.

Забезпечення прав і свобод людини є головним обов'язком нашої держави. Українська держава будує громадянське суспільство, де на першому місці стоїть людина, її життя, честь

та гідність. Органи Національної поліції стоять на варті захисту основоположних свобод людини.

Національна поліція України (поліція) – це центральний орган виконавчої влади, який служить суспільству шляхом забезпечення охорони прав і свобод людини, протидії злочинності, підтримання публічної безпеки і порядку. Поліцейським є громадянин України, який склав присягу поліцейського, проходить службу на відповідних посадах у поліції і якому присвоєно спеціальне звання поліції.

Відповідно до статті 2 Закону України «Про Національну поліцію» завданнями поліції є:

- забезпечення публічної безпеки і порядку;
- охорона прав і свобод людини, а також інтересів суспільства і держави;
- протидія злочинності;

- надання в межах, визначених законом, послуг з допомоги особам, які з особистих, економічних, соціальних причин або внаслідок надзвичайних ситуацій потребують такої допомоги [1].

На сьогоднішній день питання належного виконання працівниками поліції вищевказаних завдань посідає одне з головних місць. Поліцейський повинен володіти не тільки певними навичками у своїй професії, але і мати певну «моральну культуру», адже кожен день йому доводиться спілкуватися та надавати професійну допомогу багатьом громадянам.

Поліцейська діяльність за згодою (громадян) – це один із ключових моментів, на яких будується демократичне суспільство, а в дійсно демократичному суспільстві громадяни заслуговують і мають право на висловлення своєї думки щодо того, яким вони бачать механізм забезпечення поліцейської діяльності. Проте, щоб зробити право громадянина на висловлення своєї думки щодо механізму забезпечення поліцейської діяльності більш значущим та ефективнішим, воно має перерости у повноцінне партнерство між поліцією та громадянами [2, с. 4].

Роберт Піль, засновник муніципальної поліції в Лондоні, вбачав роль нової поліції у : «Постійному підтриманні зв'язку з громадою, що надає чітке уявлення про історичну традицію, згідно з якою поліція є народом, а народ є поліцією. Поліція є лише членом громадськості, якій платять за те, щоб вона постійно приділяла увагу обов'язкам, які покладені на кожного громадянина, в інтересах добробуту та існування громади» [2, с. 5].

Це положення актуальне і зараз. Основне завдання поліції полягає в дотриманні «рівних», паритетних відносин з населенням, відчуття власної поваги та поваги до кожного.

На думку автора саме поліцейський повинен мати вищий рівень моралі, ніж інші громадяни, так як на нього покладено державою функції з охорони прав кожної людини. Кожен працівник щодня повинен самовдосконалюватись та розвиватись, підвищувати свій професійний та культурний рівень та власним прикладом показувати лінію «моральності».

Загальні правила поведінки працівників органів поліції є узагальненням стандартів поведінки та доброчесності, які виробляються, як на основі історичного досвіду трудової діяльності, так і на вимогах Конституції України та визначених законами України принципах державної служби, спрямованих на створення умов для підвищення авторитету діяльності органів поліції та зміцнення репутації поліцейських, а також довір'я населення до них, інформованості громадян про поведінку, що слід очікувати від поліції, та їх обов'язки [3, с. 26].

Підсумовуючи вищевикладене слід зазначити, що для того, щоб досягти високого рівня професійної етики та толерантного спілкування, поліцейський повинен завжди самовдосконалюватись, бути мужнім, працьовитим, скромним, доброзичливим. Висока моральна культура, гуманність, вихованість повинні бути характеристикою кожного сучасного працівника поліції. Його моральний образ та поведінка спілкування є важливим аспектом у його професійній діяльності. Культура поведінки кожного поліцейського впливає на налагодження та підтримання стосунків між громадянами та поліцією в руслі взаєморозуміння та поваги.

Список бібліографічних посилань

1. Про Національну поліцію : закон України від 02.07.2015 № 580-VIII. *Відомості Верховної Ради*. 2015. № 40–41. Ст. 379.
2. Практичний посібник для поліцейських, що взаємодіють з громадою / Консультативна місія Європейського Союзу ; П. Вілсон. Харків, 2018. 49 с.
3. Бандурка О. М. Професійна етика поліцейського. Харків : Золота Миля, 2017. 294 с.
Надійшла до редколегії 20.04.2018

УДК 159.9

І. В. КЛИМЕНКО,

кандидат психологічних наук, заступник голови Національної поліції України;

ORCID: <http://orcid.org/0000-0002-3552-2277>

ЗАВДАННЯ ПСИХОЛОГІЧНОГО ЗАБЕЗПЕЧЕННЯ ПОЛІЦЕЙСЬКИХ НА ЕТАПІ ПРОФЕСІЙНОЇ ПІДГОТОВКИ

На основі вивчення думки експертів визначено перелік найбільш професійно важливих якостей і особистісних властивостей правоохоронців, який було покладено в основу проектування системи психологічного забезпечення професійної підготовки поліцейських.

Ключові слова: *психологічне забезпечення, антикорупційна спрямованість, стратегії подолання.*

Загально визнаним є положення про те, що на різних стадіях розвитку людини формуються різні системи психологічних якостей. Це положення дозволяє розглядати особистість курсанта – майбутнього правоохоронця – як інтегральну й відкриту систему, в якій відбуваються різні зміни, здійснюється її розвиток. Система психологічного забезпечення професійної підготовки правоохоронців у даному випадку виступає специфічним видом діяльності, який має атрибутивні ознаки діяльнісного опосередкування особистісного розвитку.

Метою нашого дослідження стало визначення експертної думки щодо того, якими головними рисами (професійними або психологічними якостями) має володіти сучасний правоохоронець задля успішного виконання своєї соціальної місії – забезпечення справедливості, законності та правопорядку.

За експертів до нашого вивчення було залучено 248 працівників Національної поліції України середньої ланки віком від 25 до 45 років. В експертному опитуванні вирішувалися питання щодо найбільш актуальних психологічних і професійних якостей сучасних поліцейських в Україні.

У дослідженнях, що були проведені кілька років тому, в узагальненому вигляді ієрархія професійно важливих якостей за ступенем значущості для забезпечення професійної діяльності розподілялася таким чином: на першому місці були комунікативні особливості; на другому – показники емоційно-вольової сфери; далі йшли: дисципліна та ставлення до праці; мотиваційна сфера та спрямованість особистості; інтелектуальні властивості; характерологічні особливості; професійна увага; професійна пам'ять; професійне мислення; психомоторні якості; професійна спостережливість; темпераментні особливості; тип вищої нервової діяльності [2].

Сьогодні динамічні соціальні перетворення в Україні, кадрові ротації правоохоронців, що набули глобального масштабу, фундаментальні зміни організаційної структури правоохоронних органів суттєво вплинули на оцінку правоохоронцями найнеобхідніших рис для успішного виконання професійних обов'язків.

Опрацювання результатів анкетування правоохоронців дозволило нам виокремити перелік найбільш виражених та актуальних професійно важливих якостей, необхідних для успішного несення служби.

На перші місця за значущістю переважна більшість експертів поставила наявність у правоохоронця *антикорупційної спрямованості* та високий рівень *антикорупційної культури*. Вперше за багато років подібного роду опитувань ці дві характеристики стали «переможцями» рейтингу. Факти корупції всередині правоохоронних органів глибоко вражають суспільство і громадськість, підривають довіру громадян до всієї системи правоохоронних органів та державних інституцій. Корупція – це не лише певні діяння, а й система негативних поглядів, переконань, настановлень [6], спосіб мислення, який обумовлює спосіб життя. Корупція – не просто хабарі, не просто зловживання службовим становищем, не просто завуальовані види підкупу чиновників. Це хвороба більш глибока, яка має у своїй основі психологічну установку використовувати державну службу як невичерпне джерело для досягнення корисливої мети. Морально-психологічні наслідки корупції проявляються в тому, що вона є потужним фактором деморалізації суспільства, девальвації моральних цінностей, деформації індивідуальної та суспільної психології; нищить духовні й моральні цінності; сприяє поширенню в суспільстві кримінальної психології; змінює мотивацію службових осіб у сфері державного управління, а також громадян у різних сферах соціального життя. Існування корупції в правоохоронній системі загалом дає підстави вважати її вкрай небезпечним явищем – одним із проявів професійної деформації правоохоронців.

Антикорупційна спрямованість є найважливішою детермінантою професійної спрямованості майбутнього правоохоронця та виступає невід'ємною рисою сформованої громадянськості особистості, яка усвідомлює себе повноправним членом суспільства, налаштованим на самореалізацію в ньому з урахуванням високих моральних характеристик.

Антикорупційна культура як частина правової культури, яка, у свою чергу, невід'ємна від загальної культури, чинить істотний вплив на погляди, установки й норми поведінки особистості, в тому числі у професійній сфері. Благополучні, з точки зору досвіду боротьби з корупцією, країни докладають до формування антикорупційної культури суспільства не менше зусиль, ніж до організаційно-правового забезпечення боротьби з нею. Головними механізмами формування антикорупційної культури є просвіта й освіта. Сучасна українська молодь, повною мірою відбиваючи стан і проблеми всього нашого суспільства, часто демонструє відсутність чіткої системи цінностей, моральних норм і настановлень професійної поведінки, невисокий рівень громадянської активності. Професійне виховання є найважливішою частиною сучасної освіти, оскільки формує в майбутнього фахівця потребу враховувати не лише особисті, але і громадські, державні інтереси.

Антикорупційна культура припускає і наявність компетенцій, необхідних для правообумовленої поведінки: уміння розпізнавати корупцію як соціальне явище; уміння критично та об'єктивно оцінювати матеріали, пов'язані з корупційними проявами; здатність чітко уявляти собі, що таке боротьба з корупцією, і використовувати всі можливості для зниження корупційності в тих чи інших сферах життя та діяльності; це стійка мотивація до антикорупційної поведінки, що має відповідати морально-правовим нормам суспільства [6].

Можна виділити такі функції антикорупційної культури:

- пізнавальну, яка характеризується осмисленням індивідом корупційних явищ у правовій практиці;
- моделювання, яка на основі осмислення служить засобом формування відповідної моделі антикорупційної поведінки;
- регулюючу, яка дає можливість зіставляти свою антикорупційну поведінку з правовими вимогами.

Завдання формування антикорупційної культури майбутніх правоохоронців у закладах вищої освіти пов'язане з якісним оновленням методів, засобів і форм організації навчання.

Наступна необхідна професійна якість, яку виділили наші експерти, – *здатність приймати рішення*. Як указують Асіла Сефі та Даррелл Норман Баррелл, удосконалення вміння приймати рішення і навчання критичного мислення допомагає поліцейським об'єктивно поставитись до власних уподобань та переконань і може привести до зменшення порушень громадської безпеки [10].

Ненсі Вуд і Крістіна Серені-Месінгер зазначають, що освіта, яка заохочує вирішення проблем через критичне мислення, змушує тих, хто навчається, робити необхідний пошук, висувати гіпотези, аналізувати та належним чином оцінювати ситуацію без застосування власних переконань і упереджень [11].

На значущість здатності до прийняття рішень у поліцейській діяльності звертають увагу Діана Халперн [8] і Робер Водд [12]. Застосування в процесі прийняття рішень когнітивних навичок допомагає досягти взаємно бажаного результату як для правоохоронця, так і для суспільства. Критичне мислення необхідне для будь-якого професіонала тому, що воно дає покращені результати не лише для індивіда з критичним мисленням, а й для тих, кому служить цей професіонал.

Разом з тим Пітер МакДермотт і Діана Хьюлс звертають увагу на те, що традиційне навчання в академії не сприяє розвитку навичок вирішення проблем. Замість цього, пишуть автори, пропонується такий підхід до навчання та освіти, за якого інструктор надає навчальний матеріал, після чого здійснюється оцінювання. Але ж на поліцейських покладається обов'язок підтримувати соціальний порядок і будувати суспільні відносини. А нові поліцейські, які починають виконувати свої професійні обов'язки в американському суспільстві, позбавлені навичок вирішення проблем [9].

В успішному протистоянні особистості стресовим ситуаціям, насамперед у професійній діяльності, особливу роль відіграє така характеристика, як *життєстійкість*. Те, що життєстійкість впливає не тільки на процес здійснення вибору, а й на результат, дозволяє зарахувати життєстійкість одним з домінуючих чинників особистісного потенціалу, який свідчить про складну і зрілу форму саморегуляції людини [4].

Важливою в дослідному і практичному плані, констатує Л. М. Молчанова, є проблема життєстійкості як фактора психічної стійкості представників екстремальних професій, виходячи з того, що діяльність цих фахівців протікає в особливих умовах, які характеризуються постійним впливом різних стресогенних факторів: підвищеної відповідальності за життя інших людей, неординарності, непередбачуваності незавершених психотравматичних ситуацій і необхідності швидкого прийняття рішень [4].

Наступна необхідна характеристика сучасного правоохоронця, на думку наших експертів, це *готовність працювати в умовах, що постійно змінюються*. Як зазначають зарубіжні дослідники інноваційних процесів у поліцейських органах Стів Дерроч і Лорейн Мазеролл [7], очікування сучасного суспільства від функціонування поліцейських органів вимагають від представників поліцейської професії всіх рівнів високої готовності до змін, але така готовність і рівень здатності поліцейських організацій до прийняття інноваційних практик практично не вивчається, що робить психологічну сутність реорганізаційних процесів вельми важкозрозумілою [7].

Одним із важливих компонентів ймовірності успішності готовності до змін стає механізм, оснований на *прогностичній діяльності* майбутніх правоохоронців. У сучасному суспільстві вміння передбачати результати своєї роботи, вчасно коригувати та вдосконалювати методи і засоби досягнення мети є необхідною умовою успішності й конкурентоспроможності фахівця в будь-якій сфері. Саме тому в даний час особливої актуальності і практичної значущості набуває вивчення різних компетенцій, у тому числі спеціальних компетенцій, тобто вмінь, необхідних для виконання конкретної професійної ситуації (проектних, прогностичних, конструктивних, аналітичних, розвивальних, рефлексивних).

Наступну сходинку в нашому рейтингу експерти віддали *здатності правоохоронців до саморегуляції*. Як визначає К. М. Лисенко-Гелемб'юк, по-перше, саморегуляція є провідним процесом будь-якого виду життєдіяльності особистості, передбачає усвідомлену мотивацію власних вчинків, їх самооцінку та самоконтроль, свідому стимуляцію вольової активності, подолання небажаних емоційних станів, витримку при подоланні труднощів, використання засобів самозаспокоєння та самовладання, позитивної емоційної активності, по-друге, це вміння людиною усвідомлено впливати на саму себе, що виражається у гальмуванні та

стимулюванні певних власних дій, бажань, потреб, вироблення внутрішніх механізмів регуляції, тобто саморегуляція, дозволяє їй вибірково ставитися до зовнішніх впливів, здійснювати контроль за своїми вчинками, формувати життєву позицію [3].

Отже, спираючись на вищенаведене, слід зауважити, що останнім часом у психології все більше помітні підходи, в яких поняття рефлексії та саморегуляції виявляються тісно пов'язаними між собою. Завдяки *рефлексії* у людини виникає внутрішнє життя і з'являється здатність керувати своїми станами і потягами – свобода вибору. Рефлексія визначена нашими експертами як найважливіша регулятивна складова особистості, що дозволяє їй свідомо вибудувати свою життєдіяльність.

Наші експерти відзначали, що дуже важливою для фахівця є здатність долати труднощі, виживати у складних умовах виконання професійних обов'язків. *Копінг-стратегії* – це дії, що дозволяють людині долати складну життєву ситуацію на основі актуалізації її особистісних ресурсів та врахування умов і середовища, в якому відбувається ця ситуація. Це форма поведінки, що виявляється у готовності індивіда до розв'язання будь-яких життєвих проблем, ситуацій, завдань. Вона відображає спрямованість особистості на пристосування до обставин. Психологічне значення копінгу, констатує Є. П. Ільїн, полягає в тому, щоб якомога краще адаптувати людину до вимог ситуації, дозволяючи їй оволодіти нею, послабити або пом'якшити ці вимоги, намагатися уникнути або звикнути до них і таким чином погасити стресову дію ситуації [1].

Як підкреслює Д. Д. Отич, кожна стратегія психологічного подолання є специфічною, визначається суб'єктивним значенням ситуації, що переживається людиною, та відповідає переважно одному із завдань – вирішенню реальної проблеми чи її емоційному переживанню, коригуванню самооцінки чи регулюванню стосунків з людьми [5].

Рефлексивність особистості – це здатність особистості до спрямування власної діяльності на саму себе, власні особливості, тобто рефлексивність забезпечує особистості можливість самоконструювання, саморозвитку, самодетермінації. Водночас необхідно розуміти, що вона може мати не лише конструктивний, а й деструктивний характер, наприклад, коли у процесі саморозвитку особистість використовує особливості, які заважають успішності її діяльності.

Практичний досвід психологічної служби освітніх установ МВС показує, що курсанти відомчих вузів потребують психологічного супроводу, який був би спрямований на розвиток у них конструктивних стратегій копінг-поведінки. У процесі професійної підготовки правоохоронці переживають низку кризових ситуацій, пов'язаних як з інтенсивним фізичним і особистісним розвитком, так і з підвищеною напруженістю навчальної та службової діяльності, необхідністю відповідати високим вимогам, що ставляться до працівника поліції. Неконструктивне подолання кризових ситуацій позначається не тільки на особистісному розвитку курсантів, а й на успішності їх адаптації до вимог правоохоронної системи, а також на професійному та моральному становленні майбутніх офіцерів поліції.

Крім того, на думку експертів, високі психологічні вимоги, що висувуються до особистості та професійної діяльності працівника сучасної поліції, на даний момент обумовлені високим рівнем соціальної *відповідальності*, а також складністю роботи й наявністю постійного ризику. *Відповідальність* у діяльності працівників поліції посідає особливе місце. Описуючи категорію відповідальності, більшість авторів виділяють у ній три компоненти – когнітивний, емоційний і поведінково-результативний. Відповідальність виступає тим необхідним компонентом у професійній діяльності правоохоронців, що обумовлює успішність та ефективність їхньої праці.

Сьогодні підвищуються вимоги з боку суспільства до рівня підготовленості правоохоронців України. Професіоналізм вимагає наявності певної сукупності знань, умінь і навичок. Однак реформування правоохоронної системи висуває нові вимоги не тільки до особистості поліцейського, але й до освітніх умов, у яких така особистість формується. Зміст і технології нової поліцейської освіти мають бути спрямовані на створення таких психологічних характеристик особистості майбутніх професіоналів, які забезпечать

формування професійної компетентності та актуалізацію особистісно-професійних ресурсів правоохоронців.

У процесі нашого експертного вивчення серед найважливіших якостей, які потрібні правоохоронцю, було виділено такі: сформована антикорупційна спрямованість, антикорупційна культура, здатність приймати рішення, саморегуляція, рефлексія, толерантність до невизначеності, сформованість конструктивних стратегій подолання, прогностична здатність, високий рівень відповідальності.

Отриманий перелік професійно важливих якостей і особистісних властивостей став у подальшому основою проектування системи психологічного забезпечення професійної підготовки правоохоронців.

Список бібліографічних посилань

1. Ильин Е. П. Психология индивидуальных различий. СПб. : Питер, 2004. С. 701.
2. Лапчук В. С. Організація психологічної підготовки працівників міліції до охорони громадського порядку під час проведення масових спортивних заходів // Проблеми загальної та педагогічної психології : зб. наук. пр. Ін-ту психології ім. Г. С. Костюка НАПН України. 2010. Т. XII, ч. 3. С. 263–269. URL: <https://www.twirpx.com/file/727600/> (дата звернення: 18.03.2018).
3. Лисенко-Гелемб'юк К. М. Саморегуляція особистості в умовах підготовки педагогів до професійної діяльності. *Педагогічний дискурс*. 2012. № 13. С. 197–201.
4. Молчанова Л. Н. Жизнестойкость как фактор устойчивости к психическому выгоранию представителей экстремальных профессий. *Клиническая и медицинская психология: исследования, обучение, практика*. 2015. № 4 (10). URL: http://www.medpsy.ru/climp/2015_4_10/article13.php (дата звернення: 18.03.2018).
5. Отич Д. Д. Динаміка копінг-стратегій майбутніх психологів. *Вісник Чернігівського національного педагогічного університету. Психологічні науки*. 2013. № 114. С. 145–150.
6. Шарاپова Е. А. Формирование антикоррупционной направленности личности в профессиональном воспитании студента вуза : дис. ... канд. пед. наук : 13.00.08. Краснодар, 2016. 164 с.
7. Darroch S., Mazerolle L. Intelligence-led policing: a comparative analysis of community context influencing innovation uptake. *Policing and Society*. 2015. Vol. 25, Iss. 1. P. 1–24. DOI: <https://doi.org/10.1080/10439463.2013.784312>.
8. Halpern D. F., Mahwa N. J. Thought and Knowledge: An Introduction to Critical Thinking. *Erlbaum Associates*. 2003. No. 472.
9. McDermott P. J., Hulse D. Focus on Training. Interpersonal Skills Training in Police Academy Curriculum. *FBI Law Enforcement Bulletin*. Feb. 1, 2012. URL: <https://leb.fbi.gov/articles/focus/focus-on-training-interpersonal-skills-training-in-police-academy-curriculum> (дата звернення: 18.03.2018).
10. Safi A., Burrell D. N. Developing critical thinking leadership skills in homeland security professionals, law enforcement agents and intelligence analysts. *Homeland Defense Journal*. 2007. Vol. 5, Iss. 6. P. 50–52.
11. Sereni-Massinger C., Wood N. Linking Educational Institutions with Police Officer Training Programs. *Journal of Education and Learning*. 2016. Vol. 10, No. 2. P. 139–146. <http://dx.doi.org/10.11591/edulearn.v10i2.3443>.
12. Vodde R. F. *Andragogical Instruction for Effective Police Training*. Amherst, N. Y. : Cambria Press, 2009. 468 p.

Надійшла до редколегії 23.03.2018

УДК 796/799+378.147+351.741

Ю. М. КОЛОМІЄЦЬ,

*т.в.о. завідувача кафедри спеціальної фізичної підготовки
Одеського державного університету внутрішніх справ;*

А. З. ПАШАЄВ,

*викладач кафедри спеціальної фізичної підготовки
Одеського державного університету внутрішніх справ;*

О. Ю. УВАРОВА,

*старший лаборант кафедри спеціальної фізичної підготовки
Одеського державного університету внутрішніх справ*

УДОСКОНАЛЕННЯ РІВНЯ ФІЗИЧНОЇ ПІДГОТОВКИ КУРСАНТІВ ВНЗ МВС УКРАЇНИ ШЛЯХОМ ПРОВЕДЕННЯ СЕКЦІЙНОЇ РОБОТИ ЗІ СПОРТИВНИХ ЄДИНОБОРСТВ

Досліджено питання, пов'язані з удосконаленням рівня фізичної підготовки курсантів ВНЗ МВС України шляхом проведення секційної роботи зі спортивних єдиноборств.

Ключові слова: рівень фізичної підготовки, курсант ВНЗ МВС України, секційна робота, спортивні єдиноборства.

Актуальність нашого дослідження підтверджується тим, що відповідно до ст. 1 Закону України «Про Національну поліцію» [1] Національна поліція України – це центральний орган виконавчої влади, який служить суспільству шляхом забезпечення охорони прав і свобод людини, протидії злочинності, підтримання публічної безпеки і порядку. Як свідчить сучасна практика, правоохоронний досвід та статистична звітність, під час виконання своїх повноважень представники Національної поліції України доволі часто використовують фізичний вплив, фізичну силу, прийоми боротьби та рукопашного бою при затриманні правопорушників або припиненні протиправних дій правопорушників. В умовах нестабільної соціально-політичної ситуації в Україні досить актуальним і важливим є питання підготовленості працівників поліції до ефективного виконання службових обов'язків. Дослідження цього питання сприятиме підвищенню рівня протидії злочинності, забезпечення публічної безпеки та правопорядку в нашій державі [2, с. 91].

Під час дослідження ми орієнтувалися на ідеї таких фахівців, як: С. М. Безпалій [3], М. Б. Гуска [4], В. А. Данильченко [5], В. В. Домніцак [6–8], Ю. А. Компанієць [9], А. Ю. Мартишко [10], О. С. Рябуха [2], І. М. Медведєв [11], К. О. Трішин [12], О. А. Ярещенко [13; 14], О. А. Ярмошук [15], які неодноразово висвітлювали правові, теоретичні та проблемні питання фізичної підготовки курсантів вищих навчальних закладів МВС України (далі за текстом – ВНЗ МВС України).

Одним із пріоритетних напрямків підготовки майбутніх офіцерів поліції до виконання професійної діяльності є фізична підготовка. Фізична підготовка – це комплекс заходів, спрямований на формування та вдосконалення рухових умінь і навичок, розвиток фізичних якостей та здібностей з урахуванням особливостей його професійної діяльності [16, пункт 6]. Для адекватного, вдалого та своєчасного використання курсантами (майбутніми офіцерами поліції) фізичного впливу, фізичної сили, прийомів боротьби та рукопашного бою у оперативно-службовій діяльності, під час їх навчання у ВНЗ МВС України, курсантам – майбутнім офіцерам поліції викладаються такі навчальні дисципліни як фізична підготовка та спеціальна фізична підготовка, які вони вивчають протягом усього періоду навчання, крім того на базі кожного ВНЗ МВС України проводиться секційна спортивна робота у вільний від навчання та служби час.

У зв'язку із особливою специфікою діяльності підрозділів Національної поліції України та високою небезпекою роботи поліцейського, для вдалої підготовки курсантів ВНЗ

МВС України формується навчально-методична та матеріально-технічна база, у відповідності до якої проводяться заняття із фізичної підготовки та спеціальної фізичної підготовки у ВНЗ МВС України. Викладачі обирають найбільш ефективні та необхідні засоби, методи і способи доведення навчального матеріалу до курсантів для закріплення та удосконалення фізичних і спортивних навичок та вмій у курсантів ВНЗ МВС України. Разом із тим, велика кількість навчального матеріалу залишається не засвоєною, через низку причин:

- загальний низький початковий рівень фізичної підготовки курсантів (так званий «доступний» рівень). Фізична підготовленість у понад 40 % абітурієнтів оцінюється незадовільно. Цей показник продовжує погіршуватися [17, с. 46];

- недостатня кількість навчальних годин, які виділяються на вивчення навчальних дисциплін «фізична підготовка» та «спеціальна фізична підготовка»;

- вузька спеціалізація навчальної програми та навчального матеріалу (тематичний план не охоплює усіх проблемних питань з використання фізичного впливу, фізичної сили, прийомів боротьби та рукопашного бою при затриманні правопорушників або припиненні протиправних дій правопорушників);

- проблемні питання індивідуального характеру курсантів (слабка воля, відсутня мотивація покращення своїх фізичних можливостей або практично відсутні фізичні якості: витривалість, гнучкість та інші).

Служба в підрозділах Національної поліції України, яка здійснюється в умовах підвищеної небезпеки, потребує високого рівня правової, психологічної, моральної, тактико-спеціальної, вогневої та фізичної підготовки від поліцейських. Одним з основних елементів підготовки майбутніх офіцерів поліції є забезпечення розвитку фізичних можливостей та навчання їх доцільного використання у професійній діяльності. На сьогодні фізична підготовка та спеціальна фізична підготовка курсантів ВНЗ МВС України є обов'язковою частиною підготовки майбутніх офіцерів поліції, проте, як свідчать результати нашого спостереження, вона потребує суттєвого удосконалення та покращення.

Головною метою та завданнями нашого дослідження було з'ясування зацікавленості курсантів Одеського державного університету внутрішніх справ (далі за тестом – ОДУВС) у підвищенні власного рівня фізичної підготовки та виявлення найбільш бажаних і ефективних способів досягнення поставленої мети. В ОДУВС діють спортивні секції з легкої атлетики, гирьового спорту, плавання, волейболу, баскетболу, футболу та секції із спортивних єдиноборств, а саме із самбо, бойового самбо, дзюдо, універсального бою, рукопашного бою та тайландського боксу «Муей-тай». За даними дослідження більше 150 курсантів ОДУВС беруть участь у роботі спортивних секцій у вільний від навчання та служби час.

Тренування з різних видів спорту та участь у спортивних змаганнях обумовлюють створення необхідних умов для всебічного розвитку курсантів, підвищення моральної, психологічної та фізичної підготовленості, повного сприйняття навчального матеріалу, формування особистості майбутнього правоохоронця та сприяють повній реалізації здібностей і таланту. Одне і теж навчальне питання може бути підсилене для одного курсанта і незрозумілим і непосильним для іншого курсанта, тому існує необхідність проведення більш індивідуалізованих та спеціалізованих додаткових занять для підвищення рівня знань з навчальної дисципліни та покращення загальної фізичної підготовки курсантів.

З метою удосконалення рівня фізичної та спортивної підготовки курсантів кафедра спеціальної фізичної підготовки ОДУВС, активно використовує такий спосіб навчання та закріплення отриманих на заняттях знань, як секційна робота із спортивних єдиноборств, а саме секції з:

- універсального та рукопашного бою (цей напрям курирує Домніцак В. В. – заслужений тренер України);

- самбо та бойового самбо (цей напрям курирує Волошинов А. А. – майстер спорту України міжнародного класу зі спортивного та бойового самбо, майстер спорту України міжнародного класу з годзю-рю карате, майстер спорту України міжнародного класу з універсального бою);

- таїландського боксу «Муей-тай» (цей напрям курирує Трішин К.О. – заслужений майстер спорту України з таїландського боксу «Муей Тай»);
- дзюдо (цей напрям курирує Кузнецов С.О. – майстер спорту України з боротьби дзюдо, майстер спорту України міжнародного класу з універсального бою).

Участь курсантів ОДУВС у секційній роботі із спортивних єдиноборств дає змогу:

- закріпити навички та вміння, отримані на заняттях з фізичної підготовки та спеціальної фізичної підготовки.
- більш детально розібрати та відпрацювати конкретні прийоми;
- удосконалити техніку дій при використанні заходів примусу та фізичної сили;
- підібрати індивідуальну методику виконання прийомів;
- підвищити загальний рівень фізичної підготовленості до дій в екстремальних умовах;
- покращити спортивні навички та вміння;
- підготувати курсантів ОДУВС до спортивних змагань.

Таким чином, у контексті нашого дослідження доцільно акцентувати увагу на тому фактові, що аналіз стану фізичної підготовки курсантів ВНЗ МВС України, а саме ОДУВС свідчить про необхідність впровадження нових форм, способів та методів щодо підвищення рівня фізичної підготовки курсантів та засвоєння навчального матеріалу. Нами було розглянуто метод секційної роботи із спортивних єдиноборств, як одну з форм закріплення знань, навичок та вмінь курсантами. На нашу думку, вказаний спосіб дасть змогу поліпшити рівень навчального процесу, сприятиме збільшенню професійного рівня курсантів та буде слугувати активною пропагандою здорового способу життя серед курсантів та викладачів. Вважаємо, що фізична підготовленість майбутнього офіцера поліції виступає базовою якістю, що проявляється у високому рівні професіоналізму, здібності до виконання оперативно-службових завдань і обов'язків по несенню протидії злочинності, забезпечення публічної безпеки та правопорядку в нашій державі.

Список бібліографічних посилань

1. Про Національну поліцію : закон України від 02.07.2015 № 580-VIII. *Відомості Верховної Ради України*. 2015. № 40–41. Ст. 379.
2. Мартишко А. Ю., Рябуха О. С. Особливості формування теоретичних і методичних знань із фізичної підготовки поліцейських. *Юридична психологія*. 2016. № 2 (9). С. 91–98.
3. Безпалый С. М. Фізична підготовка науково-педагогічного складу ВНЗ МВС України та ставлення офіцерів-викладачів до її удосконалення. *Физическое воспитание студентов*. 2012. № 7. С. 25–31.
4. Гуска М. Б. Підвищення спеціальної працездатності та функціонального стану курсантів у процесі річної підготовки : автореф. дис. ... канд. наук з фіз. виховання та спорту : 24.00.01. Харків, 2011. 20 с.
5. Данильченко В. А. Формирование техники рукопашного боя в процессе специальной физической подготовки курсантов высших учебных заведений МВД Украины : автореф. дис. ... канд. наук по физ. воспитанию и спорту : 24.00.02. Киев, 2015. 20 с.
6. Домніцак В. В. Секційна робота «I streetworkout» як сучасні елементи позааудиторної роботи з фізичного виховання в системі професійної підготовки курсантської молоді. *Педагогічний альманах*. 2014. Вип. 23. С. 16–23.
7. Домніцак В. В. Розвиток фізичних якостей: сили, витривалості, швидкості у студентів ВНЗ на тренувальних заняттях з рукопашного бою // Актуальні проблеми професійної підготовки в службово-бойовій діяльності ОВС : матеріали круглого столу (м. Одеса, 31 жовт. 2014 р.). Одеса : ОДУВС, 2014. С. 32–36.
8. Домніцак В. В. Формування психологічної готовності курсантів ВНЗ МВС України до дій в екстремальних умовах // Актуальні проблеми професійної підготовки в службово-бойовій діяльності ОВС : матеріали круглого столу (м. Одеса, 31 жовт. 2014 р.). Одеса : ОДУВС, 2014. С. 45–48.

9. Компанієць Ю. А. Спеціальна фізична підготовка : підруч. для ВНЗ. Луганськ : РВВЛВВС, 2003. 556 с.
10. Мартишко А. Ю., Рябуха О. С. Теоретичні та практичні аспекти фізичної підготовки курсантів вищих навчальних закладів МВС України. *Юридична психологія та педагогіка*. 2013. № 2. С. 123–130.
11. Медведев И. М. Организация профессионально-прикладной физической подготовки в учебных заведениях МВД России : автореф. дис. ... канд. пед. наук : 13.00.04. Волгоград, 1999. 24 с.
12. Трішин К. О. Фізична підготовка курсантів, які навчаються в вищих навчальних закладах системи МВС України // Роль та місце правоохоронних органів у розбудові демократичної правової держави : матеріали VIII Міжнар. наук.-практ. конф. (м. Одеса, 25 берез. 2016 р.). Одеса : ОДУВС, 2016. С. 225–226.
13. Ярещенко О. А. Обґрунтування змісту і організації спеціальної фізичної підготовки курсантів вищих навчальних закладів МВС України : автореф. дис. ... канд. наук з фіз. виховання та спорту : 24.00.02. Харків, 2008. 20 с.
14. Ярещенко О. А. Пути повышения качества обучения курсантов МВД приемам рукопашного боя. *Спортивний вісник Придніпров'я*. 2012. № 5 (1). С. 49–52.
15. Ярмошук О. А. Фізична підготовка жінок-курсантів у навчальних закладах МВС України. *Молода спортивна наука України*. 2001. Вип. 5, т. 1. С. 280–284.
16. Про затвердження Положення про організацію службової підготовки працівників Національної поліції України : наказ МВС України від 26.01.2016 № 50. *Офіційний вісник України*. 2016. № 22. Ст. 42.
17. Моргунов О. А. Удосконалення фізичної підготовки правоохоронців МВС України на початковому етапі навчання. *Честь і закон*. 2014. № 2 (49). С. 46–49.

Надійшла до редколегії 15.04.2018

УДК 355.531.3

М. О. КОТЕЛЮХ,

*кандидат педагогічних наук, доцент, доцент кафедри тактичної та тактико-спеціальної підготовки факультету № 3 Харківського національного університету внутрішніх справ;
ORCID: <http://orcid.org/0000-0002-5580-7798>;*

М. О. САМОЙЛЕНКО,

курсант 4 курсу факультету № 1 Харківського національного університету внутрішніх справ

АНАЛІЗ ЗУПИНКИ ТРАНСПОРТНИХ ЗАСОБІВ ПРАЦІВНИКАМИ НАЦІОНАЛЬНОЇ ПОЛІЦІЇ

Проаналізовано причини збільшення відсотка небезпеки працівників поліції при зупинці транспортних засобів. Показано важливість дотримання певних правил та дій при зупинці транспортних засобів працівниками поліції. Визначено основні недоліки щодо дотримання правил особистої безпеки працівників поліції. Запропоновано схематичне розташування поліцейських при зупинці транспортних засобів.

Ключові слова: *аналіз особиста безпека, працівник поліції, антитерористична операція, криміногенна ситуація, засоби індивідуального захисту, засоби активної оборони, транспортний засіб, покращення відсотка особистої безпеки.*

У час коли проходить реформування системи правоохоронних органів, а також при активному залученні працівників національної поліції до участі у антитерористичної

операції проблеми аналізування дій при зупинці транспортних засобів працівниками правоохоронних органів, стоять особливо гостро та становлять національні інтереси держави. Працівники поліції які залучаються до несення служби кожного дня стикаються з ситуаціями які є небезпечними для життя та здоров'я.

Під час несення служби щодо проведення заходів зупинки транспортних засобів працівники поліції стикаються з багатьма факторами які можуть ускладнювати або збільшувати відсоток небезпеки у тій ситуації яка склалась, до таких можемо віднести темну пору доби, несприятливі погодні умови; характеристики транспортного засобу, відносно якого проводиться перевірка, місце проведення зупинки транспортного засобу, криміногенна ситуація у державі, наявність великого обігу зброї та вибухових приладів у вільному доступі, проведення антитерористичної операції на сході країни, відсутність спеціального обладнання чи засобів у співробітників поліції, відсутність спеціальних навичок у співробітників поліції.

В свою чергу, кожен з вищевказаних пунктів викликає певну проблематику для працівників поліції і повинен бути детально розглянутий і проаналізованими.

Розглянемо як приклад події які сталися у Дніпрі 25 вересня 2016 року коли через порушення правил особистої безпеки загинули двоє поліцейських. Співробітниками поліції був затриманий автомобіль марки «Citroen», який проїхав на заборонний сигнал світлофора. Затриманий почав сперечатися з поліцейськими і вимагав відпустити його. Після відмови затриманий зробив кілька пострілів у поліцейських що і спричинило їх загибель. При затриманні на поліцейських не було бронежилетів, свою нагрудну камеру увімкнув лише один співробітник.

Основна частина. Розглянувши найбільш розповсюджений алгоритм дій працівників поліції при зупинці транспортних засобів, ми вивели дії та правила які потрібно дотримувати співробітникам поліції задля покращення особистої безпеки при зупинці транспортного засобу. До таких ми можемо віднести:

- належну комунікацію та візуальний зв'язок між співробітниками;
- належний візуальний контроль за діями водія та по можливості пасажирів;
- безпечне місце розташування співробітників при перевірці документів: знаходження на безпечному відрізку узбіччя, не перед автомобілем або ж перед дверцятами транспортного засобу;
- забезпечення належного периметру, що включає в себе недопущення з боку сторонніх осіб створювати перешкоди співробітникам при перевірці документів;
- забезпечення наявності у поліцейських відповідного екіпірування та спеціальних засобів що включає в себе: засоби індивідуального захисту, засоби активної оборони, ліхтарі, рації, одяг по сезону, відмітні знаки;
- знання законів та підстав зупинки транспортного засобу та перевірки документів;
- знання і належним чином розуміння зіставлених відповідним керівництвом інструкції;
- проведення відповідних інструктажів перед заступництвом на службу;
- врахування відповідних орієнтувань співробітників на транспортні засоби або водіїв відносно яких здійснюється перевірка.

Ми розглянули та проаналізували розташування поліцейських при зупинці транспортних засобів, та схематично відобразили місце розташування поліцейських в складі двох чоловік, при розмові та перевірці документів у водіїв транспортних засобів, пояснили де можливо застосовувати кожен з даних схем.

Найбільш поширене розташування поліцейських та помилки при зупинці транспортних засобів представлені схематично на рисунках 1.1 та 1.2.



Рисунок 1.1. Схема найпоширенішого розташування співробітників поліції при зупинці транспортних засобів



Рисунок 1.2. Схема помилок співробітників при розташування

Недоліки даних розташувань, представлених на рисунках 1.1 та 1.2, полягають у:

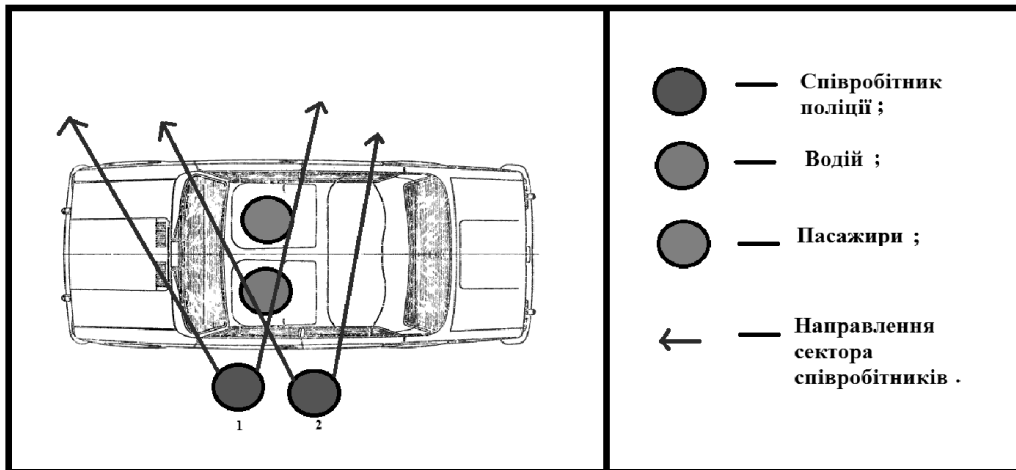
- відсутності периметра та належного візуального контролю над пасажирськими місцями і наглядом за діями пасажирів;
- співробітники можуть перебувати на одній лінії перед водієм;
- контролю лише одного сектора;
- співробітник № 1 може отримати удар дверима при її відкритті;
- перебування перед транспортним засобом, що може призвести до наїзду.

Розглянемо по блокам схеми розкошування співробітників поліції при зупинці та підході до транспортних засобів.

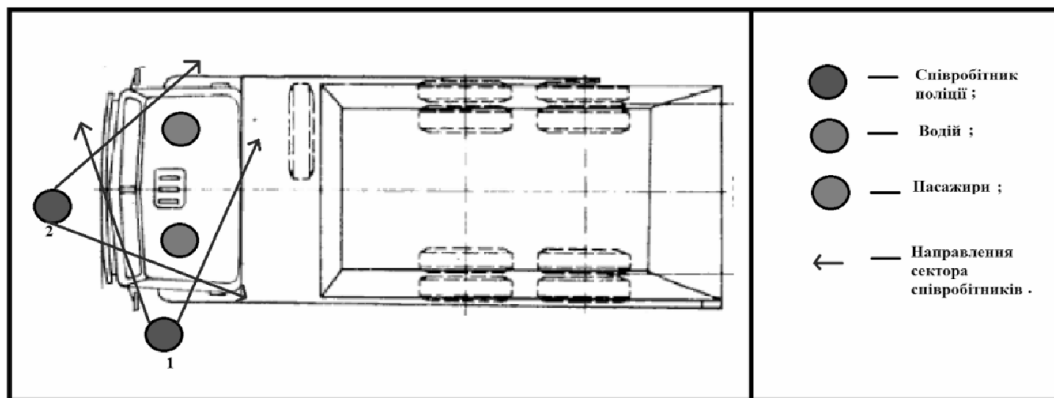
Блок 1. Схематичне розташування поліцейських при перевірці автобусів

Особливість даного транспортного засобу полягає у великій наявності посадочних місць, великій довжині та можлива наявність другого поверху.

На рисунку 2.1 схематично зображено розташування поліцейських при перевірці документів у водіїв автобусів.



Рисунок 2.1. Схема розташування поліцейських при перевірці автобусів

Блок 2. Схематичне розташування поліцейських при перевірці вантажних транспортних засобів

Особливість даного типу транспортних засобів полягає в висоті кузова, габаритах, довжині та наявності додаткових вантажів або причепів.

На рисунках 3.1 та 3.2 схематично зображено деякі з варіантів розташування поліцейських при перевірці документів у водіїв вантажних транспортних засобів :

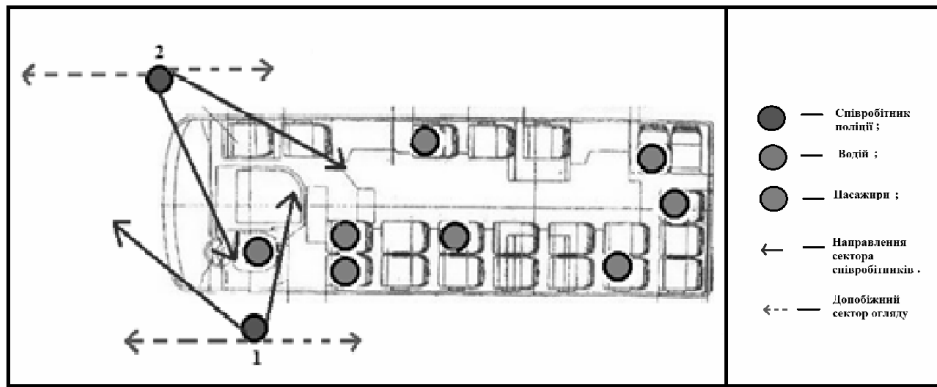

Рисунок 3.1. Схема розташування поліцейських при перевірці вантажних транспортних засобів



Рисунок 3.2. Схема розташування поліцейських при перевірці вантажних транспортних засобів

Блок 3. Схематичне розташування поліцейських при перевірці мікроавтобусів

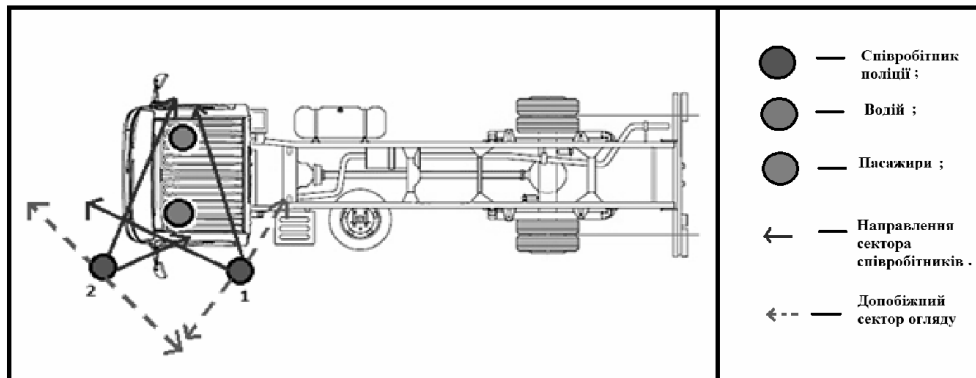
Особливість даного типу транспортних засобів полягає у значній кількості посадочних місць, наявності задніх дверей та довжині даного транспортного засобу

На рисунках 4.1 та 4.2 зображено схематично деякі з варіантів розташування поліцейських при перевірці документів у водіїв мікроавтобусів.

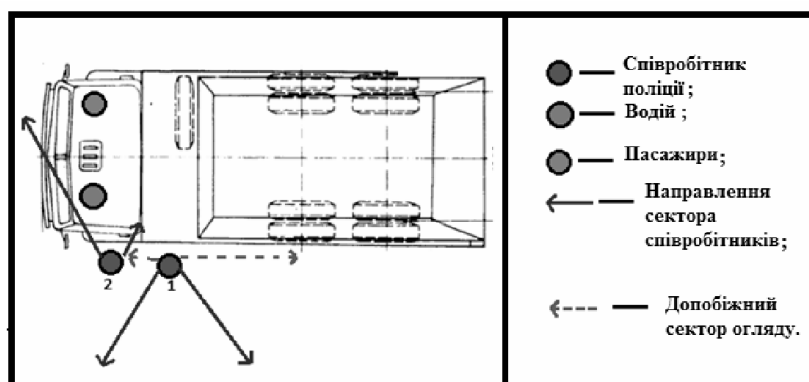

Рисунок 4.1. Схема розташування поліцейських при перевірці мікроавтобусів



Рисунок 4.2. Схема розташування поліцейських при перевірці мікроавтобусів

Блок 4. Схематичне зображення підходу співробітниками поліції до транспортного засобу

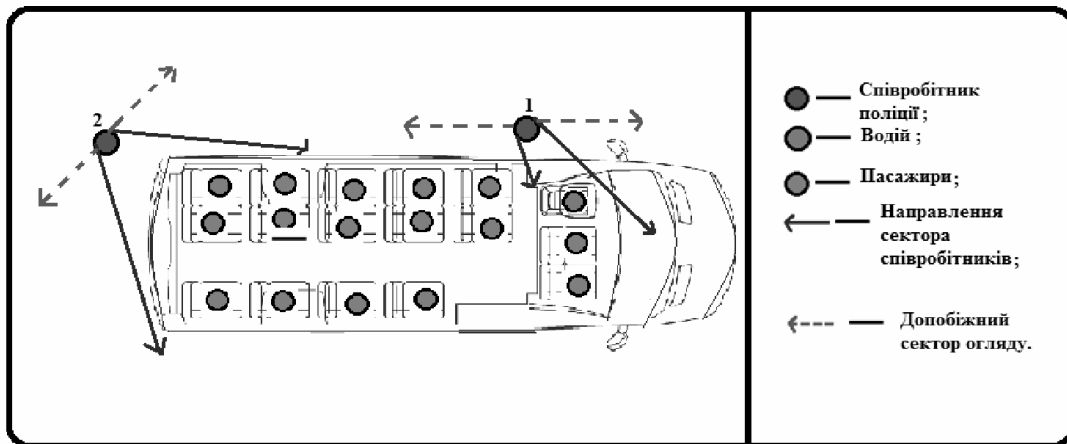
На рисунках 5.1–5.3 представлені схематично варіанти пересування працівників поліції до транспортного засобу задля перевірки документів або інших дій відносно водія або пасажирів.

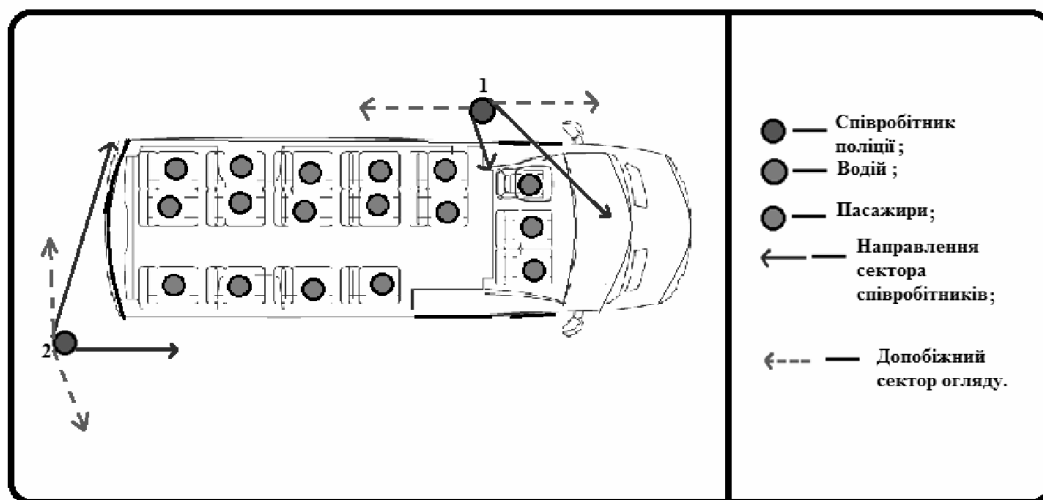

Рисунок 5.1. Схема підходу працівників поліції до транспортного засобу



Рисунок 5.2. Схема підходу працівників поліції до транспортного засобу

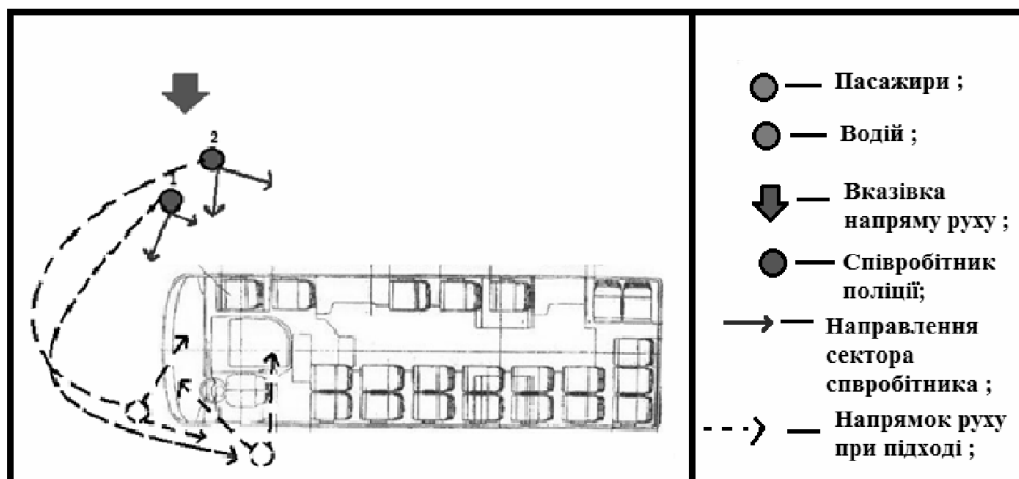

Рисунок 5.3. Схема підходу працівників поліції до транспортного засобу (2 варіанти)

Нами було проведено опитування щодо ефективності наданих нами схем. В опитуванні приймали участь 20 діючих працівників поліції та 20 працівників поліції, що навчаються у спеціалізованих навчальних закладах. Кожен працівник оцінював кожену схему за десятибальною системою. Результати наведено в таблиці 1.

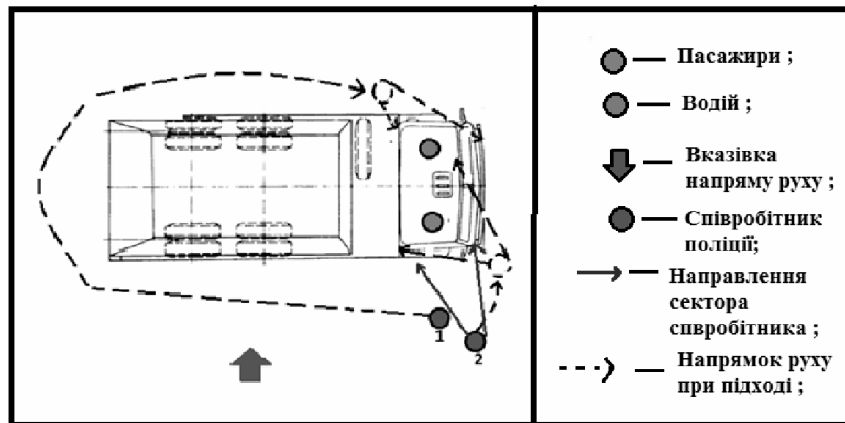
Таблиця 1

Результати проведення опитування

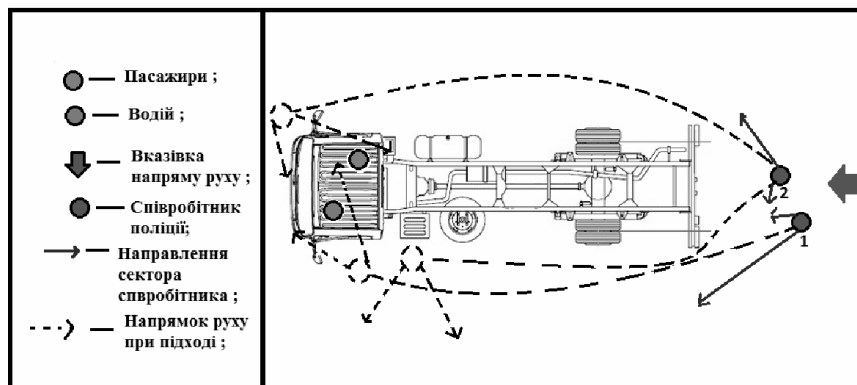
Номер схеми	Середня значення при опитуванні діючих співробітників в кількості 20 чоловік	Середня значення при опитуванні співробітників які навчаються в кількості 20 чоловік	Загальне середнє значення
1.1	4.2	5.3	4.7
1.2	2.5	3.1	2.8
2.1	6.3	7.2	5.7
3.1	8.4	9.3	8.8
3.2	8.2	7.3	8.1
4.1	7.2	4.9	6.1
4.2	6.2	6.0	6.1
5.1	6.1	7.2	6.6
5.2	5.1	5.2	5.1
5.3.1	7.2	8.2	7.7
5.3.2	5.9	6.1	6.0

Висновки. На сьогоднішній в Україні є досить велика нормативно-правова база законів та відпорних інструкцій щодо підстав зупинки транспортних засобів та перевірки документів, але не враховуються ті факти та нюанси які були проаналізовані нами у роботі. Як свідчить досвід саме через незнання та нерозуміння дій з боку поліцейських щодо правил особистої безпеки при перевірці транспортних засобів росте ризик небезпеки. Узагальнюючи, запроваджуючи, поширюючи й розгалужуючи ті данні що запропоновані у цій роботі а саме алгоритм дій та надані нами схеми, можливо суттєво покращити та збільшити відсоток безпеки співробітників поліції щодо зупинки транспортних засобів.

Список бібліографічних посилань

1. Ануфрієв М. І. Організаційно-правові засади управління безпекою життєдіяльності працівників органів внутрішніх справ України : наук.-практ. посіб. Харків : Ун-т внутр. справ, 1998. 32 с.
2. Власенко І. В. Проблеми особистої безпеки працівників правоохоронних органів // Матеріали науково-практичної конференції «Проблеми вдосконалення професійної майстерності працівників ОВС в бойовій підготовці». Одеса, 2008. С. 11–13.
3. Ірхін Ю. Б. Психологічна підготовка працівників міліції до дій в екстремальних умовах та надзвичайних ситуаціях. *Актуальні проблеми психології*. Т. 7, вип. 15. 2012. С. 107–110.
4. Власенко І. В. Удосконалення професійної підготовки працівників ОВС. *Вісник Харківського національного університету внутрішніх справ*. 2006. Вип. 35. С. 356–360.
5. Про Національну поліцію : закон України від 02.07.2015 № 580-VIII // База даних «Законодавство України» / Верховна Рада України. URL: <http://zakon.rada.gov.ua/laws/show/580-19> (дата звернення: 03.04.2018).

Надійшла до редколегії 29.04.2018

УДК 351.74:377

Л. С. ЛАПІНА,

*старший інспектор відділу професійної підготовки
Департаменту патрульної поліції Національної поліції України;*

І. М. ОХРИМЕНКО,

*доктор юридичних наук, доцент, професор кафедри юридичної психології
Національної академії внутрішніх справ*

НАПРЯМИ ПІДВИЩЕННЯ ЕФЕКТИВНОСТІ СЛУЖБОВОЇ ПІДГОТОВКИ ПОЛІЦЕЙСЬКИХ

Розглянуто особливості проведення службової підготовки поліцейських.

Запропоновано напрями її вдосконалення з урахуванням вимог часу.

Ключові слова: поліція, поліцейський, службова підготовка, професійне навчання, професійне навчання поліцейських.

Постановка проблеми. На сучасному етапі розбудови системи МВС України одним із нагальних питань постає підвищення рівня службової підготовки поліцейських. Це обумовлено як необхідністю перебування поліцейських у постійній готовності діяти в різних екстремальних умовах несення служби, так й підвищення рівня суспільної довіри до поліції, необхідністю широкої взаємодії поліції з громадськістю, а також переходом до надання сервісних поліцейських послуг.

Метою роботи є обґрунтування напрямів удосконалення службової підготовки поліцейських з урахуванням специфіки службових завдань.

Виклад основного матеріалу. У теорії й практиці сучасної підготовки працівників поліції немає навчальної дисципліни «Професійна підготовка». Цей інтегруючий термін

передбачає рівень різнобічної підготовленості слухачів. Загалом поняття «підготовка» найчастіше трактується як дія, спрямована на забезпечення, здійснення, проведення, виконання чогось, а професійна підготовка як така, що має на меті прискорене придбання тими, хто навчається, навичок, необхідних для певного виду праці [1].

Статтею 72 Закону України «Про національну поліцію» визначено, що професійна підготовка поліцейських складається з первинної професійної підготовки, підготовки у вищих навчальних закладах із специфічними умовами навчання, післядипломної освіти та службової підготовки. Нормами цього ж закону також передбачено, що службова підготовка поліцейських – це система заходів, спрямованих на закріплення та оновлення необхідних знань, умінь та навичок працівника поліції з урахуванням оперативної обстановки, специфіки та профілю його оперативно-службової діяльності [2].

У той час Положення про організацію службової підготовки працівників Національної поліції України, затверджене наказом МВС України від 26 січня 2016 року № 50 (далі – Положення), окреслює три основні завдання службової підготовки поліцейських [3], а саме:

1) підвищення рівня знань, умінь, навичок та професійних якостей поліцейських з метою забезпечення їх здатності до виконання завдань з охорони прав і свобод людини, протидії злочинності, підтримання публічного (громадського) порядку та безпеки;

2) вивчення нормативно-правових актів, які регламентують діяльність Національної поліції України;

3) удосконалення керівним складом органів (закладів, установ) поліції навичок управління поліцейськими.

З огляду на наведені позиції, система службової підготовки поліцейських має бути спрямована насамперед на вдосконалення підготовки начальницького складу, зокрема вдосконалення професійних знань, навичок й умінь в роботі з особовим складом. Крім того, відповідну увагу слід звертати й на підготовку поліцейських щодо удосконалення виконання ними безпосередніх обов'язків.

Аналіз сучасної практики дає право стверджувати, що друге з наведених завдань найчастіше вирішується шляхом залучення до проведення занять найбільш досвідчених у підрозділах поліцейських або спеціально підготовлених інструкторів (наприклад, інструкторів з тактичної, вогневої підготовки). Натомість розвитку особистісних та управлінських якостей начальницького складу (начальників, заступників начальників управлінь, відділів, секторів) приділяється недостатньо уваги. На нашу думку, для вирішення цього питання в підрозділах було б доцільно створити навчальні групи, або проводити навчальні збори начальницького складу, у межах яких розвивати управлінські компетенції керівників органів поліції.

В продовженні нашого розгляду варто зазначити, що однією із проблем службової підготовки поліцейських є брак індивідуальної роботи керівника занять з безпосереднім працівником як на занятті, так і поза ним. Це насамперед необхідно для приділення достатньої уваги з боку викладача (інструктора) кожному, кого навчають з метою швидкого виявлення помилок (або оцінки виконуваної дії), роз'яснення їх деструктивних наслідків й рекомендацій за способом їх усунення. Доцільність такої практики можна пояснити як відносно великою кількістю слухачів навчальної групи (відповідно до п. 7 розділу III Положення налічує 25–30 осіб), так й обмеженим часом проведення заняття. Звідси виправданим є розділ однієї навчальної групи на дві (три) підгрупи.

Слід також зауважити, що ефективне вирішення завдань із службової підготовки поліцейських можливе лише в умовах реалізації таких умов:

– регулярність проведення занять;

– висока професійна і методична підготовка осіб, які організують і проводять заняття в підрозділах;

– наявність добре обладнаної навчально-матеріальної бази;

– правильний вибір форми проведення навчального заняття тощо.

Забезпечення процесу формування умінь поліцейських виконувати службові обов'язки, розв'язувати ситуаційні задачі є ефективним при використанні інтерактивних методів

навчання як сучасного засобу опрацювання змісту професійної діяльності. Загалом інтерактивне навчання – це специфічна форма організації пізнавальної діяльності, яка має передбачувану мету – створити комфортні умови навчання, за яких кожен слухач відчуває свою успішність, інтелектуальну спроможність. Інтерактивне навчання передбачає співнавчання, взаємонавчання (колективне, групове, навчання у співпраці), де учасники є рівнозначними суб'єктами навчання, розуміють, що вони роблять, рефлексують з приводу того, що вони знають, вміють і здійснюють. Викладач під час інтерактивного навчання виступає як організатор процесу навчання, консультант, який ніколи не «замикає» навчальний процес на собі. Головними у процесі навчання є зв'язки між слухачами, їхня взаємодія і співпраця. Результати навчання досягаються взаємними зусиллями учасників процесу навчання, слухачі беруть на себе відповідальність за результати навчання [4].

Висновки. Службову підготовку поліцейських слід розглядати як цілісну систему з урахуванням особливостей змісту, форм, методів й засобів, наближеними до реальних умов професійної діяльності. Подальший розвиток службової підготовки характеризується пошуком нових форм та методів навчання, змістовним наповненням занять з орієнтацією на конкретного слухача – начальницький та рядовий склад органів та підрозділів поліції.

Список бібліографічних посилань

1. Садова Т. А. Професійно-педагогічна підготовка: дефінітивний аналіз. *Педагогічні науки : збірник наукових праць*. 2016. № 49. С. 326–332.
2. Про Національну поліцію : закон України від 02.07.2015 № 580-VIII. *Відомості Верховної Ради України*. 2015. № 40–41. Ст. 379.
3. Положення про організацію службової підготовки працівників Національної поліції України : затв. наказом М-ва внутр. справ України від 26.01.2016 № 50 // База даних «Законодавство України» / Верховна Рада України. URL: <http://zakon.rada.gov.ua/laws/show/z0260-16> (дата звернення: 06.04.2018).
4. Комар О. А. Нове покоління обирає інтерактивні технології навчання // Підготовка кадрів у вищих навчальних закладах у контексті процесів глобалізації : матеріали Всеукр. наук.-метод. конф. (м. Умань, 17–18 листоп. 2005 р.) / Н. С. Побірченко (голов. ред.) та ін. Київ : Міленіум, 2005. 212 с.

Надійшла до редколегії 29.04.2018

УДК 351.74(477)

О. О. МАГДА,

курсант 3 курсу факультету № 1

Харківського національного університету внутрішніх справ;

І. В. ВЛАСЕНКО,

кандидат технічних наук, доцент, викладач інституту післядипломної освіти

Харківського національного університету внутрішніх справ;

ORCID: <http://orcid.org/0000-0003-3882-530X>

ДОСЛІДЖЕННЯ «ТУНЕЛЬНОГО ЗОРУ» В СТРЕСОВІЙ СИТУАЦІЇ В ДІЯЛЬНОСТІ НАЦІОНАЛЬНОЇ ПОЛІЦІЇ УКРАЇНИ

З'ясовано сутність та механізм виникнення явища «тунельного зору». Класифіковано чинники, що визначають ступінь звуження сектору огляду. Проаналізовано сучасні методики зменшення впливу явища «тунельного зору» на організм людини, експериментальним шляхом перевірено їх ефективність.

Ключові слова: Національна поліція, екстремальні ситуації, вогневий контакт, тунельний зір, сектор огляду.

За науковими даними, 90 % інформації людина отримує зоровим шляхом [1, с. 68]. Для працівників Національної поліції достовірна та повна інформація про стан навколишньої обстановки, яка переважно отримується саме шляхом візуального сприйняття – запорука безпечного та ефективного виконання покладених на нього повноважень.

Якщо в умовах спокою сектор огляду складає приблизно 160° по горизонталі та 70° по вертикалі, то під впливом стресових факторів виникає явище «тунельного зору», яке суттєво знижує якість сприйняття інформації. Найчастіше воно спостерігається у космонавтів, льотчиків, альпіністів, військовослужбовців, працівників правоохоронних органів. Для 53 % співробітників Національної поліції застосування вогнепальної зброї є стресовою ситуацією. Виникнення тунельного зору при вогневому контакті спричиняє втрату контролю свого сектору, недостатню інформацію про загальну обстановку та загрожує неможливістю координувати та коректувати дії напарників, випадковим пораненням колег і сторонніх осіб, або навіть смертю самого поліцейського. З огляду на це, вміння контролювати організм в стресовій ситуації, досконало володіти зброєю та вражати ціль в будь-яких умовах є обов'язковим для кожного працівника.

Пояснення механізму виникнення явища «тунельного зору» можна знайти у статтях А. Коуна, що спираються на дослідження німецького ученого Г. Гельмгольца [2] та американського дослідника Б. Сідла [3]. У стресових умовах внаслідок активації соматичної нервової системи у кров викидається гормон адреналін, що забезпечує максимальний тонус м'язів, зокрема целіарного м'язу ока. Напружений целіарний м'яз утримує кришталік в розширеному стані, дозволяючи йому пропускати максимальну кількість світла та краще бачити ціль. В той же час це унеможливорює концентрацію на близьких відстанях та призводить до втрати периферійного зору.

Проте, точного визначення тунельного зору жоден з науковців не дає. З огляду на це, ми пропонуємо сформулювати поняття «тунельного зору» як звуження фокусу зору до невеликої точки або плями, в якій знаходиться ціль чи потенційна загроза.

Варто зауважити, що звуження сектору огляду в екстремальній ситуації залежить від рівня підготовки, досвіду поліцейського, а також цілої низки ускладнюючих чинників. Залежно від причини виникнення такі фактори можна класифікувати на декілька видів:

I. Фактори, виникнення яких не обумовлено діями поліцейського:

1) чинники зовнішнього середовища: дефіцит часу; раптова та швидка зміна подій; недостатнє освітлення; дим, шум, сторонні перешкоди (8 %); несприятливі погодні умови (опади, температурний режим, вітер); особливості ландшафту (вид місцевості, характер рельєфу, наявність рослинного покриву та укриттів);

2) обумовлені діями супротивника: декілька цілей (60 % більше 1 особи); швидке пересування супротивника; мала відстань до потенційної загрози (86 % менше 5 метрів); неочікуваний перехід до стрільби з положення арешту чи контролю підозрюваного, обшуку тощо;

3) спричинені діями напарників та командира: поранення або смерть бойових товаришів (50 %); рівень дисципліни та злагоженості; неякісне та недостатнє забезпечення одягом, взуттям та екіпірвою;

4) спричинені діями сторонніх осіб: сторонні поблизу цілей; ворожість населення; виникнення паніки у цивільних осіб.

II. Фактори, поява яких спричинена фізичним і психологічним станом поліцейського, та залежить від його дій: страх за власне життя та здоров'я; дії в умовах невизначеності та новизни; порушення режиму сну, харчування та споживання води; психологічна неготовність бути очевидцем смерті бойових товаришів, мирного населення, противників; емоційний збудження (закоханість, народження дитини, розлучення, сварка з товаришами, смерть близької людини); недостатня фізична та психологічна підготовка.

Проте, навіть у підготовленого бійця сектор зменшується мінімум на 20–30 % по горизонталі та на 40 % по вертикалі [4]. Хоча повністю подолати явище тунельного зору неможливо, є кілька шляхів зменшення його впливу на організм.

По-перше, зважаючи на те, що людина не в змозі самотійно контролювати 360° простору, за можливості місцевість умовно розподіляється на частини між окремими працівниками підрозділу. Такі частини називаються «секторами огляду» і закріплюються за особами для більш ефективного спостереження за місцевістю, діями напарників та супротивника, а також виявлення і розпізнавання об'єктів (цілей).

З метою перевірки ефективності даної методики, серед курсантів Харківського національного університету внутрішніх справ було проведено експеримент, в ході якого кожен піддослідний за фіксований проміжок часу (30 с) повинен був запам'ятати розташування предметів на партах в аудиторії (в кімнаті знаходилося 11 парт, на яких з кожної сторони лежало по 1-му предмету). Після цього він виходив за межі аудиторії, а речі прибирали або перекладали з місця на місце (усього 5 змін). Коли особа поверталася до кімнати, вона мала пояснити, які зміни в обстановці відбулися. Жоден з курсантів не зміг безпомилково назвати початкове розташування предметів, при цьому в середньому вони припускалися двох помилок.

На наступному етапі проведення експерименту піддослідні повинні були виконати аналогічне завдання у складі групи з двох, а потім трьох осіб, при чому кожній групі безпосередньо перед входом до аудиторії дозволялося обговорювати майбутній план дій. Зауважимо, що 100 % команд проявило ініціативу стосовно розподілу секторів огляду. За результатами дослідження, безпомилково визначили усі зміни в розташуванні предметів: 60 % груп у складі двох осіб та 100 % груп у складі трьох осіб, що підтвердило дієвість та зручність даної методики.

По-друге, розвиток периферійного зору досягається шляхом виконання нескладних вправ з використанням таблиць Шульте та Шульте-Горбова, спеціально розроблених для дослідження й розвитку швидкості сприйняття інформації, зокрема зорових пошукових рухів. Стандартна таблиця Шульте має вигляд квадрата, розділеного на 25 комірок, в яких на білому фоні у довільному порядку містяться числа від 1 до 25. Завдання особи – якомога швидше, у правильній послідовності відшукати усі числа, при цьому концентруючи погляд лише в центрі таблиці та не вимовляючи назви чисел вголос.

Окрім стандартної таблиці Шульте, для розвитку периферійного зору використовують таблиці різного розміру (від 3/3 до 10/10 комірок), кольорові та буквені таблиці (літери українського, англійського, латинського алфавіту), а також червоно-чорні таблиці Горбова-Шульте (спочатку необхідно знайти мінімальне число в комірці чорного кольору, потім максимальне число в комірці червоного кольору і т. д.) Тренування з такими таблицями необхідно проводити 20–30 хвилин 2–3 рази на тиждень, в сидячому положенні, у гарно освітленому приміщенні, оптимальна відстань до таблиці має становити 45–50 см.

У ході проведення дослідів, курсантам університету пропонувалося по черзі відшукати послідовність чисел у таблицях Шульте розміром 3/3, 4/4 та 5/5 комірок. У підсумку були отримані наступні результати: середнє значення часу, необхідного для проходження таблиці 3/3 – 7 сек, 4/4 – 28 сек, 5/5 – 72 сек; середня кількість мимовільних порухів очей під час кожного проходження складала в таблиці 3/3 – 2 рази, 4/4 – 15 разів, 5/5 – 35 разів. При цьому, результати тестування курсантів, які раніше займалися тренуванням периферійного зору, за обома показниками виявилися кращими приблизно на 75 %.

Окрім тренування з таблицями Шульте, розвивати периферійний зір можна навіть в повсякденних умовах, спостерігаючи за вітринами магазинів під час їзди в громадському транспорті, за діями натовпу під час масових заходів або за рухом перехожих під час пішого пересування по узбіччю.

Проте, на жаль, дані вправи виявляються дієвими лише в повсякденному житті, коли особа діє в умовах відносного психологічного спокою. Тому видається необхідним виявлення або розроблення такої методики тренувань, яка б допомогла працівникові Національної поліції якщо не повністю подолати, то хоча б частково зменшити вплив явища тунельного зору на його організм.

Серед проаналізованих нами методик тренування, спрямованих на подолання цього явища, можемо навести наступні:

I. Зменшення реакції організму внаслідок постійних тренувань в екстремальних умовах та пристосуванням до них. Методика носить назву «навчання, стимул, реакція» і розроблена американським дослідником А. Коуном [4]. Вона передбачає попередній інструктаж та почерговий вплив негативних факторів (реалізм і сила впливу при цьому збільшується в ході засвоєння навичок). Метою цього способу є вдосконалення практичних навичок, підвищення психологічної стійкості та максимальна самовіддача поліцейського навіть в умовах підвищеного рівня стресу. Прикладами стресових чинників є: заміна паперових мішеней реальним супротивником (із використанням тренувальних боєприпасів); несподівана поява супротивника на близькій відстані/збоку; стрільба в умовах постійного руху з різкою зміною положення тощо. Окрім цього, вдосконаленню навичок сприяють тренування у віртуальних стрільбових тирах із рухомими мішенями, тренування з використанням пейнтбольного та страйкбольного обладнання, а також перевірка навичок в умовах, максимально наближених до реальності (наприклад щорічні змагання з практичної стрільби в Україні «Odessa Rifle Marathon» [5]).

Недоліками методики «навчання, стимул, реакція» є: складність імітації реальних умов; висока собівартість у процесі їх відтворення (побудова полігонів, розробка та створення мішеней різних видів (звичайні, рухомі, штрафні тощо), перешкод, іншого обладнання); забезпечення безпеки під час проведення тренувань і змагань, можливість проходити тренування лише на відкритому просторі. Окрім цього, критики стверджують, що жодна система тренувань у повній мірі не здатна підготувати бійця до усього різноманіття ситуацій, які можуть трапитися з ним на практиці. Хочемо зауважити: хоча запропонована методика дійсно не відтворює розмаїття реальності, проте вона дозволяє прогнозувати поведінку та вірогідні недоліки поліцейського при вогневому контакті. Окрім цього, і цей фактор є найбільш суттєвим, шляхом відпрацювання поширених тактичних схем та маршрутів із впливом стресових чинників, співробітник Національної поліції розвиває уміння не лише застосовувати набуті знання та навички у швидко змінюваних умовах, а й імпровізувати, розробляти власний варіант дій у кожній ситуації.

II. Компенсація негативних реакцій іншими навичками організму. Під впливом адреналіну та сильних емоцій утримання рівної мушки в прорізі цілика та плавний нажим на спусковий гачок неможливі, тому дрібна моторика повинна компенсуватися грубою моторикою. Вона застосовується в умовах «інтуїтивної стрільби», при цьому розумові затрати зводяться до мінімуму, а елементарні навички та реакція на зміну обстановки відпрацьовується до автоматизму (візуальний контакт при цьому є обов'язковим). Американський дослідник Д. Гроссман пояснює необхідність навчання «інтуїтивній стрільбі» наступним чином: «В умовах стресу вимикається передній мозок людини, який відповідає за раціональне осмислення кожного руху, а дії організму координуються лише середнім мозком, який відповідає за рефлексії та елементарні навички. Тому поліцейський буде діяти лише на рівні власних умінь, відпрацьованих до автоматизму».

Особливу увагу слід звернути на прийоми, які здаються елементарними, проте в стресовій ситуації неминуче викликають труднощі, а саме: контроль патрона в патроннику; витягання пістолета з кобури в русі (вперед, назад, вбік), у салоні автомобіля та при виході з нього, в сидячому та лежачому положенні; несення зброї з кобури на лінію вогню; захоплення та супроводження цілі; контроль цілі (в тому числі з одночасним спілкуванням зі злочинцем, напарником, сторонніми особами або виконанням інших маніпуляцій); плавне натискання на хвіст спускового гачка; перезарядка тощо.

Інтуїтивна стрільба передбачає два етапи тренувань:

1) чуттєве сприйняття організму в процесі відпрацювання рухових навичок (осмислення внутрішнього стану організму, положення тіла та зброї відносно цілі) (500–800 разів);

2) наступний етап починається лише тоді, коли рухові навички вироблені і не потребують контролю. Він передбачає зорове, слухове, чуттєве сприйняття обстановки для пошуку та класифікації цілей, визначення порядку та способів їх ураження, прогнозування влучення.

III. Зміна режимів розслаблення і напруги під час стрільби. Окремі практичні працівники стверджують, що повністю усунути емоційне і фізичне напруження, як негативну реакцію організму на стрес, не лише неможливо, а й недоречно. Тому вони пропонують контролювати режими напруження та розслаблення самостійно кожному працівникові, в залежності від зміни оперативної обстановки. Це означає, що під час пострілу поліцейський має використовувати явище тунельного зору на свою користь, таким чином зосередивши всю увагу на потенційній загрозі, і лише після пострілу він має повністю розслаблювати м'язи усього тіла, в тому числі і целіарні м'язи очей.

М. Бьорн зауважує: «Більшість працівників практичних підрозділів для уникнення фокусування погляду на конкретному предметі, а також з метою швидкої оцінки навколишнього середовища на наявність потенційної загрози, після кожного пострілу роблять швидкі повороти голови зі сторони в сторону, після чого знову спрямовуючи погляд в початкову точку» [6]. Навчання цьому прийому є важливим для швидкої та повної оцінки обстановки в умовах вогневого контакту, а також правильного реагування на дії з боку осіб, що становлять потенційну загрозу.

Окрім цього, деякі науковці пропонують виконувати ментальний тренінг, який передбачає осмислене розслаблення працівником поліції м'язів усього тіла після кожного пострілу. Найбільшу увагу при цьому варто звертати на розслаблення м'язів, які найбільше напружуються під час пострілу, зокрема м'язів обличчя та очей.

Підвищення боєздатності працівників Національної поліції України, особливо при виконанні службово-бойових задач в умовах оперативної обстановки, є вкрай актуальною темою. Під час виконання повноважень, поліцейські зазнають негативного впливу стресових факторів, які суттєво знижують їхню боєздатність, зокрема зумовлюють виникнення явища «тунельного зору». Виникнення даного явища призводить до неякісного візуального сприйняття оперативної обстановки та, як наслідок, отримання неповної інформації про її стан. Дослідження, проведені нами, підтверджують можливість зменшення вірогідності появи «тунельного зору» та збільшення сектору огляду шляхом тренувань периферійного зору.

Список бібліографічних посилань

1. Атлас анатомии человека / перевод с исп. И. Севастьяновой. Харьков : Клуб Семейного Досуга ; Белгород : Клуб Семейного досуга, 2008. 80 с.
2. Helmholtz H. Handbuch der Physiological Optik // Erster Band. Hamburg ; Leipzig : Verlag von Leopold Voss, 1909. 376 p.
3. Bruce K. Siddle. Sharpening the Warriors Edge: The Psychology and Science of Training. *PPCT Research Publications*. 1995. 148 p.
4. Cown A. Vision under stress. URL: <http://monderno.com/training-vision-under-stress> (дата звернення: 18.03.2018).
5. Беги и стреляй – Odessa Rifle Marathon 2016. Ohotnik 1975 // Живой журнал. URL: <http://tactical.livejournal.com/102917.html> (дата звернення: 18.03.2018).
6. Бьёрн Н. Зрение при стрессе // lastday.club : портал. 23.03.2015. URL: <https://lastday.club/zrenie-pri-stresse/> (дата звернення: 18.03.2018).

Надійшла до редколегії 25.04.2018

УДК 351.745.5:355.233.22

А. Ю. МАРТИШКО,

кандидат юридичних наук, доцент, доцент кафедри тактико-спеціальної підготовки навчально-наукового інституту № 3 Національної академії внутрішніх справ;
ORCID: <http://orcid.org/0000-0001-6203-356X>;

О. С. РЯБУХА,

викладач кафедри тактико-спеціальної підготовки навчально-наукового інституту № 3 Національної академії внутрішніх справ

СИСТЕМА ЗАХИСНИХ ДІЙ ПРАЦІВНИКА ПОЛІЦІЇ ВІД ЗАГРОЗИ ХОЛОДНОЮ ЗБРОЄЮ

Проведено аналіз та узагальнення знань щодо захисту від загрози холодною зброєю. Виділено елементи системи захисних дій від загрози холодною зброєю та методуку їх розвитку.

Ключові слова: захисні дії; холодна зброя; озброєний супротивник; працівник поліції.

Професійна діяльність поліцейських постійно пов'язана з систематичним ризиком для життя та здоров'я і є однією з найбільш небезпечних професій. Практичне вивчення захисних дій від загрози холодною зброєю дозволить працівникам поліції правильно оцінити обстановку, окремі ситуації, обрати найбільш ефективні прийоми.

Згідно з ст. 44 Закону України «Про Національну поліцію», поліцейський має право застосовувати поліцейський захід примусу як фізичну силу, у тому числі спеціальні прийоми боротьби (рукопашного бою), для забезпечення особистої безпеки та безпеки інших осіб, припинення правопорушення, затримання особи, яка вчинила правопорушення, якщо застосування інших поліцейських заходів не забезпечує виконання поліцейським повноважень, покладених на нього законом [1]. Тому саме для виконання цих законодавчо закріплених функцій працівникам поліції необхідно засвоєння теоретичні основи та практичні навички захисних дій від загрози холодною зброєю.

Необхідно зазначити, що володіння прийомами рукопашного бою як під час боротьби з озброєним злочинцем, так і зі злочинцем без зброї, значно зменшує кількість трагічних випадків в серед працівників поліції. Тим самим, підвищуючи ефективність діяльності поліції у боротьбі зі злочинністю та авторитету працівників поліції серед громадян. Тому прийоми самозахисту від нападу злочинця з холодною зброєю в руках залишаються актуальними та важливим для працівників поліції.

Проблемами формування готовності працівників національної поліції до діяльності в умовах протистояння з озброєним супротивником досліджували ряд вчених: С. А. Антоненко [2], В. В. Бондаренко [3], С. Є. Бутов [4], В. І. Пліско [5], А. Р. Лушак та ін. [6]. Однак питання системи захисних дій від загрози холодною зброєю не були належним чином висвітлені в працях зазначених науковців і потребують постійного удосконалення.

На думку В. І. Пліска успішно в умовах ризику діяли підготовлені працівники поліції з розвиненими особистісними якостями. Сукупність цих якостей становили не лише спеціальні психофізичні, а й загальнолюдські якості [5].

Ряд проаналізованої спеціальної літератури засвідчує, що успішність працівників національної поліції у протистоянні з озброєним супротивником залежить від засвоєння теоретичних знань, рівня їх фізичних якостей, психологічної підготовленості, техніко-тактичної підготовленості.

Захисні дії від загрози холодною зброєю являється одним із елементів тактики самозахисту та особистої безпеки працівника поліції. В даному контексті ми вважаємо, що до системи захисних дій від загрози холодною зброєю можна віднести наступні елементи: теоретичні знання для умілого застосування фізичної сили працівником поліції, фізичні якості (швидкість, сила, координація), які необхідні для ефективного реагування,

психологічна підготовленість, техніко-тактична підготовка до дій у ситуаціях з супротивником озброєним ножем.

Система захисних дій від загрози холодною зброєю розуміють сукупність елементів, що складають єдиний процес навчання, виховання працівника поліції, які необхідні для відбиття нападу та захисту від холодної зброї [7].

Для здобути теоретичних основ захисних дій від загрози холодною зброєю працівникам поліції рекомендується під час занять з тактики самозахисту приділяти увагу розвитку творчої активності, яка є показником розвитку особистості і передбачає внутрішнє прагнення до участі в навчальному процесі. Отриманні теоретичні знання дозволяють вдосконалювати такі розумові здібності як аналіз, порівняння та планування своєї рухової діяльності. Основним ресурсом формування теоретичних знань є самостійна та індивідуальна робота зі спеціальною літературою. Періодичне опитування працівників поліції є ефективним напрямом закріплення теоретичних знань. Важливим є збагачення змісту теоретичних знань досвідом правоохоронної діяльності [8].

Характеризуючи психологічну підготовленість як елемент системи захисних дій від загрози холодною зброєю слід зазначити, що важливе значення у підготовці працівників поліції до відбиття збройного нападу посідає психологічна підготовленість працівника поліції. Вона залежить, насамперед, від внутрішніх чинників, переконань; здатності ефективно діяти в ситуаціях небезпеки, раптовості, невизначеності, браку часу, стану здоров'я.

Ряд авторів (В. І. Пліско, С. Є. Бутов), вивчаючи психологічну готовність працівників поліції до застосування прийомів фізичного впливу під час виконання службових обов'язків, відмічають, що основними особистісними якостями осіб із високою психологічною готовністю є: самовпевненість, розвинені емоційно-вольові, комунікативні якості, зібраність (зосередженість, спрямованість на досягнення мети), розвинені здібності до планування, моделювання, програмування, оцінки результатів, гнучкість і високий загальний рівень саморегуляції [3; 4].

Основними ознаками психологічної підготовленості до виконання захисних дій від загрози ножем є: відсутність метушні або замкнутості, обачлива, рівна поведінка, чітке, безпомилкове виконання наказів і команд, нормальний фізіологічний стан (частота пульсу, дихання, колір обличчя і т. д.).

Для формування психологічної підготовленості рекомендується використовувати методи та прийоми саморегуляції фізичного і психічного стану: самопереконавання, самонавіювання, керування уявою, дихальним та м'язовим тонусом.

На нашу думку, з метою формування психологічної готовності до протидії із супротивником озброєним холодною зброєю рекомендується використовувати притуплені бойові ножі у повільному темпі з дотриманням заходів безпеки. При цьому, захист виконується у повільному темпі від одиночних ударів.

Високий рівень психологічної підготовленості працівника поліції забезпечить виконання прийомів технічно бездоганно, що надасть досягнути позитивного результату в різних ситуаціях, його дії набувають автоматичної звичності, а психіка – стійкості.

Спеціальна або психофізична готовність характеризує здатність працівника поліції ефективно діяти в складних умовах оперативно-службової діяльності, тобто відчувати просторово-часові характеристики дій супротивника, визначати його мотиваційну спрямованість та на основі цього прогнозувати поведінку й відповідно виконувати адекватні захисні дії [4].

На думку В. В. Бондаренка, стандартного шаблону дій працівника ОВС під час виникнення небезпечних умов, пов'язаних із зіткненням з озброєною особою, не має. Це пояснюється тим, що на розвиток ситуації збройного зіткнення справляють вплив як зовнішні (погодні умови, освітленість, час доби, дистанція тощо), так і внутрішні чинники (мотивація, психологічний стан та підготовленість правопорушника). Тому до виконання поставлених завдань в умовах ризику необхідно підходити творчо [2].

Аналізуючи фізичні якості які необхідні для ефективного реагування слід зазначити, що успішно в умовах ризику діяли підготовлені працівники поліції з розвиненими швидкісними, силовими, та координаційними якостями. Сукупність цих якостей сприяють кращому засвоєнню техніко-тактичної підготовки. Швидкість пересування, точність і сила удару, координація відпрацьовуються у спарингу (частково-обумовлені та вільні поєдинки). Саме спаринг є кращим методом тренування усіх вище зазначених якостей.

Готовність протистояти нападу озброєного злочинця – це вміння прогнозувати розвиток ситуації, можливі дії супротивника, результат сутички, ступінь погрози. Для цього необхідні знання закономірностей у поведінці злочинця в різних умовах, знання його психології, самих небезпечних і несподіваних способів нападу, сформовані вміння і навички виконання прийомів обеззброєння та розвиток професійно-важливих якостей [4].

Процес навчання захисту від загрози холодною зброєю повинен здійснюватись відповідно до основних закономірностей, притаманних процесу формування рухових навичок, і проводиться в три етапи: ознайомлення, вивчення та вдосконалення. Ознайомлення – це створення попереднього і, головне, правильного уявлення про рухову дію та чіткого усвідомлення її структури. Ознайомлення з прийомами захисту від холодної зброї здійснюється на практичних заняттях із фізичної підготовки, під час консультацій з фахівцями, а також шляхом вивчення техніки їх виконання за допомогою літературних джерел.

Вивчається техніка прийомів для формування вміння виконувати захисні дії у цілому або в окремих деталях з дотриманням правильної форми та ритму. Необхідно постійно перевіряти правильність створеного уявлення та його коригування, вирішуються завдання оволодіння елементами рухової дії та виконання прийому в цілому. Вивчення захисних дій відбувається за допомогою підвідних, імітаційних вправ, а також методом виконання вправ по частинах і в цілому з використанням різноманітних методичних прийомів. На цьому етапі необхідно домагатися надійного і варіативного виконання прийому в умовах, що постійно змінюються, в умовах максимальних фізичних навантажень і психічної напруженості, завершується робота над відпрацюванням індивідуальної техніки.

Позитивні зрушення у навчанні при захисті від загрози холодною зброєю відбудуться коли між навчаючими більше буде приділятися так звані «необумовлені» навчально-тренувальні поєдинки, у якому один із асистентів виконує атакуючу дію, а інший захисну. Щойно працівник поліції зрозуміє, що може піддатися реальному нападу, який передбачити не може. Це сприятиме активності особи, яка виконує захисні дії та розвивати логічне мислення, вміння аналізувати та творчо мислити під час проведення захисних дій від загрози холодною зброєю. Тому що, «обумовлені» навчально-тренувальні поєдинки несуть пасивне очікування нападу, з боку правопорушника як наслідок, неможливість протистояти на належному рівні супротивнику [7].

Для оволодіння технікою та тактикою необхідно враховувати загальні принципи протидії супротивника з ножем: принцип прийняття бойової стійки, недопустимості, попередження, випередження, використання малих зусиль, контроль і фіксація, концентрація зусиль та ін. Комплекс дій при захисті від ударів ножем з подальшим обеззброєнням супротивника складається з кількох взаємопов'язаних елементів: психологічні дії, захист за допомогою пересування, нанесення ударів руками та ногами, пересування із відбивом руки, захоплення руки з ножем, больовий прийом або кидок.

Таким чином, для ефективної підготовки працівників поліції до протиборства із супротивником озброєним холодною зброєю необхідно використовувати в комплексі всі елементи визначеної системи захисних дій від загрози холодної зброї. Формувати необхідні технічні навички на фоні розвинутих необхідних фізичних якостей та психологічних якостей. Систематичне відпрацювання захисних дій від загрози холодною зброєю працівником поліції надасть можливість відпрацювати техніку виконання його деталей, визначити раціональне співвідношення фаз напруження і розслаблення, поширити обсяг тактичних варіантів його використання тощо.

Список бібліографічних посилань

1. Про Національну поліцію : закон України від 02.07.2015 № 580-VIII // База даних «Законодавство України» / Верховна Рада України. URL: <http://zakon.rada.gov.ua/laws/show/580-19> (дата звернення: 17.04.2018).
2. Антоненко С. А. Формування рухових навичок рукопашного бою і психологічної стійкості майбутніх співробітників правоохоронних органів. *Актуальні проблеми фізичної культури і спорту*. Харків, 2005. № 6–7. С. 125–129.
3. Бондаренко В. В. Ефективність впровадження методики формування психофізичної готовності майбутніх правоохоронців до діяльності в умовах ризику. *Педагогіка, психологія та медико-біологічні проблеми фізичного виховання і спорту*. 2011. № 10. С. 10–13.
4. Ануфрієв М. І., Бутов С. Є., Гіда О. Ф., Решко С. М. Основи спеціальної фізичної підготовки працівників органів внутрішніх справ. Київ, 2003. 336 с.
5. Пліско В. І. Вплив експериментальної методики навчання майбутніх правоохоронців на успішність сутичок в умовах нападу озброєного супротивника. *Вісник Чернігівського нац. педагогічного університету ім. Т. Г. Шевченка*. 2011. Вип. 91, т. 2. С. 214–217.
6. Лушак А. Р. Діагностика психофізичної підготовки курсантів навчальних закладів освіти МВС України. Івано-Франківськ, 2001. 78 с.
7. Мартишко А. Ю. Особливості навчання працівників органів внутрішніх справ України захисту від загрози холодною зброєю. *Науковий часопис НПУ імені М. П. Драгоманова*. 2014. № 6. (49). С. 73–80.
8. Мартишко А.Ю., Рябуха О.С. Особливості формування теоретичних і методичних знань із фізичної підготовки поліцейських. *Юридична психологія*. 2016. № 2 (19). С. 91–97.

Надійшла до редколегії 20.04.2018

УДК 351.741

О. О. МИСЛИВА,

кандидат юридичних наук, доцент кафедри тактико-спеціальної підготовки факультету підготовки фахівців для підрозділів превентивної діяльності Дніпропетровського державного університету внутрішніх справ;

А. П. МОСКАЛЕЦЬ,

викладач кафедри тактико-спеціальної підготовки факультету підготовки фахівців для підрозділів превентивної діяльності Дніпропетровського державного університету внутрішніх справ

УНІФІКАЦІЯ НАВЧАННЯ З ТАКТИЧНОЇ МЕДИЦИНИ НА ШЛЯХУ ВДОСКОНАЛЕННЯ ТАКТИКО-СПЕЦІАЛЬНОЇ ПІДГОТОВКИ ПОЛІЦЕЙСЬКИХ

Розкрито об'єктивну потребу запровадження міжнародних протоколів з тактичної медицини в навчання майбутніх поліцейських, їх адаптації до навчальних програм вищих навчальних закладів із специфічними умовами навчання, які здійснюють підготовку поліцейських, а також уніфікації програм з підготовки в цій сфері.

Ключові слова: *Національна поліція, невідкладна (домедична та медична) допомога, тактична медицина, алгоритми дій, стандартизація, ситуація під вогнем, в укритті чи під час евакуації, міжнародні стандарти, ескалація, протоколи ТССС та ТЕСС.*

У пункті 4 ст. 18, п. 14, ч. 1 ст. 23, ч. 3 ст. 37 та ч. 4 ст. 43 Закону України «Про Національну поліцію» [1] відповідно до ст. 12 Закону України «Про екстрену медичну допомогу» [2] серед основних обов'язків поліцейського закріплено надання невідкладної (домедичної та медичної) допомоги особам, які постраждали внаслідок правопорушень,

нешасних випадків, а також особам, які опинилися в безпорадному стані або стані, небезпечному для їхнього життя чи здоров'я, а також особам, які постраждали в результаті застосування заходів примусу.

Поліцейські є особами, які не мають медичної освіти, однак за своїми службовими обов'язками повинні володіти практичними навичками надання невідкладної домедичної допомоги, адже за ненадання її без поважних причин на місці події або необґрунтовану відмову в її наданні передбачена кримінальна відповідальність у ст. 135 КК України «Залишення особи в небезпеці» [3]. Безумовно в службовій діяльності поліцейського мова йдеться про різноманітні тактичні ситуації з різним рівнем ризику, в яких він повинен надати допомогу собі, напарнику або іншому постраждалому. У зв'язку з цим, тактична медицина обґрунтовано включена до навчальної програми тактико-спеціальної підготовки.

Програма підготовки поліцейських з тактико-спеціальної підготовки, а отже й тактичної медицини, мають бути уніфіковані, адже стандартизація складових елементів навчального процесу є одним зі шляхів підвищення ефективності навчання, а також здатна забезпечити максимально високу якість результатів у практичній повсякденній службовій діяльності.

Практика підтверджує, що правильність алгоритму дій та швидкість реакції поліцейського на особу, яка перебуває у невідкладному стані, до прибуття кваліфікованої медичної допомоги значно впливає на можливість збереження життя постраждалого. Сам поліцейський під час виконання службових завдань має не менший ризик потрапити в ситуацію, яка призводить до травмування та гибелі.

Статистика свідчить, що останнім часом такі випадки почастишали, особливо, здійснених із застосуванням вогнепальної зброї. Безперечно, передусім це пов'язано зі збільшенням чисельності неврахованої зброї та боєприпасів, які потрапляють на підконтрольні Україні території з районів проведення антитерористичної операції.

Службові ситуації, в яких можуть опинитися поліцейські, мають велику вірогідність конфліктів та їх ескалації, навіть, «вогневого контакту» з правопорушником. Тож, для навчання поліцейських більш корисним є розділ тактичної медицини, який навчає базовим навичкам надання само – та взаємодопомоги в умовах бойових дій, яке націлене передусім на усунення попереджувальних причин смерті, за принципами, що враховують загрозу від бойових дій чи активного стрільця. Сумнозвісні випадки загибелі поліцейських при виконанні ними завдань із забезпечення правопорядку свідчать про потребу обов'язкової інтеграції в їх підготовку та діяльність стандартів із надання невідкладної допомоги в різних тактичних ситуаціях.

Необхідність підвищення професійного рівня поліцейських зумовлює об'єктивну потребу в подальшому вдосконаленні тактики діяльності Національної поліції України, насамперед, патрульною поліцією, яка найчастіше серед інших поліцейських підрозділів безпосередньо стикається з проблемами громадян. Отже, одним із пріоритетів у їх професійній підготовці поліцейських під час первинної професійної підготовки, післядипломної освіти, підготовки у вищих навчальних закладах із специфічними умовами навчання та службової підготовки діям як у повсякденній обстановці, так і в умовах кризових ситуацій (екстремальних або надзвичайних подій) з можливою ескалацією медичних проблем та алгоритмами їх усунення. Це мають бути навички практичного застосування теоретичних знань з невідкладної (домедичної та медичної) допомоги шляхом правильного оцінювання конкретних подій (оперативної обстановки) з прийняттям правомірного рішення, забезпечення особистої безпеки та психологічної готовності до подій з різним ступенем ризику.

У 2017 році Міністерство охорони здоров'я України задля адаптації до міжнародних стандартів програм надання домедичної допомоги затвердило Програму «Перший на місці події» для навчання поліцейських [4]. Він припускає вивчення базових понять про будову тіла людини і роботу органів та систем, а також навчання основних принципів і навичок, необхідних для оцінки стану постраждалого і надання домедичної допомоги в екстремальних

умовах до прибуття медичної допомоги. У навчальні плани підготовки курсантів з дисципліни «Тактико-спеціальна підготовка» у вищих навчальних закладах із специфічними умовами навчання, які здійснюють підготовку поліцейських, включили тактичну медицину.

Проте, єдиного типового або узгодженого між міністерствами та відомствами (стандартного) плану підготовки поліцейських з цього питання й досі не вироблено та не затверджено так само, як і стандартних операційних процедур, які містять чіткі алгоритми дій поліцейських у типових та екстремальних ситуаціях, а наразі мають включати ще й найвірогідніші медичні проблеми та правильні подальші дії.

Стандарт – це оптимально-нормоване сполучення елементів або вимог, що забезпечують найвищу якість кінцевого результату (продукту діяльності) – пристрою, способу-методу, процесу. Стандартом є еталон або зразок, який володіє характеристиками, отриманими на основі використання новітніх досягнень у конкретній галузі науки і техніки, проте, які в подальшому повинні бути поліпшені на основі нових інноваційних методик. Стандартом будь-якого процесу є власне кажучи його оптимальна технологія, що забезпечує у найближчий час максимальну продуктивність і найкращу якість кінцевого продукту – продукту діяльності об'єктів або суб'єктів процесу [5].

Указом Президента України «Про Стратегію сталого розвитку «Україна – 2020» № 5/2015 від 12 січня 2015 року [6] передбачається впровадження світових стандартів НАТО у безпековий простір України, а наказ МОЗ України «Про затвердження та впровадження медико-технологічних документів зі стандартизації екстреної медичної допомоги» від 21 червня 2016 року № 612 вимагає стандартизації медичної допомоги в Україні, відповідно прийнятих протоколів [77].

Для розроблення національних стандартів підготовки поліцейських завжди доцільно звертатися до позитивного міжнародного досвіду. Саме таким у всьому світі вважається використання у навчанні розроблених НАТО стандартів – протоколів тактичної медицини. Базовими для цього протоколами мають стати ТССС (Tactical Combat Casualty Care)– «Тактична допомога пораненим у бою» і ТЕСС (Tactical Emergency Casualty Care) – «Тактична екстрена медицина», які передбачають алгоритми надання домедичної допомоги постраждалим з урахуванням роботи невеликих військових підрозділів. Ці протоколи передбачають знання алгоритмів дій з надання домедичної допомоги на трьох етапах: під вогнем, в зоні укриття та під час евакуації. На нашу думку, саме їх слід адаптувати у відповідності до тактичних ситуацій, які вивчаються курсантами (слухачами) в межах навчальної дисципліни «Тактико-спеціальна підготовка», а також здійснити стандартизацію навчального процесу з цього виду підготовки.

Базовими для навчання безумовно мають бути питання, які розкривають основні алгоритми надання допомоги постраждалим та/або пораненим, у тому числі, пов'язаних із застосуванням поліцейських заходів (фізичної сили, спеціальних засобів та вогнепальної зброї) під час переслідування і затримання правопорушників, забезпечення особистої безпеки під час несення служби тощо. В основі викладення матеріалу покладено потребу вивчення способів і прийомів надання невідкладної допомоги постраждалим (пораненим), відпрацювання навичок стабілізації їх стану, зокрема, шляхом зупинки кровотеч, роботи з перев'язувальними матеріалами, відновлення дихальної функції та проведення реанімаційних заходів при зупинці дихання з урахуванням потреби забезпечення безпеки поліцейського, його взаємодії з іншими спеціалістами. Важливу роль у підготовці відведено практичному відпрацюванню завдань, які включають найбільш поширені тактичні ситуації з надання невідкладної допомоги, максимально наближені до реальних (симуляцій).

Серед базових питань вивчення основ надання невідкладної (домедичної та медичної) допомоги безперечно є наступні питання: юридичні та психологічні аспекти надання домедичної допомоги в різних умовах; протоколи ТССС і ТЕСС та їх відмінності; підтримання життєвих показників; прийом AVPU та його застосування; основи анатомії та фізіології; проблеми блокування дихальних шляхів і мануальні способи забезпечення їх прохідності; контроль дихання; серцево-легенева реанімація та її алгоритм; штучна

вентиляція легень без спеціального устаткування; техніка закритого (непрямого) масажу серця; види кровотеч та їх диференціація, а також зупинка критичних кровотеч (механічні засоби, їх будова і використання, імпровізовані засоби, хімічні засоби); дезінфекція та промивання ран; тампонування та накладання пов'язок, техніка їх використання, імпровізовані перев'язувальні засоби; вивихи, фіксація кінцівок та іммобілізація; використання шин та імпровізовані засоби; травми хребта, їх визначення та особливості надання допомоги особі з підозрою на травму хребта; використання жорстких нош та інші способи переміщення постраждалих; екстракція постраждалих; алгоритми надання допомоги; пріоритети при наданні допомоги; безпечний доступ; первинний огляд; підготовка до зустрічі бригади швидкої (екстреної) медичної допомоги; вторинний огляд; місце події та постраждалих; засоби індивідуального захисту при наданні допомоги; виявлення небезпечних факторів, що загрожують рятувнику, постраждалим та оточуючим; виявлення шляхів входу, виходу та евакуації з небезпечної зони; сортування; основи евакуації постраждалих.

Навчання має обов'язково мати практичне відпрацювання ситуативних завдань з алгоритмів надання невідкладної (домедичної та медичної) допомоги у типових ситуаціях (епілептичний припадок; гостре порушення мозкового кровообігу (інсульт); погіршення стану, спричинене біллю в серці (стенокардія, інфаркт); автомобільні травми; ураження електричним струмом; гіпотермія та опіки; шоківі стани), у тому числі, при типових правопорушеннях – ДТП, насильство в сім'ї, бійка тощо. Дуже важливо під час вивчення тактичної медицини розглянути питання вогнепальних поранень та усунення їх наслідків (масивних небезпечних для життя кровотеч, накладання джгута-турнікета, тампонування рани і т. д.).

Також доцільно виокремити алгоритми таких тактичних ситуацій під час виклику поліцейських як події за відсутності загроз (наприклад, ізольована ДТП) або коли існує реальна загроза (захоплення приміщення або активний стрілок). Адже при наданні постраждалим невідкладної допомоги основним елементом його дій є оцінка факторів ризику та безпека місця події, в тому числі, під час надання невідкладної допомоги.

Підсумовуючи викладене, зазначимо, що наявність нормативно-правового обов'язку поліцейського з надання невідкладної допомоги під час виконання службових завдань, які вимагають врахування навколишніх ризиків, є підґрунтям для впровадження в навчання та діяльність поліцейських міжнародних стандартів тактичної медичної допомоги. Протоколи ТССС та ТЕСС мають бути адаптовані до потреб поліцейської діяльності, крім того, вони мають бути уніфіковані – приведені до єдиного стандарту – до типових ситуацій, які виникають у поліцейській діяльності, особливо щодо тих, які виникають при атиповій, загрозливій, екстремальній або надзвичайній ситуації (наявність активного стрілка, події на місці проведення антитерористичних операцій в умовах міста, випадки захоплення заручників, терористичні акти під час масових заходів або їх загроза та інше).

До основних питань, які мають обов'язково бути включені до програм підготовки, перепідготовки та діяльності поліцейських мають бути включені основні поняття (правові, фізіологічні, тактичні) з надання домедичної допомоги, оцінка ризиків на місці події та оцінка стану постраждалого, визначення пріоритетів при наданні допомоги, основні вимоги до особистої безпеки поліцейського під час надання первинної домедичної допомоги, первинний та повторний огляд потерпілих, а також виявлення критичних для життя показників до прибуття бригади швидкої медичної допомоги, інформація, що має значення для медиків, правила екстракції та евакуації постраждалих з місця події тощо.

Список бібліографічних посилань

1. Про Національну поліцію : закон України від 02.07.2015 № 580-VIII. *Відомості Верховної Ради України*. 2015. № 40–41. Ст. 379.
2. Про екстрену медичну допомогу : закон України від 05.07.2012 № 5081-VI. *Відомості Верховної Ради України*. 2013. № 30. Ст. 340.

3. Кримінальний кодекс України : закон України від 05.04.2001 № 2341-III. *Відомості Верховної Ради України*. 2001. № 25–26.

4. Про удосконалення підготовки з надання домедичної допомоги осіб, які не мають медичної освіти : наказ М-ва охорони здоров'я України від 29.03.2017 № 346 // Аптека : сайт газ. URL: <https://www.apteka.ua/article/407024> (дата звернення: 21.03.2018).

5. Дубовець О. М., Лях Б. Г., Литвиненко І. І., Сичов Ю. І., Самчук В. В. Передумови уніфікації і стандартизації елементів навчального процесу // Архів ХПІ. URL: http://www.kpi.kharkov.ua/archive/Наукова_періодика/elits/2011/29/Передумови%20уніфікації%20і%20стандартизації%20елементів%20навчального%20процесу.pdf (дата звернення: 20.04.2018).

6. Про Стратегію сталого розвитку «Україна – 2020» : указ Президента України від 12.01.2015 № 5/2015 // База даних «Законодавство України» / Верховна Рада України. URL: <http://zakon.rada.gov.ua/laws/show/5/2015/print1521026505822979> (дата звернення: 03.03.2018).

7. Про затвердження та впровадження медико-технологічних документів зі стандартизації екстреної медичної допомоги : наказ М-ва охорони здоров'я України від 21.06.2016 № 612 // Міністерство охорони здоров'я України : офіц. веб-сайт. URL: http://old.moz.gov.ua/ua/portal/dn_20140115_0034.html (дата звернення: 03.03.2018).

Надійшла до редколегії 20.04.2018

УДК 355.233.22:351.74

О. А. МОРГУНОВ,

кандидат юридичних наук, доцент,
завідувач кафедри спеціальної фізичної підготовки факультету № 2
Харківського національного університету внутрішніх справ;
ORCID: <http://orcid.org/0000-0003-2259-3620>;

О. А. ЯРЕЩЕНКО,

кандидат наук з фізичного виховання та спорту, доцент,
доцент кафедри спеціальної фізичної підготовки факультету № 2
Харківського національного університету внутрішніх справ;
ORCID: <http://orcid.org/0000-0002-2475-7572>

АКТУАЛЬНІ ПІДХОДИ У ПІДГОТОВЦІ МАЙБУТНІХ ПРАЦІВНИКІВ НАЦІОНАЛЬНОЇ ПОЛІЦІЇ УКРАЇНИ ДО ЗАСТОСУВАННЯ ЗАХОДІВ ПОЛІЦЕЙСЬКОГО ПРИМУСУ

Проаналізовано дидактичні принципи, які покладені в основу організації підготовки майбутніх працівників Національної поліції України до застосування заходів поліцейського примусу. Підкреслено значущість чіткого дотримання дидактичних принципів, на яких засновано навчання майбутніх поліцейських відповідних рухових дій, для досягнення високої якості навчання, гарантування в подальшому стабільно високих результатів в ході законного застосування фізичної сили проти правопорушників, самозахисту та успішного виконання професійно-службових завдань.

Ключові слова: вищі заклади освіти системи МВС України, заходи поліцейського примусу, дидактичні принципи, рухові дії, рухова програма.

Актуальність проблеми. Навчально-тренувальні заняття та самостійна робота із фізичної підготовки – невід'ємна частина професійної підготовки в закладах вищої освіти системи МВС України. Високий рівень фізичної підготовленості до несення служби та бездоганного виконання професійно-службових обов'язків повинний супроводжувати

кожного працівника Національної поліції протягом його професійного життя. На нашу думку, виняткове значення в процесі професійної фізичної підготовки майбутніх поліцейських має навчання їх руховим діям, особливо в ході законного застосування фізичної сили проти правопорушників.

Ціль дослідження: довести значущість чіткого дотримання дидактичних принципів в процесі організації навчання майбутніх поліцейських відповідним руховим діям заради успішного застосування заходів поліцейського примусу проти правопорушників, самозахисту та бездоганного виконання професійно-службових завдань.

Виклад основного матеріалу. Навчання тим чи іншим руховим діям базується на дидактичних принципах, які являють собою основоположні закономірності навчального процесу і складають методичний базис спортивної педагогіки [1, с. 56]. Добре відомо, що рухові дії представляють собою способи вирішення різноманітних рухових завдань (наприклад, фізичних вправ, виконання прийомів боротьби, нанесення ударів руками або ногами). Але, якщо завдання складне та вимагає виконання декількох окремих взаємопов'язаних рухових завдань, то спосіб їх вирішення (виконання тієї чи іншої рухової дії) має складну структуру, яка включає до себе відповідну кількість операцій, кожна з яких повинна бути об'єктом окремого розучування [2, с. 95].

Зокрема Л. П. Матвеев, характеризуючи процес навчання руховим діям виокремлює три етапи: етап початкового розучування дії, етап поглибленого розучування дії, а також етап результатуючої обробки даної дії. Головне завдання початкового розучування полягає у створенні у тих, хто навчається, вірних уявлень про техніку фізичних вправ, що створюються переважно на основі зорової та слухової інформації. Формування способу рухових дій здійснюється наочними (натуральний показ вправ, демонстрація кінограм та ін.) та словесними (опис, розповідь) методами. При цьому, в якості зразкової моделі використовується техніка рухів висококваліфікованих спортсменів [3, с. 16].

Досвід занять з курсантами в Харківському національному університеті внутрішніх справ доводить ефективність наступних методів навчання та вдосконалення технічних дій щодо виконання рухових завдань. До них відносимо:

- 1) наочний;
- 2) словесний;
- 3) повторний;
- 4) практичний (метод цілісної фізичної вправи);
- 5) роздрібно-конструктивної фізичної вправи;
- 6) ідеомоторне моделювання фізичної вправи;
- 7) використання ТЗН;
- 8) термінова технічна інформація щодо параметрів рухової дії;
- 9) змагальний.

Кожний з вище перелічених методів не в змозі сам по собі повністю забезпечити швидке та ефективне навчання техніці рухових дій. Ось чому в процесі навчально-тренувальних занять з майбутніми поліцейськими дані методи повинні застосовуватися послідовно, доповнюючи один одного. Наприклад, пояснення та показ зразкового виконання фізичної вправи.

В ході навчання поліцейських застосуванню фізичної сили проти правопорушників та вивчення прийомів їх затримання (техніка самозахисту) необхідно додержуватися дидактичних принципів. До дидактичних принципів навчання фізичній підготовці відносяться наступні:

- 1) активності (енергійного виконання поставлених навчальних завдань, пізнавальної діяльності);
- 2) свідомості (є одним з провідних, оскільки темпи навчання майбутніх поліцейських залежать від розуміння ними завдань і закономірностей навчально-тренувального процесу, мотивованого відношення до виконання поставлених навчальних завдань);
- 3) наочності (тобто спрямованого на створення чіткого уявлення про техніку рухових дій);

4) доступності (вимагає відповідності навчально-тренувального навантаження, засвоєння фізичних вмінь можливостям тих, хто займається);

5) індивідуалізації (набуває провідного значення на етапі поглибленого розучування професійних рухових дій та обумовлений різним рівнем психологічної, фізичної, технічної підготовленості курсантів. У процесі навчально-тренувальних занять необхідно уникати узагальнених модельних характеристик, оскільки для кожної рухової дії людини існує лише одна біомеханічно-раціональна форма рухів, що забезпечує максимальне використання її рухових можливостей);

6) систематичності (тісно пов'язаний із закономірностями відновлювальних процесів, а також руховою пам'яттю майбутніх поліцейських: занадто маленькі інтервали відпочинку призводять до швидкого втомлення і появи рухових помилок, занадто великі – до ослаблення вивчених вмінь);

7) послідовності (передбачає вірну черговість формування різних елементів рухових дій, що вивчаються; оволодіння правильною технікою застосування заходів поліцейського примусу);

8) поступовості (передбачає перехід від засвоєння тими, хто навчається, найпростіших елементів рухових дій, до засвоєння все більш і більш складніших);

9) міцності (тривалості) засвоєних вмінь і навичок (передбачає розвиток здатності тих, хто навчається, до адаптації техніки рухів до умов професійно-службової діяльності на довготривалій термін; вдосконалення рухових дій при цьому йде в напрямку підвищення їх надійності, сталості до зовнішніх і внутрішніх завад або перешкод).

Всі перераховані вище дидактичні принципи навчання відображають окремі закономірності єдиного педагогічного процесу, що визначає необхідність їх комплексного використання у відповідності до специфіки застосування поліцейськими заходів фізичної сили та з урахуванням етапів навчально-тренувальних занять. Лише чітке дотримання вказаних дидактичних принципів гарантує високу якість засвоєння відповідних вмінь і навичок майбутніми поліцейськими.

В процесі навчання поліцейських тактиці самозахисту при виконанні ними професійно-службових завдань застосовується загальноприйнята методика, що включає до себе вивчення та виконання восьми специфічних завдань [4, с. 3]:

1) опанування стійок, переміщень, дистанцій;

2) застосування заходів поліцейського примусу (фізичної сили, спеціальних засобів, вогнепальної зброї);

3) супроводження при співпраці або при пасивному спротиві;

4) застосування фізичної сили;

5) поверхнева перевірка та надягання кайданків;

6) застосування спеціальних засобів (гумового кийка);

7) захист від нападу правопорушника;

8) примусове усунення від керування транспортним засобом.

Під час формування цілісної рухової дії в контексті вирішення кожного з восьми навчальних завдань, велике значення мають точність і швидкість рухів, технічність виконання дій. Невірне засвоєння майбутніми поліцейськими на початковому етапі навчання найпростіших, базових рухових дій (наприклад, виведення з рівноваги, ухилення з лінії атаки, важелі тощо) у подальшому виправити складно, що може привести до непоправних наслідків для їх життя та здоров'я.

Ефективність засвоєння техніки самозахисту визначається спроможністю поліцейських до аналізу м'язових відчуттів, рівнем розвитку перцептивних властивостей тіла, сенсорного сприйняття в цілому.

Разом з тим, практичний досвід свідчить, що спираючись на власні відчуття, поліцейські допускають значні помилки в оцінці кінематичних і динамічних характеристик рухових дій. Такі помилки можуть бути узагальнені на трьох рівнях:

1) біомеханічні (помилкове виконання рухових дій; неузгодженість окремих рухів; невірна послідовність операцій, які входять у структуру дії тощо);

2) фізіологічні (ірадіація нервових процесів; негативний перенос раніш засвоєної дії; неправильно сформована рухова навичка; втома; хворобливий стан тощо);

3) психолого-педагогічні (нерозуміння курсантами сутності рухових дій, що вивчаються; недостатній розвиток спеціальних координаційних здібностей, невпевненість, страх).

Висновки. На основі правильного і повного використання дидактичних принципів охарактеризованих нами в ході проведення систематичних навчально-тренувальних занять з курсантами із оволодіння вміннями застосування поліцейського примусу у тих, хто навчається, формується сенсорне сприйняття та точна пам'ять відтворення рухових дій (рухова програма), яку можна представити у вигляді набору інструкцій. При цьому рухова програма починає формуватися вже на самих ранніх стадіях навчання техніки рухів, що засвоюються курсантами. На подальших етапах, із постійним удосконаленням, рухова програма представляє собою повний набір інструкцій, чітке дотримання яких в процесі відтворення (реалізації) засвоєних вмінь і навичок забезпечує стабільно високі результати у професійно-службовій діяльності поліцейських [5].

Зауважимо, що при цьому надійність результатів виконання заходів поліцейського примусу у різних умовах оперативно-тактичної обстановки багато в чому залежить від здатності поліцейських до ефективної саморегуляції рухів. При цьому якість техніки може і повинна бути покращена за рахунок ідеомоторного моделювання даної системи рухів (їх алгоритмів), а також оптимізації її основних параметрів, контролю навчально-тренувальних і, особливо, змагальних навантажень. Саме удосконалення сенсорного сприйняття значно покращує відтворення техніки рухових дій, що використовуються в ході застосування заходів поліцейського примусу.

Удосконалення техніки рухових дій поліцейських є найважливішим компонентом навчально-тренувального процесу, яке здійснюється протягом усієї професійно-службової діяльності.

Список бібліографічних посилань

1. Бизин В. П., Коломоец В. Н., Чертановский П. Н. Дидактические принципы обучения двигательным действиям // Актуальні проблеми розвитку традиційних і східних єдиноборств : зб. тез VII міжнар. наук.-метод. конф. Харків : Акад. ВВ МВС України, 2013. Вип. 7. С. 56–58.

2. Германов Г. Н. Тренировочное (двигательное) задание – структурно-функциональная единица спортивно-педагогического процесса (теоретико-методический аспект проблемы). *Теория и практика физической культуры*. 2011. № 5. С. 94–99.

3. Матвеев Л. П. Теория и методика физической культуры (общие основы теории и методики физического воспитания; теоретико-методологические аспекты спорта и профессионально-прикладных форм физической культуры) : учеб. для ин-тов физ. культуры. М. : Физкультура и спорт, 1991. 543 с.

4. Тактика самозахисту та особистої безпеки працівників Національної поліції України : метод. рек. / уклад.: Бортник С. М., Моргунов О. А., Артем'єв В. О., Хомко І. Г. ; МВС України, Харків. нац. ун-т внутр. справ, каф. спец. фіз. підготовки ф-ту № 2 ; за заг. ред. В. В. Сокурєнка. Харків : Вид-во ХНУВС, 2017. 136 с.

5. Ярещенко О. А. Реалізація дидактичних принципів у процесі індивідуалізації спеціальної фізичної підготовки правоохоронців МВС України // Актуальні проблеми розвитку традиційних і східних єдиноборств : зб. тез V (Інтернет) наук.-метод. конф. Харків : Акад. ВВ МВС України, 2011. Вип. 5. С. 205–208.

Надійшла до редколегії 24.04.2018

УДК 342.9:351.74

О. О. ПАНОВА,

кандидат юридичних наук, доцент, доцент кафедри адміністративної діяльності поліції
Харківського національного університету внутрішніх справ;

ORCID: <http://orcid.org/0000-0002-3533-5076>

ОСОБЛИВОСТІ ПІДГОТОВКИ ПОЛІЦЕЙСЬКИХ ДО ВИКОНАННЯ ЗАВДАНЬ ІЗ ЗАБЕЗПЕЧЕННЯ ПУБЛІЧНОЇ БЕЗПЕКИ В УКРАЇНІ

Окреслено особливості підготовки поліцейських до виконання задач із забезпечення публічної безпеки в Україні. Окреслено два етапи підготовки, які охоплюють теоретичне та практичне підґрунтя для виконання майбутніх завдань.

Ключові слова: публічна безпека, поліцейський, підготовка, ускладнена оперативна обстановка.

Реформування правоохоронної сфери в Україні призвело до появи суттєво нового, за своїм змістом та рівнем довіри населення, органу – Національної поліції.

Так, було визначено на законодавчому рівні, що поліція покликана служити народу не лише захищаючи його, а й вносячи дорадчі функції, адже стаття 2 Закону України «Про Національну поліцію» зазначає, що завданнями поліції є надання поліцейських послуг у сферах: забезпечення публічної безпеки і порядку; охорони прав і свобод людини, а також інтересів суспільства і держави; протидії злочинності; надання в межах, визначених законом, послуг з допомоги особам, які з особистих, економічних, соціальних причин або внаслідок надзвичайних ситуацій потребують такої допомоги.

Встановлюючи завдання щодо забезпечення публічної безпеки і порядку на першу щаблю серед вище перелічених, на наш погляд, законодавець підкреслює його значимість та особливий характер, що й дозволяє виокремити в нашому дослідженні особливості підготовки фахівців для надання послуг саме у сфері забезпечення публічної безпеки.

Деякі проблемні питання визначення публічної безпеки та особливості підготовки фахівців у правоохоронній сфері були предметом досліджень таких учених, як О. М. Бандурка, Д. М. Бахрах, Є. О. Безсмертний, І. П. Голосніченко, Д. П. Калаєнов, А. Т. Комзюк, М. В. Корнієнко, Б. Г. Литвак, В. М. Плішкін, Л. Л. Попов, В. В. Сокурєнко, О. Н. Ярмиш та інші. Однак приймаючи до уваги складність досліджуваної проблеми, вона ще залишається дуже актуальною.

Для розуміння виділення необхідних критеріїв підготовки фахівців-правоохоронців, вважаємо за необхідне розглянути більш детально особливості сфери забезпечення публічної безпеки.

Так, у тлумачних словниках «публічний» визначається: 1) який відбувається в присутності публіки, людей; прилюдний; 2) призначений для широкого відвідування, користування; громадський [1, с. 1425]. В свою чергу «безпека» може характеризуватись як стан захищеності найбільш загальних речей, так і стосуватись характеристики конкретних ситуацій, пов'язаних з особистістю, суспільством [2, с. 6]. У загальному розумінні «безпека» (від латинського слова «securitas») означає свободу від страху і від ворожого стороннього впливу [3].

У статті 3 Конституції України використовується поняття «безпека громадянина», ст. 16, 36 і 92 містять поняття «громадська безпека», а в ст. 18, 37, 106 зазначається про «національну безпеку України» – захищеність життєво важливих інтересів людини і громадянина, суспільства і держави, за якої забезпечується сталий розвиток суспільства, своєчасне виявлення, запобігання та нейтралізація реальних і потенційних загроз національним інтересам [4].

Таким чином, сферу публічної безпеки України можна визначити як стан свободи широкого кола людей, об'єднаних за територіальною приналежністю, та згуртованих

за ознакою спільних інтересів та соціальної взаємодії в процесі самореалізації кожного індивіда.

Розглядаючи діяльність органів Національної поліції у зазначеній сфері слід зазначити, що підготовка правоохоронців для надання послуг у сфері забезпечення публічної безпеки, на нашу думку, повинна складатись з двох етапів, які сформовані в залежності від фабули виконуваних завдань та оперативної обстановки.

Так, під час проходження першого етапу, майбутнім поліцейським надають ідеальну (безконфліктну) модель поведінки, яка необхідна під час попередження або виявлення порушень громадського спокою. Даний етап надає можливість повного опанування нормативного блоку, встановлює наявність знань з тактико-спеціальної та вогневої дисциплін, також необхідним є отримання знань з первинної медичної підготовки, тощо. Даний блок повинен займати більше третини усього часу, адже дозволяє створити передумови ефективного функціонування майбутніх нарядів поліції.

Другим етапом підготовки, повинно стати вироблення алгоритму дій під час ускладнення оперативної обстановки, то б то під час масових заворушень, надзвичайних подій техногенного та природничого характеру, під час проведення «масштабних» футбольних матчів (дана категорія особливо характерна для міст що були приймаючими під час Євро-2012). Також особливу увагу необхідно зосередити на особливості несення служби в областях, що знаходяться в зоні проведення антитерористичної операції та прикордонних до неї областях.

Згідно з повноваженнями, закріпленими в законодавстві України, поліція, як складова частина правоохоронної системи нашої держави, в умовах надзвичайних ситуацій виконує ряд наступних функцій з: охорони громадського порядку в зоні надзвичайних ситуацій; протидії злочинам і правопорушенням у зоні надзвичайних ситуацій; оточення зони надзвичайних ситуацій, здійснення режимних заходів, забезпечення евакуації населення; надання всебічної допомоги постраждалому населенню; попередження та ліквідації паніки; інформування населення про обстановку, що склалася в зоні надзвичайних ситуацій; здійснення контролю за зберіганням і роздачею води, продуктів харчування, предметів першої необхідності, гуманітарної допомоги; інвентаризації товарів на об'єктах торгівлі та постачання; співпраці у відправленні небезпечних речовин у безпечні місця, контролю за їх захороненням, участі у визначенні пунктів обробки використаної техніки, обладнання й спорядження, а також місць їх збору та захоронення при аваріях на радіаційних об'єктах, ліквідації горіння; проведення рятувних і інших невідкладних робіт; забезпечення безпеки дорожнього руху в зоні надзвичайних ситуацій; забезпечення режимних заходів під час введення надзвичайних адміністративно-правових режимів – зони надзвичайної екологічної ситуації та надзвичайного стану [5, с. 119].

З огляду на досвід діяльності органів Національної поліції під час ускладненої оперативної обстановки конструкція побудови навчального заняття повинна охоплювати дії особи в процесі організації й забезпечення публічної безпеки на трьох етапах: підготовчому, який починається з моменту отримання завдання на підтримання публічного порядку; виконавчий, що охоплює дії нарядів і керування ними безпосередньо під час ускладнення оперативної обстановки; заключний, який здійснюється шляхом згортання сил і засобів та зосередження їх у призначених пунктах та підведення підсумків несення служби [6].

Щодо перших двох етапів, наприклад, у Харківського національного університетів внутрішніх справ особливу роль відіграє кафедра Адміністративної діяльності поліції, до відання якої віднесено дисципліни «Адміністративна діяльність поліції», «Основи управління в поліції», «Аналітичне забезпечення професійної діяльності», «Дії працівників поліції при надзвичайних ситуаціях», «Організація підтримання публічної безпеки та порядку», тощо. Одним із завдань вивчення даних дисциплін є поглиблення теоретичних знань та практичних навичок майбутніх юристів, з перспективою їх подальшого застосування в майбутній практичній діяльності. Дисципліни також розраховані допомогти

слухачам навчитися правильно організувати підтримання публічної безпеки, знати основні відомості про правила організації такого процесу.

Що ж стосується виконавчого етапу, то несення служби під час ускладнення оперативної обстановки саме на цьому етапі залежить від кафедри тактико-спеціальної підготовки та рівня наданих нею компетенцій що і відображають освітньо-кваліфікаційний рівень курсанта та в повній мірі відповідають освітній професійній програмі підготовки спеціальності 081 «Право» та 262 «Правоохоронна діяльність».

Позитивним здобутком Харківського національного університету є залучення курсантів до несення служби із забезпечення публічної безпеки та порядку у м. Харків, це дозволяє на практичному досвіді здійснити осмислення здобутих раніше практичних навичок, у майбутньому унеможливить виникнення неоднозначних поведінкових ситуацій та психологічно готує курсантів до майбутньої професії.

Таким чином, особливість підготовки поліцейських до виконання задач із забезпечення публічної безпеки в Україні повинна поєднувати в собі теоретичні та практичні заняття, охоплюючи поведінкову організацію проведення завдання в залежності від етапу на якому відбувається організація забезпечення публічної безпеки (починаючи від попередження та припинення правопорушень, та закінчуючи звітуванням перед вищестоящим керівництвом щодо виконаних дій під час несення служби).

Список бібліографічних посилань

1. Великий тлумачний словник сучасної української мови / уклад. і голов. ред. В. Т. Бусел. Київ ; Ірпінь : Перун, 2005. 1728 с.
2. Третяк В. В. Економічна безпека: сутність та умови формування. *Економіка і держава*. 2010. № 1. С. 6–8.
3. Панова О. О. Поняття, зміст та значення публічної безпеки та порядку. *Науковий вісник Херсонського державного університету. Серія: «Право»*. 2016. № 6, т. 2. С. 133–136.
4. Конституція України : закон України від 28.06.1996 № 254к/96-ВР. *Відомості Верховної Ради України*. 1996. № 30. Ст. 141.
5. Сергєєв А. В. Правові основи діяльності органів внутрішніх справ в умовах надзвичайних ситуацій техногенного та природного характеру. *Право і Безпека*. 2002. № 2. С. 118–120.
6. Панова О. О. Організація діяльності органів поліції щодо підтримання публічної безпеки та порядку під час проведення масових заходів. *S.P.A.C.E.* 2017. № 2. С. 42–46. URL: <http://univd.edu.ua/science-issue/issue/1180> (дата звернення: 12.04.2018).

Надійшла до редколегії 28.04.2018

УДК 355.531.3

В. В. ПАСІЧНИК,

слухач магістратури факультету № 3

Харківського національного університету внутрішніх справ;

Т. В. СИНОВІЦЬКА,

викладач Рівненського вищого професійного училища Департаменту поліції охорони

ПОКРАЩЕННЯ ТАКТИКИ ДІЙ МАЛИХ ОПЕРАТИВНИХ ГРУП

Майже завжди працівники поліції під час несення служби входять до складу малих тактичних груп (зведений загін, мобільна група, група захоплення, група прикриття і т. ін.). Кількісний та якісний склад групи, тактичні шиккування та пересування здатні значно підвищити рівень безпеки особового складу груп. Проаналізовано основні характеристики малих оперативних груп та відзначено способи підвищення їх ефективності.

Ключові слова: бойові шикування, малі тактичні групи, екстремальна ситуація, Національна поліція, поліцейський, службова діяльність, професійна підготовка, небезпека, аналіз, особиста безпека.

Актуальність проблеми полягає в необхідності більш якісної та ефективної протидії злочинним проявам, а особливо при протидії організованим злочинним групам. Криміногенна ситуація в Україні за останні роки зазнала значних змін в структурі і динаміці. Прояви екстремізму і тероризму в останні роки змушують серйозно задуматися над питаннями протидії цим явищам. Відзначається зростання професіоналізму кримінальних елементів, жорстокість і цинізм при скоєнні злочинів, їх корислива спрямованість. Необхідно відзначити, що кваліфікація і спеціалізація – основні елементи кримінального професіоналізму.

Також актуальність дослідження визначається зростаючою значимістю в сучасних умовах високого рівня індивідуальної та групової бойової готовності, як складової частини професіоналізму співробітників поліції. Статистика умисних вбивств в Україну і нещасних випадків серед працівників поліції України при виконанні оперативно-розшукових завдань має тенденцію сталого зростання.

За даними показниками загибелі і травматизму ми бачимо не втішну, негативну тенденцію в цій сфері яка зберігається з 1998 року. На жаль, останнім часом спостерігається тенденція зростання кількості загиблих і травмованих працівників НП у результаті злочинного впливу.

Актуальність цього питання підтверджується і наявністю у Законі України «Про Національну поліцію» статті 46 «Застосування вогнепальної зброї». Згідно до закону України «Про Національну поліцію» працівники поліції, як крайній спосіб впливу, можуть використовувати вогнепальну зброю під час несення служби. Нажаль в Україні такі випадки не поодинокі і не завжди працівники поліції здатні ефективно протидіяти злочинцям у екстремальних ситуаціях. Наприклад, в ніч на 30 вересня 2011 року в перестрілці з двома озброєними кілерами – громадянами Росії в Одеській області два міліціонери загинули й чотири отримали поранення. Дванадцять працівників міліції, які приймали участь у спеціальній операції по затримці небезпечних злочинців, не змогли ефективно протидіяти трьом злочинцям. Останні з місця пригоди зникли на автомобілі. Працівники міліції були озброєні пістолетами, а проти них були використані пістолет, автомат та гранати Ф-1.

В активній фазі захоплення (затримання) використовуються малі оперативні (бойові) групи (група захоплення, прикриття, штурмова група). Як свідчить проведений аналіз, ефективність малих бойових груп відмічалася навіть під час бойових дій першої та другої світових війнах. В органах внутрішніх справ і особливо в підрозділах спеціального призначення значення в оперативних діях малих груп не можна не переоцінити.

Практична значимість. Забезпечення особистої безпеки працівників поліції це конституційне право правоохоронців, «Людина, її життя і здоров'я, честь і гідність, недоторканність і безпека визнаються в Україні найвищою соціальною цінністю». Тому способи та засоби захисту людей, особливо при виконанні службових обов'язків на робочих місцях є завжди актуальними, а з урахуванням підвищеної безпеки для правоохоронців, ці питання необхідно вирішувати у першу чергу.

Малі тактичні групи використовуються майже завжди в надзвичайних та екстремальних ситуаціях. Особовий склад таких груп піддається більшому ризику, а ефективність групи передбачає насамперед відсутність травмованих та загиблих при проведенні оперативних дій.

Дослідження та удосконалення способів зниження рівня травматизму правоохоронців при виконанні тактичних дій виконувалися в рамках науково-дослідної роботи на тему «Заходи щодо забезпечення особистої безпеки персоналу та підвищення його професійного рівня», яка виконується за заявкою відділу з нагляду за охороною праці головного штабу МВС України.

Наукова новизна. Новизна теми дослідження полягає у комплексному підході до розкриття та вирішення основних проблемних питань та способів підвищення ефективності дій малих бойових груп. Дослідження теми малих оперативних груп та їх використання в службово-бойовій діяльності правоохоронних органів передбачає критеріальний підхід до вирішення основних проблемних питань. Проведений порівняльний аналіз бойових шикувань допомагає визначити переваги в певних умовах і дає змогу обрати найбільш ефективний варіант з урахуванням особливостей ситуації. Окрім цього для вирішення основних питань використовується експериментальний метод, який дозволяє точно встановити найбільш точні висновки та основні шляхи вдосконалення використання малих бойових груп у службово-бойовій діяльності.

Дослідження теми малих тактичних груп та їх використання в службово-бойовій діяльності правоохоронних органів передбачає критеріальний підхід. Підбір, кількісний та якісний склад групи, вид виконуваних задач, озброєння, місцевість, пора року і доби впливають на критерії ефективності МТГ, до яких відносяться:

1. Кількісний критерій:

- кількість противників;
- кількість правоохоронців;
- геометричний критерій.

2. Просторовий критерій:

- навички групи;
- постановка.

3. Тактичний критерій:

- розстановка сил та засобів;
- бойові шикування;
- тактика дій в різноманітних екстремальних ситуаціях.

Ефективне виконання службово-бойових задач – застосовується тільки за умови коли виконані всі критерії. Шляхом проведення досліджень вдалось встановити деякі закономірності, на прикладі простої загальної для всіх задач, яка ставилася перед малими бойовими групами різних спрямованостей, та підготовки.

У 2015–2017 році нами було проведено опитування 112 працівників національної поліції ГУНП в Харківській області. На питання: «Чи виникали у Вас питання та бракувало знань та вмінь під час дій у складі малої тактичної групи?». Позитивну відповідь надали 92,1 % опитуваних, що підтвердило необхідність поглибленого аналізу особливостей малих бойових груп.

В останні роки при підготовці фахівців значний інтерес викликають питання, пов'язані з оптимізацією структур підрозділів правоохоронних органів, а також тактикою ведення вогневого контакту. Особливе значення має визначення ефективності групи і підвищення їх бойової готовності. До основних елементів, які впливають на ефективність дій малої бойової групи, відносяться:

- кількісний склад групи;
- тактика і порядок дій;
- рівень професійної підготовки;
- показники ефективності групи.

Основні недоліки підготовки співробітників є незадовільна тактико-спеціальна і бойова готовність до професійної діяльності. Проаналізовано процес професійної, в тому числі вогневої та спеціальної фізичної, психологічної підготовки працівників поліції. На сьогодні профпідготовка працівників НП вимагає впровадження нових форм і методів роботи, які сприяли б формуванню професійно-важливих якостей і підвищення рівня виконання працівниками поліції оперативно-службових завдань. Визначено психологічні фактори правомірного застосування працівниками поліції вогнепальної-силового впливу.

Кількісний та якісний склад малих бойових груп залежить від багатьох складових, який було теоретично проаналізовано та експериментально обґрунтовано в роботі.

Нами було запропоновано критеріальний підхід до складу малих бойових груп. Критеріальний метод дає змогу з математичною точністю встановити найбільш раціональний склад групи. До основних критеріїв ефективного складу малих бойових груп відносяться: кількісний, просторовий та тактичний, які в свою чергу складаються з певного переліку критеріїв. Проаналізований перелік критеріїв не є остаточним і потребує подальшого удосконалення. Нажаль у попередніх дослідженнях з цієї теми було не достатньо розглянуті питання наявності професійних рефлексів у особового складу малих бойових груп. Виявлення на попередньому етапі певних рефлексів кожного бійця підрозділу в визначеній ситуації, після оцінки обстановки, дають змогу встановити оптимальний склад групи.

Кожен вид бойового шикування має як негативні так і позитивні характеристики. З наведеної таблиці видно, що найбільша кількість позитивних критеріїв мають бойові шикування клин та ромб. Ці два шикування не є найкращими в різних ситуаціях, вони є універсальними.

У 2015–2017 році нами було проведено опитування 112 працівників національної поліції ГУНП в Харківській області. На питання: «Чи маєте Ви достатній досвід діяти у складі малих тактичних груп та їх бойових шикуваннях?» Позитивну відповідь надали 12,7 % опитуваних, що підтверджує необхідність опрацювання нових видів бойових шикувань, їх пересування та перешикування.

У Харківському національному університеті внутрішніх справ у 2009–2016 році нами було проведено ряд експериментів, метою яких було дослідження зазначених вище елементів.

Висновки. На даний момент справа йде вже не про надання більшої уваги особистої безпеки співробітників правоохоронних органів, а про екстрені заходи в Україні з залученням юридичних, економічних, технічних, організаційних заходів. Існуюча в даний час тенденція до зростання злочинності в країні вимагає нового підходу до професійної підготовки особового складу органів внутрішніх справ, а особливо особистого складу малих бойових груп.

В результаті аналітичних та експериментальних досліджень були отримані наступні основні висновки:

- для протидії організованим злочинності та екстремістським проявам необхідне реформування системи професійної підготовки;
- для активної протидії злочинності необхідно більш інтенсивно удосконалювати систему професійної підготовки оперативних підрозділів, а саме малих груп (захоплення, прикриття, штурмових);
- зростає роль індивідуальної підготовки кожного бійця групи;
- кількісний склад малих груп залежить від виду виконуваних службово-оперативних задач, ступеню небезпеки, кількості злочинців, інтенсивності фізичного та психологічного навантаження (для поліцейських підрозділів склад групи знаходиться у діапазоні від 3 до 8 осіб);
- у подальшому необхідно розробити основні критерії готовності особового складу малих бойових груп;
- необхідно розробити методiku професійної підготовки особового складу малих бойових груп;
- запровадити до критеріїв ефективності дій малих бойових груп – показник безпеки (відсутність втрат та постраждалих після виконання службово-бойових задач);
- ефективність дій малих бойових груп залежить від ступеню опрацювання кожної ситуації, які можуть скластися під час виконання задач;
- вид бойового шикування залежить від особливостей обстановки;
- проблема удосконалення дій малих бойових груп, методика їх підготовки, способи підвищення дій таких підрозділів, визначення їх готовності потребують подальших глибоких досліджень.

Список бібліографічних посилань

1. Бесчастний В. М. Судові та правоохоронні органи України : навч. посіб. Київ : Знання, 2007. 287 с.
2. Бэзил Лидделл Гарт. 1914. Правда о Первой мировой. М. : Эксмо, 2009. 480 с.
3. Василенко В. В., Дзюба В. М., Окунський О. Ю., Пилипів Б. І. Вогнева підготовка : навч. посіб. (з метод. рек.) / за ред. Б. І. Пилипіва. Київ : Вид. Паливода А. В., 2003. 272 с.
4. Зарицкий В. Н., Харкевич Л. А. Общая тактика : учеб. пособие. Тамбов : Изд-во Тамб. гос. техн. ун-та, 2007. 184 с.
5. Колпакиди А., Север А. Спецназ ГРУ. М. : Яуза ; Эксмо, 2008. С. 728–730.

Надійшла до редколегії 27.04.2018

УДК 159.9:351.74(477)

Я. С. ПОСОХОВА,

кандидат психологічних наук, тренер-викладач курсів первинної професійної підготовки поліцейських, старший викладач кафедри соціології та психології факультету № 6 Харківського національного університету внутрішніх справ;
ORCID: <http://orcid.org/0000-0002-3374-3930>

ПРЕВЕНТИВНА ДІЯЛЬНІСТЬ ПОЛІЦЕЙСЬКИХ: ПСИХОЛОГІЧНІ ОСОБЛИВОСТІ ЗДІЙСНЕННЯ

Розглянуто актуальність і значимість здійснення превентивної діяльності поліцейськими в ході виконання ними професійних завдань. Наведено психологічні особливості особистості поліцейського для успішного здійснення даної діяльності.

Ключові слова: особистість, поліцейський, превентивна діяльність, професійне завдання.

У сучасних умовах активізувалася необхідність дослідження великого кола питань, пов'язаних з поліцейською діяльністю в рамках модернізації правоохоронної системи, оскільки необхідною функцією поліції є забезпеченням безпеки людини, попередження злочинів, підтримання громадського спокою та громадського порядку, тому дана проблематика потребує ґрунтовного аналізу та осмислення для надання практичних рекомендації для удосконалення системи підготовки поліцейських. Набір функцій, здійснюваний поліцією достатньо широкий, але основною функцією поліції, ми вважаємо, вміння своєчасно запобігти злочинам і різним правопорушенням, тобто застосування превентивної роботи під час виконання службових завдань.

Превентивна діяльність здійснюється поліцейськими в процесі профілактики та запобігання вчиненню правопорушень, в ході реалізації профілактичного контролю стосовно додержанням вимог законів та інших нормативно-правових актів щодо дітей, забезпечення безпеки дорожнього руху, охорони прав і свобод людини, інтересів суспільства й держави, протидії злочинності, організації роботи дозвільної системи, запобігання та припинення насильства в сім'ї тощо. Перелік превентивних заходів поліцією на цьому не обмежується, він є доволі невичерпним та необмеженим.

У спеціальній літературі базове поняття «попередження» відповідає дефініції поняття «профілактика», а базова категорія «подолання» – поняттю «перевиховання». Спираючись на словникове тлумачення даних термінів, такі парні поняття і категорії як «попередження» – «профілактика» і «подолання» – «перевиховання» розуміються нами як синоніми, що відображають зміст превентивної діяльності.

Як зазначають українські дослідники (О. М. Бандурка, О. І. Безпалова, О. В. Джафарова, О. І. Олефір та інші), «превентивні поліцейські заходи – це дія або комплекс дій,

що обмежують певні права і свободи людини, використання яких не завжди пов'язане з протиправною поведінкою конкретних осіб, застосовуються відповідно до закону для забезпечення виконання покладених на поліцію повноважень із дотриманням встановлених законом вимог» [1, с. 37].

Автори підкреслюють, що «застосування превентивних заходів поліцією не є самоціллю, воно доповнює проведення виховних, інформаційних та роз'яснювальних заходів і здійснюється на засадах законності, необхідності, пропорційності, ефективності та дотримання прав і свобод людини. Превентивні поліцейські заходи передбачають у встановлених законом випадках застосування обмежень певних прав і свобод до людей та організацій, і в цьому виявляється їх примусовий характер, хоча правопорушення при цьому відсутні. Тобто ці заходи мають чітку профілактичну спрямованість, орієнтовані на захист інтересів публічної безпеки та порядку, на недопущення вчинення правопорушень. Сутність профілактичного впливу превентивних поліцейських заходів полягає, по-перше, в тому, щоб не допустити протиправної поведінки з боку конкретних осіб, які до такої поведінки схильні, а по-друге, в усуненні причин, які сприяють вчиненню правопорушень, і створенні умов, які виключають протиправну поведінку» [1, с. 38].

Особистість працівника поліції це не лише уявлення його виключно як представника юридичної професії, який стоїть на стражі законності і порядку – це, насамперед, фахівець у якого є всі необхідні психологічні риси та компетенції, які демонструють його здатність ефективно виконувати покладені на нього професійні завдання. Така необхідна функція як превентивна, надасть поліцейському належні умови для виявлення індивідуумів з поведінкою, що відхиляється від загальноприйнятої та нормованої в суспільстві, допоможе визначити причини і умови відхилень, прискорить пошук шляхів і способів недопущення і запобігання розбіжностей у поведінці в цілому. Структура і зміст професійно важливих якостей працівника поліції визначаються умовами та вимогами професійної діяльності поліцейського. Специфіка превентивної діяльності правоохоронця визначається тим, що йому необхідно вступати у взаємодію з правопорушниками, що вже само по собі містить елементи негативного впливу на його власну особистість. При відсутності у поліцейського достатнього рівня психологічної стійкості йому можуть загрозувати професійне вигорання і професійна деформація.

І. В. Жданова та Т. П. Мозгова говорять, що превентивна функція передбачає реалізацію профілактичних заходів в міжособистісній взаємодії з метою запобігання конфліктним ситуаціям [2, с. 17].

Згідно переконань В. І. Фелика, в науковій літературі не надано узагальненого тлумачення щодо поняття функцій профілактики правопорушень, але автор вважає, що функціями профілактичної діяльності Національної поліції можуть бути:

1. стратегічне та поточне планування профілактики правопорушень;
2. виявлення проблемних аспектів профілактичної діяльності та розробки заходів щодо їх усунення;
3. виявлення осіб, схильних до девіантної поведінки, зокрема шляхом тісної співпраці зі шкільними та іншими закладами освіти, органами опіки та піклування, громадськими формуваннями, підприємствами, установами, організаціями тощо;
4. проведення роз'яснювальної роботи з особами, схильними до девіантної поведінки, застосування інших методів профілактичного впливу;
5. збір, обробка, узагальнення та аналіз статистичних даних щодо вжитих профілактичних заходів та рівня їх результативності [3, с. 158].

Відомо, що основним призначенням поліції є захист життя, здоров'я, прав і свобод громадян, а одним з основних напрямків її діяльності виступає попередження і припинення злочинів та адміністративних правопорушень, тому на сучасному етапі для працівників поліції дуже важлива їхня професійна готовність і здатність діяти у різних умовах оперативної обстановки. Така спеціальна функція поліцейських як здатність здійснювати

превентивну (профілактичну) поліцейську діяльність потребує від особистості працівника поліції неабияких знань, умінь, навичок та всебічну розвиненість, таких як саморегуляція, самоорганізація, емоційний та соціальний інтелект, грамотність, ерудованість, раціональність, комунікативна компетентність, психологічна стійкість, професійна готовність та психологічна надійність тощо. Аналіз превентивних функцій працівників поліції показав, що даний вид діяльності в значній мірі визначається її психологічним змістом.

Готовність поліцейського до дій, іншими словами, мотивована здатність до дій – компетентність, як зазначає В. І. Селезнев, є одним з ключових системоутворюючих чинників, що визначають професійну придатність правоохоронця. Автор говорить, що «Формування професійної готовності поліцейського як найважливішого системоутворюючого елемента професійної придатності можливо в рамках загально-початкової підготовки на прикладі певної моделі готовності співробітника поліції до дій при профілактиці і припиненні правопорушень [4, с. 279–280].

Професор О. О. Євдокімова наголошує на важливості психологічного супроводу в ході професійної підготовки. «Навчання, яке сфокусовано на вирішенні проблем, критичному мисленні та міжособистісному спілкуванні, забезпечить сучасних правоохоронців таким набором професійних навичок, який допоможе їм більш ефективно справлятися з тими подіями, які повсякденно виникають у професійній діяльності поліцейських. Таким чином, перед нами самостійна, творча, вільна й самодостатня людина, розвиток якої можливо здійснити в межах цілеспрямованого процесу професійної підготовки – говорить О. О. Євдокімова [5, с. 92].

Малеев Д. В. в своєму дослідженні психологічних чинників розвитку професійної надійності працівників підрозділів превентивної діяльності Національної поліції України навів деякі завдання щодо превентивної діяльності поліцейських в умовах проведення АТО. Автор говорить, що «серед ключових завдань є виявлення та вилучення зброї, боєприпасів, вибухових речовин, виявлення та притягнення до відповідальності осіб, причетних до діяльності незаконних збройних формувань, розкриття та профілактика правопорушень». Д. В. Малеев акцентує увагу на тому, що «Професійна діяльність підрозділів превентивної діяльності поліції багато в чому зумовлює багатоаспектний характер їхньої діяльності, вимагає високого професіоналізму, вміння використовувати у своїй роботі не тільки арсенал поліцейських засобів і методів, але і психолого-педагогічні знання та вміння» [6, с. 52].

Так, А. П. Титаренко, розглядаючи питання реалізації законодавчого принципу забезпечення суспільної довіри до поліції при здійсненні її професійної діяльності, дійшов висновку, що «ефективність профілактичної діяльності – це співвідношення витрат на проведення превентивних заходів з отриманими результатами, то довіру суспільства до поліції слід розглядати як фактор, що значно знижує матеріальні, технічні, психологічні та інші витрати в боротьбі зі злочинністю. З точки зору значущості розглянутого принципу для результативності профілактичної діяльності працівника поліції цілком природно, що чим вище ступінь довіри у населення до працівників поліції, тим вища ефективність профілактики злочинів та правопорушень» [7, с. 158].

У науці широко відомі методи превентивної роботи поліцейських зарубіжних країн, які дозволяють попередити злочини і затримувати злочинця, який ще тільки готується вчинити злочин, по одній лише інформації громадян. Особливо часто це зустрічається при попередженні терористичних актів, коли важливість зазначених відомостей для суспільства в цілому надзвичайно висока. Подібна ситуація можлива тільки на основі довірчих відносин суспільства з правоохоронними органами.

Таким чином, психологічні особливості здійснення превентивної діяльності, її розвиток на шляху професіоналізації проходить кілька етапів. Один з них – професійна підготовка як сукупність обґрунтованих рекомендацій, програм, моделей, методик, тренувань, методів і критеріїв оцінки придатності або компетентності поліцейського. У сукупності з іншими

методиками, що розвивають спеціальні здібності і інші важливі професійні якості працівника поліції, необхідно робити ухил на формування компетенції поліцейських щодо застосування ними превентивної діяльності, яка сприятиме ефективному виконанню професійних завдань. Для ефективного здійснення превентивної діяльності необхідно організувати проведення занять по вивченню поліцейськими психологічних особливостей особистості громадян, з якими доведеться стикатися під час виконання професійних завдань, а також забезпечити відпрацювання методів психолого-педагогічної дії з даними категоріями населення. Такі заняття повинні проводитися фахівцем-психологом, які в свою чергу будуть націлені на розвиток необхідних професійно важливих якостей і формування психологічної стійкості в профілактичній роботі з громадянами. Можна стверджувати про значущість для поліцейських знань, умінь, навичок і професійних компетенцій в превентивній діяльності, в зв'язку з чим виникає очевидна потреба правоохоронної практики в підготовці відповідних фахівців.

Список бібліографічних посилань

1. Адміністративна діяльність поліції у питаннях та відповідях : навч. посіб. / за заг. ред. О. М. Бандурки ; О. І. Безпалова, О. В. Джафарова, С. М. Князев та ін. ; передм. О. М. Бандурки ; МВС України, Харків. нац. ун-т внутр. справ. Харків : ХНУВС, 2017. 242 с.
2. Жданова И. В., Мозговая Т. П. Формирование конфликтологической компетентности как направление профилактической работы с несовершеннолетними, находящимися в конфликте с законом : учеб.-метод. пособие. Новосибирск : Изд-во НГТУ, 2016. 130 с.
3. Фелик В. І. Система функцій профілактичної діяльності Національної поліції України. *Порівняльне аналітичне право*. 2016. № 2. С. 156–158.
4. Селезнев В. И. Модель готовности сотрудника полиции к действиям по профилактике и пресечению правонарушений в процессе общепрофессиональной начальной подготовки. *Ленинградский юридический журнал*. 2015. № 4 (42). С. 278–285.
5. Євдокімова О. О. Професійна підготовка правоохоронців у контексті системного підходу. *Fundamental and applied researches in practice of leading scientific schools*. 2017. Vol. 21. № 3. С. 88–93.
6. Малеев Д. В. Психологічні чинники розвитку професійної надійності працівників підрозділів превентивної діяльності Національної поліції України : дис. ... канд. психол. наук : 19.00.06. Харків, 2016. 334 с.
7. Титаренко А. П. Общественное доверие к полиции как фактор, способствующий индивидуальной профилактической работе с гражданами. *Вестник Томского государственного университета*. 2015. № 393. С. 167–170.

Надійшла до редколегії 23.04.2018

УДК 351.74

О. О. СЕРДЮК,

кандидат соціологічних наук, доцент, заступник завідувача науково-дослідної лабораторії з проблем протидії злочинності Харківського національного університету внутрішніх справ;
ORCID: <http://orcid.org/0000-0002-5733-6432>;

І. О. СВЯТОКУМ,

науковий співробітник науково-дослідної лабораторії з проблем протидії злочинності Харківського національного університету внутрішніх справ;
ORCID: <http://orcid.org/0000-0003-4374-5494>;

О. А. МОРГУНОВ,

кандидат юридичних наук, доцент, завідувач кафедри спеціальної фізичної підготовки факультету № 2 Харківського національного університету внутрішніх справ;
ORCID: <http://orcid.org/0000-0003-2259-3620>

ОЦІНЮВАННЯ ПРАЦІВНИКАМИ НАЦІОНАЛЬНОЇ ПОЛІЦІЇ УКРАЇНИ СТАНУ ЗАСТОСУВАННЯ ЗАХОДІВ ПРИМУСУ У СЛУЖБОВІЙ ДІЯЛЬНОСТІ

Викладено проміжні результати дослідження, що проводиться з метою виявлення ставлення працівників Національної поліції до процесу її реформування, проблем, що перешкоджають його проведенню. Розглянуто результати опитування за питаннями, пов'язаними із застосуванням працівниками Національної поліції заходів примусу.

Ключові слова: Національна поліція, фізична сила, спеціальні засоби, зброя.

З метою дослідження сприйняття працівниками Національної поліції процесу реформування правоохоронної системи та виявлення проблем імплементації реформи протягом 2017 року було проведене соціологічне опитування працівників Національної поліції України у Харківській області «Актуальні проблеми реформування Національної поліції України». Всього в опитуванні взяли участь 552 працівника наступних служб:

- кримінальна поліція;
- органи досудового розслідування;
- управління превентивної діяльності;
- апарат ГУНП;
- КОРД;
- батальйон «Харків»;
- рота «Східний корпус»;
- патрульна поліція.

Враховуючи, що Законом України «Про Національну поліцію» передбачене право працівників Національної поліції застосовувати поліцейські заходи примусу [1], що пов'язано із ризиками для життя і здоров'я як громадян, так і самих працівників поліції, окремий блок індикаторів в дослідженні був присвячений проблемам застосування працівниками поліції фізичної сили, спеціальних засобів та вогнепальної зброї. Респондентам були поставлені наступні питання:

1. Чи є, на Вашу думку, достатнім для захисту життя та здоров'я працівника поліції рівень нормативно-правового забезпечення застосування зброї, спецзасобів та заходів фізичного впливу? (варіанти відповіді: повною мірою достатній; у цілому достатній; скоріше недостатній; зовсім недостатній).

2. Чи достатньо Ви професійно підготовлені і навчені для збереження життя та здоров'я під час виконання своїх функціональних обов'язків? (варіанти відповіді: повною мірою достатньо; у цілому достатньо; скоріше недостатньо; зовсім недостатньо).

3 Як часто у своїй службовій діяльності Ви застосовуєте наступні заходи примусу:

- фізичну силу (прийоми рукопашного бою та ін.);
- спеціальні засоби (гумовий кийок, кайданки);
- вогнепальну зброю?

(варіанти відповіді: ніколи; рідко; часто; регулярно)

4. Як часто у Вашій службовій діяльності виникають наступні ситуації, пов'язані з застосуванням фізичного впливу?

- раптовий напад (треба діяти негайно, немає часу на підготовку та аналіз ситуації);
- поступова ескалація конфлікту (є час на підготовку та аналіз ситуації);
- прибуття на існуючий конфлікт (заздалегідь проаналізована ситуація, є час на підготовку до безпосередньої участі в ситуації)

(варіанти відповіді: ніколи; рідко; часто; регулярно).

Результати опитування показують, що рівень нормативно-правового забезпечення застосування зброї, спецзасобів та заходів фізичного впливу сприймається працівниками поліції здебільшого як «скоріше недостатній» – 45,5 % працівників, обрали саме цей варіант відповіді. При цьому, 18,7 % поліцейських оцінили його як «зовсім недостатній», 27,5 % – як «у цілому достатній», і лише 8,2 % – як «повною мірою достатній».

У той же час, навіть незважаючи на переважно негативну оцінку стану нормативно-правового забезпечення застосування зброї, спецзасобів та заходів фізичного впливу, респонденти здебільшого позитивно оцінюють власний рівень підготовленості до їх застосування. Так, 52,9 % опитаних вважають, що підготовлені і навчені для збереження життя та здоров'я під час виконання своїх функціональних обов'язків «в цілому достатньо», 19,7 % – «повною мірою достатньо», 24,7 % – «скоріше недостатньо», і лише 2,7 % вважають, що підготовлені «зовсім недостатньо».

З метою порівняння оцінки рівня нормативно-правового забезпечення та рівня власної підготовки за службами, які представляють опитані працівники поліції, показники були перераховані в індексні значення (рис. 1), які коливаються від 0 до 1, де 0 – «зовсім недостатньо», 0,33 – «скоріше недостатньо», 0,66 – «у цілому достатньо» і 1 – «повною мірою достатньо». Середні показники індексів оцінки нормативно-правового забезпечення та рівня власної підготовки склали 0,41 та 0,63 відповідно.



Рис. 1. Індексна оцінка достатності нормативно-правового забезпечення та рівня підготовки для захисту життя та здоров'я поліцейського за різними підрозділами. Індекс коливається від 0 – «зовсім недостатньо» до 1 – «повною мірою достатньо»

Стан нормативно-правового забезпечення застосування заходів примусу найбільш позитивно оцінюють представники роти «Східний корпус» (0,61), кримінальної поліції та управління превентивної діяльності (по 0,48), найгірше – апарату ГУНП, КОРД (по 0,39) та патрульної поліції (0,39).

Рівень власної підготовки найбільш позитивно оцінюють знову ж таки представники роти «Східний корпус» (0,77), а також представники управління превентивної діяльності (0,70) та КОРД (0,68), найгірше – представники органів досудового розслідування (0,60) та батальйону «Харків» (0,58).

Розподіл оцінки рівня нормативно-правового забезпечення та рівня підготовки для захисту життя та здоров'я поліцейського за стажем служби (рис. 2) показує, що найкраще стан нормативно-правового забезпечення оцінюють працівники зі стажем понад 20 років (0,49), найгірше – працівники зі стажем 3–5 років (0,36); натомість стан власної підготовленості найкраще оцінюють поліцейські, які пропрацювали 5–10 років (0,68), найгірше – працівники зі стажем понад 20 років. В цілому, можна вести мову про тенденцію: працівники зі стажем до 10 років краще оцінюють власну підготовку, а зі стажем понад 10 років – краще оцінюють стан нормативно-правового забезпечення.

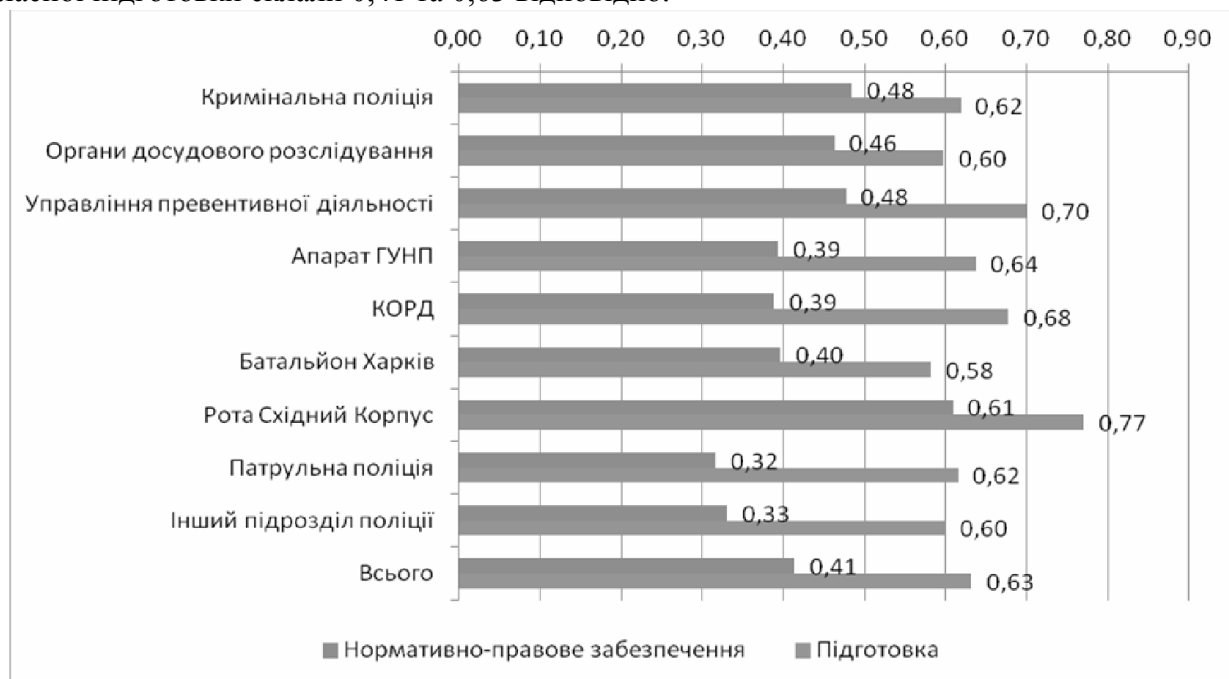

Рис. 2. Індексна оцінка достатності нормативно-правового забезпечення та рівня підготовки для захисту життя та здоров'я поліцейського за стажем служби. Індекс коливається від 0 – «зовсім недостатньо» до 1 – «повною мірою достатньо»

Результати опитування щодо частоти застосування заходів примусу наведено в таблиці 1.

Таблиця 1

**Частота застосування заходів примусу працівниками поліції
(% від тих, хто відповів на питання)**

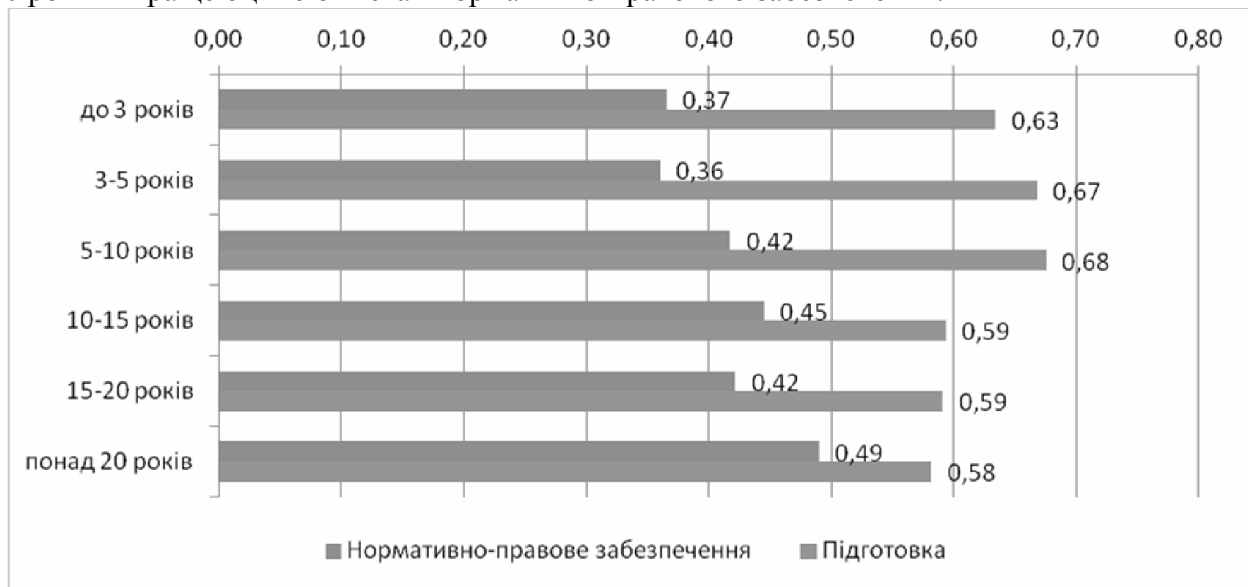
	Фізична сила	Спеціальні засоби	Вогнепальна зброя
Ніколи	32,05	37,84	88,76
Рідко	54,13	56,18	9,88
Часто	11,90	5,21	0,78
Регулярно	1,92	0,77	0,58

Результати дослідження показали, що основними заходами примусу, які застосовують поліцейські, є фізична сила та спеціальні засоби, а вогнепальна зброя застосовується надзвичайно рідко. Водночас, навіть застосування фізичної сили та спеціальних засобів характеризується працівниками поліції як відносно рідкісне явище.

З метою порівняння відповідних оцінок за службами, показники були перераховані в індексні значення (рис. 3), які коливаються від 0 до 1, де 0 – «ніколи», 0,33 – «рідко», 0,66 – «часто» і 1 – «регулярно».



Рис. 3. Індексна оцінка частоти застосування заходів примусу за службами поліції. Індекс коливається від 0 – «ніколи» до 1 – «регулярно»

Результати показують, що найчастіше всі три заходи примусу застосовують представники КОРД (0,52, 0,41 і 0,20 відповідно). На другому місці за застосуванням фізичної сили та спеціальних засобів знаходиться патрульна поліція (0,38 та 0,31 відповідно) при тому, що індекс застосування вогнепальної зброї у цієї служби найнижчий (0,01). Натомість, відносно високий індекс застосування вогнепальної зброї демонструють кримінальна поліція (0,07) та органи досудового розслідування (0,06).

Питання щодо обставин, в яких поліцейські застосовують заходи примусу (табл. 2), показує, що раптовий напад (найбільш складний сценарій їх застосування) трапляється достатньо рідко. Натомість, найчастішою ситуацією є прибуття поліцейських на вже існуючий конфлікт, другою за поширеністю – поступова ескалація конфлікту в присутності працівника поліції.

Таблиця 2

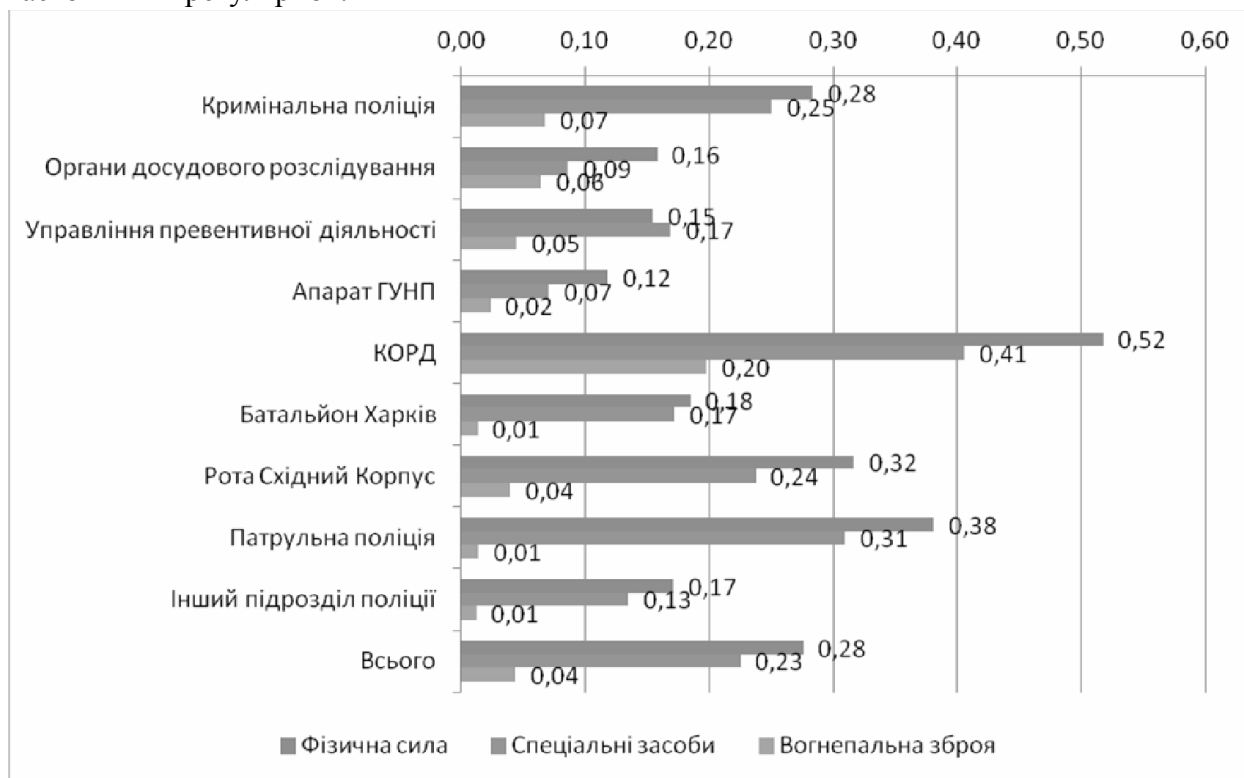
Частота виникнення типових ситуацій застосування заходів примусу працівниками поліції (% від тих, хто відповів на питання)

	Раптовий напад	Поступова ескалація конфлікту	Прибуття на існуючий конфлікт
Ніколи	41,1	28,1	27,2
Рідко	49,6	48,6	41,6
Часто	7,3	21,5	26,2
Регулярно	1,9	1,7	5,0

З метою порівняння відповідних оцінок за службами (рис. 4), показники були перераховані в індексні значення, які коливаються від 0 до 1, де 0 – «ніколи», 0,33 – «рідко», 0,66 – «часто» і 1 – «регулярно».

Розподіл **оцінок** частоти застосування заходів примусу в конкретних ситуаціях за службами поліції показує (рис. 4), що найчастіше застосовують заходи примусу рота «Східний корпус», патрульна поліція та КОРД. Середні позиції займають кримінальна поліція, органи досудового розслідування та управління превентивної діяльності. Рідше за все – батальйон «Харків», апарат ГУНП та «інші підрозділи поліції». З раптовим нападом, найбільш складною ситуацією застосування заходів примусу, найчастіше стикаються працівники КОРД та патрульної поліції.



Рис. 4. Індексна оцінка частоти застосування заходів примусу в конкретних ситуаціях за службами поліції. Індекс коливається від 0 – «ніколи» до 1 – «регулярно»

Результати дослідження дозволяють зробити наступні висновки про застосування працівниками поліції заходів примусу:

1) поліцейські розглядають стан нормативно-правового забезпечення даної сфери як здебільшого недостатній для захисту власного життя та здоров'я;

2) найгірше його оцінюють представники «нових» підрозділів поліції (передусім, патрульна поліція) і, в цілому, працівники з меншим стажем роботи;

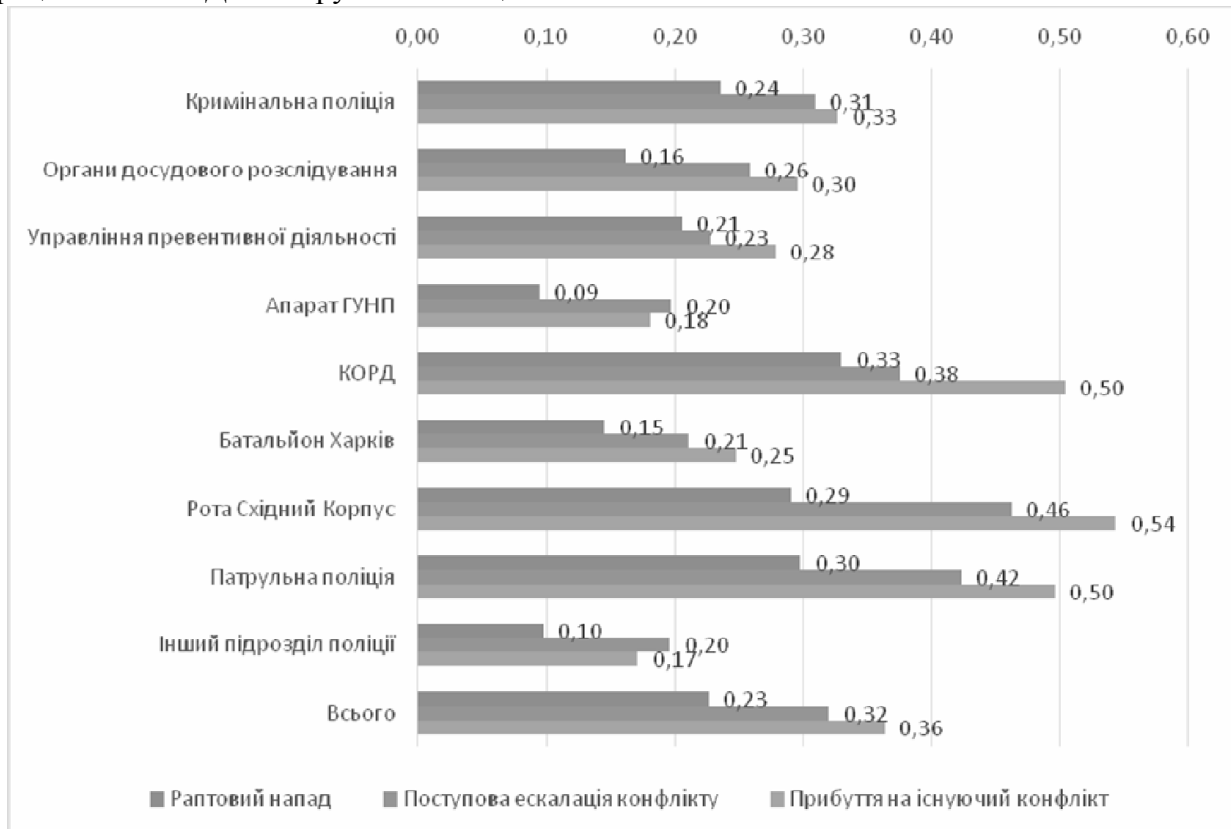
3) рівень власної підготовки працівники поліції, навпаки, оцінюють як в цілому достатній, причому більшу впевненість у своїй підготовці демонструють передусім працівники з меншим стажем роботи;

4) основними заходами примусу, які застосовують поліцейські, є фізична сила та спеціальні засоби. Вогнепальна зброя залишається для правоохоронців крайнім заходом і застосовується достатньо рідко;

5) найчастішою ситуацією застосування заходів примусу є прибуття поліцейських на вже існуючий конфлікт, другою за поширеністю – поступова ескалація конфлікту в присутності працівника поліції, а раптовий напад (найбільш складний сценарій їх застосування) трапляється дуже рідко;

б) виходячи з результатів дослідження пропонуємо при підготовці підрозділів Національної поліції особливо підрозділів патрульної поліції та кримінальної поліції, звернути більшу увагу на застосування саме заходів фізичного впливу та спеціальних засобів;

7) при моделюванні ситуативних завдань щодо застосування заходів поліцейського примусу, більшу кількість годин приділяти завданням де поліцейський прибуває на існуючий конфлікт з подальшою його ескалацією.

Список бібліографічних посилань

1. Про Національну поліцію : закон України від 02.07.2015 № 580-VIII. *Офіційний вісник України*. 2015. № 63. С. 33.

Надійшла до редколегії 25.04.2018

УДК 355.531.3

Б. С. СІДЕЛЬНИКОВ,

інспектор-штурмовик 3-го відділу з проведення спеціальних операцій управління «КОРД»

АНАЛІЗ БОЙОВИХ ШИКУВАНЬ МАЛИХ ТАКТИЧНИХ ГРУП

Розглянуто та проаналізовано види шиків бойових диверсійно-розвідувальних груп, надано рекомендації щодо покращення ефективності їх дій.

Ключові слова: бойове шиківання, поліція, малі тактичні групи, ефективність, тактична задача, боєдатність.

У нашій державі з початку 2014 на сході України ведуться бойові дії. В даних діях приймають участь Національна гвардія України, Служба безпеки України та органи Національної поліції України. Вони протидіють супротивнику не тільки в прямих зіткненнях, а й у складі диверсійно-розвідувальних. Тому вкрай актуальними питаннями є вивчення видів шиківання диверсійних груп та удосконалення даних шиківання. Вивчення різновидів шиківання може призвести до зменшення втрат бійців, зробити їх роботу більш ефективною, і покращити взаємодію самих бійців між собою, а також використовувати маневри для більш ефективних і неочікуваних дій для супротивника. Як відомо, малі групи є ефективним способом ведення військових дій в умовах виконання вузького оперативного завдання. То ми вважаємо, що дана тема є дуже актуальною і необхідною для її вивчення.

До основних бойових шиківання відносяться: «Колона», «Шеренга», «В колону зо два (Змійка)», «Клин». Данні види шиківання використовуються вже дуже давно і вони є найлегшими видами шиківання. Проте до основних видів шиківання треба також віднести: «Уступ», «Лівий, правий фланг», «Алмаз», «Кільце», «Трилисник кутом вперед (назад)», «Скорпіон». Перераховані шиківання диверсійно-розвідувальних груп є більш складнішими, але більш ефективнішими. Тому для використання даних шиківання бійці повинні бути більш скоординованими між собою.

Розглядаючи данні шиківання ми визначили недоліки та переваги окремо по кожному з шиківання:

1. Колона – перевагами шиківання є: максимальний контроль флангів при переміщенні; командир підрозділу контролює всіх бійців; тому що вони знаходяться з ним на одній лінії; швидкий перехід групи при атаці з флангів; швидке переміщення групи. Недоліки шиківання: поганий контроль фронту та тилу; час, який буде витрачено на розгортання строю для відбиття атаки з фронту або тилу; передача команд командира підрозділу; передача команд з фронту до тилу і навпаки; відстань між бійцями залежно від місцевості та погодних умов; розкид групи в глибину шиківання.

2. Шеренга – переваги шиківання: контроль фронту; контроль бійців, які знаходяться з командиром на одній лінії; швидкий перехід групи при атаці з тилу. Недоліки шиківання:

поганий контроль флангів; час на розгортання строю для відбиття атак з флангів; передача команд командира; передача команд з флангу на фланг; відстань між бійцями в залежності від погодних умов та місцевості; розосередження групи по фронту; зменшення швидкості пересування групи.

3. В колону по два (Змійка) – переваги шиккування: контроль флангів; контроль фронту та тилу; контроль бійців командиром; швидке розгортання групи при атаках з флангів; підвищення швидкості розгортання групи в разі атаки з фронту та тилу; шиккування менш розосереджує групу при переміщенні як в глибину так і по фронту; швидша передача команд з фронту в тил і навпаки. Недоліки шиккування: зменшення відстані між бійцями; контроль за відстанню між бійцями як не тільки перед собою, а й збоку.

4. Клин – переваги шиккування: контроль бійців; швидке переміщення групи; ефективність відбиття нападу з фронту; відстань між бійцями; передача команд від командира; розподіл огляду секторів між бійцями. Недоліки шиккування: час на розгортання строю для відбиття атаки з флангів та тилу; передача інформації від бійців з тилу; незначний контроль тилу; погана взаємодія між бійцями на різних флангах; при атаці з флангу бійці іншого флангу знаходяться на лінії вогню.

5. Уступ – переваги шиккування: легко захищати фланг в який розвернутий уступ; мобільність групи. Недоліки шиккування: важко контролювати бійців; великий розкид групи в глибину та по фронту.

6. Лівий, правий фланг – переваги шиккування: легко захищати фланг в який розвернутий уступ; мобільність групи. Недоліки шиккування: важко контролювати бійців; великий розкид групи в глибину та по фронту; велике навантаження на командира групи.

7. Алмаз – переваги шиккування: контроль бійців; швидке переміщення групи; ефективно відбиття нападу з фронту та тилу; передача інформації; розподіл контролю секторів в всіх напрямках. Недоліки шиккування: час на розгортання строю для відбиття нападу з флангів та тилу; важко утримувати правильність шиккування; при атаці з флангу бійці перебувають на одній лінії вогню.

8. Кільце – переваги шиккування: швидке пересування групи; ефективно відбиття нападу з всіх напрямків; відстань між бійцями; передача інформації; розподіл контролю секторів. Недоліки шиккування: час на розгортання строю при нападі з будь-якого напрямку; важко утримувати правильність шиккування; в випадку нападу бійці потрапляють під одну лінію вогню.

9. Трилисник кутом вперед (назад) – переваги шиккування: швидке пересування групи; ефективно відбиття нападу з всіх напрямків; відстань між бійцями; передача інформації; розподіл контролю секторів. Недоліки шиккування: час на розгортання строю при нападі з будь-якого напрямку; важко утримувати правильність шиккування; в випадку нападу бійці потрапляють під одну лінію вогню.

10. Скорпіон – переваги шиккування: швидке пересування групи; ефективно відбиття нападу з всіх напрямків; відстань між бійцями; передача інформації; розподіл контролю секторів; невелика кількість бійців. Недоліки шиккування: час на розгортання строю при нападі з будь-якого напрямку; важко утримувати правильність шиккування; невелика кількість бійців.

З урахуванням позитивних та негативних особливостей бойового шиккування для диверсійно-розвідувальних груп рекомендується впровадження наступних шиквань: «Скоба», «Зірка», «Дерево», «Хрест», «Млин». В даних шикваннях також є недоліки та переваги розглянемо їх окремо по кожному:

1. Скоба – переваги даного шиккування: обійти з флангу дане шиккування складніше; менша кількість бійців знаходиться на одній лінії; контроль фронту; швидкий перехід групи при атаці з тилу. Недоліки шиккування: час на розгортання строю для відбиття атак з флангів; передача команд командира; передача команд з флангу на фланг; відстань між бійцями в залежності від погодних умов та місцевості; розосередження групи по фронту.

2. Зірка – переваги шиккування: швидке пересування; кількість бійців; командир керує групою і в випадку атаки швидко переносить напрямок вогню в сторону атаки; час на розгортання строю; швидкий відхід групи при вході в контакт з супротивником; передача інформації. Недоліки шиккування: кількість бійців; командир під перехресним вогнем; боєць контролює великий сектор 72 градуси; збільшення боєкомплекту.

3. Дерево – переваги шиккування: швидке пересування; кількість бійців; командир контролює групу; передача інформації від командира; ефективність відбиття атаки з будь-якого напрямку; мобільність групи при вогневому контакті. Недоліки шиккування: кількість бійців; командир під перехресним вогнем.

4. Хрест – переваги шиккування: швидке пересування; кількість бійців; командир контролює групу; передача інформації від командира; ефективність відбиття атаки з будь-якого напрямку; мобільність групи при вогневому контакті. Недоліки шиккування: кількість бійців; командир та бійці які знаходяться ближче до центра під перехресним вогнем.

5. Млин – переваги шиккування: швидке пересування; кількість бійців; командир контролює групу; передача інформації від командира; ефективність відбиття атаки з будь-якого напрямку; мобільність групи при вогневому контакті. Недоліки шиккування: передача інформації з фронту в тил і навпаки; командир контролює сектор, що збільшує на нього навантаження.

Ці способи шиккувань дозволять більш ефективно діяти бійцям при диверсійно-розвідувальних діях, а також діяти не за шаблонами й нестандартно по відношенню до супротивника.

Надійшла до редколегії 23.04.2018

УДК 614.88(075.8).Т.252

В. А. ТАШМАТОВ,

кандидат психологічних наук, доцент кафедри тактико спеціальної та вогневої підготовки Одеського державного університету внутрішніх справ

ОСОБЛИВОСТІ НАДАННЯ ДОМЕДИЧНОЇ ДОПОМОГИ ПОЛІЦІЄЮ УКРАЇНИ

Розглянуто особливості надання поліцією України домедичної допомоги особам, що постраждали від дії різного виду надзвичайних ситуацій.

Ключові слова: *невідкладний стан, перший на місці події, екстрена медична допомога, домедична допомога, особи, що повинні надавати домедичну допомогу.*

Актуальність дослідження. Захист життя та здоров'я людини можна визначити як одну з найважливіших функцій держави. Конституцією України встановлено, що людина, її життя та здоров'я, честь і гідність, недоторканність та безпека визнаються в Україні найвищою соціальною цінністю (ст. 3). Саме Законом України «Про Національну поліцію» передбачено, що поліція зобов'язана, в тому числі, надавати невідкладну, зокрема домедичну і медичну, допомогу особам, які постраждали внаслідок правопорушень, нещасних випадків, а також особам, які опинилися в безпорадному стані або стані, небезпечному для їхнього життя чи здоров'я.

Мета даної статті – розглянути особливий алгоритм дій поліцейського під час надання домедичної допомоги.

Українське законодавство визначає конкретний перелік осіб, що зобов'язані надавати допомогу постраждалим, які знаходяться у невідкладному стані, тобто у стані, коли у людини раптово погіршилося фізичне або психічне здоров'я, яке становить пряму та невідворотну загрозу її життю та здоров'ю або оточуючих людей і виникає внаслідок будь-якої хвороби, травми, отруєння або інших внутрішніх чи зовнішніх причин. Така допомога здійснюється спеціально визначеними суб'єктами, які першими опинилися на місці події –

території, приміщенні або будь-якому іншому місцезнаходженні людини у невідкладному стані на момент здійснення виклику екстреної медичної допомоги. Перший на місці події – це людина, що виконує основні маніпуляції для порятунку життя постраждалого з використанням мінімального набору обладнання або за його повної відсутності. Головне завдання першого на місці події – негайно розпочати процес надання невідкладної медичної допомоги тим, хто цього потребує.

Екстрена медична допомога – медична допомога, що полягає у здійсненні працівниками системи екстреної медичної допомоги відповідних невідкладних організаційних, діагностичних та лікувальних заходів, спрямованих на врятування і збереження життя людини у невідкладному стані та мінімізацію наслідків впливу такого стану на її здоров'я.

Домедична допомога – невідкладні дії та організаційні заходи, які направлені на врятування та збереження життя людини у невідкладному стані та мінімізацію наслідків впливу такого стану на її здоров'я, що здійснюються на місці події особами, які не мають медичної освіти, але за своїми службовими обов'язками повинні володіти основними практичними навичками з рятування та збереження життя людини, котра перебуває у невідкладному стані, та відповідно до закону зобов'язані здійснювати такі дії та заходи.

Особами, які зобов'язані надавати домедичну допомогу людині у невідкладному стані, є: рятувальники аварійно-рятувальних служб, працівники державної пожежної охорони, поліцейські, фармацевтичні працівники, провідники пасажирських вагонів, бортпровідники та інші особи, які не мають медичної освіти, але за своїми службовими обов'язками повинні володіти практичними навичками надання домедичної допомоги.

Національна поліція України (далі – поліція) – це центральний орган виконавчої влади, який служить суспільству шляхом забезпечення охорони прав і свобод людини, протидії злочинності, підтримання публічної безпеки і порядку.

Завданнями поліції є надання поліцейських послуг з допомоги особам, які з особистих, економічних, соціальних причин або внаслідок надзвичайних ситуацій потребують такої допомоги.

Поліцейський зобов'язаний, в тому числі, надавати невідкладну, зокрема домедичну і медичну, допомогу особам, які постраждали внаслідок правопорушень, нещасних випадків, а також особам, які опинилися в безпорадному стані або стані, небезпечному для їхнього життя чи здоров'я.

Перелік практичних навичок, якими повинен володіти працівник поліції з надання домедичної допомоги в екстремальних ситуаціях – визначення симптомів респіраторної та серцевої зупинки, проведення простих прийомів полегшення дихання, проведення штучного дихання, проведення зовнішнього масажу серця, основи підтримки життєдіяльності (відновлення роботи серця, дихання), визначення життєвих показників, оцінювання стану потерпілого за життєвими ознаками, видалення сторонніх предметів при обструкції дихальних шляхів, накладання «шийного коміра» та іммобілізація хребта, накладання різноманітних транспортних шин, витягання потерпілих з транспортних засобів (автомобільний транспорт), техніка накладання тугої пов'язки на рану, що кровоточить, техніка накладання джгута при ампутації кінцівок, проведення першої допомоги при опіках, відмороженнях, проведення простих прийомів рятування на воді, дотримання заходів безпеки під час роботи в небезпечних місцях.

У разі ненадання без поважних причин на місці події домедичної допомоги або необгрунтовану відмову у її наданні, поліцейські будуть нести дисциплінарну, адміністративну, кримінальну або цивільно-правову відповідальність.

Для здійснення кваліфікованої домедичної допомоги, поліцейські зобов'язані проходити відповідну підготовку та підвищення кваліфікації. У ході підготовки поліцейських вивчають: 1) етичні та медико-правові аспекти надання домедичної допомоги; 2) яким чином надавати домедичну допомогу, щоб виявити фактори, що загрожують життю, та усунути або зменшити їх негативний вплив на організм людини; 3) як оцінювати стан

постраждалого, здійснювати первинний і вторинний його огляд, ґрунтуючись на принципах анатомії, фізіології, патофізіології та особливостях вікового розвитку людини; 4) як здійснювати серцево-легеневу реанімацію (СЛР), виконувати основи підтримки життєдіяльності; 5) як надавати допомогу постраждалим з невідкладними медичними станами або станами, що викликані факторами навколишнього середовища, як-от: загальне переохолодження, обмороження, перегрівання, опіки; 6) як надавати домедичну допомогу постраждалим з тупими травмами, проникаючими пораненнями черевини, пошкодженнями опорно-рухового апарату; 7) як вживати невідкладних заходів для зупинки кровотечі, накладати пов'язки; 8) як працювати з базовим медичним обладнанням, застосовувати підручні засоби; 9) принципи іммобілізації та евакуації постраждалих з транспортних засобів, запобігати пошкодженням хребта, особливо його шийного відділу; 10) як надавати допомогу вагітним та при пологах; 11) як накладати різноманітні пов'язки; 12) як надавати першу допомогу при опіках, обмороженнях; 13) дотримання заходів безпеки під час роботи у небезпечних місцях.

Підготовка та підвищення кваліфікації проводяться виключно на базі вищих медичних і фармацевтичних навчальних закладів I-IV рівня акредитації незалежно від форми власності та підпорядкування, навчально-тренувальних відділів центрів екстреної медичної допомоги та медицини катастроф, навчально-тренувальних відділів Товариства Червоного Хреста, інших навчально-тренувальних підрозділів (далі – установи), які провадять діяльність відповідно до законодавства про освіту за програмами, затвердженими Міністерством охорони здоров'я України (далі – МОЗ) і погодженими з Міністерством освіти та науки України (далі – МОН).

Установи, на базі яких проводяться підготовка та підвищення кваліфікації, за рівнем матеріально-технічного забезпечення і підготовки викладачів повинні відповідати вимогам, установленим МОН.

Поліцейські після проходження навчання зобов'язані знати наступні алгоритми: надання домедичної допомоги постраждалим при раптовій зупинці серця; надання домедичної допомоги постраждалим при серцевому нападі; проведення серцево-легеневої реанімації з використанням автоматичного зовнішнього дефібрилятора; надання домедичної допомоги постраждалим при підозрі на пошкодження хребта; надання домедичної допомоги постраждалим при підозрі на травму голови (черепно-мозкова травма); надання домедичної допомоги постраждалим при підозрі на пошкодження живота; надання домедичної допомоги постраждалим при підозрі на інсульт; надання домедичної допомоги постраждалим при підозрі на травму грудної клітки; надання домедичної допомоги постраждалим при підозрі на перелом кісток кінцівок; надання домедичної допомоги постраждалим при рані кінцівки, в тому числі ускладненій кровотечею; надання домедичної допомоги постраждалим при травматичній ампутації; надання домедичної допомоги постраждалим при позиційному стисканні м'яких тканин; надання домедичної допомоги постраждалим при підозрі на шок; надання домедичної допомоги постраждалим при порушенні прохідності дихальних шляхів – обтурації стороннім тілом; надання домедичної допомоги при наявності декількох постраждалих; надання домедичної допомоги постраждалим при підозрі на гостре отруєння невідомою речовиною; надання психологічної підтримки постраждалим при надзвичайній ситуації; надання домедичної допомоги постраждалим з опіками; надання домедичної допомоги постраждалим з переохолодженням/відмороженням; надання домедичної допомоги постраждалим при утопленні; надання домедичної допомоги постраждалим при перегріванні; надання домедичної допомоги постраждалим при травмах та пошкодженнях очей; надання домедичної допомоги постраждалим при укусах тварин та комах; надання домедичної допомоги постраждалим при падінні з висоти; надання домедичної допомоги постраждалим при дорожньо-транспортних пригодах; надання домедичної допомоги постраждалим при ураженні електричним струмом та блискавкою; надання домедичної допомоги постраждалим при судомах (епілепсії); надання домедичної допомоги постраждалим без свідомості.

У літку 2015 року почала працювати нова патрульна поліція. Патрульних поліцейських, в ході першопочаткової підготовки, на досить високому рівні готували по вищезначеним вимогам і це дало велику користь для суспільства. Щодня на території України патрульні поліцейські рятували і рятують життя та здоров'я людей, що знаходяться у невідкладному стані, при цьому інколи надають допомогу на рівні, що відповідає рівню медичного працівника.

Список бібліографічних посилань

1. Конституція України : закон України від 28.06.1996 № 254к/96-ВР // База даних (БД) «Законодавство України» / Верховна Рада (ВР) України. URL: <http://zakon.rada.gov.ua/laws/show/254к/96-вр> (дата звернення: 18.03.2018).
2. Про екстрену медичну допомогу : закон України від 05.07.2012 № 5081-VI // БД «Законодавство України» / ВР України. URL: <http://zakon.rada.gov.ua/laws/show/5081-17> (дата звернення: 18.03.2018).
3. Про Національну поліцію : закон України від 02.07.2015 № 580-VIII // БД «Законодавство України» / ВР України. URL: <http://zakon.rada.gov.ua/laws/show/580-19> (дата звернення: 18.03.2018).
4. Про затвердження Порядку підготовки та підвищення кваліфікації осіб, які зобов'язані надавати домедичну допомогу : постанова Кабінету Міністрів України від 21.11.2012 № 1115 // БД «Законодавство України» / ВР України. URL: <http://zakon.rada.gov.ua/laws/show/1115-2012-п> (дата звернення: 18.03.2018).
5. Про організацію навчання окремих категорій немедичних працівників навичкам надання першої невідкладної медичної допомоги : наказ М-ва охорони здоров'я України від 02.03.2009 № 132 // БД «Законодавство України» / ВР України. URL: <http://zakon.rada.gov.ua/laws/show/z0445-09> (дата звернення: 18.03.2018).
6. Про затвердження порядків надання домедичної допомоги особам при невідкладних станах : наказ М-ва охорони здоров'я України від 06.06.2014 № 398 // БД «Законодавство України» / ВР України. URL: <http://zakon.rada.gov.ua/laws/show/z0750-14> (дата звернення: 18.03.2018).
7. Про удосконалення підготовки з надання домедичної допомоги осіб, які не мають медичної освіти : наказ М-ва охорони здоров'я України від 29.03.2017 № 346 // Міністерство охорони здоров'я України : офіц. веб-сайт. URL: http://old.moz.gov.ua/ua/portal/dn_20170329_346.html (дата звернення: 18.03.2018).

Надійшла до редколегії 28.04.2018

УДК 159.9:343

І. В. ТОПОРКОВА,

*старший викладач кафедри соціально-гуманітарних дисциплін,
керівник навчального відділу Харківського інституту фінансів
Київського національного торговельно-економічного університету*

ПСИХОЛОГІЧНА ГОТОВНІСТЬ ПОЛІЦЕЙСЬКИХ У РОБОТІ ЗІ ЗЛОЧИНЦЯМИ

Проаналізовано особливості психологічної готовності поліцейських до роботи зі злочинцями, визначено психологічні особливості та структурні елементи професійної діяльності співробітника поліції, розглянуто компоненти психологічної готовності співробітників органів внутрішніх справ.

Ключові слова: *поліцейські, злочинці, психологічні особливості, психологічна готовність, психологічна стійкість, професійно-ділові якості, професійно-психологічні вміння.*

На початку третього тисячоліття в Україні йде становлення громадянського суспільства і правової держави. Динамічно тривають процеси розвитку, модернізації і вдосконалення діяльності українських правоохоронних органів, підготовки фахівців високого професійного рівня, здатних протистояти загрозам і викликам часу, бути надійними захисниками громадського порядку, прав і свобод громадян. Становлення нової державності України супроводжується загостренням криміногенної обстановки в країні, високим зростанням злочинності, а разом з цим – значним ускладненням змісту, форм і методів діяльності поліцейських, що підвищує вимоги до підготовки професійних кадрів, здатних вирішувати нові і більш складні завдання.

Діяльність співробітників поліції протікає в умовах інтелектуальної, емоційної і фізичної напруженості. Постійне перебування в агресивному і кримінально-орієнтованому середовищі, ненормований робочий день, доступ до зброї і право її застосовувати, наявність стресових ситуацій, підвищена ступінь ризику не може не позначитися на адекватності реакцій, емоційно-стресовому стані. У зв'язку з цим, саме психологічна готовність повинна складати основу структури професійно важливих інтегральних станів співробітників органів внутрішніх справ.

Психологічні особливості співробітників органів внутрішніх справ здавна є об'єктом дослідження психологів. На важливість психологічної готовності поліцейських до вирішення завдань вказують у своїх дослідженнях А. Лапко, Д. Грубер, Б. Даммерт, Д. Лестер, Р. Роберт, Н. Буланов, Л. Рязанова, Н. Сілкін, В. Васильєв, О. Дулов, В. Коновалова, А. Ратинов, А. Столяренко та ін.

Служба в поліції супроводжується екстремальними навантаженнями, діяльність протікає в напружених, складних умовах і саме від сумлінності та професійної майстерності особового складу залежать не тільки результати службової діяльності, але й життя та здоров'я співробітників. Отже, складність вирішуваних завдань, домінуюча значущість правових і моральних начал в оперативно-службовій діяльності поліцейських вимагають ефективного професійного відбору та підготовки працівників органів внутрішніх справ.

Загальна криза системи соціального управління і загострення криміногенної ситуації в сучасному українському суспільстві призводять до того, що працівники поліції все частіше опиняються в ситуації, коли вони знаходяться один на один зі злочинними діяннями, не маючи організаційно-правової, оперативно-службової і спеціалізованої психологічної підтримки. Це призводить до різних негативних наслідків як в соціальній, так і в психологічній сферах життєдіяльності працівника. Ці наслідки суттєво впливають на відчуття захищеності поліцейського, все частіше призводять до збоїв у роботі, які, в умовах екстремальних ситуацій, можуть стати істотним чинником їх особистої безпеки.

Специфіка службових завдань, що виконуються поліцейськими в звичайній, повсякденній обстановці і особливо в екстремальних умовах, вимагає високого рівня їх психологічної готовності. Психологічна готовність являє собою складну динамічну систему професійних знань, навичок і умінь, особистісних властивостей, якостей і станів, які забезпечують високу надійність дій співробітника відповідно до його морально-правових, професійних і психологічних направленостей [2].

Процес формування (самоформування) психологічної готовності працівників поліції до службової діяльності є складним і багатоаспектним. Його складність обумовлена перебудовою особистості громадянина, що прийшов на службу в органи внутрішніх справ, в особистість фахівця, професіонала правоохоронної системи. Багатоаспектність даного процесу обумовлена необхідністю розвитку у співробітників психологічної стійкості, багатьох професійно важливих особистісних якостей, рис характеру, а також системи знань, умінь і навичок відповідно до вимог професійної діяльності [2].

Різноманітність завдань, що стоять перед поліцією, веде до розвитку багатофункціональності в діяльності, виділенню груп співробітників, що виконують специфічні функції. Робота поліцейських може розрізнятися по застосовуваних способах

діяльність, а також збігатися за своїми цільовими параметрами. Їх поєднує і змушує тісно взаємодіяти – наявність єдиного об'єкта діяльності – злочинця (правопорушника).

Науковці у своїх дослідженнях акцентують увагу на тому, що основою у структурі психологічної готовності поліцейського до роботи із злочинцями є – мотиваційний, емоційно-вольовий, пізнавальний і регуляторний компоненти. Опорними серед них є: професійна і правова переконаність, цивільно-правова активність, обов'язковість і відповідальність, стійкість, витривалість психіки, емоційно-вольова стійкість до впливу негативних психогенних факторів служби, здатність на активні, рішучі дії (сильна воля), висока дисциплінованість впевненість в собі, товаришів і командирів, непримиренність до явищ злочинності.

Навіть самий загальний огляд основних психологічних особливостей та структурних елементів професійної діяльності співробітника поліції показує, наскільки складна і багатогранна його діяльність. Вона пред'являє до нього безліч різних вимог: професійно-психологічну орієнтованість його особистості; психологічну стійкість; розвинені вольові якості (вміння володіти собою в складних ситуаціях, сміливість, мужність, розумну схильність до ризику); добре розвинені комунікативні якості (вміння швидко встановлювати контакт з різними категоріями людей, встановлювати і підтримувати довірчі відносини); здатність чинити психологічний вплив на людей при вирішенні різного роду оперативно-службових завдань; рольові вміння, здатність до перевтілення; розвинені професійно-значущі пізнавальні якості (професійна спостережливість і уважність, професійно розвинена пам'ять, творча уява); професійно розвинене мислення, схильність до напруженої розумової роботи, кмітливості, розвинену інтуїцію; швидкість реакції, вміння орієнтуватися в складній ситуації [3].

Дані якості не притаманні людині від початку. Їх формування і розвиток – тривалий і напружений процес, але це є необхідною умовою професійного становлення співробітника органів внутрішніх справ. Відсутність або недостатній розвиток цих якостей особистості співробітника перешкоджає нормальному здійсненню ним своїх функціональних обов'язків, породжують помилки в його діяльності, викликають процеси професійної дезадаптації і професійної деформації особистості.

Ефективність формування психологічної готовності у співробітників до виконання завдань служби залежить від психологічного і педагогічного обґрунтування системи умов служби і ефективного застосування комплексу методів, прийомів і засобів впливу на свідомість, почуття і волю в процесі практичної служби, занять з професійної підготовки.

Компоненти психологічної готовності, що розвиваються в ході професійної діяльності [1]:

1. Психологічна стійкість: стійкість до відповідальності; дисциплінованість; впевненість у собі; знання труднощів вирішуваних завдань і наполегливість в їх подоланні; емоційна стійкість; самовладання; стійкість до ризику; стійкість до невдач; стійкість до несподіваного, непередбаченого.

2. Професійно-ділові якості: професійна спостережливість; професійне мислення; пильність; воля; вміння мобілізуватися; натренованість до дій в складних умовах.

3. Професійно-психологічні вміння: знання психології оперативно-службової діяльності; схильність до виявлення, оцінки та обліку суб'єктивних сторін оперативно-службової діяльності; знання поглядів і звичок поведінки правопорушників; вміння спілкуватися з громадянами у важких, конфліктних ситуаціях; вміння діяти в ситуаціях протистояння правопорушників; вміння вести правову пропаганду; вміння організувати особисту роботу.

Рівень психологічної готовності може характеризуватися як високий, середній і низький. Він динамічний і може змінюватися або до високого, або до низького показника. Це залежить від цілеспрямованої і оптимальної системи навчання і виховання співробітників і такої ж системи самоосвіти та самовиховання з метою досягнення високого рівня

як загальної готовності, так і її елемента – психологічної підготовленості до активного виконання службових завдань [9].

Отже, одним з провідних напрямків вдосконалення діяльності органів внутрішніх справ є психологічна підготовка співробітників. Мета такої підготовки – формування у них готовності діяти професійно, грамотно, чітко, з високою працездатністю в будь-яких складних умовах службової діяльності. Оперативно-службова діяльність висуває особливі вимоги до особистісних якостей співробітників, в першу чергу до професійно важливим. Особливості цієї діяльності вимагають розвитку емоційно-вольової стійкості у співробітників, формування у них психологічної надійності при впливі стресових факторів.

Таким чином, пошук шляхів ефективного формування психологічної готовності у співробітників правоохоронних органів до активного виконання службових завдань, серед наукових досліджень є надзвичайно актуальним і практично значимим.

Список бібліографічних посилань

1. Буланов Н.М., Бочковский Н.С. Морально психологическая подготовка курсантов учебных подразделений МВД – УВД // Библиотека авторефератов и диссертаций по педагогике. М., 1975. URL: <http://nauka-pedagogika.com/psihologiya-19-00-07/dissertaciya-razvitie-psihologicheskoy-gotovnosti-sotrudnikov-organov-vnutrennih-del-k-professionalnoy-deyatelnosti#ixzz5FINHOfoC> (дата звернення: 10.04.2018).
2. Васильев В. Л. Юридическая психология. 6-е изд. СПб. : Питер, 2009. 608 с.
3. Лапко А. Г. Морально-психологічна підготовка як детермінанта формування професійної майстерності працівників міліції. *Науковий вісник Національної академії внутрішніх справ*. 2013. № 2. С. 341.
4. Про затвердження Кодексу честі працівника ОВС : наказ МВС України від 11 січ. 1996 № 18.
5. Про затвердження Програми профілактично-виховної роботи серед особового складу органів та підрозділів внутрішніх справ України на 2008–2012 роки : наказ МВС України від 30 трав. 2008 № 248. URL: <https://www.slideshare.net/krapzen/08072011-409> (дата звернення: 10.04.2018).
6. Про невідкладні заходи щодо підвищення рівня загальної професійної культури поведінки працівників ОВС : наказ МВС України від 29 квіт. 2001 № 332.
7. Про міліцію : закон України від 20.12.1990 № 565-ХІІ / Верховна Рада Української Радянської Соціалістичної Республіки. *Відомості Верховної Ради УРСР*. 1991 № 4. Ст. 20.
8. Столяренко А. М. Экстремальная психопедагогика. М. : Юнити-Дана, 2002. 607 с.
9. Силкин Н. Н. Теория и практика формирования психологической подготовленности сотрудников МВД к служебной деятельности в чрезвычайных ситуациях : автореф. дис. ... д-ра пед. наук : 13.00.04. СПб., 2003. 40 с.
10. Про подальший розвиток служби психологічного забезпечення оперативно-службової діяльності органів і підрозділів внутрішніх справ України : наказ МВС України від 28.07.2004 № 842 // База даних «Законодавство України» / Верховна Рада України. URL: <http://zakon.rada.gov.ua/laws/show/z1365-04> (дата звернення: 10.04.2018).

Надійшла до редколегії 24.04.2018

УДК 378.12(477)

О. М. ЦІЛЬМАК,

*доктор юридичних наук, професор,
професор кафедри криміналістики, судової медицини та психіатрії
Одеського державного університету внутрішніх справ*

ФОРМУВАННЯ ПСИХОЛОГІЧНОЇ КОМПЕТЕНТНОСТІ У КУРСАНТІВ ЗАКЛАДІВ ВИЩОЇ ОСВІТИ МВС УКРАЇНИ

Розкрито зміст поняття «психологічна компетентність» та складові, що її обумовлюють (професійно важливі: знання, уміння, навички, звички, якості, здібності, мотивація, професійно-психологічна готовність та досвід).

Ключові слова: психологічна компетентність, заклади вищої освіти, поліцейський, курсант, підготовка.

На сучасному етапі реформування української системи вищої освіти відбувається переорієнтування усіх вищих навчальних закладів (надалі – ВНЗ) на компетентніснозорієнтований підхід.

Метою компетентніснозорієнтованого підходу є розвиток та формування в осіб, які навчаються, певних типів, видів і підвидів компетентностей шляхом комплексного засвоєння необхідних знань і способів практичної діяльності.

Враховуючи специфіку підготовки курсантів ЗВО МВС України, йдеться про розвиток і формування у них професійно-психологічної готовності, здатності та спроможності ефективно, продуктивно, компетентно та кваліфіковано виконувати професійні функції на основі набутих ними знань, умінь, навичок та практичного досвіду.

На відміну від традиційного для педагогіки прагнення обмежитися формуванням у аспірантів знань, умінь та навичок, компетентнісний підхід у системі освіти має інноваційний характер. Його головною ідеєю є підсилення практичної орієнтації освіти.

Проблемами впровадження компетентнісного підходу в освіту займалися Л. І. Анциферова, Г. О. Балл, Н. М. Бібік, І. А. Зімня, І. А. Зязюн, Є. А. Клімов, Н. В. Кузьміна, О. О. Реан, В. Хутмакер, А. В. Хуторський та ін.

На сьогодні існує дуже багато спірних моментів у теорії компетентності. Так, наприклад, стосовно змісту дефініцій «компетентність» та «компетенція», складових, які детермінують той чи інший різновид компетентності, опису цих складових. Деякі автори, описуючи зміст «знань», використовують термін «уміння», при описі «умінь» – термін «навичка» та «знання»; при описі професійно важливих якостей використовують терміни «знати», «уміти», «здібність». Деякі вчені під час систематизації різновидів компетентності допускають логічні помилки, так, наприклад, до психологічної компетентності відносять: комунікативну, управлінську, конфліктологічну, індивідуально-психологічну та ін. Тому, теорія компетентності потребує удосконалення та уточнення її основних положень.

Слід підкреслити, що необхідно чітко розрізняти поняття «компетенція», «компетентний» та «компетентність», отже [1]:

– *компетенція* – це коло повноважень будь-якої організації, установи чи коло функціональних обов'язків фахівця;

– *компетентний* – це той, хто здатний високопрофесійно діяти;

– *компетентність* – це здатність особистості кваліфіковано виконувати певний різновид діяльності.

Таким чином, слід чітко розмежовувати поняття «компетенція» та «компетентність», оскільки це за змістовним значенням це зовсім різні дефініції. Й тому, у теорії компетентності слід уживати термін «компетентність» та похідні від цієї дефініції терміни.

Одне із провідних місць у системі формування та розвитку компетентного фахівця правоохоронних органів посідає психологічна компетентність.

Психологічна компетентність – це здатність особи ефективно застосовувати структуровану систему знань про людину як індивіда, суб'єкта праці й особистість, як у власній життєдіяльності, так і професійній або іншій взаємодії. Високий рівень психологічної компетентності забезпечує успішну діяльність і взаємодію в системах «людина – людина», «людина – колектив», «людина – більші соціальні групи».

Питаннями змісту, видів, механізмів, детермінант і умов формування психологічної компетентності займалися такі вчені як М. Аргайл, О. О. Бодальов, О. В. Брушлинський, М. О. Докторович, М. І. Лук'янов, А. К. Маркова, Л. М. Мітіна, М. І. Лукьянова, Л. О. Петровська, Т. М. Щербакова, Дж. Равен, К. Рубін, Ю. Мель, К. Пфінгстен, Р. Хінтча, О. М. Цільмак та ін. В рамках вузівської освіти питання формування та розвитку соціально-психологічної компетентності розглядали: Н. М. Кодінцева, С. Н. Краснокутська, І. В. Леднева, А. І. Рібакова та ін.

Складовими, що детермінують психологічну компетентність поліцейського, є взаємозалежні та взаємообумовлені між собою професійно важливі: знання, уміння, навички, звички, якості, здібності, мотивація, професійно-психологічна готовність та досвід. Тому, здійснюючи підготовку фахівців для правоохоронних органів, необхідно чітко розуміти що саме необхідно формувати та розвивати у осіб, що навчаються. Отже, розглянемо зміст вказаних нами складових.

Знання. Вони бувають загальними та спеціальними. Загальні знання надаються під час вивчення навчальної дисципліни «Загальна психологія», а спеціальні під час вивчення таких дисциплін як: «Юридична психологія», «Професійно-психологічна підготовка» та ін. Отже, **загальні знання.** Курсант ЗВО МВС України повинен знати – соціально-психологічні закономірності взаємозв'язку соціального і психологічного; структуру психіки людини; рівні розвитку та форми прояву психіки людини; психологічні особливості психічних пізнавальних процесів, властивостей та станів; основні характеристики та умови розвитку когнітивної, регулятивної та афективної сфер особистості; сутність і специфіку психічного відображення дійсності; характеристику неусвідомлюваних психічних явищ; індивідуально-типологічні властивості особистості (темперамент, характер, здібності); характеристики характеру та темпераменту; стратегії, стилі та форми людської поведінки; причини людської поведінки; вікові особливості людини; особливості та класифікацію соціальних настановлень; види криз та особливості їх протікання; соціально-психологічні закономірності взаємодії особистості та соціуму; закономірності та механізми соціалізації особи; зміст, психологічні механізми та умови розвитку свідомості та самосвідомості людини; емоційний, когнітивний, поведінковий аспекти міжособистісних відносин; систему соціальних та індивідуальних значень (ролі, норми, цінності, символи тощо); психологічні особливості малої та великих груп, групової взаємодії та масових явищ; соціально-психологічні механізми сприйняття людини людиною; статус особистості в структурі міжособистісних відносин; механізм соціальної регуляції поведінки особистості; мотиви соціальної поведінки; моделі просоціальної мотивації; міжособистісні ролі в групі; методи та прийоми психологічного впливу на особу та ін.

Спеціальні знання. Курсант ЗВО МВС України повинен знати:

- психологічні особливості та закономірності професійної діяльності;
- психологічний механізм психологічного впливу на суб'єктів професійної діяльності;
- соціально-психологічні причини поведінки суб'єктів професійної діяльності;
- психологічні особливості субкультури суб'єктів професійної діяльності;
- психологічні особливості різних типів аутсайдерів та ін.

Уміння. Загальні уміння. Курсант ЗВО МВС України повинен уміти:

- аналізувати, узагальнювати та розуміти вчинки людей;
- визначати психологічні особливості, форми та стратегії поведінки різних категорій осіб;
- виділяти, аналізувати соціально-психологічні проблеми;

- визначати особливості утворення малої та великої груп, механізми динаміки цих груп;
 - визначати чинники та динаміку групових процесів;
 - визначати способи взаємодії особистості та соціуму;
 - визначати способи управління індивідом і групою;
 - обирати ефективні, адекватні ситуації, правомірні та раціональні форми та стратегії власної поведінки;
 - враховувати й створювати психологічні умови для ефективного вирішення поставленого юридичного завдання;
 - підбирати адекватні та ефективні способи вирішення соціально-психологічних проблем;
 - ефективно долати критичні ситуації та ін.
- Спеціальні уміння. Курсант ЗВО МВС України повинен уміти:
- визначати психологічні закономірності стосунків та поведінки суб'єктів професійної діяльності;
 - враховувати закономірності пізнавальних процесів суб'єктів професійної діяльності;
 - вибрати найефективнішу форму та стратегію поведінки під час здійснення професійних функцій;
 - прогнозувати розвиток психологічно напруженої ситуації або подій;
 - знаходити, адекватно оцінювати та пояснювати причини й мотиви поведінки суб'єктів професійної діяльності.

Миттєве психологічно ефективне налаштування поліцейського на певну ситуацію визначається навичками. А ефективність стратегій взаємодії зі соціумом, враховуючи його індивідуально-психологічні характеристики виражається у звичках.

Психологічну компетентність детермінують також здібності (загальні та спеціальні). Загальні здібності курсанта ЗВО МВС України забезпечують відносну легкість і продуктивність у засвоєнні загальних психологічних знань і умінь та при виконанні професійної діяльності.

До спеціальних здібностей курсанта ЗВО МВС України слід віднести:

- *прогностичні* – здатність курсанта передбачати можливі відхилення, небажані явища та наслідки й ін.;
- *стратегічно-тактичні* – здатність курсанта планувати професійну діяльність, обирати адекватні форми, засоби, методи та прийоми для ефективного здійснення професійної діяльності;
- *оцінні* – здатність курсанта виявляти, визначати ефективність того чи іншого методу чи прийому, що застосовується в професійній діяльності, визначати наслідки власної діяльності та поведінки;
- *діагностичні* – здатність курсанта визначати характерологічні особливості та поведінкові прояви суб'єктів професійної діяльності, здійснювати візуальну психодіагностику неправди, нещирості;
- *акторські* – здатність курсанта до рольового перевтілення, імпровізувати; не показувати справжнє ставлення до суб'єкта професійної діяльності;
- *перцептивні* – здатність курсанта проникати у внутрішній світ суб'єктів професійної діяльності, відчувати та розуміти їх психічні стани; адекватно інтерпретувати їх поведінку;
- *комунікативні* – здатність курсанта встановлювати психологічний контакт; корегувати і управляти процесом взаємодії; «слухати, чути та почути»; коротко, чітко і ясно говорити по суті; викликати довіру;
- *організаторські* – здатність курсанта визначати головні та невідкладні завдання діяльності; планувати й організовувати професійну діяльність;
- *лідерські* – здатність курсанта здійснювати психологічний вплив на суб'єктів професійної діяльності, регулювати взаємовідносини;

– *мобілізаційні* – здатність курсанта до самоорганізації, підтримки власного професійного інтересу до професійної діяльності, емоційно-вольової саморегуляції.

Провідними професійно важливими якостями, що детермінують психологічну компетентність, є групи лідерських, комунікативних, моральних, емоційно-волевих, соціально-спрямованих якостей.

Мотивація визначається у:

а) *бажанні* курсанта бути психологічно грамотним;

б) *потребі* досягати успіху;

в) *мотивах* покращувати власний престиж та престиж Національної поліції; професійно самореалізовуватися, досягати кращих колективних та власних результатів.

Психологічно адекватне світосприйняття та світорозуміння курсанта ЗВО МВС України визначає ціннісно-сенсову складову його світогляду.

Важливе значення під час підготовки фахівців для органів та підрозділів МВС України має сформована професійно-психологічна готовність. Професійно-психологічна готовність – це настрої поліцейського на психологічно грамотну стратегію та форми поведінки під час соціальної взаємодії. Процес обрання особою соціально сприятливих ефективних форм та стратегій поведінки в різних умовах професійної діяльності формує досвід.

Психологічна компетентність є дуже важливою у системі різновидів компетентностей, оскільки саме вона забезпечує соціально-адекватні, професійно важливі форми та стратегії поведінки поліцейських.

Отже, підводячи підсумки, хотілося би наголосити на тому, що розвиток та формування того чи іншого різновиду компетентності у курсанта ЗВО МВС України є дуже важливим у системі підготовки фахівців для органів та підрозділів МВС України. Тому, необхідно 1) визначити перелік видів і підвидів компетентностей, які повинні бути сформовані у поліцейського (представника певної професії); 2) розробити компетентнісну модель фахівця певної поліцейської професії та побудувати ідеальний, оптимальний та мінімальний компетентнісний профіль фахівця; 3) удосконалити нормативно-правове регулювання діяльності та підготовку фахівців для органів та підрозділів МВС України; 4) запровадити високоефективні форми, методи та прийоми розвитку особистісної спроможності кваліфіковано здійснювати правозастосовну діяльність.

Список бібліографічних посилань

1. Цільмак О. М. Професіогенез компетентності фахівців кримінальної міліції: теорія та практика : монографія. Одеса : РВВ ОДУВС, 2011. 432 с. : рис., табл. бібліогр.

Надійшла до редколегії 23.04.2018

УДК 331.101.1

С. С. ЦИРКУЛЕНКО,

слухач магістратури факультету № 1

Харківського національного університету внутрішніх справ;

О. О. ШЕВЧЕНКО,

викладач Рівненського вищого професійного училища Департаменту поліції охорони

АНАЛІЗ ЕРГОНОМІЧНИХ ПОКАЗНИКІВ ТРАНСПОРТНИХ ЗАСОБІВ, ЯКІ ВИКОРИСТОВУЮТЬСЯ В НАЦІОНАЛЬНІЙ ПОЛІЦІЇ УКРАЇНИ

У роботі шляхом аналізу виявляється недостатність ергономічності транспортних засобів, що використовуються в Національній поліції України на сучасному етапі.

Ключові слова: *екстремальні умови, поліцейський, ергономіка, службово-бойова діяльність, транспортний засіб.*

У службово-бойовій діяльності Національної поліції України використовується велика кількість транспортних та мобільних засобів. Ці засоби використовуються для доставки поліцейських до місця несення служби і виконання оперативних задач, при ліквідації масових заворушень, при діях у зонах хімічної, радіаційної та біологічної безпеки, для захисту особового складу при вогняному контакті, для забезпечення спеціальних, особливих та особистих потреб.

Науково-технічний розвиток не стоїть на місці, і як не сумно, але на даний момент злочинні групи мають оснащення на порядок краще, ніж правоохоронні органи в Україні, потреби та вимоги до транспортних та мобільних засобів поліцейських також збільшуються та оновлюються. Яким чином та якої якості будуть виконуватися функції з забезпечення охорони прав і свобод людини, протидії злочинності, підтримання публічної безпеки і порядку, маючи не застарілу та не відповідну до вимог поліцейських техніку?

Недостатня кількість або відсутність транспортних засобів, які повинні знаходитися в підрозділах Національної поліції, недостатня кількість ергономічних показників, що позитивно впливають на службово-бойову ефективність поліцейських, це те що вже негативно впливає на ефективність виконання поліцейськими своїх функціональних обов'язків. Непристосованість, моральна застарілість, невідповідність до виконуваних задач цих мобільних та транспортних засобів навіть не викликає питань в практичних підрозділах поліції.

Для виконання службово-оперативних дій, для кожної задачі, кожного підрозділу з урахуванням особливостей виконання цих задач, повинні передбачатися окрема екіпіровка, спеціальні засоби, озброєння, засоби зв'язку та транспортні засоби. У роботі піднімається питання недостатньої ергономічності транспортних засобів, що використовуються в Національній поліції України.

Проблеми, пов'язані з невідосконалістю технічних засобів, які використовуються в правоохоронних органах, відсутністю модернізації існуючих зразків технічних та транспортних засобів, відсутністю наукових розробок в цій сфері носять комплексний і нажаль системний характер.

Аналізуючи основні тенденції зростання рівня травматизму в правоохоронних органах, можна виділити наступні складові:

- підвищення рівня підготовленості кримінальних елементів;
- зношеність основних фондів, недостатня кількість засобів технічного забезпечення;
- згорання робіт з реконструкції і модернізації екіпірування, технічних засобів через недостатність інвестицій;
- структурні зміни в керуванні, при яких відповідальність керівників за технічну безпеку значно знижена;
- падіння службової дисципліни як серед виконавців робіт, так і керівників підрозділів;
- положення погіршується завдяки соціальним проблемам (це несвоєчасна виплата заробітної плати, невиконання соціального захисту і ін.).

З цього переліку дві складові стосуються питань забезпечення транспортними засобами правоохоронні органи. На жаль, за недостатню кількість транспортних засобів, їх непристосованість до службово-бойових завдань працівників поліції, доводиться розплачуватися здоров'ям і життям поліцейських. На недоліки організації, тактики дій, оснащення технічними засобами, не вміння користуватися ними вказують на низку проблем, до яких відносяться:

- недоліки організації та управління проведення спеціальних операцій;
- взаємозв'язок підрозділів та служб;
- тактика ліквідації масових заворушень;
- неготовність правоохоронних органів до дій агресивного та озброєного натопту;
- низька ергономічність засобів індивідуального бронезахисту, спеціальних засобів, екіпіровки і транспортних засобів.

Ергономіка – це наука, яка вивчає психологічне, емоційне та фізичне співвідношення людини та навколишнього середовища, що впливає на ефективність праці та стан людини.

Ергономіка використовує дані гігієни праці, що вивчає вплив виробничого середовища і трудової діяльності на організм людини і розробляючи санітарно-гігієнічні заходи щодо створення здорових умов праці. Ергономіка вирішує також ряд проблем, поставлених у системотехніці: оцінка надійності, точності і стабільності роботи оператора, дослідження впливу психологічної напруженості, стомлення, емоційних факторів і особливостей нервово-психічної організації оператора на ефективність його діяльності в системі «людина-машина», вивчення пристосувальних і творчих можливостей людини.

Основними задачами ергономіки є:

- керування емоційними станами – одна з задач ергономіки.
- облік фізичних можливостей людини;
- облік антропометричних особливостей людини;
- забезпечення максимальної зручності при роботах з органами керування.

З позицій ергономіки трудова діяльність розглядається як процес перетворення інформації й енергії, що відбувається в системі «людина – знаряддя праці – предмет праці – навколишнє середовище». Отже, ергономічні дослідження, рекомендації повинні ґрунтуватися на з'ясуванні закономірностей психічних, емоційних і фізіологічних процесів, що лежать в основі визначених видів трудової діяльності, із предметом праці і навколишньою фізико-хімічним і психологічним середовищем.

Відомо чимало випадків травматизму співробітників МВС, при здійсненні посадки або висадки з транспортного засобу. Це і удари головою під час посадки, і удари кінцівками під час висадки, падіння. А це може породити ще більш негативні наслідки. Травма, звичайно, може бути і незначною, але це, по-перше, збільшує час виконання операції, затримують їх в небезпечній ситуації, по-друге, поліцейський втрачає просторову орієнтацію, по-третє, може призвести до зриву операції взагалі. Лікування травми, отриманої під час виконання службово-бойових задач, призводить до втрати працездатності потерпілого на певний час. Тому необхідно враховувати державні витрати на страхівку, виплати по лікарняному листку, амбулаторне та санаторне лікування, виплати по інвалідності та пов'язані зі смертю працівника поліції.

Опитування працівників поліції вказало на наявність особливо проблемних питань при використанні в службово-бойовій діяльності транспортних засобів. До основних таких питань можна віднести:

- недостатня захищеність особового складу, який знаходиться в транспортному засобі;
- неможливість покласти в автомобіль необхідне для виконання службових задач обладнання та знарядь;
- низька ергономічність габаритних форм транспортних засобів;
- недостатня оглядовість транспортних засобів;
- низька ергономічність салону транспортних засобів;
- не пристосованість до вогняного контакту транспортних засобів;
- неможливість швидко покинути транспортний засіб у засобах індивідуального броне захисту у екстремальних ситуаціях (пожежа, падіння у воду, ДТП);
- непристосованість до знаходження в транспортному засобі з засобами захисту, спецзасобами, озброєнням.

На першому етапі доцільно визначити особливості виконання простих дій при використанні транспортних засобів. Визначити на цьому етапі, що впливає на працездатність та боєздатність працівника поліції при виконанні службово-бойових задач. До найпростіших дій відносяться посадка та висадка з транспортного засобу.

Нами розглядалися ергономічні показники транспортних засобів при доставці оперативних працівників поліції до місця виклику. З цією метою була проведена низка експериментів. В зимовий період 3 працівника поліції повинні були вибігти з приміщення і сісти у транспортний засіб (Toyota Prius), потім відпрацьовувалася висадка з транспортного

засобу з висуванням у приміщення. Кожен експеримент повторювався тричі. Працівники поліції були одягнені по сезону та мали наступні спецзасоби та озброєння: бронежилет «Міраж», шолом «Сфера», протигаз ГП-5, автомат АКС-74У. Відстань від приміщення до транспортного засобу була постійною і складала 10 м. Загалом вага всіх елементів екіпірування, таких як: бронежилет Міраж, шолому – Сфера, зброї – АКС – 74У, протигаз – ГП 5, на момент експерименту складала – 18,7 кг.

В експериментах моделювалася ситуація швидкого виходу з відділення поліції групи патрульної поліції та її посадка в транспортний засіб, а також оперативний вихід з транспортного засобу до місця виклику. При проведенні оперативних дій під час експерименту фіксувався час посадки та висадки особового складу з транспортного засобу. Середній час посадки у транспортний засіб склав 10.03 секунди, під час висадки – 9.21 секунди. Як показав експеримент, посадка виконується довше із-за інерційної складової кожного бійця, не можна в зимовий період швидко зупинитися, перегрупуватися. При висадці, бійці фіксовано починали рухатися опираючись на конструкцію автомобіля (двері, сидіння), тому їх рухи в цьому випадку були більш точними та швидкими.

При посадці та висадці фіксувалися не зручності та удари кінцівками, головою, тулубом, зброєю та протигазом. Найбільша кількість незручностей спостерігалася при посадці у автомобіль (Toyota Prius) – 15 (1,67 удари на одну особу за одну спробу), частіше удари головою та протигазом. Під час висадки відбувалося 1,22 удари на одну особу за одну спробу і частіше відбувалися удари кінцівками та зброєю. З урахуванням повного циклу (посадка та висадка) кожний поліцейський отримав майже 3 удари.

Результати експериментів, представлені у формі таблиці:

	Посадка	Висадка	Загалом
Кінцівки	4	3	7
Голова	5	2	7
Тулуб	0	1	1
Зброя	1	3	4
Протигаз	5	2	7
Загалом	15	11	26

Незручності та удари не тільки зменшують час операції, затримують їх небезпечній ситуації (у проведених експериментах різниця посадкою та висадкою склала 8,9 % за рахунок збільшення кількості ударів на 36,3 %), а що більш суттєво призводять до травмування працівників поліції, погіршують орієнтацію та почуття простору, що в кінцевому випадку знижують ефективність виконуваної задачі, а також можуть унеможливити це виконання.

Після проведених експериментів, учасники надали свої зауваження по дискомфорту та незручності при посадці та висадці у транспортні засоби. До основних проблемних питань можна віднести: при посадці дуже заважає шолом (зменшує обзорність, заважають габарити, акустична перешкода, заважає інерція під час рухів); сидіння та двері транспортного засобу не адаптовані до використання бронежилетів працівниками поліції; при виконанні дій з транспортними засобами необхідно передбачити протигази іншої конструкції; довгий час знаходження працівника поліції у автомобілі перешкоджає дискомфорту за рахунок засобів індивідуального броне захисту.

Метою другого експерименту було моделювання ситуації переслідування злочинця, який рухається на транспортному засобі, його затримки та доставляння у поліцію. Екіпіровка групи захоплення і блокування була наступною: бронежилет «Міраж», шолом «Сфера», щитки, автомат АКС-74У. Переслідування злочинця виконувалося двома поліцейськими автомобілями, один переслідував, другий блокував рух автомобілю, де знаходився злочинець. Група переслідування використовувала вогнепальну зброю (холості набої)

на ходу, щоб зупинити втікача. Після блокування руху автомобіля, де знаходився злочинець, група блокування у складі 2 працівників поліції, залишала свій автомобіль і також використовувала вогнепальну зброю (холості набой). Після чого група захоплення у складі 4 працівників поліції з першого автомобілю проводило захоплення злочинця і водія цього транспортного засобу.

У даному випадку час дій не визначався, а фіксувалися помилки і недоліки двох поліцейських груп. В результаті 30 проведених випробувань, встановленні основні особливості тактики дій в визначеній ситуації, основні помилки та недоліки, які необхідно опрацювати у подальших дослідженнях. Підсумки другого експерименту вказані у таблиці.

	Група захоплення	Група блокування
Неправильні рухи із-за ударів	2.25	1
Втрата зброї або її елементів	0.75	0
Забування і невиконання своїх дій	0.5	2
Не можливість вийти з авто	1.25	0
Штовхання з напарниками	3	0

Кількість помилок для групи захоплення залежить від великої кількості осіб, які знаходилися в автомобілі (5 осіб з водієм). В цій групі превалюють штовхання з напарниками та неправильні рухи із-за ударів. Але при проведенні експериментів в цій групі зафіксовано повна неможливість виходу з автомобіля (заважають напарники та елементи салону автомобілю), вибивання зброї та втрата магазину зброї, що при виконанні спецоперації може призвести до вкрай важких наслідків. Кількість помилок для групи блокування (3 особи з водієм) залежать від їх початкових, дуже швидких дій. І стосувалися неправильним вибором сектору обстрілу, забування відкриття вогню, втрата контролю за автомобілем злочинця, наведення зброї у бік особового складу групи захоплення.

Обидві поліцейські групи відзначали, що вкрай заважають бронежилети та шоломи при проведенні оперативних дій, особливо під час сидіння у машині, під час вставання з сидіння автомобілю і при швидкому переміщенні із-за порушення обзорності та підвищеної інерційності порушувалася нормальна послідовність дій. Зброя починає заважати, коли необхідно проводити затримання злочинця, бронежилет в цьому разі заважає пересунути автомат назад, а при посадці у автомобіль, зброя починає заважати.

Досить низькі ергономічні показники транспортних засобів можуть призвести до зниження ефективності виконання оперативних задач, травмування правоохоронців, а у гіршому випадку унеможливити виконання оперативної задачі.

У результаті проведеного огляду та експериментів, до основних наслідків низької ергономічності транспортних засобів, особливо при виконанні динамічних дій, можна віднести:

- чіпляння екіпіровкою, зброєю за елементи транспортного засобу та їх пошкодження;
- втрата спецзасобів, зброї, елементів зброї;
- відрив дзеркал заднього виду;
- пошкодження дверей;
- травми кінцівок, голови;
- дискомфорт у салоні автомобілю під час руху;
- зупинки, втрата свідомості та почуття простору.

Навіть пересування у автомобілі у складі групи зі зброєю та у засобах індивідуального бронезахисту призводить до неможливості вільно рухатися, відпочивати, до підвищення перевтоми, постійного напруження м'язів, болів, особливо в ногах, шиї та попереку.

Проведена експериментальна частина поставила нові запитання та проблеми, які стосуються необхідності розробки алгоритму дій у залежності від пори року, екіпіровки

працівників поліції, виду транспортних засобів, виду виконуваних задач. Курсанти, які приймали участь у цих експериментах, зрозуміли наскільки суттєвим є ергономічний підхід до науково-дослідної роботи стосовно транспортних засобів, які використовуються у службово-бойовій діяльності Національної поліції.

Для забезпечення внутрішньої безпеки, покращення рівня професійної підготовки та готовності особового складу правоохоронних органів до дій, особливо в екстремальні та надзвичайні ситуації державі вкрай необхідно покращити матеріально-технічне забезпечення правоохоронних органів.

Дослідження показали суттєвий вплив ергономічних показників транспортних засобів на ефективність службово-оперативних дій працівників поліції. Опитування поліцейських підтвердило наявність низки проблем, пов'язаних з недостатньою кількістю та при використанні непристосованих транспортних засобів до певних оперативних дій. Поліцейські, які мають великий стаж роботи в правоохоронних органах, навіть не повністю розуміють вплив зручності та комфортності транспортних засобів і інших технічних засобів на боєдатність поліцейських. Ці властивості вони вважають тільки на побутовому рівні (з власною машиною).

Експерименти, проведені в ХНУВС, показують вплив низької ергономічності автомобілів на ефективність виконання оперативних завдань. До основних негативних умов можна віднести:

- при посадці дуже заважає шолом (зменшує обзорність, заважають габарити);
- сидіння та двері транспортного засобу не адаптовані до використання бронежилетів працівниками поліції;
- при виконанні дій з транспортними засобами необхідно передбачити протигази іншої конструкції, та їх розміщення;
- довгий час знаходження працівника поліції у автомобілі призводить до дискомфорту за рахунок засобів індивідуального бронезахисту.

На основі теоретичного обзору та проведених експериментів нами були отримані основні рекомендації з цього приводу, встановлені шляхи подальших досліджень. Досягти значних результатів в кожній справі можна тільки при розгляді головних питань у сукупності з речами, які на перший погляд є дрібницями. Досить «виживати» правоохоронним органам, необхідна співпраця з іншими міністерствами та відомствами. Прислів'я «Спасіння утопаючого, діло самого потопельника» в нашому випадку призводить до значного негативного впливу на правоохоронні органи, правоохоронну діяльність поліцейських і в кінцевому випадку на внутрішню безпеку України.

Список бібліографічних посилань

1. Бандурка О. М., Шаша І. К., Власенко І. В., Бортнічук П. М. Охорона праці в діяльності ОВС. Харків, 2002. 287 с.
2. Власенко І. В., Криворучко Л. С. Организация системы профессиональной подготовки в органах и подразделениях МВД. *Наше право*. 2006. Вип. 2. С. 24–28.
3. Власенко І. В. Удосконалення професійної підготовки працівників ОВС. *Вісник Харківського національного університету внутрішніх справ*. 2006. Вип. 35. С. 356–360.
4. Власенко І. В. Исследование готовности по выполнению поставленных задач работниками милиции Украины в экстремальных условиях. *Administrativa un kriminala justicija*. 2008. № 1 (42). С. 41–48.

Надійшла до редколегії 29.04.2018

УДК 351.74

А. И. ЧЕРНИКОВ,

*старший инспектор тренингового центра Главного управления
Национальной полиции в Полтавской области*

КОНЦЕПЦИЯ ЛИЧНОЙ БЕЗОПАСНОСТИ ПОЛИЦЕЙСКОГО В СИСТЕМЕ ПРОФЕССИОНАЛЬНОЙ ПОДГОТОВКИ

Рассмотрены вопросы необходимости внедрения нового подхода в отношении формирования у сотрудников полиции комплекса взглядов по обеспечению личной безопасности для успешного и эффективного выполнения поставленных задач с минимизацией негативных последствий. Определён приоритет задач профильных дисциплин в ходе базовой, первоначальной профессиональной, а также служебной подготовок.

Ключевые слова: личная безопасность полицейского, система профессиональной подготовки, система служебной подготовки, учебно-тренировочные сборы, тактическая подготовка, огневая подготовка, общая физическая подготовка, специальная физическая подготовка, тактика самозащиты и личной безопасности.

Профессиональная деятельность полицейского подвержена определенным рискам. Всё чаще, сотрудникам правопорядка, для достижения определённых целей, приходится преодолевать противодействие их законных требований, что является экстремальной ситуацией, которая несет угрозу жизни и здоровью, на фоне психологического давления как со стороны руководства, так и общественности, не говоря уже про правонарушителя. Для успешного решения поставленных задач сотруднику требуется иметь достаточный уровень профессиональных качеств для отражения угроз на физическом уровне, одновременно поддерживая удовлетворительное психологическое состояние.

Анализируя случаи получения полицейскими телесных повреждений при выполнении служебных обязанностей треть чрезвычайных событий, в большинстве случаев, происходило из-за неумелого применения мероприятий влияния на нарушителя во время прекращения криминального правонарушения или задержания. Незнание или игнорирование тактических приемов по обеспечению личной безопасности, неправильное применение приемов самозащиты приводит к получению правоохранителями телесных повреждений в следствии агрессивного воздействия. С каждым годом прослеживается динамика роста случаев травматизма, так в 2015 году – 709 человек, 2016 – 894, 2017 – 1110 и это не полный список сотрудников, которые получили повреждения во время исполнения служебных обязанностей [1; 2].

Рассматривая факторы, связанные с уровнем профессиональных действий полицейских, которые приводят к столь «непривлекательной» ситуации, можно отметить основные:

– в системе профессиональной подготовки на этапе становления первичных умений и навыков полицейского недостаточно акцентируется внимания на налаживании понятийного аппарата для формирования личностной установки на выживание;

– неполное формулирование и трактовка главных задач при обучении, а в дальнейшем, и использованию профессиональных качеств, порождает ошибочные суждения, и во время принятия решения, опираясь на них, полицейские допускают критические ошибки;

– разобщённость профильных кафедр (специальной физической, тактической и тактико-специальной, огневой подготовок) дают возможность качественно сформировать необходимые умения и навыки только в своей сфере применения, но решение служебных задач подразумевает комплексное использование профессиональных навыков, эффективность которых снижается из-за внутренней конкуренции;

– в рамках служебной подготовки – это, зачастую, самоустранение руководителей полиции всех уровней от прямой ответственности за организацию служебной подготовки

в підчинених подразделениях, незаинтересованность в професіональному росте личного состава, а также несостоятельность, невозможность выполнить свои обязательства, руководителей учебных групп и лиц, которые проводят занятия;

– невозможность качественно организовать занятия по служебной подготовке, а также самостоятельную подготовку полицейских в связи со слабой оснащённостью материально-технической базы территориальных органов полиции;

– на данный момент, учебно-тренировочные сборы в системе служебной подготовки являются рудиментом старой системы и не может в полной мере удовлетворить растущий запрос на качественное повышение практических умений и навыков тактической, огневой и физической готовности полицейского успешно противостоять внешним угрозам, снизить риски получения повреждений в повседневной деятельности и обеспечить личную безопасность в процессе преодоления сопротивления со стороны правонарушителя.

В настоящее время одним из важнейших направлений профессиональной подготовки является необходимость мобилизация педагогических ресурсов, призванных на сохранение жизни и здоровья правоохранителя, при выполнении поставленных на них задач.

Таким образом, в обучение сотрудников полиции первоначальной задачей является организация учебного процесса, сфокусированного на формирование умений и навыков необходимых для обеспечения личной безопасности, а также шаблонов четких и грамотных действий в экстренных ситуациях. Обозначив приоритетную цель – личная безопасность сотрудника, необходимо понимание этой проблемы.

Согласно определению, которое дала И. А. Баева, безопасность – это система гарантий, обеспечивающих устойчивое развитие и защиту от внутренних и внешних угроз.

Личная профессиональная безопасность представляет собой систему правовых, специальных защитных, тактических, педагогических и психологических мер, позволяющих обеспечить сохранение жизни, физического и психического здоровья работников органов правопорядка при условии поддержания высокого уровня эффективности профессиональных действий. Личная безопасность основывается на достаточном уровне профессиональной подготовленности работников, предполагающем также владение безопасными методами труда, сформированной личностной установкой на выживание, психологическими качествами, позволяющими адекватно оценивать обстановку, принимать быстрые и правильные решения и не терять самообладания в опасных ситуациях [3].

Система, которая обеспечивает профессиональную безопасность, имеет широкий спектр мероприятий, предлагаем остановиться на персональных действиях и личностных качествах правоохранителя, которые помогут снизить риск негативных последствий. Рассмотрим педагогические меры, призванные обеспечить сохранение жизни и физического здоровья сотрудника полиции. И так, что же представляет собой личная физическая безопасность.

Физическая безопасность подразумевает отсутствие недопустимого риска от угроз, источником которых являются злоумышленные, противоправные (несанкционированные) действия физических лиц (нарушителей) [5].

Обеспечение личной безопасности – это умение полицейского противостоять внешнему негативному воздействию и, в дальнейшем, устранить его источник.

Наша концепция личной безопасности полицейских подразумевает систему мероприятий по решения задачи по формированию специальных знаний, развитию необходимых умений и навыков, шаблонов действий в типических и экстремальных ситуациях, эффективное применение которых, дадут возможность снизить риски получения телесных повреждений в следствии противодействия их законных требований.

1. На этапе первоначальной подготовки, выделение профильных кафедр в цикл «личной безопасности полицейского», что даст возможность рационализировать обучающий процесс при достижении единой глобальной цели в тесном симбиозе дисциплин, умение и навыки которых, обеспечат достаточный уровень защищенности правоохранителя от внешних и внутренних угроз. За этим последует пересмотр и доработка основных задач,

которые ставят перед собой дисциплины для подготовки высококвалифицированных специалистов в соответствии с требованиями современной правоохранительной деятельности, противостоянию нынешнему уровню преступности.

2. Хорошим мотивационным фактором, к успешному усвоению материала обучающимся, является изначальное формирование понимания необходимости получения достаточных знаний, умений, навыков, которые дадут возможность противостоять внешнему воздействию, а также сохранить их здоровье и жизнь.

3. Компетентным лицам органов и подразделений Национальной полиции Украины обратить внимание на тематику и качество проведение практических занятий в системе служебной подготовки, задействовать квалифицированных специалистов, а также использовать метод обучение на основе сценариев.

4. Наравне с учебно-тренировочными сборами, разработать и внедрить систему обязательных тренингов «личной безопасности» для полицейских всех категорий по тактической, огневой подготовок, а также тактике самозащиты.

5. С целью повышения эффективности проведения учебно-тренировочного сбора, при составлении тематического плана, делать акцент на комплексном задействовании профильных дисциплин для достижения общей задачи. Каждая последующая тема должна дополнять предыдущую, целью которой формирования шаблона тактических действий в типической и экстремальной ситуациях.

На данном этапе реформирования органов полиции, система сталкивается с проблемой дефицита квалифицированных кадров. Поспешные и необдуманные решения, в организации подготовки новых полицейских, привели к ухудшению образовательного процесса, недостаточной готовности молодых специалистов к самостоятельному несению службы и невозможности противостоять нынешнему уровню угроз во время выполнения поставленных задач. Восполнение недостатка умений и навыков, необходимых чтобы обеспечить личную безопасность правоохранителю, перекладывается на служебную подготовку. Понимание и поддержка всей вертикали должностных лиц при организации работы, где наивысшим приоритетом является жизнь и здоровье сотрудника полиции, даст возможность эффективно реформировать систему профессиональной подготовки, в которой будут задействованы необходимые ресурсы для формирования комплекса действий правоохранителя по противостоянию внешним негативным воздействиям в служебной деятельности.

Список библиографических ссылок

1. Огляд випадків загибелі, отриманні поранень та травмування поліцейських упродовж 2016 року під час виконання службових обов'язків.

2. Огляд випадків загибелі, отриманні поранень та травмування поліцейських упродовж 2017 року під час виконання службових обов'язків.

3. Положення про організацію службової підготовки працівників Національної поліції України : затв. наказом МВС України від 26.01.2016 № 50 // База даних «Законодавство України» / Верховна Рада України. URL: <http://zakon.rada.gov.ua/laws/show/z0260-16> (дата звернення: 26.03.2018).

4. Столяренко А. М. Личная профессиональная безопасность сотрудника органа правопорядка. URL: http://lawbooks.news/yuridicheskaya-psihologiya_883/lichnaya-professionalnaya-bezopasnost-25780.html (дата обращения: 26.03.2018).

5. Понятие личной безопасности // ВБезопасности : сайт. URL: <http://uslugi-pozaschiteinformacii.ru> (дата обращения: 26.03.2018).

Поступила в редколлегию 07.04.2018

Черніков А. І. Концепція особистої безпеки поліцейського в системі професійної підготовки

Розглянуто питання необхідності впровадження нового підходу щодо формування у працівників поліції комплексу поглядів щодо забезпечення особистої безпеки для успішного й ефективного виконання поставлених

завдань з мінімізацією негативних наслідків. Визначено пріоритет завдань профільних дисциплін в ході базової, початкової професійної, а також службової підготовок.

Ключові слова: особиста безпека поліцейського, система професійної підготовки, система службової підготовки, службові завдання, навчально-тренувальні збори, тактична підготовка, вогнева підготовка, загальна фізична підготовка, спеціальна фізична підготовка, тактика самозахисту та особистої безпеки.

УДК 159.9

Д. В. ШВЕЦЬ,

кандидат педагогічних наук, перший проректор

Харківського національного університету внутрішніх справ;

ORCID: <http://orcid.org/0000-0002-1999-9956>

ФОРМУВАННЯ ПРОФЕСІЙНОЇ СПОСТЕРЕЖЛИВОСТІ ПРАЦІВНИКІВ ПАТРУЛЬНОЇ ПОЛІЦІЇ ЧЕРЕЗ НАВЧАННЯ ПРОФАЙЛІНГУ

Навчання профайлінгу розглянуто як можливий засіб удосконалення професійної спостережливості поліцейських, який дозволяє сформуванню когнітивну базу, що враховує ознаки брехні, емоційні прояви, психотипи, а також сформуванню вміння отримувати необхідну інформацію.

Ключові слова: професійна спостережливість, профайлінг, брехня, розпізнавання.

Підвищення якості професійної підготовки працівників поліції є важливим завданням у контексті реформування правоохоронної галузі України, але його вирішення супроводжується низкою труднощів. Важливість завдання зумовлена необхідністю забезпечувати Національну поліцію працівниками, які здатні виконувати складні службово-оперативні завдання, що перед ними стоять, орієнтуватися у великому потоці інформації, постійно підвищувати власний освітній рівень, мати високий рівень психологічної стійкості та низку інших необхідних професіоналу якостей.

Складність такого завдання зумовлена низкою факторів, серед яких специфіка навчання курсантів і слухачів у системі освітніх установ системи МВС. Однією з головних проблем підвищення якості підготовки працівників поліції є відсутність єдиного розуміння того, якими важливими психологічно значущими якостями має володіти поліцейський, професіограми і психограми сьогодні перебувають на стадії розробки. Звідси випливають проблеми з усвідомленням того, які саме компетенції повинні входити у професійний профіль працівника.

Опису того, яким має бути працівник патрульної поліції, присвятили свої дослідження чимало вчених. Спроби створити перелік професійно важливих якостей почалися в 1934 році, коли було видано працю Н. М. Ободан і Ю. Г. Зелінського. Далі такі спроби робилися неодноразово (С. Н. Баркалов, В. І. Барко, В. Л. Васильєв, О. О. Козловська, В. С. Лапчук, С. І. Філіпченкова, І. К. Шахріманьян та інші) [2]. Аналізуючи праці науковців, можна зробити висновок, що працівник повинен бути кваліфікованим фахівцем, який володіє цілим спектром професійно важливих якостей та вмінь, серед яких – комунікативна компетентність, готовність протистояти навантаженням, здатність оперативно реагувати на екстремальні ситуації.

Важливо, щоб працівник не тільки володів якостями й уміннями, які б дозволяли йому вибудовувати грамотну та ефективну комунікацію з населенням і учасниками дорожнього руху, але й специфічними якостями й навичками в когнітивній сфері. Однією з найважливіших якостей є професійна спостережливість.

Професійна спостережливість у різних контекстах розуміється по-різному. Перш за все варто відзначити, що ця якість є важливою для представників усіх професій типу «людина – людина», тому вона розглядається і в педагогіці, і в медицині, і у психології. Педагог повинен помічати найменші зміни у стані учня, лікарю необхідно відзначати зміни, що відбуваються з пацієнтом, психолог зобов'язаний чітко реагувати на динаміку взаємин із клієнтом. Не менш важливою є спостережливість і для працівника поліції.

Учені, які досліджували різні аспекти професіоналізму правоохоронців, розглядали спостережливість як його важливу складову (за [4]). Так, наприклад, В. О. Васильєв вважав її здатністю помічати малопомітні деталі, О. О. Козловська віддавала пріоритет спостережливості в ідентифікації необхідної інформації, Ю. В. Чуфаровський приділяв велике значення плану спостереження, А. О. Волков розкривав зв'язок між спостережливістю й успішністю у вирішенні оперативно-службових завдань. Особливо варто відзначити внесок О. М. Столяренка, який сформував структуру спостережливості, запропонувавши три її компоненти – професійну уважність, професійну чутливість і професійну сприйнятливості (за [4]). З аналізу праць зазначених науковців можна зробити висновок, що єдиного розуміння спостережливості як професійно значущої якості працівника поліції немає.

Існують декілька підходів до визначення спостережливості [1]. Серед основних – розгляд спостережливості як загальної пізнавальної здібності, яка забезпечує ефективність у розумінні й осмисленні світу. Спостережливість як властивість особистості у структурі спеціальних здібностей дозволяє ефективно вирішувати оперативно-службові завдання. Як властивість сенсорної організації особистості спостережливість виступає частиною процесу сприйняття навколишнього світу. І, нарешті, спостережливість як здатність у рамках соціальних здібностей формується під час соціалізації особистості та забезпечує зростання соціальної компетентності. Кожен учений розглядає спостережливість лише в тій частині, в якій вона стосується ракурсу дослідження.

Відсутність єдиного та комплексного розуміння спостережливості у діяльності працівника поліції призводить до необхідності запозичувати методи та способи її формування з педагогіки та психології, що не дозволяє врахувати специфіку спостереження працівників поліції за значущими об'єктами. Спостережливість важлива не тільки як якість, що забезпечує ефективність працівника патрульної поліції (виокремити необхідний транспортний засіб у потоці, помітити ознаки підробки реєстраційного знака тощо), але і для забезпечення безпеки працівника.

Ми провели анкетування працівників патрульної поліції, де поряд з іншими питаннями запропонували вибрати ознаки, за якими вони визначають людину, яка говорить нещиро (приховує щось, бреше), що викликає у них підозри про її можливу причетність до протиправної діяльності, яка може стати загрозою для безпеки в умовах дорожнього руху.

Метою дослідження було з'ясувати, як працівники патрульної поліції викривають ознаки брехні. Поліцейським був запропонований перелік поведінкових ознак, які в певних ситуаціях можуть вказувати на нетипову поведінку опонента. Вони повинні були обрати ті, які явно вказували на брехню. На думку респондентів, на нещирість вказують такі ознаки:

- протиріччя між наявними у працівника даними та свідченнями громадянина (65 %),
- небажання опонента дивитися в очі співрозмовнику (61 %),
- часта посмішка, не адекватна ситуації (57 %);
- зміна кольору шкірних покривів, поява пітливості тощо (56 %);
- пауза між питанням і відповіддю (51 %).

Як бачимо, не всі обрані поліцейськими поведінкові ознаки вказують на брехню. Варто звернути особливу увагу на ознаку, яку обирали найчастіше, – невідповідність між словами опонента і наявними даними. Її не завжди можна застосувати до діяльності поліцейських, тому що не завжди вони мають початкову інформацію про порушника, обставини ДТП тощо.

Аналіз отриманих даних привів нас до необхідності з'ясувати, завдяки чому поліцейські визначають ознаки щирості або нещирості. Відповіді поліцейських підтвердили

нашу гіпотезу про те, що під час аналізу поведінки громадян працівники поліції керуються спостережливістю (77 %), інтуїцією (62 %), власним професійним досвідом (51 %). І лише 8 % респондентів відзначили, що заняття з психологом сприяли розвитку в них уміння виявляти брехню.

Таким чином, отримані дані показали, що поліцейські не мають доступу до сучасних психологічних технологій, які зорієнтовані на діагностику поведінки громадян і виявлення ознак брехні. На сучасному етапі розвитку психології такою технологією є профайлінг.

Профайлінг (від англ. *profile* – профіль) – система запобігання протиправним діям шляхом профілювання, тобто виявлення потенційно небезпечних осіб на основі невербальної та оперативної діагностики; технологія оцінки та прогнозування поведінки людини на основі таких характеристик, як прояви вегетативної нервової системи, емоційні стани, особливості мовлення, невербальні прояви, особливості зовнішності й інші інформативні ознаки [2].

Технологія профайлінгу була створена як спосіб протистояння терористичним загрозам, які стали справжнім лихом ХХ століття. З'явившись у рамках системи безпеки аеропортів, профайлінг у наші дні почав застосовуватися в багатьох сферах життя суспільства, де важливо оперативно оцінити та спрогнозувати поведінку. Безумовно, діяльність працівників Національної поліції відповідає зазначеним критеріям.

У діяльності працівників поліції часто має місце феномен брехні. Правопорушники брешуть поліцейському, щоб уникнути відповідальності, свідки брешуть, щоб їх не турбували повістками до суду. Таким чином брехня стає поняттям з чітко вираженим негативним змістом.

Говорячи про такий феномен, як брехня, ми повинні вказати, що ця тема є об'ємною та досить неоднозначною. У нашій країні довгий час не було повномасштабних досліджень цього феномена. Ще нещодавно наявні на цю тему матеріали були в основному викладенням праці П. Екмана «Психологія брехні» [5]. Цікава робота над темою брехні та способами її викриття сконцентрована в Міжнародній академії дослідження брехні, Міжнародного центру детекції брехні та профайлінгу (ICDS) на чолі з Є. Спіріцею. Цінність цих розробок для правоохоронців є беззаперечною, тому що їх підхід є практично-орієнтованим [3].

Для визначення брехні ми пошлемося на П. Екмана, який розумів брехню «... як дію, якою одна людина вводить в оману іншу, роблячи це навмисно, без попереднього повідомлення про свої цілі і без чітко вираженої з боку жертви прохання не розкривати правди». П. Екман виділяє дві форми брехні – умовчання (приховування правди) і спотворення (повідомлення неправдивої інформації) [5].

Діяльність працівника поліції тісно пов'язана з виявленням ознак брехні й обману. Уміння розуміти значення вербальних ознак, зчитувати невербальні ознаки – важлива навичка для поліцейського. Безсумнівно, в умовах оперативно-службової діяльності в поліцейського не завжди вистачає часу та здібностей цю роботу здійснювати. Тому в процесі підготовки поліцейських важливо розвинути в них уміння швидко здійснювати спостереження за громадянином, аналіз виділених ознак і прогноз його подальшої поведінки.

Технологія профайлінгу передбачає не лише вміння виділити вербальні та невербальні ознаки брехні, а й прогнозувати поведінку людини на основі наявних даних, відносити опонента до того чи іншого типу особистості. Без розвиненої спостережливості досягти цього неможливо [3].

Спостережливість як здатність помічати певні чинники, які стосуються поставленого завдання, передбачає обробку інформації, що надходить, з метою її аналізу та складання прогнозу розвитку ситуації. Навчання профайлінгу дозволяє сформувати когнітивну базу (яка враховує ознаки брехні, емоційні прояви, психотипи) й уміння отримувати необхідну інформацію.

Таким чином, навчання майбутніх працівників поліції технологіям профайлінгу сприятиме формуванню в них навичок цілеспрямованої спостережливості. Це дозволить поліцейським ефективно виконувати свої професійні обов'язки із забезпечення безпеки на дорогах і вулицях міст, а також забезпечити особисту безпеку на підставі прогнозування

поведінки партнерів по комунікації. Безумовно, технологія профайлінгу перебуває на стадії розвитку і відповідне навчання вимагає часу та спеціально відведених курсів і тренінгів, але та користь, яку ми отримаємо за результатами, є незрівнянно більшою.

Список бібліографічних посилань

1. Грицков Д. М. Психолого-педагогические условия развития социокультурной наблюдательности в теории и практике преподавания иностранных языков. *Гаудеамус. Психолого-педагогический журнал*. 2008. № 1 (13). С. 161–165.
2. Костина Л. Н., Перков А. А. Профили профессиональных компетенций сотрудников подразделений обеспечения безопасности дорожного движения. Орёл : ОрЮИ МВД России им. В. В. Лукьянова, 2016. 81 с.
3. Спирица Е. В. Психология лжи и обмана: как разоблачить лжеца. СПб. : Питер, 2017. 272 с.
4. Терещенко Ю. В. Содержание профессиональной наблюдательности сотрудников ОВД. *Психопедагогика в правоохранительных органах*. 1998. № 1 (7). С. 57–60.
5. Экман П. Психология лжи. Обмани меня, если сможешь. СПб. : Питер, 2011. 304 с.

Надійшла до редколегії 23.03.2018

СУЧАСНІ ПИТАННЯ ФІЗИЧНОЇ ПІДГОТОВКИ ТА ФІЗИЧНОГО ВИХОВАННЯ КУРСАНТІВ І СТУДЕНТІВ ВНЗ ІЗ СПЕЦИФІЧНИМИ УМОВАМИ НАВЧАННЯ

УДК 796.015-057.875-057.36

М. О. БОРОВИК,

викладач кафедри спеціальної фізичної підготовки факультету № 2
Харківського національного університету внутрішніх справ;
ORCID: <http://orcid.org/0000-0003-0943-6735>

ШЛЯХИ ПОКРАЩЕННЯ РІВНЯ ФІЗИЧНОЇ ПРАЦЕЗДАТНОСТІ МАЙБУТНІХ ОФІЦЕРІВ НАЦІОНАЛЬНОЇ ПОЛІЦІЇ УКРАЇНИ

Висвітлено питання, пов'язані із покращенням рівня фізичної працездатності майбутніх офіцерів Національної поліції України, які проходять навчання у вищих закладах освіти із специфічними умовами навчання, шляхом розвитку їх фізичної витривалості з використанням знань механізмів стомлення та відновлення.

Ключові слова: поліцейський, витривалість, фізична працездатність, втома, відновлення.

Ненормований робочий день, несення служби при несприятливих погодних умовах, постійна емоційна напруга, дані фактори негативно впливають на ефективне виконання поліцейським своїх обов'язків, тому одним із головних завдань, що вирішує освітній процес – це пошук шляхів підвищення їх фізичної працездатності, а саме вдосконалення рівня розвитку фізичних якостей та виявлення і активізацію скритих резервів організму.

Розвиток та вдосконалення фізичної витривалості з метою покращення рівня фізичної працездатності вимагають виявлення та опрацювання механізмів стомлення та відновлення, як наукової основи з метою оптимізації методики розвитку фізичних якостей.

Питанням покращення фізичної витривалості з метою вдосконалення фізичної працездатності, механізмам стомлення та найшвидшого відновлення після фізичного навантаження в своїх наукових працях висвітлювали такі вчені як М. Введенський, М. Виноградов, Н. Левітов, В. Моногаров, І. Павлов, Е. Пирогов, В. Платонов.

Мета статті – запропонувати та експериментально перевірити методику відновлення фізичної працездатності після перенесених фізичних навантажень майбутніх офіцерів Національної поліції України з метою розвитку їх фізичної витривалості.

На сьогоднішній день у науці не існує єдиного підходу до визначення поняття «фізична працездатність», однак відомо, що вона тісно пов'язана з такими термінами, як фізична витривалість та фізична підготовленість, які є результатом процесу фізичної підготовки. Якщо брати до уваги ознаки за якими характеризується фізична працездатність, то з упевненістю можна сказати, що фізична працездатність – це «потенційна здатність організму тривалий час здійснювати фізичне зусилля в статичному, динамічному та змішаному типах роботи» [7, с. 95].

Фізична працездатність характеризується рядом ознак, у зв'язку з тим, що вона являється комплексною здатністю організму, так на її прояв впливають: тіло будова, антропометричні показники, сила та витривалість м'язів, нейром'язова координація (спритність), стан опорно-рухового апарату (гнучкість), рівень функціонального стану кардіореспіраторної системи показником, якої є максимальне поглинання кисню на 1 кілограм маси кисню, спадковість. В таблиці 1 продемонстровано деякі фізіологічні функції в організмі, що впливають на стан фізичної працездатності протягом доби.

Таблиця 1

Зміна деяких фізіологічних функцій на протязі доби

Період доби, години	Стан організму	Фізіологічні функції
1-4	сон	Мінімальна працездатність
1-4		Мінімальна температура тіла
1-4		Мінімальна частота пульсу та дихання
1-4		Мінімальний тиск крові
2-5		Мінімальна фізіологічна активність
6-9	активність	Максимум адреналіну в крові
9-14		Максимальна працездатність
12-18		Максимальна фізіологічна активність
16-19		Максимальний тиск крові
16-19		Максимальна частота пульсу та дихання
17-18		Максимальна температура
16-20		Максимальна працездатність

Необхідно відмітити, що не можна робити висновки про рівень фізичної працездатності за одним показником, оскільки це може призвести до невірно обраної методики розвитку фізичної витривалості.

Фізична працездатність майбутнього офіцера Національної поліції України під час освітнього процесу у вищих закладах освіти із специфічними умовами навчання знаходить свій прояв під час, практичних занять з тактичної та фізичної підготовки, під час несення служби в добовому наряді та патрулюванні. Доцільно буде розглянути в таблиці 2 показники рівня витрат енергії при різних видах фізичного навантаження.

Таблиця 2

Витрати енергії при різних видах фізичного навантаження

№ з/п	Характер навантаження, стан організму	Витрата енергії за 1 хв на 1 кг маси тіла (кал)
1.	Сон	15,5
2.	Відпочинок лежачи	18,3
3.	Розумова праця сидячи	24,3
4.	Читання вголос	25,0
5.	Ходьба в приміщенні, 100 м\хв	109,0
6.	Ходьба 8 км\год	154,8
7.	Переміщення смугою перешкод	225,7
8.	Переповзання	354,8
9.	Біг 60 м на змаганнях	647,9
10.	Біг на 100 м з максимальною швидкістю	3150
11.	Біг зі швидкістю: 200 м\хв 325 м\хв 8 км\год	703,5 2625 569,1
12.	Бокс: Бойова стійка із трохи зігнутими колінами Бій з тінню Під час реального бою	 305,2 736,4 819-1122
13.	Боротьба	784

Закінчення табл. 2

№ з/п	Характер навантаження, стан організму	Витрата енергії за 1 хв на 1 кг маси тіла (кал)
14.	Їзда на велосипеді зі швидкістю:	
	3,5км\год	177
	15км\год	423,5
15.	Плавання зі швидкістю:	
	10 м\хв	210
	70 м\хв	1806

Розглянувши дану таблицю актуально буде звернути увагу на механізм стомлення та відновлення.

Втома – тимчасовий функціональний стан людини, що проявляється в зниженні фізичної працездатності від дії роботи інтенсивного характеру. Втома проявляється в зменшенні сили та витривалості м'язів, погіршенні координації рухів, уповільненні розумових процесів, та являється біологічною захисною реакцією направленою проти виснаження функціонального потенціалу центральної нервової системи [3, с. 34].

До факторів, що впливають на стан втоми можна віднести наступні: 1) фізіологічні – проявляються в порушенні функцій центральної нервової системи та процесу передачі нервового імпульсу в м'язи, недостатньому енергозабезпеченню мозку, порушенні периферичного кровообігу; 2) психологічні – невпевненість, неухважність, занижена активність; 3) медичні – зниження імунітету, перевтома, перетренованість, хронічні травми; 4) матеріально-технічні – неякісний одяг для занять, неповноцінне харчування, поганий стан спортивного спорядження; 5) спортивно-педагогічні – нераціональні засоби та методи підготовки, недоліки при плануванні навантаження та відпочинку, недостатнє урахування вікових та статевих особливостей.

З метою більш ефективного вивчення механізму втоми необхідно мати на увазі, що під час фізичного навантаження в організмі також можуть розвиватись наступні процеси, такі, як: перевтома, втомленість та втомлюваність.

Втомлюваність – об'єктивна ознака фізичного навантаження викликати втому, визначається з одного боку величиною навантаження на організм, а з іншого боку ступенем фізичної та психологічної підготовленості до певного виду навантаження [6, с. 220]. Якщо втомлюваність – це об'єктивна ознака навантаження то втомленість – це суб'єктивна ознака стану окремих ланок, або всього організму в цілому.

У разі, якщо недотриманий регламент часу роботи та відпочинку, а також у випадку виконання роботи інтенсивного характеру, організм людини може відчувати стан перевтоми, яка буде проявлятися у формі невроту.

Вирішення питання покращення фізичної працездатності не повинно, відбуватись за рахунок постійного збільшення об'єму та інтенсивності тренування, навіть за умов використання новітніх методик розвитку фізичних якостей, що може призвести до погіршення стану здоров'я, а також погіршення показників рівня фізичної підготовленості.

Підвищення рівня фізичної працездатності буде відбуватись лише у випадку коли витрати енергії від фізичного навантаження будуть компенсуватися в процесі відновлення. Не слід вважати, що процес відновлення після фізичного навантаження тотожний процесу відновлення після захворювань, травм чи перетренованям [5, с. 56].

Головною ознакою відновлення після фізичного навантаження, є дія суперкомпенсації, яка ґрунтується на базових законах функціонування живої клітини, а саме коли під дією фізичного навантаження клітина втрачає запас енергії, а з часом вона її відновлює з деяким запасом. Вченими доведено, що чим краща фізична підготовленість організму тим більший повинний бути об'єм та інтенсивність навантаження, з метою найшвидшого виникнення суперкомпенсації [2, с. 58].

Під час освітнього процесу поліцейський може використовувати, як специфічні так і не специфічні засоби відновлення після фізичного навантаження. До не специфічних засобів відноситься:

– педагогічні засоби – зміна інтервалів відпочинку між повтореннями окремих вправ, окремих тренувань, тренувальних мікро- та макроциклів, розробка методики вдосконалення технічних дій, вивчення тактичних дій.

– медико-біологічні засоби – раціональне харчування (в залежності від обсягу навантаження), різновиди масажів, використання лазні, музикотерапія, застосування фармакологічних препаратів та вітамінів.

Окрему увагу поліцейському задля пришвидшенню процесу відновлення слід приділити харчуванню, у зв'язку з тим, що під час підвищеного нервово-емоційного стану та при тривалих фізичних навантаженнях, потреба у білках, вітамінах та корисних речовинах підвищується. В таблиці 3 наведена енергетична цінність продуктів харчування, що максимально впливають на процес відновлення.

Таблиця 3

Енергетична цінність продуктів харчування

Продукти	Ккал	Білки, г	Жири, г	Вуглеводи, г	Вітаміни, мг			Мінеральні речовини				
					А	В ₁	С	кальцій	калій	магній	фосфор	залізо
1	2	3	4	5	6	7	8	9	10	11	12	13
Ряжанка, кефір	62	2,8	3,5	4,5	0,05	0,05	1,0	120,0	127,0	14,0	95,0	0,1
Згушене молоко з цукром	324	6,8	8,3	53,5	0,03	0,06	2,5	307,0	314,0	34,0	219,0	0,6
Сухе молоко	469	22,8	24,4	36,3	0,32	0,24	4,0	939,0	994,0	108,0	790,0	1,1
Сметана I гатунку	284	2,1	28,2	3,1	0,3	0,05	-	86,0	91,0	10,0	68,0	0,1
Сир жирний	233	11,1	18,8	3,0	-	-	-	140,0	-	-	130,0	-
Сир нежирний	75	13,6	0,5	3,5	-	-	-	164,0	-	-	151,0	-
Тверді сири	338=380	18–22	26–30	2–4	0,22	0,07	-	700–1000	-	-	400–600	-
Яйця	150	10,6	11	0,5	0,7	0,16	-	50,0	135,0	12,0	214,0	2,5
Сири плавлені	255	17–19	18–19	2,0–2,4	-	-	-	691,0	-	-	686,0	-
Морозиво вершкове	177	3,4	9,4	18,5	-	-	-	137,0	109,0	12,0	82,0	0,1
Яловичина I категорії	154	15,0	10,0	-	0,01	0,1	-	10,0	305,0	21,0	194,0	2,7
Яловичина II категорії	106	18,0	4,0	-	-	-	-	12,0	356,0	25,0	226,0	3,1
Баранина I категорії	206	14,0	16,0	-	-	0,17	-	9,0	278,0	19,0	177,0	2,5
Свинина м'ясна	245	14,0	20,0	-	-	0,93	-	9,0	279,0	19,0	178,0	2,5
Свинина жирна	380	12,0	35,6	-	-	-	-	8,0	246,0	17,0	156,0	2,2
Телятина	74	17,0	0,5	-	0,01	0,23	-	8,0	339,0	24,0	176,0	1,7
Кролик	144	18,0	7,5	-	-	0,08	-	21,0	364,0	25,0	224,0	1,6

Закінчення табл. 3

1	2	3	4	5	6	7	8	9	10	11	12	13
Курятина	185	17,0	12,0	-	0,12	0,15	-	12,0	-	-	200,0	1,5
М'ясо тушковане	226	14,0	17,7	1,1	-	0,02	-	20,0	230	19,0	172,0	3,1
Шинка	365	14,4	33,0	-	-	0,7	-	10,0	288,0	20,0	110,0	2,1
Ковбаса любительська	291	11,6	26,0	-	-	0,33	-	7,0	217,0	15,0	139,0	1,9
Ковбаса чайна	148	10,5	11,0	1,1	-	-	-	7,0	217,0	15,0	139,0	1,9
Ковбаса напівкопчена	340	15,0	30,0	-	-	-	-	10,0	300,0	21,0	193,0	2,6
Сосиски	204	10,5	18,0	0,4	-	-	-	7,0	210,0	15,0	134,0	1,9
Судак	72	16,0	1,0	-	-	0,04	-	21,0	317,0	25,0	218,0	1,0
Тріска	65	15,0	0,5	-	-	0,08	-	57,0	361,0	27,0	222,0	0,7
Севрюга	164	14,5	11,0	-	0,03	0,08	-	19,0	287,0	23,0	197,0	0,9
Оседець солоний атлантичний	119	16,0	6,0	-	-	0,02	-	20,0	307,0	24,0	211,0	1,0
Сьомга	187	19,0	12,0	-	-	-	-	40,0	211,0	62,0	243,0	2,5

Психологічні засоби – аутогенне тренування, м'язова релаксація, комфортні умови навколишнього середовища [4, с. 97].

До специфічних засобів відновлення належать: фізичні вправи невеликої інтенсивності, розважальні ігри, ідеомоторна рухова активність, відвідування розважальних та спортивних заходів, прогулянки в лісистій місцевості. Звичайно використання тих чи інших засобів багато в чому залежить від соціально-культурного рівня, особистого інтересу, регіональних традицій [1, с. 324].

Не слід забувати, що стосується факторів котрі негативно впливають на процес відновлення такі як, тютюнопаління та алкоголь, які негативно впливають на всі органи та системи організму та викликають привикання.

Висновок. Вміння поліцейського використовувати під час освітнього процесу знання механізмів стомлення та відновлення надасть змогу ефективно покращувати особистий фізичний та психологічний стан що, в свою чергу, буде служити передумовою вдосконаленню його фізичної працездатності.

Отже, дотримання розглянутих вище засобів відновлення фізичної працездатності, дозволить підвищити рівень розвитку фізичної витривалості поліцейського, що в подальшому буде сприяти більш ефективному виконанню професійних обов'язків.

Перспективним напрямком подальших досліджень є поглиблене вивчення кожного із запропонованих засобів відновлення під час навантажень різного напрямку, а також відновлення поліцейських з різним рівнем розвитку фізичних якостей з метою вдосконалення їх фізичної працездатності.

Список бібліографічних посилань

1. Бака М. М., Корж В. П., Фізичне і військово-патріотичне виховання молоді. Київ : Пошуково-видавниче агентство «Книга Пам'яті України», 2004. 460 с.
2. Заярін Г. О., Несін О. М., Мельников Г. Б. Психофізична підготовка курсантів навчальних закладів МВС : навч. посіб. / за ред. Г. О. Заяріна. Донецьк : Донец. ін-т внутр. справ, 2001. 240 с.
3. Коц Я. М. Спортивная физиология : учебник для институтов физической культуры. М. : Физкультура и спорт, 1998. 202 с.
4. Лубышева Л. И. Социология физической культуры и спорта : учеб. пособие. М. : Академия, 2001. 240 с.
5. Лукьяненко В. П. Физическая культура: основы знаний : учеб. пособие. Ставрополь : Изд-во СГУ, 2001. 224 с.

6. Платонов В. Н. Общая теория подготовки спортсменов в олимпийском спорте. Киев : Олимп. лит., 2004. 806 с.

7. Фізичне виховання : навч. посіб. / Присяжнюк С. І., Краснов В. П., Третяков М. О., Раєвський Р. Т., Кійко В. Й., Панченко В. Ф. Київ : Центр учб. літ., 2007. 192 с.

Надійшла до редколегії 08.03.2018

УДК 378.147

Л. В. ЗУБЧЕНКО,

*кандидат педагогічних наук, доцент кафедри спеціальних дисциплін та фізичного виховання
Донецького юридичного інституту МВС України;*

В. А. ГОЛИК,

*старший викладач кафедри спеціальних дисциплін та фізичного виховання
Донецького юридичного інституту МВС України*

МОТИВАЦІЯ УЧНІВ СТАРШОЇ ШКОЛИ ДО ЗАНЯТЬ З ФІЗИЧНОЇ ПІДГОТОВКИ ТА ВИБОРУ ПРОФЕСІЇ ПОЛІЦЕЙСЬКОГО ЗАСОБАМИ FITNESS BOOT CAMP

Представлено систему фізичної підготовки школярів засобами Fitness Boot Camp, обґрунтовано доцільність використання засобів Fitness Boot Camp для формування позитивної мотивації до вибору професії поліцейського та необхідних фізичних якостей майбутніх курсантів.

Ключові слова: *мотивація, фізична підготовка, Fitness Boot Camp, учні старшої школи.*

Як відомо, фізична культура є невід'ємною частиною сучасної культури. Завжди підкреслювалося, що фізична культура є не тільки способом фізичного вдосконалення та оздоровлення, але також і найважливішим виховним цивільним чинником, що підвищує творчий громадський потенціал [1, с. 24]. На жаль, в нашій країні не створені достатні (ні матеріальні, ні психологічні) причини для широкого залучення населення до занять фізичною культурою. Понад три чверті населення України не займається фізичною культурою самостійно. І справа не тільки в тому, що у людей дуже мало вільного часу, що поруч з будинком відсутні спортивні майданчики (а ті, що функціонують, знаходяться далеко від місця проживання).

Набагато гірші справи з психологічним настроєм на заняття фізичною культурою. Як наслідок – відсутність звички до систематичного виконання комплексів фізичних вправ. Крім того, в якості, може бути, найважливішою причини, слід зазначити масову «фізкультурну безграмотність»: майже повна відсутність знань, умінь і навичок занять фізичною культурою. практично відсутня література для людей, які займаються фізичною культурою самостійно [2, с. 78]. Важливим засобом попередження захворювань учнів, зміцнення їхнього здоров'я, підвищення рівня їхньої фізичної підготовленості є рухова активність, яка виявляється в посиленій фізичній діяльності учня. Рухова активність є характерним чинником здорового способу життя учня, що визначає спрямованість його здібностей, знань, навичок, прагнень, концентрацію вольових зусиль на реалізацію навчальних потреб та фізкультурно-спортивних інтересів [5, с. 160–161].

Не є секретом вкрай низька загальна фізична підготовка майбутніх курсантів. Йдеться про те, що в школі (яка просто зобов'язана давати ґрунтовну початкову фізичну підготовку) рівень фізичного розвитку учнів катастрофічно падає за рахунок різкого скорочення різних спортивних гуртків і секцій. Багато дослідників вважають цей процес прямим наслідком недостатнього фінансування шкіл з боку держави, відзначають постійно погіршується матеріально-технічну базу. Як негативний момент відзначається і проблема випередження

фізіологічного розвитку фізичного (бурхлива акселерація підлітків). Крім того, навіть в школах, де фізичній культурі приділяється достатня увага, заняття із загальної та спеціальної фізичної підготовки проводяться, в основному, при низьких (в кращому випадку – середніх) фізичних навантаженнях [2–4].

Це яскраво проявляється на вступних іспитах з фізичної підготовки. Наприклад, на оцінку «відмінно» вступні іспити з фізичної підготовки в навчальні заклади МВС України в 2017 році здали тільки 15 % абітурієнтів. Окремі абітурієнти виконуючи вправи, насилу виконують нормативи найнижчого «граничного» рівня.

Цілком природно, що коли вчорашні школярі стають курсантами (що автоматично має на увазі різке збільшення фізичних навантажень), їм дуже важко (а часом – і неможливо) вийти на рівень справжніх «дорослих» вимог (наприклад, провести прийом затримання злочинця або прийом захисту від нападу). Наслідком цього є не тільки вкрай низький рівень засвоєння матеріалу, а й взагалі втрата будь-якого інтересу до занять з фізичної підготовки [2, с. 78].

Що ж робити? На нашу думку, для усунення даного феномена, можливість озброєння майбутніх курсантів знаннями і навичками з фізичної підготовки (й не тільки) можливо через формування системи теоретичних знань та демонстрацію різних позитивних впливів фізичних навантажень. Починаючи з червня 2017 року, для формування інтересу учнівської молоді до професії поліцейського, а також для її професійного вибору, викладачами кафедри спеціальних дисциплін та фізичного виховання Донецького юридичного інституту МВС України (в рамках реалізації проекту соціальної дії програми Active Citizens Ukraine за підтримки British Council та програмної ініціативи Координаційний центр переміщених ВНЗ, ГО «Центр інновацій та сталого міжнародного розвитку» («CISID»)), щомісячно, проводяться інформаційно-практичні семінари «Безпека при поводженні зі зброєю», де школярі мають можливість отримати знання щодо аналізу пунктів нормативно-правових документів, які регламентують та регулюють діяльність в галузі правил застосування та використання зброї, головними положеннями Кодексу стрілка, матеріальної частини зброї, її тактико-технічних характеристик, заходів безпеки при поводженні зі зброєю. Також школярі мають можливість попрактикуватися у навчальній стрільбі з використанням мультимедійного тиру «Рубін».

А як же з сформувати інтерес до фізичної підготовки? Саме тому для формування інтересу учнівської молоді до занять з фізичної підготовки, а також для роботи з професійної орієнтації (в рамках реалізації проекту соціальної дії «Безпека при поводженні зі зброєю»), викладачами кафедри спеціальних дисциплін та фізичного виховання Донецького юридичного інституту МВС України щомісячно, починаючи з вересня 2018 року, планується для учнів випускних класів організація та проведення фізкультурно-оздоровчих занять за експериментальною програмою Fitness Boot Camp (фітнес для новобранців).

За останні 10 років у світовій індустрії фітнесу та рекреаційно-оздоровчих видів рухової активності відбувся неймовірний стрибок. У зв'язку з ростом попиту споживачів на нові, цікаві та часом навіть дивні програми тренувань зароджуються все нові та нові напрями фітнесу. Одним із таких напрямів є американський напрям Fitness Boot Camp [6]. Він побудований за принципами підготовки американських призовників та включає в себе мікс з присідань, віджимань, берпі та інших «солодощів» армійського життя. Основною метою занять Fitness Boot Camp є змусити людину перевищити свої фізичні можливості, «стрибнути вище голови». Наставник в Fitness Boot Camp віддає не команди, а накази, причому нерідко навіть на підвищених тонах.

У експериментальну програму для школярів Fitness Boot Camp в ДЮОІ входить: стройова підготовка (положення статуту Національної поліції, вчили стройового вишколу, діяти злагоджено, виконувати команди як в поодиначному порядку, так і в складі навчального взводу; основи топографії (навчання основ географічного та геометричного вивчення місцевості з наступним створенням та уточненням топографічних карт); основи тактики (ознайомлення з положеннями основних Законів України в разі здійснення правопорушення і злочину, їх ознаки і склад, порядок застосування заходів фізичного

впливу, спеціальних засобів та вогнепальної зброї); поведження зі зброєю (навчання щодо основних характеристик зброї (матеріальна частина), заходи безпеки при поводженні зі зброєю); спеціальна фізична підготовка (виконання комплексу армійських вправ, підтягування на перекладині, комплексно-силової вправи, берпі, найпростішим бойовим прийомом). По такій програмі заняття для учнів проходять повні три дні, вони знаходяться на території навчального корпусу всі ці дні, під «пресом» старшини, відчують братство з іншими учасниками тренування на польовій кухні і випробують після цього «психологічний і фізіологічний катарсис».

Для більшої достовірності спортивну форму замінюють камуфляжем, а вправи виконуються як в спортивному залі, так і на вулиці (незалежно від погодних умов). Крім того, система організації занять Boot Camp сприяє розвитку самоорганізації школярів, розвиває їх вольові якості, формує активну рухову діяльність та комплекс необхідних знань, умінь та навичок з наведених занять.

У зв'язку з цим Fitness Boot Camp можна розглядати як раціональний шлях удосконалення фізичних якостей учнів, можливість долучитися до програми навчання курсантів – майбутніх поліцейських та продемонструвати переваги цієї професії.

Розпорядок дня школярів у «таборі новобранців» на цей період такий: о сьомій годині ранку – команда «Підйом». Потім проводиться ранкова зарядка (біг, розминочні і силові вправи). Після зарядки майбутні поліцейські заправляють ліжка, вмиваються і шикуються на ранковий огляд. Під час огляду перевіряється дотримання норм гігієни і стан форми одягу. Після ранкового огляду навчальний взвод учнів строєм відправляється на сніданок.

Потім навчальні заняття:

а) *зі стройової підготовки*: де викладачі роз'яснюють школярам положення статуту Національної поліції, вчать стройового вишколу, діяти злагоджено, виконувати команди як в поодиначному порядку, так і в складі навчального взводу;

б) *основ тактики*: де викладачі вчать ключовими положеннями основних Законів України (щодо класифікації правопорушень та злочинів, їх ознаки і склад), порядок застосування заходів фізичного впливу, спеціальних засобів та вогнепальної зброї;

в) *навчальні заняття поведження зі зброєю* дають можливість школярам ознайомитися з головними положеннями Кодексу стрілка, матеріальної частини зброї, її тактико-технічних характеристик, заходів безпеки при поводженні зі зброєю, а також порядку і правил застосування та використання. Також школярі мають можливість долучитися до навчальної стрільби через можливість використання потужностей мультимедійного тиру «Рубін».

Друга половина дня буде присвячена навчальним заняттям зі спеціальної фізичної підготовки. Вони передбачають формування в учнів рухових якостей та навичок, необхідних у повсякденній діяльності поліцейського та в разі виникнення екстремальних ситуацій; витривалості, швидкісних та силових якостей, знань щодо самоконтролю за фізичним станом та станом здоров'я у процесі виконання фізичних вправ; знань щодо застосування прийомів самозахисту, особистої безпеки.

Під час таких навчальних занять-тренувань велика увага приділяється фізичним вправам силової та аеробної спрямованості, особливо працюють і зміцнюються м'язи рук, ніг, спини.

Після вечері, у школярів є час позайматися самостійно або відпочити перед заходом до сну (можна організувати вечірні прогулянки та різні фізкультурно-оздоровчі заходи).

Такий «армійський» розпорядок дня, який бездоганно виконується всі дні, що учні перебувають в стінах навчального «табору для новобранців» ДЮОІ, привчить їх до дисципліни та самостійності, сформує вольові та моральні якості, без яких неможливо стати справжнім поліцейським.

Таким чином, аналізуючи перспективи діяльності при запровадженні та використанні учнівської молоді в період так-званих «армійських днів», можна стверджувати про програму плив В результаті дослідження обґрунтовано доцільність використання експериментальної фітнес-програми Fitness Boot Camp для формування мотивації на здоровий спосіб життя та

вибору професії поліцейського. В подальших дослідженнях планується розробка програм Fitness Boot Camp для представників інших вікових груп з різним рівнем фізичного стану.

Список бібліографічних посилань

1. Бойко Г. М. Види оздоровчо-рекреаційної рухової активності : навч. посіб. Ч. 1. Київ : Талком, 2014. 165 с.
2. Байтало Ю. М. Роль фізичного виховання у професійній підготовці курсантів навчальних закладів МВС України. *Педагогіка, психологія та медико-біологічні проблеми фізичного виховання і спорту*. 2008. № 6. С. 78–80.
3. Компанієць Ю. А. Використання інтерактивних методів у фізичному вихованні курсантів вищих навчальних закладів МВС України. *Педагогіка, психологія та медико-біологічні проблеми фізичного виховання і спорту*. 2013. № 8. С. 41–45.
4. Романова Н. Ф. Теоретичні аспекти розробки стандарту формування здорового способу життя. *Науковий часопис НПУ імені М. П. Драгоманова. Серія 11: «Соціальна робота. Соціальна педагогіка»*. 2014. Вип. 19. С. 69–75.
5. Стратегии и рекомендации по здоровому образу жизни и двигательной активности : сб. материалов ВОЗ / сост. Е. В. Имас, М. Д. Дутчак, С. В. Трачук. Киев : НУФВСУ ; Олимп. лит., 2013. 528 с.
6. Warner J. Top 10 Fitness Trends Picked for 2013. *Web MD*. 29 Oct 2012. 19 Jun 2013.

Надійшла до редколегії 12.03.2018

УДК 796.323.2(477)

В. М. КАЗНАЧЕСЬ,

*старший викладач кафедри спеціальної фізичної підготовки факультету № 2
Харківського національного університету внутрішніх справ;
ORCID: <http://orcid.org/0000-0002-2412-795X>*

РОЛЬ БАСКЕТБОЛУ В ПІДГОТОВЦІ ПОЛІЦЕЙСЬКИХ У ВИЩИХ НАВЧАЛЬНИХ ЗАКЛАДАХ

Проаналізовано роль спортивної гри баскетбол при підготовці поліцейських у вищих навчальних закладах, встановлено, що баскетбол сприяє виконанню багатьох завдань при підготовці кваліфікованих працівників поліції.

Ключові слова: баскетбол, підготовка поліцейських, освітній процес, вищий навчальний заклад.

На сучасному етапі державотворення інтеграція України до Європейського Союзу визнається неодмінно складовою подальшої демократизації нашої країни, формування громадянського суспільства. Освіта у вищих навчальних закладах системи МВС України завжди була важливою та невід'ємною складовою підготовки поліцейських кадрів і процес її формування та розвитку відбувався в недосконалих умовах державного будівництва в незалежній Україні. Повсякчас, сучасне суспільство вимагає від працівника поліції високого рівня фізичної культури, освіченості, здатності до самоосвіти та самовдосконалення, уміння застосовувати свої уміння та навички в різних сферах правоохоронної діяльності, що об'єктивно потребує переосмислення існуючої системи підготовки кадрів для поліції [1, с. 5].

Сьогодення висуває кардинально нові вимоги і до процесу фізичної підготовки поліцейських. Вона має бути гнучкою, розгалуженою, варіативною, здатною задовольнити потреби працівників саме в тих сферах, при виконанні спеціальних завдань, що відповідають викликам часу.

Як свідчить вітчизняний і міжнародний досвід, фізичне виховання і спорт у вищому навчальному закладі має широкі можливості для формування професійної та загальної культури особистості. Таким чином, основним завданням підготовки поліцейського є

формування соціально-активної, всебічно розвиненої, висококультурної, фізично і морально здорового фахівця.

Для реалізації зазначених завдань суттєвим є залучення курсантів (студентів) на заняттях із фізичного виховання до ігрової діяльності. Саме в ігровій діяльності об'єктивно поєднуються два дуже важливих фактори: з одного боку, курсанти (студенти) включаються в практичну діяльність, розвиваються фізично, звикають самостійно діяти, з іншого боку – отримують моральне і естетичне задоволення від цієї діяльності, поглиблюють пізнання навколишнього середовища. Все це в кінцевому підсумку сприяє вихованню особистості в цілому. Таким чином, гра є одним з комплексних засобів виховання. Вона спрямована на всебічну фізичну підготовленість, вдосконалення функцій організму, рис характеру тощо.

Одним з найпопулярніших видів спортивних ігор є баскетбол. Ця гра має багато шанувальників як серед тих, хто займався раніше і захоплюється зараз, так і серед людей, яким подобається баскетбол за динамічність, азарт спортивної боротьби конкуруючих команд, легкість та невимушеність володіння гравцями м'ячем при виконанні прийомів гри в складних ігрових ситуаціях. Видовищність ігри, безсумнівно, підвищують незвичайні правила гри і розміщення корзини високо над майданчиком. Баскетбол, має столітній шлях розвитку, в останні 30–40 років невпізнанно змінився порівняно з першим п'ятдесятиріччям свого існування. Підвищилася технічна підготовка гравців за рахунок розширення арсеналу прийомів гри і поліпшення виконавської майстерності. У всіх аспектах зріс атлетизм спортсменів і динамізм самої гри [1, с. 5].

У грудні 1891 року викладач фізичного виховання Спрінгфілдського тренувальної школи (пізніше школа була перетворена в коледж) в штаті Массачусетс (США) Джеймс Нейсміт винайшов гру, яку охарактеризував так: «в баскетбол легко грати, але важко грати добре». Нова гра виявилася настільки динамічною і захоплюючою, що перевершила найкращі надії Нейсміта. Дуже скоро вона завоювала загальне визнання в Америці, а в сучасному світі в неї грають мільйони людей [1, с. 6].

Аналіз наукових досліджень свідчить про доцільність використання баскетболу під час підготовки фахівців у вищих навчальних закладах, зокрема, поліцейських. Адже, баскетбол, як найбільш розповсюджений вид спорту у світі, сприяє виконанню багатьох завдань при підготовці кваліфікованих працівників поліції [2, с. 17].

До таких завдань можна віднести:

- поліпшення та укріплення здоров'я на заняттях з баскетболу;
- поліпшення особистісних якостей людини (формування обов'язку, наполегливості, особиста відповідальність в групі, командна робота, формування поваги до правил та інших осіб);
- розвиток психологічних якостей (розвиток пізнавальних якостей, контроль сприйняття, впевненість в собі, самоконтроль тощо).

Баскетбол, саме той вид спорту, який розвиває у людини безліч різних рухових здібностей. В процесі гри в баскетбол, розвиваються рухові (фізичні) здібності: швидкісні; швидкісно-силові (ривки, стрибки з м'ячем і без м'яча, кидки і передачі); витривалість (тривале виконання вправ з м'ячем і без м'яча з різною, часто з високою швидкістю).

Система фізичних вправ, заснованих на баскетболі, також робить багатобічний вплив на розвиток психічних процесів в організмі курсанта (студента). Баскетбол покращує сприйняття, увагу, пам'ять, розвиває уяву і мислення, що є основою для якісного сприйняття і дотримання правил, і умов як самих вправ, так і гри, узгодження дій як індивідуального гравця, так і всіх команди в цілому.

Основу баскетболу складають прості природні рухи – стрибки, біг, передачі і кидки. Такі прийоми є легкими для сприйняття. Під час гри кожен гравець прагне перевершити свого суперника швидкістю своїх дій, які спрямовані на досягнення перемоги. Гра привчає гравців максимально мобілізувати свої сили і можливості, долати труднощі, що виникають під час гри, діяти з максимальною напругою фізичних і моральних сил. Всі ці фактори сприяють вихованню у молодих людей рішучості, наполегливості і цілеспрямованості [3, с. 23].

В ході гри постійно чергуються рухи і дії, які постійно змінюються за інтенсивністю та тривалістю і в кінцевому результаті вони надають комплексний вплив на організм людини. Баскетбол сприяє розвитку багатьох фізичних якостей, формування рухових навичок, а також зміцнює внутрішні органи.

Спеціально підібрані ігрові вправи, що виконуються індивідуально, в двійках, трійках, командах, рухливі ігри та завдання з м'ячем створюють необмежені можливості для розвитку, перш за все координаційних здібностей (орієнтування в просторі, швидкість реакції і перестроювання рухових дій, точність диференціювання і оцінювання просторових, силових і часових параметрів рухів, здатність до узгодження окремих рухів в цілісній комбінації). Особливістю спортивної гри баскетбол є миттєва зміна ситуацій, орієнтування в складній руховій діяльності, виконання різноманітної діяльності, виконання різноманітних рухових дій з м'ячем і без м'яча.

Обстановка під час гри постійно змінюється і весь час створюються нові ігрові ситуації. Такі умови змушують гравців постійно спостерігати за ходом гри, розвивають у них здатності миттєво оцінювати позицію, діяти швидко, винахідливо і ініціативно в будь-яких ситуаціях. Спостерігаючи за процесом гри, гравці розвивають у себе здатності до концентрації уваги, часової і просторової орієнтації. Безперервна зміна ігрової обстановки, удачі чи поразки викликають у гравців прояв різних почуттів і переживань, які впливають на їх діяльність. Високий рівень емоцій постійно підтримують активність і інтерес до гри. Володіючи такими особливостями, баскетбол створює ряд сприятливих умов для виховання у курсантів (студентів) уміння управляти своїми емоціями, не втрачати можливості контролю над своїми діями.

Під час гри кожен гравець, з огляду на зміну ігрової обстановки, самостійно визначає, які дії необхідно виконати, а також прийняти рішення, коли і як діяти. Такі дії сприяють вихованню в гравців творчої ініціативи. Також слід пам'ятати про те, що на відміну від усіх командних видів спорту баскетбол дає можливість показати індивідуальні здібності кожного гравця, а також іноді дає можливість самостійно вирішити результат гри.

Правилами гри передбачено також етику поведінки спортсменів по відношенню до своїх супротивників і суддів. Для регулювання взаємовідносин на ігровому майданчику між учасниками існують персональні і технічні покарання. Така особливість створює умови для виховання дружби і товариства і створює у курсантів (студентів) звичку підпорядкувати свої дії інтересам команди.

На сьогодні в системі фізичного виховання баскетбол набув великої популярності через економічну доступність гри, високу емоційність, великий видовищний ефект і найголовніше, що ця гра сприятливо впливає на організм людини. У багатьох випадках ігрові моменти допомагають моделювати життєві ситуації, що виникають в практичній діяльності поліцейського, а вихована при грі в баскетбол звичка дотримуватись встановлених норм і правил поведінки, бути працьовитим, дисциплінованим знаходять свою реалізацію та затребуваність у професійній діяльності.

Список бібліографічних посилань

1. Аркуша А. О., Королінська С. В. Основи техніко-тактичної підготовки в баскетболі : навч. посіб. Харків, 2013. 103 с.
2. Защук С. Г., Ивчатова Т. В. Баскетбол в физическом воспитании студентов нефизкультурных вузов. *Педагогіка, психологія та медико-біологічні проблеми фізичного виховання і спорту*. 2009. № 5. URL <http://www.sportpedagogy.org.ua/html/journal/2010-05/10zsgnsu.pdf> (дата звернення: 20.04.2018).
3. Волков О., Волошин А. Вершини українського баскетболу. Київ, 2010. 72 с.

Надійшла до редколегії 25.04.2018

УДК 351.74

О. В. КУЗНІЧЕНКО,

*кандидат юридичних наук, доцент, доцент кафедри цивільно-правових дисциплін
Одеського державного університету внутрішніх справ;*

А. С. САЛМАН,

курсант факультету № 3 Одеського державного університету внутрішніх справ

ПІДВИЩЕННЯ КВАЛІФІКАЦІЇ ПРАЦІВНИКІВ ОРГАНІВ НАЦІОНАЛЬНОЇ ПОЛІЦІЇ

У сучасних умовах реформування з новою силою позначилася проблема перепідготовки та підвищення кваліфікації кадрів керівних працівників правоохоронних органів, їх адаптації до нових сучасних реалій. Назріла необхідність перетворень системи додаткової професійної освіти працівників правоохоронних органів як найважливішої умови підвищення ефективності їх професійної діяльності. Існує потреба в удосконаленні системи багаторівневої професійної освіти, яка була б орієнтована на практику, враховувала кваліфікацію конкретного працівника органів національної поліції (далі – ОНП), специфіку кожного відомчого навчального закладу, особливості регіону.

Для успішного виконання службово-трудових завдань з охорони правопорядку та боротьби зі злочинністю, вдосконалення професійної підготовленості працівники ОНП повинні підвищувати свою кваліфікацію.

Це також підтверджує аналіз адміністративно-правового регулювання просування по службі в ряді зарубіжних країн (США, Японія, Франція, Італія), який показує, що найважливішим критерієм успішної кар'єри є здатність службовця виконувати покладені обов'язки, що у свою чергу припускає постійне підвищення кваліфікації [1, с. 52].

Підвищення кваліфікації в системі додаткової освіти ОНП України – це додаткове навчання після отримання основної освіти для осіб, що займаються професійною службовою діяльністю в сфері охорони громадського порядку, з метою забезпечення сучасного та якісного виконання своїх посадових обов'язків. Основна мета такого навчання полягає в поглибленні та вдосконаленні професійних знань, навичок та умінь, необхідних для виконання своєї службово-трудової діяльності відповідно до вимог сучасного законодавства, а також передового досвіду правоохоронних структур України та зарубіжних країн у сфері боротьби зі злочинністю.

Процес становлення України як демократичної, правової, соціальної держави, її інтеграція до європейської спільноти передбачає реформування системи органів національної поліції, істотними ознаками якого є зміни в системі управління, оновлення нормативно-правової бази діяльності, відкритість, структурна перебудова, демілітаризація, тісне партнерство з населенням, нові підходи до оцінки ефективності роботи органів та підрозділів. Для реформування органів національної поліції України суттєве значення має перебудова всієї кадрової роботи на засадах професіоналізму.

Підвищення кваліфікації може здійснюватися в ході проходження стажування в різних практичних підрозділах.

Цілі підвищення кваліфікації працівниками ОНП:

- забезпечення ефективного виконання нових комплексних завдань;
- збільшення їх інноваційного потенціалу;
- підготовка до просування на посаді чи горизонтальному переміщенню;
- освоєння нових професійних вимог, в тому числі при переведенні в інший підрозділ;
- отримання вищої кваліфікації;
- придбання знань, що виходять за рамки існуючої посади;
- прищеплення навичок прийняття управлінських рішень;
- спонукання вчитися далі [2, с. 87–88].

Переваги підвищення кваліфікації, як способу розвитку працівників ОНП полягає в її цільовій спрямованості, можливості всебічного розвитку особистості, гнучкому зворотному зв'язку, різноманітності методик навчання, індивідуально-груповому підході.

На базі Одеського державного університету внутрішніх справ проходять курси підвищення кваліфікації (спеціалізації) офіцерів поліції різних підрозділів органів національної поліції [3].

Даний навчальний заклад вже вкотре приймає у своїх стінах офіцерів, які не лише покращують вже набуті знання, але й здобувають нових навичок, які актуальні на сьогоднішній день.

Щоразу інструктори ОДУВС намагаються удосконалювати програму навчання та підвищувати рівень практичних занять. Тож, за затвердженою програмою групи офіцерів проходять навчання за такими темами, як: права людини, взаємодія поліції та суспільства, профілактична робота офіцерів поліції, взаємодія з громадськими формуваннями та підрозділами Національної поліції, ефективна комунікація, стресостійкість, техніка опитування, професійна етика, законодавство України щодо реагування на звернення громадян, толерантність та недискримінація у роботі поліцейського.

Після пройденого курсу усі, хто навчався, складають підсумковий іспит, що дає змогу перевірити, на якому рівні офіцери засвоїли матеріал. Таким чином, показавши гарні результати в центрі оцінювання, усім офіцерам поліції на урочистому зібранні керівництво університету та відділу післядипломної освіти ОДУВС вручило відповідні свідоцтва про підвищення кваліфікаційного рівня.

Процес навчання при підвищенні кваліфікації покликаний здійснювати освітню, виховну і розвиваючу функції.

Освітня функція процесу навчання передбачає засвоєння особистістю наукових знань, формування системи спеціальних знань, навичок та умінь.

Виховна функція процесу навчання полягає у формуванні системи ціннісно-емоційних відносин особистості до світу й сукупності її якостей.

Розвиваюча функція процесу навчання визначає розвиток загальних і спеціальних здібностей працівника.

Раціонально організоване підвищення кваліфікації працівників ОНП базується на принципах систематичності, цілеспрямованості, врахування наукових закономірностей побудови навчального процесу, застосування сучасних технологій реалізації змісту навчання з урахуванням його диференціації та індивідуалізації (в межах можливого), ефективності досягнення певної мети.

Основними цілями навчання в рамках підвищення кваліфікації прийнято вважати:

- створення максимально сприятливих умов для розумового, морального, емоційного та фізичного розвитку особистості, всебічного розвитку її здібностей, домагаючись отримання працівниками ОНП міцних знань, умінь та навичок;

- надання спеціальної освіти на рівні, що відповідає сучасному законодавству та сучасним тактикам й методикам боротьби зі злочинністю;

- побудова навчальних програм відповідно до міжнародних вимог;

- формування особистості з розвиненим інтелектом та високим рівнем культури, готову до усвідомленого вибору та освоєння професійних знань [2, с. 91].

Досліджуючи питання управління кадровим забезпеченням органів національної поліції, М. В. Кришганович зазначає, що процес кадрового забезпечення органів національної поліції складається з таких елементів:

- визначення кількісного складу персоналу, їх посадової категорійності й рівня професійної підготовки;

- роботи з кадрами: підбір, розстановка, переміщення, формування резерву на висування, оцінювання співробітників;

- стимулювання професійної діяльності й виховання кадрів: застосування заходів морального та матеріального стимулювання, дисциплінарна практика, підвищення правової культури;

- підготовки кадрів: навчання в навчальних закладах Міністерства внутрішніх справ, перепідготовки й підвищення кваліфікації [4].

Так, за 2017 рік було проведено занять по підвищенню кваліфікації органів національної поліції приблизно з 75 % особового складу МВС.

Особливу увагу при проведенні навчальних занять має приділятися розвитку у працівників ОНП здатності пов'язувати набуті теоретичні знання з їх практичною діяльністю, а також розвитку вміння приводити аргументи на користь прийнятих рішень відповідно до норм чинного законодавства [5].

Вважаємо, що для підвищення ефективності професійної діяльності працівників ОНП, слід в системі професійної підготовки кадрів зробити пріоритетними такі напрямки:

- розробка сучасного змісту безперервної професійної юридичної освіти при реалізації додаткової професійної освіти;

- систематизація професійної перепідготовки та підвищення кваліфікації працівників ОНП;

- впровадження в систему професійної перепідготовки та підвищення кваліфікації працівників ОНП нових освітніх технологій: особистісно-орієнтованої освіти, модульної побудови освітнього процесу, дистанційного навчання, інформаційних комп'ютерних та телекомунікаційних технологій;

- розвиток міжрегіональних зв'язків у сфері додаткової професійної освіти.

Отже, сьогодні особливої актуальності набуває проблема ефективності професійної діяльності працівників ОНП.

Вона повинна відповідати висунутим до цього високим вимогам, що стосуються не тільки її морального обличчя та морально-психологічних якостей, а й професіоналізму при виконанні своїх обов'язків. В цілому, організація системи професійної перепідготовки та підвищення кваліфікації працівників ОНП повинна бути спрямована на формування високопрофесійного, стабільного кадрового корпусу органів і підрозділів Національної поліції України, що найбільш повно відповідає сучасним і прогнозованим соціально-політичним та економічним умовам, здатним ефективно вирішувати службово-трудові та службово-бойові завдання.

Список бібліографічних посилань

1. Кузніченко О. В. Деякі аспекти підвищення кваліфікації працівників ОВС в рамках професійної підготовки // Актуальні проблеми управління персоналом органів внутрішніх справ : матеріали наук.-практ. конф. (м. Харків, 24 жовт. 2002 р.). Харків, 2002. С. 50–53.

2. Дистанційне навчання кваліфікованих робітників в умовах виробництва / авт. кол.: В. М. Аніщенко, Г. В. Єльнікова, Г. І. Лук'яненко, В. Б. Байдулін, М. О. Савченко ; за ред. Г. І. Лук'яненко. Київ : ППО НАПН України, 2015. 217 с.

3. Підвищення кваліфікації поліцейських Миколаївщини // Одеський державний університет внутрішніх справ : офіц. сайт. URL: <http://oduvs.edu.ua/news/pidvishhennya-kvalifikatsiyi-politsejskih-mikolayivshhini> (дата звернення: 08.04.2018).

4. Криштанович М. Ф. Державне управління кадровим забезпеченням органів внутрішніх справ України. *Демократичне врядування*. 2012. Вип. 9. URL: http://nbuv.gov.ua/UJRN/DeVr_2012_9_23.pdf (дата звернення: 08.04.2018).

5. Пономаренко Ю. Ю., Логвиненко М. І. Удосконалення системи підготовки перепідготовки та підвищення кваліфікації кадрів Національної поліції. *Юридичний науковий електронний журнал*. 2017. № 3. С. 97–99. URL: http://lsej.org.ua/3_2017/29.pdf (дата звернення: 08.04.2018).

Надійшла до редколегії 10.04.2018

ОПТИМІЗАЦІЯ НАВЧАЛЬНО-МЕТОДИЧНОГО ЗАБЕЗПЕЧЕННЯ ПІДГОТОВКИ ПОЛІЦЕЙСЬКИХ

УДК 343.98

В. А. АБРАМЧУК,

*судовий експерт сектору автотехнічних досліджень
відділу інженерних, економічних, товарознавчих видів досліджень та оціночної діяльності
Рівненського науково-дослідного експертно-криміналістичного центру МВС України*

ДЕЯКІ НАПРЯМИ ВДОСКОНАЛЕННЯ КРИМІНАЛІСТИЧНОЇ ПІДГОТОВКИ ЕКСПЕРТІВ-АВТОТЕХНІКІВ У ЗАКЛАДАХ ВИЩОЇ ОСВІТИ ЗІ СПЕЦИФІЧНИМИ УМОВАМИ НАВЧАННЯ СИСТЕМИ МВС УКРАЇНИ

Проаналізовано зміст навичок та вмінь судових експертів у галузі автотехнічної експертизи, зокрема щодо сфери інженерної справи, застосування криміналістичної техніки, здійснення транспортно-трасологічних досліджень. Зроблено висновок про необхідність оптимізації змісту криміналістичної підготовки експертів-автотехніків у закладах вищої освіти системи МВС.

Ключові слова: криміналістика, експерт, судові експертизи, трасологія, заклади вищої освіти МВС.

Становлення України як правової та демократичної держави неможливе без належної організації діяльності органів кримінальної юстиції в напрямі забезпечення прав людини у кримінальному провадженні. В цьому сенсі, разом із багатьма іншими аспектами, вагоме значення має впровадження сучасних досягнень науки і техніки в практику виявлення та дослідження матеріальних слідів кримінальних правопорушень з метою забезпечення об'єктивної доказової бази.

Порушення правил експлуатації транспорту, наслідками яких нерідко є загибель людей, на жаль, набувають все більшого поширення, що пов'язано зі збільшенням транспортних засобів на шляхах нашої країни. Під час розслідування таких подій виключне важливе значення має використання спеціальних знань у формі судової експертизи. У таких провадженнях, як правило, призначають значну кількість експертиз, зокрема, криміналістичних, інженерно-транспортних, дорожньо-технічних, товарознавчих, судово-медичних тощо. Вони займають значний час, призначаються у певній послідовності і вимагають від судових експертів високої кваліфікації, оскільки відрізняються складністю та трудомісткістю. При цьому особливо поширеними й вагомими є судові автотехнічні експертизи.

Разом з цим криміналістична підготовка судових експертів відповідних спеціальностей в Україні не завжди враховує специфіку вказаного напрямку досліджень. Це передусім пов'язано з тією обставиною, що судові експерти у галузі автотехнічної експертизи фактично повинні бути фахівцями у кількох галузях знань, зокрема, у сфері інженерної справи та криміналістичної техніки.

Так, згідно Переліку видів судових експертиз та експертних спеціальностей, за якими присвоюється кваліфікація судового експерта фахівцям науково-дослідних установ судових експертиз Міністерства юстиції України (додаток 6 до Положення про експертно-кваліфікаційні комісії та атестацію судових експертів, затвердженого наказом Міністерства юстиції України від 3 березня 2015 року № 301/5) [1], до інженерно-транспортної експертизи віднесено експертні спеціальності: дослідження обставин і механізму дорожньо-транспортних пригод, дослідження технічного стану транспортних засобів, дослідження деталей транспортних засобів, транспортно-трасологічні дослідження. Отже, видається,

що експерт-автотехнік повинен володіти не тільки методиками проведення безпосередньо автотехнічної експертизи, а і уміти здійснювати транспортно-трасологічні дослідження щодо слідів транспортних засобів, виявлених на місці ДТП.

Хоча на сьогодні транспортно-трасологічні дослідження віднесено до класу інженерно-транспортних експертиз, їх проведення потребує не тільки спеціальних знань у галузі інженерної справи, а й обізнаності у криміналістичній трасології. Зокрема, вирішення такого, одного з найбільш цінних з точки зору доказування у кримінальному провадженні, завдань, як ідентифікація певного транспортного засобу за слідами, що були залишені на місці події, очевидно вимагає від експерта глибоких знань і умінь використання досягнень криміналістичної техніки.

До речі, в цьому сенсі спостерігається певна суперечливість у Науково-методичних рекомендаціях з питань підготовки та призначення судових експертиз та експертних досліджень, затверджених наказом Міністерства юстиції України 08.10.1998 № 53/5 (у редакції наказу Міністерства юстиції України 26.12.2012 № 1950/5) [2]. Так, згідно з п. 5.4 і п. 16 Розділу I цих рекомендацій експертиза слідів транспортних засобів є різновидом трасологічної, тоді як п. 2 Розділу II схожі завдання пропонує ставити на вирішення транспортно-трасологічної експертизи. Цей аспект свідчить про надзвичайно тісний зв'язок інженерно-транспортних і криміналістичних експертиз стосовно дослідження слідів транспортних засобів.

Не слід також забувати про те, що досудове розслідування злочинів, пов'язаних із ДТП, може бути успішним лише за умови якісного проведення таких слідчих дій, як огляд місця події та слідчий експеримент, до яких доцільно залучати спеціалістів-автотехніків. На практиці спеціалістами частіше за все виступають працівники лабораторій (відділів, секторів) автотехнічних досліджень ДНДЕКЦ, НДЕКЦ МВС України, які виїжджають на місце у складі пересувних лабораторій Експертної служби МВС України. Отже, вони повинні володіти глибокими знаннями в галузі криміналістичної техніки щодо виявлення та фіксації слідів на місці події, а також положень криміналістичної тактики щодо проведення відповідних слідчих (розшукових) дій.

Також слід відзначити, що якісне проведення судових автотехнічних і транспортно-трасологічних експертиз можливе лише за умови належної взаємодії експерта зі слідчим і прокурором, з ініціативи яких призначено експертизу. Це дозволяє мінімізувати випадки надання експертам не усіх об'єктів для дослідження, постановки запитань, що виходять за межі компетенції експерта, тощо. Тому експерту-автотехніку необхідно знати основи криміналістичної методики розслідування ДТП.

Враховуючи вищенаведені обставини, вважаємо за доцільне запропонувати розширення сфери криміналістичної підготовки експертів-автотехніків шляхом розроблення та запровадження у закладах вищої освіти зі специфічними умовами навчання системи МВС України спеціалізованих курсів у межах підвищення кваліфікації цієї категорії фахівців.

Такі курси мають передбачати глибоке вивчення навчальних тем: «Криміналістична ідентифікація та діагностика», «Криміналістичне дослідження слідів транспортних засобів (транспортна трасологія)», «Призначення і проведення судової експертизи у кримінальному провадженні», «Тактика огляду», «Тактика слідчого експерименту», «Методика розслідування злочинів проти безпеки руху та експлуатації транспорту». Це дозволить експертам-автотехнікам з числа працівників ДНДЕКЦ, НДЕКЦ МВС України належним чином удосконалювати професійні знання, уміння та навички у галузі криміналістики, що має велике значення для підтримання належного рівня їхньої професійної майстерності.

Список бібліографічних посилань

1. Про затвердження Положення про експертно-кваліфікаційні комісії та атестацію судових експертів : наказ М-ва юстиції України від 03.03.2015 № 301/5 // База даних «Законодавство України» / Верховна Рада України. URL: <http://zakon.rada.gov.ua/laws/show/z0249-15> (дата звернення: 06.03.2018).

2. Про затвердження Інструкції про призначення та проведення судових експертиз та експертних досліджень та Науково-методичних рекомендацій з питань підготовки та призначення судових експертиз та експертних досліджень : наказ М-ва юстиції України від 08.10.1998 № 53/5 // База даних «Законодавство України» / Верховна Рада України. URL: <http://zakon.rada.gov.ua/laws/show/z0705-98> (дата звернення: 06.03.2018).

Надійшла до редколегії 23.03.2018

УДК 37.02

С. О. БАРАНОВ,

кандидат юридичних наук, доцент, професор кафедри адміністративного права та адміністративного процесу Одеського державного університету внутрішніх справ

РОЛЬ ІНТЕРАКТИВНИХ МЕТОДИК У ВИВЧЕННІ ДИСЦИПЛІН ЮРИДИЧНОГО ПРОФІЛЮ

Розглянуто питання впровадження інтерактивних форм навчання в процес підготовки сучасного офіцера поліції, методичні особливості застосування інтерактивних форм навчання в навчальному процесі.

Ключові слова: *інтерактивні форми навчання, навчально-методична робота, інтерактивні методи навчання, інтерактивне заняття, навчальний заклад закритого типу МВС України.*

Впровадження інтерактивних форм навчання в процес підготовки сучасного офіцера поліції – одне з найважливіших напрямків вдосконалення підготовки курсантів в навчальному закладі закритого типу МВС України. Під час застосування такого методу, викладач показує не тільки свою компетентність і ерудицію, а й залучає курсантів до роботи з новими формами навчально-пізнавальної діяльності.

При використанні цієї форми навчально-методичної роботи викладачем організується індивідуальна, парна і групова діяльність, застосовуються рольові ігри, проводяться робота по оформленню зразків службових і процесуальних документів. Головним завданням викладача у такому процесі є створення сприятливого середовища для освітнього спілкування, яке буде сприяти діловій взаємодії учасників при проведенні взаємної оцінки і здійснення поточного контролю отриманих знань [1, с. 51].

Термін «інтерактивний» походить від англійського «interact» («inter» – «взаємний», «act» – «діяти»). Отже, «інтерактивні методи» можна перекласти як «методи, які дозволяють учням взаємодіяти між собою». Іншими словами, на відміну від активних методів, інтерактивні орієнтовані на більш широку взаємодію курсантів не тільки з викладачем, але й один з одним. Викладач, як і раніше, розробляє план і зміст заняття, використовуючи інтерактивні методи з метою надання нового матеріалу в найбільш цікавій і ефективній формі [2, с. 12].

Інтерактивне навчання – це спеціальна форма організації пізнавальної діяльності. Вона має на меті цілком конкретні і прогнозовані навчальні цілі. Головна мета полягає в створенні педагогічних умов навчання у навчальному закладі, при яких курсант зможе стати впевненим у своїй інтелектуальній спроможності, що робить більш продуктивним сам процес навчання. Іншими словами, інтерактивне навчання – це, перш за все, діалогове навчання, в ході якого здійснюється взаємодія між курсантом і викладачем, а також між самими учнями:

Завданнями використання інтерактивних форм навчання на заняттях по вивченню юридичних дисциплін є:

- активізація у курсантів в інтересу до навчання;
- ефективне засвоєння навчального матеріалу;

- самостійний пошук учнями шляхів і варіантів вирішення поставленого навчального завдання (вибір одного із запропонованих варіантів або знаходження власного варіанту і обґрунтування рішення);

- навчання роботі в команді: прояв толерантності до різних точок зору, повагу прав кожного на свободу висловлювання думки;

- формування у курсантів критичного мислення, що спирається на певний теоретичний матеріал, на фактичні данні, норми чинного законодавства;

- вихід на рівень усвідомленої компетентності курсанта;

- оволодіння практичними навичками професійної діяльності.

Інтерактивні методи ґрунтуються на принципах взаємодії, активності курсантів, опорі на груповий досвід і наявного обов'язкового зворотного зв'язку. Викладач на такому занятті виконує роль помічника в дослідницькій роботі курсантів. Активність викладача поступається місцем активності курсантів, його завданням стає створення умов для їх ініціативи. Учасники навчального заняття активно вступають в комунікацію один з одним, спільно вирішують учбові завдання, долають конфлікти, знаходять спільні точки дотику, йдуть на компроміси.

Слід відзначити, що підготовка до проведення заняття повинна бути здійснена викладачем завчасно, в ході якої ретельно відбираються завдання і питання для обговорення в групах, моделюються завдання та можливі відповіді.

Найпоширенішими серед викладачів є наступні інтерактивні форми проведення занять:

- круглий стіл (дискусія, дебати);

- мозковий штурм (брейнсторм, мозкова атака);

- case-study (аналіз конкретних ситуацій, ситуаційний аналіз);

- майстер-класи;

- робота в малих групах;

- навчальні ігри (рольові, імітаційні, ділові, освітні та ін.);

- використання суспільних ресурсів (запрошення фахівця, екскурсії);

- соціальні проекти та інші поза аудиторні форми навчання (змагання, фільми, вистави, виставки та ін.);

- інтерактивна лекція із застосуванням відео– і аудіоматеріалів;

- Сократичний діалог;

- обговорення складних і дискусійних питань і проблем («займи позицію», «шкала думок», «ПОПС-формула» «дерево рішень», «аналіз казусів», «переговори і медіація», «сходи і змійки»);

- тренінги та ін.

Слід звернути увагу на те, що в ході підготовки заняття на основі інтерактивних форм навчання перед викладачем гостро постає питання не тільки у виборі найбільш ефективної форми навчання для вивчення конкретної теми, а й в можливості поєднання методів навчання, що безсумнівно, сприяє найбільш глибокого осмислення теми. У ході готування тієї чи іншої навчальної інтеракції потрібно спиратися на наступні методологічні принципи:

- інтерактивне заняття – це не лекція, а спільна робота учнів з певної проблеми;

- всі учасники навчального процесу є рівними незалежно від віку, соціального статусу, досвіду, місця роботи;

- кожен учасник має право на власну думку з питання, що вивчається.

- критика особистості неприпустима (піддатися критиці може тільки ідея чи невірна інформація).

Важливе місце в методиці проведення інтерактивного заняття має алгоритм його проведення, першим етапом якого виступає стадія підготовки заняття. Викладач проводить підбір теми, ситуації, визначення дефініцій.

При розробці методики інтерактивного заняття рекомендуємо звернути особливу увагу на наступні компоненти:

- вік учасників, їх інтереси, майбутня фахова спеціальність;

- часові рамки проведення заняття;
- зацікавленість групи у розкритті змісту теми даного заняття.

Наступним етапом виступає створення переліку необхідних умов його проведення, а саме:

- чітке визначення мети заняття;
- уточнення проблем, які належить вирішити;
- підготовка програми заняття;
- підготовка роздаткового матеріалу;
- забезпеченість технічними засобами навчання;
- підбір основних питань, визначення послідовності їх засвоєння;
- підбір практичних прикладів з службової діяльності та юридичної практики;
- використання графіків, ілюстрацій, схем, символів;
- довірчі, позитивні відносини між учнями;
- різноманіття форм і методів надання інформації, форм діяльності учнів та ін.

На початку роботи курсантам повідомляється тема і мета заняття. Учасники знайомляться з запропонованими навчальними ситуаціями або навчальною з проблемою, над вирішенням якої їм належить працювати, ставлять перед собою мету, визначають завдання. Педагог інформує учасників про умови виконання завдань, надає чіткі інструкції про правила роботи в групах. Якщо є необхідність, то потрібно представити учасників спільного заняття (це потрібно зробити, якщо воно є міжгрупове або міждисциплінарне).

У ході проведення заняття слід домагатися однозначного семантичного розуміння юридичних термінів, понять і т. ін. Для цього за допомогою питань і відповідей слід уточнити понятійний апарат, робоче визначення досліджуваної теми. Своєчасне уточнення понятійного апарату сформує у курсантів юридичну і службову лексику, звичку оперувати тільки добре зрозумілими термінами, уникати малознайомих слів або попутно з'ясовувати їх значення, вміння користуватися довідковою літературою і пошуковими системами Інтернету.

Третім етапом виступає ознайомлення учнів з правилами роботи в групі, які включають в себе наступне:

- бути активним і доброзичливим;
- не перебивати співрозмовників, поважати думку інших учасників;
- бути відкритим для взаємодії;
- прагнути дійти до істини;
- дотримуватися регламенту;
- виявляти креативність і т. ін.

Слід звернути увагу, що особливості проведення складових елементів основної частини визначаються в залежності від обраної форми інтерактивного заняття. Визначення позицій учасників слід робити дуже коректно. Інтерактивне позиціонування учасників полягає в осмисленні загального для їх позицій змісту, а також у формуванні нового набору позицій на підставі наведених юридичних правових норм фактів і доказів.

Четвертим етапом проведення інтерактивного заняття є проведення рефлексії (закріплення) отриманих знань. Ця частина заняття проводиться на емоційному аспекті, почуттях, які відчували учасники в процесі заняття. Рефлексія закінчується загальними висновками, зробленими учнями за допомогою контрольних запитань викладача. На наш погляд, такими контрольними питаннями для проведення рефлексії можуть бути:

- чи справила на вас враження проведена навчальна дискусія?
- чи була ситуація, яка здивувала вас в процесі заняття?
- чим ви керувалися в процесі прийняття рішення?
- чи враховувалася вами думка інших учасників групи?
- як ви оцінюєте свої дії і дії групи?
- що б ви хотіли змінити в організації подібних занять?

Як показує практика, найбільш популярними серед педагогів є наступні методи інтерактивного навчання як:

- «робота в малих групах», що дає можливість всім учням брати участь в роботі групи, практикувати навички співробітництва, міжособистісного спілкування, вирішувати виникаючі розбіжності;

- «рольова гра», в ході якої відбувається розігрування учасниками групи обставин практичної ситуації із заздалегідь розподіленими ролями, що відображають певні види службової діяльності;

- «міні-лекція» – одна з ефективних форм надання теоретичного матеріалу, що викладається доступною для сприймання учнями мовою, при цьому кожному юридичному терміну обов'язково дається визначення з посиланням на авторів наукових праць та юридичні джерела;

- «розробка проекту» дозволяє учасникам подумки вийти за межі аудиторії і скласти проект дій з обговорюваного питання, головне при цьому, щоб кожен мав можливість захистити свій проект, довести його перевагу перед іншими учасниками;

- «мозковий штурм», «мозкова атака» (метод «Дельфі») – це метод, при якому приймається будь-яка відповідь навчаються на поставлене запитання, при цьому оцінка заявленим точкам зору надається не відразу, а після всіх виступів, головне у даному методі – це з'ясування інформованості курсантів з певного теоретичного питання, порядку вчинення дій під час виконання службових обов'язків або ступеню логічної побудови вирішення юридичної задачі;

- «лекція-вдвох» дозволяє розподілити навчальний матеріал проблемного змісту в діалогічному спілкуванні двох викладачів, або професійні дискусії за участю офіцерів поліції – практиків, які розгортаються між різними представниками поліцейських підрозділів і служб, або обговорення актуальних службових проблем між викладачем – «теоретиком» і запрошеним офіцером поліції – «практиком», або між прихильником і противником певної наукової чи юридичної концепції. Цей вид лекцій змушує курсантів в активно включатися в розумовий процес, порівнювати різні точки зору і обґрунтовувати свій вибір певної точки зору або дії;

- «лекція з заздалегідь запланованими помилками» спрямована на вироблення у курсантів вміння виявити ці помилки занести їх в конспект і винести на обговорення з обґрунтуванням правильної відповіді на підставі чинної правової норми певного нормативного акту. Така лекція може виконувати, не тільки стимулюючу освітню функцію, але й контрольну;

- «лекція-візуалізація» сприяє перетворенню усної та письмової інформації у візуальну форму при використанні схем, малюнків, діаграм, зразків службової документації та процесуальних документів тощо. Така лекція сприяє успішному вирішенню запропонованої проблемної ситуації, так як дозволяє активізувати розумову діяльність учнів за рахунок широкого використання засобів наочності і т. ін. [3, с. 35].

Проведене нами дослідження, показало, що в умовах систематичного застосування методів інтерактивного навчання у курсантів спостерігається підвищення точності сприйняття, розумової працездатності, відбувається інтенсивний розвиток інтелектуальних і емоційних властивостей особистості, стійкості уваги, спостережливості, здатності аналізувати і підводити підсумки. Інтерактивне навчання сприяє розвитку комунікативних умінь і навичок курсантів, допомагає встановленню емоційних контактів між ними, виробляє вміння роботи в команді, розширює спектр освітніх можливостей.

На наш погляд, сьогодні, першорядне значення має навчання викладацького складу профільних кафедр навчальних закладів системи МВС України володінню сучасними методиками проведення інтерактивних занять з курсантами в процесі вивчення дисциплін юридичного профілю. З урахуванням тієї обставини, що більшість таких кафедр укомплектовані фахівцями-практиками, які не мають педагогічної освіти, то розв'язання цієї проблеми, вбачається ними, шляхом підвищення кваліфікації таких викладачів у «школах

педагогічної майстерності» або у «школах молодого викладача». Серед переліку навчальних дисциплін, які повинні обов'язково вивчатися у цих школах провідне місце належить відвести дисципліні «Інтерактивні методики навчання».

Список бібліографічних посилань

1. Алексюк А. М. Педагогіка вищої освіти України. Історія. Теорія : підручник. Київ : Либідь, 1998. 560 с.
2. Реутова Е. А. Применение активных и интерактивных методов обучения в образовательном процессе вуза (методические рекомендации для преподавателей Новосибирского ГАУ). Новосибирск : Изд-во, МДАУ, 2012. 58 с.
3. П'ятакова Г. П., Заячківська Н. М. Сучасні педагогічні технології та методика їх застосування у вищій школі. Львів : Видав. центр ЛНУ ім. Івана Франка, 2003. 55 с.

Надійшла до редколегії 08.04.2018

УДК 351.851

І. В. БРИГАДИР,

кандидат юридичних наук, доцент, доцент кафедри трудового та господарського права факультету № 2 Харківського національного університету внутрішніх справ;
ORCID: <http://orcid.org/0000-0003-3181-3410>;

І. В. ПАНОВА,

кандидат юридичних наук, доцент, доцент кафедри загальноправових дисциплін факультету № 6 Харківського національного університету внутрішніх справ;
ORCID: <http://orcid.org/0000-0003-4325-5428>

СИСТЕМА ОСВІТНЬОЇ ПІДГОТОВКИ ПОЛІЦЕЙСЬКИХ НА СУЧАСНОМУ ЕТАПІ: СЬОГОДЕННЯ ТА ПЕРСПЕКТИВИ

Розглянуто позиції щодо реформування системи відомчої освіти МВС України в частині підготовки поліцейських, проаналізовано концептуальні засади можливості запровадження трьохрівневої системи фахової підготовки поліцейських, висловлені пропозиції щодо її запровадження на сучасному етапі.

Ключові слова: підготовка поліцейських, система освіти МВС України, підготовка кадрів, трьохрівнева підготовка поліцейських.

В основу оцінки системи підготовки поліцейських зазвичай ставлять кінцеву стратегічну мету такої підготовки. Не секрет, що на початку реформи правоохоронної системи ставилися питання про можливість залучення кадрів з міліції до нового органу – поліції. Багато хто вказував, що поліцейський не зобов'язаний мати навіть вищу освіту, посилаючись на досвід інших країн.

Реформа поліції почалася зі створення патрульної поліції, до якої набирали осіб, які виявили бажання проходити службу в новостворених підрозділах. Такі особи проходили короткострокову підготовку (до 3 місяців) і направлялися на службу. Населення не однозначно відреагувало на появу «швидкоруч» підготовлених поліцейських. Одні відзначали високий рівень мотивації, готовності допомагати, відсутність спрямування діяльності на отримання неправомірної вигоди тощо. Інші вказували на низький рівень теоретичної підготовки та неможливість реагування на нестандартні ситуації, які не моделювалися під час навчання.

Все це породило дискусію – а як має готуватися поліцейський в умовах саме української правової та правоохоронної системи.

Апологетами концепції глибокого реформування системи поліцейської освіти пропонувалися різні способи ліквідації існуючої протягом тривалого часу системи

підготовки кадрів для поліції. Так, наприклад, «Дорожня карта реформи освіти в поліції мала виглядати так:

1) ліквідація всіх шести вищих навчальних закладів у системі МВС та їх відокремлених структурних підрозділів, філій тощо;

2) створення на базі ліквідованих відомчих університетів та інститутів МВС, що мали відношення до поліцейської освіти, мережі закладів професійної підготовки (так званих поліцейських шкіл), які не надають вищу освіту, а здійснюють як первинну професійну підготовку (терміном від шести місяців до одного року) для щойно призначених поліцейських, так і службову підготовку та заходи з підвищення кваліфікації для всіх інших поліцейських;

3) для осіб, які претендують обіймати керівні посади в поліції і отримати спеціальне звання, наприклад, від капітана і вище, вимагається успішно пройти курс навчання (від трьох до шести місяців) у Вищій школі поліції, яка утворюється на базі Національної академії внутрішніх справ. Вища школа поліції також займається плануванням та розробкою курсів та тренінгів навчання поліцейських;

4) методичними і науковими розробками у сфері поліцейської діяльності (зокрема, здійснення підготовки вчених в аспірантурі), повинен централізовано займатися лише Науково-дослідний центр поліції, який утворюється на базі існуючого одного Державного науково-дослідного інституту» [1].

Таким чином, пропонувалася повна ліквідація існуючої системи підготовки фахівців для поліції, використання кадрів підготовлених в системі МОН та перепідготовка їх для роботи в поліції на нетривалих курсах.

Поряд із зазначеною реформою існує й інша думка щодо системи поліцейської освіти. Досить слушною є позиція фахівців, які відстоюють необхідність збереження та розвитку з урахуванням вимог сьогодення існуючої системи підготовки поліцейських.

Зазначається, що «перенесення закордонних моделей освіти та юридичної практики, скажімо США та Великобританії, які істотно відрізняються від вітчизняної структури правоохоронних органів, організації розслідування злочинів та здійснення правосуддя без урахування особливостей побудови національного кримінального та процесуального законодавства може слугувати чинником дестабілізації суспільно-політичного життя країни. Чому б тоді не брати за основу шведську модель правоохоронних органів – світового законодавця в організації діяльності поліції, де зрештою прийшли до запровадження обов'язковості вищої юридичної освіти? А якщо хтось вважає, що з дипломованого інженера, економіста чи харчовика можна за два-три місяці підготувати повноцінного слідчого або оперативника, глибоко помиляється. Також не беруть до уваги, що в умовах постійного некомплекту (а він в Україні нині сягає понад 20 тисяч і підсилюється значною плінністю кадрів) цивільні правничі університети об'єктивно не зможуть задовольнити потреби служб у спеціалістах необхідних напрямів і рівнів підготовки. Статистика стверджує, що, наприклад, у 2014 році на службу до слідчих підрозділів прийнято 295 випускників «цивільних» ЗВО, з яких закріпилися менш як 20%. Стала зрозумілою помилковість «януковичо-могильовських» експериментів із часткової передачі від МВС держзамовлення на підготовку слідчих до цивільних ЗВО. Якщо порівняти з цими цифрами показники природного зменшення у відомчих закладах вищої освіти, то вони якісніші не в рази, а в десятки разів. Не варто забувати, що в руслі не прожектерських, а реальних реформ незабаром буде запроваджено інститут детективів, де оперативні працівники підрозділів карного розшуку, захисту економіки, боротьби зі злочинами, пов'язаними з торгівлею людьми, протидії наркозлочинності будуть уповноважені самостійно проводити всі процесуальні гласні й негласні дії. Чи впораються з підготовкою таких фахівців цивільні ЗВО? А самі детективи зможуть забезпечити якісний процес виявлення і розслідування кримінальних правопорушень?» [2].

О. М. Бандурка, коментуючи бажання позбавити поліцейського обов'язкової юридичної освіти зазначає: «Слідчий, оперативний працівник чи дільничний інспектор поліції

за професійною підготовкою має бути на голову вищим від порушників закону всіх мастей. Саме таку професійну, насамперед правову підготовку дають спеціалізовані ЗВО МВС України. Працівникам поліції доводиться виконувати найрізноманітніші завдання, розв'язання яких потребує всебічної підготовки з юриспруденції, психології, соціології, педагогіки. Її забезпечують наукові школи системи МВС, спеціалізовані вчені ради, фахові наукові видання та високоякісний педагогічний склад. Пропозиція готувати юристів лише в цивільних та приватних вишах неприйнятна ще й тому, що система МВС – найбільший споживач юридичних кадрів. Дивно, що інтересу роботодавця в цьому разі зовсім не враховують реформатори» [2].

Катерина Левченко, президент Міжнародного жіночого правозахисного центру «Ла Страда-Україна», негативно висловлюючись щодо ідеї руйнації відомчої системи вищої юридичної освіти, зазначає «що вища юридична освіта вкрай необхідна правоохоронцям. І громадська організація, яку очолюю, має на меті сприяння підвищенню рівня освіти, проведення тренінгів, навчань для представників правоохоронних органів, передусім поліції. Не з чуток знаю, наскільки їм потрібні такі знання, адже нині у нас складне законодавство, складна практика його застосування в різних галузях права. Поліцейським будь-якої категорії потрібні глибокі юридичні знання, знання психології, знання на межі права та економіки. А їх можна здобути лише у виші. Я не проти здобуття таких знань у цивільних ЗВО. Альтернатива, безсумнівно, має бути, але позбавляти відомчі ЗВО вищої юридичної освіти в реаліях нашого суспільства неприйнятно [2].

Одним із аргументів щодо передачі цивільним ЗВО функцій підготовки поліцейських, а саме здобуття ними вищої юридичної освіти, було бажання скоротити видатки бюджету МВС на підготовку власних кадрів. Нами, на основі детального аналізу бюджетного законодавства та практики його застосування, зазначалося: «Так, дійсно отримавши фахівця з дипломом системи ЗВО МОН України, МВС витратить кошти тільки на його перепідготовку та адаптацію для роботи в поліції. Однак, це аж ніяк не означає, що цих коштів не буде витрачено державою. Адже, підготовка студента у ЗВО МОН України теж потребує фінансування утримання відповідних викладачів та інфраструктури. Вартість підготовки студента та курсанта за одним напрямом підготовки суттєво не відрізняється. Тому фінансування державного замовлення на навчання фахівців-поліцейських буде все одно здійснено за рахунок Державного бюджету, а спекуляції на цю тему є тільки «перетягуванням бюджетного одіяла». Однак на виході ми отримуємо різний результат. ЗВО МОН України випускає фахівця, якого МВС України повинного готувати протягом 6–12 місяців для адаптації. А це додаткові видатки на підготовку (утримання інфраструктури та викладачів-тренерів), плюс видатки у вигляді грошового утримання такого майбутнього поліцейського із заробітною платою майже рівною зарплаті поліцейського діючого, і не іде в ніякі порівняння з грошовим утриманням курсанта. ЗВО МВС України за той самий строк що і «цивільні» ЗВО випускає повністю адаптованого та підготовленого фахівця, окремі навички якого тренувалися не 6–12 місяців, а 3–4 роки шість днів на тиждень з практичним стажуванням в діючих підрозділах поліції [3].

У зв'язку з існуванням багатьох, інколи діаметрально протилежних поглядів на реформування системи підготовки поліцейських, склалася ситуація що на сьогоднішній день одночасно існує система підготовки кадрів для підрозділів поліції успадкована від органів внутрішніх справ та створюється нова система підготовки поліцейських.

Не вдаючись до глибокого аналізу системи закладів вищої освіти МВС України які готують поліцейських, необхідно зазначити наступне. Сьогодні існує мережа з семи навчальних закладів. Ці навчальні заклади готували та готують фахівців з вищою освітою практично для всіх підрозділів поліції. Основними напрямками за якими здійснюється підготовка поліцейських є «Право» та «Правоохоронна діяльність».

На перший (бакалаврський) рівень набираються особи з числа цивільної молоді, які зараховуються на посади курсантів та проходять 3–4-річне навчання на умовах стаціонару. Крім того, за заочною формою навчання добираються чинні на сьогодні поліцейські, які

не мають вищої профільної освіти, котрих направляють на навчання практичні підрозділи поліції. На другий (магістерський) рівень на умовах стаціонарного або заочного навчання добираються особи з числа чинних поліцейських.

Всі відомчі ЗВО МВС України за рахунок коштів фізичних та юридичних осіб здійснюють підготовку всіх осіб, які мають бажання отримати освіту за різними рівнями вищої освіти та відповідають вимогам для вступу на навчання – склали ЗНО, пройшли творчі конкурси, склали вступні іспити тощо.

Не зважаючи на усталену систему підготовки поліцейських система освіти зазнає еволюційних змін. Так, для проходження служби в органах міліції, свого часу після прийняття на службу особу направляли на курси початкової підготовки, які тривали здебільшого 6 місяців. В рамках початкової підготовки майбутніми працівниками міліції здобувалися знання, вміння та навички, які необхідні будь-якому працівнику міліції при повсякденному виконанні обов'язків. Основна увага приділялася тактико-спеціальній, спеціальній фізичній підготовці та вогневій підготовці, надавалися знання про правові основи діяльності правоохоронної системи, основи кримінального та адміністративного законодавства.

Після їх успішного проходження вказаної початкової підготовки, особи призначалися на відповідні посади в практичних підрозділах. Слід зазначити, що досить часто на курси початкової підготовки направлялися і особи з вищою освітою, в т.ч. юридичною, здобутою в навчальних закладах, які не відносилися системи МВС України. І тільки після закінчення названих курсів, особи призначалися на посади і їм присвоювалися звання середнього та старшого начальницького складу органів внутрішніх справ.

Акумулюючи увесь позитивний досвід підготовки майбутніх поліцейських, який був набутий за період незалежності України, все ж на загальнодержавному рівні було констатовано необхідність реформування системи підготовки поліцейських. Тільки на початку 2018 року, наказом Міністерства внутрішніх справ України від 29.01.2018 № 51 було затверджено Концепцію запровадження трьохрівневої моделі підготовки поліцейських.

На думку розробників Концепції передумовами для її запровадження названо: дефіцит практичної складової у певній частини викладацького складу ЗВО МВС відсутні актуальні знання і навички поліцейської роботи, а цивільна молодь, яка вступає сьогодні до цих закладів, недостатньо мотивована, щоб присвятити себе службі в поліції.

З назви концепції вбачається запровадження трьохрівневої системи підготовки, а з аналізу її змісту можна зробити висновок про запровадження по суті чотирьохрівневої. Так в концепції названо такі рівні:

- базовий рівень професійної освіти;
- початковий та бакалаврський рівні вищої освіти;
- магістерський рівень вищої освіти.

На базовому рівні поліцейські, які вперше прийняті на службу в поліції, з метою набуття спеціальних навичок, необхідних для виконання повноважень патрульного поліцейського, зобов'язані пройти первинну професійну підготовку за єдиними навчальними програмами (планами) терміном шість місяців.

У разі успішного закінчення первинної професійної підготовки, наступні шість місяців поліцейські несуть службу на посадах молодшого складу поліції (як правило, у патрульній поліції) під керівництвом наставників. Передбачається, що за деякими спеціалізаціями (наприклад, для оперативних підрозділів кримінальної поліції) може бути передбачено проходження поліцейським перепідготовки без проходження служби на посадах молодшого складу поліції.

Функції базової підготовки поліцейських мають бути надані створеним в структурі Національної поліції України поліцейським академіям. Одна з яких уже створена в м. Київ, однак поки вказана установа випуску поліцейських не здійснювала.

Наступний названий в Концепції рівень поєднує в собі по суті два самостійних рівня. Після закінчення строку дії дворічного контракту, до якого входять строки первинної

професійної підготовки та служби з наставником поліцейські можуть бути рекомендовані для підготовки у ЗВО МВС з урахуванням наявного рівня освіти:

– поліцейські, які мають базову середню освіту, здобуватимуть освітньо-професійний ступінь молодшого бакалавра;

– поліцейські, які мають вищу освіту, проходилимуть перепідготовку (спеціалізацію) для потреб Національної поліції України.

Після отримання освітньо-професійного ступеня молодшого бакалавра та відпрацювання на відповідних посадах не менше двох років поліцейські з метою подальшого просування по службі можуть бути рекомендовані для підготовки у ЗВО МВС для здобуття освітнього ступеня бакалавра.

На третьому рівні, поліцейські, які мають освітній ступінь бакалавра і відпрацювали на відповідних посадах не менше двох років, з метою подальшого просування по службі можуть бути рекомендовані для вступу до ЗВО МВС для здобуття освітнього ступеня магістра.

Із змісту Концепції є не зрозумілим, чи може цивільна особа з вищою освітою, в тому числі юридичною, проходити службу в поліції оминаючи необхідність проходження служби на базовому рівні, а одразу проходити перепідготовку (спеціалізацію) для потреб Національної поліції України.

Крім того, з позицій молодої людини вісімнадцятирічного віку, яка має повну середню освіту і бажає здобути рівень магістра саме в системі підготовки поліцейського, шлях виглядає так. Базовий рівень триватиме 2 роки, після чого направляється на навчання за програмою підготовки молодших бакалаврів. Слід зазначити, що в існуючій системі ЗВО МВС України таких програм поки немає, однак з досвіду інших ЗВО така програма передбачає підготовку впродовж 2–3 років. Після здобуття «молодшого бакалавра», поліцейський 2 роки працює, і тільки після направляється на здобуття рівня «бакалавра», що займає теж 2–3 роки. Загалом буде витрачено 8–10 років для здобуття бакалавра, а для здобуття рівня магістра ще додатково 4 роки. Таким чином, рівень магістра буде здобуто мінімум у віці 32 років!!!

Вбачається не зовсім виправданим досить тривалі періоди проходження служби між рівнями підготовки. Крім того, зайвим видається запровадження етапу «молодшого бакалавра». В цілому Концепція створює умови за яких отримувати освіту саме в рамках проходження служби в поліції є малопривабливою перспективою саме через тривалість. Крім того, концепцією не зазначено, за денною чи заочною формою навчання має бути така підготовка. Малоймовірним є те, що увесь «шлях» поліцейського людина зможе пройти в умовах стаціонару, особливо враховуючи етап навчання тривалістю 6–8 років.

Таким чином, на умовах очної форми навчання підготовка буде здійснюватися в незначних обсягах. Ні в якому разі не применшуючи значення заочної форми навчання, на нашу думку, навчання на стаціонарі сприяє більш якісній підготовці фахівців. Тому доцільно передбачити механізм забезпечення отримання одного з рівнів освіти на умовах очної форми навчання. Крім того, перед тим, як запроваджувати вказану систему трьохрівневої підготовки, забезпечити одночасне функціонування і попередньої моделі підготовки поліцейських до рівня бакалавра із числа цивільної молоді, яка поступає на навчання після здобуття повної середньої освіти. Це дозволить порівняти якість та кількість підготовлених і адаптованих до служби в поліції осіб. В інакшому випадку може виникнути ситуація, коли «нова» система підготовки ще не довела свою ефективність, а «стара» система вже знищена.

Список бібліографічних посилань

1. Малишев Б. Чому реформа поліцейської освіти необхідна та як її здійснити? // Асоціація УМДПЛ. URL: http://umdpl.info/police-experts.info/2016/09/22/police_education_1/ (дата звернення: 06.04.2018).

2. Галаур В. Реформа МВС: чи потрібна вища юридична освіта поліцейським? *Урядовий кур'єр*. URL: <https://ukurier.gov.ua/uk/articles/reforma-mvs-chi-potribna-visha-yuridichna-osvita-p> (дата звернення: 06.04.2018).

3. Бригадир І. В. Перспективи підготовки поліцейських в Україні: окремі потенційні проблеми // Підготовка охоронців правопорядку в Харкові (1917–2017 рр.) : зб. наук. ст. і тез доп. на наук.-практ. конф. до 100-річчя підготовки охоронців правопорядку в Харкові (м. Харків, 25 листоп. 2017 р.). Харків, 2017. С. 63–65. URL: http://univd.edu.ua/general/publishing/konf/25_11_2017/pdf/27.pdf (дата звернення: 06.04.2018).

Надійшла до редколегії 29.04.2018

УДК 37:004

К. Л. БУГАЙЧУК,

кандидат юридичних наук, доцент, завідувач науково-дослідної лабораторії з проблем протидії злочинності Харківського національного університету внутрішніх справ;

ORCID: <http://orcid.org/0000-0003-2429-5010>

ДИСТАНЦІЙНЕ НАВЧАННЯ ПОЛІЦЕЙСЬКИХ: ЗАКОРДОННИЙ ДОСВІД І НАПРЯМИ ІМПЛЕМЕНТАЦІЇ ДО СИСТЕМИ КАДРОВОГО ЗАБЕЗПЕЧЕННЯ НАЦІОНАЛЬНОЇ ПОЛІЦІЇ УКРАЇНИ

Проаналізовано досвід застосування технологій дистанційного навчання в діяльності поліцейських органів Великобританії, Канади та Нової Зеландії. Запропоновано напрями його адаптації до системи кадрового забезпечення Національної поліції.

Ключові слова: *Національна поліція, дистанційне навчання, електронне навчання, публічне адміністрування.*

Кадрове забезпечення публічного адміністрування в органах Національної поліції потребує, в першу чергу, здійснення оптимізації процесів відбору та підготовки персоналу поліції, в т.ч. за допомогою сучасних інформаційно-комунікаційних технологій, важливим видом яких виступають технології дистанційного навчання. У доповіді ми розглянемо особливості процесу дистанційного навчання, що впроваджений в підготовку поліцейських деяких закордонних країни, а також сформулюємо можливі напрями імплементації його позитивних аспектів у діяльність Національної поліції України.

У Великобританії дистанційне навчання працівників поліції організується Національним центром прикладних технологій навчання (National Centre for Applied Learning Technologies (NCALT)). Ця служба забезпечує співпрацю Національного коледжу поліції Англії і Уельсу та місцевих органів поліції (всього 43 місцеві служби) з питань удосконалення вмінь та навичок поліцейських за допомогою сучасних інформаційно-комунікаційних технологій.

Навчальні матеріали та дистанційні курси доступні через віртуальне середовище дистанційного навчання (систему управління дистанційним навчанням) NCALT Managed Learning Environment. Зараз відповідне середовище має 300 000 зареєстрованих користувачів, які проходять більше 80 курсів дистанційного навчання щомісяця. Доступ до системи управління дистанційним навчанням забезпечується через мережу Інтернет та через Інтранет-мережу сил поліції Англії та Уельсу. Кожне місцеве управління поліції має у відповідному середовищі власний домен, через який забезпечується доступ до навчальних курсів, а також через який управління поліції може публікувати власні матеріали. Інші правоохоронні органи Англії та Уельсу також мають доступ до зазначених навчальних матеріалів та навчальних курсів на підставі угод про асоційоване партнерство, зокрема це:

- 1) Служба поліції Північної Ірландії;
- 2) Британська транспортна поліція;
- 3) Національне агентство з питань злочинності;
- 4) Міністерство оборони;

- 5) Агентство з питань ядерної безпеки;
- 6) Управління з питань міграції (відділ з протидії злочинності) [1].

Під час розробки дистанційних курсів та інших навчальних матеріалів Національний центр прикладних технологій навчання співпрацює з практичними підрозділами поліції, предметними фахівцями, фахівцями з питань інформаційних технологій та методик проведення навчання дорослих. Відмітимо, що дистанційне навчання поліцейських може бути як самостійною формою, так і використовуватися в змішаному форматі.

Цікавим також є те, що курси можна використовувати як окремо, так і в складі «Національних програм», що містять в собі набір відповідних курсів та розробляються за участі Уряду, Міністерства внутрішніх справ та фахівців поліцейських органів. Серед таких програм можна назвати наступні:

- 1) Програма лідерства та розвитку персоналу (3 курси);
- 2) Програма з попередження злочинності (2 курси);
- 3) Програма з управління інформацією в органах поліції (4 курси);
- 4) Програма з інформаційних та комп'ютерних компетенцій (7 курсів);
- 5) Початкова програма підготовки поліцейських (7 курсів).

Як приклад, зазначимо, що до останньої програми входять: «Управління конфліктами», «Боротьба з тероризмом», «Невідкладні процедури», «Допити та опитування», «Повноваження щодо арешту», «Обшук приміщень», «Раптова смерть» [2].



Рис. 1. Портал Національного центру прикладних технологій навчання (NCALT)

Канадська мережа поліцейських знань (The Canadian Police Knowledge Network (CPKN)) є провідним постачальником послуг в сфері дистанційного навчання працівників поліції і правоохоронних органів Канади. CPKN розробляє і постачає дистанційні (електронні) курси, а також пропонує цілий ряд інших онлайн послуг, включаючи індивідуальні навчальні розробки, хостинг, сервісні портали для навчання та допомогу в реалізації програм електронного навчання.

Канадська мережа поліцейських знань була створена у 2004 році, а у 2005 році була зареєстрована як корпорація. Управління здійснюється радою директорів, що формується на добровільних засадах і складається із фахівців в галузі поліцейської діяльності, переважно з колишніх керівників поліцейських органів та підрозділів.

Багато дистанційних (електронних) курсів CPKN також доступні для працівників правоохоронних органів поза поліцейським сектором. Ця мережа, зокрема, підтримує навчальний портал «Співтовариство з правоохоронними організаціями», який забезпечує доступ для працівників, що мають правозастосовні функції, але не є поліцейськими: охоронці, лісничі, спеціальні констеблі, берегова охорона, інспектори з охорони

навколишнього середовища, працівники прикордонної служби, співробітники виправних установ. В деяких випадках інші фахівці, що працюють в сфері публічної безпеки, можуть також отримати доступ до дистанційних курсів. Наприклад, курс «Meth Lab» з питань інфекційних захворювань і готовності до пандемії доступний для різних державних органів первісного реагування, в тому числі пожежних, фельдшерів, медичних працівників, працівників соціальних служб [3].

Канадська мережа поліцейських знань пропонує для співробітників широкий спектр дистанційних курсів, які стосуються як обов'язкових, так і факультативних потреб Канадської поліції та які розробляються відповідно до її замовлень.

Окрім того відповідні поліцейські служби можуть самі розробляти навчальний матеріал, відповідно до встановлених технічних вимог, а потім пропонувати їх іншим учасникам і партнерам. Існує практика, коли поліцейські підрозділи готують основний теоретичний матеріал, а фахівці мережі доробляють його, розробляють дизайн та беруть на себе обов'язки щодо його розповсюдження та продажу. Наприклад, сьогодні існують курси від поліції Калгарі за темами «Дослідження вогнепальної зброї», «Методи спостереження»; від Канадської королівської кінної поліції – «Аналіз підроблених платіжних карт», «Аналіз перехоплених приватних комунікацій», «Законодавство про ювенальну юстицію»; від поліцейської служби Торонто – «Характеристика збройної особи», «Здорове харчування», «Проблеми ЛГБТ», «Загрози безпеці в школах».

Підкреслимо, що більшість курсів є платними, але зустрічаються й безкоштовні. Наприклад, починаючи з 2007 року, Рада поліцейського сектору (PSC) та Канадська мережа поліцейських знань через програму уряду Канади сприяють фінансуванню та розробці певних дистанційних курсів. Такі курси протягом перших чотирьох місяців після розробки безкоштовно доступні співтовариству правоохоронних органів Канади, а після спливу цього терміну вони продаються за номінальну ціну [4; 5].



Рис. 2. Структура порталу Канадської мережі поліцейських знань

Цікавим виглядає використання технологій дистанційного навчання при здійсненні набору майбутніх поліцейських. При відборі до коледжу поліції Нової Зеландії після проходження співбесіди кандидати мають пройти 12-тижневий дистанційний курс, який є обов'язковим для усіх, хто бажає вступити на навчання. Курс складається з 4-х модулів: вступ до професії, мета та місія поліції, основні операційні поліцейські стратегії, цінності та кодекс поведінки працівника поліції. Вартість цього курсу складає 715 доларів США. За словами керівників поліції мета такого навчання полягає в тому, щоб забезпечити базовий рівень знань та розуміння особами специфіки поліцейської діяльності.



Рис. 3. Процедура відбору особи до поліцейського коледжу Нової Зеландії

Зазначений курс є частиною великої програми підготовки майбутнього поліцейського: співбесіда – 12 тижневий дистанційний курс – 16 тижнів навчання в коледжі поліції – періодична оцінка компетенцій поліцейського на робочому місці протягом 2-х років після закінчення коледжу [6].

Отже на підставі вищевикладеного, можемо сформулювати типові риси використання технологій дистанційного навчання в діяльності поліції Канади, Великобританії та Нової Зеландії:

1. Дистанційні курси використовуються в системі відбору кандидатів на навчання, а також у післядипломній освіті поліцейських.
2. Навчання за цими курсами може бути або повністю дистанційним, або у поєднанні з очною формою (змішана модель навчання).
3. Дистанційні курси розробляються на підставі замовлень практичних підрозділів, а також за рішенням керівництва органів і підрозділів поліції відповідно до нагальних потреб поліції.
4. Дистанційні курси розробляються як самими поліцейськими підрозділами, так і багатьма освітніми організаціями, в т.ч. недержавного сектору, але із залученням поліцейських у якості експертів.
5. Курси є, в переважній більшості платними, хоча є можливість їх безкоштовного використання через програми альтернативного фінансування, а також у якості популяризації цього виду навчання.
6. Курси розміщуються на єдиній платформі адміністратором якої є окрема організація, що має відповідні повноваження та технічні можливості.
7. Форми подання контенту та структури курсів є дуже різними:
 - електронні слайдові курси (без підтримки викладача);
 - курси в системі управління навчанням (з підтримкою викладача);
 - розповсюджено проведення вебінарів;
 - для навчання тактичним (практичним) діям можуть використовуватися ігрові симулятори, «доповнена реальність»;
 - для подання інформації використовується текст, зображення, сторонні та власні відеоролики тощо.

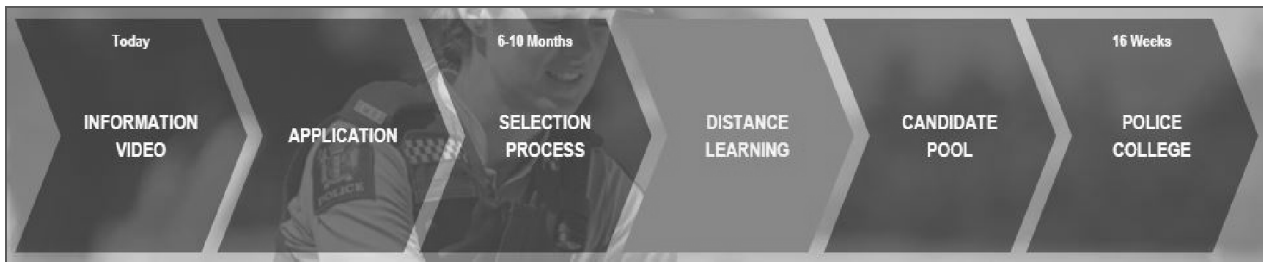
Вважаємо, що зазначений досвід дистанційного навчання поліцейських за кордоном може бути також застосований й для системи Національної поліції України. З метою постійного удосконалення професійного рівня кадрів Національної поліції України, створення системи обміну найкращим досвідом, оптимізації змісту навчальних програм підготовки поліцейських доцільно вжити наступних заходів:

1. Створити портал дистанційного навчання МВС України, що має двоступінчасту структуру:

1) система управління знаннями, яка містить в собі матеріали, розподілені відповідно до сфер діяльності окремих підрозділів МВС (слідчі, превентивна служба, чергова служба дільничні тощо), а також матеріали загального призначення: бібліотека нормативних документів, бібліотека загально-професійних матеріалів (статей, інструкцій, книг, інших текстових, аудіо та відео матеріалів), бібліотека типових ситуацій, що стосуються роботи окремих підрозділів поліції, тематичні форуми для підтримки оперативно-службової діяльності;

2) система дистанційного навчання, яка складається з дистанційних курсів, розроблених ЗВО ВНЗ МВС відповідно до програм та напрямів підвищення кваліфікації працівників МВС та Національної поліції України.

Система управління знаннями знаходиться у розпорядженні та адмініструється МВС України. За необхідності до адміністрування та наповнення системи управління знаннями можуть залучатися ВНЗ МВС.

Система дистанційного навчання знаходиться у розпорядженні МВС України. Адміністрування системи дистанційного навчання та наповнення бази дистанційних курсів здійснюють ВНЗ МВС України під контролем МВС України.

2. Започаткувати практику замовлення практичними органами та підрозділами Національної поліції курсів навчання з актуальних проблем поліцейської діяльності.

3. Залучати до розробки дистанційних курсів працівників практичних підрозділів Національної поліції та предметних фахівців зі сфер, що охоплюються змістом курсу.

4. Зміст дистанційних курсів слід формувати відповідно до принципу «спеціалізації», тобто курс має вирішувати конкретну проблему діяльності працівників Національної поліції. За таким принципом формується зміст курсів поліції закордонних країн, наприклад, відбитки пальців, впізнання особи, аналіз підроблених купюр, огляд місця події, релігійні традиції та ін.

Список бібліографічних посилань

1. The National Centre for Applied Learning Technologies (NCALT) : офіц. сайт мережі NCALT. URL: http://www.ncalt.com/about_us.asp (дата звернення: 10.04.2018).

2. NCALT Courses by Programme // Офіційний сайт мережі NCALT. <https://goo.gl/gGjXVB> (дата звернення: 09.04.2018).

3. About CPKN. *The Canadian Police Knowledge Network*. URL: <https://www.cpkn.ca/en/about> (дата звернення: 09.04.2018).

4. Content Providers. *The Canadian Police Knowledge Network*. URL: <https://www.cpkn.ca/en/providers> (дата звернення: 09.04.2018).

5. Course Catalogue winter 2017. *The Canadian Police Knowledge Network*. URL: https://www.cpkn.ca/sites/default/files/CPKN_Catalogue_Winter2017.pdf (дата звернення: 11.04.2018).

6. Distance Learning Royal NZ Police College (RNZPC). URL: <https://www.newcops.co.nz/recruitment-process/distance-learning> (дата звернення: 10.04.2018).

Надійшла до редколегії 12.04.2018

УДК 378.141.2:316.614

С. А. ВАВРЕНЮК,

кандидат наук з державного управління, старший викладач кафедри піротехнічної та спеціальної підготовки Національного університету цивільного захисту України; ORCID: <http://orcid.org/0000-0002-6396-9906>

ПРОЦЕС АДАПТАЦІЇ КУРСАНТІВ ПЕРШИХ КУРСІВ ДО НАВЧАЛЬНОГО ПРОЦЕСУ В ПРОФІЛЬНИХ ЗАКЛАДАХ ОСВІТИ

Наведено теоретичний аналіз існуючих у сучасній науці підходів до вивчення проблеми адаптації курсантів до навчання у вищих профільних навчальних закладах. Визначено необхідність вивчення питання адаптації курсантів перших курсів до навчання.

Ключові слова: професійна адаптація, психологічний метод, особливі умови навчання, комплекс заходів.

Поняття входження курсантів профільних закладів до освітнього простору навчального процесу пов'язано з цілим рядом проблем, а саме: новим соціальним середовищем, специфікою навчально-виховного процесу, індивідуальними типологічними та особистими

властивостями навчаємих. Професійна діяльність курсантів пов'язана з високим рівнем психічного, нервово-емоційного і фізичного напруження, що в свою чергу може приводити до зриву адаптивних механізмів. Тому саме в цій ситуації педагогічне супроводження може стати позитивним інструментом, що стимулює особистість до подолання вищевказаних проблем. Задачею педагогічного супроводження навчально-виховного процесу у профільному закладі є створення умов для успішного входження курсантів в освітній простір профільного навчального закладу, тобто адаптація до навчально-професійної діяльності, розкриття внутрішнього потенціалу, сприяння його професійного та особистісного становлення [1].

Питання адаптації курсантів до умов навчання у профільних навчальних закладах у наш час набуває все більш вагомego значення. Актуальність даного питання обумовлена рядом факторів.

По-перше, успіх подолання важкості цього періоду в значній мірі визначає напрям подальшого професійного самовизначення молодої людини.

По-друге, в залежності від повноти і темпів адаптації курсантів саме до умов навчання у профільному закладі в багатьох випадках впливає на успішність їх навчання та службову діяльність.

По-третє, як показує досвід практики, якщо курсанти позитивно адаптуються до умов навчання у профільному закладі, то надалі с таким же успіхом вони будуть адаптуватися й до професійної діяльності.

Тому саме вивчення і врахування індивідуальних особливостей адаптації курсантів до умов навчання, а також на ряду з цим, обґрунтоване управління цим процесом є важливою задачею психологічного супроводження навчально-виховного процесу.

Під терміном адаптації необхідно розуміти пристосування органу, організму, індивіда чи колективу до зміни умов навколишнього середовища або до власних змін, що в свою чергу приводить до підвищення їх ефективності існування та функціонування. В залежності від роду діяльності в науковій літературі розглядають конкретні аспекти адаптації: професійна, навчальна, виробнича тощо.

На сьогодні існує достатньо багато підходів до вивчення адаптації людини до нових умов життя та діяльності. В наш час накопичений значний матеріал у вивченні факторів, детермінуючих процес адаптації, критеріїв адаптування особистості, механізмів та динаміки процесу адаптації. Проте думки вчених достатньо широко різняться. На наш погляд, розробки, які є в даному напрямі недостатньо комплексно вивчають особливості адаптаційних процесів на різних рівнях.

Відповідно до принципу комплексного підходу до людини, індивідуальний розвиток людини складається з трьох частин, які характеризують її як індивіда, як суб'єкта діяльності та як особистість. Результат об'єднання цих властивостей утворює психологічну неповторність людини, її індивідуальність. Тому використання даної методології при вивченні адаптації людини при зміні умов навколишнього середовища передбачає розгляд цього процесу на фізіологічному, професійному та соціально-психологічному рівні.

На протязі всього життя людина постійно пристосовується до навколишнього середовища. При цьому попадає в нові мікросоціальні умови (сім'я, школа, робота тощо), вона щоразу повинна виробляти адекватні до цих умов форми поведінки. Сучасний рівень розвитку суспільства вимагає від особистості вже не тільки «пристосування», але активного удосконалення, яке спроможне забезпечити такий рівень, який буде достатній для успішної діяльності й спілкування в наш час та в майбутньому.

Особливе місце займають питання профільно-професійної адаптації до діяльності, яка пов'язана з ризиком для життя. Аналіз літератури свідчить, що в різних роботах не однозначно трактується зміст цього процесу та характер взаємозв'язку різних його аспектів.

Особливо гостро стоїть проблема професійної адаптації курсантів профільних навчальних закладів. В останні часи з'являється все більше публікацій, які висвітлюють різні аспекти цього процесу, його динаміку, критерії оцінки, досліджують ресурси особистості як суб'єкта адаптації.

Проте дана проблематика ще не знайшла потрібного відображення в науково-теоретичних дослідженнях. На наш погляд не вирішені наступні ключові моменти: недостатньо чітко визначено зміст поняття професійної адаптації курсантів профільних навчальних закладів з позиції комплексного підходу до вивчення людини; відсутня єдина точка зору про тривалість та періодичність цього процесу, при наявності великої кількості різних методик ще не проведено обґрунтування для їх оптимального набору для використання в даних цілях.

Тому перед нами стоїть задача сформулювати поняття проблеми професійної адаптації курсантів профільних закладів, запропонувати алгоритм та методи саме психологічного вивчення цього процесу, визначити шляхи його оптимізації.

На сьогодні існує цілий ряд точок зору, про періодичність професійної адаптації людини. Одна частина дослідників вважає, що цей процес розпочинається безпосередньо в умовах самостійної діяльності по спеціальності [2], інші розділяють його на ряд періодів: підготовка до праці в школі, вибір професії, професійна підготовка, початок трудової діяльності [3]. Проте вони єдині в тому, що професійна адаптація – завершальний етап професійного самовизначення особистості результатом якого є закріплення кадрів на виробництві. На даній стадії виявляються недоліки попередньої профорієнтації та підготовки по професії, здійснюється формування нових установок, потреб, інтересів в сфері праці, проводиться попередня оцінка, наскільки життєві плани стали реальними.

Що стосується системи підготовки майбутніх офіцерів, слід розрізняти адаптацію курсантів до військової служби та навчання у закладі зі спеціальними умовами навчання. Проте ці два поняття не в повній мірі ємні, щоб характеризувати увесь спектр завдань, що повинні вирішуватися у процесі професійної адаптації майбутнього офіцера.

З однієї сторони ефективність та особливості адаптації курсанта до умов навчання дозволяють прогнозувати успішність професійного становлення випускника на різних офіцерських посадах, проте це лише початковий період професійної адаптації, що не враховує зміни особистості та соціального середовища, які відбудуться під час навчання. Окрім того, тільки у процесі самостійної службової діяльності курсант зможе більш-менш об'єктивно оцінити свій рівень підготовки та існуючі професійні нормативи, відповідність своїх очікувань характеру та умов роботи, співвідношення особистого рівня домагань та реальні можливості подальшого професійного зростання та службового просування.

З іншої сторони, обмежити професійну адаптацію рамками періоду входження випускника закладу зі спеціальними умовами навчання у первинну офіцерську посаду, означає абсолютно не враховувати закономірності періоду навчання, а отже свідомо відмовитися від можливості управління цим процесом.

Тому логічно, що професійну адаптацію випускників слід розглядати як багатогранний процес, який розпочинається з моменту вибору юнаків професії офіцера та підготовки до вступу до навчального закладу за профілем конкретної спеціальності, а далі продовжується у період навчання та завершується професійним становленням на конкретній офіцерській посаді безпосередньо.

Таким чином, професійна адаптація випускників закладів зі спеціальними умовами навчання є складним комплексом заходів, які спрямовані на формування у молодих людей професійно важливих якостей та визначають успішність самостійної діяльності офіцера певної спеціальності. Основними моментами цього процесу є: придбання та розвиток стійкого інтересу до обраної професії, вдосконалення фізіологічних механізмів пристосування до умов навчання, накопичення теоретичних знань, практичних навичок, умінь та досвіду роботи за конкретною спеціальністю, налагодження ділових та особистих контактів з колективом.

Прогнозування успішності професійної адаптації випускника, управління цим процесом – це комплексне завдання фахівців різного профілю, здійснення якого можливе тільки при наявності зворотного зв'язку в системі «головне управління в областях – навчальний заклад – місце роботи». Головною ланкою та координуючим центром у цьому

ланцюзі є навчальних заклад, а період навчання майбутнього офіцера – основним етапом даного процесу.

Прийнято період підготовки курсанта у профільному закладі розглядати по курсам навчання. Такий підхід передбачає послідовне та рівномірне відстеження нових якостей в особистості молодого людини. Проте ці періоди зазвичай є механічними та не в повній мірі відображають сутність внутрішніх змін у психіці за час навчання.

Психічний розвиток особистості курсантів у процесі професійної адаптації являє собою сукупність взаємопов'язаних етапів, своєрідність яких обумовлено не так послідовністю оволодіння навчальним матеріалом, скільки динамікою всеосяжного вrostання у нове середовище, засвоєння усіх вимог системи [5].

Відразу після прибуття до профільного закладу на навчання, вчорашньому школяреві висуваються вимоги, з якими він до цього майже не зіштовхувався, які передбачають вплив на нього цілого ряду чинників, які визначаються особливостями навчання [6].

На початковому етапі цього процесу основні труднощі курсанта обумовлені перш за все адаптацією на фізіологічному рівні. Вона є первинною та пов'язана з необхідністю перебудови організму в умовах режимного життя (розпорядок дня, високі фізичні та психофізіологічні навантаження, зміни режиму праці та відпочинку, харчування, наявність фактора «сон-неспанья», несення внутрішньої або вартової служби). Якщо курсант проживав до вступу у профільний заклад у інших клімато-географічних умовах, йому необхідно пристосуватися також до групи чинників природного середовища.

Більш тривалі та присутні протягом усього періоду навчання професійна та соціально-психологічна адаптація.

Професійна адаптація передбачає оволодіння навичками навчальної діяльності, яка на даному етапі є провідною та від її успішності залежать найважливіші зміни в особистості курсанта. Необхідність адаптації на цьому рівні обумовлена специфікою навчального процесу у профільному навчальному закладі взагалі, практична потреба вивчення цілого ряду спеціальних дисциплін з паралельним виконанням цілого ряду службових обов'язків.

На сьогоднішній день існує досить багато різних психологічних методик [7] щодо визначення професійної адаптації, проте не проведено обґрунтування їх оптимального набору, який доцільно було б використовувати для вивчення особистостей професійної адаптації курсантів профільних закладів.

З цією метою досить успішно використовується структуроване анкетування, спостереження, індивідуальна бесіда. Проте на думку спеціалістів зазначений перелік методів отримання даних недостатній для поглибленого вивчення курсантів, що важко адаптуються до нових умов [8].

На наш погляд, успішне вирішення даної проблеми можливе тільки в результаті використання комплексу методів, які за своїм призначенням можуть бути об'єднані у три взаємопов'язані групи та доповнюють один одного:

- методи оцінки адаптованості курсантів;
- психодіагностичні методи вивчення якостей та властивостей особистості суб'єкта адаптації (особистісні фактори);
- психологічні методи вивчення навчальних колективів (зовнішні фактори).

Як критерій успішності навчання повинна бути використана спеціальна змінна, яка буде відображати ступінь взаємозв'язку здібностей до навчання, виміряних за допомогою експертних та психологічних методик та реальних показників успішності.

Експертні оцінки дисциплінованості курсанта та ефективності виконання ним службових обов'язків, що використовуються в комплексі з офіційними даними в значній мірі дозволяють підвищити достовірність відповідних критеріїв вивчення адаптованості особистості.

Так на роль експертів можуть бути долучені безпосередні командири, викладачі провідних кафедр. При цьому точність оцінок буде значно вище при тривалому спостереженні, яке проводиться у різних обставинах та ситуаціях.

Саме оцінка адаптованості курсанта повинна проводитися у тісному взаємозв'язку з урахуванням особливостей узагальненої психологічної характеристики кожного з них, тому другу, не менш важливу групу методів складають психодіагностичні методи вивчення якостей та властивостей особистості. Дані методи можуть бути розбиті ще на три підгрупи.

Перша підгрупа спрямована на вивчення типу адаптаційного процесу в соціальній сфері. З однієї сторони пасивним пристосуванням до навколишнього середовища, комфортним прийняттям цілей та ціннісних орієнтацій. З іншої сторони активний вплив на середовище з метою досягти його оптимального стану або пошук такого середовища.

При цьому тип адаптаційного процесу визначається структурою потреб та мотивів індивіда, системою його ціннісних орієнтацій, рисами характеру, рівнем конфліктності, ступенем розвитку лідерських якостей та комунікативних здібностей. Саме останні є обов'язковим компонентом організаторських здібностей – професійно важливої якості для майбутнього офіцера.

На успішність адаптації юнака важливу роль відіграє його весь попередній соціальний досвід.

Іншим суттєвим фактором цього процесу є цілі, бажання та ідеали, які стоять перед людиною, проте для досягнення яких в даний час немає можливостей. Тому друга підгрупа об'єднує соціально-психологічні методи, спрямовані на вивчення соціально-демографічних характеристик курсанта, його мотивації до навчання та майбутньої офіцерської діяльності, тимчасової спрямованості, рівня домагань. Окрім того ефективність вирішення питань, які пов'язані з оптимізацією в системі курсант-соціальне профільне середовище в значній мірі визначається досить стійкими якостями самого курсанта, які вже були сформовані до моменту вступу до навчального закладу.

Третя підгрупа методів якраз призначена для вимірювання зазначених психологічних характеристик. До них слід віднести властивості нервової системи суб'єкта (сила, динамічність, рухливість), які лежать в основі різних психічних процесів та типу темпераменту [9].

Окрім цього необхідно відмітити, що на ефективність адаптації курсантів, особливості індивідуальної організації навчальної діяльності скоріш за все буде впливати тип добової працездатності юнака, який також можна визначити за допомогою психологічних методів.

Підводячи підсумок по обґрунтуванню психодіагностичних методів вивчення якостей та властивостей особистості суб'єкта адаптації, слід зазначити, що кожен курсант володіє певними можливостями по компенсації одних якостей іншими. Тому необхідно враховувати не одну властивість, а цілісне поєднання, типологічний комплекс, так як одна й та ж властивість в різних комплексах може проявлятися істотно по-різному.

Серед зовнішніх психологічних чинників, що впливають на адаптацію курсанта у навчальному закладі, перш за все, необхідно віднести взаємини у колективі, стиль керівництва взагалі та молодших командирів зокрема. Від особистостей конкретного колективу залежить легкість та повнота соціально-психологічного аспекту цього процесу. Ці питання можуть бути вивчені за допомогою третьої групи методів.

Усі розглянуті методи передбачають використання для групового психологічного та психофізіологічного обстеження, а також аналізу даних про адаптацію курсантів. Проте здійснення управління процесом професійної адаптації курсантів передбачає наявність не тільки методів діагностики рівня адаптованості, але й методів відповідної корекції. Як було вже зазначено, успішність професійної адаптації курсантів до умов навчання та служби в значній мірі визначається стійкими фізіологічними та психофізіологічними якостями, що були сформовані у юнака до моменту вступу до навчального закладу. Їх оцінка та облік у процесі професійного відбору дозволить з досить високою ймовірністю прогнозувати ефективність цього процесу. При цьому особливе місце належить відбору за психологічними показниками, в ході якого не тільки перевіряються відповідність індивідуальних якостей кандидата вимогам майбутньої діяльності, але й оцінюється психічна адаптивність особистості, її адаптивні резерви.

Отримана інформація використовується для створення єдиної бази психологічних даних про курсантів, яка, в свою чергу, є основою для розробки науково обґрунтованих рекомендацій відділу індивідуально-виховної роботи.

Окрім цього, за результатами професійного психологічного відбору проводиться комплектування навчальних підрозділів з урахуванням психологічної сумісності, підбір та призначення молодшого командного складу. Це лише перший етап роботи з управління соціально-психологічним кліматом колективу. Заходи по згуртуванню навчальних колективів, своєчасне виявлення міжособистісних конфліктів дозволить зробити процес соціально-психологічної адаптації курсантів навчального закладу більш оптимальним.

Найбільш складним аспектом цієї роботи є корекція діяльності та поведінки курсантів з ознаками важкої адаптації. Для їх корегування можуть бути використані активні, пасивні та навчальні методи впливу.

Таким чином управління професійною адаптацією курсантів повинне являти собою комплекс заходів по психологічному відбору кандидатів на навчання, їх супроводу в ході навчально-виховного процесу та корекції соціально-психологічного клімату навчальних колективів, спрямованих на підвищення ефективності індивідуального навчання та виховання з урахуванням особистісних особливостей. Вивчення та врахування особливостей адаптації курсантів до навчання та служби є важливим завданням не тільки фахівців психологів, але й усього професорсько-викладацького складу профільного навчального закладу.

Як висновок слід зазначити наступне:

1. Існують певні закономірності динаміки адаптації курсантів до умов навчання у навчальному закладі спеціального профілю. Облік цих закономірностей в організації навчально-виховного процесу сприятиме підвищенню якості підготовки кадрів по спеціальності.

2. Важливою характеристикою може виявитися соціометричний статус курсантів, рівень якого не тільки характеризує адаптованість курсанта, але й характеризує можливості особистості в професійній адаптації.

3. Своєчасне надання психологічної допомоги курсантам, з урахуванням основних етапів та закономірностей адаптації, дозволить скоротити їх відрахування та підвищити якість їх професійної підготовки.

Список бібліографічних посилань

1. Левківська Г. П., Сорочинська В.С., Штифурак В. С. Адаптація першокурсників в умовах вищого закладу освіти. Київ, 2000. 102 с.

2. Березин Ф. Б. Психическая и психофизиологическая адаптация человека. М., 2008. 270 с.

3. Кузнецов П. С. Адаптація як функція розвитку особистості. Київ, 2011. 112 с.

4. Бал Г. А. Поняття адаптації та його значення для психології особистості. *Питання психології*. № 5. 2011. С. 46–53.

5. Плотнікова О. Важливість вивчення індивідуальних особливостей першокурсників у період дидактичної адаптації. *Рідна школа*. 2001. № 10. С. 62–64.

6. Бондаренко О. Ф. Психологічні особливості сучасного студента та проблеми професійної підготовки психологів-практиків. *Практична психологія та соціальна робота*. 2003. № 4. С. 8–11.

7. Бохонкова Ю. О. Соціально-психологічна адаптація першокурсників до умов вищих навчальних закладів : монографія. Луганськ, 2011. 199 с.

8. Лазукин В. Ф. Проблема адаптации курсантов в процессе обучения в военном вузе. *Военная мысль*. 2007. № 8. С. 54–62.

9. Васильева С. В. Адаптация студентов к вузам с различными условиями обучения // Психолого-педагогические проблемы развития личности в современных условиях: психология и педагогика в общественной практике : сб. науч. тр. СПб. : Изд-во РГПУ им. А. И. Герцена, 2000. С. 84–93.

Надійшла до редколегії 30.03.2018

УДК 378.14:004+34.08

Р. Г. ВАЛЄЄВ,

кандидат педагогічних наук, старший викладач кафедри тактико-спеціальної підготовки
Дніпропетровського державного університету внутрішніх справ;

ORCID: <http://orcid.org/0000-0001-8593-5515>

ШЛЯХИ ОПТИМІЗАЦІЇ НАВЧАЛЬНО-МЕТОДИЧНОГО ЗАБЕЗПЕЧЕННЯ ПІДГОТОВКИ ПОЛІЦЕЙСЬКИХ В УМОВАХ ЗМІШАНОГО НАВЧАННЯ

Висвітлено напрями оптимізації навчально-методичного забезпечення підготовки майбутніх поліцейських в умовах змішаного (очного та дистанційного) навчання. Наведено конкретні приклади інструкції щодо вивчення дистанційного курсу з дисципліни «Трудове право» курсантами закладів вищої освіти із специфічними умовами навчання, що готують поліцейських.

Ключові слова: професійна підготовка поліцейських, навчально-методичне забезпечення, змішане навчання, дистанційний курс.

Увага громадськості та фахівців в останні роки прикута до процесу та результатів реформування правоохоронних органів. Становлення Національної поліції сприймається як одне з найбільш реалізованих євроінтеграційних перетворень державних інституцій. Разом з тим, залишаються невирішеними важливі проблеми професійної підготовки поліцейських, зокрема, пов'язані з поступовим впровадженням в традиційне навчання методів і форм електронної освіти (*e-learning*), поширенням так званого змішаного навчання (*blended learning*).

Концепція змішаного навчання формується досить природньо водночас з двох протилежних напрямків. З одного боку, триває поступове впровадження комп'ютерних засобів, інформаційних технологій в освітній процес традиційних освітніх інститутів. З іншого боку, автори освітніх ресурсів, утворених спочатку виключно як дистанційні, поступово усвідомлюють необхідність очної участі здобувачів освіти принаймні в окремих навчальних заходах.

Усвідомлення цих проблем обумовило виконання в останні роки досліджень. Зокрема, в Україні низку наукових розвідок професійної освіти правоохоронців здійснили Є. Гаркавцев, Л. Дягілева, Л. Мороз, В. Лазарева, В. Лефтеров, Р. Перкатий, В. Тюріна, О. Федоренко, П. Червоний, Г. Яворська, С. Яворський та інші дослідники. А такі дослідники, як В. Кухаренко, С. Березенська, К. Бугайчук, Н. Олійник, Т. Олійник, О. Рибалко, Н. Сиротенко, А. Столяревська, А. Стрюк, Ю. Триуста ін., визначили сутність і специфіку змішаного навчання.

У своїй короткій розвідці ми хотіли б висвітлити певний напрямок оптимізації навчально-методичного забезпечення підготовки поліцейських в умовах змішаного навчання: розроблення інструкції до дистанційного курсу.

Одним з напрямів навчально-методичного забезпечення є цілеспрямоване конструювання електронних освітніх ресурсів, які повинні бути спрямовані на дві певною мірою протилежні, але взаємодоповнюючі цілі [1, с. 50]. По-перше, *поступове ускладнення* навчально-пізнавальної діяльності курсантів, створення таких навчально-пізнавальних завдань, які не можна реалізувати засобами традиційного навчання. Наприклад, конструювання та запис відеозвернення «клієнта» щодо певного юридичного спору, аналіз таких відеозвернень та запис «відеоконсультацій»; організація колективного оцінювання відповідних консультацій, розроблення спільного проекту правозастосовного акту з метою розв'язання спору; створення бази даних по результатам узагальнення та аналізу судових рішень тощо.

По-друге, поступове ускладнення навчально-пізнавальної діяльності вимагає підтримки когнітивних можливостей здобувачів освіти, фасилітації та *постійного полегшення*

протікання процесів мислення, сприйняття, запам'ятовування, згадування, уваги, а також стимулювання емоційних, мотиваційних і вольових станів і процесів. Цьому сприятиме: упровадження гіпертекстових матеріалів з можливістю трансформації їх структури; широкого використання когнітивної графіки та мультимедійних ресурсів з презентацією навчального контенту в різних модальностях. При цьому варто використовувати такі прийоми та техніки: визначення контурів об'єктів та їх розташування, акцентування кольором, вторинних вікон, логічних наголосів, маркетування, піктограм та інших символічних зображень тощо. Для цього необхідно врахувати функціональну спеціалізацію півкуль головного мозку, зокрема забезпечена презентація основних висновків навчальних фрагментів за допомогою і тексту, і візуального кодування (когнітивної графіки), і аудіоматеріалів. Різні модальності презентації навчального контенту призначені: по-перше, для підвищення ефективності самостійної навчально-пізнавальної діяльності курсантів; по-друге, для диференціації навчання за домінантним у курсантів психотипом; по-третє, для зниження їхньої втомлюваності.

Важливою складовою підтримки курсантів є розробка інструкції щодо роботи з дистанційним курсом. В умовах змішаного навчання дистанційний курс використовується в першу чергу для трьох напрямів традиційного навчання в умовах модульно-кредитної системи навчання:

1) дистанційний курс допомагає здобувачам освіти підготуватись до аудиторних занять;

2) дистанційний курс допомагає здобувачам освіти виконати самостійну роботу та урізноманітнити її;

3) дистанційний курс допомагає здобувачам освіти обрати та виконати індивідуальне завдання та впровадити різні форми співробітництва з іншими здобувачами освіти.

Для прикладу наведемо витяг з інструкції, розробленої нами з урахуванням рекомендацій фахівців [2, с. 56] для курсантів, що використовують дистанційний курс з дисципліни «Трудове право + м. Проходження служби та соціальний захист працівників Національної поліції».

«Шановний курсант! Ви починаєте вивчати дисципліну «Трудове право + м. Проходження служби та соціальний захист працівників Національної поліції» (дивись структуру її змісту на карті курсу), яку забезпечено дистанційним курсом (переваги від нього можна побачити у презентації курсу). Ви можете знайти відповідь на найбільш розповсюджені питання у ресурсі «Часті питання». Якщо Ви не знайшли відповідей, то можна адресувати запитання у «Форумі запитань та відповідей».

Спочатку Ви бачите загальні ресурси курсу. Це передмова до курсу, його презентація, його карта, Кодекс честі (він встановлює правила поведінки), програма навчальної дисципліни, робоча навчальна програма (їх можна скачати у форматі pdf), форум запитань та відповідей, форум знайомства, чат консультацій, бібліотека з трудового права (до неї включено повнотекстові навчальні видання та окремі джерела нормативної бази); медіатеку курсу, яка являє собою структуровану за темами дисципліни базу гіперпосилань на відеоматеріали, розташовані у вільному доступі, юридичний глосарій (словник) з трудового права. Потім ідуть матеріали відповідно до тем та тижнів, на яких вони вивчаються.

Що вам необхідно зробити, щоб отримати переваги від курсу? По-перше, Ви можете отримати максимальну оцінку за самостійну роботу з кожного змістового модулю дисципліни в курсі. Для цього необхідно пройти лекції з кожної теми. Лекції складаються з теоретичного матеріалу та тестових завдань... Якщо Ви впевнені у своїх силах, то можете проігнорувати лекції у курсі та спробувати відповісти на тести до кожної теми. Причому дозволяється необмежена кількість спроб (зарахована буде середнє арифметичне значення оцінки).

Також можна переглянути навчальні фільми та відеофрагменти, включені до медіатеки дистанційного курсу з цієї теми. Вам пропонується відповісти на контрольні питання – у ресурсі «Завдання до медіатеки».

По-друге, у дистанційному курсі Ви можете обрати та виконати індивідуальне завдання, а саме:

- заповнити статті юридичного глосарію (словника);
- поповнити банк даних судових рішень з приводу службово-трудових відносин поліцейських;
- подивитись «Відео-завдання» та вирішити його, записавши (у співробітництві з іншими курсантами) «Відео-консультацію» з проблем реалізації трудових та суміжних правовідносин;
- після рішення практичних казусів чи кейсів (на аудиторному практичному занятті) чи після отримання відеозвернення «клієнта» за результатами вирішення спору (дивись відповідний розділ медіатеки) – скласти певні акти правозастосування (наказ, рішення службового розслідування тощо), та надіслати їх викладачеві у завданні «Я склав акт»;
- здійснити аналіз наукових публікацій та судових рішень з певної проблеми та виконати завдання «Пошук лакун та колізій» – відшукати в реєстрі судових рішень та серед публікацій ті, що стосуються законодавчих лакун та юридичних колізій у правовому регулюванні трудових та суміжних відносин, або підготувати тези доповіді на наукову конференцію (семінар, круглий стіл);

Рекомендуємо Вам створити на форумі тему з метою кооперації з іншими курсантами для співробітництва та спільного виконання навчально-дослідних завдань...

По-третє, за допомогою дистанційного курсу, Ви можете підготуватись до аудиторних занять. Цьому сприятиме бібліотека курсу. Крім того, Ви можете завчасно визначити тему свого виступу (доповіді, повідомлення) на аудиторному семінарському занятті – використовуйте ресурс «Вибір теми виступу». А от наприкінці аудиторних занять Вам буде запропоновано оцінити роботу інших курсантів та викладача – використовуйте ресурс «Я оцінюю семінар», «Я оцінюю практичне заняття».

Ще мушу сказати, що багато наших аудиторних семінарських занять відбуваються за допомогою рольової гри «Детектив» (якщо Ви нічого про неї не знаєте – то подивитись відео-презентацію гри). Щоб отримати завчасно рольове завдання Вам необхідно скористатись ресурсом «Отримання рольового завдання для семінару».

Крім того, окремі наші аудиторні практичні заняття будуть полягати у розв'язанні (у складі малих груп) юридичних кейсів, що складатимуться з певних письмових матеріалів (пояснення, заяви, накази, посадові інструкції, протоколи тощо). Щоб його розв'язати, Ви зможете використати завдання «Кейс»...»

Отже, ми можемо констатувати, що одним з напрямів оптимізації навчально-методичного забезпечення підготовки майбутніх поліцейських за умов впровадження змішаного навчання у закладі вищої освіти зі специфічними умовами навчання є надання інтерактивної, гіпертекстуальної інструкції курсантам, яка конкретизує структуру курсу та розкриває основні переваги від його використання: допомагає підготуватись до аудиторних занять; виконати самостійну роботу та урізноманітнити її; обрати та виконати індивідуальне завдання та впровадити різні форми співробітництва з іншими здобувачами освіти.

Список бібліографічних посилань

1. Валєєв Р. Г. Формування пізнавальної самостійності курсантів вищих навчальних закладів системи МВС України засобами інформаційних технологій : дис. ... канд. пед. наук : 13.00.04. Луганськ : ЛНУ, 2013. 362 с.
2. Теорія та практика змішаного навчання : монографія / В. М. Кухаренко, С. М. Березенська, К. Л. Бугайчук, Н. Ю. Олійник, Т. О. Олійник, О. В. Рибалко, Н. Г. Сиротенко, А. Л. Столяревська ; за ред. В. М. Кухаренка. Харків : Міськдрук ; НТУ «ХПІ», 2016. 284 с.

Надійшла до редколегії 17.04.2018

УДК 037.011.33(477)-057.30

С. П. ГІРЕНКО,

кандидат педагогічних наук, доцент, заступник декана факультету № 2

Харківського національного університету внутрішніх справ;

ORCID: <http://orcid.org/0000-0002-4871-5481>

ЗМІСТОВНО-МЕТОДОЛОГІЧНІ КОМПОНЕНТИ ТРЕНІНГУ КОНФЛІКТОЛОГІЧНОЇ КУЛЬТУРИ ПРАЦІВНИКІВ ПОЛІЦІЇ

Проаналізовано педагогічні аспекти, зміст, умови та методи проведення тренінгу конфліктологічної культури працівників поліції на етапі вузівської підготовки.

Ключові слова: *конфліктологічна культура, конфлікт, конфліктостійкість, поліція, тренінг.*

Професійна діяльність працівників правоохоронних органів України сьогодні пов'язано з безліччю конфліктних ситуацій, і, на жаль, повсякденні реалії свідчать про дві тенденції: по-перше, кількість протиріч, що супроводжує роботу працівників Національної поліції України у різних сферах (суспільні та громадські відносини, рівень та характер злочинності, графік та інтенсивність роботи, родинні стосунки) як мінімум не знижується, а по-друге, все частіше ми стикаємось з небажанням або невмінням громадян, а й нерідко і самих працівників поліції, конструктивно спілкуватися, бути ввічливими та толерантними, поважати, прислухатися та стримуватися.

Сучасні вимоги та критерії роботи нової Національної поліції визначені та закріплені у низці нормативних актів, що регулюють роботу її працівників та підрозділів, а саме: законах України «Про Національну поліцію», «Про запобігання корупції», інших законах України, актах Президента України та постановою Верховної Ради України, а також Правилах етичної поведінки поліцейських, прийнятих з метою «формування в поліцейських почуття відповідальності стосовно дотримання професійно-етичних норм поведінки під час виконання службових обов'язків» [1].

Суперечливі, за своїм характером, прояви спілкування, породжені конфліктогенами, періодично відбуваються в життєдіяльності переважної більшості людей незалежно від професії, громадянства, статі або віку. На їх інтенсивність впливає цілий комплекс різних чинників соціального, культурологічного та психологічного походження. Ряд відомих психологів, конфліктологів та представників інших наукових галузей відносять до них рівень особистісної конфліктності та агресивності, тривожність, неспівпадіння інтересів та очкувань, неприйнятні форми дій та комунікацій, домінуючи конфронтаційні стратегії поведінки опонентів та багато іншого. Спільним у переважній більшості цих теорій є незаперечне визнання їх авторами відповідальності самих опонентів (активних учасників) за розв'язання, динаміку та результати конфлікту. Саме від їх мотивації, інтересів, поведінкових моделей та когнітивно-перцептивних особливостей на початкових стадіях протиріччя залежить подальше розгортання ситуації, саме вони вирішують, чи буде надалі розвиватися конфронтація їх взаємодії.

Причому, не слід забувати про той факт, що переважна більшість нашого соціуму володіє стандартними, «шаблонними» стереотипами щодо соціальних конфліктів, які закріплені у суспільних морально-етичних постулатах та передаються від покоління до покоління шляхом виховного впливу. Серед них: добре відомі висловлювання: «Поганий мир кращий за добру сварку», «Сварка до добра не доводить», «Конфлікти спроможні до накопичення та швидкого розповсюдження», «Істина народжується в суперечках; але коли пристрасті киплять, істина випаровується», «З двох, хто свариться, винен той, хто розумніший», «Згода будує, незгода руйнує», «Ніколи не сперечайтесь з дурнем – люди можуть не помітити між вами різниці». Цей процес передавання життєвого досвіду, як підкреслено в дослідженнях ряду сучасних конфліктологів (А. Анцупов, Г. Андреева,

Н. Грішина Н. Самсонова, О. Щербакова), несе в собі елементи формування конфліктного світоуявлення (ментальної культури) людини

Під час конфлікту активно застосовуються безліч закономірностей міжособистісної взаємодії, що впливають на поведінку опонентів, змінюють початкові сценарії спілкування, руйнують їх стосунки. Наприклад: «Правило взаємного обміну», «Ефект поганого ореолу», «Ефект контрастного сприйняття», безліч психологічних захисних механізмів. Конфліктна людина «передає» свої емоції іншим, «заражує» їх власною експресією, агресивністю, гнівом, провокує на подібну поведінку у відповідь.

Враховуючи сучасну конфліктологічну теорію та практику, зрозумілим є припущення, що існує як мінімум два шляхи зменшення конфліктності та суперечливості суспільства, гармонізації міжособистісних взаємовідносин. До першого можна віднести розв'язання відбуваються конфліктів по мірі їх виникнення, а до другого, досить тривалого, складного, але й, на нашу думку, більш ефективного – спеціально організований освітній процес формування конфліктологічної компетентності та культури особистості.

Метою нашої роботи виступає аналіз окремих методологічних аспектів проведення, змісту та результатів сучасних освітніх форм (тренінг, окремі методики контекстного навчання) формування конфліктологічної культури слухачів та курсантів закладів вищої освіти зі специфічним и умовами навчання, обґрунтування доцільності їх застосування в процесі підготовці майбутніх фахівців-правоохоронців.

Наукові, методологічні та дидактичні аспекти застосування навчально-розвивального тренінгу в процесі формування ряду компонентів конфліктологічної компетентності особистості відображений у публікаціях цілого ряду науковців : І. Вачкова, Ю. Ємельянова, Т. Зайцевої, Г. Ковальова, О. Кондаурової, С. Макшанова, Л. Петровської, К. Рудестам, О. Ситнікова. В загальному вигляді під соціально-психологічним тренінгом відомий психолог Л.А.Петровська розуміє практику психологічного впливу, що основана на активних методах групової роботи. При цьому автор підкреслює необхідність використання тренінгів при підготовці фахівців, тому що «тренінг – це система вправ, спрямованих на розвиток здібностей людини, на набуття нею певних професійно необхідних умінь і навичок» [6].

Зміст та етапи тренінгу розв'язання конфліктів та гармонізації міжособистісної взаємодії в складних, конфліктних ситуаціях висвітлені у публікаціях Н. Н.Васил'єва (2002) [2], А. Гольдштейна (2003), А. Єлліса(2007), О. К. Лютової (2003), М. І. Мартиненка (1998), Н. Пезешкіана (2002) [5], Н. П. Петрової (2004), Е. В. Сідоренка (2002) та ін. В них доведено значущість тренінгу, як надзвичайно інтерактивного засобу формуванні та корекції особистості, підкреслено ефективність психолого-педагогічного впливу на учасників тренінгової групи, розвиток їх комунікативних здібностей, вмінь управління агресивно налаштованими громадянами, усвідомлення дієвих механізмів розв'язання конфліктів та формування конфліктологічної компетентності, розвиток мотиваційно-ціннісної сфери, вмінь та навичок медіації (посередництва) професійних конфліктних ситуаціях.

Сьогодні, на нашу думку, питання включення конфліктологічних тренінгів в процес професійної освіти майбутніх правоохоронців, підвищення кваліфікації вже працюючих працівників Національної поліції, достатньо актуально, особливо враховуючи процес реформування відомчої освіти в системі МВС України. Програми первинної підготовки працівників патрульної поліції, спецпідрозділу КОРД, підвищення кваліфікації діючих працівників різних підрозділів Національної поліції містять велику кількість тренінгів, як основну форму організації навчальної діяльності, здатну за відносно невеликий проміжок часу сформувати систему початкових знань та практичних вмінь.

Тренінгова програма курсу «Ефективна комунікація», яка активно використовується при організації процесу післядипломної освіти з метою підвищення кваліфікації операторів контакт-центрів «102» обов'язково включає теми, присвячені формуванню конфліктологічної компетентності працівників поліції, а саме:

«Техніки вирішення конфліктів» (мета – тренування вмінь та навичок діагностування, аналізу та управління конфліктними комунікаціями із заявником, нейтралізації

конфліктогенів спілкування, підвищення власної конфліктостійкості; оволодіння навичками протидії психологічним маніпуляціям).

«Заперечення та складні ситуації в роботі оператора» (мета – формування навичок спілкування в ситуації гострого протиріччя, невдоволення та критики з боку заявника; спокійно та терпляче ставитись до заперечень з боку заявників; відпрацювати алгоритм дій при запереченні заявника; відпрацювання технік переконання, аргументації своєї позиції при спілкуванні із заявником).

«Стресостійкість оператора 102» (мета – оволодіння компетенціями діагностики та управління стресом, засвоїти загальні відомості про стрес, його функції та види, ознайомити слухачів із основною моделлю роботи зі стресом, навичками діагностики стресового стану; оволодіння навичками зниження впливу стресу на заявника, ефективними прийомами опанування стресу).

При викладанні зазначених та інших тем широко застосовуються такі психотехніки, як «Чорний стілець», «Конфліктогени спілкування», «Конструктивна критика», «Відповідь на заперечення», «Погодження», «Залучення до співпраці», «Коломбо» (потрібна Ваша порада), «Вибачення без посилення почуття провини» та ін..

Останніми роками у науково-дослідницькому просторі з'явилися вітчизняні та закордонні публікації присвячені саме конфліктологічним тренінгам. На нашу думку, це пов'язано з зростаючим попитом на подібну науково-методичну літературу. Конфліктологічні дисципліни викладаються вже в переважній більшості ВНЗ України, і якщо раніше конфліктологія впроваджувалась у навчальний процес як теоретична дисципліна, то зараз все більше актуалізується її прикладний характер. Саме тому автори нових досліджень роблять акцент на формуванні практичних вмій, навичок розв'язання та профілактики конфліктів. Конфліктологічний тренінг не тільки інформує його учасників про конфлікт (теоретичний аспект), але й допомагає змінити власний погляд на можливості конфліктів, відчути в себе новий простір для комунікації, краще розуміти себе та інших, аналізувати та прогнозувати поведінку, особливо в емоційно насичених ситуаціях.

Когнітивна цінність тренінгу конфліктологічної культури полягає в тому, що в процесі інтерактивної взаємодії інтенсивно використовується життєвий досвід учасників, їх знання та цінності. Курсанти, які вже проходили навчальну практику або стажування на посаді, володіють цінним матеріалом, що допомагає урізноманітнити зміст тренінгових вправ, підвищити зацікавленість учасників тренінгової групи, сприяє формуванню конфліктологічної компетентності майбутніх правоохоронців. Все це дозволяє використовувати психологічний тренінг як важливий елемент професійної підготовки. Потрібно відмітити, що особливо вплив професійного конфліктного досвіду учасників на результати тренінгу виражений в тренінгових групах, учасниками яких є працівники зі стажем роботи від одного – двох років та більше.

Орієнтовна програма тренінгу формування конфліктологічної культури складається з чотирьох загальних етапів.

Перший етап роботи передбачає знайомство з групою, обговорення ставлення курсантів до конфлікту як соціального явища, його ролі та місця у особистому житті кожного з учасників групи. Важливим моментом при цьому є усвідомлення та визначення рівня особистісної конфліктності курсантів, особливостей впливу індивідуальних характеристик, життєвого досвіду на сприймання проблемних та конфліктних ситуацій [3]. Курсанти знайомляться з конфліктним досвідом учасників групи, особливостями конфліктного реагування людини в різноманітних життєвих ситуаціях, ставленням до конфлікту тренера (педагога), його думок до місця конфлікту у нашому житті.

Досвід проведення таких тренінгів показує, що у значної кількості учасників практично усіх навчальних груп на цьому етапі спостерігається досить висока активність до включення в роботу та присутній підвищений емоційний стан (збудженість, тривожність, припіднятий настрій, висока комунікативна активність, готовність включитися в інтерактивний процес). На нашу думку, це пов'язано з небайдужістю більшості учасників до проблеми конфліктів у власному житті. Ці емоційні прояви можна порівняти з тими, які спостерігаються у нас під

час реальних конфліктних ситуацій, тільки за винятком їх деструктивної спрямованості (гнів, схильність до опору, агресія, погрози, тиск, бажання перемогти). Ця думка підтверджується дослідження думок більше 240 учасників тренінгу про їх ставлення до конфліктів. Майже 89 % курсантів та студентів, що приймали участь в тренінгу відзначили, що проблема конфліктів досить актуальна для них. 78 % респондентів заявили про нетривалі тимчасові зміни у власному емоційному стані під час гострих фаз конфлікту. Дана статистика підтверджує думки багатьох закордонних та вітчизняних науковців (А. Анцупов, Л. Берковіц, І. Ващенко, А. Бандурка, Н. Пезешкіан [5], А. Гольдштейн [4] та ін.) про безумовний вплив емоційно-вольовий сфери учасників конфлікту на його протікання та завершення.

Другий етап тренінгу включає формування конфліктологічного портрету особистості, визначення та аналіз конфліктних рис характеру особистості, особливостей конфліктного спілкування. Особлива увага приділяється відношенню курсантів до специфічних умов майбутньої професійної діяльності, обговоренню конфліктних ситуацій, що відбувалися з учасниками тренінгової групи. Визначаються причини внутрішньоособистих, міжособистих та міжгрупових конфліктів, мотивація вступу в конфлікт.

Третій етап включає аналіз можливостей учасників групи спостерігати, фіксувати та контролювати емоційні стани, збудженість, агресивність, поведінку та комунікації під час конфліктної взаємодії. Він найбільш інтерактивний з точки зору застосування контекстних ділових ситуацій. Значна увага приділяється аналізу умов та діапазону можливостей зміни тактик та стратегій поведінки у конфлікті. Курсанти знайомляться з методами самоспостереження конфліктних та агресивних станів, вирішення конфліктів засобами, які ефективно використовуються сучасними психологами, конфліктологами, керівниками тощо. При цьому застосовуються вправи «Фіксація власної поведінки», «Самоспостереження гніву», «Самооцінка власного стану», «Напруження – релаксація», «Методика прогресивної м'язової релаксації Е.Джекобсона», «Рефреймінг в конфлікті» «Спинись та поміркую», «Суперництво: умови ефективного застосування», «Пошук компромісу», «Реакція на провокації опонента», «Відстоювання власних прав», «Реагування на насмішки», «Критика», «Психологічний тиск» та ін.

На четвертому етапі відбувається аналіз та корекція вмінь та навичок розв'язання конфліктних ситуацій. Активно приймаючи участь у розв'язанні моделей конфліктів, учасники тренінгової групи знайомляться з різноманітними можливостями вирішення повсякденних конфліктних та суперечливих ситуацій. Застосовуються вправи «Перемога-перемога», «Переговори в конфлікті», «КРМП (когнітивне розв'язання міжособистісних проблем)», «Альтернативне мислення», «Мозкова атака», «Кооперування», «Картографія конфлікту», «Донорське серце», «Дилема», «ДТП», «Сімейний конфлікт», «Конфлікт з керівником», «Міжетнічний конфлікт», «Переконання», та ін.

На початку вивчення теоретичних конфліктологічних курсів та тренінгу в Харківському національному університеті внутрішніх справ та Харківській державній академії культури нами проводилось анкетування курсантів та студентів з метою визначити їх очікування від майбутніх дисциплін. З відповідей зрозуміло, що від теоретичних дисциплін студенти та курсанти очікують: формування знань про конфлікт – як соціально-психологічний феномен, знайомство з сучасними методами попередження та розв'язання конфліктів, отримання відповідей на питання: «Що робити в ситуації гострого емоційного конфлікту?», «Як спілкуватися з конфліктними людьми та впливати на них», «Як зняти або зменшити пост конфліктний стрес?» та ін. Очікування від тренінгу мають наступний зміст: підвищення навичок емоційної саморегуляції, зміцнення власної стресо та конфліктостійкості, оволодіння навичками ефективних стратегій поведінки в конфліктних ситуаціях, формування вмінь попереджати конфлікти з керівництвом, близькими, зменшення конфліктності.

Щорічне анкетування учасників тренінгу через 3-4 місяці після його завершення дозволяє зареєструвати певні зміни у конфліктному світоуявленні учасників тренінгу за наступними характеристиками:

- зменшення відчуття страху перед конфліктом (так званої «конфліктофобії»);

- сприймання конфліктних ситуацій не тільки як «поганих», але й як цілком природної, потенційної можливості підвищення власної психологічної компетентності; особистісного зростання, самовдосконалення;
- вміння аналізувати та визначати предмет та об'єкт конфлікту, інші його структурні компоненти;
- вміння діагностувати «конфліктогени» у спілкуванні за їх головними ознаками, своєчасно попереджати та зменшувати їх «дію»;
- вміння оцінювати наслідки реалізації різних поведінкових стратегій у конфліктних ситуаціях;
- розвиток вмінь контролю власних емоційних станів на різних етапах конфлікту;
- навички «альтернативного мислення» на етапі вирішення конфлікту, пошук конструктивних рішень;
- вміння ефективного подолання несприятливих постконфліктних стресових станів, збереження психічного здоров'я тощо.

Дослідження ряду показників конфліктологічної компетентності учасників тренінгу показали позитивну динаміку в напрямку зростання рівня їх конфліктостійкості, в першу чергу, за рахунок зміни ставлення до власних цілей в суперечці, прогнозування дій та комунікацій конфліктних опонентів, збільшення варіативності реагування щодо останніх на різних етапах конфлікту. Достовірні відмінності виявлені в групах респондентів з «дуже низьким» та «низьким» рівнями конфліктостійкості. Результати свідчать, що кількість студентів та курсантів з «дуже низьким» та «низьким» рівнями конфліктостійкості через 4 місяці після тренінгу відчутно зменшилась, а кількість респондентів з «середнім» та «високим» рівнями конфліктостійкості відповідно збільшилась. В контрольній групі показники конфліктостійкості практично не змінилися.

Аналіз результатів діагностики феноменів комунікативної та конфліктологічної компетентності свідчить про тісний зв'язок між ними. Нами виявлена наявність достовірних відмінностей в групах респондентів по факторам А (відкритість, комунікабельність), С (емоційна стійкість) та Н (самоконтроль, організованість). В групах досліджуваних з середнім та високим рівнем конфліктологічної компетентності вищезазначені показники достовірно вище, ніж у групах, з низьким рівнем компетентності. По інших факторам: В (логічне мислення), Д (безпечність, веселість), К (раціональність, реалістичність) та М (незалежність, самостійність) значущих відмінностей в представлених групах не виявлено.

Висновки. Аналіз даних формуючого експерименту в процесі та після викладання тренінгу конфліктологічної культури дозволяє зробити висновки про те, що його застосування під час підготовки курсантів до їх професійної діяльності впливає на такі особистісні показники, як конфліктність, конфліктостійкість, комунікативна і конфліктологічна компетентність та ін. Тренінг розширює границі та можливості традиційних форм навчання (лекції, семінари), створює можливість для емоційного переживання нових моделей поведінки та пов'язаних з ними результатів, що забезпечується дією зворотного зв'язку.

Список бібліографічних посилань

1. Про затвердження Правил етичної поведінки поліцейських : наказ МВС України від 09.11.2016 № 1179 // База даних «Законодавство України» / Верховна Рада України. URL: <http://zakon.rada.gov.ua/laws/show/z1576-16> (дата звернення: 07.04.2018).
2. Васильев Н. Н. Тренінг преодолення конфликтов. СПб. : Речь, 2002. 174 с.
3. Ващенко І. В., Гіренко С. П. Конфлікти великих соціальних груп : навч. посіб. Харків : Бурун-Книга, 2005. 208 с.
4. Гольдштейн А. Тренінг умінь спілкування: як допомогти проблемним підліткам. Київ : Либідь, 2003. 520 с
5. Пезешкиан Н. Психотерапия повседневной жизни: тренинг разрешения конфликтов. СПб. : Речь, 2002. 288 с.

6. Петровская Л. А. Теоретические и методические вопросы социально-психологического тренинга. М. : МГУ, 1982. 175 с.

Надійшла до редколегії 10.04.2018

УДК 351.74

В. В. КОЛІСНІЧЕНКО,

кандидат педагогічних наук, доцент, доцент кафедри спеціальної фізичної підготовки факультету № 2 Харківського національного університету внутрішніх справ;
ORCID: <http://orcid.org/0000-0003-4896-7889>

ПРОБЛЕМИ ЗАПРОВАДЖЕННЯ ТРИРІВНЕВОЇ МОДЕЛІ ПІДГОТОВКИ ПОЛІЦЕЙСЬКИХ В УКРАЇНІ

Розглянуто проблеми реформування системи підготовки кадрів для Національної поліції України на сучасному етапі. Особливу увагу приділено положенням двох концептуальних документів у цій сфері – Концепції реформування освіти в Міністерстві внутрішніх справ України та Концепції запровадження трирівневої моделі підготовки поліцейських.

Ключові слова: Національна поліція, трирівнева модель підготовки, заклади вищої освіти із специфічними умовами навчання.

Невід’ємною складовою формування нової української поліції є створення системи підготовки висококваліфікованих кадрів, здатних ефективно виконувати завдання із надання поліцейських послуг у сферах у сферах забезпечення публічної безпеки і порядку, охорони прав і свобод людини, а також інтересів суспільства і держави та протидії злочинності. Актуальність питання реформування системи підготовки фахівців для органів Національної поліції додатково обумовлюється процесами реформування освіти в цілому та вищої освіти зокрема, що відбуваються у нашій державі.

Так, Стратегія розвитку системи Міністерства внутрішніх справ України до 2020 року серед викликів для розвитку кадрового потенціалу органів Міністерства внутрішніх справ, у тому числі – Національної поліції України, виділяє вимивання професійного ядра і некомплект персоналу органів системи МВС та відсутність ефективної та сучасної системи підготовки, відбору та управління персоналом, прозорих механізмів кар’єрного зростання. У зв’язку із цим, в якості одного із необхідних кроків розвитку системи органів Міністерства внутрішніх справ визначено розвиток відомчої системи освіти та підготовки кадрів, яка відповідає професійним потребам і формує загальні цінності для персоналу системи МВС [1].

Незважаючи на те, що, в цілому, необхідність реформування системи підготовки кадрів для Національної поліції України не піддавалась сумніву, оптимальна модель її функціонування викликала численні дискусії. Однією з ключових дискусійних позицій стало подальше функціонування закладів вищої освіти МВС України. Так, окремими дослідниками висловлювалася думка про недоцільність подальшого функціонування даних закладів, необхідність їх ліквідації та створення на їх базі мережі закладів професійної підготовки (так званих поліцейських шкіл) [2]. Подібна точка зору не знайшла сприйняття, передусім, у зв’язку з тим, що існуюча система юридичної освіти, що запроваджена в цивільних закладах освіти, непристосована для підготовки фахівців для органів Національної поліції України [3, с. 331].

Це підтверджується і підходом до реформування системи підготовки фахівців для органів Національної поліції України, який був прийнятий Міністерством внутрішніх справ України. Він поєднав, з одного боку, розуміння необхідності ґрунтовного перетворення системи підготовки з урахуванням потреб нової української поліції, а з іншого – розуміння необхідності збереження та примноження науково-методологічної та навчально-методичної бази, напрацьованої за роки незалежності у закладах вищої відомчої освіти.

Ключовим документом, що визначив напрям реформування системи підготовки фахівців для підрозділів Національної поліції України, стала Концепція реформування освіти в Міністерстві внутрішніх справ України, затверджена наказом МВС України від 25.11.2016 № 1252 [4] (далі – наказ № 1252). Важливою характеристикою наказу № 1252 стало визнання необхідності збереження системи відомчої вищої освіти як невід’ємного елементу багаторівневої практико-орієнтованої системи безперервної освіти, орієнтованої на підготовку кваліфікованих фахівців для Міністерства внутрішніх справ України, у тому числі – Національної поліції України. Виходячи з положень Закону України «Про вищу освіту», була обрана трирівнева модель підготовки кадрів.

Перший рівень, відповідно до наказу № 1252, має бути представлений початковою (первинною професійною) підготовкою, яка відбуватиметься безпосередньо у вищих навчальних закладах зі специфічними умовами навчання МВС та в навчально-тренувальних центрах (коледжах, училищах), створених на базі Державних установ «Навчальний центр підготовки поліцейських». Останні підпорядковано вищим навчальним закладам зі специфічними умовами навчання МВС як структурні навчальні підрозділи без статусу окремої юридичної особи відповідно до регіонального розташування. За результатами навчання передбачається присвоєння кваліфікації «поліцейський» та призначення на посади молодшого складу поліції. Важливим положенням тут є встановлення тісного зв’язку навчально-тренувальних центрів та закладів вищої освіти. Це забезпечує максимальне використання досвіду, науково-методологічної, навчально-методичної та матеріальної бази, накопичених закладами вищої освіти МВС України як за роки підготовки кадрів ОВС, так і під час початкового етапу реформування Національної поліції України, коли саме на базі даних закладів відбувалася підготовка фахівців для патрульної поліції. Іншим суттєвим аспектом є забезпечення безперервності та наступності у підготовці фахівців для органів Національної поліції.

Другий рівень, відповідно до наказу № 1252, передбачатиме підготовку у вищих навчальних закладах зі специфічними умовами навчання МВС фахівців освітніх ступенів молодшого бакалавра та бакалавра. За результатами такої підготовки особи, що успішно пройшли навчання, мають відряджатися до комплектуючих органів для призначення на посади середнього складу поліції в підрозділах слідства, кримінальної поліції, превентивної служби тощо. На цьому ж рівні наказ № 1252 передбачає підготовку фахівців освітнього ступеня магістра та підготовку науково-педагогічних кадрів наукових ступенів доктор філософії та доктор наук, з призначенням на посади наукового та науково-педагогічного складу ВНЗ МВС.

Третій рівень, відповідно до наказу № 1252, передбачає підготовку (перепідготовку, підвищення кваліфікації) керівного складу відповідно до навчальних програм за управлінським спрямуванням, яка буде здійснюватися в Національній академії внутрішніх справ. Набір на навчання проводитиметься на умовах конкурсу на базі освітнього ступеня магістра. Передбачається, що після завершення навчання особи призначаються на вищі посади середнього та вищого складу.

Слід звернути увагу, що хоча передбачається, що набір на навчання на другому рівні підготовки здійснюється і на основі повної загальної середньої освіти, вищої неюридичної освіти освітнього ступеня бакалавра (з обов’язковим проходженням курсу первинної професійної підготовки поліцейського протягом 3–4 місяців), при наявності позитивної характеристики та бажання працювати на посадах середнього начальницького складу набір передбачається також на базі здобутої на першому рівні кваліфікації «поліцейський». У свою чергу, до конкурсу на навчання на третьому рівні передбачається допускати осіб середнього складу поліції, які за період безперервної служби (не менше ніж 5 років) позитивно себе зарекомендували та виявили бажання працювати на керівних посадах (зараховані до кадрового резерву). Таким чином, наказ № 1252 передбачає встановлення тісного зв’язку між процесом підготовки фахівця та його кар’єрним зростанням, характерного для поліцейських підрозділів у розвинених країнах світу.

Положення наказу № 1252 були конкретизовані та дещо уточнені Концепцією запровадження трирівневої моделі підготовки поліцейських, затвердженою наказом МВС від 29.01.2018 № 51 (далі – наказ № 51) [4]. Незважаючи на те, що даний документ зберігає загальний трирівневий характер моделі підготовки, ним були внесені суттєві зміни до сутності та змісту окремих рівнів.

Так, перший рівень підготовки не зазнав суттєвих змін. Відповідно до наказу № 51, він являє базовий рівень професійної освіти (формулювання з урахуванням положень нового Закону України «Про освіту») та передбачений для поліцейських, які вперше прийняті на службу в поліції. Він орієнтований передусім на підготовку кадрів для підрозділів патрульної поліції. В його рамках уперше прийняті на службу патрульні поліцейські мають набуті спеціальні навички, необхідні їм для виконання своїх повноважень, та пройти первинну професійну підготовку за єдиними навчальними програмами (планами). Певних змін зазнали терміни підготовки на даному рівні. Так, якщо наказ № 1252 передбачав, що тривалість загального терміну підготовки на даному рівні до 10 місяців (7 місяців – теоретичне навчання, 3 місяці – практичне), то наказ № 51 передбачає для першого рівня термін підготовки у шість місяців; при цьому, слід звернути увагу, що документом передбачається несення служби особами, що закінчили первинну професійну підготовку, на посадах молодшого складу поліції під керівництвом наставника, що, фактично, виступає в якості продовження процесу підготовки.

Більш суттєвими є зміни, що вносяться наказом № 51 до другого та третього рівнів підготовки. Так, якщо наказ № 1252 передбачає підготовку на другому рівні фахівців освітніх ступенів молодшого бакалавра, бакалавра, магістра та підготовку науково-педагогічних кадрів наукових ступенів доктор філософії та доктор наук, то наказ № 51 визначає цей рівень як початковий та бакалаврський рівні вищої освіти.

Проходження другого рівня підготовки складається з двох етапів. На першому етапі передбачено, що після закінчення дії дворічного контракту, якщо поліцейський виявив бажання просуватися по службі, має схильність до роботи та відповідні показники за напрямом поліцейської діяльності, його можуть рекомендувати для підготовки у закладах вищої освіти МВС. Наказ № 51 передбачає два варіанти такої підготовки:

- поліцейські, які мають базову середню освіту, здобуватимуть освітньо-професійний ступінь молодшого бакалавра;
- поліцейські, які мають вищу освіту, проходять перепідготовку (спеціалізацію) для потреб Національної поліції України.

Другий етап передбачає здобуття у закладах вищої освіти МВС освітнього ступеня бакалавра після отримання освітньо-професійного ступеня молодшого бакалавра та відпрацювання на відповідних посадах не менше двох років.

Слід звернути увагу, що за деякими спеціалізаціями (наприклад, для оперативних підрозділів кримінальної поліції) може бути передбачено проходження поліцейським перепідготовки без проходження служби на посадах молодшого складу поліції.

Третій рівень підготовки передбачає магістерський рівень вищої освіти (на відміну від наказу № 1252, який передбачав здобуття даного рівня вищої освіти на другому рівні підготовки). Він можливий для поліцейських, які мають освітній ступінь бакалавра і відпрацювали на відповідних посадах не менше двох років.

В цілому, наказ № 51 встановлює зв'язок між просуванням по службі поліцейського та набутим ним рівня професійного навчання. Окрім цього, документом передбачено посилення взаємодії закладів вищої освіти МВС з органами та підрозділами Національної поліції в підготовці поліцейських, у тому числі – шляхом закріплення за першими міжрегіональних органів і структурних підрозділів центрального органу управління поліцією Національної поліції України.

Таким чином, незважаючи на певні відмінності між двома документами, в цілому можна вести про, в цілому, єдиний підхід до формування нової моделі підготовки фахівців. До її ключових ознак можна віднести:

- зв'язок між просуванням по службі та набуттям рівня професійного навчання;
- поступовість навчання поліцейських в залежності від знань та умінь, що від них вимагаються для виконання покладених на них обов'язків;
- тісний зв'язок підготовки фахівців для органів Національної поліції з практикою;
- забезпечення наступності в навчанні поліцейських;
- забезпечення безперервності в навчанні поліцейських;
- центральна роль закладів вищої освіти МВС у процесі підготовки фахівців для органів Національної поліції.

Окремо слід звернути увагу на те, що запровадження трирівневої моделі підготовки поліцейських потребує вжиття цілої низки заходів. Передусім це стосується нормативно-правового забезпечення функціонування закладів освіти, що здійснюють підготовку фахівців для органів Національної поліції. Так, існує потреба у затвердженні нового Положення про заклади вищої освіти із специфічними умовами навчання, які здійснюють підготовку кадрів для Міністерства внутрішніх справ України і Національної поліції України, що має враховувати не лише наказу № 51, але й нових раконів України «Про вищу освіту» та «Про освіту». У зв'язку із докорінною зміною процесу навчання у закладах вищої освіти із специфічними умовами навчання, нагальною також є розробка Положення про організацію навчального процесу у таких закладах. З метою забезпечення практичної складової підготовки з урахуванням нового порядку підготовки, оновлення потребує Положення про практичну підготовку слухачів та курсантів закладів вищої освіти із специфічними умовами навчання.

Окремо необхідно врегулювати правовий статус та порядок функціонування закладів, в яких відбувається здобуття поліцейськими базового рівня професійної освіти.

Нарешті, нагальним залишається прийняття Положення про порядок взаємодії між закладами вищої освіти із специфічними умовами навчання з практичними органами та підрозділами Національної поліції.

Підсумовуючи, можна констатувати, що наразі процес формування нової системи підготовки фахівців для органів Національної поліції знаходиться лише на початковому етапі. Серед ключових аспектів нової моделі слід відзначити її трирівневий характер, що забезпечує зв'язок між просуванням поліцейського по службі та набуттям ним необхідних знань та умінь, що сприяє безперервності та наступності підготовки. Окремо слід вказати на центральну роль, відведену закладам вищої освіти із специфічними умовами навчання у процесі підготовки поліцейських. Разом з цим, хоча обидва концептуальних документи з питань формування системи освіти для потреб Національної поліції, в цілому, визначають достатньо схожу модель підготовки, розбіжності між ними демонструють відсутність єдиного підходу за цілою низкою аспектів її формування. За цих умов, ефективне формування системи підготовки поліцейських потребує детальної розробки нормативно-правового забезпечення даної сфери.

Список бібліографічних посилань

1. Стратегія розвитку системи Міністерства внутрішніх справ України до 2020 року // Міністерство внутрішніх справ України. URL: http://mvs.gov.ua/ua/pages/strategiya_2020.htm (дата звернення: 20.04.2018).
2. Малишев Б. Чому реформа поліцейської освіти необхідна та як її здійснити // Асоціація УМПДПЛ. URL: http://police-experts.info/2016/09/22/police_education_1/ (дата звернення: 20.04.2018).
3. Павленко С. О. Підготовка поліцейських в умовах реформування системи освіти МВС України відповідно до європейських стандартів. *Молодий вчений*. 2017. № 4 (44). С. 331–336.
4. Про затвердження Концепції реформування освіти в Міністерстві внутрішніх справ України : наказ МВС України від 25.11.2016 № 1252 // Ліга: закон. URL: http://search.ligazakon.ua/l_doc2.nsf/link1/MVS675.html (дата звернення: 20.04.2018).

5. Про затвердження Концепції запровадження трирівневої моделі підготовки поліцейських : наказ МВС України від 29.01.2018 № 51 // Ліга: закон. URL: http://search.ligazakon.ua/l_doc2.nsf/link1/MVS815.html (дата звернення: 20.04.2018).

Надійшла до редколегії 23.04.2018

УДК 351.741

О. Г. КОМІСАРОВ,

*доктор юридичних наук, професор, начальник кафедри військово-спеціальних дисциплін
Київського факультету Національної академії Національної гвардії України*

НОВІ ВИМОГИ ДО СТУПЕНЕВОГО (БАГАТОРІВНЕВОГО) НАБУТТЯ КОМПЕТЕНЦІЙ ВИПУСКНИКАМИ ВИЩИХ ВІЙСЬКОВИХ НАВЧАЛЬНИХ ЗАКЛАДІВ І ВИЩИХ НАВЧАЛЬНИХ ЗАКЛАДІВ ЗІ СПЕЦИФІЧНИМИ УМОВАМИ НАВЧАННЯ ПІД ЧАС ВИВЧЕННЯ ТАКТИКО-СПЕЦІАЛЬНИХ (ВІЙСЬКОВО-СПЕЦІАЛЬНИХ) ДИСЦИПЛІН

Проаналізовано нормативно-правові засади набуття компетенцій випускниками вищих військових навчальних закладів та вищих навчальних закладів зі специфічними умовами навчання під час вивчення тактико-спеціальних (військово-спеціальних дисциплін).

Ключові слова: тактико-спеціальна підготовка, застосування вогнепальної зброї, застосування зброї та/або бойової техніки, летальне застосування зброї та/або бойової техніки.

На виконання Стратегії національної безпеки України, затвердженої Указом Президента України від 26 травня 2015 року № 287 здійснюється комплексне вдосконалення законодавства з питань національної безпеки і оборони України, унормування структури і складу сектору безпеки і оборони, системи управління, координації та взаємодії його органів, удосконалення державної системи стратегічного планування, якісне вдосконалення системи демократичного цивільного контролю над органами сектору безпеки і оборони, посилення парламентського контролю у цій сфері тощо. До заходів спрямованих на реалізацію Стратегії національної безпеки України слід також віднести внесення змін до порядків та умов застосування спеціальних засобів військовослужбовцями Національної гвардії під час виконання службових завдань [1] та застосування зброї і бойової техніки з'єднаннями, військовими частинами і підрозділами Збройних Сил під час виконання ними завдань у районі проведення антитерористичної операції у мирний час [2].

Аналіз зазначених документів свідчить, що сили включені до сектору безпеки країни у мирний час та у разі їх залучення до виконання завдань з охорони публічного (громадського) порядку здійснюють застосування спеціальних засобів та вогнепальної зброї відповідно до вимог Закону України «Про Національну поліцію», що, у свою чергу, актуалізує питання комплексного вивчення тактико-спеціальних (військово-спеціальних дисциплін) у підготовці та майбутній професійній діяльності фахівця. Метою навчання за цих умов слід визначити досягнення об'єктивної готовності до ефективних професійних дій з мінімальним ризиком для власного життя та здоров'я.

Традиційно предмет вивчення тактико-спеціальних (військово-спеціальних) дисциплін таких як «Тактико-спеціальна підготовка», «Тактична підготовка військ», «Службово-бойова діяльність», «Вогнева підготовка», «Стрілецька зброя та вогнева підготовка», «Бойове застосування озброєння», «Спеціальна фізична підготовка» та низки спеціальних курсів, що викладаються у вищих військових навчальних закладах і вищих навчальних закладах зі специфічними умовами навчання включає розвиток фізичних якостей, навчання прийомів

подолання перешкод, вивчення матеріальної частини зброї, відпрацювання стійких навичок дотримання заходів безпеки при поводженні зі зброєю, знання порядку та правил її застосування й використання, прийомів й правил стрільби зі зброї, набуття і вдосконалення навичок практичного застосування теоретичних знань щодо правильного оцінювання конкретних подій з подальшим прийняттям правомірних рішень та психологічної готовності до застосування (використання) заходів фізичного впливу, спеціальних засобів та зброї, дій у ситуаціях різних ступенів ризику, що є свідченням комплексності навчання та його практичної спрямованості.

У результаті комплексного вивчення тактико-спеціальних (військово-спеціальних) дисциплін майбутній фахівець засвоює навички практичного застосування теоретичних знань щодо правильного оцінювання конкретних подій з подальшим прийняттям правомірних рішень та психологічної готовності до дій у ситуаціях різних ступенів ризику.

Характер навчально-пізнавальних проблем і завдань вимагає їх комплексного вивчення та ступеневого формування спеціальних знань і навичок застосування заходів фізичного впливу, прийомів самооборони та рукопашного бою у реальних обставинах, у тому числі в умовах значних фізичних і психічних навантажень. Головною формою освітнього процесу є відпрацювання навичок на практичних заняттях, зокрема відпрацювання ситуативних сценаріїв (протиборства між тими хто навчається, або між тими хто навчається та викладачем (інструктором) – принцип двосторонніх боїв).

Для успішної роботи фахівця навчальна та науково-творча діяльність повинна відображати різноманітність та доступність вправ що відпрацьовуються, а їх практичне значення повинно доводитись на дієвих прикладах до розуміння здобувачів вищої освіти. Вправи і завдання, які відпрацьовуються під час проведення практичних занять повинні носити характер систематичності їх вдосконалення.

Завдання практичного відпрацювання ситуативних сценаріїв укладається в тому, щоб сформувати у курсанта постійну психологічну готовність для зустрічі з супротивником, навчити вмінню застосовувати зброю, спеціальні засоби чи фізичний вплив, при цьому влучно й правомірно вражати цілі в самих складних умовах. Навчання вогневої майстерності містить в собі як теоретичну, так і практичну підготовку. Теоретичні знання курсантам необхідні для розвитку загального кругозору, набуття і формування вміння та навичок поводження зі зброєю, вироблення свідомого відношення до занять і тренувань.

Для виконання таких завдань потрібен прояв морально-вольових, фізичних і психологічних якостей. Такі риси, як сміливість і рішучість, вміння швидко виявляти небезпеку та миттєво реагувати на неї і при цьому не втрачати самовпевненості, приймати правомірні рішення, повинні бути постійними супутниками і вірними помічниками у повсякденній діяльності сучасного правоохоронця чи військовослужбовця.

До освітніх програм та навчальних планів пропонується внести наступні зміни:

1. Первинну військову підготовку здійснювати як обов'язковий елемент підготовки;
2. У межах першого року навчання напрацювати початковий рівень компетентностей у силовій та швидко-силовій підготовці, спеціальних та підготовчих вправах, тактиці комунікації й проведення превентивних заходів за відсутності опору (спротиву) з боку особи, а також правові підстави й заходи безпеки під час застосування заходів примусу, зокрема застосування зброї у межах індивідуальної самооборони. Особливістю цього етапу навчання має бути прищеплення початкових навичок летального застосування зброї та/або бойової техніки у вигляді стрільби по нерухомій цілі в необмежений час (початковий рівень);
3. У межах другого року навчання відпрацювати основний (базовий) курс силової та швидко-силової підготовки, подолання перешкод, ефективні способи застосування заходів примусу у вигляді континууму сили, напрацювати поглиблений рівень навичок летального застосування зброї та/або бойової техніки у вигляді стрільби по нерухомій цілі в необмежений час та початковий рівень летального застосування зброї та/або бойової техніки у вигляді стрільби в обмежений час або з перенесенням вогню. Особливістю цього етапу навчання має бути моделювання ситуацій, які підкреслюють вичерпність заходів

індивідуальної самооборони, заходів захисту здоров'я і життя особового складу, цивільних осіб, а також військових та/або цивільних об'єктів, що охороняються (обороняються), від нападу або загрози нападу на них;

4. У межах третього року навчання напрацювати поглиблений рівень компетентностей у силовій та швидкісно-силовій підготовці, захисту від нападу й подолання перешкод, летального застосування зброї та/або бойової техніки у вигляді стрільби по нерухомій цілі в необмежений час, взаємодії при застосуванні заходів примусу з різним рівнем ризику. Особливістю цього етапу навчання має бути напрацювання алгоритмів дії з надання домедичної та медичної допомоги потерпілим, у т. ч. й самопомоги при пораненнях або травмах (тактична медицина);

5. У межах четвертого року навчання здійснювати переважно у вигляді моделювання ситуацій при застосуванні заходів примусу, а також напрацювати поглиблений (у разі отримання позитивного результату – спеціальний рівень) у летальному застосуванні зброї та/або бойової техніки у вигляді стрільби.

Список бібліографічних посилань

1. Про затвердження переліку та Правил застосування спеціальних засобів військовослужбовцями Національної гвардії під час виконання службових завдань : постанова Кабінету Міністрів України від 20.12.2017 № 1024 // База даних «Законодавство України» / Верховна Рада України. URL: <http://zakon.rada.gov.ua/laws/show/1024-2017-п> (дата звернення: 22.04.2018).

2. Про затвердження Порядку застосування зброї і бойової техніки з'єднаннями, військовими частинами і підрозділами Збройних Сил під час виконання ними завдань у районі проведення антитерористичної операції у мирний час : постанова Кабінету Міністрів України від 14.02.2018 № 68 // База даних «Законодавство України» / Верховна Рада України. URL: <http://zakon.rada.gov.ua/laws/show/68-2018-п> (дата звернення: 22.04.2018).

Надійшла до редколегії 25.04.2018

УДК 351.74:371.134:343.976(477)

О. В. КОСАРЕВСЬКА,

*кандидат педагогічних наук, доцент,
доцент кафедри кібербезпеки та інформаційного забезпечення
Одеського державного університету внутрішніх справ;*

О. І. НОВІЦЬКИЙ,

*студент 4 курсу факультету № 4
Одеського державного університету внутрішніх справ*

ДЕЯКІ АСПЕКТИ ВДОСКОНАЛЕННЯ ПРОФЕСІЙНОЇ ПІДГОТОВКИ ФАХІВЦІВ ПРАВООХОРОННОЇ СФЕРИ У ВНЗ З ОСОБЛИВИМИ УМОВАМИ НАВЧАННЯ В СФЕРІ ПРОТИДІЇ НАРКОЗЛОЧИННОСТІ

Аналізуються шляхи модернізації інформаційно-технологічної підготовки майбутніх поліцейських у ВНЗ із особливими умовами навчання та педагогічна модель тренінгової підготовки курсантів та студентів до проведення поза аудиторної право-виховної роботи з профілактики поширенню наркозлочинності з використанням сучасних інформаційних комунікаційних технологій мережі Інтернет.

Ключові слова: *«професійна компетенція майбутнього поліцейського», «інформаційно-телекомунікаційні технології», «профілактика наркозлочинності».*

У сучасних умовах радикальних перетворень у політичному, соціально-економічному, культурному житті України, оновлення чинного законодавства, спрямованих

на євроінтеграцію, особливо гостро постають проблеми: забезпечення законності та правопорядку, протидії поширенню злочинності; додержання європейських стандартів захисту прав людини як основної соціальної цінності держави.

Стратегія розвитку системи МВС України до 2020 року пріоритетним напрямком в укріпленні кадрового потенціалу підрозділів Національної поліції України визначає впровадження нової освітньої парадигми відомчої системи освіти, векторами якої повинні стати:

- професійна компетентність майбутнього правоохоронця;
- ціннісна орієнтація на слугування потребам суспільства;
- ефективність отриманих практичних навичок у правоохоронній сфері [7].

За останні 3 роки система МВС України діє за оновленою організаційно-правовою структурою складовими якої є: Національна поліція України; Національна Гвардія; Державна прикордонна служба; Державна служба з надзвичайних ситуацій; Державна міграційна служба.

Закон України «Про Національну поліцію» визначає правові засади діяльності її структурних підрозділів, а саме: кримінальної поліції; патрульної поліції; органів досудового розслідування; поліції охорони; спеціальної поліції; поліції особливого призначення [1, ст. 13].

Огляд чинної нормативно-правової бази України стосовно організації системи вищої освіти та науки доводить доцільність впровадження в освітню діяльність компетентнісного підходу до організації навчально-виховного процесу у системі професійної освіти ВНЗ із особливими умовами навчання.

Так, п. 5 ч. 1 ст. 1 Закону України «Про вищу освіту» від 01.07.2014 № 1556, зі змінами та доповненнями станом на 01.01.2018 зазначається, що «вища освіта – це сукупність систематизованих знань, умінь і практичних навичок, способів мислення, професійних, світоглядних і громадянських якостей, морально-етичних цінностей, інших компетентностей, здобутих у закладі вищої освіти (науковій установі) у відповідній галузі знань за певною кваліфікацією на рівнях вищої освіти, що за складністю є вищими, ніж рівень повної загальної середньої освіти». Також законодавець зазначає, що «компетентність» визначається, як – динамічна комбінація знань, вмінь і практичних навичок, способів мислення, професійних, світоглядних і громадянських якостей, морально-етичних цінностей, яка визначає здатність особи успішно здійснювати професійну та подальшу навчальну діяльність і є результатом навчання на певному рівні вищої освіти [2].

Слід окремо наголосити, що вищі навчальні заклади із особливими умовами навчання займають самостійну площину в системі вищої юридичної освіти, оскільки вони готують кадровий персонал Національної поліції України, який характеризується особливими ознаками структурних елементів компетенції майбутнього фахівця правоохоронної сфери до яких відносяться: знання, вміння, навички, мотивація, індивідуальна типологічна властивість і професійно значущі якості.

Огляд сучасної юридичної, педагогічної, управлінської, психологічної наукової думки стосовно удосконалення професійної підготовки працівників Національної поліції в умовах реформування системи МВС України, дає підставу наголосити на актуальність проблеми удосконалення інформаційно-технологічної фахової підготовки фахівців у ВНЗ із особливими умовами навчання в сфері протидії наркозлочинності, яку, на нашу думку, слід розглядати у двох аспектах:

I. дослідження стану інформаційно-комунікативної компетенції майбутнього фахівця правоохоронної сфери;

II. впровадження педагогічної моделі тренінгової підготовки курсантів та студентів до проведення поза аудиторної правовиховної і професійної орієнтаційної роботи стосовно профілактики поширенню наркозлочинності з використанням інформаційно-телекомунікативних технологій мережі Інтернет.

I – Інформаційно-комунікативна компетенція майбутнього фахівця правоохоронної сфери визначається за рахунок наступного.

По-перше, стану інформатизації та комп'ютеризації ВНЗ із особливими умовами навчання, який досліджувався авторами: Р. С. Гуревич, А. П. Єршовим., М. І. Жилдак, О. В. Майбородовим, В. М. Монаховим, П. В. Стефаненком та ін. Стрімкий розвиток інформатизації суспільства висуває вимоги щодо вдосконалення матеріально-технічного оснащення сучасною комп'ютерною технікою, що буде сприяти удосконаленню технології надання освітніх послуг та посиленню міжпредметних зв'язків.

По-друге, впровадження інноваційних технологій і форм інформаційно-технологічної підготовки фахівців правоохоронної сфери, які досліджувались у роботах В. С. Бігуна, Г. А. Білецької, Д. І. Демченка, А. В. Козлова, І. А. Левіна та інших.

Майбутня правоохоронна діяльність курсантів ВНЗ із особливими умовами навчання вимагає набуття вмінь працювати з великою кількістю інформації і використовувати її для отримання, обробки, передачі та зберігання за допомогою комп'ютерних інформаційних технологій і сучасних технічних засобів. Тому, підготовка «інтегрованого правоохоронця» повинна, на наш погляд, починатись з отримання суто технічних знань у сфері сучасних інформаційних технологій та отримання певних навичок по користуванню комп'ютерною технікою, які використовуються правоохоронними органами, з метою з'ясування можливостей та зберігання доказової інформації у розслідуванні злочинів пов'язаних з використанням комп'ютерної техніки (кіберзлочинність).

Під **інформаційно-комунікативною компетенцією** правоохоронця в науковому колі розуміється інтегративна якість особистості, що дозволяє адаптуватися до довколишнього інформаційно-комунікативного простору, створювати власний стиль інфо-комунікації та нарощувати обсяги інформації і знань в умовах сучасних соціокультурних трансформацій.

До інноваційних дидактичних технологій побудови навчального процесу у ВНЗ із специфічними умовами навчання слід віднести: мультимедійну технологію, яка дозволяє одночасно використовувати кілька інформаційних технологій (текст, відео, графіка, анімація тощо); online-тестування; застосування «гридівської» та «хмарної» технологій на навчально-наукових кластерах, які створюють принципово нове освітнє середовище (Г. С. Драган, Д. В. Сподарець, С. В. Єгоров, О. П. Горбачевська); впровадження в навчально-виховний процес цифрових нарративів, які є інтегрованим поєднанням оповіді й інформаційно-комунікативних технологій, що дозволяють відтворювати: відео блоги, фото-колажі, описи подій в соціальних мережах, проводити ігрові квести (Л. І. Тимчук, О. Е. Шиловська та ін.) тощо.

По-третє, інтенсифікації навчально-виховного процесу у ВНЗ із особливими умовами навчання.

Національна доктрина розвитку освіти у XXI столітті висуває перед ВНЗ завдання забезпечити підготовку кваліфікованих кадрів, здатних до творчої праці, професійного розвитку, освоєння й впровадження наукових та інформаційних технологій, конкуренто спроможних на ринку праці.

Інтенсифікація професійної підготовки у ВНЗ передбачає, перш за все, інтелектуальну взаємодію науково-педагогічного складу та курсантів (студентів), формування інноваційного мислення на підставі модернізації пізнавальної навчальної діяльності, впровадження сучасних дидактичних прийомів активного навчання (рольові ігри, дискусії, квизи), з метою отримання продуктивного результату – знань, вмінь, навичок, компетенції. Запорукою цього, на нашу думку, повинні стати висока педагогічна майстерність науково-педагогічного складу по встановленню взаємодії між суб'єктами педагогічної діяльності, підтримка особистостей здатних досягти рівня «партнерських відносин» під час проведення аудиторних занять.

По-четверте, підвищення рівня інформаційної культури професорсько-викладацького складу ВНЗ із особливими умовами навчаннями, практичних працівників підрозділів Національної поліції.

Створення Національної поліції спонукало необхідність удосконалення фахової підготовки майбутніх працівників поліції в системі професійного навчання, структура якого

складається з наступних етапів: первинної професійної підготовки; підготовки у вищих начальних закладах із специфічними умовами навчання; післядипломна освіта; службова підготовка.

Слід погодитись з думкою С. В. Жидецької, яка наголошує, що комп'ютеризація всіх сфер людської діяльності ставить перед вищою школою питання про організацію ефективного масового навчання кваліфікованих користувачів незалежно від кінцевої професійної орієнтації майбутніх фахівців.

II – Окремо, на нашу думку, слід наголосити на **специфіку організації навчального процесу у ВНЗ із особливими умовами навчання**, яка полягає у засвоєнні базових юридичних «закритих» знань через призму виконання практичних дій, за рахунок впровадження тренінгової техніки у сфері боротьби зі злочинністю, що має на меті трансформацію отриманих професійних знань у професійні навички.

У формі прикладу поєднання аудиторної пізнавальної діяльності курсантів та студентів ОДУВС з формами поза аудиторної правовиховної роботи пропонуємо розглянути авторську педагогічну технологію тренінгової поза аудиторної право-виховної роботи членів наукового гуртка «Правоохоронець» кафедри кібербезпеки та інформаційного забезпечення ОДУВС у сфері профілактики поширенню наркозлочинності з використанням сучасних інформаційних технологій мережі Інтернет.

Технологія особистісно орієнтованого підходу до організації поза аудиторної роботи розглядається нами як невід'ємна частина всього навчального процесу ВНЗ у сукупності трьох стадій: підготовчої; орієнтування; персоналізації. Для кожної з яких будуть притаманні особливі педагогічні умови і певна ступінь сформованості професійної правосвідомості курсантів та студентів, як суб'єктів майбутньої правоохоронної діяльності.

I. ПІДГОТОВЧА СТАДІЯ

Дана стадія передбачає етап адаптації і формування у членів гуртка (курсантів та студентів) мотиваційного компоненту до проведення поза аудиторної правовиховної роботи серед учнівської молоді м. Одеси та ознайомлення з нормативно-правовою базою у сфері протидії наркозлочинності.

Педагогічні умови.

1. Деонтологічна спрямованість загально-теоретичної підготовки по ознайомленню курсантів та студентів з актуальністю проблеми поширення незаконного обігу наркотичних речовин, прекурсорів та їх аналогів, за рахунок використання Інтернет-ресурсів.

Тема: «Інтернет – як інструмент злочинної діяльності»

Висвітлення інформаційних загроз, за рахунок використання сучасних інформаційно-телекомунікаційних технологій мережі Інтернет, з питань популяризації кримінальних субкультур: «кібербулінг», «руфінг», «хед хантерство», «ювентероризм», «підліткова наркоіндустрія».

2. Наявність практичного досвіду роботи керівника наукового гуртка у правоохоронній сфері, використання попереднього позитивного досвіду правовиховної діяльності, спрямованого на ознайомлення з методами та завданнями превентивного методу профілактики наркотизації молоді за відповідними формами:

- загально-соціальна;
- спеціально-кримінальна;
- індивідуальна.

На цій стадії **визначається первинний рівень формування професійно-правової свідомості майбутніх фахівців правоохоронної сфери**, за рахунок чіткого визначення міждисциплінарних зв'язків між блоками професійної підготовки у ВНЗ із особливими умовами навчання.

1. Фундаментальна юридична підготовка (тематика).

- «Різновиди і походження наркотичних речовин»;
- «Особливості класифікації злочинів у сфері наркотиків (кримінально-адміністративний аспект)»;

- «Способи виявлення та первинна медична допомога при «нарко-комі»»;
- «Ієрархія у злочинному наркосередовищі».

2. Тактико-спеціальна підготовка (тематика).

- «Аналітична розвідка «наркотики» за допомогою Інтернет технологій»;
- «Тренінгова підготовка з тактики проведення спецоперацій по виявленню «нарколабораторій» та складання процесуальних документів».

3. Психолого-педагогічна підготовка (тематика).

- «Психолого-педагогічні засади проведення заходів індивідуальної профілактики з наркозалежними»;

4. Інформаційно-технологічна підготовка (тематика).

- «Моніторингова складова профілактики злочинів у сфері незаконного обігу наркотиків з використанням сучасних інформаційних технологій в мережі Інтернет».

5. Соціально-гуманітарна підготовка (тематика).

- «Види протиправного контенту в мережі Інтернет «наркосленг».

II. СТАДІЯ ОРІЄНТУВАННЯ

Передбачає організацію операційно-пізнавального компоненту отримання необхідної інформації.

Педагогічні умови.

Організація активного інтелектуально-мовного режиму навчальної пізнавальної діяльності курсантів та студентів, спрямованого на самоосвіту і саморозвиток особистості.

Методи досягнення підвищення рівня професійно-правової свідомості.

1. Репродуктивний метод.

Отримання та накопичення за допомогою різних джерел інформації стосовно протидії наркозлочинності (наркобізнес, насильство у сім'ї, кіберзлочини та інші).

2. Частково-пошуковий метод.

1) Проведення аналізу сучасних наукових підходів до проблем протидії загальнокримінальної наркозлочинності.

2) Вивчення проблем становлення та функціонування Департаменту боротьби з наркозлочинністю та Департаменту кіберполіції.

3) Ознайомлення зі сучасними тренінговими методиками:

- «Тренінг розвитку професійних наставлень майбутніх правоохоронців», який спрямований на розвиток нового рівня усвідомлення професійного середовища і себе в ньому (автор Н. Е. Мілорадова) [8];

- «Конструктивне спілкування» – спрямований на ознайомлення з методами соціальної інженерії (автор В. В. Доценко) [9];

- «Комп'ютерна цифрова експертиза та розслідування кіберзлочинів», який спрямований на виявлення та збір інформаційних доказів [10];

4) Оформлення актуальної правової інформації за допомогою інтерактивних прийомів (мультимедіа, метод наративно-цифрової технології).

3. Креативний метод.

1) Моделювання сумісно з керівником групи тематичних та практичних ситуацій у правозастосовній діяльності Національної поліції України з розподілом ролевих функцій (контрольна закупка нарковмісних речовин, встановлення маршрутизації наркотиків тощо).

2) Організація зустрічей з провідними фахівцями правоохоронної сфери:

- представниками територіальних підрозділів Національної поліції України профільної спеціалізації (Департамент протидії наркозлочинності);

- представниками управління Державної пенітенціарної служби України в Одеській області;

- медичним персоналом наркостаціонарів та представників реабілітаційних центрів для наркозалежних.

Окремим напрямком виступає діяльність моніторингової групи курсантів з питань організації внутрішнього та зовнішнього моніторингу інформаційного середовища Інтернет (в межах завдань Департаменту кіберполіції України).

ІІІ. СТАДІЯ ПЕРСОНАЛІЗАЦІЇ

Передбачає завершальний етап самореалізації отриманих професійно значущих компетенцій для майбутньої правоохоронної діяльності.

Педагогічні умови.

Організація групової взаємодії при проведенні планових право-виховних заходів в рамках договірних зобов'язань з навчальними закладами міста Одеси.

На цій стадії досягається вищий рівень сформованості готовності до виконання правоохоронних функцій по забезпеченню законності, громадської безпеки, захисту законних прав та інтересів громадян.

Шляхи досягнення цілей правовиховної профілактичної діяльності.

1. Набуття навичок групової (командної) роботи по реалізації правових тренінгів – відеодуалізацій.

2. Подолання перешкод під час ділової взаємодії за принципом: «рівний рівному» у формі елементів ділової гри, з використанням правового супроводу (правові коментарі, наочна мультимедіа).

3. Становлення комунікативних зв'язків з аудиторією, шляхом набуття навичок ведення продуктивного діалогу під час відповідей на «відкриті питання».

4. Досягнення позитивного впливу на формування правової свідомості учнівської молоді та сприяння підвищенню авторитету поліцейського нової формації по виконанню соціальних функцій у боротьбі зі злочинністю (наркозлочинністю).

5. Закріплення необхідних професійних якостей поліцейського нової формації, а саме:

- стресостійкість;
- впевненість у доцільності та правоті своїх дій;
- професіональний артистизм;
- демонстрація набутих спеціальних професійних навичок у вигляді виконання прийомів «Самбо», тактики проведення процесуальних дій і стилю толерантного спілкування при виконанні імітованих професійних функцій.

На підставі вищезазначеного можна констатувати наступне.

1. Зростання ролі інформаційно-технологічної підготовки у ВНЗ із особливими умовами навчання, як складової професійної підготовки майбутніх поліцейських кадрів зумовлено:

- стрімким розвитком інформаційного суспільства за рахунок Інтернет ресурсів, які останнім часом використовуються як інструмент злочинної діяльності;

- недостатнім рівнем інформаційної культури та обізнаності оновленого кадрового потенціалу Національної поліції України у сучасних інформаційно-комунікативних технологіях;

- відсутністю дієвого механізму встановлення партнерських відносин у створенні «інформаційного ланцюга» з інститутами громадянського суспільства у протидії зі злочинністю.

2. Інформаційно-комунікативна компетентність «інтегрованого правоохоронця» являє собою результат отриманих системних знань в галузі інформаційно-телекомунікаційних технологій; надбання практичних навичок до аналізу юридично значимих процесів і явищ у сфері світової кіберзлочинності; можливість подання необхідної службової інформації в аудіо-, відео- або іншому форматі; здатність вдосконалювати свої професійно важливі якості в загальнокультурний рівень.

3. Впровадження інформаційно-комунікативних технологій в навчальний процес ВНЗ із особливими умовами навчання допомагає удосконалити класичну методичну базу викладання дисциплін на рівні «стаціонарної» та «дистанційної» освіти та сприяє диференціації та індивідуалізації навчання.

4. У відповідності до європейських стандартів у світлі реформування системи МВС України, модернізація навчального процесу у ВНЗ із особливими умовами навчання з підготовки кадрів для Національної поліції передбачає втілення нових гнучких технологій в навчання спрямованих на особистісно орієнтований розвиток творчих здібностей курсантів та студентів при отриманні теоретичної підготовки та практичних навичок для виконання завдань у майбутній професійній діяльності.

5. На нашу думку, практична значущість запропонованої педагогічної моделі тренінгової підготовки курсантів та студентів ВНЗ із особливими умовами навчання буде сприяти оновленню форм співпраці поліції з громадськістю у сфері правової пропаганди, як сучасного превентивного заходу поліцейського впливу в навчальних закладах, ЗМІ, з метою репрезентації професії поліцейського нової формації. Використання практики залучення курсантів та студентів до проведення поза аудиторної правовиховної роботи в рамках функціонування наукових гуртків слід розглядати як необхідний компонент в організації навчально-виховного процесу майбутніх фахівців правоохоронної сфери діяльності, з метою забезпечення професійного диференційованого виховання, високого рівня моральної культури, формування професійно значущих компетенцій працівника поліції, як суб'єкта правоохоронної діяльності.

Список бібліографічних посилань

1. Про Національну поліцію : закон України від 02.07.2015 № 580-VIII : із змін. станом на 06.02.2018 № 2234-19 // База даних (БД) «Законодавство України» / Верховна Рада (ВР) України. URL: <http://zakon.rada.gov.ua/laws/show/580-19> (дата звернення: 10.04.2018).

2. Про вищу освіту : закон України від 01.07.2014 № 1556-VII // БД «Законодавство України» / ВР України. URL: <http://zakon.rada.gov.ua/laws/show/1556-18> (дата звернення: 10.04.2018).

3. Про обіг в Україні наркотичних засобів, психотропних речовин, їх аналогів і прекурсорів : закон України від 08.07.1999 № 863-XIV // БД «Законодавство України» / ВР України. URL: <http://zakon.rada.gov.ua/laws/show/863-14> (дата звернення: 10.04.2018).

4. Про затвердження Порядку провадження діяльності, пов'язаної з обігом наркотичних засобів, психотропних речовин і прекурсорів, та контролю за їх обігом : постанова Кабінету Міністрів України від 03.06.2009 № 589 // БД «Законодавство України» / ВР України. URL: <http://zakon.rada.gov.ua/laws/show/589-2009-п> (дата звернення: 10.04.2018).

5. Про заходи протидії незаконному обігу наркотичних засобів, психотропних речовин і прекурсорів та зловживанню ними : закон України від 15.02.1995 № 62/95-ВР // БД «Законодавство України» / ВР України. URL: <http://zakon.rada.gov.ua/laws/show/62/95-вр> (дата звернення: 10.04.2018).

6. Про затвердження Порядку добору, направлення та зарахування кандидатів на навчання до вищих навчальних закладів із специфічними умовами навчання, які здійснюють підготовку кадрів для Міністерства внутрішніх справ, поліцейських та військовослужбовців Національної гвардії України : наказ МВС України від 15.04.2016 № 315 // БД «Законодавство України» / ВР України. URL: <http://zakon.rada.gov.ua/laws/show/z0668-16> (дата звернення: 10.04.2018).

7. Про схвалення Стратегії розвитку органів системи Міністерства внутрішніх справ на період до 2020 року : розпорядження Кабінету Міністрів України від 15.11.2017 № 1023-р // БД «Законодавство України» / ВР України. URL: <http://zakon.rada.gov.ua/laws/show/1023-2017-р#n9> (дата звернення: 10.04.2018).

8. Мілорадова Н. Є., Шеховцова Є. В., Федоренко О. І., Доценко В. В. Тренінг розвитку професійних настановлень майбутніх правоохоронців : навч.-метод. посіб. Харків : Харків. нац. ун-т внутр. справ, 2015. 120 с.

9. Доценко В. В. Використання тренінгових технологій у підготовці персоналу для боротьби з кіберзлочинністю // Кібербезпека в Україні: правові та організаційні питання : матеріали Всеукр. наук.-практ. конф. (м. Одеса, 21 жовт. 2016 р.). Одеса : ОДУВС, 2016. С. 201–202.

10. Тулупов В. В., Рязанцева І. М. Рекомендації щодо підготовки фахівців з комп'ютерно-цифрових експертиз // Актуальні питання діяльності правоохоронних органів у сфері протидії кіберзлочинності : матеріали Міжнар. наук.-практ. конф. (м. Харків, 12 листоп. 2014 р.) / МВС України, Харків. нац. ун-т внутр. справ. Харків : Права людини, 2014. С. 170–174. URL: <http://univd.edu.ua/general/publishing/konf/76.pdf> (дата звернення: 10.04.2018).

Надійшла до редколегії 15.04.2018

УДК 351.74:37

О. В. КРИЖАНОВСЬКА,

викладач кафедри адміністративної діяльності органів внутрішніх справ та економічної безпеки Одеського державного університету внутрішніх справ

ЦІННІСНО-КОМПЕТЕНТНІСНИЙ ПІДХІД У НАВЧАННІ ДЛЯ ФОРМУВАННЯ ПРОФЕСІЙНОЇ КОМПЕТЕНТНОСТІ МАЙБУТНІХ ПОЛІЦЕЙСЬКИХ

Визначено характерні ознаки сучасної підготовки кадрів для Національної поліції України у сфері вищої освіти. Розглянуто значення ціннісно-компетентнісного підходу в професійному становленні майбутніх поліцейських.

Ключові слова: *підготовка кадрів, готовність, професіоналізм, компетентність, компетентнісний підхід, Національна поліція України.*

Розвиток сучасного суспільства встановлює все більше вимог до підготовки фахівців, які б володіли не тільки знаннями, вміннями і навичками, а й сформованою компетентністю, необхідною для здійснення результативної професійної діяльності. Сьогодні від професіоналізму, морально-етичних якостей працівників органів прокуратури, Національної поліції, Служби безпеки України, прикордонної і митної служб багато в чому залежить ефективність і якість охорони інтересів держави та її громадян. Українській державі потрібна свідомо, соціально активна особистість, яка повністю готова до участі в процесах державотворення, до самостійного життєвого вибору та співпраці.

Враховуючи зазначені обставини, в освіті України почався новий етап розвитку, пов'язаний зі зміною менталітету суспільства та особистості. Правоохоронні органи не стали винятком, а їх роль і значення в усіх соціально-політичних процесах, безперечно, зростає. Велика увага в сучасних умовах приділяється професійній підготовці працівників органів Національної поліції, що обумовлено реформуванням системи правоохоронних органів і змінами у вимогах, пропонованих суспільством до професійної компетентності та особистості поліцейського тощо [1, с. 9].

Професійне становлення передбачає, з одного боку, нагромадження, збагачення, розвиток професійних знань, умінь, набуття досвіду правоохоронної роботи, а з другого, – передбачає соціалізацію особистості співробітника в професійне середовище. У цьому випадку соціалізація особистості є не що інше, як входження, ідентифікація особистості з професійною сферою, включення професійних цінностей в особистісний простір. Інакше кажучи, мова йде про соціально-професійне становлення особистості працівника правоохоронних органів.

Необхідність підвищення рівня підготовленості співробітників Національної поліції України обумовлена також входженням України в європейський простір. У цьому контексті концепція реформування системи відомчої освіти передбачає посилене формування практичної складової професійної готовності правоохоронців, надання їм ґрунтовних теоретичних знань і практичних навичок, необхідних для успішної соціальної взаємодії при виконанні оперативно-службових завдань, засвоєння ними цінностей демократичного суспільства та готовності захищати дані цінності.

Впровадження компетентнісного підходу призводить до актуалізації проблеми вдосконалення методів і педагогічних технологій професійного навчання. Тому проблема формування професійної компетентності поліцейських є однією з найважливіших при підготовці кандидатів, бажаючих вступити на службу в органи Національної поліції.

Основними завданнями при реалізації ціннісно-сислового змісту компетенцій майбутнього поліцейського слід виділити: виховання доброзичливості і толерантності до колег та громадян, любов до своєї професії; формування патріотизму; розвиток у майбутніх працівників поліції моральності, гуманізму, самостійності, чесності, особистої ініціативи, домагатися того, щоб кожен поліцейський відчував себе рівноправним членом колективу, був активним, товариським, розділяв відповідальність за виконання поставлених завдань і якість свого особистісно-професійного розвитку [2, с. 155]. Результатом професійної підготовки за допомогою вказаного підходу має стати особистісно-професійна готовність, тобто внутрішній психологічний стан і рівень професійного розвитку, при якому особистість здатна успішно здійснювати конкретний вид професійної діяльності [3, с. 136].

При цьому необхідно зазначити ряд особливостей, що ускладнюють впровадження компетентнісного підходу в вищих навчальних закладах із специфічними умовами навчання, пов'язаних з:

а) *інертністю освітнього процесу* – в жорстко регламентованому процесі організації навчальної діяльності в зазначених закладах освіти з недовірою відносяться до сучасних нововведень;

б) *недостатністю оновленого практико-орієнтованого методичного забезпечення*, що враховує особливості службово-професійної діяльності майбутніх поліцейських – наявні методичні розробки неможливо застосовувати без додаткового оновлення та переробки, що істотно обмежує методичну забезпеченість навчально-виховного процесу та ускладнює процес його реформування;

в) *поєднанням курсантами навчальної та службової діяльності* – курсанти вищих навчальних закладів із специфічними умовами навчання мають спеціальне звання, носять форму поліцейського та крім відвідування занять несуть службу в добових нарядах, беруть участь в патрулюванні закріплених територій, охороні та забезпеченні громадського порядку та ін.

Специфіка навчання майбутніх поліцейських, яка полягає в поєднанні навчальної та службової діяльності, а також їх мешканні на території освітньої організації, обумовлює наповнення освітнього середовища навчального закладу великою кількістю позанавчальних заходів, що проводяться різними службами: психологічною, виховною, курсовими командирами, діяльність яких недостатньо узгоджена.

У відсутності єдиної педагогічної концепції, яка координує навчально-виховний процес, немає чіткого уявлення про роль і ступінь значущості певних навчальних і позанавчальних заходів у формуванні конкретних професійних компетенцій майбутніх поліцейських, що істотно знижує керованість і результативність цього процесу.

У свою чергу, нове розуміння кваліфікації, що розглядається в контексті компетентнісного підходу, передбачає реалізацію особистісно-професійної концепції освіти [4, с. 857], що дозволяє формувати у майбутніх поліцейських передумови для зміни в поведінці і діяльності, засновані на ціннісно-сислових компонентах внутрішньої мотивації. Це викликає необхідність в розробці таких форм і методів навчання, які активізують ціннісно-сисловий зміст професійної підготовки, а також нових критеріїв визначення якості підготовки майбутніх поліцейських, що дозволяють відповідними методами визначати ступінь готовності до вирішення професійних завдань.

Основними методами в цьому процесі слід виділити інтерактивні, до яких відносяться організаційно-діяльні і рольові ігри, методи проектів, проблемні лекції та практичні заняття, круглі столи та міжгалузеве комплексне заняття.

У цьому випадку оціночні критерії повинні бути доповнені наступними новими засобами: модульна рейтингова система оцінки; кейс-метод (ситуаційні задачі) [5, с. 25];

портфоліо (оцінка власних досягнень); метод кооперації (групове рішення задач з розподілом ролей); проектний метод (наукові, навчальні, професійні проекти); ділова гра (наближення до реальної правоохоронної ситуації). Інтерактивне навчання характеризується переходом до активних форм і методів освіти, що сприяє реалізації компетентнісного підходу, тому що пропонується відтворення предметного змісту професійної діяльності, моделювання систем відносин, характерних для конкретного виду професійної практики.

У технології реалізації ціннісно-сислового змісту компетенцій особливий інтерес представляє метод контекстного навчання, який відповідає умовам реалізації компетентнісного підходу в професійній підготовці майбутніх поліцейських [6, с. 78].

Джерелами методики контекстного навчання виступають теорії засвоєння спеціального досвіду; технології активного навчання, які ґрунтуються на творчому мисленні, поведінці, спілкуванні. Отже, реалізація компетентнісного підходу з урахуванням соціально-значущого змісту правоохоронної діяльності визначає необхідність формування таких якостей особистості, в яких відображено ціннісно-сисловий зміст правоохоронної діяльності.

Висновки. Зазначене вище обумовлює необхідність теоретико-методологічного обґрунтування педагогічної концепції, що інтегрує всі компоненти освітнього середовища навчальних закладів в єдину педагогічну систему, направлену на комплексне формування професійної компетентності поліцейських. Технологія реалізації ціннісно-сислового змісту компетенцій розуміється як сукупність педагогічних підходів, форм, методів, засобів і прийомів, що реалізуються в професійній підготовці і забезпечують досягнення цілей відповідно до сучасних вимог вищих навчальних закладів зі специфічними умовами навчання.

При цьому акцент робиться на активних методах, які сприяють формуванню ціннісно-сислового змісту компетенцій через засвоєння майбутніми поліцейськими змісту основних видів професійної діяльності, що дозволяють придбати спеціальний досвід, сформувати гуманістичні ціннісні орієнтації, розвиток креативності, можливості працювати в складі різних професійних груп, здатності взяти на себе відповідальність, об'єктивно реагувати на критику і зауваження населення.

Список бібліографічних посилань

1. Воронов М. В. Некоторые проблемы образования в начале XXI века. *Известия МАН ВШ*. 2009. № 2 (44). С. 9–16.
2. Цільмак О. М. Компетентнісний підхід під час підготовки фахівців правоохоронного профілю. *Юридична психологія та педагогіка*. 2009. № 2. С. 154–164.
3. Коломієць Н. В. Компетентнісний підхід у вивченні та викладанні права: метод сократичного діалогу. *Вісник Чернігівського національного педагогічного університету. Педагогічні науки*. 2013. Вип. 108. С. 135–139.
4. Слінченко Л. В. Державна політика формування громадянської компетентності в контексті інтеграції України у європейський освітній простір. *Гілея: науковий вісник*. 2013. № 72. С. 856–861.
5. Юлдашев З. Ю., Бобохужаев Ш. И. Инновационные методы обучения: особенности кейс-стади метода обучения и пути его практического использования : учеб. пособие. Ташкент : IQTISOD-MOLIYA, 2006. 88 с.
6. Насіленко Л. Професійна підготовка майбутніх юристів на основі компетентнісного підходу (з досвіду роботи Університету сучасних знань). *Освіта дорослих: теорія, досвід, перспективи*. 2013. Вип. 6. С. 75–81.

Надійшла до редколегії 23.04.2018

УДК 371.388:378.14

А. В. МОВЧАН,

*доктор юридичних наук, старший науковий співробітник,
професор кафедри оперативно-розшукової діяльності
Львівського державного університету внутрішніх справ;
ORCID: <http://orcid.org/0000-0002-6997-6517>*

ПІДГОТОВКА ФАХІВЦІВ У ГАЛУЗІ ІНФОРМАЦІЙНИХ ТЕХНОЛОГІЙ ДЛЯ НАЦІОНАЛЬНОЇ ПОЛІЦІЇ УКРАЇНИ

*Проаналізовано методологічні й організаційні аспекти підготовки фахівців
у галузі інформаційних технологій для органів Національної поліції України.*

Ключові слова: *інформаційно-аналітична робота, підрозділи кіберполіції, інформаційні технології, мультимедійні засоби, інтерактивні методи.*

Головною кадровою проблемою Національної поліції за сучасних умов є потреба у фахівцях, які здатні забезпечувати безпеку особи, суспільства та держави на новому технологічному рівні. Ефективно протидіяти злочинності під силу лише правоохоронцям, які досконало володіють законодавчою базою, мають належний рівень професійної підготовки, достатній досвід боротьби із сучасними видами злочинів.

Для виконання поставлених завдань оперативні та інформаційно-аналітичні підрозділи Національної поліції повинні мати не тільки сучасне обладнання та програмне забезпечення, а й підготовлених належним чином фахівців, які б уміли їх ефективно застосовувати в боротьбі зі злочинністю.

Одним із важливих умов підвищення якості підготовки фахівців у галузі інформаційних технологій є формування високих моральних якостей у курсантів та слухачів, вироблення імунітету до скоєння правопорушень. Це завдання стає особливо актуальним, оскільки сьогодні досить вільно розповсюджуються видання, де описуються технології здійснення комп'ютерних злочинів [1].

Окремі аспекти підготовки фахівців у галузі інформаційних технологій для правоохоронних органів розглядалися в наукових працях С. І. Апухтіна, О. М. Бандурки, О. М. Барановської, В. В. Бачила, В. О. Голубева, В. Є. Козлова, В. А. Кудінова, Г. Ю. Маклакова, А. С. Овчинського, Ю. Ю. Орлова, В. Л. Ортинського, В. Д. Поливанюка, Е. В. Рижкова, О. Є. Чернишенка, О. І. Федоренко, В. Г. Хахановського та інших вчених.

Існують різні підходи щодо підготовки фахівців у галузі інформаційних технологій для оперативних підрозділів Національної поліції, зокрема, пропонується створити у закладах вищої освіти із специфічними умовами навчання МВС України (заклад вищої освіти МВС):

1) відповідні спеціалізації курсантів, у рамках яких разом з юридичними спеціальними дисциплінами поглиблено вивчати спеціальні технічні дисципліни у галузі інформаційних технологій;

2) відповідні групи слухачів-правоохоронців, які вже мають вищу технічну або економічну освіту у галузі інформаційних технологій, та поглиблено вивчати з ними спеціальні юридичні дисципліни.

На наш погляд, усі ці підходи мають право на існування, єдине, що має їх об'єднувати, – це ретельний відбір кандидатів на навчання. Водночас необхідно враховувати особливості відбору та підготовки фахівців для підрозділів Департаменту кіберполіції Національної поліції України.

Підготовка фахівців-правоохоронців у галузі інформаційних технологій та протидії кіберзлочинності нині здійснюється у Національній академії внутрішніх справ і Харківському національному університеті внутрішніх справ, що пов'язано з наявністю у цих закладах вищої освіти висококваліфікованого науково-педагогічного складу, відповідних наукових і навчально-методичних робіт, сучасної матеріально-технічної бази; наявністю в містах Києві та Харкові провідних закладів вищої освіти, фахівці яких можуть залучатися

до проведення занять з курсантами та слухачами в рамках спільних угод; проведенням міжнародних, міжвідомчих і міжвузівських заходів (наукові конференції, семінари, круглі столи тощо) із зазначеної тематики [2].

Зокрема, факультет №4 (кіберполіції) Харківського національного університету внутрішніх справ – єдиний факультет у системі закладів вищої освіти МВС, який готує кіберполіцейських. Його випускники працюють на посадах слідчих і оперуповноважених підрозділів боротьби з кіберзлочинами, зі злочинами, пов'язаними з торгівлею людьми, а також в оперативно-технічних та інформаційно-аналітичних підрозділах Національної поліції України.

У зв'язку з упровадженням у практичну діяльність Національної поліції автоматизованих інформаційно-пошукових систем набуває особливої актуальності питання підготовки працівників поліції, передусім оперативних та інформаційно-аналітичних підрозділів, до роботи з базами даних АПС, які функціонують у системі Національної поліції. У зв'язку з цим, внесено відповідні зміни до навчальних планів підготовки та підвищення кваліфікації працівників Національної поліції. Зокрема, запроваджено нову спеціалізацію «Протидія кіберзлочинності», визначено перелік навчальних дисциплін варіативної частини навчальної програми, серед яких: «Інформаційне забезпечення органів Національної поліції», «Інформаційні технології», «Комп'ютерні мережі та телекомунікаційні технології», «Інформаційна безпека», «Основи програмування», «Комп'ютерна розвідка», «Особливості розкриття кіберзлочинів», «Інформаційно-аналітична робота в ОРД», «Кримінальний аналіз» тощо.

Метою викладання зазначених навчальних дисциплін є вивчення здобувачами теоретичних основ інформаційно-аналітичного забезпечення органів Національної поліції та надбання ними необхідних практичних умінь і навичок використання інформаційних технологій у практиці боротьби зі злочинністю.

Головним завданням дисципліни «Комп'ютерні мережі та телекомунікаційні технології» є розгляд принципів будови комп'ютерних мереж; отримання знань про їх види, системну архітектуру; ознайомлення з їх топологіями, протоколами передачі даних; отримання уявлення про безпроводні комп'ютерні мережі.

У дисципліні «Основи програмування» розглядаються сучасні мови програмування у середовищі HTML; серверна мова PHP; мова роботи з базами даних MYSQL; основи мови Java-Script тощо.

У межах дисципліни «Інформаційна безпека» вивчаються правові та організаційно-технічні засади захисту інформації, апаратні і програмні засоби захисту інформації в інформаційно-телекомунікаційних системах.

З усіх існуючих методик аналізу оперативної інформації, прийнятих на озброєння правоохоронними органами більшості розвинених країн світу, найбільш часто використовуються програмні продукти i2 і ANACAPA.

Зокрема, програмний продукт i2 являє собою комп'ютерне програмне забезпечення на базі SQL-server, покликане узагальнювати, аналізувати, висувати ймовірнісні зв'язки, а також візуалізувати в реальному часі обмін інформацією. Аналітична лінія продуктів i2 представлена елементами, які здатні вирішувати переважну більшість аналітичних задач як окремо, так і в їх різній комбінації. У сфері кримінального аналізу i2, як правило, застосовується із програмними продуктами iBase, iBridge, iGlass, Analyst's Workstation.

Програмний продукт компанії «AnacapaSciencesInc.» являє собою передову методику розслідування злочинів і аналізу оперативної інформації. ANACAPA стояла біля витоків розробки спеціальних аналітичних методик для сфери безпеки і ще в 1971 році почала проведення навчальних курсів з підготовки фахівців-аналітиків.

Необхідною умовою застосування комп'ютерної техніки в правоохоронній діяльності є достатня кваліфікація випускників, яка забезпечується використанням інформаційних технологій на різних етапах підготовки правоохоронців [3, с. 48].

Для підготовки фахівців у сфері боротьби з кіберзлочинністю використовуються навчально-тренувальний центр протидії кіберзлочинності та моніторингу кіберпростору і навчально-тренувальні полігони з протидії злочинам у сфері торгівлі людьми, що вчиняються із використанням новітніх інформаційних технологій, та протидії кібератакам.

Мультимедійні засоби навчання – це сучасні способи подання інформації в навчально-виховному процесі, що реалізуються з використанням засобів комп'ютерної техніки і засобів зв'язку (телекомунікаційні мережі) [4].

Сутність інтерактивних методів полягає в тому, що вони активізують взаємодію між собою всіх учасників навчального процесу, у першу чергу, курсантів.

Водночас зазначимо, що особливістю професійної підготовки фахівців у галузі інформаційних технологій є динамічний розвиток новітніх інформаційно-телекомунікаційних технологій і, відповідно, змісту навчання. Ця проблема має вирішуватись своєчасним оновленням змісту навчання й інтеграцією базової освіти та більш гнучкої курсової підготовки.

Одне з основних питань організації спеціалізованої підготовки фахівців у галузі інформаційних технологій для оперативних підрозділів полягає у визначенні раціонального співвідношення прикладних і технічних аспектів викладання. Вирішення цього питання залежить від багатьох факторів: змістовних аспектів кожної дисципліни спеціалізації, методики викладання, рівня початкової підготовки курсантів, педагогічного та наукового рівня викладацького складу тощо.

Така побудова навчального процесу з основним нахилом на практичне відпрацювання певних умінь і навичок, разом з викладанням інших дисциплін, зокрема: «Особливості розкриття кіберзлочинів», «Інформаційно-аналітична робота в оперативно-розшуковій діяльності» тощо дає можливість підготувати сучасних правоохоронців, які зможуть адекватно протидіяти кіберзлочинам [5].

Головними напрямками практичної діяльності майбутніх фахівців у галузі інформаційних технологій органів Національної поліції України є: протидія правопорушенням, що вчиняються з використанням сучасних інформаційних технологій; підвищення ефективності правоохоронної діяльності Національної поліції за допомогою використання сучасних засобів управління; впровадження в діяльність поліції комп'ютерних систем обробки й аналізу інформації, сучасних інформаційних технологій та методик використання технічних засобів.

У сучасних умовах стрімкого розвитку високих інформаційних технологій навчальний процес у закладах вищої освіти МВС має гнучко та своєчасно реагувати на зміни в правовому полі. Це вимагає від відомчих закладів вищої освіти удосконалення змісту та методики навчання, приведення їх у відповідність до реальних умов і завдань протидії злочинності та розвитку новітніх інформаційно-телекомунікаційних засобів.

Головне завдання полягає у перетворенні системи вищої освіти МВС на високоефективну мобільну систему, здатну оперативно реагувати на потреби практичних підрозділів щодо підготовки фахівців у галузі інформаційних технологій для оперативних підрозділів Національної поліції, підвищення кваліфікації та перепідготовки поліцейських, проведення наукових досліджень з актуальних проблем застосування сучасних інформаційних технологій у правоохоронній діяльності.

З огляду на викладене, варто підкреслити, що навички інформаційно-аналітичної роботи потрібні не лише працівникам інформаційно-аналітичних підрозділів Національної поліції, а й усім без винятку суб'єктам ОРД, які виконують інформаційно-аналітичну роботу, як спеціальну оперативно-розшукову функцію. Крім того, працівники підрозділів кіберполіції та інформаційно-аналітичних відділів оперативних підрозділів Національної поліції мають бути як оперативниками, так і фахівцями з комп'ютерної техніки.

Список бібліографічних посилань

1. Маклаков Г. Ю. Научно-методологические аспекты подготовки специалистов в области информационной безопасности. URL: <http://www.crime-research.ru/articles/Maklakov0105> (дата звернення: 20.04.2018).

2. Кудінов В. А. Вирішення проблем добору та підготовки кадрів правоохоронців щодо протидії кіберзлочинності. *Кадровий вісник*. 2011. № 1. С. 51–68.

3. Федоренко О. Сучасні тенденції удосконалення професійної підготовки майбутніх офіцерів поліції. *Новий колегіум*. 2016. № 4. С. 42–52.

4. Чернишенко О. Є. Впровадження технологій мультимедіа в процесі професійної підготовки майбутніх офіцерів внутрішніх військ МВС України. *Педагогіка та психологія*. 2012. Вип. 42. С. 70–74.

5. Хахановський В. Г. З досвіду підготовки кадрів для підрозділів кіберполіції // Проблеми застосування інформаційних технологій, спеціальних технічних засобів у діяльності ОВС і навчальному процесі : матеріали Всеукр. наук.-практ. конф. Львів : ЛьвДУВС, 2016. С. 304–306.

Надійшла до редколегії 26.04.2018

УДК 378.6

О. С. МОШЕНСЬКИЙ,

доцент, доцент кафедри соціальних та економічних дисциплін факультету № 2

Харківського національного університету внутрішніх справ;

ORCID: <http://orcid.org/0000-0002-5171-0112>

ПРО НЕОБХІДНІСТЬ ПОСИЛЕННЯ ГУМАНІТАРНОЇ СКЛАДОВОЇ В ПІДГОТОВЦІ ПОЛІЦЕЙСЬКИХ У ВИЩИХ НАВЧАЛЬНИХ ЗАКЛАДАХ МВС УКРАЇНИ

Розглянуто сутність і зміст гуманітаризації освіти, її місце та значення у навчанні майбутніх поліцейських.

Ключові слова: *гуманітаризація освіти, гуманітарний блок, гуманітарна культура, поліцейська освіта.*

Закон України «Про вищу освіту» визначає компетентність випускника вищого навчального закладу, як «динамічну комбінацію знань, вмінь і практичних навичок, способів мислення, професійних, світоглядних і громадянських якостей, морально-етичних цінностей, яка визначає здатність особи успішно здійснювати професійну та подальшу навчальну діяльність і є результатом навчання на певному рівні вищої освіти» [1].

Аналіз навчальних планів, за якими навчаються курсанти та слухачі вищих навчальних закладів МВС України, що готують поліцейські кадри, свідчить про поступове зменшення як самої кількості гуманітарних предметів, так і бюджету годин, що відводяться на їх вивчення. Гуманітарний блок навчальних планів виглядає іноді навіть скромніше, ніж у вищих навчальних закладах технічного профілю. Розглянемо цю тенденцію на прикладі філософських дисциплін. Так, наприклад, ще вісім років тому у вищих навчальних закладах МВС України вивчали філософію, логіку, етику, професійну етику, основи естетики, релігієзнавство. На теперішній час майже всюди з навчальних планів зникли релігієзнавство, етика, професійна етика, основи естетики, на деяких спеціальностях припинили вивчати логіку. Лишилася лише філософія та й ту значно скоротили в кількості аудиторних годин.

Закономірно постає питання: «Може нічого поганого в тому немає?» Проаналізуємо, чим же важливе вивчення гуманітарних (філософських) дисциплін у підготовці майбутнього правоохоронця.

Одразу зазначимо, що гуманітаризація поліцейської освіти зовсім не повинна зводитися до механічного збільшення кількості годин на вивчення саме гуманітарних предметів за рахунок відповідного зменшення блоку професійно орієнтованих дисциплін. Гуманітаризація ніяк не суперечить професіоналізації поліцейської освіти, а є її необхідним додатковим компонентом. Функціональна ефективність майбутнього правоохоронця неможлива без засвоєння цінностей і сенсів гуманітарної культури, без розуміння свого

місця і ролі в суспільстві, яке, в свою чергу, можливе лише на ґрунті більш-менш системних науково-філософських світоглядних знань і переконань. Гуманітаризація, передусім, це збільшення частки гуманітарного знання у загальній підготовці поліцейського, збільшення загальнолюдського, національно-культурного, соціально-гуманітарного контенту в освітньому процесі. Це прилучення майбутніх правоохоронців до духовних та соціально-політичних цінностей цивілізованого світу, не обмежуючись лише вузькою професіоналізацією. Причому, безумовно, домінантність саме професіоналізації освіти не може піддаватися жодному сумніву. Без якісної професіоналізації не може бути підготовлений якісний спеціаліст, фахівець у своїй справі. Гуманітаризація покликана лише допомогти здолати партикулярність, одномірність професійного навчання майбутнього фахівця за рахунок його долучення до гуманітарної культури людства.

В принципі, ніхто особливо й не піддає сумніву необхідність гуманітаризації професійного навчання, всі начебто погоджуються з нею. Тим не менше гострі зіткнення виникають, коли постає питання гармонізації професійного і гуманітарного компонентів навчання, їх збалансованості в межах навчального процесу. Вкрай контрпродуктивною є постановка питання: «Що важливіше – професіоналізація чи гуманітаризація?». Це якби запитати: «Що важливіше – вузький професіонал з низьким культурним потенціалом і бездуховною особистістю, чи всебічно розвинута гуманістична особистість без глибоких професійних знань?».

Як тільки постає проблема співвідношення пропорцій гуманітарного і професійного блоків в навчальних планах, одразу ж виникає конфлікт корпоративних інтересів гуманітаріїв і професіоналів. Пошук розумного компромісу виявляється тут вкрай утрудненим. Професіонали аргументують свою позицію зростанням вимог до фаховості сучасного поліцейського, його готовності одразу ж після закінчення навчання в повному обсязі виконувати свої службові обов'язки за місцем подальшої служби. Гуманітарії наполягають на необхідності введення нових курсів, які б давали якомога повніші знання про все багатство світової гуманітарної думки.

Сучасні стандарти вищої освіти, прийняті в Україні, визначають обсяг гуманітарного блоку приблизно у 20 % від загальної кількості годин навчального навантаження у вищому навчальному закладі. Напевно, цього цілком достатньо, за умови ефективного використання зазначеного обсягу годин. І тут, логічно, виникає питання саме ефективності використання виділеного ресурсу.

При розгляді, з практичної точки зору, проблеми гуманітарної складової в поліцейській освіті, одразу ж виникає питання, а що саме слід було б викладати майбутнім поліцейським і, по-друге – як викладати. Спроба знайти відповідь на першу половину питання провокує корпоративний конфлікт між представниками різних гуманітарних наук. Зрозуміло, що однозначної відповіді, яка б всіх влаштувала, тут не може бути. Можливо тут доречно враховувати специфіку майбутньої професійної діяльності, можливості і потреби вищого навчального закладу. На нашу думку, основу гуманітарного блоку мають складати науки, які розглядають різні концепції правового, соціального, політичного устрою суспільства, що отримали світове визнання, науки, в центрі яких знаходиться людина, її духовний світ, гуманістичні ідеї і ідеали.

Спірним є підхід до формування гуманітарного блоку, коли туди потрапляють дисципліни, які, по суті, є професійно орієнтованими і не несуть гуманістичного навантаження. Завдання посилення професіоналізації вирішується за рахунок гуманітарного блоку. Взяти, наприклад, ділову українську мову за професійним спрямуванням, юридичну психологію, та й, врешті-решт, ту ж іноземну мову. Формально ці науки відносяться до гуманітарних, але змістовно вони спрямовані на посилення саме професійних якостей курсантів та слухачів, що їх вивчають. Формальний підхід в даному випадку не спрацьовує. В гуманітарному блоці мають знаходитися дисципліни загальнокультурного змісту, які формують особистісні, а не професійні якості майбутнього правоохоронця.

Далі, не зовсім зрозуміло, для чого у вищому навчальному закладі знову вивчати історію України, яка достатньо ґрунтовно і всебічно вивчалася в середній школі і з якої всі

пройшли процедуру зовнішнього незалежного оцінювання, за результатами якого й були зараховані на навчання до університету. Для прикладу, у Національному юридичному університеті ім. Ярослава Мудрого історії України немає в навчальних планах.

Всі наведені вище приклади ілюструють розмивання цілей гуманітаризації освіти, демонструють як з гуманітарних наук робиться розмінний ресурс, який завжди можна принести в жертву «високим» завданням посилення професіоналізації освітнього процесу. Перетворення гуманітарного блоку на другосортний, формує у його представників комплекс неповноцінності, сприяє зневажливому ставленню з боку курсантів і слухачів до вивчення гуманітарних наук. А з іншого боку, непомітно і поступово життєдайний освітній процес стає «штампуванням» безідейних і бездушних професіоналів.

За нашим уявленням, гуманітарний цикл в університеті, де навчаються майбутні правоохоронці, мав би містити у собі такі курси як: філософію, історію української і світової культури, соціологію, релігієзнавство, етику, професійну етику співробітника поліції, логіку, політологію.

Стосовно гуманітарного блоку, то, як вже було зазначено вище, важливо не тільки те, що викладати, але й як викладати. І найперше, що тут можна сказати, це те, що викладання має здійснюватися з загальнолюдських позицій, виходити з пріоритету загальнолюдських цінностей над класовими, партійними, національними, конфесіональними й іншими інтересами. Це найбільше відповідатиме гуманістичній спрямованості процесу гуманітаризації освіти. У практичному плані це означає, що навчальний процес має бути максимально деідеологізованим і деполітизованим.

У той же час ми не можемо і не маємо права обходити стороною складні питання внутрішнього українського соціально-політичного, економічного, культурного, релігійного життя. Фактично Україна сьогодні знаходиться у стані війни, значна частина її території є окупованою і це не може не бути предметом відвертого, вдумливого обговорення з університетської кафедри. Майбутні правоохоронці повинні чітко усвідомлювати, який соціальний порядок вони невдовзі охоронятимуть, які суспільно-політичні цінності боронитимуть. Ідейне озброєння майбутнього поліцейського – це найважливіша задача гуманітаризації поліцейської освіти. Реформування Національної поліції – це не тільки зміна її структури, функцій і завдань, а й, що важливо, формування духовних засад діяльності поліцейського. Підготовка поліцейських має орієнтуватися не лише на випуск якісних професіоналів, а й на виховання щирих патріотів.

Викладання гуманітарних дисциплін має ґрунтуватися на принципі плюралізму, який виходить із визнання різноманіття і багатогранності світової гуманітарної і соціально-політичної думки. В гуманітарній сфері не існує єдиного правильного вчення і ніхто не є володарем абсолютної істини, тому викладач повинен намагатися донести до курсантів та слухачів уявлення про багатомірність та мультикультурність гуманітарних концепцій, сформувавши у них розуміння багатоманітності людських культур, складності і неоднозначності гуманістичних перспектив людства.

Викладання гуманітарних дисциплін має також ґрунтуватися на принципі репрезентативності, який вимагає спиратися у навчальному процесі на загальновизнані досягнення світової суспільної думки, які стали класикою у відповідних галузях гуманітарних досліджень. Викладач не має права нав'язувати власну позицію, ігноруючи при цьому концепції знаних корифеїв світової гуманітарної думки. Бережливе ставлення до класичних авторів і першоджерел, до класичних текстів не означає заборону на викладацьку інтерпретацію тих чи інших концепцій та теорій.

Гуманітаризація поліцейської освіти є важливим чинником її гуманізації, олюднення, наповнення духовним змістом, що в кінцевому рахунку, має сприяти формуванню гуманістичної особистості майбутнього правоохоронця. Вона зміцнює моральні засади його професійної діяльності, посилює потенціал патріотизму.

Гуманітарна освіченість, знайомство з високими зразками світової та національної думки в галузі науки, філософії, права, моралі, політики, релігії значно підвищує культурний

та інтелектуальний потенціал курсантів та слухачів, розширює їх світогляд, дає можливість більш глибоко усвідомити місце і значення професії поліцейського в суспільстві, її роль у сталому і поступальному суспільному прогресі.

Список бібліографічних посилань

1. Про вищу освіту : закон України від 01.07.2014 № 1556-VII. *Відомості Верховної Ради України*. 2014. № 37–38. Ст. 2004.

Надійшла до редколегії 25.04.2018

УДК 355/359.08

С. М. ШКОЛА,

*кандидат юридичних наук, доцент,
завідувач кафедри кримінального права та кримінології юридичного факультету
Національного технічного університету «Дніпровська політехніка»;*

Д. Ю. СІРОТЧЕНКОВ,

*викладач кафедри тактико-спеціальної підготовки
факультету підготовки фахівців для підрозділів превентивної діяльності
Дніпропетровського державного університету внутрішніх справ*

ПІДГОТОВКА ПОЛІЦЕЙСЬКИХ В УКРАЇНІ НА ЕТАПІ ВХОДЖЕННЯ В ЄВРОПЕЙСЬКИЙ ОСВІТНІЙ ПРОСТІР

Розкрито особливості підготовки поліцейських кадрів, їх адаптацію до навчальних програм вищих навчальних закладів із специфічними умовами навчання на етапі поступового переходу діяльності вітчизняних силових структур, в тому числі й Національної поліції України, до Європейських стандартів навчання.

Ключові слова: *Національна поліція, вищий навчальний заклад із специфічними умовами навчання, підготовка поліцейських, правоохоронні органи.*

Освіта – це важливий чинник становлення демократичної та правової України, тому одним із основоположних прав людини, передбачених Конституцією України, є право кожного на освіту (ст. 53), а здобуття вищої освіти в державних і комунальних навчальних закладах на конкурсній основі є безоплатним [1].

Сучасний етап розбудови вищої національної освіти, згідно з Законом «Про вищу освіту», ставить на порядок денний формування нової генерації освітян з високим рівнем професіоналізму, загальної культури, творчим стилем аналітичного мислення на підставі підвищення якості освіти та переформування вищої школи відповідно до сучасних європейських тенденцій [2, с. 5]. Процес модернізації системи вищої освіти до рівня європейських стандартів необоротний і потрібний, тож потрібно винаходити механізм їх впровадження в Україні.

Згідно зі Стратегією розвитку системи Міністерства внутрішніх справ до 2020 року, яка передбачає розвиток кадрового потенціалу, одним із необхідних кроків є розвиток відомчої системи освіти та підготовки кадрів, що відповідатиме запитам суспільства щодо професіоналізму працівників Національної поліції. Це викликано поступовим переходом діяльності вітчизняних силових структур, в тому числі й Національної поліції України, до Європейських стандартів навчання, а також суттєвим реформуванням Міністерства внутрішніх справ України, набранням чинності Закону України «Про Національну поліцію» [3] та потребою інтеграції України в європейський освітній простір. Крім того, збройна агресія, що відбувається на сході нашої держави зумовлює перегляд змісту навчання працівників поліції, а це потребує від усього особового складу Національної поліції володіння сучасними професійними знаннями та навичками щодо протидії злочинності,

груповим порушенням публічної безпеки та порядку, виявлення та знешкодження організованих злочинних груп.

Підготовка поліцейських – це одна із ключових галузей вищої освіти, адже від того, наскільки професійними та кваліфікованими є представники правоохоронних органів залежить формування правової держави, підтримання законності в Україні. Приєднання нашої країни до Болонського процесу вимагають інтенсифікації навчального процесу та його інтернаціоналізації. Ідея мати на ринку праці професіоналів за єдиними стандартами, чітко визначеними вміннями та навичками давно стала світовою практикою. В європейському просторі ведеться інтенсивне обговорення глобалізації освіти та трансформації національних освітніх систем [4, с. 5]. Водночас, наближення України до світових стандартів підготовки поліцейських безумовно має враховувати особливості національної системи освіти. Цей складний та вельми потрібний процес викликає чимало суперечок щодо змісту перетворень в системі освіти та програм підготовки, що робить актуальним вироблення єдиного підходу до стандартизації та інтернаціоналізації навчання поліцейських.

У вищих навчальних закладах (далі – ВНЗ) зі специфічними умовами навчання, які здійснюють підготовку поліцейських в Україні, в відповідно до основних європейських стандартів вищої освіти, поступово потрібно впроваджувати безперервність та ускладнення навчального процесу; поєднання загальних (базових) та спеціалізованих знань у процесі навчання; поєднання теоретичного та прикладного навчання; творчий підхід до розв'язання наукових проблем та відпрацювання практичних ситуацій на основі глибокого осмислення правових та інших соціальних явищ, використання сучасної методології підготовки.

На думку одного з відомих теоретиків університетської освіти П. Скотта, глобалізація є найбільш фундаментальним викликом, з яким зіткнулася вища школа за всю тисячолітню історію існування [5, с. 3–4]. Тож вона безпосередньо впливає на розвиток університетів, а також сприяє стандартизації навчання завдяки розвитку інформаційних технологій, зокрема, глобальних науково-дослідних мереж.

В Україні у зв'язку з реформуванням правоохоронних органів передбачено у п. 6 ч. 1 ст. 1 Закону України «Про вищу освіту» [6] такий вид навчальних закладів, як вищий військовий навчальний заклад – заклад вищої освіти із специфічними умовами навчання, державної форми власності, який здійснює на певних рівнях вищої освіти підготовку курсантів (слухачів, студентів), ад'юнктів для подальшої служби на посадах офіцерського (сержантського, старшинського) або начальницького складу з метою задоволення потреб, зокрема, Міністерства внутрішніх справ України та Національної поліції. Водночас, і донині відсутня вказівка на те, що мережа колишніх, так званих «ВНЗ МВС України», матиме статус ВНЗ із специфічними умовами навчання, які здійснюють підготовку поліцейських. Отже, таке положення ставить на порядок денний узгодження законодавства з реаліями життя.

Позитивним у дійсний час є той факт, що законодавцем визнана потреба існування «поліцейських» ВНЗ, а не навчальних (тренінгових) центрів, які під час реформи припускались як основний структурний елемент системи підготовки поліцейських, якими мали ставати будь які особи, що вже мають вищу освіту та пройшли перепідготовку на цю спеціальність. Отримати професіонала-поліцейського можливо тільки під час його підготовки у ВНЗ, в якому підготовку здійснюють висококваліфіковані науково-педагогічні працівники, а юридична освіта суміщається з тренінговою підготовкою. Водночас, доцільно переосмислити навчальний процес відповідно до специфіки підготовки поліцейських і виключити або значно зменшити з навчального процесу ті дисципліни, які не мають або мають малозначиму практичну складову. Наразі у ВНЗ із специфічними умовами навчання, які здійснюють підготовку поліцейських, введено чимало позитивних надбань в освітній сфері, які позитивно зарекомендували себе у світі, а саме інтерактивні та тренінгові форми навчання.

Також доцільно усунути розбіжності в тривалості курсів та кредитів, яку складає певна навчальна дисципліна. Зокрема, в Україні на кшталт Великобританії, Ірландії та Франції,

вже втілена на практиці рекомендація Болонської декларації отримати ступінь бакалавра після трьох-чотирьох років навчання. Причому, позитивним вітчизняним досвідом ми вважаємо можливість подальшого отримання додаткового ступеню магістра права протягом наступних одного-двох років, який у подальшому позитивно впливає на посаду. Ми підтримуємо позицію науковців, що до рівня бакалавра правознавці з європейських країн повинні ретельно вивчати особливості змісту національного права, а на рівні магістратури – європейської юриспруденції [7]. Так, у ч. 5 і ч. 6 ст. 81 Закону України «Про Національну поліцію» зазначено, від того, яку освіту та який освітньо-кваліфікаційний рівень має особа, яку прийнято на службу в поліцію (молодший бакалавр або не нижче бакалавра), їй присвоюється різні за значимістю первинні спеціальні поліцейські звання (молодшого лейтенанта або лейтенанта відповідно).

Слід відзначити, що в національному варіанті підготовка поліцейських розмежовується на таку, що здійснюється у ВНЗ із специфічними умовами навчання і таку як «первинна професійна підготовка» (ст. 73 розділу VII «Загальні засади проходження служби в поліції» Закону України «Про Національну поліцію»). Як зазначається в цій нормі поліцейські, які вперше прийняті на службу в поліції, з метою набуття спеціальних навичок, необхідних для виконання повноважень поліції, зобов'язані пройти первинну професійну підготовку за відповідними навчальними програмами (планами), затвердженими Міністерством внутрішніх справ України. Однак, положення цієї статті не поширюються на тих, хто здобуває вищу освіту на денній формі навчання за державним замовленням у ВНЗ із специфічними умовами навчання, які здійснюють підготовку поліцейських.

Водночас, професійна підготовка проводиться на базі ВНЗ із специфічними умовами навчання та установ (закладів) Національної поліції, що діють для забезпечення організації відповідної спеціальної підготовки поліцейських, уперше прийнятих на службу в поліції, а також підвищення кваліфікації і перепідготовки молодшого складу поліції, проведення окремих видів службової підготовки поліцейських. Поліцейські, яких вперше прийнято на службу в поліції, проходять професійну підготовку з метою набуття ними спеціальних навичок, необхідних для виконання повноважень поліції, у тому числі відповідну спеціальну підготовку щодо зберігання, носіння, застосування і використання вогнепальної зброї [8].

Сучасна система вищої освіти поліцейських в Україні має обов'язково розвиватися в різних напрямках, які повинні мати такі ознаки, як: гуманність, гуманітарність, диференційованість, диверсифікованість, стандартність, багатоваріантність, багаторівневність, фундаменталізм, інформатизаційність, індивідуальність, безперервність. Так, наприклад, очевидно важливим у підготовці поліцейських є принцип гуманітаризм у, який полягає в орієнтації на засвоєння змісту освіти незалежно від його рівня й типу, що дає змогу ефективно розв'язувати головні соціальні проблеми на користь і в ім'я людини; вільно спілкуватися з людьми різних національностей і народів, будь-яких професій і спеціальностей; добре знати рідну мову, історію і культуру; бути юридично грамотним.

Таким чином, процес підготовки працівників правоохоронних потребує подальшої оптимізації та вдосконалення з урахуванням передових національних і міжнародних стандартів. Європейська інтеграція України має передбачати запозичення саме європейського позитивного досвіду у сфері підготовки поліцейських кадрів, що вимагає вивчення і впровадження надбань держав, які успішно трансформували радянську систему освіти правоохоронців, піднявши її на якісно новий щабель у складі Євросоюзу. Збільшувати роль практичної підготовки у навчальному процесі, широко використовувати обчислювальну техніку, інформаційні технології, інтерактивні та віртуальні тренажери, що дозволить стандартизувати і чітко окреслити специфіку підготовки кадрів у ВНЗ зі специфічними умовами навчання.

Список бібліографічних посилань

1. Конституція України : закон України від 28.06.1996 № 254к/96-ВР. *Відомості Верховної Ради України*. 1996. № 30. Ст. 141.

2. Шабанова Ю. О. Системний підхід у вищій школі : підруч. для студентів магістратури / М-во освіти і науки України ; Нац. гірн. ун-т. Дніпропетровськ : НГУ, 2014. 120 с.
3. Про Національну поліцію : закон України від 02.07.2015 № 580-VIII. *Голос України*. 2015. № 141–142.
4. Андрушкевич Ф. Г. Концептуализация образовательных инноваций Украины и Польши в условиях глобализации общества : дис. ... д-ра пед. наук : 13.00.01. Киев, 2012. 379 с. URL: <https://mydisser.com/en/catalog/view/238/239/9651.html> (дата звернення: 17.04.2018).
5. Скотт П. Глобализация и университет. *AlmaMater*. 2000. № 4. С. 3–8.
6. Про вищу освіту : закон України від 01.07.2014 № 1556-VII. *Відомості Верховної Ради України*. 2014. № 37–38. Ст. 2004.
7. Болонський процес і європейська вища юридична освіта. URL: http://yuricom.com/ru/yuridichnyi_visnyk_ukrainy/overview/?id=1827 (дата звернення: 28.04.2018).
8. Про затвердження Положення про організацію первинної професійної підготовки поліцейських, яких вперше прийнято на службу в поліції : наказ МВС України від 16.02.2016 № 105. *Офіційний вісник України*. 2016. № 35. Ст. 1373.

Надійшла до редколегії 30.04.2018

НАУКОВІ ПРАЦІ КУРСАНТІВ, СТУДЕНТІВ, СЛУХАЧІВ МАГІСТРАТУРИ

УДК 796:351.74

Є. О. ВОБЛЕНКО,

курсант 2 курсу факультету № 1 Донецького юридичного інституту МВС України

Науковий керівник:

О. П. Цуркан, викладач кафедри спеціальних дисциплін та фізичного виховання факультету № 1 Донецького юридичного інституту МВС України

МОДЕЛЮВАННЯ ЕКСТРЕМАЛЬНИХ СИТУАЦІЙ У ПРОЦЕСІ ФІЗИЧНОЇ ПІДГОТОВКИ ПРАЦІВНИКІВ ПОЛІЦІЇ

Проаналізовано необхідність застосування екстремальних ситуацій в процесі фізичної підготовки майбутніх поліцейських. Розглянуто особливості використання засобів індивідуального захисту та необхідність їх застосування при моделюванні екстремальних ситуацій.

Ключові слова: Національна поліція України, поліцейський, екстремальні ситуації, фізична підготовка.

Забезпечення особистої безпеки кожної людини, суспільства і держави є головним завданням Національної поліції України. Поліцейські виконують численні функції з охорони громадського порядку, боротьби зі злочинністю, забезпечення безпеки дорожнього руху, захисту прав і свобод людини, проголошених Конституцією України. А під час виконання повноважень з охорони громадської безпеки та порядку поліцейським доводиться обмежувати, а інколи й тимчасово позбавляти особистих прав окремих осіб, застосовувати заходи примусу до порушників. При виконання посадових інструкцій поліцейські повинні точно та неухильно дотримуватись встановлених законом допустимих меж заходів примусу. В екстремальній ситуації людина діє на рівні рефлексів, саме тому необхідно під час проведення практичних занять в системі службової підготовки напрацьовувати поведінкову реакцію до автоматизму. Адже фізичні рухи на рівні імпульсів не дають людині часу на усвідомлення страху чи відчуття нерішучості.

Відповідно до наказу МВС України від 26 січня 2016 року № 50 «Про затвердження Положення про організацію службової підготовки працівників Національної поліції України» можна визначити порядок проведення занять зі спеціальної фізичної підготовки, вона передбачає:

- Загальну фізичну підготовку;
- Тактику самозахисту та особистої безпеки (далі – тактика самозахисту).

Навчання з фізичної підготовки передбачає формування та вдосконалення в поліцейських:

- рухових якостей та навичок, необхідних у повсякденній діяльності та в разі виникнення екстремальних ситуацій;
- витривалості, швидкісних та силових якостей, які забезпечують можливість переслідування правопорушника та перевагу в силовому протистоянні при його затриманні, у тому числі з подоланням природних та штучних перешкод;
- навику самоконтролю за фізичним станом та станом здоров'я у процесі виконання фізичних вправ;
- практичних навичок застосування прийомів самозахисту, особистої безпеки, фізичного впливу тощо [1].

Загальна фізична підготовка опановується поліцейськими самостійно. Заняття із тактики самозахисту проводяться в навчальних групах за місцем служби та на навчальних зборах. Окремі елементи загальної фізичної підготовки, а саме фізичні вправи, що сприяють швидкій адаптації поліцейського до зміни навантажень, відпрацьовуються на заняттях

із тактики самозахисту. Органам (зкладам, установам) поліції дозволяється планувати власні спортивно-масові заходи, які не включені до календарних планів Національної поліції України [1].

Організація професійного навчання поліцейських, зокрема фізичної підготовки, є головним питанням в процесі наповнення кадрового потенціалу підрозділів Національної поліції України. Сучасні умови потребують використання новітніх методів та підходів під час організації та проведенні занять з фізичної підготовки майбутніх поліцейських, а саме моделювання ситуацій, максимально наближених до реальної обстановки, в які можуть потрапити майбутні правоохоронці.

Як зазначено в словнику української мови, моделювання – це створення моделі чогонебудь [2]. Враховуючи загально прийняте визначення, можемо прийти до висновку, що моделювання екстремальної ситуації – є створення умов максимально наближених до реальних, а саме критичних, під час яких людина піддається фізичному та психологічному стресу. Під час застосування екстремальних ситуацій, особливо при підготовці майбутніх правоохоронців, потрібно враховувати рівень їх підготовки та попередню реакцію на ускладнення ситуації. Такі умови необхідно враховувати при організації та проведенні занять з фізичної підготовки, моделюючи екстремальні ситуації як і з урахуванням ускладнення погодних умов, так і зі штучно створених елементів завдання. В свою чергу уваги потребує реакція поліцейських на раптове підвищення рівня звуку, вібрацію та ввімкнення яскравого освітлення, поведінку на зміну оперативної обстановки – появу сторонніх людей, транспортних засобів тощо. Іншою складовою моделювання екстремальних ситуацій під час занять з фізичної підготовки є використання засобів індивідуального захисту, адже навантаження, що відчують майбутні поліцейські відрізняються від звичайної фізичної активності.

Відсутність комфорту та незручність носіння засобів індивідуального захисту, зокрема бронежилетів, викликають у деяких працівників поліції негативне ставлення до цих засобів захисту та призводять до відмови їх використання. Різні рухи людини у різних видах бронежилетів не однаково впливають на комфортність людини. Використання засобів індивідуального бронезахисту знижує ймовірність поранення та гибелі працівників поліції, але в той же час знижує їх працездатність, сприяє зниженню їх функціональних можливостей [3, с. 71].

Метою застосування екстремальних ситуацій під час проведення практичних занять з фізичної підготовки поліцейських України є напрацювання стійкого алгоритму дій в різноманітних службових ситуаціях. Розуміння необхідності саморегуляції свого емоційного стану, мобілізація вольових зусиль та наявність високого рівня самоконтролю досягається шляхом доведення дій поліцейськими до автоматизму, що особливо є важливим під час застосування поліцейськими заходів примусу визначених Закон України «Про Національну поліцію».

З метою уникнення професійної деформації працівників слід регулярно залучати їх до занять з фізичної підготовки, проводити курси підвищення кваліфікації та тестування інтегрального рівня їх підготовленості. Адже, моделювання екстремальних ситуацій в системі підготовки поліцейських є найважливішим фактором, тому що при тренуванні прийому який доведений до автоматизму, поліцейський може виконати його у будь-якій ситуації, бо його навички проявляються на рефлекторному рівні під час стресових ситуацій.

Враховуючи вищевикладене, пропонуємо, щоб навчальні програми з самозахисту базувалися на сучасній системі рукопашного бою, яка об'єднує в собі найбільш ефективні прийоми і методики з інших видів єдиноборств. А безпосередньо на заняттях основний акцент робити на професійно-орієнтовану, професійно-прикладну фізичну підготовку, де процес навчання і виховання спрямований безпосередньо на практичні показники, вирішення питань комплексного підходу під час підготовки курсантів, проведення занять у різних, у тому числі нестандартних умовах, з використанням засобів індивідуального захисту, з метою виявлення реального рівня підготовленості майбутніх поліцейських, їх рівня психологічної стійкості та надійності тощо.

Список бібліографічних посилань

1. Про затвердження Положення про організацію службової підготовки працівників Національної поліції України : наказ МВС України від 26.01.2016 № 50. URL: <http://zakon.rada.gov.ua/go/z0260-16> (дата звернення: 20.03.2018).

2. Словник української мови. URL: <http://vseslova.com.ua> (дата звернення: 20.03.2018).

3. Власенко І. В., Шевченко Т. В. Врахування експлуатаційних якостей бронезилетів у службово-бойовій діяльності поліцейських // Підготовка поліцейських в умовах реформування системи МВС України : зб. наук. пр. Харків : ХНУВС, 2017. С. 70–75.

Надійшла до редколегії 16.04.2018

УДК 796.05:351.74(477)

К. С. ГРОЗАН,

курсант третього курсу факультету № 2

Харківського національного університету внутрішніх справ

Науковий керівник:

О. А. Ярещенко, кандидат наук з фізичного виховання та спорту, доцент,

доцент кафедри спеціальної фізичної підготовки факультету № 2

Харківського національного університету внутрішніх справ

ВИВЕДЕННЯ З РІВНОВАГИ ЯК ОBOB'ЯЗКОВА УMOBA УСПІШНОГО ОБЕЗЗБРОЄННЯ ПPABOПOPУШНИКА, ОЗБРОЄНОГО НОЖЕМ

Розкрито проблеми підвищення якості навчання прийомам затримання правопорушників, озброєних холодною зброєю шляхом використання відповідних різноманітних спеціально-підготовчих і допоміжних вправ координаційної спрямованості, а також їх впровадження у навчально-тренувальний процес закладів вищої освіти системи МВС України.

Ключові слова: *заходи поліцейського примусу, виведення з рівноваги, спеціально-підготовчі і допоміжні вправи координаційної спрямованості, імітаційне моделювання екстремальних ситуацій в навчальному процесі.*

В умовах складної криміногенної обстановки, характерної для теперішнього часу, провідна роль в забезпеченні громадського порядку належить Національній поліції України. При цьому її працівникам нерідко доводиться вдаватися до застосування заходів поліцейського примусу. Мусимо констатувати, що останнім часом випадки злісної непокори і збройного опору працівникам поліції з боку правопорушників почастишали. Більше того, спостерігаються раптові напади на працівників правоохоронних органів з метою зведення рахунків або заволодіння зброєю. Наявність по-справжньому бойових зіткнень із злочинними елементами свідчить про те, що питання про самозахист працівників поліції сьогодні набуває особливої гостроти. Немає ніякого сумніву в тому, що ефективність виконання при цьому необхідних законних дій майже повністю залежить від рівня спеціальної фізичної підготовленості поліцейських.

Постановка проблеми та аналіз публікацій. У зв'язку з наявністю активного спротиву працівникам поліції з боку правопорушників кількість її працівників, які загинули або отримали поранення при виконанні професійно-службових обов'язків продовжує зростати. Лише за 2017 рік кількість працівників Національної поліції в Україні постраждалих від зіткнень із озброєними правопорушниками перевищило 1500 чоловік. Науковий аналіз результатів оперативно-службової діяльності та надзвичайних пригод, пов'язаних із загибеллю та пораненнями працівників поліції переконливо свідчить про те, що професійно-прикладна фізична підготовленість особового складу поліції не відповідає високим вимогам, що пред'являються до нього. Методичним проблемам щодо підвищення якості навчання курсантів вищих освітніх закладів системи МВС України прийомам

затримання правопорушника, озброєного холодною зброєю приділено особливу увагу в дослідженнях В. І. Плиско, В. В. Сергієнко, О. А. Ярещенко. Питання навчання елементам боротьби, зокрема кидкам, в т.ч. прийомам виведення супротивника з рівноваги також аналізувалися в роботах І. М. Ковальова, А. В. Гладнікова, О. В. Сопіна, О. Журавля, А. Г. Старостенко та А. А. Хлопіна.

Ціль дослідження. На основі аналізу науково-методичної літератури, а також передового досвіду викладання навчальної теми із спеціальної фізичної підготовки щодо захисту від озброєних правопорушників запропонувати ефективне вирішення проблеми підвищення якості навчання курсантів вищих закладів освіти системи МВС України прийомам затримання правопорушників, озброєних холодною зброєю шляхом впровадження в навчально-тренувальний процес спеціально-підготовчих і допоміжних вправ координаційної спрямованості.

Виклад основного матеріалу. Діяльність працівника поліції в ситуації силової відсічі злочинам і правопорушникам пред'являє високі вимоги до його спеціальної працездатності. В процесі силового затримання правопорушника поліцейському необхідно виконати своєчасні та точні складно-координаційні дії в екстремальних умовах. Алгоритмом затримання передбачається захват правопорушника, виведення його з рівноваги, кидкова дія або перекидання за допомогою больової дії (важеля), обеззброєння, надягання кайданків, поверхнева перевірка і переміщення правопорушника в районний відділ поліції.

Вивчення результатів професійно-службової діяльності працівників поліції довели необхідність підвищених вимог до рівню розвитку їх координаційних здібностей, вмінь і навичок. Тому високий рівень координації рухів – фундаментальна вимога к такого роду діяльності. Дана проблема існує і в системі вищих закладів освіти МВС України. В зв'язку з цим кафедра спеціальної фізичної підготовки факультету № 2 ХНУВС веде постійний пошук більш ефективних вправ, що допомагали би розвивати та вдосконалювати координаційні та швидкісно-силові якості майбутніх поліцейських і сприяли успішному вирішенню проблеми, вказаної вище. За нашою думкою, такого роду вправи повинні розвивати у них наступні професійно важливі якості, вміння та реакції, а саме:

- 1) швидку і точну рухову реакцію на об'єкт, що рухається, а також на неочікуване порушення рівноваги;
- 2) вміння пристосовувати власні рухи до даного постійного темпу або такого, який змінюється;
- 3) вміння визначати різноманітні ступені тиску ззовні;
- 4) вміння координувати рухи з процесами сприйняття;
- 5) вміння одночасного виконання руками і ногами координованих точних рухів;
- 6) вміння пристосовувати темп власних рухів до постійного темпу або такого, що істотно змінюється під впливом ззовні.

Досвід викладання спеціальної фізичної підготовки в ХНУВС свідчить про те, що на заняттях з курсантами 2–4 курсів з тематиці, пов'язаної з обеззброєнням і затриманням правопорушників досі не приділялося достатньої уваги спеціально-підготовчим і допоміжним вправам, котрі дозволяють більш ефективно засвоїти техніку обеззброєння та затримання озброєних різноманітними видами холодної та іншої зброї правопорушників (зокрема бітами, ланцюгами, ножами, палками тощо). Рішення даного протиріччя (воно полягає в тому, що на заняттях одразу викладається питання впливу важеля на озброєну руку правопорушника без попереднього засвоєння спеціально-підготовчих і допоміжних вправ, завдяки чому поліпшується засвоєння техніки виконання обеззброєння в цілому) пов'язується з підвищенням рівня методичного забезпечення навчального процесу зі спеціальної фізичної підготовки за рахунок впровадження до нього останніх досягнень і рекомендацій спортивної науки і практики.

У наш час увага викладачів, тренерів і вчених до рішення такого навчального завдання як вдосконалення координаційно-рухових вмінь і навичок значно посилилась. Координаційна тренуваність у прикладному відношенні залишається недостатньо

розробленим розділом методики викладання спеціальної фізичної підготовки. Саме тому в навчальний процес в ХНУВС сьогодні впроваджуються спеціально-підготовчі і допоміжні вправи координаційної спрямованості для поліпшення вмінь обеззброєння, які підвищують рівень професійної підготовленості майбутніх поліцейських до впевненого застосування ними заходів поліцейського примусу.

З практичного досвіду експертів правоохоронної діяльності випливає, що працівник правоохоронних структур повинен мати швидку реакцію і досконало володіти технічними діями обеззброєння та затримання правопорушника. З цією метою на заняттях із спеціальної фізичної підготовки в ХНУВС застосовуються імітаційні моделі екстремальних ситуацій, де курсанти по черзі виконують атакуючі дії з використанням холодної зброї (ножа). Експертами кафедри спеціальної фізичної підготовки факультету № 2 ХНУВС оцінювався процент успішно відбитих атак від їх загальної кількості. В результаті аналізу набутих в ході дослідження даних виявлена тенденція поліпшення результатів. За допомогою методу математичної статистики доведений вплив рівня розвитку координаційних здібностей на результативність рішення складних координаційно-рухових завдань в умовах значного психоемоційного перевантаження.

Виходячи з алгоритму обеззброєння правопорушника після успішного уходу з лінії атаки перед застосуванням кидкової техніки або больового впливу за допомогою важеля руки, необхідно виконати виведення правопорушника з рівноваги. Ось чому на заняттях із спеціальної фізичної підготовки приділяється максимальна увага відпрацюванню виведення супротивника із рівноваги. Вирішення цього завдання досягається шляхом впливу на площу опори та центр ваги опоненту через зміщення проекції центру його ваги вбік.

Існує три види рівноваги тіла: стале, нестале і центроване. Зауважимо, що під час сутички суперники майже ніколи не знаходяться в положенні центрованої рівноваги, доволі рідко – в сталому, більш всього – в несталому. Це вимагає великих м'язових зусиль і значного розходу енергетичних ресурсів. Напруження м'язової системи тим більше, чим більш нестале положення того, хто займається. Біомеханічним критерієм ступеню сталості тіла являється місце розміщення його загального центру мас (ЗЦМ), причому будь-які, навіть малозначимі зміщення ЗЦМ відносно опори змінюють його сталість.

Відповідно принцип виведення з рівноваги є протилежним принципу підтримання рівноваги, тобто тіло буде виведено з рівноваги при умові винесення його центру ваги за площу опори. Вочевидь, що приложити силу для виведення супротивника з рівноваги потрібно або смикнувши його, або штовхнувши, або створивши момент обертання навколо однієї вісі (чи декількох). Але при цьому для ефективного виведення супротивника з рівноваги необхідно дотримання хоча би однієї з наступних умов:

1. Вибір моменту прикладання сили:

1.1. Рефлекс збереження рівноваги.

1.2. «Провалювання».

2. Важіль для прикладання сили:

2.1. Прикладання сили до зон, що знаходяться нижче центру ваги супротивника.

2.2. Прикладання сили проти природного згибу суглобу.

2.3. Прикладання сили до больових точок.

Але в будь-якому випадку основною умовою для виведення супротивника з рівноваги є момент, коли він не знаходиться в урівноваженій бойовій позиції, тобто його положення є несталим. На основі принципу виведення з рівноваги саме дане положення використовується нами для розвитку координації рухів, зокрема застосовуються різноманітні спеціально-підготовчі і допоміжні вправи, що виконуються за допомогою партнера.

Нами був запропонований комплекс спеціально-підготовчих і допоміжних рухових вправ, що допомагає більш якісно засвоїти навчальний матеріал із теми «Захист від загрози холодною зброєю». Комплекс пройшов апробацію на кафедрі спеціальної фізичної підготовки факультету № 2 ХНУВС. Зокрема в процесі секційної роботи курсанти в кількості 15 чоловік вивчали спеціально-підготовчі і допоміжні вправи, спрямовані на обеззброєння

потенційного правопорушника з акцентом на виведення його з рівноваги. Відпрацювання даних вправ продовжувалося п'ять секційних занять по півтори години кожне. Оцінювання ефективності апробованого комплексу спеціально-підготовчих і допоміжних вправ здійснювалося викладачами кафедри спеціальної фізичної підготовки факультету № 2 ХНУВС за допомогою методу експертної оцінки.

Вправи, спрямовані на виведення з рівноваги:

1. *Захист від удару ножем зверху.* Нападаючий, озброєний ножем створює тиск рукою зверху, що спрямовується в область серця того, хто захищається. Той, хто захищається, під впливом тиску змінює конфігурацію своєї позиції (стійки) і, свідомо «провалюючи» озброєну руку нападаючого, виводить його із рівноваги.

2. *Захист від удару ножем знизу.* Нападаючий, озброєний ножем створює тиск рукою знизу, що спрямовується в корпус того, хто захищається. Той, хто захищається, під впливом тиску змінює конфігурацію своєї позиції (стійки) і, свідомо змінюючи положення свого тіла, заходить за спину нападаючого, тим самим «провалюючи» його вперед і виводячи з рівноваги.

3. *Захист від удару ножем навідліг.* Нападаючий, озброєний ножем створює тиск рукою навідліг, спрямований в шию того, хто захищається. Той, хто захищається, під впливом тиску змінює конфігурацію озброєної руки та виводить озброєного супротивника в «слабку» зону, тим самим позбавляючи його рівноваги.

4. *Захист від удару ножем зверху збоку.* Нападаючий озброєний ножем створює тиск рукою зверху збоку, спрямований в шию того, хто захищається. Той, хто захищається, перехоплюючи озброєну руку, під впливом тиску «просмикує» супротивника в «слабку» зону, завантажуючи його праву ногу і виводячи його, тим самим, із рівноваги.

Висновки. В результаті дослідження було виявлено, що спеціально-підготовчі і допоміжні вправи, спрямовані на виведення з рівноваги достатньо ефективні з точки зору підвищення якості засвоєння матеріалу, що вивчається, а саме – обеззброювання та затримання потенційного правопорушника. Курсанти, які опанували дані вправи під час секційної роботи більш технічно та швидше виконували на навчальних заняттях прийоми обеззброєння та затримання потенційного правопорушника, аніж раніше. Це дозволяє зробити висновок щодо доцільності впровадження запропонованих нами вправ, спрямованих на виведення з рівноваги в навчальний процес у вищих закладах освіти системи МВС України.

Список бібліографічних посилань

1. Ковалев І. Н., Гладников А. В. Усовершенствование методики защитных действий в борьбе дзюдо курсантов ВУЗ МВД Украины // Актуальні проблеми розвитку традиційних і східних єдиноборств : зб. тез VIII міжнар. наук.-метод. конф. Харків : Акад. ВВ МВС України, 2014. Вип. 8. С. 27–30.

2. Сопин О. В. Взаимодействие борцов при обучении бросковой технике в дзюдо и самбо // Інноваційні технології в галузі фізичного виховання, спорту, рекреації та валеології : зб. наук. праць VI міжн. (Інтернет) наук.-метод. конф. Харків : Акад. ВВ МВС України, 2012. Вип. 6. С. 71–74.

3. Журавель Олександр. Структура і зміст початкового навчання елементам боротьби самбо курсантів І-ІІІ курсів вищих навчальних закладів МВС України // Фізична підготовка військовослужбовців : матеріали відкритої наук.-метод. конф., 29–30 квіт. 2003 р. Київ : Нац. ун-т фіз. виховання і спорту України, 2003. С. 124–126.

4. Старостенко А. Г., Хлопин А. А. Методика изучения и освоения приемов борьбы // Проблемы и перспективы развития спортивных игр и единоборств в высших учебных заведениях : сб. ст. II междунар. электрон. науч. конф. / под ред. Ермакова С. С. Харьков ; Белгород ; Красноярск : Харьков. гос. акад. физ. культуры, 2006. С. 232–234.

Надійшла до редколегії 04.04.2018

УДК 351.74

В. Ю. ДЯЧУК,

студентка 5 курсу фінансово-правового факультету

Національного юридичного університету ім. Ярослава Мудрого

Науковий керівник:

Л. П. Коваленко, *доктор юридичних наук,*

професор кафедри адміністративного права та адміністративної діяльності

Національного юридичного університету ім. Ярослава Мудрого

МІЖНАРОДНІ СТАНДАРТИ ПІДГОТОВКИ КАДРІВ ДЛЯ ОРГАНІВ ПОЛІЦІЇ

Визначено важливість підготовки кадрів для органів поліції у процесі реформування системи правопорядку. Розглянуто основні міжнародні стандарти щодо підготовки та діяльності поліції, проаналізовано їх зміст.

Ключові слова: *належне кадрове забезпечення, міжнародні стандарти, поліція, реформування.*

Побудова Української держави як правової та демократичної на засадах забезпечення і зміцнення законності й правопорядку, дотримання прав і свобод громадян, передбачених Конституцією та законодавством, в тому числі, значною мірою залежить від діяльності поліції як державного озброєного органу виконавчої влади, який захищає життя, здоров'я, права і свободи громадян, інтереси суспільства і держави від протиправних посягань.

Від ефективної цього органу суттєво залежить стан правопорядку в цілому, охорона громадського порядку, боротьба зі злочинністю, захист прав і законних інтересів громадян.

Реформування органів внутрішніх справ України, відповідно до міжнародних стандартів правоохоронної діяльності, неможливе без якісної організації роботи з кадрами органів правопорядку. Саме якість кадрового забезпечення безпосередньо впливає на плинність кадрів в органах внутрішніх справ, підвищення в посаді, рівень забезпечення особистої безпеки під час виконання службових завдань [3, с. 165].

На службу до поліції повинні приймаються особи, які отримали середню або вищу освіту та пройшли підготовку в одній з поліцейських шкіл. Відповідно до розділу V «Реформа органів правопорядку» передбаченого в Коаліційній угоді, підготовка поліцейських має бути трирівнева і включати в себе кількомісячну загальну базову підготовку для комплектування початкових посад; спеціалізовану підготовку для комплектування посад середнього керівного складу та спеціалізованих посад кримінальної міліції на базі бакалавра; підготовку магістрів Академією поліції для комплектування посад вищого складу [3, с. 165].

Отже, належне кадрове забезпечення правоохоронних органів залежить в першу чергу від якості підготовки цих кадрів. Вона здійснюється у вищих навчальних закладах та науково-дослідних установах, які діють з метою створення належних умов для здобуття відповідного освітнього рівня та підготовки висококваліфікованих фахівців [4, с. 65].

У своїй діяльності вони мають дотримуватись та застосовувати міжнародні стандарти, які містяться у Конвенції про захист прав людини і основоположних свобод 1950 р., Конвенції проти катувань та інших жорстоких, нелюдських або таких, що принижують гідність, видів поводження і покарання 1984 р., Рекомендації Rec. (2001) 10 Комітету Міністрів державам-учасникам Ради Європи «Про Європейський кодекс поліцейської етики», Кодексі поведінки посадових осіб із підтримання правопорядку, Резолюції Парламентської Асамблеї Ради Європи № 690, Декларації про поліцію, Основоположних принципів застосування сили та вогнепальної зброї службовцями органів правопорядку 1990 р.

Так, Кодекс поведінки службовців органів правопорядку який був затверджений Резолюцією Генеральної Асамблеї ООН від 17 грудня 1979 року № 34/169, у статті 1

говорить, що службовці органів правопорядку повинні завжди виконувати обов'язки, покладені на них законом, служачи суспільству та захищаючи всіх людей від протиправних діянь, відповідно до високого рівня відповідальності, якої вимагає їх професія. Ці положення можна вважати першим міжнародно закріпленим фундаментом для розвитку поліції та співпраці цих органів між багатьма державами. Стаття 2 зазначає, що при виконанні своїх обов'язків службовці органів правопорядку повинні поважати і захищати людську гідність, підтримувати та захищати права людини стосовно всіх осіб [2].

Резолюція Парламентської Асамблеї Ради Європи № 690 (1979) «Про Декларацію про поліцію» говорить, що офіцер поліції повинен діяти чесно, неупереджено та гідно. Зокрема, він повинен утримуватися від будь-яких корупційних дій і рішуче виступати проти них. У п. 3 вказано, що офіцер поліції повинен отримати ретельну загальну підготовку, професійну підготовку та підвищення кваліфікації, а також відповідне навчання із соціальних проблем, демократичних свобод, прав людини й, зокрема, Європейської конвенції з прав людини [1, с. 116].

Рекомендація Res (2001) 10 Комітету Міністрів державам-учасникам Ради Європи «Про Європейський кодекс поліцейської етики», ухвалена Комітетом міністрів 19 вересня 2001 року на 765-му засіданні заступників міністрів, у розділі IV «Організаційні структури поліції», містить норми щодо підготовки персоналу поліції. Так, поліцейські тренінги, які повинні ґрунтуватися на фундаментальних цінностях демократії, верховенства права та захисту прав людини, повинні розроблятися у відповідності з цілями поліції, вони повинні бути максимально відкритими перед суспільством. Бажано, щоб за загальним початковим тренінгом слідували заходи з підвищення кваліфікації під час роботи через регулярні проміжки часу, та тренінги для спеціалістів, менеджменту та керівництва, коли це необхідно. Практичні заняття із застосування сили та обмежень у зв'язку з принципами прав людини, зокрема Європейської конвенції з прав людини та її судової практики, повинні бути включені в поліцейські тренінги на всіх рівнях. Вони повинні повністю враховувати необхідність кинути виклик і боротися з расизмом та ксенофобією.

Отже, сьогодні розроблено ряд міжнародних стандартів щодо підготовки та діяльності органів поліції, головним завданням у цій сфері є модернізація, поліпшення та трансформація самого процесу професійної підготовки поліцейських відповідно до вимог міжнародних стандартів, а саме до Загальної Декларації прав людини, Європейського кодексу поліцейської етики, Європейської конвенції з прав людини, доктринальних положень Лісабонської стратегії

Урахування вказаних стандартів і їх подальше впровадження в національне законодавство є важливою гарантією забезпечення прав і свобод людини та громадянина.

Список бібліографічних посилань

1. Власенко Д. В. Міжнародно-правове регулювання і стандарти діяльності органів поліції. *Науковий вісник Херсонського державного університету. Серія: «Юридичні науки»*. 2016. Вип. 4. С. 114–117.
2. Ільницький В. О. Міжнародний досвід правового регулювання адміністративно-процесуальної діяльності поліції. *Вісник Харківського національного університету ім. В. Н. Каразіна. Серія: «Право»*. 2015. № 1151, вип. 20. С. 245–247.
3. Криштанович М. Ф. До питання про завдання і напрями сучасного реформування органів внутрішніх справ України. *Ефективність державного управління*. 2015. Вип. 42. С. 162–168.
4. Рудой К. М. Кадрове забезпечення органів внутрішніх справ України як суб'єктів міжнародної безпеки. *Правова держава*. 2015. № 20. С. 62–68.

Надійшла до редколегії 01.04.2018

УДК 351.741+614.8

М. В. КОВБАСА,

курсант 2 курсу факультету підготовки фахівців для органів досудового розслідування
Дніпропетровського державного університету внутрішніх справ

Науковий керівник:

В. Д. Поливанюк, кандидат юридичних наук, доцент,
старший викладач кафедри тактико-спеціальної підготовки
факультету підготовки фахівців для органів досудового розслідування
Дніпропетровського державного університету внутрішніх справ

ОСНОВНІ НЕДОЛІКИ МЕДИКО-ТАКТИЧНОЇ ПІДГОТОВКИ ПРАВООХОРОНЦІВ

Розглянуто проблемні питання щодо недоліків медико-тактичної підготовки правоохоронців, а також проаналізовано основні підходи до вирішення цього питання.

Ключові слова: домедична допомога, поранений, тактична медицина, травма.

На сьогоднішній день, вчасне та ефективне надання медичної допомоги потерпілим в період збройних конфліктів є ключовим завданням щодо медичного забезпечення працівників Національної поліції України. Події, що відбуваються в Україні за останні роки в рази підтверджує актуальність даного питання.

Надання домедичної допомоги (далі – ДМД) при виконанні службових і бойових завдань є головною запорукою врятування життя пораненому.

Тому, введення такого розділу як «Тактична медицина», що входить до складу навчальної дисципліни «Тактико-спеціальна підготовка» на кафедрі Тактико-спеціальної підготовки Дніпропетровського державного університету внутрішніх справ стало актуальним питанням щодо підготовки кваліфікованого поліцейського.

Даний розділ включає в себе такі теми як: «Поняття про першу допомогу та її обсяги», «Пріоритети при наданні допомоги», «Дихальні шляхи та контроль дихання», «Серцево-судинна система людини», «Типи поранень» тощо, в яких передбачено надання допомоги не тільки третім особам, але й можливість надати домедичну допомогу самому собі.

Тактична медицина – це надання медичної допомоги під час військових дій. Вона враховує той факт, що місце і обставини в яких надається допомога під час бойових дій, принципово відрізняються від звичних лікарень, карети швидкої допомоги або, навіть, тротуару серед міста.

Програма вивчення дисципліни «Тактична медицина» складається з двох частин – теоретичної підготовки та практичної підготовки.

Теоретична підготовка є основою для проведення практичних занять і вона підкріплена практичними заняттями з використанням засобів сучасної тактичної аптечки з надання першої допомоги в зонах обстрілу та укриття, способам евакуації поранених.

Під час проведення практичних занять особливу увагу звертають на виконання вправ з надання долікарської допомоги. Критичним моментом для виживання тут є фактор часу. Існує поняття «золотої години» – часу, необхідного для того, щоб пораненому почав надаватися необхідний обсяг лікарської допомоги. Тобто швидка евакуація з поля бою в польовий чи спеціалізований госпіталь має вирішальне значення для порятунку поранених [1].

Щоб правоохоронець навчився правильно надавати якісну ДМД, він повинен не тільки вміти надавати цю допомогу, а ще і знати основні причини смертей в результаті бойових дій:

31 % – проникаюча травма голови;

25 % – травма тулуба, що не підлягає лікуванню за допомогою хірургічного втручання;

10 % – травма, що потенційно підлягає лікуванню за допомогою хірургічного втручання;

9 % – крововтрата внаслідок ран після відриву кінцівок;

7 % – травма, що нівечить, отримана внаслідок вибуху;

5 % – напружений пневмоторакс;

1 % – проблеми з дихальними шляхами;

менше 5 % – смерть від ран після евакуації до медичної установи, переважно пов'язана з інфекціями і ускладненнями від шоку.

З усіх потенційно можливих причин смерті до 90 % з перерахованих можна було уникнути простим застосуванням джгута при кровотечі з кінцівок, швидкого лікування напруженого пневмотораксу і створення прохідності дихальних шляхів [2].

Про недоліки надання медичної допомоги на полі бою та на ранніх етапах медичної евакуації опосередковано свідчить низьке співвідношення безповоротних і санітарних втрат. За даними війн другої половини ХХ ст. – початку ХХІ ст., середнє співвідношення безповоротних втрат до санітарних становить близько 1:9. На початку проведення АТО це співвідношення було близько 1:3,5, що свідчило про високі показники смертності серед тяжкопоранених, які не потрапляли на етапи медичної евакуації або в заклади охорони здоров'я. Крім того, за даними аналізу сучасних збройних конфліктів, відсоток тяжких і вкрай тяжких поранених у структурі санітарних втрат становить 20–70 % залежно від виду зброї, тоді як на початку проведення АТО така категорія поранених складала лише близько 10 %. Недораховані 10–60 % перейшли в категорію загиблих у зв'язку з ненаданням якісної домедичної допомоги [3].

Вище зазначені дані вказують нам на суттєву необхідність наявності санітарних інструкторів у бойових підрозділах, а також знання працівниками правоохоронних органів основам тактичної медицини.

Отже, сутність заходів тактичної медицини полягає в забезпеченні зберегти життя пораненому до моменту надходження його в медичний заклад. Для цього кожний поліцейський повинен чітко знати такі речі:

- поранення, які складають загрозу життю людини;
- час, через який може настати летальний випадок;
- основні причини смертей в результаті бойових дій;
- алгоритм дій з надання допомоги (самопомочі) для збереження життя пораненому.

Перш за все, працівники підрозділів Національної поліції мають бути впевнені у кваліфікації своїх товаришів і самі повинні знати, уміти та бути готовими надати першу допомогу, коли вона знадобиться. Підсумовуючи варто вказати на те, що правоохоронець є небезпечним як для себе так і для своїх товаришів, у тому випадку, якщо він не наділений відповідними знаннями тактичної медицини.

Список бібліографічних посилань

1. Медицина тактична // Одеський обласний центр патріотичного виховання та організації дозвілля дітей та молоді : сайт. URL: <http://www.patr1ot.od.ua/medicina-taktichna/> (дата звернення: 23.04.2018).

2. Домедична допомога в умовах бойових дій : метод. посіб. / В. Д. Юрченко, В. О. Крилюк, А. А. Гудима та ін. Київ : Вид. Середняк Т. К., 2014. 80 с.

3. Eastridge B. J., Hardin M., Cantrell J. et al. Died of Wounds on the Battlefield: Causation and Implications for Improving Combat Casualty Care. *J. Trauma*. 2011. Vol. 71 (Suppl. 1). S. 4–8. DOI: <https://doi.org/10.1097/TA.0b013e318221147b>.

4. Стандарт підготовки І-СТ-3: Підготовка військовослужбовця з тактичної медицини. Вид. 2-ге. Київ : Леся, 2015. 148 с.

Надійшла до редколегії 27.04.2018

УДК 351.741:796(477)

Д. С. НАЗАРЕНКО,

курсант 1 курсу Луганського державного університету внутрішніх справ
імені Е. О. Дідоренка

Науковий керівник:

В. О. Копилов, доцент, завідувач кафедри тактичної-спеціальної та фізичної підготовки
факультету підготовки фахівців для підрозділів Національної поліції України
Луганського державного університету внутрішніх справ імені Е. О. Дідоренка

ІНДИВІДУАЛІЗАЦІЯ СПЕЦІАЛЬНОЇ ФІЗИЧНОЇ ПІДГОТОВКИ КУРСАНТІВ ЯК ЕФЕКТИВНИЙ КОМПОНЕНТ ПРОФЕСІЙНОЇ ГОТОВНОСТІ МАЙБУТНЬОГО ПОЛІЦЕЙСЬКОГО

*Розглянуто систему підготовки майбутніх працівників Національної поліції.
На основі проаналізованої інформації розглянуто усвідомлення
правоохоронцями місця й ролі фізичного виховання в системі професійної
підготовки майбутніх офіцерів поліції.*

Ключові слова: *готовність, компетентність, вузівський рівень.*

Готовність працівників поліції до професійної діяльності здебільше залежить від рівня підготовки, яку вони отримують під час навчання у вищих навчальних закладах системи МВС, оскільки вища освіта є суттєвим фундаментом подальшого професійного шляху особи, який постійно слід удосконалювати і підвищувати. Саме від цього залежить подальший професійний шлях поліцейського.

Питання підготовки фахівців органів внутрішніх справ є пріоритетним у сучасних умовах. Особа може бути компетентною у своїй сфері, але не готова на високому професійному рівні виконувати професійні обов'язки. Готовність, безумовно, пов'язана із компетентністю та взаємообумовлює її. Тому, вважаємо, що є необхідним комплексне поєднання теоретичного і практичного навчання для формування та розвитку у курсанта професійно-психологічної готовності до правоохоронної діяльності [5; с. 191].

Поліція як державний орган виконує комплекс специфічних завдань щодо забезпечення безпеки громадян, захищає їх права і свободи, забезпечує громадський порядок тощо. Згідно зі ст. 42 ЗУ «Про національну поліцію» поліція під час виконання своїх повноважень уповноважена застосовувати фізичний вплив (силу), спеціальні засоби, вогнепальну зброю [1]. Як свідчить статистика роботи поліцейських у нашому суспільстві, на жаль, непоодинокими є випадки злочинних та хуліганських посягань на громадян, правоохоронців, явища групової злочинності тощо. Тому важливими питаннями також є забезпечення особистої безпеки працівників поліції.

Задля протидії таким правопорушенням, ефективного виконання повноважень майбутні офіцери-правоохоронці повинні бути серйозно підготовлені до різних екстремальних професійних та життєвих ситуацій як з точки зору загальної фізичної, психологічної та тактичної підготовки, так і щодо застосування конкретних засобів фізичного впливу, спецзасобів, вогнепальної зброї [4, с. 4]. У відомчих навчальних закладах ставляться серйозні вимоги до методики викладання проведення практичних занять із курсантами. Підвищення якості навчального процесу з дисципліни «Спеціальна фізична підготовка» у вищих навчальних закладах МВС України вимагає від фахівців пошуку і впровадження ефективних методик і технологій розвитку спеціальних фізичних якостей, навчання техніки рукопашного бою, що сприяють досягненню високого професійного рівня курсантів [2, с. 13].

Однак процес навчання і тренування повинен будуватись при повному врахуванні особливостей кожного курсанта. Одне і теж саме навантаження може бути під силу одному курсанту і непосильним для іншого. Будь-яке завдання повинно бути важким, але в той же час і доступним. При визначенні викладачем ступеня навантаження чи проблемності завдання необхідно керуватися індивідуальними особливостями курсанта, його самопочуттям у даний момент, станом тренуваності і поставленими перед ним завданнями.

Найбільшого ефекту у процесі навчання вдається досягти в тому випадку, коли не тільки завдання, навантаження, але й різні засоби, методи і форми заняття підбираються викладачем у відповідності індивідуальним особливостям курсантів [3, с. 63–64].

Саме при індивідуальному підході є можливість якнайповніше реалізувати комплекс психолого-педагогічних умов для удосконалення професійної підготовки курсантів:

- враховуються особливості психологічної готовності курсанта до засвоєння конкретного прийому;

- покращується мотивація мети занять;

- успішніше засвоюються тактико-технічні дії при захисті чи затримання правопорушника;

- відбувається комплексний вплив на формування спеціальної фізичної підготовки;

- підбирається індивідуальна методика навчання та виконання курсантом прийомів (згідно з анатомічними особливостями організму, психологічного стану курсанта тощо).

Серед основних форм індивідуалізації можна виділити роботу в малих та мікрогрупах, роботу курсантів у парах, індивідуальну роботу «викладач – курсант». На нашу думку, вказані підходи нададуть змогу підвищити якість не тільки навчального процесу, але й головне – ефективність підготовки майбутнього фахівця-поліцейського.

Список бібліографічних посилань

1. Про Національну поліцію : закон України від 02.07.2015 № 580-VIII // База даних «Законодавство України» / Верховна Рада України. URL: <http://zakon.rada.gov.ua/laws/show/580-19> (дата звернення: 19.04.2018).

2. Данильченко В. А. Формування техніки рукопашного бою в процесі спеціальної фізичної підготовки курсантів вищих навчальних закладів МВС України : автореф. дис. ... канд. наук з фіз. виховання і спорту : 24.00.02. Київ, 2015. 24 с.

3. Заярін Г. О. Загальна спеціальна фізична підготовка працівників міліції : підручник. Донецьк : ДІВС, 2002. 304 с.

4. Логачов М. Г. Психологічна підготовка особового складу спеціальних підрозділів ОВС до дій в екстремальних ситуаціях : автореф. дис. ... канд. психол. наук : 19.00.06. Харків, 2001. 17 с.

5. Пасько О. Система підготовки майбутніх працівників для Національної поліції. *Національний юридический журнал: теорія и практика*. 2016. Октябрь. С. 191–194. URL: <http://www.jurnaluljuridic.in.ua/archive/2016/5/43.pdf> (дата звернення: 19.04.2018).

Надійшла до редколегії 20.04.2018

УДК 378.14+623.55

В. В. РЕЦ,

курсант I курсу факультету підготовки фахівців для органів досудового розслідування Дніпропетровського державного університету внутрішніх справ

Науковий керівник:

Р. Г. Валєєв, кандидат педагогічних наук,

старший викладач кафедри тактико-спеціальної підготовки

Дніпропетровського державного університету внутрішніх справ

РОЛЬ ЗАНЯТЬ З ВОГНЕВОЇ ПІДГОТОВКИ У ПРОФЕСІЙНІЙ ПІДГОТОВЦІ МАЙБУТНІХ ПОЛІЦЕЙСЬКИХ

Підкреслено роль занять з дисципліни «вогнева підготовка» у професійній підготовці майбутніх поліцейських, аналізуючи окремі форми та напрями її вдосконалення у сучасних умовах.

Ключові слова: *вогнева підготовка, професійна підготовка поліцейських.*

Національна поліція України – це центральний орган виконавчої влади, який служить суспільству шляхом забезпечення охорони прав і свобод людини, протидії злочинності,

підтримання публічної безпеки і порядку. Подана дефініція визначена в Законі України «Про Національну поліцію» і вона визначає основне призначення правоохоронного органу [1], виконання якого вкрай важливе для сучасного переламного етапу історії України.

Питання рівня професійної підготовки та, як наслідок, кваліфікації майбутнього поліцейського, його компетентності залежить в першу чергу від рівня засвоєння ним таких споріднених спеціалізованих дисциплін, як тактико-спеціальна підготовка, вогнева підготовка та спеціальна фізична підготовка. Сьогодні підрозділи Національної поліції потребують кваліфікованих кадрів, які на високому рівні засвоїли навчальні дисципліни, серед яких чільне місце посідає вогнева підготовка. Потреба практичних підрозділів у якісній первинній підготовці поліцейських зумовлює необхідність удосконалення навчальних методик.

Сьогодні питання вогневої підготовки правоохоронців набуло додаткової актуальності. Ускладнення криміногенної ситуації, нестабільна ситуація на Сході України, посилення боротьби зі злочинністю та інтенсифікація заходів з охорони публічного порядку призвели до посилення опору кримінального елемента правоохоронним органам. Зокрема, все частіше мають місце збройні напади та опори поліцейським, що загрожують їхньому життю та здоров'ю. За свідченням Департаменту комунікації НПУ, як передає офіційне видання «Слово і діло»: «З моменту створення Національної поліції України при виконанні службових обов'язків отримали поранення 1197 поліцейських, з них 38 – у зоні проведення АТО на Донбасі, 24 працівника загинули, з них 4 – в зоні АТО» [5].

Питання вдосконалення форм і методів вогневої підготовки серед курсантів є актуальним, тому що наголошує на вмінні правильно застосовувати вогнепальну зброю. Крім того, такі навички можна вважати гарантом особистої безпеки поліцейського.

Метою дослідження є визначення ролі вогневої підготовки у професійній підготовці майбутніх поліцейських і, як наслідок, переваг якісного засвоєння матеріалу з цієї дисципліни.

Безперечно, курсант повинен не тільки влучно стріляти, правильно та досконало виконувати нормативи, але й знати правові засади зберігання і носіння, використання і застосування зброї, матеріальну частину як пістолета, так і іншого виду зброї, що стоїть на озброєнні Національної поліції. Тільки комплексні і повні знання нададуть поліцейському можливість швидко реагувати, точно та правильно готуватись до застосування зброї, попереджати про це, використовувати та застосовувати зброю у виняткових випадках, а також надавати допомогу постраждалим. Тому Міністерством внутрішніх справ та Національною поліцією прийнято низку нормативно-правових актів, які регламентують зміст вогневої підготовки: ст. 43, 46 Закону України «Про Національну поліцію», «Інструкція із заходів безпеки при поводженні із вогнепальною зброєю», затверджена наказом МВС України від 01.02.2016 № 70; «Курс стрільб зі стрілецької зброї для рядового та начальницького складу органів внутрішніх справ...», затверджений наказом МВС України від 07.09.2011 тощо.

Згідно зазначеної Інструкції, «...вогнепальна зброя закріплюється за поліцейським, який склав Присягу на вірність Українському народові, завершив навчання у закладі (установі) та/або пройшов первинну професійну підготовку і направлений для подальшого проходження служби, а також склав заліки із знання матеріальної частини зброї, порядку і правил її застосування, заходів безпеки при поводженні з нею, виконав норматив з вогневої підготовки та вправу зі стрільби» [2]. Витяг із такого наказу є підтвердженням необхідності цих спеціалізованих знань.

Особливістю вогневої підготовки як спеціалізованої дисципліни є те, що вона потребує розвиненої матеріально-технічної бази та максимально ефективного використання навчального часу. Саме тому такі заняття потребують розробки методів, прийомів і технологій подання матеріалу, а також раціонального розподілу часу для охоплення увагою всіх курсантів і забезпечення неперервності їх знань, системності набутих навичок. Хибним є твердження, що відмінно навчений боєць відмінно стрілятиме і через рік або інший певний

проміжок часу без підготовки. Вогнева потребує систематичної тренуваності [6]. За відсутності цього аспекту у бійця значно погіршується результативність. Тут спрацьовує суто психологічний фактор: дії, на перший погляд впевненого і відмінно підготовленого бійця, стають менш точними; виникає підвищена напруга свідомого контролю над технікою роботи; з'являються та збільшуються неточності тощо [4].

На нашу думку, вогнева підготовка має бути однією з основних дисциплін підготовки поліцейського, заняття з якої мають проводитися не рідше, ніж два-три рази на тиждень. Лише таким чином буде створена можливість систематизувати отримані теоретичні знання та, найголовніше, висунути на перший план регулярну практику, зокрема, стрільби. Дисципліна повинна розвивати:

- вміння швидко приймати рішення і діяти в екстремальній ситуації;
- навички швидкої підготовки до стрільби;
- впевненість у собі, врівноваженість, витримку, вміння контролювати свої емоції, дисциплінованість;
- вміння правильно діяти у складних ситуаціях і раціонально їх вирішувати тощо.

Отже, вогнева підготовка відіграє вагомий роль у професійній підготовці майбутніх фахівців, тому що дисципліна фактично формує поліцейського, закладаючи фундамент його компетентності.

Список бібліографічних посилань

1. Про Національну поліцію : закон України від 02.07.2015 № 580-VIII. *Відомості Верховної Ради України*. 2015. № 40–41. Ст. 379.
2. Інструкція із заходів безпеки при поводженні із вогнепальною зброєю : затверджена наказом Міністерства внутрішніх справ України від 01.02.2016 № 70 // База даних «Законодавство України» / Верховна Рада України. URL: <http://zakon.rada.gov.ua/laws/show/z0250-16> (дата звернення: 06.04.2018).
3. Бандурка О.М. Юридична деонтологія : навч. посіб. / О. М. Бандурка, О. Ф. Скакун. Харків : Вид-во НУВС, 2002. 336 с.
4. Огневая подготовка: пути повышения профессионального мастерства / под ред. Г. Н. Будагьянца. Луганск : РИО ЛАВД, 2005. 497 с.
5. З'ясувалося, скільки поліцейських загинуло в Україні: статистика // Слово і діло : аналіт. портал. 22.01.2018. URL: <https://www.slovoidilo.ua/2018/01/22/novyna/pravo/zyasuvolosya-skilky-policejskyyh-zahynulo-ukrayini> (дата звернення: 06.04.2018).
6. Трегубов Т. В. Вогнева підготовка – складова професійної компетентності майбутніх офіцерів. *Науковий вісник МДУ ім. В. О. Сухомлинського*. 2014. Вип. 1.30. С. 178–190.

Надійшла до редколегії 17.04.2018

УДК 796:351.74

Д. О. РИЖАКОВА,

курсант 2 курсу факультету № 1 Донецького юридичного інституту МВС України

Науковий керівник:

О. П. Цуркан, викладач кафедри спеціальних дисциплін та фізичного виховання факультету № 1 Донецького юридичного інституту МВС України

АКТУАЛЬНІ ПРОБЛЕМИ ФІЗИЧНОЇ ПІДГОТОВКИ ПРАЦІВНИКІВ ПОЛІЦІЇ

Розглянуто актуальні проблеми та шляхи удосконалення фізичної підготовки працівників Національної поліції. Проаналізовано вітчизняний і зарубіжний досвід організації та проведення фізичної підготовки поліцейських.

Ключові слова: поліція, Національна поліція України, фізична підготовка, примус, безпека, професійна підготовка.

У кожній країні існує своя унікальна система підготовки фахівців для підрозділів поліції, формування якої відбувалось історично під впливом багатьох чинників. Ряди поліції розвинених країн поповнюються лише висококваліфіковані, фізично, теоретично та морально підготовлені спеціалісти, що пройшли відповідне навчання або курси на випробування.

Ряд праць було присвячено даній тематиці з боку як науковців, так і провідних спеціалістів. Зокрема слід відзначити напрацювання М. І. Ануфрієва, С. Є. Бутова, В. А. Дідковського, О. В. Кузенкова, С. В. Буряка та інших. Однак, слід зауважити, що провідним державним органом у даному напрямку, що залишає за собою право визначати, затверджувати та вирішувати вимоги щодо фізичної підготовки працівників поліції є Міністерство внутрішніх справ України.

Необхідно зазначити, що головне місце в Міністерстві внутрішніх справ посідає саме Національна поліція України, яка відіграє провідну роль у загальнодержавній системі забезпечення охорони прав людини, зміцнення порядку і законності, захисту суспільства та держави загалом. Тому успіхи у фізичній підготовці є важливим чинником для вирішення завдань, покладених на поліцейського.

Згідно зі ст. 6 розділу I наказу Міністерства внутрішніх справ України від 26 січня 2016 року № 50 «Про затвердження Положення про організацію службової підготовки працівників Національної поліції України», фізична підготовка – це комплекс заходів спрямований на формування та вдосконалення рухомих умінь і навичок, розвиток фізичних якостей та здібностей поліцейського з урахуванням особливостей його професійної діяльності [1].

А на сучасному етапі реформування поліції України, однією із важливих вимог до майбутніх поліцейських є проведення швидкої та якісної перевірки фізичного рівню. Кандидати мають змогу проявити себе у якості майбутнього правоохоронця, як сильні, фізично загартовані та тактично підготовлені. Осіб з найкращими результатами рекомендовано до зарахування. На сьогоднішній день немає досконалої програми відбору працівників поліції, яка б 100 % гарантувала прозорий та якісний підхід кожної особи, за допомогою яких в майбутньому служба поліцейського буде направлена саме на боротьбу зі злочинністю, забезпеченню публічної безпеки та порядку.

Перевірка стану здоров'я діючих працівників щорічно під час служби в Національній поліції України є також особливо важливою. Для виконання своїх професійних обов'язків, кожен поліцейський має бути фізично розвиненим та підтягнутим, сильним та фізично загартованим, витримувати тривале фізичне навантаження і обов'язково володіти різними прийомами, необхідних, як для захисту життя та здоров'я громадян, так і безпосередньо поліцейського. Саме тому значне місце в діяльності працівника поліції посідає фізична підготовка.

Щоденно стикаючись з різними службовими ситуаціями поліцейському іноді необхідно проявити свої фізичні вміння, знання та навички, використовуючи які він може законно та відповідно до створеної загрози застосувати фізичну силу, наприклад прийоми боротьби чи рукопашного бою тощо. Поліцейський ні в якому разі не повинен порушувати права людини, завдавати безпідставно тілесних ушкоджень, посилаючись на свій емоційний стан, а навпаки контролювати та розуміти, що відбувається та визначити рівень ситуації. Для цього необхідно розраховувати свої сили, знати та точно дотримуватися вимог діючого законодавства, проаналізувати та визначити чи є дані дії актуальними, інакше кажучи законно, необхідно, пропорційно та ефективно застосовувати даний поліцейський захід, що зазначено у ст.29 Закону України «Про Національну поліцію» [2].

Сучасна структура підготовки підрозділів поліції Сполучених штатів Америки вражає своїм розвитком не тільки в теоретичних знаннях та освіченості, а й в фізичному рівні. Поліцейські здійснюють своє навчання в так званих Академіях. Службову підготовку здійснюють не тільки державні центри підготовки, а й приватні. Вимоги до кандидатів є

досить високими, адже ця професія в штатах є високопрестижною та високооплачуваною. А наприклад, підготовка співробітників ФБР відбувається дуже жорстко. В програмі наявні такі вимоги:

- максимальна кількість присідань в одну хвилину;
- спринтерський біг на 300 метрів;
- максимальна кількість віджимань в упорі;
- біг на 1,5 милі [3].

Якщо кандидат не зміг набрати потрібні бали з першого разу, він має право здавати тест ще два рази: через 60–90 днів після першої спроби і через 90–120 днів після другої спроби. Якщо ж кандидат не здав тест після третьої спроби, то він відсторонюється від участі в конкурсі і не зможе в майбутньому стати спеціальним агентом ФБР [3].

Натомість в Україні, за значний час дії реформи Національної поліції, одночасно з етапами відбору, постають такі проблемні питання, як визначення фізичного рівня діючих працівників. Законодавство України передбачає важливість перевірки рівня службової підготовленості кожного поліцейського, підрозділів та органів (закладів, установ) в цілому за допомогою цільових та контрольних перевірок. Також слід звернути увагу на те, що службова підготовка фахівців для підрозділів Національної поліції України здійснюється для забезпечення їх здатності виконувати головні завдання з охорони прав і свобод людини, забезпечення публічного (громадського) порядку та найголовніше – безпеки. А провідну роль у здійсненні своєчасної перевірки та належного контролю мають керівники органу (закладу) Національної поліції та керівники підрозділів. Відтак кожному безпосередньому керівнику підрозділу слід привертати велику увагу на фізичний стан кожного працівника, для подальшого уникнення проблемних ситуацій пов'язані з неналежним виконанням поліцейським своїх повноважень.

Саме тому було б доцільно запровадити на законодавчому рівні окрему програму для вступників у ряди Національної поліції з більш вимогливими фізичними нормативами та зазначеним часом на їх виконання. Розробити вправи, які дійсно будуть показувати фізичний рівень кожного кандидата. Задля того, щоб кожен майбутній правоохоронець належно виконував повноваження покладених на нього законом.

Список бібліографічних посилань

1. Про затвердження Положення про організацію службової підготовки працівників Національної поліції України : наказ МВС України від 26.01.2016 № 50 // База даних «Законодавство України» / Верховна Рада України. URL: <http://zakon.rada.gov.ua/go/z0260-16> (дата звернення: 22.03.2018).

2. Про Національну поліцію : закон України від 02.07.2015 № 580-VIII // База даних «Законодавство України» / Верховна Рада України. URL: <http://zakon.rada.gov.ua/laws/show/580-19> (дата звернення: 22.03.2018).

3. Савченко А. Система підготовки поліцейських у США // Національна громадська платформа «Реформуємо МВС: прозорість та відповідальність» : сайт. 24.07.2015. URL: <http://police-reform.org/index.php?id=1437755035> (дата звернення: 23.03.2018).

Надійшла до редколегії 16.04.2018

УДК 796.05(477)

В. Ю. СУХОМЛИН,

курсант 4 курса факультета № 1

Харьковского национального университета внутренних дел

Научный руководитель:

О. А. Ярещенко, кандидат наук по физическому воспитанию и спорту, доцент,

доцент кафедры специальной физической подготовки факультета № 2

Харьковского национального университета внутренних дел

ПРИНЦИПЫ РАЗРАБОТКИ КЛАССИФИКАЦИИ ТАКТИКИ ВЕДЕНИЯ СПОРТИВНОГО ПОЕДИНКА В ТАЙСКОМ БОКСЕ

С целью решения проблемы разработки принципов классификации тактики ведения спортивного поединка в тайском боксе и построения основ учебно-тренировочного процесса в направлении формирования тактических умений тайбоксеров на начальном этапе их подготовки, путём научного обобщения тренерского опыта подготовки спортсменов и соответствующей соревновательной практики предложены принципы разработки классификации тактики ведения спортивного поединка, а также выявлены базовые основы методики построения в соответствии с ними учебно-тренировочного процесса в направлении формирования тактических умений уже на начальном этапе подготовки тайбоксеров.

Ключевые слова: учебно-тренировочный процесс, принципы разработки классификации тактики, формирование тактических умений, защитно-атакующие действия в тайском боксе.

Постоянное повышение уровня спортивных достижений и обострение спортивной конкуренции на международной арене ставят перед тренерским составом задачу интенсивной разработки целенаправленной подготовки тайбоксеров путем поиска наиболее эффективных форм, средств и методов учебно-тренировочного процесса.

Постановка проблемы и анализ публикаций. Одной из главных проблем в тренировочном процессе тайбоксеров сегодня является повышение уровня их тактической подготовки. На данное обстоятельство, в частности, указывается в работах таких авторов как Константинов Д. В., Коц М. В., Кушниренко Р. О., Лукин Б. П. Между тем на тактическую подготовку тайбоксеров отводится менее третьей части всего учебно-тренировочного процесса. Данная ситуация приводит к снижению эффективности действий спортсмена во время поединка и нерациональному расходованию энергии. Основную долю времени занятий тренеры тайского бокса отводят на физическую и техническую подготовку своих воспитанников, забывая о том, что технические действия в тайском боксе тесно связаны с тактическими. Особенно остро данная проблема прослеживается в ходе тренировки юных спортсменов на этапах их начальной подготовки.

Цель исследования: на основе анализа научно-методической литературы и обобщения передового практического тренерского опыта выделить принципы классификации тактики ведения спортивного поединка в тайском боксе и разработать основы построения учебно-тренировочного процесса в направлении формирования тактических умений у тайбоксеров уже на начальном этапе их подготовки.

Изложение основного материала. В тактике спортивного поединка в тайском боксе как и в других видах единоборств следует различать три ее вида:

- 1) тактику подготовки атакующих действий,
- 2) тактику ведения поединка в целом,
- 3) тактику участия в соревнованиях.

Каждый из данных видов тактики решает специфические задачи соответствующими средствами. Нужно признать то, что по уровню разработанности классификации тактики

значительно уступает классификации техники. Объективной причиной этого является чрезвычайная сложность систематизации тактических средств, которые используются спортсменами для решения нередко противоположных задач в поединках с различными соперниками, на разных этапах данного поединка, а также в ходе того или иного соревнования.

Как показывает анализ специальной литературы и современного соревновательного опыта, наиболее разработанный в единоборствах вид тактики – это подготовка атакующих действий, которая оперирует такими понятиями, как маневрирование, вызов, провокация, двойная провокация. Анализ указанных тактических средств позволил сделать вывод о возможности их классифицирования. Тактические средства, наиболее целесообразные к использованию в отдельном поединке или в соревновании в целом к настоящему времени не только в тайском боксе, но и в единоборствах вообще в достаточной мере не систематизированы и не конкретизированы.

Фактически тактика ведения поединка представлена лишь наиболее общими рекомендациями:

- 1) правильно распределять силы,
- 2) сохранять оптимальную дистанцию,
- 3) навязывать силовой или темповой бой.

Тактика участия в соревнованиях также ограничивается рекомендациями о необходимости разработки технико-тактических новинок и маскировки уровня собственной подготовленности, подчеркивается необходимость подбора разных видов ведения спортивного поединка с различными соперниками. Однако указанные рекомендации можно рассматривать лишь как подходы к разработке соответствующей классификации, но не как сами классификацию.

Трудность разработки классификации принципов тактики ведения спортивного поединка в тайском боксе осложняется еще и необходимостью учитывать изменения в характере соревновательной деятельности спортсменов по мере их приближения к финальной части соревнований. Это вызывается тем, что в предварительных поединках менее подготовленные спортсмены выбывают, а оставшиеся по уровню технико-тактической подготовленности сближаются. В результате в финале спортсмены избирают, как правило, активно-выжидательную форму ведения поединков. Следует указать также, что разработанные тактические новинки квалифицированные спортсмены держат, как правило, «в секрете» и используют их лишь в особых случаях при крайней необходимости.

Было подмечено, что квалифицированные спортсмены тайского бокса, в независимости от принадлежности к какому-либо стилю, в поединке используют в различных сочетаниях практически все его формы: активно-наступательную, активно-выжидательную и защитную. В результате анализа научной литературы и опыта лучших тренеров нами были определены следующие основные принципы тактики ведения спортивного поединка в тайском боксе:

- определение уровня спортивной подготовленности противника;
- маскировка уровня собственной подготовленности;
- введение противника в заблуждение (маскировка собственных намерений);
- провоцирование противника на принятие неадекватных решений и соответственно неадекватных атакующих и защитных действий;
- реализация заранее разработанной тактики конкретных поединков и соревнований в целом;
- реализация заранее подготовленных технико-тактических новинок против соперников, известных по прошлым поединкам.

Для решения задач, вытекающих из указанных выше принципов ведения спортивного поединка в тайском боксе тренер должен подбирать соответствующие тактические средства. К таковым, по нашему мнению, в первую очередь, можно отнести следующие:

- разведка боем (маневрирование в сочетании с ложными атакующими и защитными действиями);

- маневрирование с целью занятия наиболее выгодного положения в ринге;
- манипулирование положениями рук и туловища, способами передвижений и смены стоек;
- прессинг, вызовы, провокации, клинчевание, варьирование темпа ведения поединка, использование участков ринга (центра, края или угла);
- использование тактических и технических средств нападения и защиты в виде комбинаций.

Подводя итоги исследования, заметим, что задачи построения эффективной учебно-тренировочного процесса тактической подготовки атакующего или защитного действия, проведения поединка в целом и участия в соревнованиях являются различными по своей сложности и значению. Тем не менее, каждая из них может быть успешно решена соответствующими тактическими средствами. По нашему мнению, из методических приемов обучения тактическим действиям наиболее рациональным и эффективным является упражнение с партнером. В частности, оптимальной формой организации процесса тренировки в данном направлении являются тренировочные бои. При этом, с одной стороны, спортсменам должны ставиться конкретные и понятные задачи, направленные на совершенствование определенного тактического действия, а, с другой, должно соблюдаться условие неопределенности в действиях обоих партнеров.

Выводы. Проведенный анализ литературы, а также опыта тренеров, специализирующихся на подготовке тайбоксеров, включая соревновательную деятельность позволил выявить базовые основы построения учебно-тренировочного процесса в соответствии с предложенными нами принципами разработки классификации тактических умений у тайбоксеров на начальном этапе их подготовки. По мнению тренеров тайского бокса, указанных выше, при построении такого рода процесса необходимо обязательно учитывать разновидности тактических действий, их тесную связь с техническими действиями. Кроме того, указанные аспекты должны сочетаться при постановке индивидуальных тренировочных задач и в ходе моделирования ситуаций максимально приближенных к поединку.

Список библиографических ссылок

1. Константинов Д. В. Біомеханічні характеристики ударної техніки рук спортсменів, які спеціалізуються в тайському боксі // Сучасні підходи удосконалення спеціальної фізичної підготовки правоохоронців МВС України : зб. тез наук.-метод. семінару. Харків : Аккад. ВВ МВС України, 2011. С. 42–46.
2. Коц М. В. Методические основы тактикекой подготовки начинающих боксеров // Актуальні проблеми розвитку традиційних і східних єдиноборств : зб. наук. пр. ІХ міжнар. наук.-метод. конф. Харків : Нац. акад. Нац. гвардії України, 2015. Вип. 9. С. 18–20.
3. Кушніренко Р. О. Шляхи підвищення ефективності предзмагальної підготовки в тайському боксі // Інноваційні технології в галузі фізичного виховання, спорту, рекреації та валеології : зб. наук. пр. VI міжнар. наук.-метод. конф. Харків : Акад. ВВ МВС України, 2012. Вип. 6. С. 38–42.
4. Лукин Б. П. Психофізіологічний стан тайбоксерів у різних екстремальних ситуаціях тренувальної та змагальної діяльності // Сучасні підходи удосконалення спеціальної фізичної підготовки правоохоронців МВС України : зб. тез наук.-метод. семінару. Харків : Аккад. ВВ МВС України, 2011. С. 58–60.

Поступила в редколлегию 04.04.2018

Сухомлін В. Ю. Принципи розробки класифікації тактики ведення спортивного поєдинку у тайському боксі

З метою вирішення проблеми розробки принципів класифікації тактики ведення спортивного поєдинку в тайському боксі та побудови основ навчально-тренувального процесу в напрямку формування тактичних вмінь тайбоксерів на початковому етапі їх підготовки, шляхом наукового узагальнення тренерського досвіду щодо підготовки спортсменів та відповідної змагальної практики запропоновано принципи розробки

класифікації тактики ведення спортивного поєдинку, а також виявлено базові основи методики побудови навчально-тренувального процесу у напрямку формування тактичних вмінь вже на початковому етапі підготовки тайбоксерів.

Ключові слова: навчально-тренувальний процес, принципи розробки класифікації тактики, формування тактичних вмінь, захисно-атакуючі дії в тайському боксі.

УДК 351.741:796(477)

В. Д. ТАЛИМОНЧУК,

курсант 1 курсу Луганського державного університету внутрішніх справ імені Е. О. Дідоренка

Науковий керівник:

В. О. Копилов, доцент, завідувач кафедри тактичної-спеціальної та фізичної підготовки факультету підготовки фахівців для підрозділів Національної поліції України Луганського державного університету внутрішніх справ імені Е. О. Дідоренка

УДОСКОНАЛЕННЯ ТАКТИКО-СПЕЦІАЛЬНОЇ, ВОГНЕВОЇ, ФІЗИЧНОЇ ТА ПСИХОЛОГІЧНОЇ ПІДГОТОВКИ ПОЛІЦЕЙСЬКИХ

Проаналізовано методи та заходи щодо вдосконалення тактико-спеціальної, вогневої, фізичної та психологічної підготовки поліцейських, а також узяті на озброєння технології та деякі нормативно-правові акти, якими керується поліція у своїй діяльності.

Ключові слова: поліція, удосконалення, тактико-спеціальна підготовка, вогнева підготовка, психологічна підготовка, поліцейський.

Актуальність цієї теми безумовно, є те що в основу діяльності Національної поліції має бути покладена її науковість та професіоналізм поліцейського. Як переконає практика, без спеціальної освіти неможливо отримати якісних працівників які матимуть змогу виконувати свої функціональні обов'язки. Водночас сучасна система підготовки курсантів застаріла та потребує суттєвого удосконалення, зокрема на такі предмети як тактико-спеціальна, вогнева, фізична та психологічна поліцейських підготовка. Україні треба брати увагу на європейський досвід. Система освіти не повинна відставати від процесів інтенсивного реформування органів внутрішніх справ, тим більше тоді, коли переглядається сама філософія правоохоронної діяльності. Професіоналізм – це належна професійна підготовка працівників, яка є домінуючим чинником забезпечення безпеки життєдіяльності працівників поліції та населення. На сьогоднішній день система МВС України перебуває на активній стадії реформування. Одним із актуальних питань є перспективи існування ВНЗ МВС України. Вищі навчальні заклади із специфічними умовами навчання в системі Національної поліції поставили перед собою завдання надати якісну освіту за допомогою якої тисячі здобувачів вищої освіти, які в майбутньому вирішили сумлінно служити суспільству, надаючи послуги у сфері забезпечення публічного порядку та безпеки або протидії злочинності, могли з упевненістю в собі нести службу.

В умовах розбудови діяльності правоохоронних органів нашої держави особливу увагу сьогодні привертають на питання, що пов'язані зі здійсненням належної професійної підготовки їх особового складу. Зроблено наголос на вдосконаленні практичної спрямованості освітнього процесу у працівників Національної поліції, а також використанні сучасних методів навчання та практики за всіма напрямками їх професійної підготовки а саме: тактико-спеціальної, вогневої, фізичної та психологічної підготовки. Це є дуже важливим тому що без опанування цих предметів, неможливо якісно працювати в поліції.

Причинами удосконалення є те що по-перше, ми поступово переходимо до Європейських стандартів по-друге, на це вплинула збройна агресія, що відбувається на сході нашої держави яка зумовлює перегляд навчання працівників поліції, які виконують

професійні обов'язки в зоні антитерористичної операції, по-третє, зростає кількість протиправних діянь, які вчиняються із застосуванням вогнепальної зброї, та фізичної сили. Тому усе вищезазначене потребує від усього особового складу Національної поліції досконале володіння сучасними професійними знаннями та навичками щодо протидії злочинності.

Прикладом удосконалення поліцейської служби за Європейськими стандартами може бути перехід від синього однострою до чорного. Або більш важлива характеристика, як перехід до нової системи оцінювання якості роботи поліцейських від розкриваності злочинів до рівня довіри населення. Також найбільш очевидним та помітним фактором взаємодії Національної поліції України з правоохоронними органами інших країн може слугувати більша технічна оснащеність та інтеграція сучасних технологій у діяльність поліції таких, як інтегрована пошукова система «АРМОР», отримання від японських правоохоронних органів більш ніж півтори тисячі патрульних автомобілів, оснащених за останнім словом техніки.

Якщо ми проаналізуємо то можемо перерахувати такі якості та знання які обов'язково повинні буди у працівника поліції :поводження з вогнепальною зброєю, навички самооборони, спеціальна фізична підготовка, тактика патрулювання, перша медична допомога, оформлення процесуальних документів. Але як що взяти до уваги стандарти навчання поліцейських, які пропонуються Міністерством юстиції США, то зможемо побачити, що до обов'язкових навчальних дисциплін віднесені: поведження з вогнепальною зброєю, навички самооборони, спеціальна фізична підготовка, тактика патрулювання, перша медична допомога, оформлення процесуальних документів, навички володіння комп'ютером, культурна різноманітність і толерантність, стратегії community policing, управління конфліктами та навички медіації. І це, на мою думку, має бути враховано також при розробці нових галузевих стандартів до підготовки курсантів та слухачів у вищих навчальних закладах України зі специфічними умовами навчання за спеціальностями «Право» та «Правоохоронна діяльність», а також при розробці програм первинної професійної підготовки та післядипломної освіти працівників Національної поліції.

З власного досвіду я вважаю більше приділяти годин на такі предмети як: тактико-спеціальна підготовка, вогнева, фізична. Тому що досконале володіння цими предметами може врятувати життя як і особисте так і потерпілого. Ці навички допоможуть протидії злочинності, па підтримки громадського порядку.

Основними завданнями фізичної та вогневої підготовки є: розвиток та постійне удосконалення витривалості, сили, швидкості та спритності; виховання психологічної стійкості, упевненості у своїх силах, цілеспрямованості, хоробрості та рішучості, ініціативи та винахідливості, наполегливості, витримки та самовладання; зміцнення здоров'я, загартування та підвищення стійкості організму до несприятливих факторів, пов'язаних з професійною діяльністю; сприяння вихованню дисциплінованості, відчуття колективізму та товариської взаємодопомоги; позитивний вплив на формування зразкового зовнішнього вигляду, підтягнутості та акуратності; опанування військовослужбовцями застосування табельної зброї та максимального використання її бойових можливостей для ураження противника з найменшими витратами часу і боєприпасів при виконанні оперативно-службових завдань; досконале знання військовослужбовцями основ і правил стрільб, матеріальної частини зброї, уміння швидко виявляти та уражати цілі в будь-яких умовах, висока злагодженість дій військовослужбовців структурних підрозділів при вирішенні вогневих завдань.

Основними завданнями тактико-спеціальної підготовки є: вивчення і розробка тактичних засобів та прийомів дій в екстремальних ситуаціях; правові підстави та порядок застосування спеціальних засобів; правові підстави та порядок застосування зброї, бойової і спеціальної техніки; вивчення бойових порядків, що використовуються при охороні громадського порядку та масових заворушеннях; використання маневру силами і засобами при проведенні спеціальних операцій, а також оволодіння методикою управління цими силами.

Висновок. Підготовка та навчання поліцейських на сучасному етапі передбачає широке застосування здобутих знань на практиці як для забезпечення власного життя, так і для ефективного захисту населення та інтересів держави та протидії злочинності. Злочинність постійно змінюється, пристосовуючись до нових умов, тому є потреба постійної якісної професійної підготовки та змін боротьби з злочинністю.

Для вдосконалення професійної освіти поліцейських у ВНЗ зі специфічними умовами навчання, які здійснюють підготовку поліцейських, доцільно оновити навчально-методичний матеріал; розробити нові критерії оцінювання знань курсантів у вигляді тестування, в тому числі комп'ютерних; запровадити гнучкі освітні програми професійної освіти на тлі новітніх інформаційних технологій навчання, зокрема використання інтерактивних кімнат; так додати зустрічі з людьми які мають певний досвід в цієї сфері, запровадити повсякчасні перепідготовки та підвищення кваліфікації викладацького складу з залученням до тренінгів зарубіжних спеціалістів у сфері професійної освіти; розробити концепції прозорого відбору до ВНЗ; створити максимально зручні умови для навчання майбутніх поліцейських, надати усе необхідне для практичних занять, у тому числі збільшити строки навчання у системі першочергової підготовки, а також належного виховання з метою прищеплення високих морально-психологічних якостей, стійких життєвих позицій та відповідальності перед народом України. Одним із основних питань оптимізації системи МВС України та освітянського простору в сфері професійної діяльності є визначання статусу ВНЗ МВС України як ВНЗ зі специфічними умовами навчання, які здійснюють підготовку поліцейських, та його належна нормативно-правова регламентація.

Надійшла до редколегії 18.04.2018

УДК 378.14+355.5

В. В. ТАРАСЕНКО,

*курсант 1 курсу факультету підготовки фахівців для органів досудового розслідування
Дніпропетровського державного університету внутрішніх справ*

Науковий керівник:

Р. Г. Валєєв, кандидат педагогічних наук,

старший викладач кафедри тактико-спеціальної підготовки

Дніпропетровського державного університету внутрішніх справ

ВАЖЛИВІСТЬ ПРОФЕСІЙНОЇ ПІДГОТОВКИ ПОЛІЦЕЙСЬКИХ У КОНТЕКСТІ СТАНОВЛЕННЯ НАЦІОНАЛЬНОЇ ПОЛІЦІЇ: ПОГЛЯД КУРСАНТІВ

Після революційних подій в Україні у листопаді 2013 – лютому 2014 рр. докорінно змінилося ставлення народу до тогочасної міліції. Також проблемою була застарілість цієї структури, отже постало питання про реформу відповідного органу виконавчої влади. На папері ця реформа завершилася 4 серпня 2015 року підписанням Президентом України закону «Про Національну поліцію».

З появою Національної поліції постало питання про професійну підготовку поліцейських та їх оснащення, відповідність сучасного українського поліцейського західному зразку. Перш за все, відповідність мала полягати у діяльності поліцейського, тобто поліцейський повинен бути максимально витриманим та ввічливим, керуватися виключно Конституцією та законами України, а людське життя, честь та гідність мають бути найбільшою цінністю та головним пріоритетом.

Особа, яка вступає на службу в поліції, складає Присягу на вірність Українському народові такого змісту: «Я, (прізвище, ім'я та по батькові), усвідомлюючи свою високу відповідальність, урочисто присягаю вірно служити Українському народові, дотримуватися Конституції та законів України, втілювати їх у життя, поважати та охороняти права і свободи

людини, честь держави, з гідністю нести високе звання поліцейського та сумлінно виконувати свої службові обов'язки» [1, ст. 64.]

Контроль за діяльністю правоохоронців став більш прозорим та багато-суб'єктним, нові норми поведінки поліцейських інтенсивно привіваються під час підготовки рекрутам Національної поліції.

Громадськість вимагає, щоб рівень професійної підготовки поліцейських, їхніх умінь та навичок також має вийти на значно вищий від міліції рівень. Поліцейського зараз можна порівняти з універсальним солдатом, котрий може як знешкодити правопорушників, так і надати первинну допомогу постраждалим.

Згідно з Положенням про організацію службової підготовки працівників Національної поліції України, її основними завданнями службової підготовки є:

- підвищення рівня знань, умінь, навичок та професійних якостей поліцейських з метою забезпечення їх здатності до виконання завдань з охорони прав і свобод людини, протидії злочинності, підтримання публічного (громадського) порядку та безпеки;

- вивчення нормативно-правових актів, які регламентують діяльність Національної поліції України;

- удосконалення керівним складом органів (закладів, установ) поліції навичок управління поліцейськими.

До видів службової підготовки відноситься:

- функціональна підготовка – це комплекс заходів, спрямований на набуття і вдосконалення поліцейським знань, умінь та навичок у сфері нормативно-правового забезпечення службової діяльності, необхідних для успішного виконання ним службових обов'язків;

- загальнопрофільна підготовка – це комплекс заходів, спрямованих на набуття і вдосконалення поліцейським умінь та навичок практичного застосування теоретичних знань щодо формування готовності до дій у ситуаціях різних ступенів ризику, а також надання домедичної допомоги в процесі виконання службових завдань;

- тактична підготовка – це комплекс заходів, спрямований на набуття і вдосконалення поліцейським навичок практичного застосування теоретичних знань щодо правильного оцінювання конкретних подій з подальшим прийняттям правомірних рішень та психологічної готовності до дій у ситуаціях різних ступенів ризику;

- вогнева підготовка – це комплекс заходів, спрямований на вивчення поліцейським основ стрільби з вогнепальної зброї, правомірного її застосування (використання) та вдосконалення навичок безпечного поводження з нею, швидкісної та влучної стрільби по нерухомих і рухомих цілях, з різних положень, в обмежений час, в русі тощо;

- фізична підготовка – це комплекс заходів, спрямований на формування та вдосконалення рухових умінь і навичок, розвиток фізичних якостей та здібностей поліцейського з урахуванням особливостей його професійної діяльності [2].

Отже, ми, як курсанти вишу зі специфічними умовами навчання, що готують поліцейських, визнаємо, що основним напрямком поліцейської реформи повинна стати докорінна зміна професійної підготовки правоохоронців та поліпшення етичної поведінки усіх співробітників поліції в цілому. Тобто головна мета реформи поліції та зміни у професійній підготовці полягає у збільшенні відсотка довіри до Національної поліції серед населення та зниження рівня злочинності за рахунок покращення професійної підготовки та морально-етичних якостей патрульних. Вже можна помітити деякі позитивні зміни, проте оскільки ідея ще молода, та корупція має місце бути у відбірковій системі хоча б частково, потенціал цієї реформи реалізований ще далеко не остаточно.

Список бібліографічних посилань

1. Про Національну поліцію : закон України від 02.07.2015 № 580-VIII. *Відомості Верховної Ради*. 2015. № 40–41. Ст. 379.

2. Про затвердження Положення про організацію службової підготовки працівників Національної поліції України : наказ МВС України від 26.01.2016 № 50 // База даних

«Законодавство України» / Верховна Рада України. URL: <http://zakon.rada.gov.ua/go/z0260-16>
(дата звернення: 22.03.2018).

Надійшла до редколегії 12.04.2018

УДК 378.14+623.55

Н. В. ТЕМРІЄНКО,

курсант 1 курсу факультету підготовки фахівців для органів досудового розслідування
Дніпропетровського державного університету внутрішніх справ

Науковий керівник:

Р. Г. Валєєв, кандидат педагогічних наук,

старший викладач кафедри тактико-спеціальної підготовки

Дніпропетровського державного університету внутрішніх справ

ЗАСВОЄННЯ КУРСАНТАМИ ФАКТОРІВ, ЯКІ ВПЛИВАЮТЬ НА ВЛУЧНІСТЬ СТРІЛЬБИ, ПІД ЧАС ВОГНЕВОЇ ПІДГОТОВКИ

Висвітлено важливість і особливості засвоєння під час занять з вогневої підготовки з курсантами закладів вищої освіти зі специфічними умовами навчання, що готують поліцейських, факторів, які впливають на влучність стрільби.

Ключові слова: професійна підготовка поліцейських, вогнева підготовка, влучна стрільба.

Сьогодні нагальною постає проблема загострення криміногенної ситуації на теренах Української держави, посилення боротьби зі злочинністю, що обумовлює більш активну протидію злочинного елемента заходам правоохоронних органів. Становище погіршилось з веденням війни на Сході України, а факти незаконного потрапляння до рук злочинців зброї, зокрема стрілецької, зростає. Окремі зловмисники, а також злочинні угруповання все частіше загрожують співробітникам поліції, здійснюючи напади на них, у тому числі збройні, що загрожують їхньому життю та здоров'ю.

Так, Законом України «Про Національну поліцію» у ст. 42 регламентується, що поліція під час виконання повноважень уповноважена застосовувати вогнепальну зброю, причому ст. 46 Закону доповнює, що її застосування можливе лише у виняткових випадках. Слід зауважити, що поліцейський уповноважений на застосування і використання вогнепальної зброї лише за умови, що він пройшов відповідну спеціальну підготовку – вогневу підготовку [1].

Вогнева підготовка – це комплекс заходів, спрямований на вивчення поліцейським основ стрільби з вогнепальної зброї, правомірності її застосування (використання) і вдосконалення навичок безпечного поводження з нею, швидкісної та влучної стрільби по нерухомих і рухомих цілях, із різних положень, в обмежений час, у русі тощо [2, с. 110]. Роль вогневої підготовки для майбутніх співробітників правоохоронних органів важко переоцінити, оскільки виключно при ретельно спланованому навчанні курсантів стрільби досягається подальша впевненість у фактичному втіленні завдань, які поставлено перед Національною поліцією України. На думку фахівців, вогнева підготовка є однією з основних дисциплін у загальній системі навчання та виховання слухачів вищих військових навчальних закладів. Її мета – виховувати у майбутніх слухачів високі морально-бойові та професіональні якості, впевненість у своїй зброї, підготувати слухача, який твердо знає озброєння стрілецької зброї, правила їх експлуатації та застосування в бойовій обстановці, який вміє готувати озброєння до стрільби та впевнено вражати цілі, методично правильно навчати підлеглих по вогневій підготовці [3].

Дослідниками стрілецької справи, а також науковцями, зокрема, Афанасьєвим В. В. та Мокреєвим В. І. було диференційовано всі фактори, які впливають на влучність стрільби, на чотири групи:

1. Зовнішні фактори: атмосферні умови (зміни температури, тиску, швидкості і напрямку вітру), місцевість, на якій ведеться стрільба. Наголосимо, що влучність стрільби на великі і середні відстані обумовлюється зовнішньо-балістичними чинниками, а також точністю визначення вихідних даних. Вплив місцевості на влучність пострілу визначається двома аспектами: при розміщенні цілі значно вище або нижче горизонту зброї необхідно вносити поправку на кут місця цілі, що при стрільбі на середні і великі відстані може дати значну погрішність при внесенні поправок; місцевість впливає на влучність стрільби кулемета через так зване звалювання зброї, а також через різний вплив різноманітних ґрунтів.

2. Фактори, що визначають якість набоїв: точність виготовлення окремих елементів патрона, точність спорядження патрона, фізико-хімічні властивості пороху. Для влучності стрільби рекомендується використовувати патрони однієї партії, оскільки вони менше відрізняються один від одного по фактичним розмірам і масам їх елементів і, як наслідок, дають менші коливання початкової швидкості.

3. Фактори, що залежать від зброї: точність її виготовлення, знос, несправність, віддача, розташування центра ваги, вібрація ствола, вплив прицільних пристосувань. Купчастість стрільби визначається тільки властивостями зброї. Особливості будови кожного виду зброї у більшій або меншій мірі репрезентуються на характері та величині розсіювання. Щодо впливу зносу зброї на влучність стрільби, то в процесі експлуатації зброї вона може значно погіршитись.

4. Фактори, що залежать від стрільця: складання зброї та підготовка її до стрільби, приготування до стрільби, прицілювання, здійснення пострілу, визначення поправок [4, с. 71].

Разом з тим зауважимо, що особисті якості стрільця дуже суттєво впливають на влучність стрільби у всіх випадках, особливо у разі стрільби з індивідуальної зброї. Одна і та сама зброя в руках різних стрільців може давати різну влучність. У цьому разі для досягнення відмінних результатів в процесі стрільби важливе значення має ґрунтовне вивчення прийомів стрільби, правил ведення стрільби в бою, а також систематичне тренування.

Лопасєва О. М. серед інших методів засвоєння курсантами навичок та знань вогневої підготовки виділяє психологічну підготовку, до якої відносить, зокрема, ідеомоторне (відтворення раніше вивчених і освоєних прийомів, дій, елементів) та аутогенне (багаторазове повторення спеціальних словесних вправ, спрямованих на оволодіння методикою самонавіювання з метою запобігання зайвій нервово-психологічній напрузі й підтримки відмінної форми) тренування [2, с. 111–112].

Таким чином, засвоєння курсантами факторів, які впливають на влучність стрільби, під час вогневої підготовки має неабияке значення для подальшого оволодіння навичками стрільця, працюючи в правоохоронних органах. До того ж, систематичне тренування і поглиблення досвіду у цій сфері має на меті доведення до автоматизму власних дій в процесі стрільби, поєднане з холоднокровністю та міцною рукою.

Список бібліографічних посилань

1. Про Національну поліцію : закон України від 02.07.2015 № 580-VIII. *Відомості Верховної Ради України*. 2015. № 40–41. Ст. 379.

2. Лопасєва О. М. Сучасний підхід до навчання поліцейських діям в екстремальних умовах. *Юридичний науковий електронний журнал*. 2018. № 1. С. 110–112. URL: http://lsej.org.ua/1_2018/31.pdf (дата звернення: 02.04.2018).

3. Тробюк В. І. Методичні рекомендації щодо викладання вогневої підготовки в підрозділах Державної прикордонної служби України. *Вісник Національної академії Державної прикордонної служби України. Серія: «Педагогіка»*. 2015. Вип. 4. URL: http://nbuv.gov.ua/UJRN/Vnadped_2015_4_18 (дата звернення: 09.04.2018).

4. Афанасьєв В. В., Мокреєв В. І. Аналіз помилок у техніці стрільби з пістолета. *Збірник наукових праць Академії внутрішніх військ МВС України*. 2013. Вип. 1. С. 71–73.

Надійшла до редколегії 12.04.2018

УДК 371.134:351.74(477)

Д. І. КУРЛОВА,

курсант факультету № 1 Одеського державного університету внутрішніх справ

Науковий керівник:

В. Б. Любчик, *кандидат юридичних наук,*

професор кафедри оперативно-розшукової діяльності факультету № 1

Одеського державного університету внутрішніх справ

ЗАГАЛЬНІ АСПЕКТИ ЩОДО ПРОФЕСІЙНОЇ ПІДГОТОВКИ СПІВРОБІТНИКА НАЦІОНАЛЬНОЇ ПОЛІЦІЇ УКРАЇНИ

Відповідно до статистичних даних, криміногенна ситуація в Україні останніми роками залишається складною та продовжує торкатися питань щодо національної безпеки країни. Події, які тривають по сьогоднішній день на території нашої держави впливають в серйозну кризу, яка прямо пов'язана з проблемами організованої злочинності, міжнаціональної та релігійної ненависті, тероризму. Виникаючі конфлікти відрізняються зневагою до людського життя та здоров'я, особливою жорстокістю та цинізмом.

Подолання поставлених задач щодо забезпечення боротьби із злочинністю в різних сферах життєдіяльності людини визначається зокрема рівнем кадрового потенціалу системи МВС України. Саме тому робота з особовим складом органів Національної поліції України розглядається як одне з найважливіших резервних підвищень ефективності оперативно-службової діяльності правоохоронців. Через триваючі реформи в державі, в правоохоронних органах відчувається дефіцит кваліфікованих та сумлінних працівників. Це обумовлено збільшенням морального, психологічного та фізичного навантаження на співробітників, зменшення престижу служби в Національній поліції України, значне підвищення рівня професійного ризику тощо. За таких несприятливих для держави і самих правоохоронців умов, гостро постає питання щодо фізичної та психологічної підготовки особового складу. На практиці, виконуючи свої професійні обов'язки, співробітнику підрозділу Національної поліції України щодня доводиться витримувати надмірні емоційні та фізичні навантаження. Зазначене твердження ще раз акцентує увагу на раніше вказаних аспектах щодо важливості первинної підготовки майбутнього поліцейського і в подальшій роботі з ним для удосконалення їх професійних навичок. Успішне виконання службово-бойового завдання співробітником НПУ залежить від професійної підготовленості працівника: фізичної та психологічної.

З рівнем фізичної підготовки безпосередньо пов'язана воля, що визначає такі позитивні якості поліцейського: дисциплінованість, рішучість, старанність співпрацівника, відданість справі, мужність та сміливість. Рівень морально-вольової стійкості – важливий показник підготовленості поліцейського до його професійної діяльності. Морально-вольова стійкість – це здатність зберігати в складних умовах сприятливий для успішної роботи психічний стан [1].

На сьогоднішній день, кількість осіб, які після очного навчання направлені на подальше проходження служби до територіальних органів, та звільняються з лав Національної поліції України не відпрацювавши більше ніж три роки, продовжує збільшуватися. Певний відсоток молодих працівників звільняються у перший рік служби. Одна з найголовніших причин такого швидкого звільнення за словами самих минулих співробітників є емоційне вигорання, щоденне високе нервово-психічне напруження. Така ситуація є проблемою, що виникає через професійну невідповідність молодих фахівців до вимог, пред'явлених для служби в Національній поліції України.

Важливу роль в процесі навчання забезпеченню особистої безпеки майбутнього правоохоронця відіграють педагогічні заходи. Відповідно до вітчизняного та зарубіжного досвіду у сфері підготовки поліцейських, вміння співробітника забезпечити особисту безпеку прямо залежить від рівня його загальної професійної підготовленості, що включає фізичну

підготовленість, наявності досвіду та від ефективності навчання стратегії, тактиці і прийомам [2].

Загальною комплексною проблемою для нашої держави та низки зарубіжних країн залишається пошук методів та способів для зменшення рівня професійного ризику до можливого мінімуму за допомогою системи заходів, що буде спрямована на забезпечення особистої безпеки поліцейського. Отже, на особисту безпеку працівника впливають такі фактори: специфіка професійної діяльності правоохоронця, ступінь його захищеності у професійній діяльності; наявність характерних матеріальних та технічних спеціальних заходів і засобів; цілеспрямована робота з особовим складом у зазначеному напрямку; фізична та психологічна підготовленість співробітника.

Професійна захищеність є одним з важливих елементів системи щодо забезпечення безпеки працівників правоохоронних органів України. Безпекою для поліцейського вважається стан його захищеності від протиправних посягань організованих злочинних формувань і окремих осіб у всіх формах і сферах життєдіяльності, здатність та вміння поліцейського протистояти зовнішнім і внутрішнім заважаючим факторам, при цьому зберігати високий рівень працездатності.

Дійшовши висновку, слід зазначити, що найважливішою умовою забезпечення особистої безпеки співробітника правоохоронних органів є захищеність від злочинних зазіхань криміногенних елементів. Однак чи можна звести поняття «захищеність співробітників» лише до проблеми захищеності від злочинних дій, коли це поняття є ширшим. Створення необхідного рівня захищеності – багатоланковий і складний процес, який залежить від діяльності МВС та держави в цілому.

Отже, професійна захищеність є поняттям ширшим, ніж професійна безпека поліцейського, однак є її обов'язковою передумовою. Професійна захищеність – одна з інтеграційних характеристик умов діяльності співробітника. Професійна безпека – конкретна характеристика самої діяльності, яка безпосередньо пов'язана з реальним ступенем професійного ризику.

Список бібліографічних посилань

1. Майдыков А. Ф. Проблемы подготовки кадров для действий в экстремальных условиях. *Актуальные проблемы морально-психологической подготовки личного состава органов внутренних дел (по материалам научно-практической конференции)*. М., 1992. С. 82–83.

2. Машекуашева М. Х. Морально-психологические аспекты профессиональной деятельности сотрудников ОВД // *Право и общество в условиях глобализации: перспективы развития* : сб. тр. / под ред. В. В. Бейхер. Саратов, 2013. 208 с.

Надійшла до редколегії 30.04.2018

УДК 34.06:34.096

Д. С. ГОРЕЛІК,

*курсант 2 курсу факультету підготовки фахівців для підрозділів кримінальної поліції
Дніпропетровського державного університету внутрішніх справ*

Науковий керівник:

*А. О. Кисельов, кандидат юридичних наук,
старший викладач кафедри оперативно-розшукової діяльності та спеціальної техніки
Дніпропетровського державного університету внутрішніх справ*

ОСОБЛИВОСТІ ЗАБЕЗПЕЧЕННЯ РЕЖИМУ СЕКРЕТНОСТІ НА СТРАТЕГІЧНИХ ОБ'ЄКТАХ В УКРАЇНІ

Національна система охорони державної таємниці створювалась з урахуванням досвіду розвинених демократичних країн та випробуваних на практиці традиційних засобів і методів.

Значною мірою сучасна Україна є спадкоємцем системи захисту секретної інформації, яка існувала за часів Радянського Союзу.

Більшість елементів цієї структури було збережено, а згодом розвинуто і вдосконалено. Заходи, які вживає держава, охороняючи свої секрети, мають бути адекватними загрозам (як зовнішнім, так і внутрішнім), що існують на даний момент. Ефективне вирішення цього питання можливе лише за умови комплексного підходу [5].

Питання, що пов'язані із визначенням проблем забезпечення збереження режиму секретності на стратегічних об'єктах, постійно знаходяться в полі зору як вітчизняних, так і зарубіжних вчених. Різні аспекти цієї проблеми досліджували такі науковці та практики, як В. Ю. Артемов, С. Л. Бервенко, А. В. Білий, В. Г. Грищенко, О. Ф. Долженков, В. П. Захаров, І. М. Зубач, О. В. Кириченко, О. М. Ключев, Д. В. Куценко, В. П. Меживой, В. В. Макаренко, П. В. Матвієнко, А. І. Марущак, В. А. Ніколайчук, О. В. Новиков, О. І. Нізельник, В. Д. Пчолкін; С. П. Пекарський, С. А. Панасюк, І. О. Попов, Е. В. Рижков, О. М. Роїна, Г. С. Севрюгова, Б. В. Стрілець, В. О. Черков, М. Ю. Черкова, М. М. Юнаков, Г. О. Шлома та ін.

Стаття 1 Закону України «Про державну таємницю» визначає державну таємницю (далі також – секретна інформація) як вид таємної інформації, що охоплює відомості у сфері оборони, економіки, науки і техніки, зовнішніх відносин, державної безпеки та охорони правопорядку, розголошення яких може завдати шкоди національній безпеці України та які визнані у порядку, встановленому цим Законом, державною таємницею і підлягають охороні державою. Віднесення інформації до державної таємниці – процедура прийняття (державним експертом з питань таємниць) рішення про віднесення категорії відомостей або окремих відомостей до державної таємниці з установленням ступеня їх секретності шляхом обґрунтування та визначення можливої шкоди національній безпеці України у разі розголошення цих відомостей, включенням цієї інформації до Зводу відомостей, що становлять державну таємницю, та з опублікуванням цього Зводу, змін до нього. Інформація вважається державною таємницею з часу опублікування Зводу відомостей, що становлять державну таємницю, до якого включена ця інформація, чи зміни до нього у порядку, встановленому цим Законом [2].

Слід зазначити, що і на цей час у діючому законодавстві України відсутнє чітке визначення поняття «підприємство, яке має стратегічне значення для економіки і безпеки держави».

Так, Л. М. Зима вважає, що під підприємствами стратегічного значення розуміють такі підприємства, що забезпечують економічну незалежність країни, її державність [4].

Чинний Господарський кодекс України лише у пункті 2 статті 11 робить посилання на те, що іноземні підприємства не можуть створюватися в галузях, визначених законом, що мають стратегічне значення для безпеки держави [1].

Однак Законом України «Про основи національної безпеки України» також не надано визначення ані поняттю «підприємство, яке має стратегічне значення для економіки і безпеки держави», ані поняттю «стратегічна галузь для економіки і безпеки держави». Лише у ст. вказаного Закону зазначено, що однією із загроз національним інтересам та національній безпеці України в економічній сфері є небезпечне для економічної незалежності України зростання частки іноземного капіталу у стратегічних галузях економіки [3].

З метою забезпечення режиму секретності на стратегічних об'єктах впроваджуються:

- єдині вимоги до виготовлення, користування, збереження, передачі, транспортування та обліку матеріальних носіїв секретної інформації;
- дозвільний порядок провадження органами державної влади, органами місцевого самоврядування, підприємствами, установами та організаціями діяльності, пов'язаної з державною таємницею;
- обмеження оприлюднення, передачі іншій державі або поширення іншим шляхом секретної інформації;

- обмеження щодо перебування та діяльності в Україні іноземців, осіб без громадянства та іноземних юридичних осіб, їх доступу до державної таємниці, а також розташування і переміщення об'єктів і технічних засобів, що їм належать;

- особливості здійснення органами державної влади їх функцій щодо органів державної влади, органів місцевого самоврядування, підприємств, установ і організацій, діяльність яких пов'язана з державною таємницею;

- режим секретності органів державної влади, органів місцевого самоврядування, підприємств, установ і організацій, що провадять діяльність, пов'язану з державною таємницею;

- спеціальний порядок допуску та доступу громадян до державної таємниці;

- технічний та криптографічний захисти секретної інформації [2].

Дозвіл на провадження діяльності, пов'язаної з державною таємницею, надається органам державної влади, органам місцевого самоврядування, підприємствам, установам, організаціям за результатами спеціальної експертизи за умови, що вони:

- відповідно до компетенції, державних завдань, програм, замовлень, договорів (контрактів) беруть участь у діяльності, пов'язаній з державною таємницею;

- мають приміщення для проведення робіт, пов'язаних з державною таємницею, сховища для зберігання засекречених документів та інших матеріальних носіїв секретної інформації, що відповідають вимогам щодо забезпечення секретності зазначених робіт, виключають можливість доступу до них сторонніх осіб, гарантують збереження носіїв секретної інформації;

- додержуються передбачених законодавством вимог режиму секретності робіт та інших заходів, пов'язаних з використанням секретної інформації, порядку допуску осіб до державної таємниці, прийому іноземних громадян, використання державних шифрів та криптографічних засобів тощо;

- мають режимно-секретний орган, якщо інше не передбачено цим Законом [2].

Залежно від ступеня секретності інформації встановлюються такі форми допуску до державної таємниці:

- форма 1 – для роботи з секретною інформацією, що має ступені секретності «особливої важливості», «цілком таємно» та «таємно»;

- форма 2 – для роботи з секретною інформацією, що має ступені секретності «цілком таємно» та «таємно»;

- форма 3 – для роботи з секретною інформацією, що має ступінь секретності «таємно», а також такі терміни дії допусків:

- для форми 1 – 5 років;

- для форми 2 – 10 років;

- для форми 3 – 15 років [2].

Допуск до державної таємниці із ступенями секретності «особливої важливості», «цілком таємно» та «таємно» надається дієздатним громадянам України віком від 18 років, які потребують його за умовами своєї службової, виробничої, наукової чи науково-дослідної діяльності або навчання, наказом чи письмовим розпорядженням керівника органу державної влади, органу місцевого самоврядування, підприємства, установи або організації, де працює, перебуває на службі чи навчається громадянин.

В окремих випадках, які визначаються міністерствами, іншими центральними органами виконавчої влади, за погодженням із Службою безпеки України громадянам України віком від 16 років може надаватися допуск до державної таємниці із ступенями секретності «цілком таємно» та «таємно», а віком від 17 років – також до державної таємниці із ступенем секретності «особливої важливості» [2].

Список бібліографічних посилань

1. Господарський кодекс України : закон України від 16.01.2003 № 436-IV : із змін та допов. *Відомості Верховної Ради України*. 2003. № 21–22. Ст. 144.

2. Про державну таємницю : закон України від 21.01.1994. *Відомості Верховної Ради України*. 1994. № 16. Ст. 93
3. Про основи національної безпеки України : закон України від 19.06.2003. *Офіційний вісник України*. № 29. Ст. 1433.
4. Зима Л. М. Організаційно-економічні механізми управління економічною безпекою підприємств стратегічного значення : автореф. дис. ... канд. екон. наук : 08.06.01. Донецьк, 2004. С. 2–4.
5. Мірошник Ю. Державна таємниця як складова забезпечення національної безпеки. *Право України*. 2004. № 9. С. 32–34.

Надійшла до редколегії 12.04.2018

УДК 351.74:351.861:378

К. В. ЧЕПЕЛЯК,

*курсант 2 курсу факультету підготовки фахівців для органів досудового розслідування
Дніпропетровського державного університету внутрішніх справ*

Науковий керівник:

В. Д. Поливанийюк, кандидат юридичних наук, доцент,
*старший викладач кафедри тактико-спеціальної підготовки
факультету підготовки фахівців для органів досудового розслідування
Дніпропетровського державного університету внутрішніх справ*

АКТУАЛЬНІ ПРОБЛЕМИ ВДОСКОНАЛЕННЯ СИСТЕМИ ПІДГОТОВКИ КАДРІВ ДЛЯ СЕКТОРУ БЕЗПЕКИ ТА ОБОРОНИ В УКРАЇНІ: ЗАРУБІЖНИЙ ДОСВІД

Проаналізовано основні підходи до проблеми удосконалення системи підготовки кадрів для сектору безпеки та оборони як систему професійних кадрів, що мають відповідати європейським стандартам.

Ключові слова: *сектор безпеки, оборона, підготовка кадрів, національна безпека.*

На сучасному етапі розвитку нашої держави, в період громадських та військових конфліктів, а також міжнародного тероризму актуальним питанням постає забезпечити на належному рівні сектор безпеки та оборони України.

Будь-яка протиправна діяльність по відношенню до нашої держави обумовлює, перш за все, необхідність створити систему професійних, гарно підготовлених кадрів, що мають відповідати європейським стандартам та забезпечувати ефективну майстерність та компетентність.

Наразі існує нагальна потреба реформувати самий такий сектор як безпека і оборона, адже на нього покладаються основоположні завдання, що сприяють українському державотворенню. Такими завданнями є відновлення територіальної цілісності, захист прав і свобод громадян у період збройної агресії, а також зміцнення конституційного ладу тощо.

Варто відмітити, що дана тема не є новою, а тому до неї неодноразово звертались вітчизняні вчені, такі як В. К. Андрушко, О. В. Банчук-Петросова, А. В. Биков, П. М. Бирюков та І. О. Смородінська, Д. О. Горбач, М. В. Гребенюк, В. Л. Костюк тощо. Попри таку кількість правників, дана тема не була досліджена повно, адже були розглянуті лише окремі питання.

Почнемо з того, що важливим кроком щодо реформування сектору безпеки і оборони є затвердження Указом Президента Стратегії національної безпеки України, цілями якої є :

- мінімізація загроз державному суверенітету та створення умов для відновлення територіальної цілісності України у межах міжнародно-визнаного державного кордону України, гарантування мирного майбутнього України як суверенної і незалежної, демократичної, соціальної, правової держави;

- утвердження прав і свобод людини і громадянина, забезпечення нової якості економічного, соціального і гуманітарного розвитку, забезпечення інтеграції України до Європейського Союзу та формування умов для вступу в НАТО.

Досягнення визначених цілей потребує:

- зміцнення Української держави шляхом забезпечення поступального суспільно-політичного й соціально-економічного розвитку України;

- якісно нової державної політики, спрямованої на ефективний захист національних інтересів в економічній, соціальній, гуманітарній та інших сферах, комплексне реформування системи забезпечення національної безпеки та створення ефективного сектору безпеки і оборони України;

- нового зовнішньополітичного позиціонування України у світі в умовах нестабільності глобальної системи безпеки [1].

Розглядаючи дану тему, можна помітити, що майже в усіх країнах світу, мають місце формування, на яких покладено завдання підтримувати правопорядок та мир, такі формування залучаються до функцій пов'язаних з правоохоронною системою. Проте система підготовки таких формувань значно різниться, що залежить від національних особливостей формування підготовки кадрів кожної країни.

Провідні країни світу мають значний досвід щодо удосконалення системи підготовки кадрів, що охоплюються сектором безпеки і оборони. Варто наголосити на тому, що національні системи таких країн мають свої особливості та пріоритети, що забезпечують урахувати останнім потреби внутрішньої та зовнішньої безпеки.

Баррі Бузан зазначає, що з розвитком нових технологій, поширенням світом таких небезпечних явищ, як міжнародний тероризм, кіберзлочинність тощо, дослідження й освітні програми у сфері безпеки «набувають більш широких, глибоких і складних підходів щодо того, як інтерпретувати будь-яку подію або проблему» [2, с. 255].

Як визначено в Концепції розвитку сектору безпеки і оборони України, основні зусилля мають бути зосереджені на поетапному та узгодженому нарощуванні оперативних спроможностей сил безпеки і оборони та рівня їхньої готовності до невідкладного реагування на виклики й загрози національній безпеці України. Невід'ємною складовою цього є розбудова ефективної системи підготовки, перепідготовки та підвищення кваліфікації кадрів для безпекових структур [3].

Беручи до уваги досвід провідних країн світу існує потреба створити нову раціональну структуру сектору безпеки та оборони України. Варто врахувати категорію офіцерського складу, а також переглянути обсяги держзамовлення для підготовки кадрів, для структур сектору безпеки у вищих навчальних закладах із специфічними умовами навчання, при цьому враховуючи економічні можливості держави.

Також варто зауважити на тому, що у провідних країнах світу великі зусилля спрямовані саме на процес відбору осіб, для подальшої роботи в спецпідрозділах. Саме для цього, як правило, витрачаються неабиякі сили. Проте в результаті такого відбору, можна бути впевненим у тому, що в спецпідрозділи не потраплять випадкові особи.

Незаперечним є той факт, що система підготовки майбутніх працівників спецпідрозділів маж бути спрямована, перш за все, на те щоб особи міцно засвоювали саме той матеріал, який знадобиться в подальшому на практиці, тобто мають бути напрацьовані навички та вміння, які необхідні саме в практичній діяльності. Окрім цього, має бути чітко виражена спеціалізація, і що не мало важливо короткостроковість навчального процесу.

Слід також акцентувати увагу на тому, що необхідно приділити увагу вивченню іноземних мов, а також інших компонентів, задля того щоб особи мали змогу орієнтуватись в аспекті міжнародних відносин, і бути прикладом обізнаності. Ще одним не менш важливим компонентом у реформуванні структури сектору безпеки і оборони України є планове підвищення кваліфікації працюючих співробітників підрозділів.

Отже, підсумовуючи вищенаведене, можна дійти висновку, що умови навчання у вищих навчальних закладах із спеціальними умовами дещо відмінні від цілей модернізації

системи національної безпеки, а також у певній мірі суперечить деяким положенням чинного законодавства України.

У багатьох випадках навчальна програма, за якою здійснюється підготовка майбутніх кадрів не забезпечує належним чином знаннями, які необхідні для практичної діяльності, що як наслідок не забезпечує якісну підготовку для сектору безпеки і оборони.

Органам сил безпеки України варто звернути увагу на питання кадрового забезпечення щодо всіх етапів, таких як добір кадрів, навчання працівників, професійна підготовка а також перепідготовка.

Отже, можна сказати, що зарубіжний досвід провідних держав світу відіграє неабияке значення для підготовки працівників у сфері оборони і безпеки нашої держави.

Список бібліографічних посилань

1. Про рішення Ради національної безпеки і оборони України від 6 травня 2015 року «Про Стратегію національної безпеки України»: указ Президента України від 26.05.2015 № 287/2015 // База даних «Законодавство України» / Верховна Рада України. URL: <http://zakon.rada.gov.ua/laws/show/287/2015> (дата звернення: 25.04.2018).

2. Buzan B., Hansen L. The evolution of international security studies. N. Y. : Cambridge University Press, 2009. 383 p.

3. Про рішення Ради національної безпеки і оборони України від 4 березня 2016 року «Про Концепцію розвитку сектору безпеки і оборони України»: указ Президента України від 14.03.2016 № 92/2016 // Президент України : офіц. інтернет-представництво. URL: <http://www.president.gov.ua/documents/922016-19832> (дата звернення: 25.04.2018).

Надійшла до редколегії 27.04.2018

УДК 351.74

О. А. ЧЕРНИШ,

*курсант Прикарпатського факультету
Національної академії внутрішніх справ*

Науковий керівник:

Ю. А. Ваньчик, кандидат юридичних наук,
*викладач адміністративних та цивільно-правових дисциплін
Національної академії внутрішніх справ*

МІЖНАРОДНИЙ ДОСВІД СИСТЕМИ ВІДБОРУ МАЙБУТНІХ ПОЛІЦЕЙСЬКИХ

Поступовий перехід діяльності вітчизняних силових структур, в тому числі й Національної поліції України, до Європейських стандартів навчання, збройна агресія, що відбувається на сході нашої держави зумовлює перегляд змісту навчання працівників поліції, які виконують професійні обов'язки в зоні антитерористичної операції, зростання кількості протиправних діянь, які вчиняються із застосуванням вогнепальної зброї та вибухівки, сучасних інформаційних технологій, на ґрунті расової нетерпимості, ксенофобії тощо. Потребує від усього особового складу Національної поліції володіння сучасними професійними знаннями та навичками щодо протидії злочинності, груповим порушенням публічної безпеки та порядку, виявлення та знешкодження організованих злочинних груп тощо. Безумовно, що в цьому контексті важливу роль має відігравати вивчення найкращого вітчизняного та закордонного досвіду підготовки фахівців. Спираючись на вищевикладене, у своїй роботі ми зупинимось на деяких особливостях підготовки поліцейських в умовах реформування системи МВС України. Питаннях, які, на нашу думку, мають підняти на новий рівень організацію освітнього процесу у вищих навчальних закладах зі специфічними умовами навчання, практичних підрозділах Національної поліції України та поліпшити загальний професійний рівень майбутніх фахівців правоохоронної сфери. Якщо ми

проаналізуємо стандарти навчання поліцейських, які пропонуються Міністерством юстиції США, то зможемо побачити, що до обов'язкових навчальних дисциплін віднесені: поведіння з вогнепальною зброєю, навички самооборони, спеціальна фізична підготовка, тактика патрулювання, перша медична допомога, оформлення процесуальних документів, навички володіння комп'ютером, культурна різноманітність і толерантність, стратегії community policing, управління конфліктами та навички медіації [1].

Отже, має бути враховано при розробці нових галузевих стандартів підготовки курсантів та слухачів у вищих навчальних закладах зі специфічними умовами навчання за спеціальностями «Право» та «Правоохоронна діяльність», а також при розробці програм первинної професійної підготовки та післядипломної освіти працівників Національної поліції. Слід також звернути увагу на необхідність збільшення терміну первинної професійної підготовки майбутніх працівників поліції до 6 місяців (850 годин загального навантаження). Звернемо увагу й на те, що у США велика увага приділяється практичній підготовці випускників академій поліції. Після її закінчення випускники проходять попередню «адаптацію» у практичному підрозділі тривалістю 2 тижні. За цей період новачки пристосовуються до нової обстановки, знайомляться з інструкторами наставниками, які готуватимуть їх до практичної роботи. Підготовка розпочинається з того, що весь керівний склад відділу поліції знайомиться з новоприбулими. Новачки отримують «Практичний посібник з підготовки поліцейських» і «Щоденник-довідник з підготовки», в якому фіксується хід підготовки, успіхи і невдачі, звіт про обсяг отриманих знань. Поліцейські стажисти відвідують місця, де їм доведеться бути під час виконання службових обов'язків (лікарні, установи, суди), знайомляться з їх роботою та документацією, вчать скласти документи. Двотижнева підготовка служить «містком» для переходу до 16-тижневої (640 годин) програми практичної підготовки, яка здійснюється для полегшення переходу від статусу випускника поліцейської академії до посади співробітника підрозділу поліції.

Підготовка працівників поліції Польщі складається з різних рівнів і включає наступні стадії:

1. Базова підготовка. Основні завдання: розвиток базових навичок та практичної техніки для виконання основних поліцейських обов'язків. Особи, які пройшли підготовку цього типу, що проводиться в центрах підготовки поліцейських та є обов'язковою для початківців, призначаються на нижчі посади. З 2001 року базова підготовка офіцерів польської поліції спрямована на набуття суто спеціальних навичок. Крім теоретичних знань, офіцери поліції набувають і покращують практичні навички, необхідні для виконання завдань, які будуть виконувати після закінчення підготовки.

Протягом підготовки велика увага приділяється формуванню в офіцерів поліції наступних рис: самодисципліна, чесність, обов'язковість, відповідальність і мужність.

Базова підготовка складається з двох стадій:

а) першу стадію базової підготовки проходять офіцери підрозділів профілактики, кримінальної поліції та допоміжних служб, а її тривалість становить 15 тижнів. Після закінчення цієї стадії офіцери поліції допоміжних служб можуть призначатися на посади у своїх підрозділах. Програма включає питання, що стосуються базових знань і вмінь, зокрема, в наступних сферах: правові питання; принципи професійної етики поліцейського та прав людини; користування засобами радіозв'язку та інформаційних систем; ідентифікація осіб; використання спеціальних засобів і вогнепальної зброї; надання першої допомоги потерпілому; затримання особи тощо;

б) офіцери поліції підрозділів з профілактики злочинності та кримінальної поліції повинні пройти другу стадію базової підготовки – спеціальну підготовку, тривалість якої визначається характером майбутньої посади. У середньому вона триває близько чотирьох місяців. Програму навчання для цієї стадії вибирають відповідно до спеціалізації групи: профілактика злочинності, контроль за дорожнім рухом, оперативна робота, експертологія, оперативна техніка. Закінчується ця стадія іспитами, які дозволяють встановити, чи засвоїв офіцер професійні знання та навички, необхідні для виконання майбутніх службових

завдань. Успішна здача іспиту є обов'язковою умовою для присвоєння молодшого офіцерського звання.

2. Спеціальна підготовка (середній рівень). Кандидатами на навчання є особи, які пройшли базову підготовку. Спеціальну підготовку проходять офіцери поліції для виконання завдань у межах якоїсь певної області і отримують середню професійну кваліфікацію. Офіцери патрульної служби та служби профілактики злочинності проходять підготовку, яка дозволяє їм отримати призначення на посади окружного констебля, чергового офіцера, командира взводу патрульної служби та служб швидкого реагування, командира взводу профілактики злочинності. Офіцери кримінальної поліції проходять підготовку для роботи в оперативно-розшуковій службі, а також службі по боротьбі з економічними злочинами.

3. Вища професійна підготовка (вища освіта і післядипломне навчання) здійснюється Вищою школою поліції в Щитно. Кандидатами на навчання є особи, які пройшли базову і спеціальну підготовку. Школа дає своїм студентам знання, необхідні для отримання офіцерського звання і призначення на посади командного складу. Крім того, цей навчальний заклад забезпечує післядипломне навчання випускникам, що спеціалізуються в різних сферах правоохоронної діяльності. Професійна підготовка працівників поліції Польщі організована таким чином: *централізоване підвищення кваліфікації* здійснюється навчальними підрозділами поліції, відбувається у формі спеціалізованих курсів, відповідно до програм, затверджених офіційними наказами головного коменданта поліції; *локальне підвищення кваліфікації* має «польовий» характер, що здійснюється підрозділами поліції або структурними одиницями цих підрозділів; *зовнішнє підвищення кваліфікації* – організоване поза поліцейськими підрозділами у ситуації, коли навчальні проблеми з різних причин не можуть бути вирішені у рамках центрального або локального підвищення кваліфікації (наприклад підвищення кваліфікації у цивільному навчальному закладі) [3]. Слід звернути увагу на такий компонент підготовки майбутніх працівників правоохоронних органів за кордоном, як використання в процесі професійної підготовки сучасних інформаційно-комунікаційних технологій взагалі та технологій дистанційного навчання зокрема. Міжнародні стандарти підготовки працівників правоохоронних органів свідчать про широке використання можливостей цього виду навчання у підготовці поліцейських. Це, наприклад дозволяє: створити електронні бази навчальних матеріалів, які є доступними для осіб, що проходять навчання у будь-який час та в будь-якому місці; організувати постійний зворотній зв'язок слухача з викладачем, надавати допомогу та своєчасні консультації ти, хто цього потребує; винести частину теоретичного навчального матеріалу на самостійну роботу, звільнивши тим самим час на відпрацювання практичних навичок та дій, які супроводжують діяльність працівника правоохоронного органу, тощо.

Проведене дослідження дозволяє нам зробити відповідні висновки та узагальнення:

1. Процес підготовки працівників правоохоронних потребує подальшої оптимізації та вдосконалення з урахуванням передових національних і міжнародних стандартів.

2. Сучасні реалії вимагають розробки державних стандартів вищої освіти у вищих навчальних закладах зі специфічними умовами навчання для кожного рівня вищої освіти в межах кожної спеціальності відповідно до Національної рамки кваліфікацій із запровадженням принципу спеціалізації.

3. Вбачається необхідним перегляд програм підготовки фахівців, які існують зараз, із метою їх оптимізації та скорочення (виключення) навчальних дисциплін, які вивчаються у загальноосвітніх навчальних закладах або не відповідають сфері діяльності МВС України та Національної поліції України, із одночасним збільшенням кількості практико орієнтованих дисциплін і дисциплін професійного спрямування.

4. Слід передбачати практичне стажування для випускників програм первинної професійної підготовки (працівників патрульної поліції) після закінчення вищого навчального закладу. Вважаємо, що після закінчення програми він повинен деякий час виконувати обов'язки під керівництвом наставника, задля належної адаптації для роботи у органах та підрозділах Національної поліції.

5. Необхідно продовжити практику залучення працівників практичних підрозділів Національної поліції до проведення навчальних занять з курсантами та слухачами курсів підвищення кваліфікації у вищих навчальних закладах зі специфічними умовами навчання, широко застосувати в освітньому процесі методи активного навчання.

6. Слід продовжувати системне застосування в освітньому процесі новітніх інформаційно-комунікаційних технологій, у тому числі технологій дистанційного навчання.

Список бібліографічних посилань

1. Reaves B. A. State and Local Law Enforcement Training Academies, 2006 : Bureau of Justice Statistics Special Report : February 2009, NCJ 222987 : Revised 4/14/09 / U.S. Department of Justice, Office of Justice Programs, [2009]. 15 p. URL: <https://www.bjs.gov/index.cfm?ty=pbdetail&iid=1207> (дата звернення: 14.04.2018).

2. Cadet training // Royal Canadian Mounted Police : [офіц. сайт Королівської канадської кінної поліції]. Date modified: 2016-05-01. URL: <http://www.rcmp-grc.gc.ca/en/cadet-training> (дата звернення: 14.04.2018).

3. Rozporządzenie Ministra Spraw Wewnętrznych z dnia 16 kwietnia 2015 r. zmieniające rozporządzenie w sprawie szczegółowych warunków odbywania szkoleń zawodowych oraz doskonalenia zawodowego w Policji. URL: <http://isap.sejm.gov.pl/DetailsServlet?id=WDU20150000593> (дата звернення: 14.04.2018).

4. Про Національну поліцію : закон України від 02.07.2015 № 580-VIII. Харків : ХНУВС, 2015. 112 с.

5. Зозуля І. В. Реформування системи МВС України: загальні проблеми. *Право України*. 2004. № 2, т. 3. С. 53–59.

Надійшла до редколегії 24.04.2018

УДК 159.923:371.134:351.74(477)

В. Є. ЧЕРНУТА,

курсант факультету № 1 Одеського державного університету внутрішніх справ;

Ю. В. МАТКОВСЬКА,

студентка 3 курсу факультету № 4 Одеського державного університету внутрішніх справ

Науковий керівник:

Т. Г. Щурат, кандидат юридичних наук, викладач кафедри ОРД факультету № 1

Одеського державного університету внутрішніх справ

УДОСКОНАЛЕННЯ ТАКТИКИ ПСИХОЛОГІЧНОЇ ПІДГОТОВКИ ПОЛІЦЕЙСЬКИХ

У наш час психологічна підготовка поліцейських є дуже важливим питанням сьогодення. Відповідно до п. 51 Положення про Національну поліцію України в підрозділах поліції треба організувати систему психологічного забезпечення співробітників Національної поліції і забезпечувати її функціонування, оскільки це дуже впливає на психологічну підготовленість та психологічний стан працівників в несприятливих, надзвичайних ситуаціях. Відштовхуючись від сказаного можна сказати, що психологічна підготовленість поліцейського є комплексною складовою професійної майстерності співробітника. Це взагалі є сукупністю сформованих і розвинених психологічних характеристик працівника національної поліції, що відповідає специфічним і важливим психологічним особливостям оперативно-службової діяльності та виступаючих однією з необхідних передумов її здійснення. Вона складається з чотирьох груп компонентів:

1. Професійно-психологічної орієнтованості і чутливості співробітника (прагнення, інтерес і вміння розуміти психологічні аспекти ситуацій і людей, з якими він має справу, вміння розібратися в них);

2. Підготовленості співробітника з психологічних аспектів ефективності професійних дій і тактики, що виявляється в розумінні психологічних умов ефективності професійних дій і умінні забезпечувати їх створення; вмілому використанні психологічних засобів реалізації професійних дій мовних і немовних, в умілому застосуванні всього комплексу психологічних прийомів, що забезпечують більш високу ефективність рішення оперативно-службових завдань;

3. Розвиненою професійною спостережливості і пам'яті співробітника (включає вміння застосовувати психологічно обґрунтовані прийоми і правила для підвищення ефективності професійного спостереження, розвиненою професійною уважності, натренованості органів почуттів і сприймань, натренованості в швидкому, повному і точному запам'ятовуванні, хорошему збереженні в пам'яті і правильному відтворенні значущою для вирішуваних задач інформації);

4. Психологічної стійкості (виражається в здатності співробітника діяти спокійно і впевнено в психологічно складних, емоційно напружених, небезпечних і відповідальних ситуаціях оперативно-службової діяльності).

Метою психологічної підготовки співробітників національної поліції є формування у них готовності діяти професійно грамотно, чітко, з високою працездатністю в будь-яких складних умовах службової діяльності.

Наукові праці О. М. Кокуна, В. М. Мельникова, О. М. Столяренка, М. С. Ятчук показали, що у процесі психологічної підготовки співробітників національної поліції мають бути сформовані відповідні знання, вміння та навички, які потребуються в момент ситуації.

Треба все ж таки виділити основні завдання психологічної підготовки поліцейських, щоб надалі ми змогли б якісно та ефективно вдосконалити саме цю підготовку, яка полягає в тому, щоб:

1. Підвищити психологічну стійкість співробітників національної поліції до дії стрес-факторів і їх поєднань, типових для національної поліції;

2. Розвинути у співробітників психологічні якості, сформувати особливі характеристики навичок і умінь, що сприяють високоефективному виконання всіх професійних дій в будь-яких складних і небезпечних умовах оперативно-службової діяльності.

На думку багатьох вчених, які займаються саме цим питанням треба все ж таки удосконалити психологічну підготовку для формування у працівників умінь і навичок виконання службових обов'язків у напружених та складних умовах, забезпечення працівників знань та розвиток емоційно-вольової стійкості, здатності до ефективної саморегуляції при ускладненні ситуації; яка у свою чергу здійснюється в три етапи:

1) завчасного формування готовності до дій в екстремальних умовах;

2) безпосереднього формування готовності до дій в екстремальних умовах;

3) підтримання готовності в процесі виконання складного завдання.

Перший етап характеризується тим, що передбачає формування «психологічної надійності», тобто таких якостей, як упевненість в собі та у своїй підготовленості, у своїх колегах, цілеспрямованість, самостійність при прийнятті рішення, самовладання, вміння керувати своїми емоціями. У процесі поліцейський засвоює знання про можливі варіанти розвитку даної ситуації яка склалась та адекватні варіанти реагування, працівник набуває відповідні вміння та навички.

Другий етап полягає в моделюванні умов майбутньої діяльності, обговорення оптимальних дій та їх послідовність. Практика свідчить, що чим точніше й повніше уявлення про наступний розвиток ситуації, тим більш адекватні методи і засоби реагування особа обирає в необхідний момент (наприклад, перед затриманням озброєного злочинця вивчається план місцевості, розташування приміщень у будинку чи квартирі, шляхи проникнення в приміщення чи його блокування, узгоджуються дії учасників групи). На цьому етапі набуває особливої значущості своєчасна і якісна (несуперечлива) інформація про перебіг подій, яка в подальшому надасть змогу прийняти правильне рішення.

Виділення етапу підтримання готовності у процесі виконання складного завдання зумовлене високоюмовірними змінами ситуації, виникненням нових труднощів і перепон, до яких потрібно додатково пристосуватися. До того ж, специфіка діяльності працівників правоохоронних органів передбачає інколи тривале чекання небезпеки, яке породжує нудьгу, сонливість, пригнічення або ж надмірне збудження, афективні спалахи. При настанні екстремальної ситуації такі негативні стани призводять до порушення перебігу пізнавальних та емоційно-вольових процесів та настання небажаних результатів.

Відносно цього, проблема психологічної підготовки працівників Національної поліції до саморегуляції психічних станів в екстремальних умовах залишається недостатньо вирішеною дослідниками. Про це свідчить відсутність в діяльності психологічної служби методичного інструментарію і програм розвитку емоційно-вольової стійкості та саморегуляції, профілактики деструктивних емоційних станів у працівників Національної поліції. Тому актуальною є розробка програм психологічної підготовки працівників до саморегуляції на основі досліджень деструктивних емоційних станів, які виникають в екстремальних ситуаціях працівників поліції. Необхідність у створенні цих програм зумовлена існуванням взаємозв'язку між особливостями психологічного стану та ефективністю дій співробітників у небезпечних умовах при виконанні службових завдань професійної діяльності.

Список бібліографічних посилань

1. Положення про Національну поліцію : затв. постановою Кабінету Міністрів України від 28.10.2015 № 877 // База даних «Законодавство України» / Верховна Рада України. URL: <http://zakon.rada.gov.ua/laws/show/877-2015-п> (дата звернення: 12.04.218).
2. Коқун О. М. Сучасні тенденції психофізичного забезпечення діяльності фахівців в умовах ризику. *Проблеми екстремальної та кризової психології*. 2007. Вип. 3, ч. 1. С. 245–251.
3. Александров Д. О Психологічна підготовка працівників правоохоронних органів до дій в екстремальних умовах // *Юридична психологія*. URL: http://pidruchniki.com/16330826/psihologiya/psihologichna_pidgotovka_pratsivnikiv_pravoohoronnih_organiv_diy_ekstremalnih_umovah (дата звернення: 12.04.218).
4. Гуменюк Л. Й., Сулятицький І. В. Психологія професійної діяльності працівників органів внутрішніх справ : навч. посіб. Львів, 2011. 647 с.

Надійшла до редколегії 30.04.2018

Наукове видання

**ПІДГОТОВКА ПОЛІЦЕЙСЬКИХ
В УМОВАХ РЕФОРМУВАННЯ
СИСТЕМИ МВС УКРАЇНИ**

Збірник наукових праць

Відповідальні за випуск: Моргунов О. А., Артем'єв В. О., Хомко І. Г., Білоус П. О.
Коригування списків бібліографічних посилань: Цветкова-Верніченко М. В.,
Білоус П. О., Тарасова С. С.
Комп'ютерне верстання: Гончарук С. В., Білоус П. О.

Формат 60x84/8. Ум. друк. арк. 28,7. Обл.-вид. арк. 21,36.
Тираж 70 пр. Зам. № 2018-12

Видавець і виготовлювач –
Харківський національний університет внутрішніх справ,
просп. Л. Ландау, 27, м. Харків, 61080.
Свідоцтво суб'єкта видавничої справи ДК № 3087 від 22.01.2008.